

DENON

DVD VIDEO PLAYER

DVD-2800II



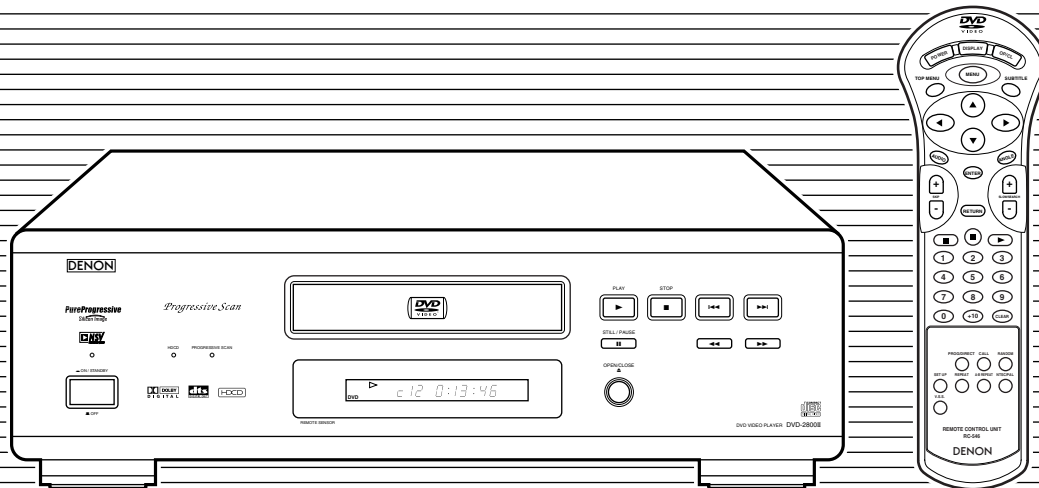

OPERATING INSTRUCTIONS
BEDIENUNGSANLEITUNG
MODE D'EMPLOI
ISTRUZIONI PER L'USO

INSTRUCCIONES DE OPERACION
GEBRUIKSAANWIJZING
BRUKSANVISNING

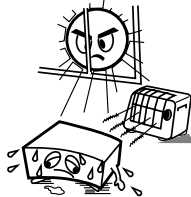

FOR ENGLISH READERS	PAGE	4 ~ PAGE	26
FÜR DEUTSCHE LESER	SEITE	27 ~ SEITE	85
POUR LES LECTEURS FRANCAIS	PAGE	27 ~ PAGE	86
PER IL LETTORE ITALIANO	PAGINA	27 ~ PAGINA	87
PARA LECTORES DE ESPAÑOL	PAGINA	88 ~ PAGINA	147
VOOR NEDERLANDSTALIGE LEZERS	PAGINA	88 ~ PAGINA	148
FOR SVENSKA LÄSARE	SIDA	88 ~ SIDA	149

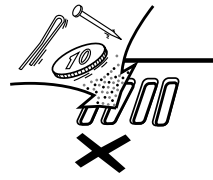
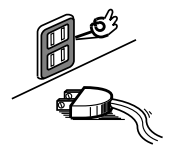
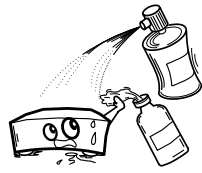
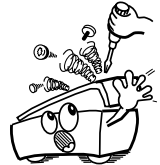
**NOTE ON USE / HINWEISE ZUM GEBRAUCH /
OBSERVATIONS RELATIVES A L'UTILISATION / NOTE SULL'USO**

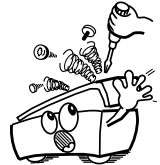
 <ul style="list-style-type: none"> • Avoid high temperatures. Allow for sufficient heat dispersion when installed on a rack. • Vermeiden Sie hohe Temperaturen. Beachten Sie, daß eine ausreichend Luftzirkulation gewährleistet wird, wenn das Gerät auf ein Regal gestellt wird. • Eviter des températures élevées. Tenir compte d'une dispersion de chaleur suffisante lors de l'installation sur une étagère. • Evitate di esporre l'unità a temperature alte. Assicuratevi che ci sia un'adeguata dispersione del calore quando installate l'unità in un mobile per componenti audio. 	 <ul style="list-style-type: none"> • Keep the set free from moisture, water, and dust. • Halten Sie das Gerät von Feuchtigkeit, Wasser und Staub fern. • Protéger l'appareil contre l'humidité, l'eau et la poussière. • Tenete l'unità lontana dall'umidità, dall'acqua e dalla polvere. 	 <ul style="list-style-type: none"> • Do not let foreign objects in the set. • Keine fremden Gegenstände in das Gerät kommen lassen. • Ne pas laisser des objets étrangers dans l'appareil. • E' importante che nessun oggetto è inserito all'interno dell'unità.
 <ul style="list-style-type: none"> • Unplug the power cord when not using the set for long periods of time. • Wenn das Gerät eine längere Zeit nicht verwendet werden soll, trennen Sie das Netzkabel vom Netzstecker. • Débrancher le cordon d'alimentation lorsque l'appareil n'est pas utilisé pendant de longues périodes. • Disinnestate il filo di alimentazione quando avete l'intenzione di non usare il filo di alimentazione per un lungo periodo di tempo. 	 <ul style="list-style-type: none"> • Do not let insecticides, benzene, and thinner come in contact with the set. • Lassen Sie das Gerät nicht mit Insektiziden, Benzin oder Verdünnungsmitteln in Berührung kommen. • Ne pas mettre en contact des insecticides, du benzène et un diluant avec l'appareil. • Assicuratevi che l'unità non venga in contatto con insetticidi, benzolo o solventi. 	 <ul style="list-style-type: none"> • Never disassemble or modify the set in any way. • Versuchen Sie niemals das Gerät auseinander zu nehmen oder auf jegliche Art zu verändern. • Ne jamais démonter ou modifier l'appareil d'une manière ou d'une autre. • Non smontate mai, nè modificate l'unità in nessun modo.
 <ul style="list-style-type: none"> • Handle the power cord carefully. Hold the plug when unplugging the cord. • Gehen Sie vorsichtig mit dem Netzkabel um. Halten Sie das Kabel am Stecker, wenn Sie den Stecker herausziehen. • Manipuler le cordon d'alimentation avec précaution. Tenir la prise lors du débranchement du cordon. • Maneggiate il filo di alimentazione con cura. Agite per la spina quando scollegate il cavo dalla presa. 	 <p>* (For sets with ventilation holes)</p> <ul style="list-style-type: none"> • Do not obstruct the ventilation holes. • Die Belüftungsöffnungen dürfen nicht verdeckt werden. • Ne pas obstruer les trous d'aération. • Non coprite i fori di ventilazione. 	

• DECLARATION OF CONFORMITY
We declare under our sole responsibility that this product, to which this declaration relates, is in conformity with the following standards: EN60065, EN55013, EN55020, EN61000-3-2 and EN61000-3-3. Following the provisions of 73/23/EEC, 89/336/EEC and 93/68/EEC Directive.

• ÜBEREINSTIMMUNGSERKLÄRUNG
Wir erklären unter unserer Verantwortung, daß dieses Produkt, auf das sich diese Erklärung bezieht, den folgenden Standards entspricht: EN60065, EN55013, EN55020, EN61000-3-2 und EN61000-3-3. Entspricht den Verordnungen der Direktive 73/23/EEC, 89/336/EEC und 93/68/EEC.

• DECLARATION DE CONFORMITE
Nous déclarons sous notre seule responsabilité que l'appareil, auquel se réfère cette déclaration, est conforme aux standards suivants: EN60065, EN55013, EN55020, EN61000-3-2 et EN61000-3-3. D'après les dispositions de la Directive 73/23/EEC, 89/336/EEC et 93/68/EEC.

• DICHIARAZIONE DI CONFORMITÀ
Dichiariamo con piena responsabilità che questo prodotto, al quale la nostra dichiarazione si riferisce, è conforme alle seguenti normative: EN60065, EN55013, EN55020, EN61000-3-2 e EN61000-3-3. In conformità con le condizioni delle direttive 73/23/EEC, 89/336/EEC e 93/68/EEC. QUESTO PRODOTTO E' CONFORME AL D.M. 28/08/95 N. 548



ATTENZIONE: QUESTO APPARECCHIO E' DOTATO DI DISPOSITIVO OTTICO CON RAGGIO LASER. L'USO IMPROPRIO DELL'APPARECCHIO PUO' CAUSARE PERICOLOSE ESPOSIZIONI A RADIAZIONI!

CLASS 1 LASER PRODUCT
LUOKAN 1 LASERLAITE
KLASS 1 LASERAPPARAT

ADVARSEL: USYNLIG LASERSTRÅLING VED ÅBNING. NÅR SIKKERHEDSAFBRYDERE ER UDE AF FUNKTION. UNDGÅ UDSÆTTELSE FOR STRÅLING.

VAROITUS! LAITTEEN KÄYTTÄMINEN MUULLA KUIN TÄSSÄ KÄYTTÖOHJEESSA MAINITULLA TAVALLA SAATTAA ALTISTAA KÄYTTÄJÄN TURVALLISUUSLUOKAN 1 YLITTÄVÄLLE NÄKYMÄTTÖMÄLLE LASERSÄTEILYLLE.

VARNING- OM APPARATEN ANVÄNDS PÅ ANNAT SÄTT ÄN I DENNA BRUKSANVISNING SPECIFICERATS, KAN ANVÄNDAREN UTSÄTTAS FÖR OSYNLIG LASERSTRÅLNING SOM ÖVERSKRIDER GRÄNSEN FÖR LASERKLASS 1.

 **CAUTION**
RISK OF ELECTRIC SHOCK
DO NOT OPEN 

CAUTION: TO REDUCE THE RISK OF ELECTRIC SHOCK, DO NOT REMOVE COVER (OR BACK). NO USER SERVICEABLE PARTS INSIDE. REFER SERVICING TO QUALIFIED SERVICE PERSONNEL.

 The lightning flash with arrowhead symbol, within an equilateral triangle, is intended to alert the user to the presence of uninsulated "dangerous voltage" within the product's enclosure that may be of sufficient magnitude to constitute a risk of electric shock to persons.

 The exclamation point within an equilateral triangle is intended to alert the user to the presence of important operating and maintenance (servicing) instructions in the literature accompanying the appliance.

"CLASS 1 LASER PRODUCT"



**FRONT PANEL
FRONTPLATTE
PANNEAU AVANT
PANNELLO FRONTALE
PANEL DELANTERO
VOORPANEEL
FRONT PANELEN**

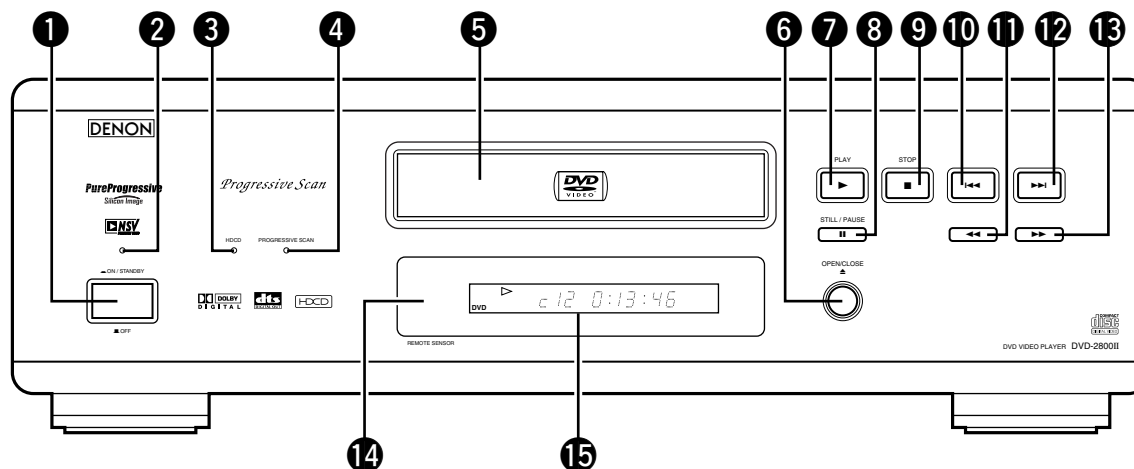

**REAR PANEL
RÜCKWAND
PANNEAU ARRIERE
IL PANNELLO POSTERIORE
PANEL TRASERO
ACHTERPANEEL
BAKSIDAN**

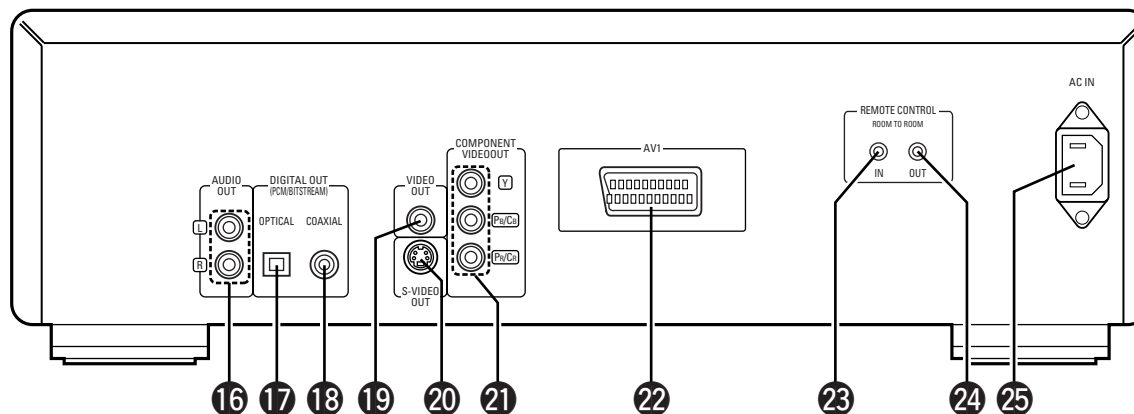

- * As an aid to better understanding the operation method, the illustrations used in this manual may differ from the actual system.
- * Als Hilfestellung zum besseren Verständnis der Betriebsmethode, erlauben wir uns den Hinweis, daß sich die Abbildungen in dieser Bedienungsanleitung leicht von dem aktuellen System unterscheiden.
- * Pour faciliter la compréhension de la méthode de fonctionnement, les illustrations utilisées dans ce manuel peuvent être différentes de celles de la chaîne réelle.
- * Per rendere la spiegazione del metodo operativo più facile, le illustrazioni usate in questo libretto delle istruzioni possono differire dal sistema stesso.
- * Como ayuda a un mejor entendimiento del método de funcionamiento, las ilustraciones utilizadas en este manual puede diferir del sistema real.
- * Als bijkomende hulp om de bedieningsmethode beter te begrijpen, is het mogelijk dat de afbeeldingen die in deze handleiding zijn gebruikt verschillen van het eigenlijke systeem.
- * Illustrationerna i bruksanvisningen hjälper dig förstå de olika funktionerna. Studera dem noga. (Vissa illustrationer kan skilja sig lite grann från din apparat.)

- 22 For only European model
- 22 Nur für europäisches Modell
- 22 Pour le modèle d'Europe seulement
- 22 Solo per modelli europei
- 22 Sólo para el modelo europeo
- 22 Alleen voor Europees model
- 22 Endast på Europa-modellen

* In some cases, the model name used in the text and illustrations in the operating instructions is abbreviated and reads "DVD-2800" instead of "DVD-2800II".
 * In einigen Fällen wird der im Text und in den Illustrationen der Bedienungsanleitung verwendete Modellname abgekürzt und als "DVD-2800" statt "DVD-2800II" bezeichnet.
 * Dans certains cas, il est possible que le nom du modèle utilisé dans le texte et les images du mode d'emploi soit abrégé en "DVD-2800" au lieu de "DVD-2800II".
 * In alcuni casi, il nome del modello usato nel testo e nelle illustrazioni delle istruzioni operative viene abbreviato e si visualizza "DVD-2800" invece di "DVD-2800II".
 * En algunos casos, el nombre del modelo utilizado en el texto y en las ilustraciones de funcionamiento está abreviado y se visualiza "DVD-2800" en lugar de "DVD-2800II".
 * In sommige gevallen is de modelnaam in de tekst en in de afbeeldingen van de bedieningshandleiding afgekort tot "DVD-2800" in plaats van "DVD-2800II".
 * Ibland är modellnamnet förkortat till "DVD-2800" istället för "DVD-2800II" i texten och illustrationerna i bruksanvisningarna.

IMPORTANT TO SAFETY

WARNING:
TO PREVENT FIRE OR SHOCK HAZARD, DO NOT EXPOSE THIS APPLIANCE TO RAIN OR MOISTURE.

CAUTION:

- 1. Handle the power supply cord carefully**
 Do not damage or deform the power supply cord. If it is damaged or deformed, it may cause electric shock or malfunction when used. When removing from wall outlet, be sure to remove by holding the plug attachment and not by pulling the cord.
- 2. Do not open the top cover**
 In order to prevent electric shock, do not open the top cover.
 If problems occur, contact your DENON DEALER.
- 3. Do not place anything inside**
 Do not place metal objects or spill liquid inside the DVD video player.
 Electric shock or malfunction may result.

Please, record and retain the Model name and serial number of your set shown on the rating label.

Model No. DVD-2800II Serial No. _____

NOTE:

This DVD video player uses the semiconductor laser. To allow you to enjoy music at a stable operation, it is recommended to use this in a room of 10°C (50°F) — 35°C (95°F).

Copyrights

- It is prohibited by law to reproduce, broadcast, rent or play discs in public without the consent of the copyright holder.

• **ACCESSORIES**

Please check to make sure the following items are included with the main unit in the carton:

- | | |
|---------------------------------------|---------------------------------|
| ① Audio video cord1 | ④ AC cord1 |
| ② Remote control unit (RC-546)1 | ⑤ Operating instructions1 |
| ③ R03/AAA batteries.....2 | ⑥ Service station list1 |

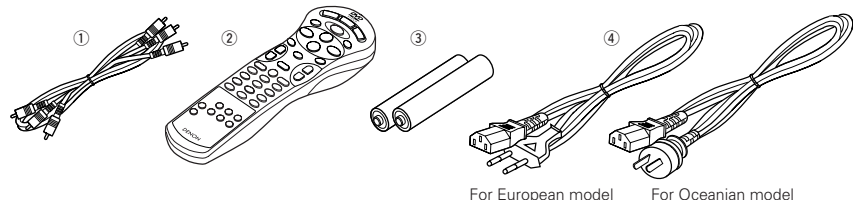

— **TABLE OF CONTENTS** —

1	Features.....4
2	Discs5
3	Cautions on Handling Discs5
4	Connections6~8
5	Part Names and Functions8, 9
6	Remote Control Unit.....9, 10
7	Loading Discs10
8	Playback.....11, 12
9	Using the On-Screen Display13
10	Adjusting the Picture Quality13
11	Playing Repeatedly14
12	Playing Tracks in the Desired Order.....15
13	Playing the Tracks in Random Order.....15
14	MP3 Playback16
15	Using the Multiple Audio, Subtitle and Angle Functions17, 18
16	Using the Menus.....18, 19
17	Changing the Default Settings19~25
18	Troubleshooting26
19	Main Specifications26

1 **FEATURES**

1. Progressive Scan circuit "Pure Progressive™" (NOTE 1)

The DVD-2800II is equipped with a high precision Progressive Scan circuit "Puer Progressive" allowing it to reproduce movies and other images on DVDs with a quality near that of the original.

2. 12-bit/108 MHz video D/A converter (NOTE 2)

The DVD-2800II uses a video D/A converter that conducts D/A conversion of all video signals at 12 bits and allows 4X oversampling in the progressive mode to achieve the high quality picture that DVDs are meant to provide. In addition, NSV technology reduces noise upon D/A conversion.

3. HDCD® (High Definition Compatible Digital) decoder (NOTE 3)

HDCD is an encoding/decoding technology that greatly reduces the distortion occurring at the time of digital recording while maintaining compatibility with the conventional CD format. HDCD allows 24-bit data to be converted into the 16-bit data of current CDs with no loss in sound quality.

4. CD-R/RW playback compatibility

The DVD-2800II can also play CD-R and CD-RW discs (new recording media).

5. High precision 96 kHz 24-bit D/A converter

The DVD-2800II is equipped with a 24-bit D/A converter for faithful D/A conversion of the high quality 24-bit data. This further enhances such aspects of audio performance as the S/N ratio, dynamic range and distortion and makes full use of the possibilities for high quality sound provided by a high number of bits and high sampling rates.

6. Dolby Digital bitstream output compatibility (NOTE 4)

The DVD-2800II is compatible with Dolby Digital bitstream output. When a Dolby Digital decoder is connected, the three-dimensional sense and positioning of the sound is recreated extremely naturally, resulting in a strong sense of presence, as if you were in a movie theater or concert hall.

7. DTS bitstream output compatibility (NOTE 5)

The DVD-2800II is compatible with DTS bitstream output, an optional audio format for DVD video. DTS sound can be enjoyed by connecting a commercially available DTS decoder and AV amplifier.

8. Many convenient functions

- (1) Multiple audio function
 Selection of up to 8 audio languages.
 (The number of languages offered differs from DVD to DVD.)
- (2) Multiple subtitle function
 Selection of up to 32 subtitle languages.
 (The number of languages offered differs from DVD to DVD.)
- (3) Multiple angle function
 The angle of view can be changed.
 (For DVDs on which multiple angles are recorded.)
- (4) Playback disable function
 This function can be used to disable playback of DVDs you do not want children to watch.

NOTES:

1. "Pure Progressive" is a trademark of Silicon Image, Inc.
2. "NSV" is a trademark of Analog Devices, Inc.
3. HDCD®, High Definition Compatible Digital® and Pacific Microsonics™ are either registered trademarks or trademarks of Pacific Microsonics, Inc. in the United States and/or other countries. HDCD system manufactured under license from Pacific Microsonics, Inc. This product is covered by one or more of the following: In the USA: 5,479,168, 5,683,074, 5,640,161, 5,808,574, 5,838,274, 5,854,600, 5,864,311, 5,872,531, and in Australia: 669114. Other patents pending.
4. Manufactured under license from Dolby Laboratories. "Dolby" and the double-D symbol are trademarks of Dolby Laboratories. Confidential unpublished work. ©1992 – 1997 Dolby Laboratories. All rights reserved.
5. "DTS" is a trademark of Digital Theater Systems, Inc.

2 DISCS

- The types of discs listed on the table below can be used on the DVD-2800II. The marks are indicated on the disc labels or jackets.

Usable discs	Mark (logo)	Recorded signals	Disc size
DVD video DVD audio (NOTE 1)		Digital audio + digital video (MPEG2)	12 cm 8 cm
Video CD		Digital audio + digital video (MPEG1)	12 cm 8 cm
CD CD-R CD-RW (NOTE 2)	 	Digital audio MP3	12 cm 8 cm

NOTE 1: Video part which based on DVD-video specification only can be played.

NOTE 2: According to recording quality, some CD-R/RW cannot be played.

■ Disc terminology

• Titles and chapters (DVD-videos)

DVD-videos are divided into several large sections called "titles" and smaller sections called "chapters".

Numbers are allotted to these sections. These numbers are called "title numbers" and "chapter numbers".

For example:

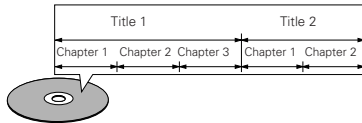

• Tracks (video and music CDs)

Video and music CDs are divided into sections called "tracks".

Numbers are allotted to these sections. These numbers are called "track numbers".

For example:

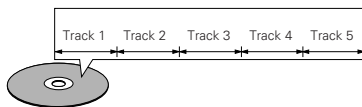

■ The following types of discs cannot be played on the DVD-2800II:

- For European model:
DVDs with region numbers other than "2" or "ALL"
For Oceanian, South American model:
DVDs with region numbers other than "4" or "ALL"
- DVD audio discs (NOTE 1)
- DVD-R/RW
- DVD-ROM/RAMs
- DVD+RW / DVD+R
- SACD
- DVD-ROMs (Only MP3 file can be played)
- CVD / SVCD / VSDs
- CDVs (Only the audio part can be played.)
- CD-Gs (Only the audio is output.)
- Picture CDs
- Photo CDs (NEVER play such discs on the DVD-2800II.)

* If you attempt to play photo CDs, the data on the disc

• Playback control (video CDs)

Video CDs including the words "playback control" on the disc or jacket are equipped with a function for displaying menus on the TV screen for selecting the desired position, displaying information, etc., in dialog fashion.

In this manual, playing video CDs using such menus is referred to "menu playback".

Video CDs with playback control can be used on the DVD-2800II.

NOTE:

- This DVD video player is designed and manufactured to respond to the Region Management Information that is recorded on a DVD disc. If the Region number described on the DVD disc does not correspond to the Region number of this DVD video player, this DVD video player cannot play this disc.

For European model:
The Region number for this DVD video player is 2.



For Oceanian, South American model:
The Region number for this DVD video player is 4.



3 CAUTIONS ON HANDLING DISCS

Discs

Only the discs including the marks shown on page 5 can be played on the DVD-2800II.

Note, however, that discs with special shapes (heart-shaped discs, hexagonal discs, etc.) cannot be played on the DVD-2800II. Do not attempt to play such discs, as they may damage the player.

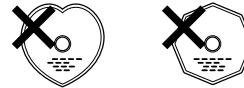

Holding Discs

Avoid touching the surface of discs when loading and unloading them.

Be careful not to get fingerprints on the signal surface (the side which shines in rainbow colors).



Cleaning Discs

- Fingerprints or dirt on the disc may lower sound and picture quality or cause breaks in playback. Wipe off fingerprints or dirt.
- Use a commercially available disc cleaning set or a soft cloth to wipe off fingerprints or dirt.

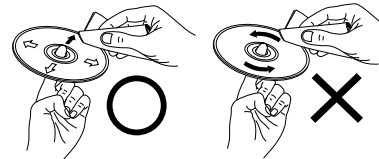

Wipe gently from the middle outwards.

Do not wipe with a circular motion.

NOTE:

- Do not use record spray or antistatic. Also do not use volatile chemicals such as benzene or thinner.

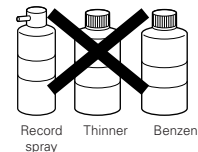

Cautions on Handling Discs

- Do not get fingerprints, grease or dirt on discs.
- Be especially careful not to scratch discs when removing them from their cases.
- Do not bend discs.
- Do not heat discs.
- Do not enlarge the center hole.
- Do not write on the labeled (printed) side with a ball-point pen or a pencil.
- Water droplets may form on the surface if the disc is moved suddenly from a cold place to a warm one. Do not use a hairdryer, etc., to dry the disc.

Cautions on Storing Discs

- Always eject discs after playing them.
- Keep discs in their cases to protect them from dust, scratches and warping.
- Do not put discs in the following places:
 - Places exposed to direct sunlight for long periods of time
 - Humid or dusty places
 - Places exposed to heat from heaters, etc.

Cautions on Loading Discs

- Only load one disc at a time. Loading one disc on top of another may result in damage or scratch the discs.
- Load 8 cm discs securely in the disc guide, without using an adapter. If the disc is not properly loaded, it may slip out of the guide and block the disc tray.
- Be careful not to let your fingers get caught when the disc tray is closing.
- Do not place anything but discs in the disc tray.
- Do not load cracked or warped discs or discs that have been fixed with adhesive, etc.
- Do not use discs on which the adhesive part of cellophane tape or glue used to attach the label is exposed, or discs with traces of tape or labels that have been peeled off. Such discs may get stuck inside the player, resulting in damage.

4 CONNECTIONS

NOTES:

- Read the manuals of all the components when making connections.
- Keep the power cord unplugged until all connections have been completed.
- If the power is on when connections are made, noise may be generated and damage the speakers.
- Be sure to connect the left and right channels properly, L (left) to L, R (right) to R.
- Plug the power cord securely into the power outlet. Incomplete connection may result in noise.
- Binding the power cord together with connection cords may result in humming or noise.

(1) Connecting a TV

- Use the included audio video cord to connect the TV's video input connector and audio input connectors to the DVD-2800's VIDEO OUT or S-VIDEO OUT and AUDIO OUT.

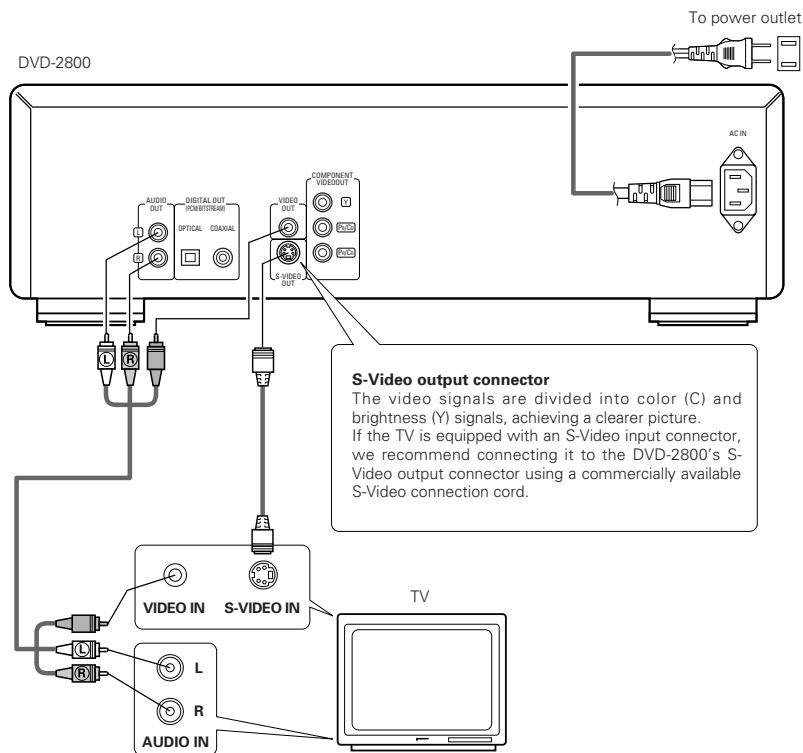

NOTES:

- Connect the DVD-2800's video outputs to the TV either directly or through an AV amplifier. Do not connect it via a VCR (video cassette recorder). Some discs contain copy prohibit signals. If such discs are played via a VCR, the copy prohibit system may cause disturbance in the picture.
- Set the "TV TYPE" in "VIDEO SETUP" in "SETUP" to comply with your TV's video format. When the TV is PAL formatted, set to PAL. (See page 22.)

(2) Connecting to a TV or Monitor Equipped with Color Component Input Connectors

Color component output connectors (Pr/Cr, Pb/Cb and Y)

The red (Pr/Cr), blue (Pb/Cb) and brightness (Y) signals are output independently, achieving more faithful reproduction of the colors.

- The color component input connectors may be marked differently on some TVs or monitors (Pr, Pb and Y/R-Y, B-Y and Y/Cr, Cb and Y, etc.). For details, refer to the TV's operating instructions.

Connect in this way if your TV is compatible with Progressive Scan.

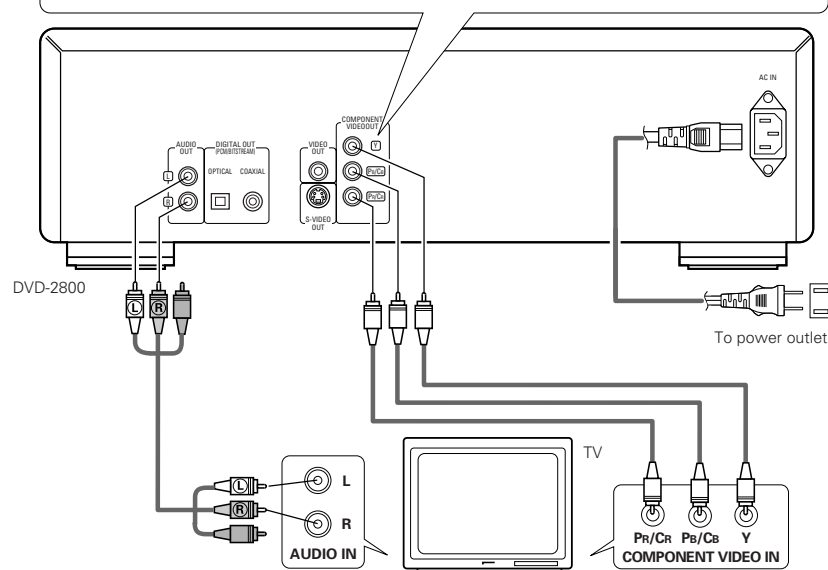

NOTES:

- Use the three commercially available video cords to connect the DVD-2800's color component output connectors to the TV or monitor.
- Set the "TV TYPE" in "VIDEO SETUP" in "SETUP" to comply with your TV's video format. When the TV is PAL formatted, set to PAL. (See page 22.)
- Set the "VIDEO OUT" in "VIDEO SETUP" in "SETUP" to comply with Progressive TV. (NTSC formatted only)

CONSUMERS SHOULD NOTE THAT NOT ALL HIGH DEFINITION TELEVISION SETS ARE FULLY COMPATIBLE WITH THIS PRODUCT AND MAY CAUSE ARTIFACTS TO BE DISPLAYED IN THE PICTURE. IN CASE OF 525 PROGRESSIVE SCAN PICTURE PROBLEMS, IT IS RECOMMENDED THAT THE USER SWITCH THE CONNECTION TO THE "STANDARD DEFINITION" OUTPUT.

(3) Connecting to a TV with 21-pin SCART Terminal (For only European model)

- Use the commercially 21-pin SCART cable to connect the TV's 21-pin SCART terminal to the DVD-2800's 21-pin SCART terminal (AV1).

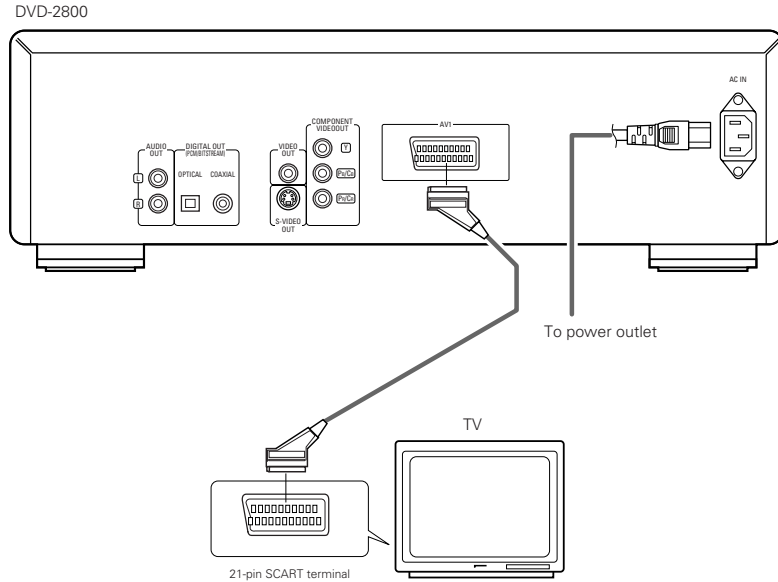

NOTES:

- Some discs contain copy prohibit signals. If such discs are played via a VCR, the copy prohibit system may cause disturbance in the picture.
- Set the "TV TYPE" in "VIDEO SETUP" in "SETUP" to comply with your TV's video format. When the TV is PAL formatted, set to PAL. (See page 22.)

(4) Connecting to a AV amplifier with a Built-in decoder

When DVDs recorded in Dolby Digital or DTS are played, Dolby Digital or DTS bitstream signals are output from the DVD player's digital audio output connectors. If a Dolby Digital or DTS decoder is connected, you can achieve sound with the power and sense of presence of a movie theater or concert hall.

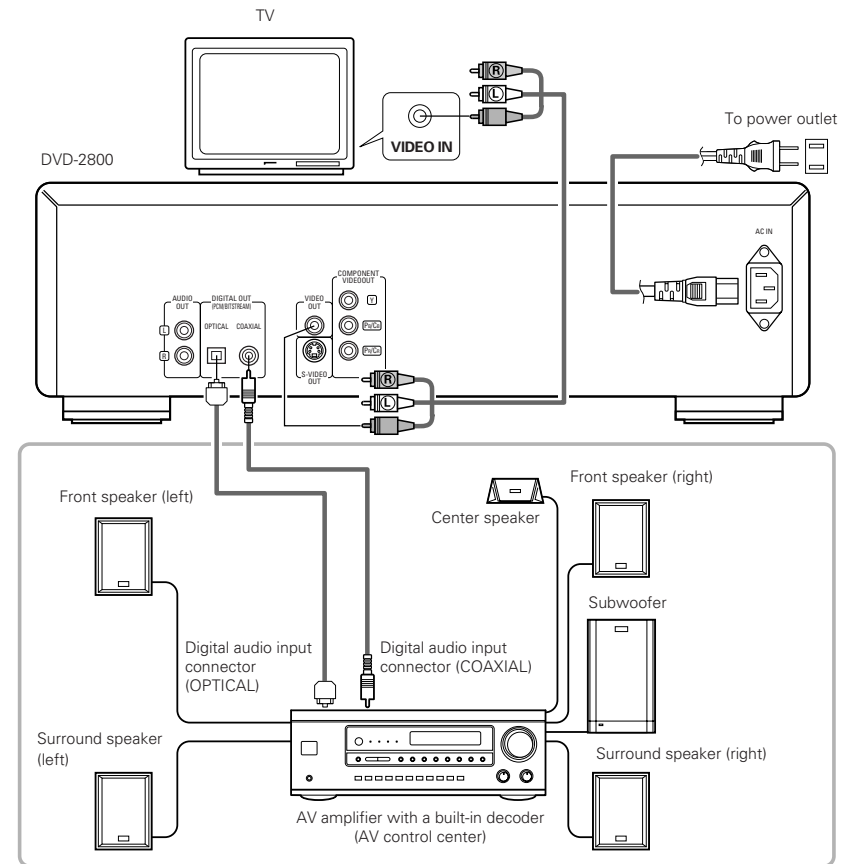

NOTES:

- Set the "TV TYPE" in "VIDEO SETUP" in "SETUP" to comply with your TV's video format. When the TV is PAL formatted, set to PAL. (See page 22.)
- Harsh noise that could harm your ears or damage the speakers is generated when a DVD recorded in DTS is played while using a decoder, etc., that is not DTS-compatible.

■ Connecting an optical fiber cable (commercially available) to the digital audio input connector (OPTICAL)

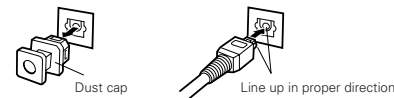

Remove the dust cap, line up the cable in the proper direction, then insert it securely as far as it goes.

NOTE:

- Store the dust cap in a safe place, and be careful not to lose it. When not using the terminal, attach the cap to protect the terminal from dust.

■ Sound output from the DVD-2800's digital audio output connectors

	Audio recording format	Sound output	Refer to page	Digital audio data output	
DVD video DVD audio (video part only)	Dolby Digital	Digital out : Normal	23	Dolby Digital bitstream	
		Digital out : PCM conversion		2 channels PCM data (48 kHz/16 bit)	
	DTS	Digital out : Normal		DTS bitstream	
		Digital out : PCM conversion		DTS bitstream	
	MPEG audio	Digital out : Normal	23	2 channel PCM data (48 kHz/16 bit)	
		Digital out : PCM conversion		2 channel PCM data (48 kHz/16 bit)	
	Linear PCM	48 kHz	LPCM conversion mode :OFF	23	48 kHz/16 bit ~ 24 bit PCM
			LPCM conversion mode :ON		48 kHz/16 bit PCM
		96 kHz	LPCM conversion mode :ON		48 kHz/16 bit PCM
			CP : ON		No output data (when copy protected)
CP : OFF		96 kHz PCM (when not copy protected)			
Video CD		MPEG 1			44.1 kHz/16 bit PCM
Music CD	Linear PCM		44.1 kHz/16 bit PCM		
MP3 CD	MP3		32 ~ 48 kHz/16 bit PCM		

- Linear PCM audio is the signal recording format used for music CDs. While the signals are recorded at 44.1 kHz/16 bit for music CDs, for DVDs they are recorded at 48 kHz/16 bit to 96 kHz/24 bit, providing higher sound quality than music CDs.
- When "OFF" is selected, digital signals are not output from the digital audio output at this time.

(6) Connecting to a Stereo Component

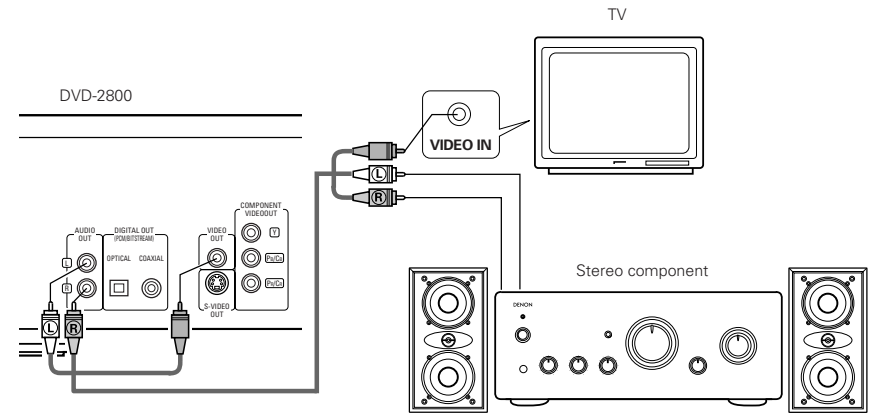

NOTE:

- Set the "TV TYPE" in "VIDEO SETUP" in "SETUP" to comply with your TV's video format. When the TV is PAL formatted, set to PAL. (See page 22.)

(5) Connecting to a Digital Recorder (MD Recorder, DAT Deck, etc.)

- Set the "AUDIO SETUP" default setting as shown below. (See page 23.)
- "DIGITAL OUT" → "PCM"
- "LPCM SELECT" → "ON"

Playing DVDs with incorrect settings may result noise that could damage your ears or the speakers.

- Set the "TV TYPE" in "VIDEO SETUP" in "SETUP" comply with your TV's video format. When the TV is PAL formatted, set to PAL. (See page 22.)

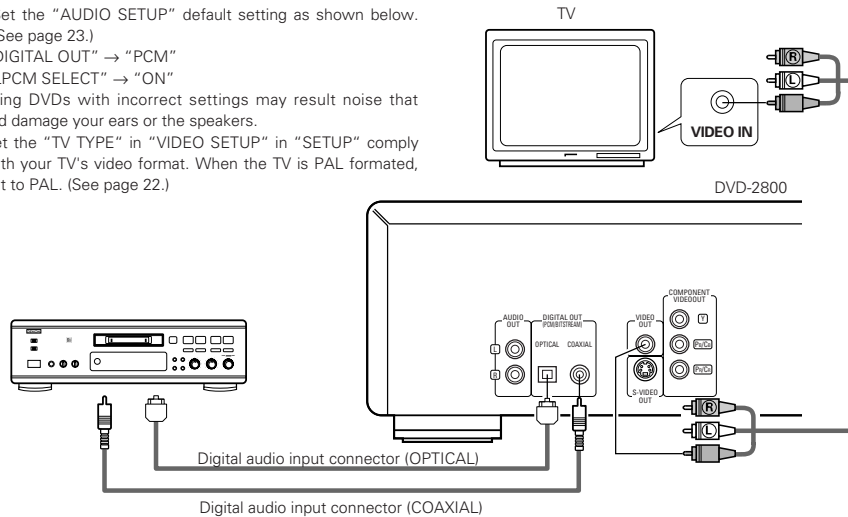

NOTES:

- In some cases, track numbers may not be assigned automatically when conducting digital recording onto a connected component while playing a CD on the DVD-2800.
- When conducting digital recording onto an MD recorder, use the editing function to divide the tracks after recording is completed.
- When conducting digital recording onto a CD recorder, set the CD recorder's recording setting to manual and assign the track numbers (track marks) manually during recording.

5 PART NAMES AND FUNCTIONS

(1) Front Panel

See page 3.

- Power button**
 - Press once to turn the power on.
 - Press again to set to the "OFF" position and turn the power off.
 - Set the power to the standby mode by pressing the POWER button on the remote control unit while the power is on.
 - Turn the power on from the standby mode by pressing the POWER button on the remote control unit.
- Power indicator**
 - This indicator lights when the power is on and when the power is in the standby mode.
- HDCD indicator**
 - This indicator lights when playing discs recorded in HDCD® format. (NOTE 1)
- Progressive Scan indicator**
 - Lights when progressive is selected as the video output.
- Disc tray**
 - Load discs here. (See page 10.)
 - Press the OPEN/CLOSE button 6 to open and close the disc tray.
 - The disc tray is also closed when the PLAY button 7 is pressed.
- OPEN/CLOSE button (▲ OPEN/CLOSE)**
 - Press this button to open and close the disc tray. (See page 10.)
- PLAY button (▶ PLAY)**
 - Press this button to play the disc. (See page 11.)
- STILL/PAUSE button (⏸ STILL/PAUSE)**
 - Press this button to pause images or music and to play images frame by frame. (See page 12.)
- STOP button (■ STOP)**
 - Press this to stop the disc. (See page 12.)
- Skip button (◀◀)**
 - Press this to move back to the beginning of the current track (or chapter).
 - Press again to move back to the beginning of the previous track (or chapter). (See page 12.)
- Slow/Search button (◀◀)**
 - Press this to set the slow play mode and to search in the reverse direction. (See page 12.)
- Skip button (▶▶)**
 - Press this to move ahead to the beginning of the next track (or chapter). (See page 12.)
- Slow/Search button (▶▶)**
 - Press this to set the slow play mode and to search in the forward direction. (See page 12.)
- Remote control sensor**
- Display**
 - Information on the disc that is currently playing is shown on the display. (See page 9.)

NOTE:

HDCD[®], HDCD[®], High Definition Compactible Digital[®] and Pacific Microsonics[™] are either registered trademarks or trademarks of Pacific Microsonics, Inc. in the United States and/or other countries. HDCD system manufactured under license from Pacific Microsonics, Inc. This product is covered by one or more of the following: In the USA: 5,479,168, 5,683,074, 5,640,161, 5,808,574, 5,838,274, 5,854,600, 5,864,311, 5,872,531, and in Australia: 669114. Other patents pending.

6 REMOTE CONTROL UNIT

■ The DVD-2800 can be controlled from a distance using the included remote control unit (RC-546).

(1) Inserting Batteries

① Remove the remote control unit's rear cover.

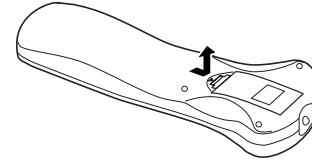

② Place two R03/AAA batteries in the battery compartment in the direction indicated by the marks.

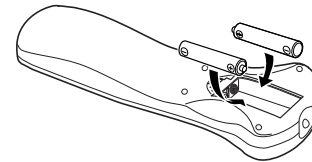

③ Close the rear cover.

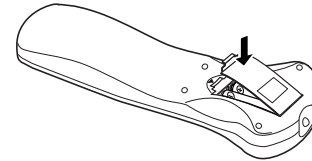

Cautions On Batteries

- Use R03/AAA batteries in this remote control unit.
- Replace the batteries with new ones approximately once a year, though this depends on the frequency with which the remote control unit is used.
- If the remote control unit does not operate from close to the main unit, replace the batteries with new ones, even if less than a year has passed.
- The included battery is only for verifying operation. Replace it with a new battery as soon as possible.
- When inserting the batteries, be careful to do so in the proper direction, following the ⊕ and ⊖ marks in the remote control unit's battery compartment.
- To prevent damage or battery fluid leakage:
 - Do not use a new battery with an old one.
 - Do not use two different types of batteries.
 - Do not short-circuit, disassemble, heat or dispose of batteries in flames.
- Remove the batteries when not planning to use the remote control unit for a long period of time.
- If the batteries should leak, carefully wipe off the fluid from the inside of the battery compartment, then insert new batteries.

(2) Using the Remote Control Unit

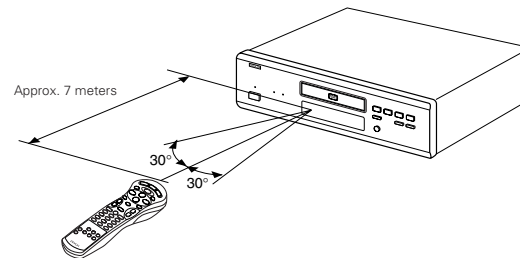

- When operating the remote control unit, point it at the remote control sensor as shown on the diagram.
- The remote control unit can be used from a direct distance of approximately 7 meters. This distance will be shorter, however, if there are obstacles in the way or if the remote control unit is not pointed directly at the remote control sensor.
- The remote control unit can be operated at a horizontal angle of up to 30° with respect to the remote control sensor.

NOTES:

- It may be difficult to operate the remote control unit if the remote control sensor is exposed to direct sunlight or strong artificial light.
- Do not press buttons on the main unit and on the remote control unit at the same time. Doing so will result in malfunction.

(2) Rear Panel

16 Audio output connectors (AUDIO OUT)

17 Digital audio output connector (OPTICAL)

- Connect using an optical fiber cable (available in stores).
- Digital data is output from this connector.

18 Digital audio output connector (COAXIAL)

- Connect using an audio cord. Connect a commercially available 75 Ω/ohms pin-plug cord.
- Connect using the included audio video cord.

19 Video output connector (VIDEO OUT)

- Connect using the included audio video cord.

20 S-Video output connector (S-VIDEO OUT)

- Connect using an S-Video connection cord (available in stores).

21 Component video output connectors (COMPONENT)

- Connect using video cords (available in stores).

22 21-pin SCART terminal (AV 1) (For only European model)

- Connect using a 21-pin SCART cable (available in stores).

23 Control input connector (ROOM TO ROOM / IN)

- This is the input connector for wired remote control. Consult your DENON dealer if you wish to use this connector.

24 Control output connector (ROOM TO ROOM / OUT)

- This is the output connector for wired remote control. Consult your DENON dealer if you wish to use this connector.

25 Power input (AC IN)

- Connect to AC power supply using the included AC cord.

(3) Display

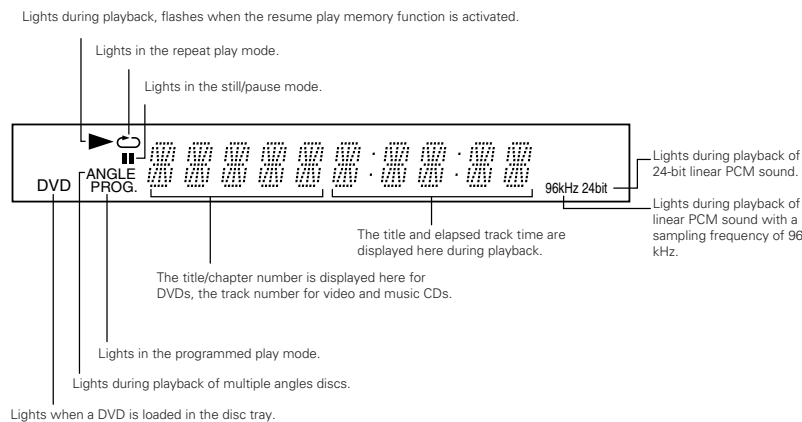

(3) Names and Functions of Remote Control Unit Buttons

- 1 POWER button (POWER)**
Press this to switch the power between on and standby.
- 2 MENU button (MENU)**
- 3 TOP MENU button (TOP MENU)**
- 4 Cursor buttons (Cursor)**
Use the ▲ and ▼ buttons to select in the vertical direction.
Use the ◀ and ▶ buttons to select in the horizontal direction.
- 5 AUDIO button (AUDIO)**
For DVDs, press this to switch the audio language. For video CDs, press this to switch the channel between "LR", "L" and "R".
- 6 ENTER button (ENTER)**
Press the ENTER button to select the item selected with the cursor buttons.
- 7 SKIP buttons (SKIP)**
- 8 STOP button (■)**
- 9 Number buttons**
Use these to input numbers.
Use the +10 button to input numbers of 10 or over.
Example: To input 25
+10 → +10 → 5
- 10 PROGRAM/DIRECT button (PROG/DIRECT)**
Press this to switch between the normal play, programmed play.
- 11 SET UP button (SET UP)**
- 12 V.S.S. button (V.S.S.)**
Sets the virtual surround sound. (Functions when playing DVDs recorded in Dolby Digital with two or more channels.)
- 13 REPEAT button (REPEAT)**
Press this to play tracks repeatedly
- 14 DISPLAY button (DISPLAY)**
Press this to display the ON-SCREEN.
- 15 OPEN/CLOSE button (OP/CL)**
- 16 SUBTITLE button (SUBTITLE)**
Press this to switch the DVD's subtitle language.
- 17 ANGLE button (ANGLE)**
Press this to switch the angle.
- 18 SLOW/SEARCH buttons (SLOW/SEARCH)**
- 19 RETURN button (RETURN)**
Press this to return to the previous menu screen.
- 20 STILL/PAUSE button (II)**
- 21 PLAY button (▶)**
- 22 CLEAR button (CLEAR)**
Press this to clear numbers that you have input.
- 23 CALL button (CALL)**
Press this to check the program contents.
- 24 RANDOM button (RANDOM)**
Press this to play the tracks on the video or music in random order.
- 25 NTSC/PAL button (NTSC/PAL)**
Use this to switch the set's video output format (NTSC/PAL).
- 26 A-B REPEAT button (A-B REPEAT)**
Use this to repeat sections between two specific points.

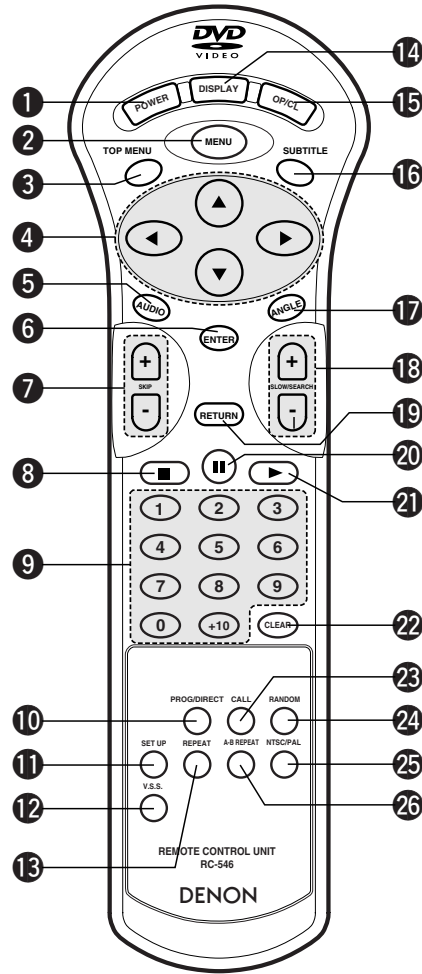

IMPORTANT SETUP INFORMATION

This set has the following presets: "DISC SETUP", "OSD SETUP", "VIDEO SETUP", "AUDIO SETUP", "RATINGS" and "OTHER SETUP".
These presettings have been preset upon shipment from the factory. If you wish to change them to suit your specific purposes, refer to pages 19 to 25.

7 LOADING DISCS

- Set discs in the disc tray with the labeled (printed) side facing up.

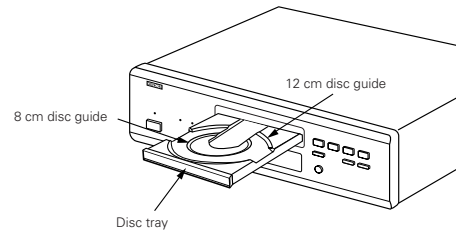

NOTE:
• Do not move the DVD-2800 while a disc is playing. Doing so may scratch the disc.

(1) Opening and Closing the Disc Tray

- ① Turn on the power.
- ② Press the OPEN/CLOSE button.

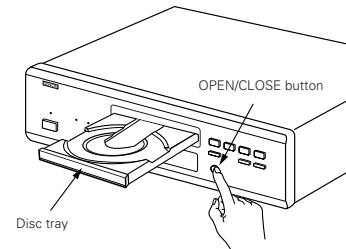

NOTES:
• Be sure to turn on the power before opening and closing the disc tray.
• Do not strike on the button with a pencil, etc.

(2) Loading Discs

- Pick up the disc carefully so as not to touch the signal surface and hold it with the labeled side facing up.
- With the disc tray fully open, set the disc in the disc tray.
- Set 12 cm discs in the outer tray guide (Figure 1), 8 cm discs in the inner tray guide (Figure 2).
- Press the OPEN/CLOSE button. The disc is automatically loaded.
- The disc tray can also be closed automatically to load the disc by pressing the PLAY button.

Figure 1

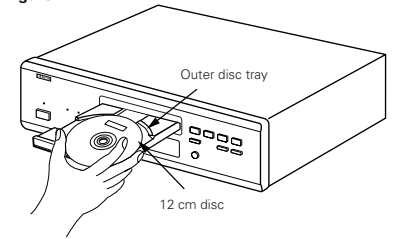
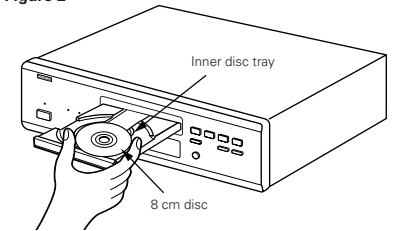

Figure 2



NOTES:
• If your foreign object is caught in the disc tray during closing, simply press the OPEN/CLOSE button again and the tray will open.
• Do not press the disc tray in by hand when the power is off. Doing so will damage it.
• Do not place foreign objects in the disc tray. Doing so will damage it.

8 PLAYBACK

(1) Playback

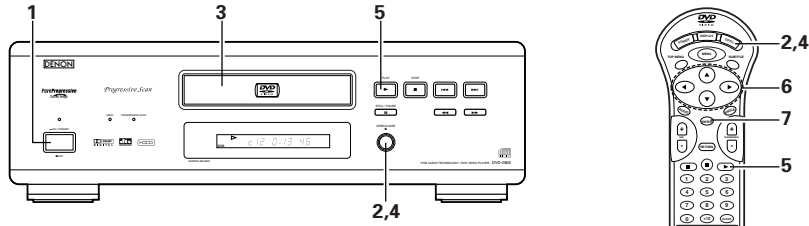

<p>1</p> <p>Turn on the power.</p> <ul style="list-style-type: none"> Press the power button, the power indicator lights and the power turn on. When standby mode, press the POWER button of remote control unit. 	<p>Main unit Main unit</p>													
<p>2</p> <p>Press the OPEN/CLOSE button to open the disc tray.</p>	<p>Main unit Remote control unit</p>													
<p>3</p> <p>Set the disc in the disc tray.</p>														
<p>4</p> <p>Press the OPEN/CLOSE button.</p> <ul style="list-style-type: none"> For many interactive DVDs and video CDs with playback control, a menu screen appears. In this case use the procedure in step 6 to select the desired item. * Interactive DVDs are DVDs including multiple angles, stories, etc. 	<p>Main unit Remote control unit</p> <p>Example: For DVDs with menu screens</p> <table border="1" data-bbox="619 1317 793 1443"> <tr><th colspan="2">TOP MENU</th></tr> <tr><td>Apple</td><td>Banana</td></tr> <tr><td>Orange</td><td>Strawberry</td></tr> <tr><td>Peach</td><td>Pineapple</td></tr> </table> <p>Example: For video CDs with playback control</p> <table border="1" data-bbox="836 1317 1010 1443"> <tr><td>1. Opening</td></tr> <tr><td>2. 1st movement</td></tr> <tr><td>3. 2nd movement</td></tr> <tr><td>4. 3rd movement</td></tr> <tr><td>5. Ending</td></tr> </table>	TOP MENU		Apple	Banana	Orange	Strawberry	Peach	Pineapple	1. Opening	2. 1st movement	3. 2nd movement	4. 3rd movement	5. Ending
TOP MENU														
Apple	Banana													
Orange	Strawberry													
Peach	Pineapple													
1. Opening														
2. 1st movement														
3. 2nd movement														
4. 3rd movement														
5. Ending														

<p>5</p> <p>Press the PLAY button.</p>	<p>Main unit Remote control unit</p>								
<p>6</p> <p>Use the cursor buttons (▲, ▼, ◀ and ▶) to select the desired item.</p> <ul style="list-style-type: none"> For some discs there is a second menu screen. If so, press the ►► button to display the next menu screen. (See the disc's jacket.) * The cursor buttons (▲, ▼, ◀ and ▶) do not work for video CDs. Use the number buttons to select the desired item. 	<p>Remote control unit</p>								
<p>7</p> <p>Press the ENTER button.</p> <ul style="list-style-type: none"> The desired item is selected and playback starts. You can return to the menu screen by pressing the TOP MENU/MENU button while the DVD is playing, though this depends on the disc. Press the RETURN button during playback of a video CD to return to the menu screen. 	<p>Remote control unit</p> <p>Example: When "Apple" is selected</p> <table border="1" data-bbox="1593 664 1768 794"> <tr><th colspan="2">TOP MENU</th></tr> <tr><td>Apple</td><td>Banana</td></tr> <tr><td>Orange</td><td>Strawberry</td></tr> <tr><td>Peach</td><td>Pineapple</td></tr> </table> <p>→ Apple</p>	TOP MENU		Apple	Banana	Orange	Strawberry	Peach	Pineapple
TOP MENU									
Apple	Banana								
Orange	Strawberry								
Peach	Pineapple								

NOTES:

- If appears on the TV screen while buttons are being operated, that operation is not possible on the DVD-2800 or with that disc.
- Do not place more than one disc in the disc tray.
- The disc keeps turning while the menu screen is displayed on the TV screen.
- Set the disc in the disc guide.

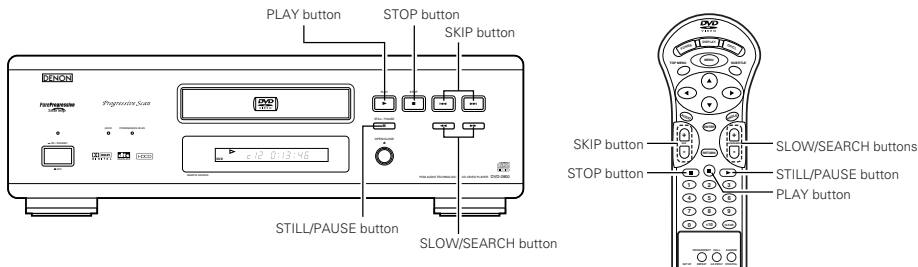

(2) Stopping Playback

During playback, press the STOP button on the main unit or the remote control unit, playback stops and wall paper is displayed. Resume play memory function

- With the DVD-2800, when the STOP button is pressed, that position is stored in the memory. At this time, "▶" flashes on the display. (DVD only)
- When the PLAY button is pressed after pressing the STOP button, playback resumes from the position at which it was stopped. (DVD only)
- The resume play memory function is canceled if the disc tray is opened or the STOP button is pressed a second time. (DVD only)
- After 30 minutes in the stop mode, the DVD-2800's power automatically turns off and the standby mode is set. (Auto Power Off)
- If you do not want to continue playing the disc, to save electricity either press the POWER button on the main to turn the power off or press the POWER button on the remote control unit to set the power to the standby mode.

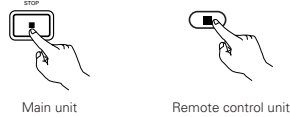

* The resume play memory function only works for discs for which the elapsed time is shown on the display during playback.

(3) Playing Still Pictures (Pausing)

During playback, press the STILL/PAUSE button on the main unit or the remote control unit.

- Press the PLAY button to resume normal playback.

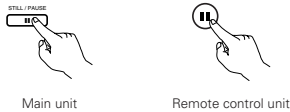

(4) Forward/Reverse Searching

During playback, press one of the SLOW/SEARCH buttons on the main unit or the remote control unit.

- ◀◀ / - : Reverse direction
- ▶▶ / + : Forward direction

- When pressed again, the search speed increases (in four steps).
- Press the PLAY button to resume normal playback.

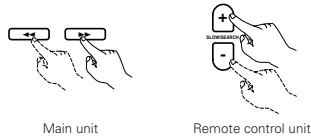

NOTE:

- In some cases the menu screen may reappear when one of the SLOW/SEARCH buttons is pressed during menu playback on a video CD.

(5) Skipping to the Beginning of Chapters or Tracks

During playback, press one of the skip buttons on the main unit or the remote control unit.

- ◀◀ / - : Reverse direction
- ▶▶ / + : Forward direction

- A number of chapters or tracks equal to the number of times the button is pressed is skipped.
- When the skip back button is pressed once, the pickup returns to the beginning of the currently playing chapter or track.

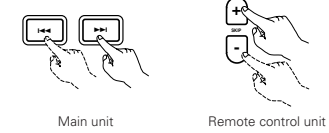

NOTE:

- In some cases the menu screen may reappear when one of the SKIP buttons is pressed during menu playback on a video CD.

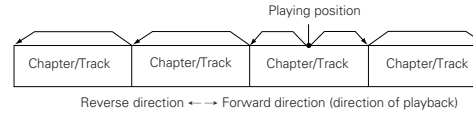

(6) Playing Frame by Frame (for DVDs and video CDs only)

During playback, press the STILL/PAUSE button on the main unit or the remote control unit.

- The picture moves forward one frame each time the button is pressed.
- Press the PLAY button to resume normal playback.

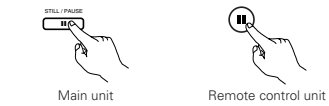

(7) Slow Playback (for DVDs and video CDs only)

In the still mode, press one of the SLOW/SEARCH buttons on the main unit or the remote control unit.

- ◀◀ / - : Reverse direction
- ▶▶ / + : Forward direction

- When pressed again, the slow play speed increases. For video CDs there are three steps.
- Press the PLAY button to resume normal playback.
- If the STILL/PAUSE button is pressed when playing a disc in the slow play mode in the reverse direction, press the SLOW/SEARCH button again.

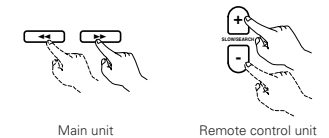

NOTE:

- Reverse slow play is not possible on video CDs.

(8) Using the V.S.S. (Virtual Surround Sound) function (only for DVDs)

■ Using the V.S.S. (Virtual Surround Sound) function gives the sound a sense of expansion and allows you to achieve surround effects even when only front speakers (left and right) are used. For discs with surround signals, the V.S.S. function not only gives the sound expansion, it also makes it seem as if sound is coming from the sides, even though there are no speakers there.

During playback, press the V.S.S. button on the remote control unit.

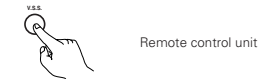

NOTES:

- This function only works with DVDs containing two or more channels of Dolby Digital signals.
- Note that for some discs the effect will be weak or there will be no effect.
- For some discs the sound may be distorted. If so turn the V.S.S. function off.
- Turn off other surround functions (the TV's surround mode, etc.).
- The effect is best when listening at a distance from the TV equal to 3 to 4 times the distance of the left and right speakers (distance A).

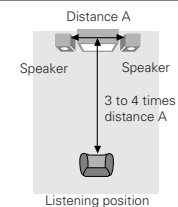

9 USING THE ON-SCREEN DISPLAY

- Use this function to display and change information on the disc (titles, chapters, time, etc.)

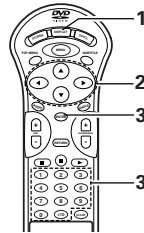

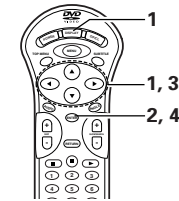

<p>In the play mode, press the DISPLAY button.</p> <ul style="list-style-type: none"> • The On-Screen Display appears. • The picture on the TV screen switches each time the button is pressed. • The items displayed differ from disc to disc. <p>Example: For DVDs</p> <ul style="list-style-type: none"> • Normal playback screen <p>↓</p> <p>• Disc information screen</p> <table border="1"> <tr><td>TITLE</td><td>01 / 05</td></tr> <tr><td>CHAPTER</td><td>02 / 08</td></tr> <tr><td>TITLE ELAPSED</td><td>0 : 26 : 11</td></tr> <tr><td>PICTURE MODE</td><td>STANDARD</td></tr> </table> <p>↓</p> <p>• Disc information screen</p> <table border="1"> <tr><td>SUBTITLE</td><td>01 / 03 ENGLISH</td></tr> <tr><td>ON</td><td></td></tr> <tr><td>AUDIO</td><td>01 / 03 ENG</td></tr> <tr><td>AUDIO OUTPUT</td><td>DOLBY D3/2.1 DIGITAL</td></tr> </table>	TITLE	01 / 05	CHAPTER	02 / 08	TITLE ELAPSED	0 : 26 : 11	PICTURE MODE	STANDARD	SUBTITLE	01 / 03 ENGLISH	ON		AUDIO	01 / 03 ENG	AUDIO OUTPUT	DOLBY D3/2.1 DIGITAL	<p>Remote control unit</p> <p>Example: For video and music CDs</p> <ul style="list-style-type: none"> • Normal playback screen <p>↓</p> <p>• Disc information screen</p> <table border="1"> <tr><td>TRACK</td><td>02 / 10</td></tr> <tr><td>SINGLE ELAPSED</td><td>01 : 26</td></tr> <tr><td>PICTURE MODE</td><td>STANDARD</td></tr> <tr><td>REPEAT</td><td>OFF</td></tr> <tr><td>A-B REPEAT</td><td>OFF</td></tr> <tr><td>PLAY MODE</td><td>NORMAL</td></tr> <tr><td>AUDIO MODE</td><td>L/R</td></tr> <tr><td>AUDIO OUTPUT</td><td>DIGITAL</td></tr> </table> <p>↓</p> <table border="1"> <tr><td>SINGLE REMAIN</td><td>03 : 17</td></tr> <tr><td>TOTAL ELAPSED</td><td>06 : 15</td></tr> <tr><td>TOTAL REMAIN</td><td>32 : 05</td></tr> </table> <ul style="list-style-type: none"> • For the on-screen display for video CDs and regular CDs, only the disc time changes. 	TRACK	02 / 10	SINGLE ELAPSED	01 : 26	PICTURE MODE	STANDARD	REPEAT	OFF	A-B REPEAT	OFF	PLAY MODE	NORMAL	AUDIO MODE	L/R	AUDIO OUTPUT	DIGITAL	SINGLE REMAIN	03 : 17	TOTAL ELAPSED	06 : 15	TOTAL REMAIN	32 : 05
TITLE	01 / 05																																						
CHAPTER	02 / 08																																						
TITLE ELAPSED	0 : 26 : 11																																						
PICTURE MODE	STANDARD																																						
SUBTITLE	01 / 03 ENGLISH																																						
ON																																							
AUDIO	01 / 03 ENG																																						
AUDIO OUTPUT	DOLBY D3/2.1 DIGITAL																																						
TRACK	02 / 10																																						
SINGLE ELAPSED	01 : 26																																						
PICTURE MODE	STANDARD																																						
REPEAT	OFF																																						
A-B REPEAT	OFF																																						
PLAY MODE	NORMAL																																						
AUDIO MODE	L/R																																						
AUDIO OUTPUT	DIGITAL																																						
SINGLE REMAIN	03 : 17																																						
TOTAL ELAPSED	06 : 15																																						
TOTAL REMAIN	32 : 05																																						
<p>2</p> <p>Use the ▲ and ▼ cursor buttons to select the item you wish to change.</p> <ul style="list-style-type: none"> • The selected item is displayed with a yellow frame. 	<p>Remote control unit</p>																																						
<p>3</p> <p>Use the number buttons to change the item.</p> <ul style="list-style-type: none"> • Time search is possible by pressing the DISPLAY button, selecting the title time using the cursor buttons, inputting the time using the number buttons, then pressing the ENTER button. • When the title or chapter is selected with the cursor buttons, the title number or chapter number is selected with the number buttons and the ENTER button is pressed, playback starts from the title number or chapter number you have input. For video CDs and regular CDs, when the track number is input with the number buttons, playback starts from the track number you have input. 	<p>Remote control unit</p>																																						

10 ADJUSTING THE PICTURE QUALITY

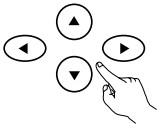

<p>1</p> <p>Press the DISPLAY button, use the ▲ and ▼ cursor buttons to select the "PICTURE MODE", then press the ENTER button.</p>	<p>Remote control unit</p>
<p>2</p> <p>Use the ▲ and ▼ cursor buttons to select the picture memory, then press the ENTER button.</p> <ul style="list-style-type: none"> • The display switches as follows: STANDARD → MEMORY 1 → MEMORY 2 → MEMORY 3 → MEMORY 4 → MEMORY 5 <p>STANDARD (Factory default) When this is selected, both the picture quality and function are reset to normal.</p> <p>MEMORY 1 to MEMORY 5 Picture quality settings you have adjusted can be stored here.</p>	<p>Remote control unit</p>
<p>3</p> <p>Select the item to change using ▲ and ▼ buttons</p> <ul style="list-style-type: none"> • CONTRAST, BRIGHTNESS, SHARPNESS, HUE and GAMMA can be adjusted as you like. <p>CONTRAST (-6 ~ +6) Adjusts the contrast of the image.</p> <p>BRIGHTNESS (0 ~ +12) Adjusts the picture's brightness.</p> <p>SHARPNESS (-6 ~ +6) Adjusts the sharpness of the picture.</p> <p>HUE (-6 ~ +6) Adjusts the balance of the green and red. (This does not affect Progressive Scan images.)</p> <p>GAMMA (-6 ~ +6) Select this if dark portions of the picture are too dark or bright portions are too bright. (This does not affect Interlaced images.)</p> <ul style="list-style-type: none"> • Black Level To select the black level of the picture, "LIGHTER" or "DARKER". <p>LIGHTER The black level of the picture is selected to the lighter one.</p> <p>Select this setting normally when the player is connected to a TV set through the VIDEO OUT connector or S-VIDEO OUT connector or AV 1 connector.</p> <p>DARKER The black level of the picture is selected to the darker one.</p> <p>Select this setting normally when the player is connected to a TV set through the COMPONENT VIDEO OUT (Y, Pb/Cb, Pr/Cr) connector.(Factory preset)</p>	<p>Remote control unit</p>

4	Use the ▲, ▼, ◀ and ▶ cursor buttons to select the picture quality adjustment item then to adjust its level.	 Remote control unit
5	Press the ENTER button. • All the adjustments are stored in the memory.	 Remote control unit

11 PLAYING REPEATEDLY

- Use this function to play your favorite audio or video sections repeatedly.

Playing Repeatedly (Repeat Playback)

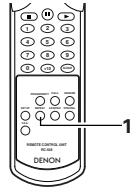

In the play mode, press the REPEAT button.

- The display on the TV screen switches each time the button is pressed, and the corresponding repeat play or stop mode is set.





Remote control unit

<p>1</p> <p>① For DVDs</p> <ul style="list-style-type: none"> • Normal playback • Chapter repeated • Title repeated • Repeat playback canceled 	<p>② For video and music CDs</p> <ul style="list-style-type: none"> • Normal playback • Track repeated • Entire disc repeated • Repeat playback canceled
---	--

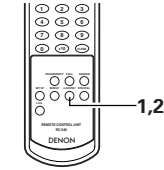
* To return to normal playback:
Return to normal playback by pressing the button REPEAT button until "REPEAT OFF" appears on the TV screen.

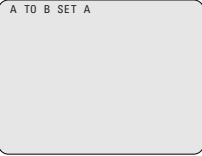
Playing a Certain Section Repeatedly (A-B Repeat Playback)

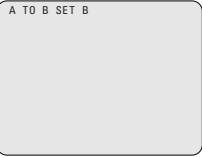

1	During playback, press the A-B REPEAT button. • This sets start point A.	 Remote control unit	
2	Press the A-B REPEAT button again. • This sets end point B, and repeat playback of the A-B section starts.	 Remote control unit	
<p>* To return to normal playback: Press the A-B REPEAT button until "A TO B CANCELED" appears on the TV screen.</p>			





NOTES:

- Repeat playback may not work for some DVDs.
- The repeat playback and A-B repeat playback functions will not work for DVDs and video CDs for which the elapsed time is not shown on the display during playback.
- In some cases, subtitles may not be displayed near the A and B points during A-B repeat playback.

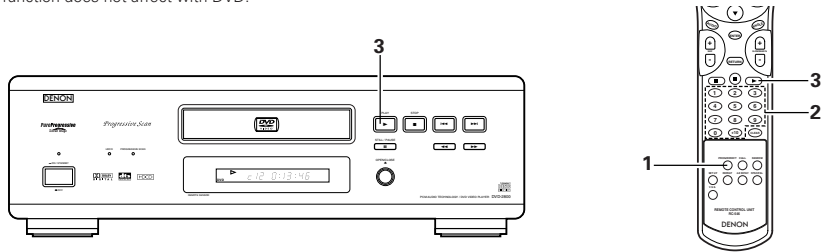
12 PLAYING TRACKS IN THE DESIRED ORDER

- Use this function with video and music CDs to play the tracks in the desired order. This function does not affect with DVD.

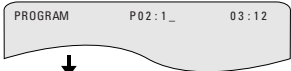
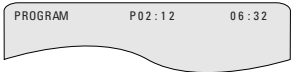
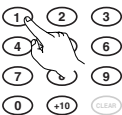



1	<p>In the stop mode, press the PROG/DIRECT button once.</p> <ul style="list-style-type: none"> The program selection screen appears. 	 <p>Remote control unit</p>
2	<p>Use the number buttons to select the track number you want to program.</p> <p>EX: To program track 5 and track 12:</p> <p>Press 5 (number button)</p>  <p>↓</p> <p>Press +10 (number button)</p>  <p>↓</p> <p>Press 2 (number button)</p> 	 <p>Remote control unit</p>
3	<p>Press the PLAY button.</p> <ul style="list-style-type: none"> Playback of the tracks in the programmed order begins. 	 <p>Main unit Remote control unit</p>
<p>* To return to normal playback: Press the STOP button to stop programmed playback, then press the PROG/DIRECT button. Now press the PLAY button to start normal playback from the beginning of the disc.</p> <p>* To clear tracks from the program: Press the STOP button. The program play screen appears. Press the CLEAR button to clear the last track in the program.</p> <p>* To clear the entire program: The entire program is cleared when the power is turned off or the disc is ejected. Also, when the STOP button is pressed to stop programmed playback and the PROG button is pressed, the entire program is cleared.</p> <p>* To check the programmed contents, press the CALL button. The programmed contents are displayed step by step.</p> <p>* Up to 30 tracks can be programmed.</p>		

13 PLAYING TRACKS IN THE RANDOM ORDER

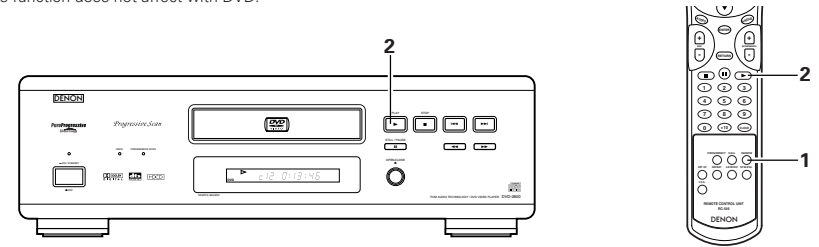
- Use this function with video and music CDs to play the tracks in random order. This function does not affect with DVD.



1	<p>In the stop mode, press the RANDOM button.</p> <ul style="list-style-type: none"> The random play screen appears. 	 <p>Remote control unit</p>
2	<p>Press the PLAY button.</p> <ul style="list-style-type: none"> The tracks start playing in random order. 	 <p>Main unit Remote control unit</p>
<p>* To return to normal playback: Press the STOP button to stop random playback, then press the RANDOM button once.</p>		

14 MP3 PLAYBACK

Listening to MP3 CD, CD-Rs and CD-RWs

- There are many music distribution sites on the internet from which music files in MP3 format can be downloaded. Music downloaded as instructed on the site and written onto a CD-R/RW disc can be played on the DVD-2800.

If music recorded on commercially available music CDs is converted on a computer into MP3 files using an MP3 encoder (conversion software), the data on a 12 cm CD is reduced into about 1/10 the amount of the original data. Thus, when written in MP3 format, the data of about 10 music CDs can fit onto a single CD-R/RW disc. A single CD-R/RW disc can contain over 100 tracks.

* Values when 5-minute tracks are converted with a standard bit rate of 128 kbps into MP3 files and using a CD-R/RW disc with a capacity of 650 MB.

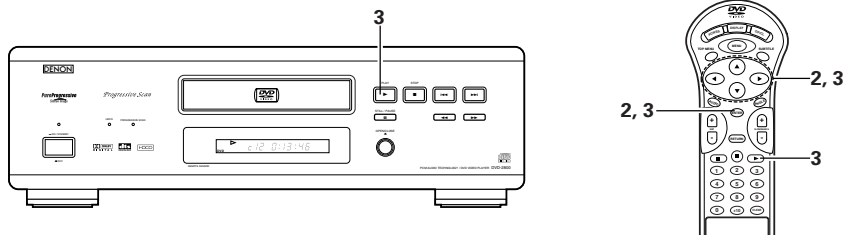

<p>1</p> <p>Load the CD-R/RW disc on which the MP3 format music files have been written into the DVD-2800. (See page 11.)</p> <ul style="list-style-type: none"> When the disc is loaded in the DVD-2800, the disc information screen appears. If there are multiple folders, proceed to step 2. If there are no folders on the disc (if the disc only contains MP3 files), proceed to step 3. <p>* All the folders recorded on the disc are displayed. (The folders are not displayed by layer.)</p>	
<p>2</p> <p>Use the ▲ and ▼ cursor buttons to select the folder containing the file(s) you want to play, then press the ENTER button.</p> <ul style="list-style-type: none"> If there are multiple folders, proceed to step 2. <p>* To change the folder Use the ▲ and ▼ cursor buttons to select "ROOT" at the upper right of the screen, then press the ENTER button. The screen in step 1 reappears. Select the desired folder.</p>	<p>Remote control unit</p> <p>Remote control unit</p>

<p>Use the ▲ and ▼ cursor buttons to select the MP3 file you want to play, then press the PLAY button or ENTER button.</p> <ul style="list-style-type: none"> Playback starts. <p>* The display can be switched between the single elapsed time and the single remaining time by pressing the DISPLAY button.</p> <p>* Programmed playback is not possible with MP3 discs.</p> <p>* To change the MP3 file Press the STOP button, then use the ▲ and ▼ cursor buttons to reselect the desired MP3 file.</p> <p>* To set the random play mode In the stop mode, press the RANDOM button. Then press the PLAY button or ENTER button.</p> <p>* To set the repeat mode The repeat mode changes each time the REPEAT button is pressed. NORMAL → TRACK REPEAT → FOLDER REPEAT</p> <p>* To return to the initial disc information screen Press the STOP button, use the ▲ cursor button to select "ROOT" at the upper right of the screen, then press the ENTER button. The screen in step 1 reappears.</p>	<p>Remote control unit</p> <p>Remote control unit</p> <p>main unit</p> <p>Remote control unit</p>
---	---

NOTES:



- The DVD-2800 is compatible with the "MPEG-1 Audio Layer 3" standards (sampling frequency of 32, 44.1 or 48 kHz). It is not compatible with such other standards as "MPEG-2 Audio Layer 3", "MPEG-2.5 Audio Layer 3", MP1, MP2, etc.
- It may not be possible to play some CD-R/RW discs due to disc properties, dirt, warping, etc.
- The digital signals output when playing MP3 files are MP3 signals converted into PCM, regardless of whether the audio output presetting is set to "normal" or "PCM conversion". The signals are output with the same sampling frequency as that of the music source.
- In general, the higher an MP3 file's bit rate, the better the sound quality. On the DVD-2800, we recommend using MP3 files recorded with bit rates of 128 kbps or greater.
- MP3 files may not be played in the expected order, since the writing software may change the position of the folders and the order of the files when writing them on the CD-R/RW.
- Manual search and programmed playback are not possible with MP3 discs.
- When writing MP3 files on CD-R/RW discs, select "ISO9660 level 1" as the writing software format. This may not be possible with some types of writing software. For details, refer to the writing software's usage instructions.
- With the DVD-2800 it is possible to display folder names and file names on the screen like titles. The DVD-2800 can display up to 11 characters, consisting of numbers, capital letters, and the "_" (underscore) mark.
- If recorded in a format other than "ISO9660 level 1", normal display and playback may not be possible. In addition, folder and file names including other symbols will not be displayed properly.
- Be sure to add the extension ".MP3" to MP3 files. Files cannot be played if they have any extension other than ".MP3" or if they have no extension. (with Macintosh computers, MP3 files can be played by adding the extension ".MP3" after the file name consisting of up to 8 capital or numbers and recording the files on the CD-R/RW.)
- Do not apply stickers, tape, etc., to either the label side or the signal side of CD-R/RW discs. If adhesive gets on the surface of a disc, the disc may get stuck inside the DVD-2800 and be impossible to eject.
- The DVD-2800 is not compatible with packet write software.
- The DVD-2800 is not compatible with ID3-Tag.
- The DVD-2800 is not compatible with play lists.

15 USING THE MULTIPLE AUDIO, SUBTITLE AND ANGLE FUNCTIONS

Switching the Audio Language (Multiple Audio Function)

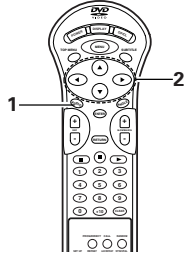
■ With DVDs containing multiple audio language signals, the audio language can be switched during playback.

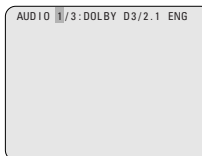
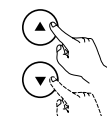

<p>1</p>	<p>During playback, press the AUDIO button.</p> <ul style="list-style-type: none"> The current audio language number is displayed. 	 <p>Remote control unit</p> 
<p>2</p>	<p>Use the ▲ and ▼ cursor buttons to select the desired language.</p> <ul style="list-style-type: none"> The display turns off when the AUDIO button is pressed. 	 <p>Remote control unit</p> 

NOTES:

- If the desired language is not set after pressing the ▲ and ▼ cursor buttons several times, the disc does not include that language.
- The language selected in the default settings (see page 20) is set when the power is turned on and when the disc is replaced.

Switching the Subtitle Language (Multiple Subtitle Function)

■ With DVDs containing multiple subtitle language signals, the subtitle language can be switched during playback.

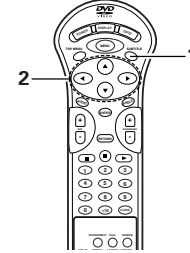

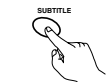
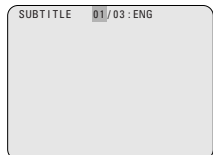
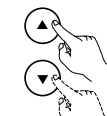
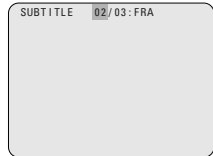
<p>1</p>	<p>During playback, press the SUBTITLE button.</p> <ul style="list-style-type: none"> The current subtitle language number is displayed. 	 <p>Remote control unit</p> 
<p>2</p>	<p>Use the ▲ and ▼ cursor buttons to select the desired language.</p> <ul style="list-style-type: none"> The display turns off when the SUBTITLE button is pressed. 	 <p>Remote control unit</p> 

NOTES:

- If the desired language is not set after pressing the ▲ and ▼ cursor buttons several times, the disc does not include that language.
- The subtitle language set with the default settings (see page 20) is set when the power is turned on and when the disc is replaced. If that language is not included on the disc, the disc's default language is set.
- When the subtitle language is changed, several seconds may be required for the new language to appear.

Switching the Angle (Multiple Angle Function)

- With DVDs containing multiple angle signals, the angle can be switched during playback.

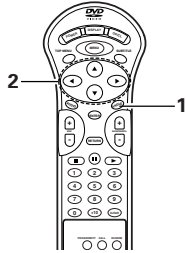

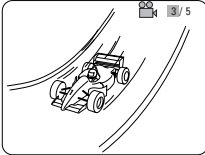
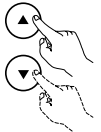
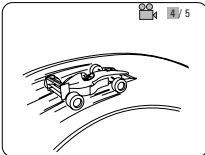
1	<p>During playback, press the ANGLE button.</p> <ul style="list-style-type: none"> The current angle number is displayed. 	  <p>Remote control unit</p>
2	<p>Use the ▲ and ▼ cursor buttons or the number buttons to select the desired angle.</p> <ul style="list-style-type: none"> The display turns off when the ANGLE button is pressed. 	  <p>Remote control unit</p>

NOTES:





- The multiple angle function only works with discs on which multiple angles are recorded.
- At scenes where multiple angles are recorded, the angle can be switched.

16 USING THE MENUS

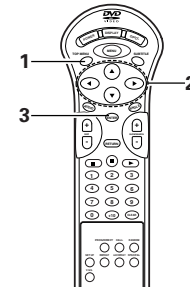
Using the Top Menu

- For DVDs containing multiple titles, the desired title can be selected and played from the top menu.

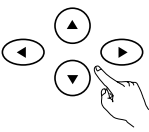



1	<p>During playback, press the TOP MENU button.</p> <ul style="list-style-type: none"> The top menu appears. 	<p>Example:</p>   <table border="1" data-bbox="1825 630 2000 760"> <tr><th colspan="2">TOP MENU</th></tr> <tr><td>Apple</td><td>Banana</td></tr> <tr><td>Orange</td><td>Apple</td></tr> <tr><td>Peach</td><td>Pineapple</td></tr> </table>	TOP MENU		Apple	Banana	Orange	Apple	Peach	Pineapple
TOP MENU										
Apple	Banana									
Orange	Apple									
Peach	Pineapple									
2	<p>Use the cursor or number buttons to select the desired title.</p> <ul style="list-style-type: none"> If you select the title number using the number buttons, skip step 3 below. 	<p>Example: When "Orange" is selected</p>   <table border="1" data-bbox="1825 938 2000 1068"> <tr><th colspan="2">TOP MENU</th></tr> <tr><td>Apple</td><td>Banana</td></tr> <tr><td>Orange</td><td>Strawberry</td></tr> <tr><td>Peach</td><td>Pineapple</td></tr> </table>	TOP MENU		Apple	Banana	Orange	Strawberry	Peach	Pineapple
TOP MENU										
Apple	Banana									
Orange	Strawberry									
Peach	Pineapple									
3	<p>Press the ENTER button.</p> <ul style="list-style-type: none"> Playback starts. Playback also starts if the PLAY button is pressed. 	 <p>Remote control unit</p>								

Using the DVD Menu

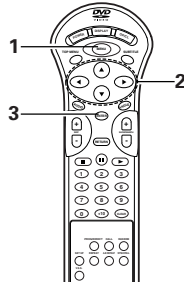

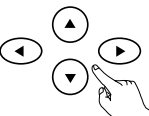
- Some DVDs include special menus called DVD menus. For example, DVDs with complex contents may contain guide menus, and DVDs with multiple languages may contain audio and subtitle language menus. These menus are called "DVD menus". Here we describe the general procedure for using DVD menus.

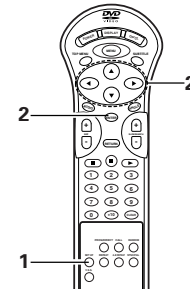

<p>1</p>	<p>During playback, press the MENU button.</p> <ul style="list-style-type: none"> The DVD menu appears. 	<p>Example:</p>  <p>Remote control unit</p> <div style="border: 1px solid black; padding: 5px; width: fit-content;"> <p style="text-align: center;">DVD MENU</p> <p>1. SUB TITLE</p> <p>2. AUDIO</p> <p>3. ANGLE</p> </div>
<p>2</p>	<p>Use the cursor or number buttons to select the desired item.</p> <ul style="list-style-type: none"> If you select the item using the number buttons, skip step 3 below. 	<p>Example: "AUDIO" is selected</p>  <p>Remote control unit</p> <div style="border: 1px solid black; padding: 5px; width: fit-content;"> <p style="text-align: center;">DVD MENU</p> <p>1. SUB TITLE</p> <p style="background-color: #cccccc;">2. AUDIO</p> <p>3. ANGLE</p> </div>
<p>3</p>	<p>Press the ENTER button.</p> <ul style="list-style-type: none"> The selected item is set. If more menus appear, repeat steps 2 and 3. 	 <p>Remote control unit</p>

17 CHANGING THE DEFAULT SETTINGS



<p>In the stop mode, press the SETUP button.</p> <ul style="list-style-type: none"> The setup (default settings) screen appears. <p>1. DISC SETUP Use this to set the language to be used when playing the disc. If the set language is not offered on that disc, the disc's default language is set.</p> <p>2. OSD SETUP Use this to set the language for the default setting screen and messages displayed on the TV screen ("PLAY", etc.).</p> <p>3. VIDEO SETUP Use this to set the DVD-2800's screen mode. (TV aspect, TV type and AV1 video output.)</p> <p>4. AUDIO SETUP Use this to set the DVD-2800's audio output mode. (Digital and LPCM output settings.)</p> <p>5. RATINGS Use this to disable playback of adult DVDs so that children cannot watch them. Note that playback of adult DVDs cannot be disabled if the rating level is not recorded on the DVD, but that it is possible to disable playback of all DVDs.</p> <p>6. OTHER SETUP These include special settings CAPTIONS and COMPRESSION.</p>	<p>1</p>  <p>Remote control unit</p> <div style="border: 1px solid black; padding: 5px; width: fit-content;"> <p style="text-align: center;">SETUP MENU - MAIN PAGE DENON</p> <p>1. DISC SETUP</p> <p>2. OSD SETUP</p> <p>3. VIDEO SETUP</p> <p>4. AUDIO SETUP</p> <p>5. RATINGS</p> <p>6. OTHER SETUP</p> <p>DISC SETUP</p> <p>SELECT: ◀ ▶</p> <p>DECISION: ENTER BUTTON</p> </div>
<p>2</p> <p>Use the ▲ and ▼ cursor buttons to select the desired setting item, then press the ENTER button.</p> <p>Select "1. DISC SETUP". (See page 20.) Select "2. OSD SETUP". (See page 21.) Select "3. VIDEO SETUP". (See page 22.) Select "4. AUDIO SETUP". (See page 23.) Select "5. RATINGS". (See page 24.) Select "6. OTHER SETUP" (See page 25)</p>	 <p>Remote control unit</p>
<p>* To exit the setup mode At the setup screen in step 1 on page 19, use the ▲ and ▼ cursor buttons to select "EXIT SETUP", then press the ENTER button. It is also possible to quit by pressing the SETUP button on the remote control unit.</p>	

When "1. DISC SETUP" is selected

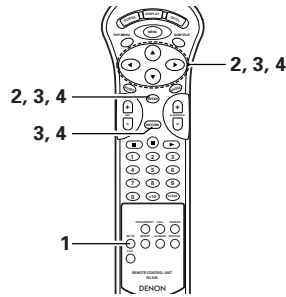

1	See page 19.	
2	Use the ▲ and ▼ cursor buttons to select the desired setting, then press the ENTER button.	
3	<p>1. DIALOG Use this to set the language of the sound output from the speakers.</p> <p>2. SUBTITLE Use this to set the language of the subtitles displayed on the TV.</p> <p>3. DISC MENUS Use this to set the language of the menus recorded on the disc (top menu, etc.).</p> <p>* To exit the disc setup mode Use the ▲ and ▼ cursor buttons to select "MAIN PAGE", then press the ENTER button. Press RETURN button, you can go back to the previous screen.</p> <ul style="list-style-type: none"> The screen returns to as it was in step 1. 	 Remote control unit Remote control unit Remote control unit
4	<p>Use the ▲ and ▼ cursor buttons to select the desired setting, then press the ENTER button.</p> <p>① When "1. DIALOG" is selected:</p> <p>ENGLISH (Factory default) Select this when you want to play the DVD with the sound in English.</p> <p>FRENCH Select this when you want to play the DVD with the sound in French.</p> <p>SPANISH Select this when you want to play the DVD with the sound in Spanish.</p> <p>GERMAN Select this when you want to play the DVD with the sound in German.</p> <p>ITALIAN Select this when you want to play the DVD with the sound in Italian.</p> <p>DUTCH Select this when you want to play the DVD with the sound in Dutch.</p>	 Remote control unit Remote control unit Remote control unit

*** To exit the dialog mode**

Use the ▲ and ▼ cursor buttons to select "DISC SETUP", then press the ENTER button. Press RETURN button, you can go back to the previous screen.

② When "2. SUBTITLE" is selected:

ENGLISH (Factory default)

Select this when you want to play the DVD with the subtitles in English.

FRENCH

Select this when you want to play the DVD with the subtitles in French.

SPANISH

Select this when you want to play the DVD with the subtitles in Spanish.

GERMAN

Select this when you want to play the DVD with the subtitles in German.

ITALIAN

Select this when you want to play the DVD with the subtitles in Italian.

DUTCH

Select this when you want to play the DVD with the subtitles in Dutch.

OFF

Select this if you do not want to display the subtitles. (For some discs it is not possible to turn off the subtitle display.)

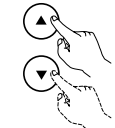

Remote control unit



Remote control unit

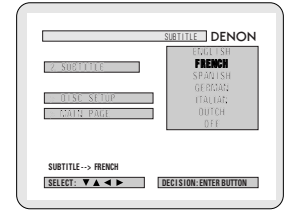

4

*** To exit the subtitle mode**

Use the ▲ and ▼ cursor buttons to select "DISC SETUP", then press the ENTER button. Press RETURN button, you can go back to the previous screen.

③ When "3. DISC MENUS" is selected:

ENGLISH (Factory default)

Select this when you want to display the menus in English.

FRENCH

Select this when you want to display the menus in French.

SPANISH

Select this when you want to display the menus in Spanish.

GERMAN

Select this when you want to display the menus in German.

ITALIAN

Select this when you want to display the menus in Italian.

DUTCH

Select this when you want to display the menus in Dutch.



Remote control unit



Remote control unit

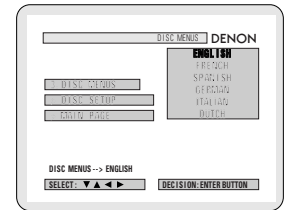

*** To exit the disc menu mode**

Use the ▲ and ▼ cursor buttons to select "DISC SETUP", then press the ENTER button. Press RETURN button, you can go back to the previous screen.

When "2. OSD SETUP" is selected

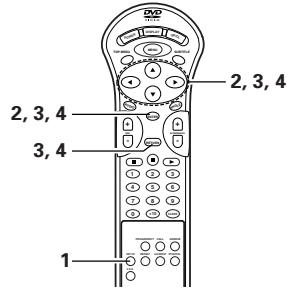

1	See page 19.	
2		
3	<p>Use the ▲ and ▼ cursor buttons to select the desired setting, then press the ENTER button.</p> <p>1. OSD LANGUAGE Use this to set the language for the default setting screen and messages displayed on the TV screen ("PLAY", etc.)</p> <p>2. WALL PAPER Use this to select the image to be shown on the screen in the stop mode and CD play mode.</p> <p>* To exit the osd setup mode Use the ▲ and ▼ cursor buttons to select "MAIN PAGE", then press the ENTER button. Press RETURN button, you can go back to the previous screen.</p> <ul style="list-style-type: none"> The screen returns to as it was in step 1. 	<p>Remote control unit</p> <p>Remote control unit</p>
4	<p>Use the ▲ and ▼ cursor buttons to select the desired setting, then press the ENTER button.</p> <p>① When "1. OSD LANGUAGE" is selected:</p> <p>ENGLISH (Factory default) Select this to set the OSD language to English.</p> <p>FRANÇAIS Select this to set the OSD language to French.</p> <p>ESPAÑOL Select this to set the OSD language to Spanish.</p> <p>DEUTSCH Select this to set the OSD language to German.</p> <p>* To exit the osd language mode Use the ▲ and ▼ cursor buttons to select "OSD SETUP", then press the ENTER button. Press RETURN button, you can go back to the previous screen.</p>	<p>Remote control unit</p> <p>Remote control unit</p>

Use the ▲ and ▼ cursor buttons to select the desired setting, then press the ENTER button.

② When "2. WALL PAPER" is selected:

BLUE (Factory default)
Select this to display a blue background on the TV display.

PICTURE
Select this to display the wallpaper on the TV display.

*** To exit the wall paper mode**
Use the ▲ and ▼ cursor buttons to select "OSD SETUP", then press the ENTER button. Press RETURN button, you can go back to the previous screen.

Remote control unit

Remote control unit

WALL PAPER DENON

WALL PAPER BLUE PICTURE

OSD SETUP





MAIN PAGE

WALL PAPER-> BLUE

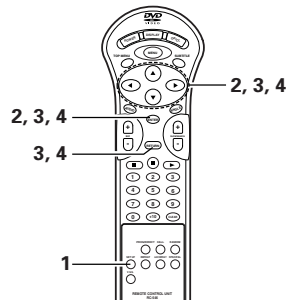
SELECT: ▼▲◀▶ DECISION: ENTER BUTTON

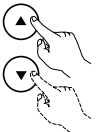
When "3. VIDEO SETUP" is selected

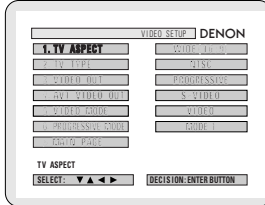
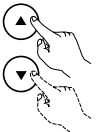
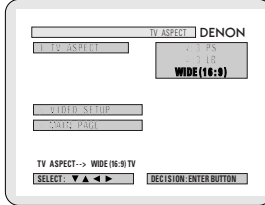

1	See page 19.	
2	Use the ▲ and ▼ cursor buttons to select the desired setting, then press the ENTER button.	
3	<p>1. TV ASPECT Use this to set the shape of your TV's screen.</p> <p>2. TV TYPE Use this to set your TV's video format (NTSC, PAL or MULTI).</p> <p>3. VIDEO OUT Use this to select either the progressive image output or interlace image output.</p> <p>4. AV1 VIDEO OUT (For only European model) To select whether composite video signals or S video signals or RGB signals will be output from the AV1 SCART terminals.</p> <p>5. VIDEO MODE To play DVD video, select the desired video mode ("VIDEO", "FILM" or "AUTO").</p> <p>6. PROGRESSIVE MODE Select the film source and video source detection method recorded on the DVD. Normally select "MODE 1" (level detection mode). (only valid for progressive output during DVD video playback)</p> <p>* To exit the video setup mode Use the ▲ and ▼ cursor buttons to select "MAIN PAGE", then press the ENTER button. Press RETURN button, you can go back to the previous screen. • The screen returns to as it was in step 1.</p>	 Remote control unit  Remote control unit 
4	<p>Use the ▲ and ▼ cursor buttons to select the desired setting, then press the ENTER button.</p> <p>① When "1. TV ASPECT" is selected:</p> <p>4:3 PS Select this to play wide DVDs in the pan & scan mode (with the sides of the picture cut off). Discs for which pan & scan is not specified are played in the letter box mode.</p> <p>4:3 LB Select this to play wide DVDs in the letter box mode (with black strips at the top and bottom).</p> <p>WIDE (16:9) (Factory default) Select this to play wide DVDs in the full-screen mode.</p> <p>* To exit the TV aspect mode Use the ▲ and ▼ cursor buttons to select "VIDEO SETUP", then press the ENTER button. Press RETURN button, you can go back to the previous screen.</p>	 Remote control unit   Remote control unit

② When "2. TV TYPE" is selected:
MULTI (Factory default)
 Select this when your TV is compatible with both the NTSC and PAL formats.
 If you play the disc recorded NTSC format, signal from video output terminal will be switched to NTSC is selected, output format is fixed to NTSC.

NTSC
 Select this when your TV's video format is NTSC.
 If NTSC is selected, output format is fixed to NTSC.

PAL
 Select this when your TV's video format is PAL.
 If PAL is selected, output format is fixed to PAL.

*** To exit the TV type mode**
 Use the ▲ and ▼ cursor buttons to select "VIDEO SETUP", then press the ENTER button.
 Press RETURN button, you can go back to the previous screen.

③ When "3. VIDEO OUT" is selected: (NOTE)
PROGRESSIVE (Factory default)
 Select this when using the DVD-2800 connected to a progressive type TV.

INTERLACED
 Select this when using the DVD-2800 connected to an interlace type TV.

*** To exit the video out mode**
 Use the ▲ and ▼ cursor buttons to select "VIDEO SETUP", then press the ENTER button.
 Press RETURN button, you can go back to the previous screen.

4 ④ When "4. AV1 VIDEO OUT" is selected:
VIDEO (Factory default)
 Composite video signals will be output from the AV1 SCART terminal.

S-VIDEO
 S video signals will be output.

RGB
 RGB signals will be output.

*** To exit the AV1 video output mode**
 Use the ▲ and ▼ cursor buttons to select "VIDEO SETUP", then press the ENTER button.
 Press RETURN button, you can go back to the previous screen.

⑤ When "5. VIDEO MODE" is selected:
VIDEO (factory default)
 This mode is best suited for playing discs containing video material.

FILM
 This mode is best suited for playing discs containing film material or video material recorded with the progressive scan method.

AUTO
 The set identifies the type of material on the disc being played (film or video) and selects the mode automatically. This mode is suited for playing discs containing both film and video material.

*** To exit the video mode**
 Use the ▲ and ▼ cursor buttons to select "VIDEO SETUP", then press the ENTER button.
 Press RETURN button, you can go back to the previous screen.

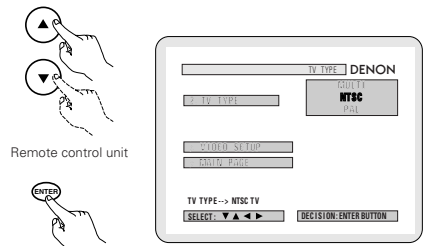

Remote control unit



Remote control unit

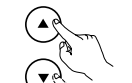

Remote control unit



Remote control unit



Remote control unit



Remote control unit



Remote control unit



Remote control unit

NOTE:
 If stripes of noise appear on the picture or the picture is unclear when playing a specific DVD video disc, try changing the video mode.

NOTE:
 • For the component output only, it is possible to switch between interlace image output and progressive image output. It is not possible to specify progressive image output for the Video output connectors or S-Video output connector.

⑥ When "PROGRESSIVE MODE" is selected:

**MODE 1 (level detection mode)
(Factory default)**
This is a mode for high precision detection of the source type from the level of the video signals recorded on the DVD.
For DVDs on which the flag (identification signal) data is recorded incorrectly, the picture quality may decrease when flag detection is conducted.
This mode is effective in such cases.

MODE 2 (flag detection mode)
This is a mode for detecting the source type from the source flag (identification signal) recorded on the DVD.
In dark scenes, distinguishing between video signals and noise signals with level detection is difficult and the picture quality may decrease.
This mode is effective in such cases.

*** To exit the progressive mode**
Use the ▲ and ▼ cursor buttons to select "VIDEO SETUP", then press the ENTER button. Press RETURN button, you can go back to the previous screen.

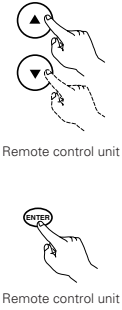
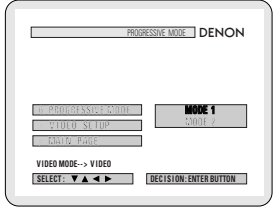
Use the ▲ and ▼ cursor buttons to select the desired setting, then press the ENTER button.

① When "1. DIGITAL OUT" is selected:

NORMAL
Select this to listen to the digital audio output signals output from the digital audio output terminals (optical/coaxial) when playing DVDs recorded in Dolby Digital or DTS.

PCM
Select this to listen to the digital audio output signals output from the digital audio output terminals (optical/coaxial) when playing DVDs recorded in linear PCM.

OFF
When "OFF" is selected, analog signals are output from the set's analog audio output.
Digital signals are not output from the digital audio output at this time.

*** To exit the digital out mode**
Use the ▲ and ▼ cursor buttons to select "AUDIO SETUP", then press the ENTER button. Press RETURN button, you can go back to the previous screen.

② When "2. LPCM SELECT (96 kHz → 48 kHz)" is selected:
This setting is valid when "NORMAL" or "PCM" is selected for "1. DIGITAL OUT".

OFF (Factory default)
Only linear PCM audio signals recorded at 48 kHz/16 bits are output from the digital output terminals.
When playing DVDs containing 48 kHz/20 or 24 bit or 96 kHz linear PCM audio signals, nothing is output from the digital output terminals.
For DVDs on which no copyright protection measures are taken, however, the audio signals are output in the format in which they were recorded.

ON (96 kHz → 48 kHz)
When playing DVDs containing 48 kHz/20 or 24 bit or 96 kHz linear PCM audio signals, the signals are converted into 48 kHz/16 bit signals and output from the digital output terminals.
(In consideration of copyrights, the actual PCM audio digital output is under 48 kHz/16 bits.)

*** To exit the LPCM select mode**
Use the ▲ and ▼ cursor buttons to select "AUDIO SETUP", then press the ENTER button. Press RETURN button, you can go back to the previous screen.

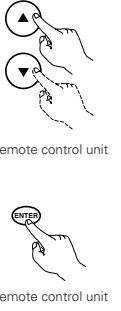
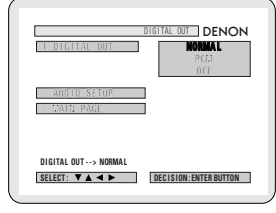
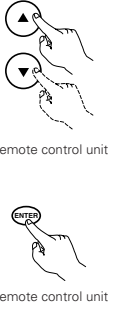
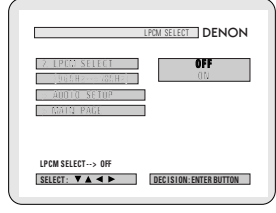
When "4. AUDIO SETUP" is selected

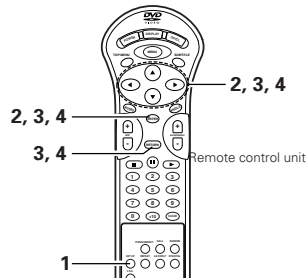

1 See page 16.

2

Use the ▲ and ▼ cursor buttons to select the desired setting, then press the ENTER button.

1. DIGITAL OUT
Use this to select the digital output's signal format.

2. LPCM SELECT (96 kHz → 48 kHz)
Use this to set the digital audio output when playing DVDs recorded in linear PCM audio.

*** To exit the audio setup mode**
Use the ▲ and ▼ cursor buttons to select "MAIN PAGE", then press the ENTER button. Press RETURN button, you can go back to the previous screen.

- The screen returns to as it was in step 1.

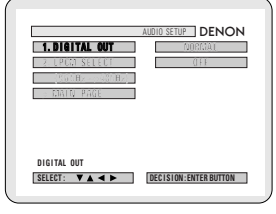
When "5. RATINGS" is selected

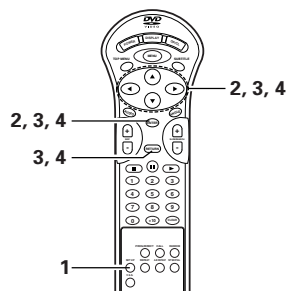

1	See page 19.	
2	Use the ▲ and ▼ cursor buttons to select the desired setting, then press the ENTER button.	
3	<p>1. RATING LEVEL Use this to restrict playback of adult DVDs you do not want children to view. Note that even with adult DVDs, viewing cannot be restricted unless the restriction level is recorded on the disc. It is however possible to disable playback of all DVDs.</p> <p>2. PASSWORD CHANGE Use this to change the password. The set's password is set to "0000" by default.</p> <p>* To exit the rating setup mode Use the ▲ and ▼ cursor buttons to select "MAIN PAGE", then press the ENTER button. Press RETURN button, you can go back to the previous screen.</p> <ul style="list-style-type: none"> • The screen returns to as it was in step 1. 	<p>Remote control unit</p> <p>Remote control unit</p>
4	<p>Use the ▲ and ▼ cursor buttons to select the desired setting, then press the ENTER button.</p> <p>① When "1. RATING LEVEL" is selected:</p> <p>Level 0 Select this to disable playback of all DVDs. Use this for example to disable playback of adult DVDs on which the rating level is not recorded.</p> <p>Level 1 Select this to play only DVDs for children. (Adult and general audience DVDs cannot be played.)</p> <p>Level 2 to Level 8 Select this to play DVDs for general audiences and children. Adult DVDs cannot be played.</p> <p>NO LIMIT (Factory default) Select this to play all DVDs.</p> <p>Use the number buttons to input a 4-digit password, then press the ENTER button.</p> <ul style="list-style-type: none"> * The set's password is set to "0000" by default. * Do not forget the password. * The setting cannot be changed without inputting the correct password. 	<p>Remote control unit</p> <p>Remote control unit</p>

4

② When "2. PASSWORD CHANGE" is selected:
Use the number buttons to input a 4-digit password, then press the ENTER button.

- * Do not forget the password.
- * The setting cannot be changed without inputting the correct password.
- * The set's password is set to "0000" by default.

Remote control unit





Remote control unit

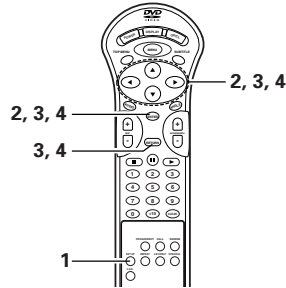

Remote control unit

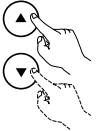
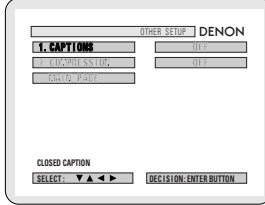
Remote control unit

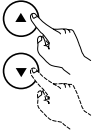
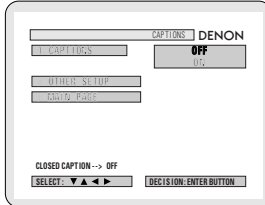
When "6. OTHER SETUP" is selected

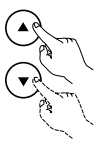
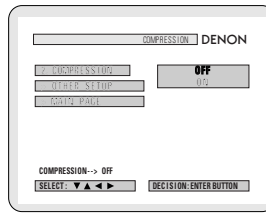

1	See page 19.	
2		
3	<p>Use the ▲ and ▼ cursor buttons to select the desired setting, then press the ENTER button.</p> <p>1. CAPTIONS Use this to set whether or not to display the closed captions recorded on DVDs.</p> <p>2. COMPRESSION Use this to set the dynamic range output when playing discs.</p> <p>* To exit the other setup mode Use the ▲ and ▼ cursor buttons to select "MAIN PAGE", then press the ENTER button. Press RETURN button, you can go back to the previous screen.</p> <ul style="list-style-type: none"> The screen returns to as it was in step 1. 	 <p>Remote control unit</p>   <p>Remote control unit</p>
4	<p>Use the ▲ and ▼ cursor buttons to select the desired setting, then press the ENTER button.</p> <p>① When "1. CAPTIONS" is selected:</p> <p>OFF (Factory default) Select this when you do not want to display the captions on the screen when playing DVDs containing English captions</p> <p>ON Select this to display the captions on the screen when playing DVDs containing English captions.</p> <p>* To exit the captions mode Use the ▲ and ▼ cursor buttons to select "OTHER SETUP", then press the ENTER button. Press RETURN button, you can go back to the previous screen.</p> <ul style="list-style-type: none"> The screen returns to as it was in step 1. 	 <p>Remote control unit</p>   <p>Remote control unit</p>

4	<p>② When "2. COMPRESSION" is selected:</p> <p>OFF (Factory default) Select this for the standard range.</p> <p>ON Select this to achieve powerful sound even when the volume is low. This setting is suited for watching DVDs late at night with the volume low. (This setting is only valid for DVDs recorded in Dolby Digital.)</p> <p>* To exit the compression mode Use the ▲ and ▼ cursor buttons to select "OTHER SETUP", then press the ENTER button. Press RETURN button, you can go back to the previous screen.</p> <ul style="list-style-type: none"> The screen returns to as it was in step 1. 	 <p>Remote control unit</p>   <p>Remote control unit</p>
---	--	---

NOTES:

- An English caption decoder is required to display English captions.
- DVDs with caption signals are indicated by the , , , mark.
- English captions cannot be displayed when playing DVDs which do not contain caption signals.
- The characters in which the captions are displayed (capital letters, small letters, italics, etc.) depend on the DVD and cannot be selected with the DVD-2800.

18 TROUBLESHOOTING

Check again before assuming the player is malfunctioning.

- Are all the connections correct ?
- Are you following the instructions in the manual ?
- Are the amplifier and speakers operating properly ?

If the DVD-2800 does not seem to be functioning properly, check the table below. If this does not solve the problem, the DVD-2800 may be damaged. Turn off the power, unplug the power cord from the power outlet, and contact your store of purchase or nearest DENON sales office.

Symptom	Check	Page
Power does not turn on.	<ul style="list-style-type: none"> • Plug the power cord securely into the power outlet. 	6
Playback does not start when PLAY button is pressed. Playback stops immediately.	<ul style="list-style-type: none"> • Is there condensation on the disc or player ? (Let stand for 1 or 2 hours.) • Discs other than DVDs, video CDs and music CDs cannot be played. • Disc is dirty. Wipe off the dirt. 	— 5 5
Picture does not appear.	<ul style="list-style-type: none"> • Check the connections. • Set the TV's input to "video". 	6 —
Sound is not produced or sound quality is poor.	<ul style="list-style-type: none"> • Check the connections. • Properly set the input of the TV, stereo, etc. • Check the "DIGITAL OUT" and "COMPRESSION" settings. 	6 — 23, 25
Menu playback of video CD's is not possible.	<ul style="list-style-type: none"> • Menu playback is not possible with anything but video CDs with playback control. 	11
Picture is disturbed during the search operation.	<ul style="list-style-type: none"> • Some disturbance is normal. 	—
Buttons do not operate.	<ul style="list-style-type: none"> • Some operations are disabled for some discs. 	11
No subtitles are displayed.	<ul style="list-style-type: none"> • Subtitles are not displayed for DVDs not containing subtitles. • Subtitles are turned off. Turn the subtitles setting on. 	— 17
Audio (or subtitle) language does not switch.	<ul style="list-style-type: none"> • The audio (or subtitle) language does not switch for discs which do not include multiple audio (or subtitle) languages. • For some discs the audio (or subtitle) language cannot be switched when the operation to switch it is performed, but can be switched on the menu screens. 	— 17
Angle does not switch.	<ul style="list-style-type: none"> • The angle cannot be switched for DVDs which do not contain multiple angles. In some cases multiple angles are only recorded for specific scenes. 	18
Playback does not start when the title is selected.	<ul style="list-style-type: none"> • Check the "RATINGS SETUP" setting. 	24
The password for rating level has been forgotten. Reset all the setting to Factory Preset.	<ul style="list-style-type: none"> • While the player is in the stop mode, hold the player's SKIP (I◀◀) button and the STILL/PAUSE button down simultaneously and then hold the OPEN/CLOSE button down for longer than 3 seconds (until "Initialized" disappears from the TV monitor). The lock will be released and all default settings and picture settings will return to the default values. 	—
The disc is not played with the audio or subtitle language set as the default setting.	<ul style="list-style-type: none"> • The disc does not play with the selected audio or subtitle language if that audio or subtitle language is not included on that DVD. 	20
Picture is not displayed in 4:3 (or 16:9).	<ul style="list-style-type: none"> • Set the "TV ASPECT" default setting to the proper setting for the connected TV. 	22
Menu screen messages for the desired language do not display.	<ul style="list-style-type: none"> • Check the default setting for the disc language's menu language. 	20
Remote control unit does not operate.	<ul style="list-style-type: none"> • Check that the batteries are inserted in the proper "⊕" and "⊖" directions. • The batteries are dead. Replace them with new batteries. • Point the remote control unit at the remote control sensor when operating it. • Operate the remote control unit within a distance of 7 meters from the remote control sensor. • Remove the obstacle between the remote control unit and remote control sensor. 	9 9 9 9 9

19 MAIN SPECIFICATIONS

Signal system:	NTSC/PAL
Applicable discs:	(1) DVD-video discs 1-layer 12 cm single-sided discs, 2-layer 12 cm single-sided discs, 2-layer 12 cm double-sided discs (1 layer per side) 1-layer 8 cm single-sided discs, 2-layer 8 cm single-sided discs, 2-layer 8 cm double-sided discs (1 layer per side) (2) Compact discs (CD-DA, Video CD) 12 cm discs, 8 cm discs
S-Video output:	Y output level: 1 Vp-p (75 Ω/ohms) C output level: 0.3 Vp-p Output connectors: S connectors, 1 set / AV 1 connector, 1 set
Video output:	Output level: 1 Vp-p (75 Ω/ohms) Output connector: Pin-plug jacks, 1 set / AV 1 connector, 1 set
Component output:	Y output level: 1 Vp-p (75 Ω/ohms) Pb/Cs output level: 0.7 Vp-p (75 Ω/ohms) Pr/CR output level: 0.7 Vp-p (75 Ω/ohms) Output connector: Pin jack, 1 set
RGB output:	Output level: 0.7 Vp-p (75 Ω/ohms) Output connector: AV 1 connector, 1 set
Audio output:	Fixed output level: 2 Vrms, 1 set Output connector: Pin jack, 1 set / AV 1 connector, 1 set
Audio output properties:	(1) Frequency response ① DVDs (linear PCM) : 2 Hz to 22 kHz (48 kHz sampling) ② CDs : 2 Hz to 44 kHz (96 kHz sampling) (2) S/N ratio ① DVDs : 115 dB ② CDs : 115 dB (3) Total harmonic distortion ① DVDs : 0.0018% ② CDs : 0.0018% (4) Dynamic range ① DVDs : 108 dB ② CDs : 100 dB
Digital audio output:	Optical digital output : Optical connector, 1 set Coaxial digital output : Pin jack, 1 set
Power supply:	AC 230 V, 50 Hz
Power consumption:	18 W
Maximum external dimensions:	434 (width) x 132 (height) x 339 (depth) mm (including protruding parts)
Mass:	6.5 kg
Remote control unit:	RC-546
Type:	Infrared pulse
Power supply:	DC 3 V, 2 R03/AAA batteries

This product incorporates copyright protection technology that is protected by method claims of certain U.S. patents and other intellectual property rights owned by Macrovision Corporation and other rights owners. Use of this copyright protection technology must be authorized by Macrovision Corporation, and is intended for home and other limited viewing uses only unless otherwise authorized by Macrovision Corporation. Reverse engineering or disassembly is prohibited.

* Design and specifications are subject to change without notice in the course of product improvement.

WICHTIG FÜR DIE SICHERHEIT

WARNUNG:
UM FEUER ODER GEFAHR DURCH ELEKTRISCHEN SCHLAG ZU VERMEIDEN, DIESES GERÄT WEDER REGEN NOCH FEUCHTIGKEIT AUSSETZEN.

ACHTUNG:

1. Netzkabel vorsichtig behandeln

Das Netzkabel nicht beschädigen oder verformen. Wenn es beschädigt oder verformt ist, kann es bei Benutzung einen elektrischen Schlag oder eine Fehlfunktion verursachen. Wenn es aus der Steckdose gezogen wird, halten Sie es am Stecker und ziehen Sie nicht an der Schnur.

2. Nicht die obere Abdeckung öffnen

Um einen elektrischen Schlag zu verhindern, nicht die obere Abdeckung öffnen.

Wenn Probleme auftreten, setzen Sie sich mit Ihrem DENON HÄNDLER in Verbindung.

3. Nichts in das Innere plazieren

Keine Metallgegenstände in den DVD-Videospielers plazieren oder Flüssigkeiten verschütten. Die Folge kann eine elektrischer Schlag oder eine Fehlfunktion sein.

Bitte die Modellbezeichnung und die Seriennummer Ihres Sets, die auf dem Leistungsschild gezeigt wird, aufschreiben und behalten.

Modell Nr. DVD-2800 Seriennummer: _____

HINWEIS:

Der CD Transport verwendet einen Halbleiterlaser. Um einen gleichbleibend guten Betrieb zu gewährleisten, empfehlen wir Ihnen, den DVD-Videospielers ausschließlich in Räumen mit einer Temperatur von 10°C (50°F) – 35°C (95°F) zu betreiben.

Urheberrechte

Die Reproduktion, Ausstrahlung, der Verleih sowie die öffentliche Wiedergabe von Discs erfordern die Zustimmung des Urheberrechtinhabers.

— INHALT —

1	Ausstattungsmerkmale	28
2	Discs	29
3	Vorsichtsmassnahmen zur Handhabung von Discs	29
4	Anschlüsse	32-37
5	Bezeichnung der Teile und deren Funktionen	38, 39
6	Fernbedienung	40-42
7	Einlegen von Discs	42
8	Wiedergabe	43-47
9	Anwendung des On-Screen-Displays	48, 49
10	Einstellung der Bildqualität	50, 51
11	Wiederholung der Wiedergabe	52, 53
12	Wiedergabe von Titeln in beliebiger Reihenfolge	54
13	Wiedergabe von Titeln in zufallsgesteuerter Reihenfolge	55
14	MP3-Wiedergabe	56-58
15	Anwendung der Multiplen Audio-, Untertitel- und Winkel-Funktionen	59-61
16	Anwendung der Menüs	62, 63
17	Änderung der Standard-Einstellungen	64-84
18	Fehlersuche	85
19	Technische Daten	85

• ZUBEHÖR

Bitte stellen Sie sicher, dass alle nachfolgend aufgeführten Zubehörteile vorhanden sind:

- ① Audio- Videokabel1
- ② Fernbedienung (RC-546)1
- ③ R03/AAA-Batterien2
- ④ AC-Kabel1
- ⑤ Bedienungsanleitung1
- ⑥ Kundendienst-Verzeichnis1

• ACCESSOIRES

Veillez contrôler que les articles suivants sont bien joints à l'appareil principal dans le carton:

- ① Cordon audio vidéo1
- ② Télécommande (RC-546)1
- ③ Piles R03/AAA2
- ④ Cordon Secteur1
- ⑤ Mode d'emploi1
- ⑥ Liste des points de SAV1

• ACCESSORI

Assicuratevi di controllare che i seguenti accessori siano stati inclusi nella scatola insieme all'unità principale:

- ① Cavo audio/video1
- ② Telecomando (RC-546)1
- ③ Batterie R03/AAA2
- ④ Cavo c.a1
- ⑤ Manuale delle istruzioni1
- ⑥ Lista delle stazioni di servizio1

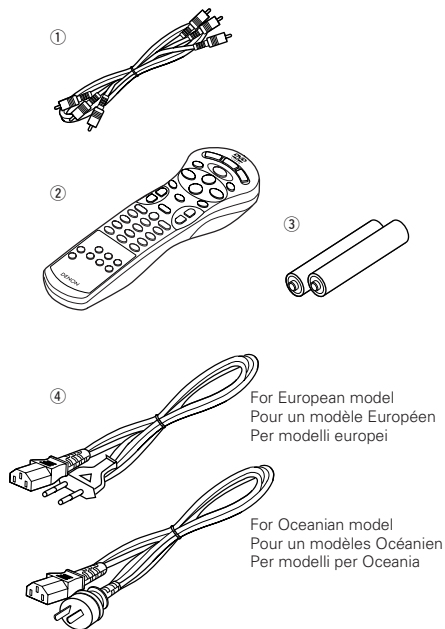

IMPORTANTES REMARQUES CONCERNANT LA SECURITE

MISE EN GARDE:

AFIN DE REDUIRE LES RISQUES D'INCENDIE OU DE DECHARGE ELECTRIQUE, NE PAS EXPOSER CET APPAREIL A LA PLUIE OU A L'HUMIDITE.

ATTENTION:

1. Manier soigneusement le cordon d'alimentation

Ne pas endommager ou déformer le cordon d'alimentation. S'il est endommagé ou déformé, une décharge électrique ou un mauvais fonctionnement risque de se produire en cas d'utilisation d'un tel cordon. Lors du retrait de la prise murale, retirer le cordon en le tenant par la fiche, mais ne pas tirer sur le cordon lui-même.

2. Ne pas ouvrir le couvercle supérieur

Afin d'éviter une décharge électrique, ne pas ouvrir le couvercle supérieur. En cas de problème, prendre contact avec votre REVENDEUR DENON.

3. Ne rien placer à l'intérieur de l'appareil

Ne pas placer d'objets métalliques ou renverser du liquide à l'intérieur de lecteur DVD video. Une décharge électrique ou un mauvais fonctionnement risque de se produire.

Noter et conserver le nom du modèle et le numéro de série inscrits sur la plaque signalétique.

No. de modèle: DVD-2800 No. de série: _____

REMARQUE:

Ce lecteur DVD video utilise un laser semi-conducteur. Il est recommandé de l'utiliser dans une pièce où la température est de 10°C (50°F) à 35°C (95°F) pour obtenir un fonctionnement stable et apprécier au maximum la musique.

Droits d'auteur

La reproduction, la diffusion, la location, le prêt ou la lecture publique de ces disques sont interdits sans le consentement du détenteur des droits d'auteur.

— TABLE DES MATIERES —

1	Caractéristiques	28
2	Disques	30
3	Précautions de manipulations des disques	30
4	Connexions	32-37
5	Noms des composants et fonctions	38, 39
6	Télécommande	40-42
7	Chargement des disques	42
8	Lecture	43-47
9	Utilisations des affichage ON-SCREEN	48, 49
10	Réglage de la qualité de l'image	50, 51
11	Lecture répétée	52, 53
12	Lecture des pistes dans l'ordre souhaite	54
13	Lecture des pistes dans un ordre aléatoire	55
14	Lecture de MP3	56-58
15	Utilisation des fonctions multi-audio, sous-titre et angle de vue	59-61
16	Utilisation des menus	62, 63
17	Modification des réglages par défaut	64-84
18	Localisation des pannes	86
19	Caractéristiques principales	86

IMPORTANTE PER LA SICUREZZA

AVVERTIMENTO:

EVITARE DI ESPORRE QUESTO APPARECCHIO ALLA PIOGGIA O ALL'UMIDITÀ ONDE PREVENIRE IL RISCHIO DI INCENDIO E SCOSSE ELETTRICHE.

PRECAUZIONI:

1. Maneggiare con cura il cavo d'alimentazione

Fare attenzione a non danneggiare o deformare il cavo d'alimentazione. In caso contrario si creano pericoli di scosse o di guasti. Staccando il cavo dalla presa di rete, prenderlo sempre per la spina e non tirare mai il cavo stesso.

2. Non aprire il coperchio superiore

Per evitare pericoli di scosse non aprire il coperchio superiore. Nel caso di un qualche problema rivolgersi al rivenditore DENON.

3. Non inserire alcun oggetto all'interno

Non inserire oggetti di metallo, né versare dei liquidi all'interno del registratore di lettore DVD. In caso contrario si creano pericoli di scosse o di guasti.

Scrivere e conservare il nome del modello e il numero di serie dell'apparecchio visualizzati sull'etichetta dei valori nominali.

Modello Nr. DVD-2800 Numero di serie: _____

NOTA:

Questo lettore DVD impiega un laser a semiconduttore. Per ottenere le prestazioni migliori dell'apparecchio si raccomanda di usarlo ad una temperatura ambiente compresa entro la gamma dai 10°C (50°F) ai 35°C (95°F).

Copyright

La duplicazione, la trasmissione, il noleggio e la riproduzione dei dischi in pubblico senza l'autorizzazione scritta del titolare dei diritti di copyright sono vietati dalla legge.

— INDICE —

1	Caratteristiche	28
2	Dischi	31
3	Precauzioni relative ai dischi	31
4	Collegamenti	32-37
5	Nomi e funzioni delle parti	38, 39
6	Telecomando	40-42
7	Inserimento dei dischi	42
8	Riproduzione	43-47
9	Uso del display di visualizzazione sullo schermo	48, 49
10	Regolazione della qualità dell'immagine	50, 51
11	Riproduzione ripetuta	52, 53
12	Riproduzione dei brani nell'ordine desiderato	54
13	Riproduzione dei brani in ordine casuale	55
14	Riproduzione MP3	56-58
15	Utilizzo delle funzioni audio multipla, sottotitoli ed angolo	59-61
16	Utilizzo dei menu	62, 63
17	Per cambiare le impostazioni default	64-84
18	Localizzazione dei guasti	87
19	Specifiche principali	87

1 AUSSTATTUNGSMERKMALE

1. Progressive Scan-Schaltung (Zeitfolgeverfahren) "Pure progressive"™ (HINWEIS 1)

Der DVD-2800II ist mit einer hochpräzisen Progressive Scan-Schaltung "Pure progressive"™ ausgestattet, die die Wiedergabe von Filmen und anderen Bildern auf DVDs mit einer Qualität ermöglicht, die der Qualität des Originals sehr nahe kommt.

2. 12-Bit/108 MHz Video-D/A-Wandler (HINWEIS 2)

Der DVD-2800II bedient sich für die Aufrechterhaltung der hohen DVD-Bildqualität eines Video-D/A-Wandlers, um alle 12-Bit-Video-Signale einer D/A-Konvertierung zu unterziehen und ermöglicht im Progressiv-Modus das vierfache Oversampling. Außerdem reduziert die NSV-Technologie D/A-Konvertierungsrauschen.

3. HDCD® (High Definition Compatible Digital)-Decoder (HINWEIS 3)

HDCD ist eine Codier-/Decodier-Technologie, die die Verzerrungen während der Digitalaufnahme größtenteils reduziert und die Kompatibilität mit dem herkömmlichen CD-Format aufrechterhält. Mit HDCD können 24-Bit-Daten in 16-Bit-Daten herkömmlicher CDs konvertiert werden, ohne dass die Tonqualität beeinträchtigt wird.

4. CD-R/RW-Wiedergabe-Kompatibilität

Mit dem DVD-2800II können auch CD-R und CD-RW-Discs wiedergegeben werden (neue Aufnahme-Medien).

5. Hochpräzisions-96 kHz 24-Bit D/A-Konverter

Der DVD-2800II ist für die getreue D/A-Umwandlung von hochqualitativen 24-Bit-Daten mit einem 24-Bit D/A-Konverter ausgestattet. Dadurch werden bestimmte Aspekte der Audio-Leistung wie Rauschabstand, Dynamikbereich und Verzerrung noch weiter betont und die Möglichkeiten durch eine hohe Bitanzahl und hohe Sampling-Raten einen hochqualitativen Klang zu erzielen, werden voll ausgeschöpft.

6. Kompatibel mit Dolby Digital Bitstream-Ausgang (HINWEIS 4)

Der DVD-2800II ist mit dem Dolby Digital Bitstream-Ausgang kompatibel. Wenn ein Dolby Digital-Dekoder angeschlossen ist, werden sowohl das Gefühl der Dreidimensionalität als auch die Positionierung des Klanges äußerst naturgetreu rekonstruiert, was in einem starken Präsenzgefühl, wie Sie es sonst nur in einem Filmtheater oder einer Konzerthalle erleben, resultiert.

7. Kompatibel mit DTS-Bitstream-Ausgang (HINWEIS 5)

Der DVD-2800II ist mit dem DTS-Bitstream-Ausgang - einem optionalen Audio-Format für DVD-Videos - kompatibel. Durch Anschluss eines handelsüblichen DTS-Dekoders und AV-Verstärkers kommen Sie in den Genuss von DTS-Klang.

8. Eine Vielzahl praktischer Funktionen

- (1) Multiple Audio-Funktion
Es können bis zu 8 verschiedene Sprachen ausgewählt werden.
(Die Zahl der angebotenen Sprachen variiert von DVD zu DVD.)
- (2) Multiple Untertitel-Funktion
Es können bis zu 32 Untertitel-Sprachen ausgewählt werden.
(Die Zahl der angebotenen Sprachen variiert von DVD zu DVD.)
- (3) Multiple Winkel-Funktion
Der Blickwinkel kann verändert werden.
(Bei DVDs, auf denen mehrere Winkel aufgenommen wurden.)
- (4) Kindersicherung
Mithilfe dieser Funktion kann die Wiedergabe von nicht für Kinder geeigneten DVDs gesperrt werden.

HINWEISE:

1. "Pure Progressive" ist ein Warenzeichen der Silicon Image, Inc.
2. "NSV" ist ein Warenzeichen der Analog Devices, Inc.
3.  HDCD®, High Definition Compatible Digital® und Pacific Microsonics™ sind entweder eingetragene Warenzeichen oder Warenzeichen von Pacific Microsonics, Inc. in den USA und/oder anderen Ländern. Das HDCD-System wurde unter der Lizenz von Pacific Microsonics, Inc. hergestellt. Dieses Produkt ist durch mindestens eines der folgenden Patente abgedeckt: In den USA: 5.479.168, 5.638.074, 5.640.161, 5.808.574, 5.838.274, 5.854.600, 5.864.311, 5.872.531 und in Australien: 669114. Andere Patente angemeldet.
4. Hergestellt unter der Lizenz von Dolby Laboratories. "Dolby" und das Doppel-D Symbol sind Warenzeichen der Dolby Laboratories. Vertrauliche unveröffentlichte Ausgabe. ©1992 - 1997 Dolby Laboratories. Alle Rechte vorbehalten.
5. "DTS" ist ein Warenzeichen der Digital Theater Systems, Inc.

1 CARACTERISTIQUES

1. Circuit de balayage progressif "Pure progressive"™ (REMARQUE 1)

Le DVD-2800II est équipé d'un circuit de balayage progressif "Pure progressive"™ qui permet la reproduction de films et d'autres images de DVD avec une qualité extrêmement proche de l'original.

2. Convertisseur N/A vidéo 12 bits/108 MHz (REMARQUE 2)

Le DVD-2800II utilise un convertisseur N/A vidéo qui effectue la conversion N/A de tous les signaux vidéo à 12 bits et permet un suréchantillonnage 4X en mode progressif afin d'obtenir une image de haute qualité que les DVD sont sensés fournir. De plus, la technologie NSV réduit le bruit après conversion N/A.

3. Décodeur HDCD® (High Definition Compatible Digital) (REMARQUE 3)

HDCD est une technologie de codage/décodage qui réduit considérablement la distorsion se produisant lors de l'enregistrement numérique tout en maintenant une compatibilité avec le format de CD conventionnel. HDCD permet de convertir des données à 24 bits en données à 16 bits des CD courants sans perte de qualité sonore.

4. La lecture de disques CD-R (inscriptible) et CD-RW (réinscriptible) est compatible

Le DVD-2800II peut également lire des disques CD-R et CD-RW (nouveau support d'enregistrement).

5. 96 kHz convertisseur N/A (numérique/analogue) 24 bit à haute précision

Le DVD-2800II est équipé d'un convertisseur N/A 24 bit pour une conversion N/A fidèle des données 24 bit à haute définition. Ceci améliore aussi d'autres aspects de la performance audio tels que le rapport signal/bruit, la gamme de fréquence et le niveau de distorsion et exploite au maximum les possibilités de haute qualité audio obtenue par l'utilisation d'un nombre de bits élevé et d'un taux d'échantillonnages à très haute fréquence.

6. Compatibilité de sortie de flux de bits Dolby Digital (REMARQUE 4)

Le DVD-2800II est compatible avec le débit numérique du système Dolby Digital. Lorsqu'un décodeur Dolby Digital est connecté, le sens tridimensionnel et le positionnement du son sont recréés de manière extrêmement naturelle et procure un réalisme exceptionnel et donne l'impression d'être dans une salle de cinéma ou de concert.

7. Compatibilité avec le débit de données DTS (REMARQUE 5)

Les DVD-2800II sont compatibles avec les trains de bits de données DTS qui sont un format audio optionnel de vidéo DVD. Les sons DTS peuvent être appréciés en connectant un décodeur DTS et un amplificateur AV disponibles dans le commerce.

8. Beaucoup de fonctions pratiques

- (1) Fonction audio multiple
La sélection d'au plus 8 langues audio.
Le nombre de langues offert est différent d'un DVD à l'autre.
- (2) Fonction de sous-titrage multiple
La sélection d'au plus 32 langues de sous-titre.
(Le nombre de langues offert est différent d'un DVD à l'autre.)
- (3) Fonction d'angle de vue multiple
L'angle de vue peut être changé.
(sur les DVD où plusieurs angles de vue ont été enregistrés)
- (4) Mise hors fonction de lecture
Cette fonction peut être utilisée pour empêcher les enfants de visionner certains DVD.

1 CARATTERISTICHE

1. Circuito di scansione progressiva "Pure progressive"™ (NOTA 1)

Il DVD-2800II è equipaggiato con un circuito di scansione progressiva ad alta precisione "Pure progressive"™ che permette di riprodurre film ed altre immagini su DVD con una qualità prossima all'originale.

2. Convertitore D/A video 12-bit/108 MHz (NOTA 2)

Il DVD-2800II utilizza un convertitore D/A che effettua una conversione D/A di tutti i segnali video a 12 bits e consente una sovracampionatura 4X nel modo progressivo per ottenere l'alta qualità dell'immagine tipica dei DVD. Inoltre, la tecnologia NSV riduce il rumore alla conversione D/A.

3. Decodere HDCD® (High Definition Compatible Digital) (NOTA 3)

HDCD è una tecnologia di codificazione/decodificazione che riduce ampiamente la distorsione che si verifica durante la registrazione digitale, mantenendo inalterata la compatibilità con il formato CD convenzionale. HDCD consente la conversione dei dati a 24 bits in dati da 16 bits dei CD attuali, senza perdita della qualità sonora.

4. Compatibilità di riproduzione CD-R/RW

Il DVD-2800II può essere usato anche per riprodurre i dischi CD-R e CD-RW (nuovi mezzi di registrazione).

5. Convertitore D/A di 24 bit 96 Hz ad alta precisione

Il modello DVD-2800II è stato dotato di un convertitore D/A di 24 bit per una fedele conversione D/A dei dati 24 bit di alta qualità. Questo migliora ulteriormente aspetti delle prestazioni audio, quali il rapporto S/R, la gamma dinamica e la distorsione e sfrutta al massimo le possibilità di un suono di alta qualità fornito da un alto numero di bit e di un'alta velocità di campionatura.

6. Compatibilità con l'uscita bitstream Dolby Digital (NOTA 4)

Il modello DVD-2800II è compatibile con l'uscita bitstream Dolby Digital. Se collegate un decodificatore Dolby Digital, il senso tridimensionale e il posizionamento del suono vengono ricreati in modo estremamente naturale, ottenendo così un senso di partecipare dal vivo, proprio come al cinema o in una sala da concerto.

7. Compatibilità con l'uscita bitstream DTS (NOTA 5)

Il modello DVD-2800II è compatibile con l'uscita bitstream DTS, un formato audio opzionale per video DVD. Il suono DTS può essere ascoltato collegando un decodificatore DTS ed un amplificatore A/V venduti separatamente.

8. Molte comode funzioni

- (1) Funzione audio multipla
Selezione di un massimo di 8 lingue audio.
(Il numero delle lingue dipende dal DVD usato.)
- (2) Funzione di sottotitoli multipli
Selezione di fino a 32 lingue per i sottotitoli.
(Il numero delle lingue offerte dipende dal DVD in questione.)
- (3) Funzione di angolo multiplo
Potete cambiare l'angolo di visione.
(Per i DVD su cui gli angoli multipli sono registrati.)
- (4) Funzione di disabilitazione della riproduzione
Questa funzione può essere usata per disabilitare la riproduzione dei DVD che desiderate non far vedere ai bambini.

2 DISCS

- Die in nachfolgender Tabelle aufgeführten Discs können mit dem DVD-2800II verwendet werden. Die entsprechenden Zeichen sind auf den Disc-Etiketten oder an den Buchsen aufgeführt.

Anwendbare Discs	Markierung (logo)	Aufgenommene Signale	Disc-Größe
DVD-Video DVD-Audio (HINWEIS 1)		Digital-Audio + Digital-Video (MPEG2)	12 cm
			8 cm
Video-CD		Digital-Audio + Digital-Video (MPEG1)	12 cm
			8 cm
CD CD-R CD-RW (HINWEIS 2)		Digital-Audio MP3	12 cm
			8 cm

HINWEIS 1: Es kann nur der Videoteil wiedergegeben werden, der auf den DVD-Video-Spezifikationen basiert.

HINWEIS 2: Entsprechend der Aufnahme-Qualität können einige CD-R/RWs nicht wiedergegeben werden.

Disc-Terminologie

Titel und Kapitel (DVD-Videos)

DVD-Videos sind in verschiedene große und kleine Abschnitte unterteilt. Die großen Abschnitte bezeichnet man als "Titel" und die kleinen als "Kapitel". Diesen Abschnitten sind Zahlen zugeordnet. Diese Zahlen bezeichnet man als "Titelnummern" und "Kapitelnummern".

Beispiel:

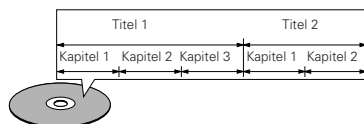

Titel (Video- und Musik-CDs)

Video- und Musik-CDs sind in Abschnitte unterteilt, die man als "Titel" bezeichnet. Diesen Abschnitten sind Zahlen zugeordnet. Diese Zahlen bezeichnet man als "Titelnummern".

Beispiel:

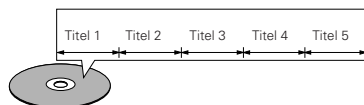

Die nachfolgend aufgeführten Disc-Typen können nicht auf dem DVD-2800II abgespielt werden:

- Für europäische Modelle:
 - DVDs mit anderen Regionnummern als "2" oder "ALL"
 - Für Übersee- und asiatische Modelle:
 - DVDs mit anderen Regionnummern als "4" oder "ALL"
 - DVD-Audio-Discs (HINWEIS 1)
 - DVD-R/RW
 - DVD-ROM/RAMs
 - DVD+RW / DVD+R
 - SACD
 - CD-ROMs (Es können ausschließlich MP3-Dateien wiedergegeben werden.)
 - CVD / SVCD / VSDs
 - CDVs (Nur der Audioteil kann wiedergegeben werden.)
 - CD-Gs (Nur der Audioteil kann wiedergegeben werden.)
 - Picture-CDs
 - Foto-CDs (Spielen Sie NIEMALS Foto-CDs auf dem DVD-2800II ab.)
- * Bei dem Versuch eine Foto-CD abzuspielen, können die sich auf der Disc befindlichen Daten beschädigt werden.

Wiedergabesteuerung (Video-CDs)

Video-Discs, bei denen entweder auf der Disc oder an der Buchse das Wort "Wiedergabesteuerung" zu lesen ist, verfügen über eine Funktion zum Anzeigen von Menüs auf dem Fernsehschirm. Mit Hilfe dieser Menüs können Sie gewünschte Positionen anwählen, Informationen in Dialogform anzeigen lassen usw.. Informationen über die Wiedergabe von Video-CDs mit Hilfe derartiger Menüs finden Sie in dieser Betriebsanleitung im Kapitel "Menü-Wiedergabe". Video-CDs mit Wiedergabesteuerung können auf diesem DVD-2800II abgespielt werden.

HINWEIS:

- Dieser DVD wurde konstruiert und hergestellt, um den auf der DVD-Disc aufgenommenen Region Management Informationen zu entsprechen. Wenn die auf der DVD-Disc beschriebene Regionnummer nicht der Regionnummer dieses DVD-Videospielers entspricht, kann dieser DVD-Videospieler die Disc nicht abspielen.

Für europäische Modelle:
Die Regionnummer für diesen DVD-Videospieler lautet 2.



Für Übersee- und asiatische Modelle:
Die Regionnummer für diesen DVD-Videospieler lautet 4.



3 VORSICHTSMASSNAHMEN ZUR HANDHABUNG VON DISCS

Discs

Auf dem DVD-2800II können nur die Discs abgespielt werden, die mit dem auf Seite 29 aufgeführten Zeichen versehen sind. Beachten Sie darüber hinaus, daß Discs mit besonderer Form (z.B. herzförmige Discs, sechseckige Discs usw.) nicht auf dem DVD-2800II abgespielt werden können. Der Versuch derartige Discs wiederzugeben kann Beschädigungen des Gerätes verursachen.



Handhabung von Discs

Vermeiden Sie beim Einlegen und Herausnehmen von Discs das Berühren der Disc-Oberflächen.

Achten Sie darauf, daß keine Fingerabdrücke auf die Signalfäche gelangen (die in Regenbogenfarben schimmernde Seite).



Reinigung von Discs

- Fingerabdrücke oder Staub auf der Disc können zu einer Verschlechterung der Ton- und Bildqualität führen und Wiedergabeausfälle verursachen. Beseitigen Sie möglicherweise vorhandene Fingerabdrücke und Schmutz mit einem Tuch.
- Verwenden Sie für die Reinigung ein im Handel erhältliches Reinigungsset oder wischen Sie Fingerabdrücke und Schmutz einfach mit einem weichen Tuch ab.

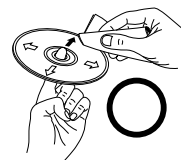

Wischen Sie sanft von der Mitte der Disc nach außen hin.

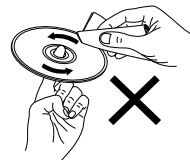

Wischen Sie nicht in kreisförmigen Bewegungen.

HINWEIS:

- Verwenden Sie weder Schallplatten- noch Antistatiksprays. Auch flüchtige Chemikalien wie z.B. Benzin oder Farbverdünner dürfen nicht für die Reinigung benutzt werden.

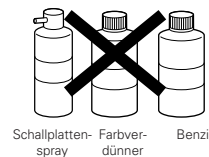

Vorsichtsmaßnahmen zur Handhabung von Discs

- Achten Sie darauf, daß weder Fingerabdrücke, Fett noch Schmutz auf die Discs gelangen.
- Achten Sie insbesondere darauf, daß die Discs beim Herausnehmen aus ihrer Box nicht zerkratzt werden.
- Verbiegen Sie Discs nicht.
- Erhitzen Sie Discs nicht.
- Vergrößern Sie die Öffnung in der Mitte der Disc nicht.
- Beschriften Sie die etikettierte (bedruckte) Seite der Disc nicht mit einem Kugelschreiber oder Bleistift.
- Auf der Oberfläche der Disc können sich Wassertropfen bilden, wenn die Disc plötzlich von einem kalten an einen warmen Ort gebracht wird. Benutzen Sie in der Nähe von Discs keinen Fön usw..





Vorsichtsmaßnahmen zur Aufbewahrung von Discs

- Werfen Sie Discs nach der Wiedergabe immer aus dem Gerät aus.
- Bewahren Sie Discs in ihren dazugehörigen Boxen auf, um sie so vor Staub, Kratzern und Verformungen zu schützen.
- Bewahren Sie Discs an keinem der nachfolgend aufgeführten Orte auf:
 - Orte, an denen die Discs über einen längeren Zeitraum hinweg direktem Sonnenlicht ausgesetzt wären.
 - An feuchten oder staubigen Orten.
 - Orte, an denen die Discs Wärme von z.B. Heizkörpern ausgesetzt wären usw..

Vorsichtsmaßnahmen zur Einlegen von Discs

- Legen Sie immer nur eine Disc zur Zeit ein. Das Einlegen von mehreren Discs übereinander kann sowohl Beschädigungen als auch ein Zerkratzen der Discs zur Folge haben.
- Legen Sie 8 cm Discs ohne Zuhilfenahme eines Adapters fest in die Disc-Führung ein. Wenn die Disc nicht richtig eingelegt ist, kann sie aus der Führung rutschen und das Disc-Fach blockieren.
- Achten Sie darauf, daß Sie sich beim Schließen des Disc-Faches nicht die Finger klemmen.
- Legen Sie ausschließlich Discs und keinerlei anderen Gegenstände in das Disc-Fach ein.
- Legen Sie weder zerbrochene, verbogene noch mit Klebe reparierte Discs in das Gerät ein.
- Verwenden Sie keine Discs, bei denen der Kleber vom Etikett freiliegt oder bei denen sich das Etikett teilweise gelöst hat. Derartige Discs könnten sich im Spieler verkleben und Beschädigungen verursachen.





REMARQUES:

1. "Pure progressive" est une marque déposée de Silicon Image, Inc.
2. "NSV" est une marque déposée de Analog Devices, Inc.
3.    , High Definition Compatible Digital[®] et Pacific Microsonics[™] sont soit des marques protégées soit des marques déposées de Pacific Microsonics, Inc aux Etats-Unis et/ou dans d'autres pays. Le système HDCD est fabriqué sous licence de Pacific Microsonics, Inc. Ce produit est protégé par une ou plusieurs des références suivantes: aux Etats-Unis: USA: 5.479.168, 5.638.074,

- 5.640.161, 5.808.574, 5.838.274, 5.854.600, 5.864.311, 5.872.531 et en Australie: 669114. Autres brevets en instance d'obtention.
4. Fabriqué sous licence des Laboratoires Dolby. "Dolby" et le symbole double D sont des marques déposées par les Laboratoires Dolby. Confidential unpublished work ©1992 (Travaux Confidentiels non publiés) – Laboratoires Dolby. 1997, tous droits réservés.
5. "DTS" est une marque déposée de Digital Theater System, Inc.

2 DISQUES

- Les types de disques énumérés dans le tableau ci-dessous peuvent être utilisés sur le DVD-2800II. Les marques de disque sont indiquées sur les étiquettes ou boîtiers de disque.

Disques utilisables	Marque (logo)	Signaux enregistrés	Dimension du disque
DVD vidéo DVD audio (REMARQUE 1)	 	Audio numérique + vidéo numérique (MPEG2)	12 cm
			8 cm
CD vidéo		Audio numérique + vidéo numérique (MPEG1)	12 cm
			8 cm
CD CD-R CD-RW (REMARQUE 2)	 	Audionumérique MP3	12 cm
			8 cm

REMARQUE 1: Seules les sections vidéo conformes à la norme vidéo DVD peuvent être jouées.

REMARQUE 2: Suivant la qualité d'enregistrement, certains CD-R/RW ne peuvent être joués.

La terminologie du disque

Titres et chapitres (DVD-vidéo)

Les DVD-vidéo sont divisés en plusieurs grandes sections appelées "Titres" et en sections plus petites appelées "Chapitres". Des numéros sont attribués à ces sections. Ces numéros sont appelés "Numéros de titre" et "Numéros de chapitre".

Par exemple:

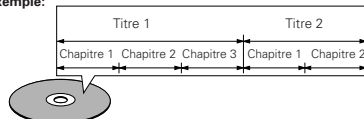

Les pistes (CD vidéo et musicaux)

Les CD vidéo et musicaux sont divisés en sections appelées "pistes". Des numéros sont attribués à ces sections. Ces numéros sont appelés "numéros de piste".

Par exemple:

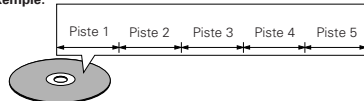

Les types de disques suivants ne peuvent pas être lus sur le DVD-2800II:

- Pour un modèle Européen:
Les DVD avec des nombres de région autres que "2" ou "ALL" (TOUS)
Pour des modèles Océaniques, Sud Américains:
Les DVD avec des nombres de région autres que "4" ou "ALL" (TOUS)
 - Les disques DVD audio (REMARQUE 1)
 - Les DVD-R/RW
 - Les DVD-ROM/RAM
 - Les DVD+RW / DVD+R
 - Les SACD
 - Les CD-ROM (Seul les fichiers MP3 peuvent être joués.)
 - Les CVD / SVCD / VSD
 - Les CDV (Seule la bande son peut être lue)
 - Les CD-G (Seul le son est reproduit)
 - Picture CD (CD image)
 - Les CD photo (Ne jamais lire ce type de disque sur le DVD-2800II.)
- * Toute tentative de lecture de CD photo risque d'endommager les données du disque.

Commande de lecture (CD vidéo)

Les CD vidéo comportant la mention "Menu de commande" ("playback control") sur le disque ou le boîtier possèdent une fonction permettant d'afficher des menus sur l'écran de télévision pour sélectionner les pistes ou afficher des informations, etc., en mode interactif. Dans ce manuel, la lecture de CD vidéo faisant appel à de tels menus est appelée "Lecture par menus". Les CD vidéo avec menu de commande peuvent être utilisés sur le DVD-2800II.

REMARQUE:

- Ce lecteur DVD est conçu et fabriqué pour prendre en compte les informations de gestion de région (Region Management Information) enregistrées sur les disques DVD. Ce lecteur vidéo DVD ne peut lire que les disques DVD dont le numéro de région est identique au sien.

Pour un modèle Européen:
Le numéro de région de ce lecteur vidéo DVD est le 2.



Pour des modèles Océaniques, Sud Américains:
Le numéro de région de ce lecteur vidéo DVD est le 4.



3 PRECAUTIONS DE MANIPULATION DES DISQUES

Disques

Seuls les disques de marques énumérées page 30 peuvent être joués sur le DVD-2800II.

Remarque, les disques de forme particulière (disques en forme de cœur, disques hexagonaux, etc.) ne peuvent pas être lus sur le DVD-2800II. Ne pas tenter leur lecture car ils peuvent endommager le lecteur.



Manipulation des disques

Eviter de toucher la surface du disque lors du chargement et déchargement.

Prendre soin de pas laisser d'empreintes digitales sur la face des données (le côté qui brille comme un arc-en-ciel).



Nettoyage des disques

- Les empreintes digitales ou salissures sur le disque peuvent entamer la qualité du son et de l'image ou causer des coupures lors de la lecture. Enlever toute empreinte de doigt ou salissures.
- Utiliser un nécessaire de nettoyage de disque disponible dans le commerce ou un chiffon doux pour nettoyer toute empreinte de doigt ou salissures.

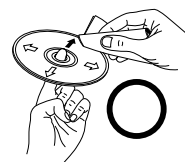

Nettoyer avec précaution à partir du centre vers l'extérieur.

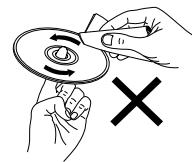

Ne pas faire de mouvement circulaire.

REMARQUE:

- Ne pas utiliser d'aérosol pour disque ou antistatique. Ne pas utiliser non plus de solvant chimique volatile tel que le benzène ou le dissolvant.

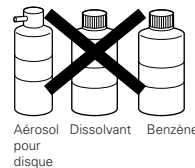

Aérosol pour disque
Dissolvant
Benzène

Précautions de manipulation des disques

- Eviter toute empreinte digitale, graisse ou salissure sur les disques.
- Prendre particulièrement soin de ne pas rayer les disques en les sortant de leur boîtier
- Ne pas tordre les disques.
- Ne pas chauffer les disques.
- Ne pas agrandir le trou central.
- Ne pas écrire sur les étiquettes (imprimées) de disque avec un stylo à bille ou un crayon.
- Des gouttelettes de l'eau de condensation peuvent se former sur la surface si le disque est soudainement déplacé d'un endroit froid à un endroit chaud. Ne pas utiliser de sèche-cheveux, etc., pour sécher le disque.

Précautions de rangement des disques

- Toujours éjecter les disques une fois la lecture terminée.
- Remettre les disques dans leur boîtier pour les protéger de la poussière, des rayures et des déformations.
- Ne pas placer les disques dans les endroits suivants :
 1. Exposés longtemps au soleil
 2. Exposés à l'humidité ou à la poussière
 3. Exposés à la chaleur d'appareils de chauffage, etc.

Précautions lors du chargement des disques

- Charger un seul disque à la fois. L'empilage de disques les uns sur les autres peut les abîmer ou les rayer.
- Charger les disques de 8 cm de manière sûre dans le guide de disque, sans adaptateur. Si le disque n'est pas mis en place correctement, il peut glisser hors du guide et bloquer le tiroir du disque.
- Faire attention aux doigts quand le tiroir de disque se referme.
- Ne pas mettre autre chose que des disques dans le tiroir de disque.
- Ne pas charger de disques fêlés, déformés ou réparés avec de l'adhésif, etc.
- Ne pas utiliser de disques s'ils portent du ruban adhésif, si une partie de la colle de l'étiquette est exposée, si l'étiquette a été décollée. De tels disques peuvent rester coincés à l'intérieur du lecteur et causer des dommages.

NOTES:

1. "Pure Progressive" è un marchio registrato della Silicon Image, Inc.
2. "NSV" è un marchio della Analog Devices, Inc.
3. (HDCD)®, HDCCD®, High Definition Compatible Digital® e Pacific Microsonics™ sono entrambi marchi registrati o marchi della Pacific Microsonics, Inc. negli Stati Uniti e/o in altri paesi. HDCD System produceva sotto la licenza della Pacific Microsonics, Inc. Questo prodotto è coperto da uno o più dei seguenti: negli Stati Uniti d'America: 5.479.168,

- 5.638.074, 5.640.161, 5.808.574, 5.838.274, 5.854.600, 5.864.311, 5.872.531, e in Australia: 669114. Altri brevetti sono in attesa di essere definiti.
4. Fabbricato su licenza della Dolby Laboratories. "Dolby" e il simbolo della doppia D sono dei marchi della Dolby Laboratories. Confidential unpublished work. ©1992 - 1997 Dolby Laboratories. Tutti i diritti riservati.
5. "DTS" è un marchio della Digital Theater Systems, Inc.

2 DISCHI

• Nel DVD-2800II possono essere utilizzati i dischi elencati nella seguente tabella. I vari simboli sono riportati sulle etichette oppure sulle custodie dei dischi.

Dischi idonei	Marchio (logo)	Segnali registrati	Dim. disco
DVD video DVD audio (NOTA 1)		Digital audio + digital video (MPEG2)	12 cm 8 cm
CD video		Digital audio + digital video (MPEG1)	12 cm 8 cm
CD CD-R CD-RW (NOTA 2)	 	Digital audio MP3	12 cm 8 cm

NOTA 1: Parte video basata sulle specificazioni video DVD può apparire sul display.

NOTA 2: A seconda della qualità di registrazione, alcuni CD-R/RW non possono essere riprodotti.

Terminologia dei dischi

Titoli e capitoli (DVD video)

I DVD video sono suddivisi in diverse macrosezioni dette "titoli" ed in sezioni più piccole dette "capitoli".

Ad ogni sezione è assegnato un numero, detto "numero titolo" oppure "numero capitolo".

Esempio:

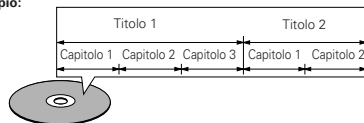

Brani (CD video e musicali)

I CD video e musicali sono suddivisi in sezioni dette "brani".

Ad ogni sezione è assegnato un numero, detto "numero brano".

Esempio:

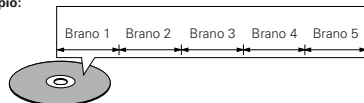

I seguenti tipi di dischi non possono venire riprodotti nel DVD-2800II:

- Per modelli europei: DVD con dei numeri regionali diversi da quello "2" o "ALL"
 - Per modelli per Oceania e Sudamerica: DVD con dei numeri regionali diversi da quello "4" o "ALL"
 - Dischi audio DVD (NOTA 1)
 - DVD-R/RW
 - DVD-ROM/RAM
 - DVD+RW / DVD+R
 - SACD
 - CD-ROM (Solamente i file MP3 possono essere riprodotti)
 - CVD / SVCD / VSD
 - CDV (Solo la parte audio può essere riprodotta.)
 - CD-G (Viene emesso solo l'audio.)
 - Picture CD (CD immagine)
 - CD foto (NON riproducete MAI tali dischi sul DVD-2800II.)
- * Se cercate di riprodurre dei CD foto, i dati sul disco possono rimanere danneggiati.

Controllo della riproduzione (CD video)

I CD video con la scritta "playback control" sul disco oppure sulla custodia sono dotati di una funzione per la visualizzazione dei menu sullo schermo del televisore che permettono di selezionare la posizione desiderata, visualizzare le informazioni, ecc. in apposite finestre. In questo manuale, per quanto riguarda la riproduzione dei CD video si fa riferimento al "menu di riproduzione". Il DVD-2800II permette di riprodurre i CD video con controllo della riproduzione.

NOTA:

- Questo lettore DVD video è stato progettato e prodotto per rispondere alle Region Management Information registrate su un disco DVD. Se il numero di regione riportato sul disco DVD non corrisponde al numero di regione sul lettore DVD, il lettore DVD non è in grado di riprodurre il disco.

Per modelli europei:
Il numero di regione di questo lettore DVD video è 2.



Per modelli per Oceania e Sudamerica:
Il numero di regione di questo lettore DVD video è 4.



3 PRECAUZIONI RELATIVE AI DISCHI

Dischi

Nel DVD-2800II possono essere riprodotti esclusivamente i dischi che riportano i simboli indicati a pagina 31. Tuttavia, notate che nel DVD-2800II non è possibile riprodurre i dischi di forme speciali (ad es. a forma di cuore, esagonali, ecc.). Non tentate di riprodurre questi dischi, altrimenti si può danneggiare il lettore.



Uso dei dischi

Evitate di toccare la superficie dei dischi durante l'inserimento e la rimozione dal lettore.

Fate attenzione a non lasciare impronte digitali sulla superficie incisa (il lato con i colori dell'arcobaleno).



Pulizia dei dischi

- Impronte digitali o sporcizia sul disco possono compromettere la qualità del suono e dell'immagine durante la riproduzione. Pulite i dischi da impronte digitali e sporcizia.
- Per la pulizia dei dischi, utilizzate un set di pulizia disponibile in commercio oppure un panno morbido.

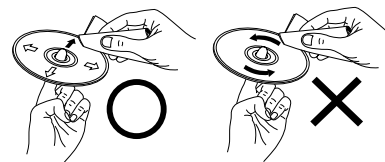

Strofinare leggermente dal centro verso l'esterno.

Non strofinare con un movimento circolare.

NOTA:

- Non utilizzate spray per dischi oppure antistatici. Non utilizzate inoltre sostanze chimiche volatili come benzene o diluenti.

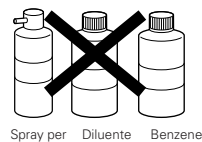

Precauzioni relative ai dischi

- Non lasciate impronte digitali, grasso o sporcizia sui dischi.
- Fate particolare attenzione a non graffiare i dischi durante l'estrazione dalla custodia.
- Non piegate i dischi.
- Non riscaldate i dischi.
- Non allargate il foro centrale.
- Non scrivete sul lato dell'etichetta (stampato) del disco con una penna a sfera oppure un pennarello.
- Portando il disco da un luogo molto freddo ad un luogo molto caldo si possono formare gocce d'acqua sulla superficie del disco. Non asciugate il disco con un asciugacapelli o simili.

Precauzioni per la conservazione dei dischi

- Togliete sempre i dischi dal lettore dopo la riproduzione.
- Conservate sempre i dischi nelle custodie per proteggerli da polvere, graffi e deformazioni.
- Non conservate i dischi nei seguenti luoghi:
 1. Luoghi esposti a luce solare diretta per periodi prolungati
 2. Luoghi umidi o polverosi
 3. Nelle vicinanze di termosifoni, ecc.

Precauzioni per l'inserimento dei dischi

- Caricate un disco per volta. Caricando un disco sopra l'altro si possono danneggiare o graffiare i dischi.
- Inserite i dischi da 8 cm nella guida, senza utilizzare un adattatore. Se il disco non è inserito correttamente, può uscire dalla guida e bloccare il piatto.
- Durante la chiusura del piatto, fate attenzione alle dita.
- Non posizionate oggetti diversi dai dischi sul piatto.
- Non inserite nel piatto dischi crepati, ondulati, fissati con nastro adesivo, ecc.
- Non utilizzate dischi la cui parte adesiva di cellophan o colla utilizzata per fissare l'etichetta si è parzialmente staccata o dischi con tracce di nastro o adesivo spelate. I suddetti dischi si possono bloccare all'interno del lettore danneggiandolo.

4 ANSCHLÜSSE**HINWEISE:**

- Lesen Sie sich zur Durchführung der Anschlüsse die Betriebsanleitungen von allen Komponenten durch.
- Schließen Sie das Netzkabel erst an, wenn Sie alle anderen Anschlüsse vorgenommen haben.
- Wenn der Strom während des Anschließens eingeschaltet ist, könnten Störungen auftreten und die Lautsprecher beschädigt werden.
- Achten Sie auf den richtigen Anschluß der linken und rechten Kanäle; L (links) an L und R (rechts) an R.
- Schließen Sie das Netzkabel fest an die Netzsteckdose an. Lose Anschlüsse können Nebengeräusche verursachen.
- Das Zusammenbinden von Netz- und Anschlusskabeln kann Brummen oder Nebengeräusche verursachen.

(1) Anschluss an ein Fernsehgerät

- Schließen Sie den Video-Eingangsanschluss des Fernsehgerätes mit Hilfe des mitgelieferten Audio-Videokabels an die Audio-Eingangsanschlüsse des DVD-2800s VIDEO OUT oder S-VIDEO OUT und AUDIO OUT an.

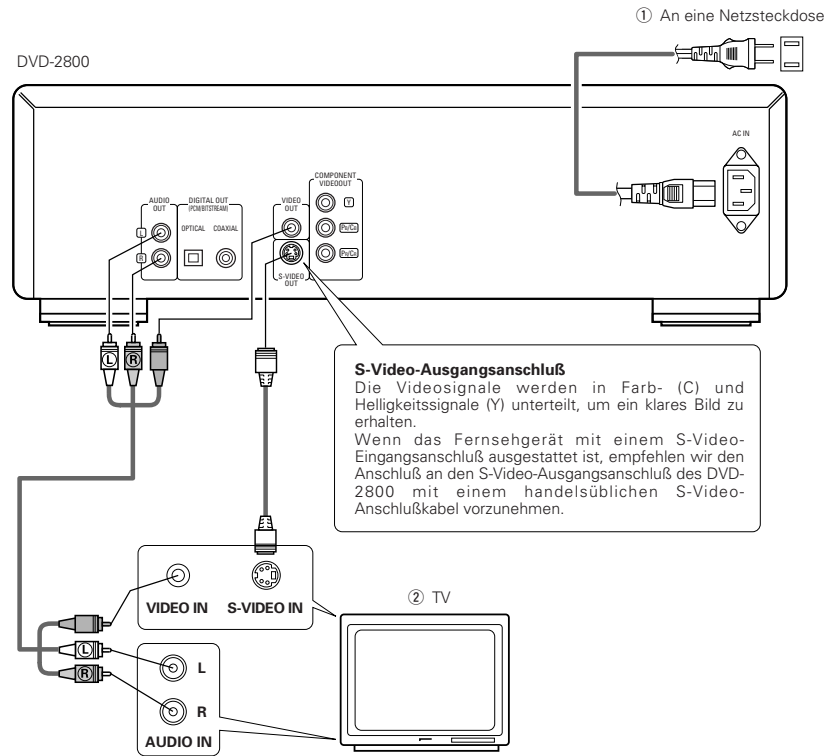
**HINWEISE:**

- Schließen Sie den Video-Ausgang des DVD-2800 entweder direkt oder über einen AV-Verstärker an das Fernsehgerät an. Schließen Sie den Video-Ausgang nicht über einen VCR (Video-Cassettenrekorder) an. Einige Discs beinhalten Kopierverbotssignale. aWenn derartige Discs über einen VCR abgespielt werden, kann das Kopierverbotssystem Bildstörungen verursachen.
- Stellen Sie "FARBfernsehnorm" in "VIDEO-OPTIONEN" in "EINSTELLUNGEN" entsprechend des Videoformates Ihres Fernsehgerätes ein. Wenn das Fernsehgerät PAL-formatiert ist, wählen Sie PAL. (Siehe Seite 74.)

4 CONNEXIONS**REMARQUES:**

- Consulter les manuels de tous les éléments avant d'effectuer les raccordements.
- Ne brancher le cordon d'alimentation au secteur qu'une fois les raccordements terminés.
- Si l'appareil est alimenté pendant les raccordements, du bruit risque de se faire entendre et même d'endommager les haut-parleurs.
- Prendre soin de connecter correctement les canaux droit et gauche, R (Right) à droite, L (Left) à gauche.
- Brancher le câble d'alimentation sur le secteur correctement. Une prise mal mise peut causer des bruits parasites.
- Attacher le câble d'alimentation aux autres câbles de raccordements cordons peut causer des bourdonnements ou bruits parasites.

(1) Raccordement à une télévision

- Utiliser le câble de raccordement vidéo inclus pour raccorder le connecteur d'entrée vidéo de la télévision aux connecteurs de sortie "VIDEO OUT", "SVIDEO OUT" et "AUDIO OUT" du DVD-2800.

- 1 Vers la prise secteur
- 2 TV

Connecteur de sortie S-Vidéo

Les signaux vidéo sont divisés en signaux de couleur (C) et de luminosité (Y) pour obtenir une image plus nette. Si la télévision a une entrée S-Vidéo, nous recommandons de la connecter au connecteur S-Vidéo du DVD-2800 avec un cordon S-Vidéo disponible dans le commerce.

REMARQUES:

- Raccorder les sorties vidéo du DVD-2800 directement au téléviseur ou par l'intermédiaire d'un amplificateur AV. Ne pas la connecter par l'intermédiaire d'un magnétoscope. Certains disques comportent des signaux d'interdiction à la copie. Si ces signaux passent par un magnétoscope ils risquent de provoquer des déformations de l'image.
- Régler le "TYPE DE TV" dans "CONFIGURATION VIDEO" du menu de configuration "INSTALLATION" en fonction du format vidéo de votre télévision. Lorsque la télévision est formée en PAL, régler à PAL. (Voir à la page 74.)

4 COLLEGAMENTI**NOTE:**

- Prima di effettuare i collegamenti, leggete i manuali di tutti i componenti.
- Non collegate il cavo di alimentazione finché non sono stati effettuati tutti i collegamenti.
- Qualora i collegamenti vengano effettuati con il cavo di alimentazione collegato, si possono generare disturbi in grado di danneggiare gli altoparlanti.
- Accertatevi di collegare correttamente i canali destro e sinistro. L (sinistra) con L e R (destra) con R
- Collegate correttamente il cavo di alimentazione alla presa a muro. Un errato collegamento può provocare disturbi.
- Non fissate il cavo di alimentazione insieme ai cavi di collegamento, altrimenti si possono verificare ronzii o disturbi.

(1) Collegamento ad un televisore

- Utilizzate il cavo audio video incluso per collegare il connettore di entrata audio e video del televisore al DVD-2800 VIDEO AUTO o S-VIDEO OUT e AUDIO OUT.

- 1 Alla presa di alimentazione
- 2 Televisore

Connettore uscita S-video

Per ottenere un'immagine più nitida, i segnali video vengono divisi in segnali colore (C) e luminosità (Y). Se il televisore è dotato di connettore di ingresso S-Video, si raccomanda di collegarlo al connettore di uscita S-Video del DVD-2800 utilizzando un cavo di collegamento S-Video disponibile in commercio.

NOTE:

- Collegate le uscite video del DVD-2800 al televisore direttamente oppure mediante un amplificatore AV. Non collegatele mediante un VCR (videoregistratore). Alcuni dischi contengono segnali di inibizione della copia. Durante la riproduzione di questi dischi tramite un VCR, il sistema di divieto può provocare alcuni disturbi di immagine.
- Impostate il "TV TYPE" di "VIDEO SETUP" in "SETUP" per farlo aderire con il formato video della vostra televisione. Se il vostro televisore è in formato PAL, impostate su PAL (si veda pagina 74).

(2) Anschluss an ein mit Farbkomponenten-Eingangsklemmen ausgestattetes Fernsehgerät oder Monitor

Farbkomponenten-Ausgangsklemmen (Pr/Cr, Pb/Cb und Y)

Die Rot- (Pr/Cr), Blau- (Pb/Cb) und Helligkeitssignale (Y) werden unabhängig voneinander ausgegeben, was in einer noch getreueren Farbproduktion resultiert.

- Bei einigen Fernsehgeräten oder Monitoren sind die Farbkomponenten-Eingangsklemmen möglicherweise unterschiedlich markiert (Pr, Pb und Y/R-Y, B-Y und Y/Cr, Cb und Y usw.). Einzelheiten hierzu entnehmen Sie bitte der Bedienungsanleitung Ihres Fernsehgerätes.

Schließen Sie auf diese Weise an, wenn Ihr Fernsehgerät mit Progressive Scan kompatibel ist.

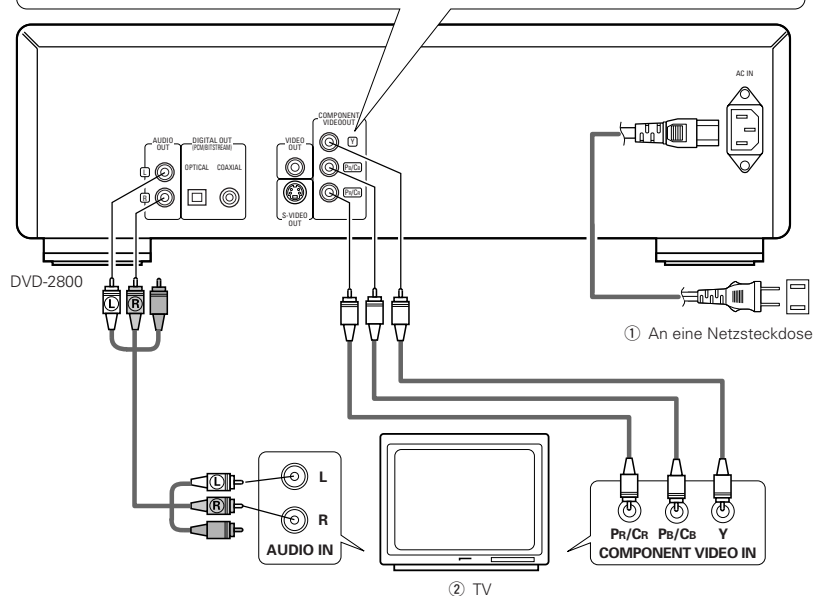
**HINWEISE:**

- Schließen Sie die Farbkomponenten-Ausgangsklemmen des DVD-2800s mit handelsüblichen Videokabeln an das Fernsehgerät oder den Monitor an.
- Stellen Sie "FARBFERSEHNORM" in "VIDEO-EINSTELLUNGEN" in "EINSTELLUNGEN" entsprechend des Videoformates Ihres Fernsehgerätes ein. Wenn das Fernsehgerät PAL-formatiert ist, wählen Sie PAL. (Siehe Seite 74.)
- Stellen Sie "VIDEO-AUSGANG" in "VIDEO-EINSTELLUNGEN" in "EINSTELLUNGEN" entsprechend von Progressive TV ein. (Nur NTSC)

NEHMEN SIE BITTE ZUR KENNNTNIS, DASS NICHT ALLE HIGH DEFINITION-FERNSEHGERÄTE MIT DIESEM PRODUKT VOLLSTÄNDIG KOMPATIBEL SIND UND AUFGRUND DESSEN BILDSTÖRUNGEN AUFTRETEN KÖNNTEN. FALLS SOLCHE PROBLEME IM ZUSAMMENHANG MIT DEM 525-BILDZEILEN-PROGRESSIVE SCAN AUFTRETEN SOLLTEN, WIRD EMPFOHLEN, DASS DER BENUTZER DEN ANSCHLUSS IN „STANDARD-DEFINITION“-AUSGANG UMSCHALTET.

(2) Connexion à une TV ou un moniteur équipé de connecteurs d'entrée de composantes couleur

Connecteurs de sortie de composantes couleur (Pr/Cr, Pb/Cb et Y)

Les signaux rouge (Pr/Cr), bleu (Pb/Cb) et de luminosité (Y) sont transmis séparément pour obtenir une reproduction plus fidèle des couleurs.

- Les connecteurs d'entrée de composantes couleur peuvent être repérés différemment sur certains TV ou certains moniteurs (Pr, Pb et Y/R-Y, B-Y et Y/Cr, Cb et Y, etc.). Pour plus de détails, consulter les manuels d'utilisation de ces appareils.

Effectuer le raccordement de cette façon si votre télévision est compatible avec le "Balayage progressif".

- 1 Vers la prise secteur
- 2 TV

REMARQUES:

- Utilisez les trois cordons vidéo (disponibles dans le commerce) pour brancher les connecteurs de sortie par composants de couleur du DVD-2800 sur une télévision ou un moniteur.
- Réglez le "TYPE DE TV" dans "CONFIGURATION VIDEO" du menu de configuration "INSTALLATION" en fonction du format vidéo de votre télévision. Lorsque la télévision est formée en PAL, réglez à PAL. (Voir à la page 74.)
- Réglez la sortie vidéo "SORTIE VIDEO" dans "CONFIGURATION VIDEO" du menu de configuration "INSTALLATION" pour l'accorder avec le système Progressive TV. (Uniquement NTSC)

LES CONSOMMATEURS DEVRAIENT NOTER QUE LES ENSEMBLES DE TELEVISION A HAUTE DEFINITION NE SONT PAS TOUS COMPLETEMENT COMPATIBLES AVEC CE PRODUIT ET PEUVENT CAUSER L'AFFICHAGE D'ARTEFACTS SUR L'IMAGE. EN CAS DE PROBLEMES D'IMAGE BALAYEE PROGRESSIVE 525, IL EST RECOMMANDE QUE L'UTILISATEUR COMMUTE LA CONNEXION A LA SORTIE "STANDARD DEFINITION".

(2) Collegamento ad un televisore o ad un monitor dotato di connettori di inserimento dei componenti a colori

Connettori di uscita dei componenti a colori (Pr/Cr, Pb/Cb e Y)

I segnali del rosso (Pr/Cr), del blu (Pb/Cb) e della luminosità (Y) vengono emessi in modo indipendente, ottenendo così una riproduzione più naturale dei colori.

- I connettori di ingresso del componente del colore possono essere marcati in modo diverso su alcuni televisori o monitor (Pr, Pb e Y/R-Y, B-Y e Y/Cr, Cb e Y, ecc.). Per ulteriori informazioni, fate riferimento al manuale delle istruzioni del televisore.

Collegate in questa maniera se il vostro televisore è compatibile alla Scansione Progressiva.

- 1 Alla presa di alimentazione
- 2 Televisore

NOTE:

- Usate i cavi video venduti separatamente per collegare i connettori di uscita del componente dei colori al televisore o al monitor.
- Impostate il "TV TYPE" di "VIDEO SETUP" in "SETUP" per farlo aderire con il formato video della vostra televisione. Se il vostro televisore è in formato PAL, impostate su PAL (si veda pagina 74).
- Impostate il "VIDEO OUT" del "VIDEO SETUP" in "SET UP" per farlo aderire con Progressive TV. (Solo NTSC)

I CONSUMATORI DOVREBBERO NOTARE CHE NON TUTTI I TELEVISORI AD ALTA DDEFINIZIONE SONO TOTALMENTE COMPATIBILI CON QUESTO PRODOTTO E POSSONO CAUSARE L'APPARIZIONE DI ARTIFATTI NELL'IMMAGINE. NEL CASO DI PROBLEMI DI SCANSIONE DELLE IMMAGINI PROGRESSIVE 525, E' CONSIGLIABILE CHE L'UTILIZZATORE CAMBI IL COLLEGAMENTO ALL'USCITA "STANDARD DEFINITION".

(3) Anschluss an ein Fernsehgerät, das mit einer 21-poligen SCART-Buchse ausgestattet ist (Nur für europäische Modelle)

- Schließen Sie die 21-polige SCART-Buchse des Fernsehgerätes mit einem handelsüblichen 21-poligen SCART-Kabel an die 21-polige SCART-Buchse (AV1) des DVD-2800s an.

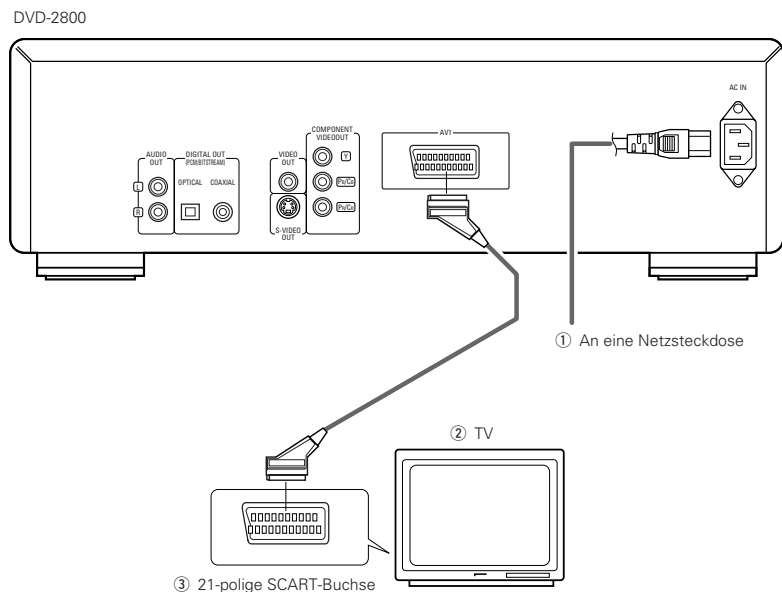

HINWEISE:

- Stellen Sie "FARBFERSEHNORM" in "VIDEO-EINSTELLUNGEN" in "EINSTELLUNGEN" entsprechend des Videoformates Ihres Fernsehgerätes ein. Wenn das Fernsehgerät PAL-formatiert ist, wählen Sie PAL. (Siehe Seite 74.)
- Einige Discs beinhalten Kopierverbotssignale. Wenn derartige Discs über einen VCR abgespielt werden, kann das Kopierverbotssystem Bildstörungen verursachen.

(3) Connexion sur une télévision avec une borne SCART (Pour le modèle Européen seulement)

- Utiliser un câble SCART (péritel) à 21 broches disponible dans le commerce pour brancher la borne SCART (péritel) à 21 broches de la télévision sur la borne SCART à 21 broches du DVD - 2800 (AV 1).

- Vers la prise secteur
- TV
- Borne SCART (péritel) à 21 broches.

REMARQUES:

- Régler le "TYPE DE TV" dans "CONFIGURATION VIDEO" du menu de configuration "INSTALLATION" en fonction du format vidéo de votre télévision. Lorsque la télévision est formée en PAL, régler à PAL. (Voir à la page 74.)
- Certains disques comportent des signaux d'interdiction à la copie. Si ces signaux passent par un magnétoscope ils risquent de provoquer des déformations de l'image.

(3) Collegamento ad un televisore dotato di un terminale SCART da 21 perni (Solo per modelli europei)

- Usate il cavo SCART da 21 perni, venduto separatamente, per collegare il terminale SCART da 21 perni del televisore al terminale SCART da 21 perni del DVD-2800 (AV1).

- Alla presa di alimentazione
- Televisore
- Terminale SCART da 21 perni

NOTE:

- Impostate il "TV TYPE" di "VIDEO SETUP" in "SETUP" per farlo aderire con il formato video della vostra televisione. Se il vostro televisore è in formato PAL, impostate su PAL (si veda pagina 74).
- Alcuni dischi contengono segnali di inibizione della copia. Durante la riproduzione di questi dischi tramite un VCR, il sistema di divieto può provocare alcuni disturbi di immagine.

(4) Anschluss an einen AV-Verstärker mit eingebautem Dekoder

Bei der Wiedergabe von in Dolby Digital oder DTS aufgenommenen DVDs werden Dolby Digital- oder DTS-Bitstromsignale von den digitalen Audio-Ausgangsanschlüssen des DVD-Spielers ausgegeben. Wenn ein Dolby Digital- oder DTS-Dekoder angeschlossen ist, haben Sie das Gefühl, sich in einem Filmtheater oder einer Konzerthalle zu befinden.

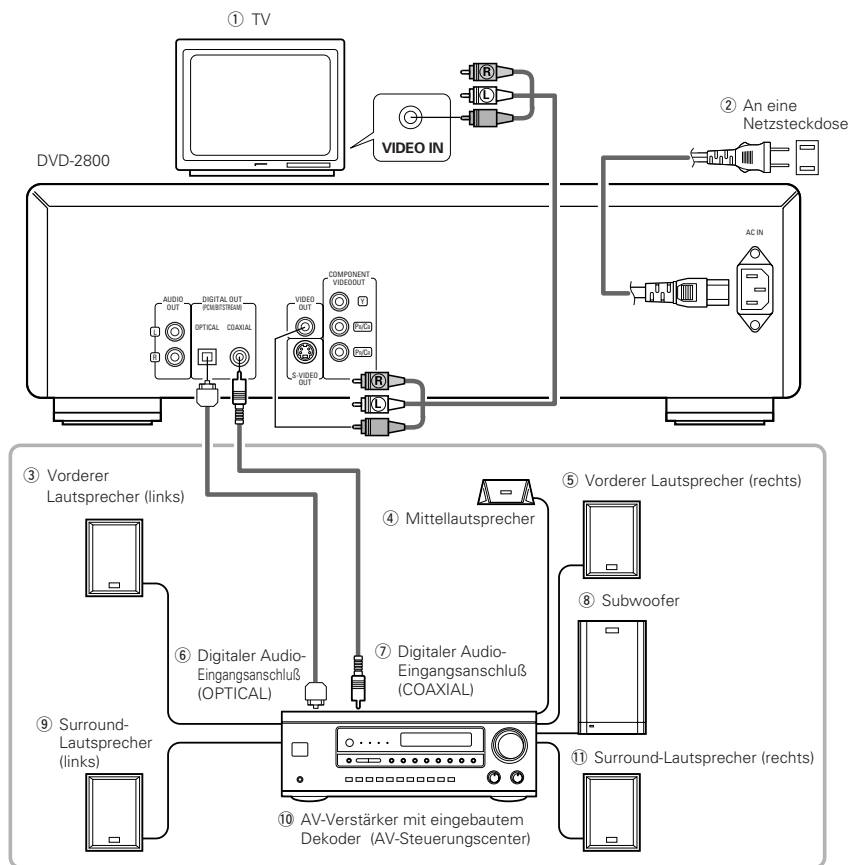

(4) Connecter à un amplificateur AV avec un décodeur intégré

Quand des DVD enregistrés en Dolby Digital ou DTS sont lus, des trains de bits Dolby Digital ou DTS sont produits aux sorties audio numériques du lecteur DVD. Si un décodeur Dolby Digital ou DTS est connecté, le son produit a une puissance et une présence comparable à celui d'une salle de cinéma ou de concert.

- ① TV
- ② Vers la prise secteur
- ③ Haut-parleur avant (gauche)
- ④ Haut-parleur central
- ⑤ Haut-parleur avant (droit)
- ⑥ Connecteur d'entrée audio numérique (OPTICAL)
- ⑦ Connecteur d'entrée audio numérique (COAXIAL)
- ⑧ Subwoofer (Haut-parleur grave)
- ⑨ Haut-parleur surround (gauche)
- ⑩ Amplificateur AV avec un décodeur intégré (Centre de contrôle AV)
- ⑪ Haut-parleur surround (droit)

(4) Collegamento ad un amplificatore AV con decodificatore incorporato

Durante la riproduzione dei DVD registrati in Dolby Digital o DTS, i segnali Bitstream Dolby Digital o DTS vengono emessi dai connettori di uscita audio digitali del lettore DVD. Collegando un decoder Dolby Digital o DTS è possibile ottenere un suono dalla potenza ed atmosfera di un cinema oppure di un teatro.

- ① Televisore
- ② Alla presa di alimentazione
- ③ Altoparlante anteriore (destra)
- ④ Altoparlante centrale
- ⑤ Altoparlante anteriore (sinistra)
- ⑥ Connettore di ingresso audio digitale (OPTICAL)
- ⑦ Connettore di ingresso audio digitale (COAXIAL)
- ⑧ Subwoofer
- ⑨ Altoparlante surround (destra)
- ⑩ Amplificatore AV con decodificatore incorporato (centro di controllo AV)
- ⑪ Altoparlante surround (sinistra)

REMARQUE:

- Régler le "TYPE DE TV" dans "CONFIGURATION VIDEO" du menu de configuration "INSTALLATION" en fonction du format vidéo de votre télévision. Lorsque la télévision est formée en PAL, régler à PAL. (Voir à la page 74.)
- Un bruit violent qui pourrait heurter vos oreilles ou endommager les haut-parleurs est généré lorsqu'un disque DVD enregistré au format DTS est lu avec un décodeur ou autre qui n'est pas compatible DTS.

NOTE:

- Impostate il "TV TYPE" di "VIDEO SETUP" in "SETUP" per farlo aderire con il formato video della vostra televisione. Se il vostro televisore è in formato PAL, impostate su PAL (si veda pagina 74).
- Se riproducete un DVD non compatibile, registrato in DTS mentre usate un decodificatore, ecc., verrà generato un forte rumore che può recare danni alle vostre orecchie o agli altoparlanti.

■ Connecter un câble en fibre optique (disponible dans le commerce) au connecteur d'entrée audio numérique (OPTICAL)

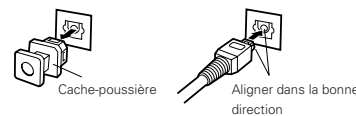

Enlever le cache-poussière, l'aligner dans la bonne direction et l'introduire le plus loin possible.

■ Collegamento di un cavo a fibre ottiche (disponibile in commercio) al connettore di ingresso audio digitale (OPTICAL)

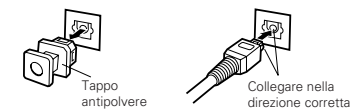

Togliete il tappo antipolvere, posizionate il cavo nella direzione corretta e collegatelo a fondo.

REMARQUE:

- Mettre le cache-poussière de côté pour ne pas le perdre. Lorsque la borne n'est pas utilisée, remettre le cache-poussière pour protéger la borne.

NOTA:

- Conservate il tappo antipolvere in un luogo sicuro e fate attenzione a non perderlo. Quando non utilizzate il terminale, proteggerlo dalla polvere con il tappo.

HINWEISE:

- Stellen Sie "FARBFERNSEHNORM" in "VIDEO-EINSTELLUNGEN" in "EINSTELLUNGEN" entsprechend des Videoformates Ihres Fernsehgerätes ein. Wenn das Fernsehgerät PAL-formatiert ist, wählen Sie PAL. (Siehe Seite 74.)
- Wenn Sie eine in DTS aufgenommene DVD mit einem nicht DTS-kompatiblen Rekorder abspielen, wird ein Misston erzeugt, der sowohl Ihr Gehör als auch die Lautsprecher schädigen kann.

■ Anschluß eines Lichtleitfaserkabels (handelsüblich) an den digitalen Audio-Eingangsanschluß (OPTICAL)

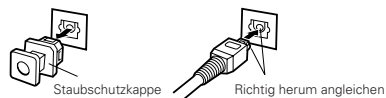

Entfernen Sie die Staubschutzkappe, gleichen Sie das Kabel richtig herum ab und stecken Sie den Stecker soweit wie möglich ein.

HINWEIS:

- Bewahren Sie die Staubschutzkappe an einem sicheren Ort auf und achten Sie darauf, daß Sie sie nicht verlieren. Setzen Sie die Staubschutzkappe bei Nichtbenutzung der Buchse auf, um die Anschlußklemme vor Staub zu schützen.

■ Tonausgang von den digitalen Audio-Ausgangsklemmen des DVD-2800s

		Audio-Aufnahmeformat	Einstellungen	Beziehen Sie sich auf Seite	Digitaler-Audiodaten-Ausgang
DVD-Video DVD-Audio (nur Videoteil)	Dolby Digital		Digital-Ausgang : Normal	77	Dolby Digital Bitstrom
			Digital-Ausgang : PCM-Konvertierung		2-Kanäle PCM-Daten (48 kHz/16 Bit)
		DTS	Digital-Ausgang : Normal		DTS-Bitstrom
			Digital-Ausgang : PCM-Konvertierung		DTS-Bitstrom
	MPEG audio	Digital-Ausgang : Normal	77	2-Kanäle PCM-Daten (48 kHz/16 Bit)	
		Digital-Ausgang : PCM-Konvertierung		2-Kanäle PCM-Daten (48 kHz/16 Bit)	
	Linear PCM	48 kHz	LPCM-Konvertierungsmodus : EIN	78	PCM (48 kHz/16 Bit – 24 Bit PCM)
			LPCM-Konvertierungsmodus : AUS		PCM (48 kHz/16 Bit)
		96 kHz	LPCM-Konvertierungsmodus : AUS		PCM (48 kHz/16 Bit)
			CP : EIN		Keine Ausgangsdaten (wenn kopiergeschützt)
CP : AUS		LPCM-Konvertierungsmodus : EIN	PCM (96 kHz) (wenn nicht kopiergeschützt)		
		LPCM-Konvertierungsmodus : EIN			
Video-CD	MPEG 1		PCM (44.1 kHz/16 Bit)		
Musik-CD	Linear PCM		PCM (44.1 kHz/16 Bit)		
MP3-CD	MP3		PCM (32 – 48 kHz/16 Bit)		

- Bei Linear PCM Audio handelt es sich um das für Musik-CDs verwendete Signal-Aufnahmeformat. Während die Signale für Musik bei 44,1 kHz/16 Bit aufgenommen werden, erfolgt die Aufnahme der Signale für DVDs bei 48 kHz/16 Bit bis 96 kHz/24Bit. Dadurch ist die Klangqualität bei DVDs besser als bei Musik-CDs.
- Wenn "AUS" angewählt ist, zu diesem Zeitpunkt werden vom digitalen Audio-Ausgang keine digitalen Signale ausgegeben.

■ Son produit aux connecteurs audio numérique du DVD-2800

		Format de l'enregistrement audio	Réglages	Veillez-vous référer à la page	Sortie de données audio numériques
Vidéo DVD Audio DVD (Pièces vidéo uniquement)	Dolby Digital		Sortie numérique : Normal	77	Train de bit Dolby Digital
			Sortie numérique : Conversion PCM		Données PCM à 2 canaux (48 kHz/16 bit)
		DTS	Sortie numérique : Normal		Train de bit DTS
			Sortie numérique : Conversion PCM		Train de bit DTS
	Audio MPEG	Sortie numérique : Normal	77	Données PCM à 2 canaux (48 kHz/16 bit)	
		Sortie numérique : Conversion PCM		Données PCM à 2 canaux (48 kHz/16 bit)	
	PCM linéaire	48 kHz	Mode de conversion LPCM : NON	78	PCM (48 kHz/16 bit – 24 bit)
			Mode de conversion LPCM : OUI		PCM (48 kHz/16 bit)
		96 kHz	Mode de conversion LPCM : OUI		PCM (48 kHz/16 bit)
			CP : OUI		Mode de conversion LPCM : OUI
CP : NON		Mode de conversion LPCM : OUI	PCM (96 kHz) (sans protection contre la copie)		
CD vidéo	MPEG 1		PCM (44.1 kHz/16 bit)		
CD musicaux	PCM linéaire		PCM (44.1 kHz/16 bit)		
CD MP3	MP3		PCM (32 – 48 kHz/16 bit)		

- Le format audio PCM linéaire est le format d'enregistrement des CD musicaux. Alors que les CD musicaux sont enregistrés à 44,1 kHz/16 bit, les DVD le sont à 48 kHz/16 bit à 96 kHz/24 bit et produisent donc une qualité de son supérieure aux CD musicaux.
- Lorsque "NON" est sélectionné, à ce moment, les signaux numériques ne sont pas délivrés par la sortie audio numérique.

■ Uscita sonora proveniente dai connettori di uscita audio digitale del DVD-2800

		Formato di registrazione audio	Impostazioni	Fate riferimento alla pagina	Uscita di dati audio digitali
DVD video DVD audio (Parte video solamente)	Dolby Digital		Uscita digitale : Normale	77	Dolby Digital bitstream
			Uscita digitale : conversione PCM		2 canali di dati PCM (48 kHz/16 bit)
		DTS	Uscita digitale : Normale		DTS bitstream
			Uscita digitale : conversione PCM		DTS bitstream
	Audio MPEG	Uscita digitale : Normale	77	2 canali di dati PCM (48 kHz/16 bit)	
		Uscita digitale : conversione PCM		2 canali di dati PCM (48 kHz/16 bit)	
	PCM lineare	48 kHz	Modo di conversione LPCM : OFF	78	PCM (48 kHz/16 bit – 24 bit)
			Modo di conversione LPCM : ON		PCM (48 kHz/16 bit)
		96 kHz	Modo di conversione LPCM : ON		PCM (48 kHz/16 bit)
			CP : ON		Modo di conversione LPCM : OFF
CP : OFF		Modo di conversione LPCM : OFF	PCM (96 kHz) (Quando la copia non è protetta)		
CD video	MPEG 1		PCM (44.1 kHz/16 bit)		
CD musicali	PCM lineare		PCM (44.1 kHz/16 bit)		
CD MP3	MP3		PCM (32 – 48 kHz/16 bit)		

- L'audio lineare PCM è il formato di registrazione dei segnali usati per i CD musicali. Mentre i segnali vengono registrati a 44,1 kHz/16 bit per CD musicali, vengono invece registrati a 48 kHz/16 bit – 96 kHz/24 bit per i DVD per fornire una maggiore qualità sonora rispetto ai CD musicali.
- Quando selezionate la voce "OFF", i segnali digitali non vengono emessi dall'uscita audio digitale in questo caso.

(5) Anschluss an einen digitalen Rekorder (MD-Recorder, DAT-Deck usw.)

- * Stellen Sie die "AUDIO-EINSTELLUNGEN"-Standard-Einstellung wie nachfolgend gezeigt ein. (Siehe Seite 78.)
- "AUDIO AUSGANG" → "PCM"
- "96KHZ LPCM" → "EIN"

Die Wiedergabe von DVDs mit falschen Einstellungen kann Geräusche verursachen, die sowohl Ihr Gehör als auch die Lautsprecher schädigen können.

- Stellen Sie "FARBFERNSEHNORM" in "VIDEO-EINSTELLUNGEN" in "EINSTELLUNGEN" entsprechen des von Ihnen verwendeten TV-Videoformates ein. Wenn das Fernsehgerät PAL-formatiert ist, wählen Sie PAL. (Siehe Seite 74.)

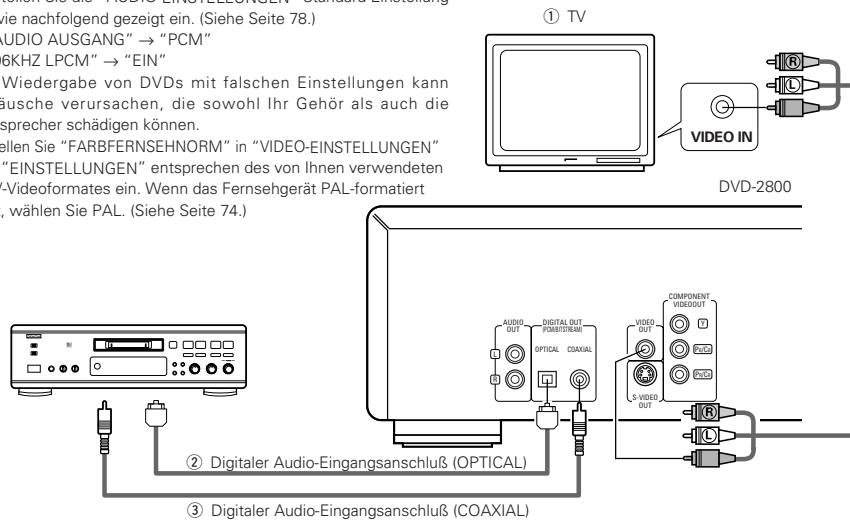

HINWEISE:

In einigen Fällen werden die Spurnummern nicht automatisch bestimmt, wenn eine digitale Aufnahme auf eine angeschlossene Komponente durchgeführt und gleichzeitig eine CD auf dem DVD-2800 abgespielt wird.

- Wenn Sie eine digitale Aufnahme auf einen MD-Recorder durchführen, verwenden Sie die Bearbeitungsfunktion, um die Spuren nach Beendigung der Aufnahme zu teilen.
- Wenn Sie eine digitale Aufnahme auf einen CD-Recorder durchführen, schalten Sie die Einstellung des CD-Recorders auf "manuell" und bestimmen Sie die Spurnummern (Spurzeichen) während der Aufnahme manuell.

(6) Anschluss einer Stereo-Komponente

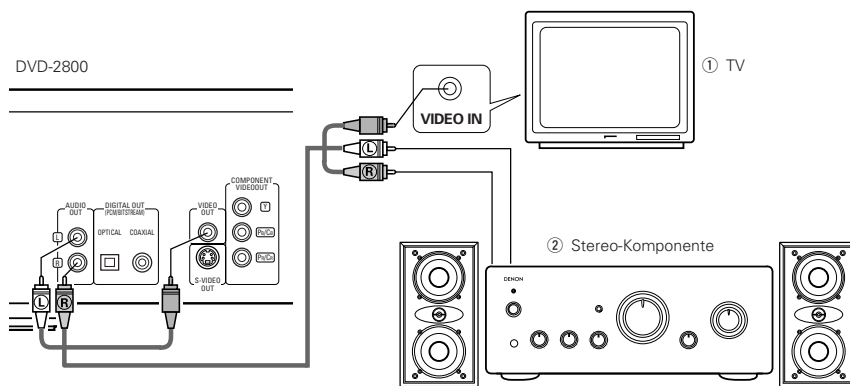

HINWEIS:

- Stellen Sie "FARBFERNSEHNORM" in "VIDEO-EINSTELLUNGEN" in "EINSTELLUNGEN" entsprechend des Videoformates Ihres Fernsehgerätes ein. Wenn das Fernsehgerät PAL-formatiert ist, wählen Sie PAL. (Siehe Seite 74.)

(5) Connecter à un enregistreur numérique (Enregistreur MD, DAT Deck, etc.)

- * Modifier les réglages par défaut de "CONFIGURATION AUDIO" comme suit. (Voir page 78.)
- "SORTIE AUDIO NUMÉRIQUE" → "PCM"
- "SÉLECTIONS LPCM" → "ACTIVE"

Le fait de lire des DVD avec des réglages incorrects peut produire des bruits qui pourraient blesser les oreilles ou endommager les haut-parleurs.

- Régler le "TYPE DE TV" dans "CONFIGURATION VIDEO" dans "INSTALLATION" en fonction du format de votre vidéo. Lorsque la télévision est formée en PAL, régler à PAL. (Voir à la page 74.)

- ① TV
- ② Connecteur d'entrée audio numérique (OPTICAL)
- ③ Connecteur d'entrée audio numérique (COAXIAL)

REMARQUES:

Dans certain cas, les numéros de plage ne peuvent être attribués automatiquement en cours d'enregistrement numérique sur un composant connecté pendant la lecture d'un CD sur le DVD-2800.

- Lors d'enregistrement numérique sur MD, utilisez la fonction d'édition pour diviser les pistes une fois l'enregistrement terminé.
- Lors d'enregistrement numérique sur graveur de CD, réglez le mode d'enregistrement ' du graveur de CD sur manuel et attribuez manuellement les numéros de plage (repères de plage) pendant l'enregistrement.

(6) Connexion à un composant stéréo

- ① TV
- ② Composant stéréo

REMARQUE:

- Régler le "TYPE DE TV" dans "CONFIGURATION VIDEO" du menu de configuration "INSTALLATION" en fonction du format vidéo de votre télévision. Lorsque la télévision est formée en PAL, régler à PAL. (Voir à la page 74.)

(5) Collegamento ad un registratore digitale (registratore MD, piastra DAT, ecc.)

- * Impostate l'impostazione default "AUDIO SETUP" nel seguente modo. (Vedi pagina 78.)
- "DIGITAL OUT" → "PCM"
- "LPCM SELECT" → "ON"

La riproduzione dei DVD con un'impostazione errata può generare del rumore che può causare danni alle vostre orecchie o agli altoparlanti.

- Impostate "TV TYPE" su "VIDEO SETUP" nel menù "SETUP" in relazione al formato video del vostro televisore. Se il vostro televisore è in formato PAL, impostate su PAL (si veda pagina 74).

- ① Televisore
- ② Connettore di ingresso audio digitale (OPTICAL)
- ③ Connettore di ingresso audio digitale (COAXIAL)

NOTE:

In alcuni casi, i numeri dei brani potrebbero non venire assegnati automaticamente durante la registrazione digitale in un componente collegato durante la riproduzione di un CD nel DVD-2800.

- Quando effettuate la registrazione digitale in un registratore MD, utilizzate la funzione di montaggio per dividere i brani dopo il completamento della registrazione.
- Quando effettuate la registrazione digitale in un registratore CD, impostate la funzione di registrazione del CD su manuale e assegnate il numero dei brani (marchi del brano) manualmente durante la registrazione.

(6) Collegamento ad un componente stereo

- ① Televisore
- ② Componente stereo

NOTA:

- Impostate il "TV TYPE" di "VIDEO SETUP" in "SETUP" per farlo aderire con il formato video della vostra televisione. Se il vostro televisore è in formato PAL, impostate su PAL (si veda pagina 74).

5 BEZEICHNUNG DER TEILE UND DEREN FUNKTIONEN

(1) Vorderseite

Siehe Seite 3.

- 1 Netzta**ste
 - Drücken Sie diese Taste einmal, um das Gerät einzuschalten.
 - Drücken Sie die Taste noch einmal auf die "OFF"-Position, um das Gerät auszuschalten.
 - Setzen Sie das eingeschaltete Gerät durch Betätigung der sich auf der Fernbedienung befindlichen POWER-Taste in den Standby-Modus.
 - Schalten Sie das Gerät vom Standby-Modus aus durch Betätigung der sich auf der Fernbedienung befindlichen POWER-Taste ein.
- 2 Netzanzeige**
 - Diese Anzeige leuchtet, wenn das Gerät eingeschaltet ist und sich im Standby-Modus befindet.
- 3 HDCD-Anzeige**
 - Diese Anzeige leuchtet bei der Wiedergabe von Discs, die im HDCD[®]-Format aufgenommen worden sind. (HINWEIS 1)
- 4 Progressive Scan-Anzeige**
 - Leuchtet, wenn progressiv als Video-Ausgang ausgewählt ist.
- 5 Disc-Fach**
 - Legen Sie hier die Discs ein. (Siehe Seite 42.)
 - Sie zum Öffnen und Schließen des Disc-Faches die OPEN/CLOSE-Taste **6**.
 - Das Disc-Fach wird auch bei Betätigung der PLAY-Taste **7** geschlossen.
- 6 Öffnen-/Schließen-Taste (▲ OPEN/CLOSE)**
 - Drücken Sie diese Taste zum Öffnen und Schließen des Disc-Faches. (Siehe Seite 42.)
- 7 Wiedergabetaste (▶ PLAY)**
 - Drücken Sie diese Taste zum Starten der Wiedergabe. (Siehe Seite 44.)
- 8 Standbild-/Pausetaste (■ STILL/PAUSE)**
 - Drücken Sie diese Taste, um die Bilder oder die Musik zeitweilig anzuhalten oder um die Bilder Bild-für-Bild anzeigen zu lassen. (Siehe Seite 45, 46.)
- 9 Stopptaste (■ STOP)**
 - Drücken Sie diese Tasten zum Stoppen der Disc. (Siehe Seite 45.)
- 10 Sprungtaste (I◀◀)**
 - Drücken Sie diese Taste, um an den Anfang des gegenwärtig wiedergegebenen Titels (oder Kapitels) zu gelangen.
 - Drücken Sie die Taste noch einmal, um an den Anfang des vorherigen Titels (oder Kapitels) zu gelangen. (Siehe Seite 46.)
- 11 Zeitlupen-/Suchlauf**taste (◀◀)
 - Mit dieser Taste können Sie den Modus für die Zeitlupenwiedergabe einstellen und den Rückwärtssuchlauf starten. (Siehe Seite 46, 47.)
- 12 Sprungtaste (▶▶I)**
 - Drücken Sie diese Taste, um an den Anfang des nächsten Titels (oder Kapitels) zu springen. (Siehe Seite 46.)
- 13 Zeitlupen-/Suchlauf**taste (▶▶)
 - Mit dieser Taste können Sie den Modus für die Zeitlupenwiedergabe einstellen und den Vorwärtssuchlauf starten. (Siehe Seite 46, 47.)
- 14 Fernbedienungssensor**
- 15 Display**
 - Auf diesem Display werden Information über die derzeit wiedergegebene Disc angezeigt. (Siehe Seite 39.)

5 NOMS DES COMPOSANTS ET FONCTIONS

(1) Panneau avant

Voir à la page 3.

- 1 Touche d'alimentation**
 - Appuyer une fois sur ce touche pour mettre l'appareil en marche.
 - Appuyer une nouvelle fois sur ce touche pour le mettre en position Arrêt "OFF" et arrêter l'appareil.
 - Appuyer sur la touche Alimentation (POWER) de la télécommande pour passer en mode veille pendant que l'appareil est en marche.
 - Remettre l'appareil en marche à partir du mode veille en appuyant sur la touche Alimentation (POWER) de la télécommande.
- 2 Indicateur de marche**
 - Cet indicateur s'allume quand l'appareil est en marche ou en mode veille.
- 3 Indicateur HDCD**
 - Cet indicateur s'allume quand des disques enregistrés au format HDCD[®] sont en cours de lecture. (REMARQUE 1)
- 4 Indicateur de balayage progressif**
 - S'allume lorsque le mode progressif est sélectionné comme sortie vidéo.
- 5 Tiroir de disque**
 - Charger les disques dans ce tiroir. (Voir à la page 42.)
 - Appuyer sur la touche ouverture/fermeture (OPEN/CLOSE) **6** pour ouvrir et fermer le tiroir de disque.
 - Le tiroir de disque se referme quand on appuie sur la touche de lecture (PLAY) **7**.
- 6 Touche d'ouverture/fermeture (▲ OPEN/CLOSE)**
 - Appuyer sur ce touche pour ouvrir et fermer le tiroir de disque. (Voir à la page 42.)
- 7 Touche de lecture (▶ PLAY)**
 - Appuyer sur ce touche pour commencer la lecture du disque. (Voir à la page 44.)
- 8 Touche d'arrêt sur image/pause (■ STILL/PAUSE)**
 - Appuyer sur cette touche pour mettre l'image ou la musique en pause ou encore, pour effectuer une lecture image par image. (Voir à la page 45, 46.)
- 9 Touche d'arrêt (■ STOP)**
 - Appuyer sur ce touche pour arrêter la lecture du disque. (Voir à la page 45.)
- 10 Touche de saut (I◀◀)**
 - Appuyer sur ce touche pour reprendre le début de la piste (ou du chapitre) en cours de lecture.
 - Appuyer de nouveau sur ce touche pour reprendre le début de la piste (ou du chapitre) précédente. (Voir à la page 46.)
- 11 Touche de ralenti/recherche (◀◀)**
 - Appuyez sur cette touche pour régler le mode lecture lente et pour effectuer une recherche en arrière. (Voir à la page 46, 47.)
- 12 Touche de saut (▶▶I)**
 - Appuyer sur ce touche pour atteindre le début de la prochaine piste (ou du prochain chapitre). (Voir à la page 46.)
- 13 Touche de ralenti/recherche (▶▶)**
 - Appuyez sur cette touche pour régler le mode lecture lente et pour effectuer une recherche en avant. (Voir à la page 46, 47.)
- 14 Capteur de la télécommande**
- 15 Affichage**
 - Les informations du disque en cours de lecture y sont affichées. (Voir à la page 39.)

5 NOMI E FUNZIONI DELLE PARTI

(1) Pannello anteriore

Si veda pagina 3.

- 1 Tasto di accensione (POWER)**
 - Premete questo tasto una volta per accendere la corrente.
 - Premete lo stesso tasto nuovamente nella posizione "OFF" per spegnere la corrente.
 - Impostate il modo di attesa premendo il tasto POWER sul telecomando quando la corrente è accesa.
 - Accendete la corrente nel modo di attesa premendo il tasto POWER sul telecomando.
- 2 Indicatore di accensione**
 - Questo indicatore si illumina quando la corrente è accesa o quando è attivato il modo di attesa.
- 3 Indicatore HDCD**
 - Questo indicatore si accende durante la riproduzione dei dischi registrati nel formato HDCD[®]. (NOTA 1)
- 4 Indicatore Scansione Progressiva**
 - Si illumina quando selezionate progressivo come uscita video.
- 5 Piatto portadischi**
 - Inserite i dischi qui. (Si veda pagina 42.)
 - Premete il tasto OPEN/CLOSE **6** per aprire e chiudere il piatto portadischi.
 - Il piatto portadischi si chiude anche quando si preme il tasto PLAY **7**.
- 6 Tasto di apertura/chiusura (▲ OPEN/CLOSE)**
 - Premete questo tasto per aprire e chiudere il piatto portadischi. (Si veda pagina 42.)
- 7 Tasto di riproduzione (▶ PLAY)**
 - Premete questo tasto per riprodurre il disco. (Si veda pagina 44.)
- 8 Tasto di fermo immagine/pausa (■ STILL/PAUSE)**
 - Premete questo tasto per fermare le immagini o la musica o per riprodurre le immagini cornice per cornice. (Si veda pagina 45, 46.)
- 9 Tasto di arresto (■ STOP)**
 - Premete questo tasto per fermare il disco. (Si veda pagina 45.)
- 10 Tasto di salto (I◀◀)**
 - Premete questo tasto per ritornare all'inizio del brano (o della sezione) in fase di riproduzione.
 - Premete lo stesso nuovamente per ritornare all'inizio del brano (o della sezione) precedente. (Si veda pagina 46.)
- 11 Tasto di moviola/ricerca (◀◀)**
 - Premete questo tasto per impostare il modo di riproduzione a moviola e per effettuare una ricerca all'indietro. (Si veda pagina 46, 47.)
- 12 Tasto di salto (▶▶I)**
 - Premete questo tasto per avanzare all'inizio del brano (o della sezione) che segue. (Si veda pagina 46.)
- 13 Tasto di moviola/ricerca (▶▶)**
 - Premete questo tasto per impostare il modo di riproduzione a moviola e per effettuare una ricerca in avanti. (Si veda pagina 46, 47.)
- 14 Schermo di controllo a distanza**
- 15 Display**
 - Appaiono sul display le informazioni sul disco in fase di riproduzione. (Si veda pagina 39.)

HINWEIS 1:

®, HDCD®, High Definition Compatible Digital® und Pacific Microsonics™ sind entweder eingetragene Warenzeichen oder Warenzeichen von Pacific Microsonics, Inc. in den USA und/oder anderen Ländern. Das HDCD-System wurde unter der Lizenz von Pacific Microsonics, Inc. hergestellt. Dieses Produkt ist durch mindestens eines der folgenden Patente abgedeckt: In den USA: 5.479.168, 5.638.074, 5.640.161, 5.808.574, 5.838.274, 5.854.600, 5.864.311, 5.872.531 und in Australien: 669114. Andere Patente angemeldet.

(2) Rückseite

- 16 Audio-Ausgangsklemmen (AUDIO OUT)**
- Benutzen Sie für den Anschluss das mitgelieferte Audio-Video-Kabel.
- 17 Digitale Audio-Ausgangsklemme (OPTICAL)**
- Benutzen Sie für den Anschluss ein Lichtleitfaserkabel (im Fachhandel erhältlich).
 - Von dieser Klemme werden digitale Daten ausgegeben.
- 18 Digitale Audio-Ausgangsklemme (COAXIAL)**
- Benutzen Sie für den Anschluss ein Audiokabel. Schließen Sie ein handelsübliches 75Ω/Ohm Stiftsteckerkabel an.
 - Von dieser Klemme werden digitale Daten ausgegeben.
- 19 Video-Ausgangsklemme (VIDEO OUT)**
- Benutzen Sie für den Anschluss das mitgelieferte Audio-Video-Kabel.
- 20 S-Video-Ausgangsklemme (S-VIDEO OUT)**
- Benutzen Sie für den Anschluss ein S-Video-Anschlusskabel (im Fachhandel erhältlich).
- 21 Komponenten-Video-Ausgangsklemmen (COMPONENT)**
- Benutzen Sie für den Anschluss Videokabel (im Fachhandel erhältlich).
- 22 21-pol. SCART-Buchse (AV 1) (nur für europäisches Modell)**
- Führen Sie den Anschluss mit einem 21-pol. SCART-Kabel (im Handel erhältlich) aus.
- 23 Steuerausgangsanschluss (ROOM TO ROOM / IN)**
- Dies ist ein Eingangsanschluss für eine Kabel-Fernbedienung. Wenn Sie diesen Anschluss verwenden wollen, dann wenden Sie sich an Ihren DENON-Händler.
- 24 Steuerausgangsanschluss (ROOM TO ROOM / OUT)**
- Dies ist ein Ausgangsanschluss für eine Kabel-Fernbedienung. Wenn Sie diesen Anschluss verwenden wollen, dann wenden Sie sich an Ihren DENON-Händler.
- 25 Netzeingang (AC IN)**
- Schließen Sie mit Hilfe des mitgelieferten AC-Kabels an eine AC-Netzsteckdose an.

(3) Display

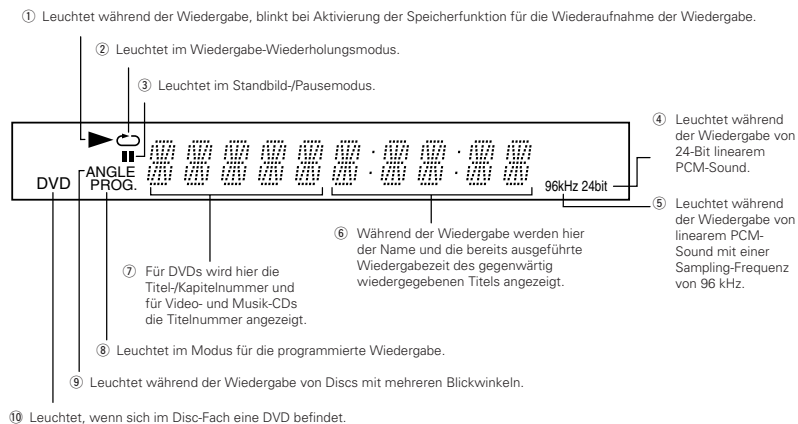

REMARQUE 1:

®, HDCD®, High Definition Compatible Digital® et Pacific Microsonics™ sont soit des marques protégées soit des marques déposées de Pacific Microsonics, Inc aux Etats-Unis et/ou dans d'autres pays. Le système HDCD est fabriqué sous licence de Pacific Microsonics, Inc. Ce produit est protégé par une ou plusieurs des références suivantes: aux Etats-Unis: USA: 5.479.168, 5.638.074, 5.640.161, 5.808.574, 5.838.274, 5.854.600, 5.864.311, 5.872.531 et en Australie: 669114. Autres brevets en instance d'obtention.

(2) Panneau arrière

- 16 Connecteurs de sortie audio (AUDIO OUT)**
- Connecter en utilisant le câble audio vidéo fourni avec l'appareil.
- 17 Le connecteur de sortie audio numérique (OPTICAL)**
- Connecter en utilisant un câble à fibre optique disponible dans le commerce.
 - Des données numériques passent par ce connecteur.
- 18 Le connecteur de sortie audio numérique (COAXIAL)**
- Connecter en utilisant un câble audio. Utiliser un câble de raccordement à fiches DIN de 75 Ω/ohms disponible dans le commerce.
 - Des données numériques passent par ce connecteur.
- 19 Connecteur de sortie vidéo (VIDEO OUT)**
- Connecter en utilisant le câble audio vidéo fourni avec l'appareil.
- 20 Les connecteurs de sortie de la S-Vidéo (S-VIDEO OUT)**
- Connecter en utilisant un câble S-Vidéo (disponible dans le commerce).
- 21 Connecteurs de sortie vidéo d'un élément externe (COMPONENT)**
- Connecter en utilisant des câbles vidéo disponibles dans le commerce.
- 22 Terminal SCART 21-pin (AV 1) (Pour le modèle d'Europe seulement)**
- Connecté en utilisant un câble SCART 21-pin (disponible en magasin).
- 23 Connecteur d'entrée de télécommande (ROOM TO ROOM / IN)**
- C'est le connecteur d'entrée pour la télécommande à câble. Consulter votre revendeur DENON avant d'utiliser ce connecteur.
- 24 Connecteur de sortie de télécommande (ROOM TO ROOM / OUT)**
- C'est le connecteur de sortie pour la télécommande à câble. Consulter votre revendeur DENON avant d'utiliser ce connecteur.
- 25 Connecteur d'entrée alimentation secteur (AC IN)**
- Connecter l'alimentation secteur en utilisant le câble inclus prévu à cet effet.

(3) Affichage

- 1 S'allume pendant la lecture, clignote quand une fonction de lecture mémorisée est activée.
- 2 S'allume en mode répétition de lecture.
- 3 S'allume dans le mode still/pause (image fixe/pause).
- 4 S'allume pendant la lecture de son PCM 24 bit linéaire.
- 5 S'allume pendant la lecture de son PCM linéaire à fréquence d'échantillonnage de 96 kHz.
- 6 Affiche le titre et le temps écoulé de la piste pendant la lecture.
- 7 Affiche le titre/chapitre des DVD, le numéro de piste des vidéos et CD musicaux.
- 8 S'allume en mode lecture programmée.
- 9 S'allume pendant la lecture de disque proposant différents angles de vue.
- 10 S'allume quand un DVD est chargé dans le tiroir de disque.

NOTA:

®, HDCD®, High Definition Compatible Digital® e Pacific Microsonics™ sono entrambi marchi registrati o marchi della Pacific Microsonics, Inc. negli Stati Uniti e/o in altri paesi. HDCD System produceva sotto la licenza della Pacific Microsonics, Inc. Questo prodotto è coperto da uno o più dei seguenti: negli Stati Uniti d'America: 5.479.168, 5.638.074, 5.640.161, 5.808.574, 5.838.274, 5.854.600, 5.864.311, 5.872.531, e in Australia: 669114. Altri brevetti sono in attesa di essere definiti.

(2) Pannello posteriore

- 16 Connettori di uscita audio (AUDIO OUT)**
- Vanno collegati usando il cavo audio/video in dotazione.
- 17 Connettore di uscita audio digitale (OPTICAL)**
- Effettuare il collegamento usando un cavo di fibre ottiche (Venduto separatamente).
 - I dati digitali vengono emessi da questo connettore.
- 18 Connettore di uscita audio digitale (COAXIAL)**
- Effettuare il collegamento usando un cavo audio. Collegare un cavo da 75 Ω/ohms dalla spina a perni, venduto separatamente.
 - I dati digitali vengono emessi da questo connettore.
- 19 Connettore di uscita video (VIDEO OUT)**
- Vanno collegati usando il cavo audio/video in dotazione.
- 20 Connettore di uscita S-Video (S-VIDEO OUT)**
- Vanno collegati usando un cavo di connessione s-video (Venduto separatamente).
- 21 Connettori di uscita video del componente (COMPONENT)**
- Effettuare il collegamento usando dei cavi video (Venduto separatamente).
- 22 Terminale SCART a 21 pin (AV 1) (solo per modelli europei)**
- Eseguite il collegamento con un cavo SCART a 21 pin (acquistabile nei negozi).
- 23 Connettore dell'entrata di controllo (ROOM TO ROOM / IN)**
- Questo è il connettore d'entrata per il telecomando cablatto. Rivolgetevi al vostro rivenditore DENON per usare questo connettore.
- 24 Connettore d'uscita di controllo (ROOM TO ROOM / OUT)**
- Questo è il connettore d'uscita per il telecomando cablatto. Rivolgetevi al vostro rivenditore DENON per usare questo connettore.
- 25 Entrata di corrente (AC IN)**
- Collegate all'alimentazione elettrica utilizzando il cavo CA incluso.

(3) Display

- 1 Si illumina durante la riproduzione, lampeggia quando si attiva la funzione di ripresa della riproduzione dalla memoria.
- 2 Si illumina nel modo di riproduzione ripetuta.
- 3 Si illumina nel modo di fermo immagine/pausa.
- 4 Si illumina durante la riproduzione del suono PCM lineare 24 bit.
- 5 Si illumina durante la riproduzione del suono PCM lineare con una frequenza di campionatura di 96 kHz.
- 6 Il titolo e il tempo trascorso del brano appaiono qui durante la riproduzione.
- 7 Il numero del titolo/sezione appare qui per i DVD, il numero del brano appare per i CD video e musicali.
- 8 Si illumina nel modo di riproduzione programmata.
- 9 Si illumina durante la riproduzione di dischi ad angoli multipli.
- 10 Si illumina quando si inserisce un DVD sul piatto portadischi.

6 FERNBEDIENUNG

- Der DVD-2800 kann mit Hilfe des mitgelieferten Fernbedienungs (RC-546) bequem aus dem Sessel bedient werden.

(1) Einlegen der Batterien

- Entfernen Sie die sich auf der Rückseite des Fernbedienungs befindliche Abdeckung.
- Legen Sie die beiden R03/AAA-Batterien entsprechend der Markierungen in das Batteriefach ein.
- Setzen Sie die Abdeckung wieder auf.

Vorsichtsmaßnahmen zu Batterien

- Verwenden Sie in diesem Fernbedienung R03/AAA-Batterien.
- Tauschen Sie die Batterien ca. einmal im Jahr aus, wobei der Zeitpunkt, an dem ein Austausch der Batterien erforderlich ist, von der Häufigkeit der Fernbedienung-Benutzung abhängt.
- Wenn der Betrieb mit dem Fernbedienung selbst aus kurzer Entfernung nicht möglich ist, müssen die Batterien auch dann ausgetauscht werden, wenn sie weniger als ein Jahr in Benutzung sind.
- Die beiliegende Batterie ist ausschließlich für den Testbetrieb vorgesehen. Tauschen Sie diese so bald wie möglich gegen eine neue Batterie aus.
- Achten Sie beim Einlegen der Batterien auf die richtige Ausrichtung der im Batteriefach aufgeführten \oplus - und \ominus -Polaritäten.
- Um Beschädigungen und Auslaufen von Batterieflüssigkeit zu vermeiden:
 - Verwenden Sie niemals eine alte und eine neue Batterie zusammen.
 - Verwenden Sie nicht zwei Batterien unterschiedlichen Typs.
 - Schließen Sie Batterien nicht kurz, zerlegen und erhitzen Sie sie nicht und werfen Sie sie auch nicht in offenes Feuer.
- Nehmen Sie die Batterien aus dem Batteriefach heraus, wenn sie beabsichtigen, das Fernbedienung über einen längeren Zeitraum hinweg nicht zu benutzen.
- Sollte einmal Batterieflüssigkeit auslaufen, reinigen Sie das Batteriefach sofort und legen Sie neue Batterien ein.

(2) Benutzung des Fernbedienungs

- Richten Sie das Fernbedienung während des Betriebes -wie im Diagramm gezeigt - auf den Fernbedienungssensor.
- Die Reichweite des Fernbedienungs beträgt aus gerader Entfernung ca. 7 Meter, verringert sich jedoch, wenn Hindernisse im Weg sind oder das Fernbedienung nicht direkt auf den Fernbedienungssensor gerichtet wird.
- Das Fernbedienung kann in einem horizontalen Winkel von bis zu 30° zum Fernbedienungssensor betrieben werden.

HINWEISE:

- Der Betrieb des Fernbedienungs ist möglicherweise schwierig, wenn der Fernbedienungssensor direktem Sonnenlicht oder starkem Kunstlicht ausgesetzt ist.
- Drücken Sie niemals Tasten am Hauptgerät und auf dem Fernbedienung gleichzeitig, da dies Fehlfunktionen zur Folge hätte.

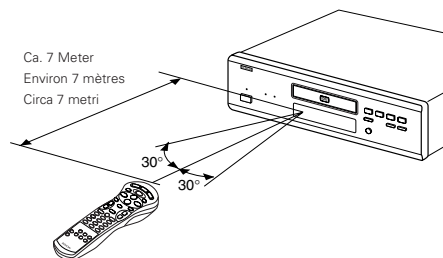
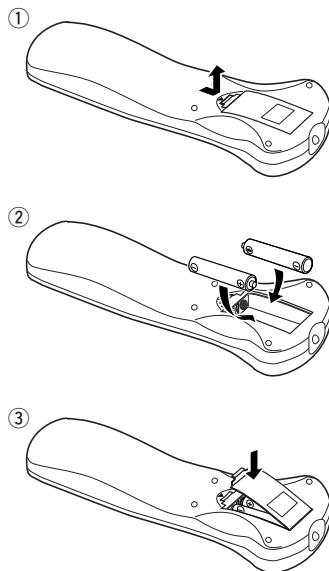

6 TELECOMMANDE

- Le DVD-2800 peut être commandé à distance à l'aide de la télécommande fournie avec l'appareil (RC-546).

(1) Insertion des piles

- Enlever la trappe à l'arrière de la télécommande.
- Placer deux piles R03/AAA dans le compartiment dans le sens indiqué par les marques.
- Refermer la trappe.

Précautions à prendre avec les piles

- N'utiliser que des piles R03/AAA dans cette télécommande.
- Remplacer les piles quand cela est nécessaire et au moins une fois par an.
- Si la télécommande ne fonctionne pas à proximité de l'appareil, remplacer les piles par des neuves, même si moins d'une année s'est écoulée.
- La pile fournie ne sert que pour la vérification du fonctionnement. La remplacer par une neuve le plus tôt possible.
- Lors de l'insertion des piles, prendre garde de les remettre dans le bon sens indiqué par les signes \oplus et \ominus à l'intérieur du compartiment des piles de la télécommande.
- Pour éviter les problèmes ou les fuites de liquide de pile:
 - Ne pas utiliser de pile neuve avec une vieille.
 - Ne pas mélanger différents types de piles.
 - Ne pas court-circuiter, démonter, chauffer ou jeter les piles dans des flammes.
- Enlever les piles si la télécommande ne va pas être utilisée pendant une longue période de temps.
- Si les piles ont fui, essuyer soigneusement l'intérieur du compartiment des piles et en installer de nouvelles.

(2) Utilisation de la télécommande

- Lors de l'utilisation de la télécommande, la diriger vers le capteur indiqué sur le schéma.
- La télécommande peut être utilisée à une distance d'environ 7 mètres sans obstacle. Cependant, cette distance sera plus courte, s'il y a un obstacle ou si la télécommande n'est pas pointée directement vers le capteur.
- La télécommande peut être utilisée à un angle horizontal allant jusqu'à 30° par rapport au capteur.

REMARQUES:

- La télécommande risque de ne pas fonctionner correctement si le capteur est exposé au soleil ou à une source de lumière puissante.
- Ne pas appuyer en même temps sur les touches de l'appareil et sur les touches de la télécommande, cela risque de provoquer des défauts de fonctionnement.

6 TELECOMANDO

- Il DVD-2800 può essere controllato a distanza utilizzando il telecomando (RC-546).

(1) Inserimento delle batterie

- Togliete il coperchio sul retro del telecomando.
- Inserite due batterie R03/AAA nel vano batterie rispettando la polarità.
- Chiudete il coperchio.

Precauzioni per le batterie

- Utilizzate esclusivamente batterie R03/AAA.
- Sostituite le batterie dopo circa un anno, a seconda della frequenza di utilizzo del telecomando.
- Se il telecomando non funziona a breve distanza dall'unità principale, sostituite le batterie anche se non è trascorso un anno.
- La batteria inclusa è solo per verificare il funzionamento. Sostituirla con una nuova batteria prima possibile.
- Inserite le batterie nelle direzioni corrette, rispettando i simboli \oplus e \ominus nel vano batterie del telecomando.
- Per prevenire danni o perdite di liquido:
 - Non utilizzate una batteria nuova insieme ad una batteria vecchia.
 - Non utilizzate due tipi di batterie differenti.
 - Non cortocircuitate, smontate, riscaldate o gettate le batterie nel fuoco.
- Togliete le batterie se prevedete di non utilizzare il telecomando per un periodo prolungato.
- In caso di perdite dalle batterie, rimuovete accuratamente il liquido dal vano batterie ed inserite nuove batterie.

(2) Utilizzo del telecomando

- Puntate il telecomando come indicato in figura.
- Il telecomando può essere utilizzato ad una distanza di circa 7 metri. Questa distanza può essere minore qualora vi siano oggetti tra il telecomando e l'unità principale oppure se il telecomando non viene puntato direttamente verso il sensore del telecomando.
- Il telecomando può essere utilizzato ad un'inclinazione max di 30° rispetto al sensore del telecomando.

NOTE:

- Se il sensore del telecomando è stato esposto alla luce solare diretta oppure ad un'intensa luce artificiale, il telecomando può risultare difficile da utilizzare.
- Non premete contemporaneamente i tasti sul telecomando e sull'unità principale. In caso contrario possono insorgere anomalie.

(3) Bezeichnung und Funktionen der Fernbedienungstasten

- 1 Netztaaste (POWER)**
Schalten Sie mit dieser Taste das Gerät und den Standby-Betrieb ein.
- 2 Menü-Taste (MENU)**
- 3 TOP MENU-Taste**
- 4 Cursor-Tasten (Cursor)**
Betätigen Sie für die Auswahl in vertikaler Richtung die ▲ und ▼ Tasten.
Betätigen Sie für die Auswahl in horizontaler Richtung die Tasten ◀ und ▶.
- 5 Audio-Taste (AUDIO)**
Drücken Sie diese Taste bei der Benutzung von DVDs zum Umschalten der Audio-Sprache und bei der Benutzung von Video-CDs zum Umschalten des Kanals zwischen "LR", "L" und "R".
- 6 ENTER-Taste**
Drücken Sie die ENTER-Taste, um die mit den Cursor-Tasten angewählte Funktion zu aktivieren.
- 7 Sprungtaste (SKIP)**
- 8 Stoppaste (■)**
- 9 Nummerntasten**
Geben Sie mit diesen Tasten Nummern ein.
Benutzen Sie zur Eingabe der 10 und höheren Zahlen die +10-Taste.
Beispiel: Eingabe von 25

- 10 PROG/DIRECT-Taste**
Drücken Sie diese Taste zum Umschalten zwischen normaler und programmierter Wiedergabe.
- 11 Einrichtungstaste (SET UP)**
- 12 Taste für virtuellen Surroundklang (V.S.S.)**
Einstellung des virtuellen Surroundklangs. (Aktiviert bei der Wiedergabe von DVDs, die im Dolby Digital-Format auf zwei oder mehr Kanälen aufgezeichnet sind.)
- 13 Wiederholungstaste (REPEAT)**
Drücken Sie diese Taste, um die Wiedergabe der Titel zu wiederholen.
- 14 Display-Taste (DISPLAY)**
Drücken Sie diese Taste, um das ON-SCREEN-Display anzeigen zu lassen.
- 15 Öffnen-/Schließen-Taste (OP/CL)**
- 16 Untertitel-Taste (SUBTITLE)**
Drücken Sie diese Taste zum Umschalten der DVD-Untertitel-Sprache.
- 17 Winkeltaste (ANGLE)**
Drücken Sie diese Taste zum Verändern des Blickwinkels.
- 18 Zeitlupen-/Suchlauffasten (SLOW/SEARCH)**
- 19 Rücktaste (RETURN)**
Drücken Sie diese Taste zum Zurückkehren auf den zuvor angezeigten Menüschirm.
- 20 Standbild-/Pausetaste (■)**
- 21 Wiedergabetaste (▶)**
- 22 Löschtaaste (CLEAR)**
Drücken Sie diese Taste zum Löschen eingegebener Nummern.
- 23 Abruftaste (CALL)**
Drücken Sie diese Taste zur Überprüfung der Programminhalte.
- 24 Zufallswiedergabetaste (RANDOM)**
Drücken Sie diese Taste, um die Titel auf der Video- oder Musik-CD in zufallsgesteuerter Reihenfolge wiederzugeben.

- 25 NTSC/PAL-Taste (NTSC/PAL)**
Drücken Sie diese Taste zum Ändern des Video-Ausgangsformates.
- 26 A-B-Wiederholungstaste (A-B REPEAT)**
Drücken Sie diese Taste für die Wiederholung der Wiedergabe eines festgelegten Abschnittes zwischen zwei Punkten.

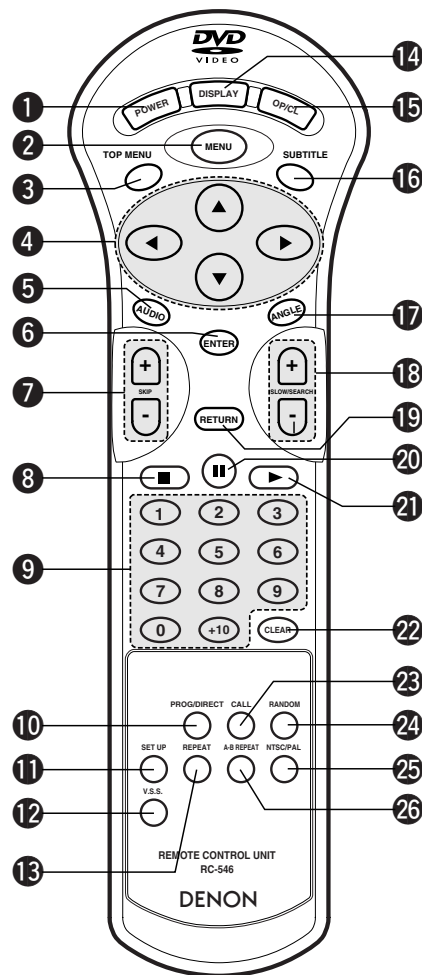
**(3) Noms et fonctions de touche de la télécommande**

- 1 Touche d'alimentation (POWER)**
Appuyer sur cette touche pour mettre en marche ou en veille.
- 2 Touche de menu (MENU)**
- 3 Touche TOP MENU (TOP MENU)**
- 4 Touche de curseurs (Cursor)**
Utiliser les touches ▲ et ▼ pour sélectionner dans le sens vertical.
Utiliser les touches ◀ et ▶ pour sélectionner dans le sens horizontal.
- 5 Touche d'audio (AUDIO)**
Pour les DVD, appuyer sur cette touche pour changer la langue audio. Pour les CD vidéo, appuyer sur cette touche pour commuter le canal entre "LR", "L" et "R".
- 6 Touche ENTER**
Appuyer sur la touche ENTER pour sélectionner le paramètre sélectionné avec les touches curseurs.
- 7 Touches de saut (SKIP)**
- 8 Touche d'arrêt (■)**
- 9 Touche numérotées**
Utiliser ces touches pour entrer des nombres.
Utiliser la touche +10 pour entrer des dizaines ou plus.
Exemple: Entrer 25

- 10 Touche PROG/DIRECT**
Appuyer sur cette touche pour basculer du mode de lecture normale au mode de lecture programmée.
- 11 Touche de configuration (SET UP)**
- 12 Touche V.S.S.**
Règle le son d'ambiance virtuelle. (Il fonctionne lorsqu'il lit des DVD enregistrés en Dolby Digital avec deux canaux ou plus.)
- 13 Touche Lecture à répétition (REPEAT)**
Appuyer sur celle-ci pour une lecture de plages répétitive.
- 14 Touche d'affichage (DISPLAY)**
Appuyer sur cette touche pour afficher le ON-SCREEN.
- 15 Touche d'ouverture/fermeture (OP/CL)**
- 16 Touche de sous-titre (SUBTITLE)**
Appuyer sur cette touche pour changer la langue des sous-titres du DVD.
- 17 Touche d'angle (ANGLE)**
Appuyer sur cette touche pour modifier l'angle.
- 18 Touches de ralenti/recherche (SLOW/SEARCH)**
- 19 Touche de retour (RETURN)**
Appuyer sur cette touche pour revenir à l'écran menu précédent.
- 20 Touche d'arrêt sur image/ pause (■)**
- 21 Touche de lecture (▶)**
- 22 Touche d'annuler (CLEAR)**
Appuyer sur cette touche pour annuler les nombres entrés.
- 23 Touche CALL (CALL)**
Appuyez sur ceci pour vérifier le contenu du programme.
- 24 Touche de lecture aléatoire (RANDOM)**
Appuyer sur celle-ci pour une lecture de plages aléatoire sur le vidéo ou le disque.
- 25 Touche NTSC/PAL (NTSC/PAL)**
Utiliser ceci pour changer le format de sortie vidéo de l'appareil (NTSC/PAL).
- 26 Touche de lecture à répétition A-B (A-B REPEAT)**
Utiliser cette touche pour répéter des sections entre deux points spécifiques.

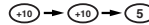
(3) Nomenclatura e funzionamento dei tasti del telecomando

- 1 Tasto di accensione (POWER)**
Premete questo tasto per commutare tra l'accensione e l'attesa accensione.
- 2 Tasto del menù (MENU)**
- 3 Tasto del TOP MENU (TOP MENU)**
- 4 Tasto del cursore (Cursor)**
Usate i tasti ▲ e ▼ per una selezione nella direzione verticale.
Usate i tasti ◀ e ▶ per effettuare una selezione nella direzione orizzontale.
- 5 Tasto AUDIO (AUDIO)**
Per i DVD, dovete premere questo tasto per commutare la lingua audio. Per i CD video, premete questo tasto per commutare tra i canali "LR" (sinistro e destro), "L" (sinistro) e "R" (destro).
- 6 Tasto ENTER (ENTER)**
Premete il tasto ENTER per selezionare la voce selezionata con i tasti del cursore.
- 7 Tasti di salto (SKIP)**
- 8 Tasto di arresto (■)**
- 9 Tasti numerici**
Usate questi tasti per inserire dei numeri.
Usate il tasto +10 per inserire i numeri da 10 in poi.
Esempio: inserimento del numero 25

- 10 Tasto PROG/DIRECT**
Premete questo tasto per commutare tra la riproduzione normale e la riproduzione programmata.
- 11 Tasto di impostazione (SET UP)**
- 12 Tasto V.S.S.**
Imposta il suono surround virtuale. (Funziona quando riproducete dei DVD registrati con il sistema Dolby Digital con due o più canali.)
- 13 Tasto di ripetizione (REPEAT)**
Premere questo tasto per riprodurre brani ripetutamente.
- 14 Tasto del display (DISPLAY)**
Premete questo tasto per visualizzare il display sullo schermo.
- 15 Tasto di apertura/chiusura (OP/CL)**
- 16 Tasto dei sottotitoli (SUBTITLE)**
Premete questo tasto per commutare la lingua dei sottotitoli del DVD.
- 17 Tasto dell'angolo (ANGLE)**
Premete questo tasto per commutare l'angolo.
- 18 Tasti di moviola/ricerca (SLOW/SEARCH)**
- 19 Tasto di ritorno (RETURN)**
Premete questo tasto per ritornare allo schermo del menù precedente.
- 20 Tasto di fermo immagine/pausa (■)**
- 21 Tasto di riproduzione (▶)**
- 22 Tasto di cancellazione (CLEAR)**
Premete questo tasto per cancellare i numeri inseriti.
- 23 Tasto di richiamo (CALL)**
Premete questo tasto per controllare i contenuti del programma.
- 24 Tasto di riproduzione casuale (RANDOM)**
Premere questo tasto per riprodurre i brani o le immagini dei CD in ordine casuale.
- 25 Tasto NTSC/PAL (NTSC/PAL)**
Usate questo tasto per commutare il formato di uscita video dell'unità (NTSC/PAL).
- 26 Tasto di ripetizione A-B (A-B REPEAT)**
Usate questo tasto per ripetere le sezioni tra due punti specifici.

WICHTIGE INFORMATIONEN ZUR SYSTEMEINRICHTUNG

Diese Anlage verfügt über nachfolgend aufgeführte Voreinstellungen:

“DVD-DISC”, “OSD-EINSTELLEN”, “VIDEO-EINSTELLUNGEN”, “AUDIO-EINSTELLUNGEN”, “KINDERSICHERUNG”, “SONST. EINSTELLUNGEN”.

Diese Voreinstellungen wurden vor dem Versand des Gerätes werkseitig ausgeführt. Wenn Sie diese Einstellungen entsprechend Ihres Verwendungszweckes ändern möchten, beziehen Sie sich bitte auf die Seiten 64 bis 84.

7 EINLEGEN VON DISCS

- Legen Sie die Discs mit der etikettierten (bedruckten) Seite nach oben zeigend ein.

HINWEIS:

- Bewegen Sie den DVD-2800 nicht während der Disc-Wiedergabe, da dadurch die Disc zerkratzen könnte.

(1) Öffnen und Schließen des Disc-Faches

- Schalten Sie das Gerät ein.
- Drücken Sie die OPEN/CLOSE-Taste.

HINWEISE:

- Schalten Sie unbedingt das Gerät ein, bevor Sie das Disc-Fach öffnen oder schließen.
- Drücken Sie die Tasten nicht mit einem Bleistift o.ä..

(2) Einlegen von Discs

- Nehmen Sie die Disc vorsichtig hoch, ohne dabei die Signalfäche zu berühren und halten Sie sie mit der etikettierten Seite nach oben.
- Legen Sie die Disc in das Disc-Fach ein, wenn dieses vollständig geöffnet ist.
- Legen Sie 12 cm in die äußere Disc-Führung (Abbildung 1) und 8 cm Discs in die innere Disc-Führung (Abbildung 2).
- Drücken Sie die OPEN/CLOSE-Taste. Die Disc wird automatisch geladen.
- Das Disc-Fach kann zum Laden einer Disc auch automatisch durch Betätigung der PLAY-Taste geschlossen werden.

HINWEISE:

- Wenn sich während des Schließens ein Fremdgegenstand im Disc-Fach verklemt hat, drücken Sie einfach noch einmal die OPEN/CLOSE-Taste, um das Disc-Fach zu öffnen.
- Drücken Sie das Disc-Fach nicht mit der Hand hinein, wenn das Gerät eingeschaltet ist. Dies könnte Beschädigungen verursachen.
- Legen Sie keine Fremdgegenstände in das Disc-Fach. Dies könnte Beschädigungen verursachen.



Abbildung 1 / Figure 1 / Figura 1



Abbildung 2 / Figure 2 / Figura 2

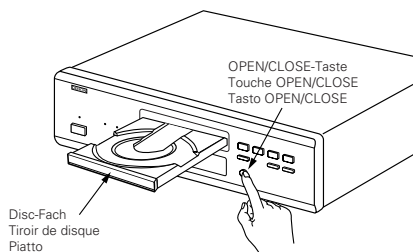
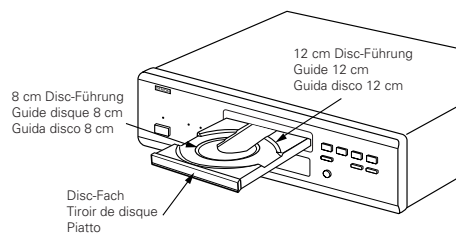

INFORMATION IMPORTANTE de PARAMETRAGE

Cet appareil comporte les pré-réglages suivants : “INST. DISQUE”, “CONFIGURATION OSD”, “CONFIGURATION VIDEO”, “CONFIGURATION AUDIO”, “PROTECTON PARENTAL”, “AUTRES REGLAGES”.

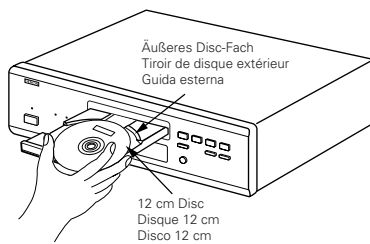
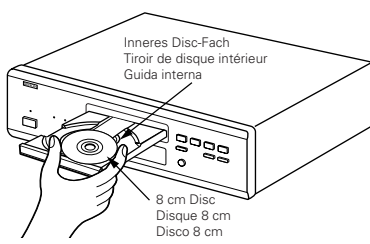
Ces pré-réglages ont été effectués en usine. Pour modifier ces paramètres à votre convenance, reportez-vous aux pages 64 à 84.

7 CHARGEMENT DES DISQUES

- Placer les disques dans le tiroir, face imprimée (étiquette) vers le haut.

REMARQUE:

- Ne pas déplacer le DVD-2800 lorsqu'un disque est en cours de lecture, car cela peut rayer le disque.

(1) Ouverture et fermeture du tiroir de disque

- Mettre le lecteur en marche.
- Appuyer sur la touche ouverture/fermeture (OPEN/CLOSE).

REMARQUES:

- Vérifier que le lecteur est mis sous tension avant d'ouvrir et de fermer le tiroir de disque.
- Ne pas appuyer sur la touche avec un crayon, etc.

(2) Chargement des disques

- Manipuler le disque avec soin sans toucher la surface du signal et le tenir face imprimée vers le haut.
- Lorsque le tiroir de disque est complètement ouvert, placer le disque sur le plateau.
- Placer les disques 12 cm sur le guide plateau extérieur (Figure 1), les disques 8 cm sur le guide plateau intérieur (Figure 2).
- Appuyer sur la touche ouverture/fermeture (OPEN/CLOSE). Le disque est chargé automatiquement.
- Le tiroir de disque peut aussi être fermé automatiquement pour charger le disque en appuyant sur la touche de lecture (PLAY).

REMARQUES:

- Si un objet étranger se fait coincer par la fermeture du plateau de disque, appuyer tout simplement à nouveau sur la touche OPEN/CLOSE et le plateau ouvrira.
- Ne pas rentrer le tiroir de disque à la main lorsque le lecteur est hors tension, car cela risque de l'endommager.
- Ne pas placer d'objets étrangers sur le tiroir de disque, car cela risque de l'endommager.

IMPORTANTI INFORMAZIONI SULL'IMPOSTAZIONE

Quest'unità è stata dotata delle seguenti preselezioni: “DISC SETUP”, “OSD SETUP”, “VIDEO SETUP”, “AUDIO SETUP”, “RATINGS”, “OTHER SETUP”.

Queste preselezioni sono state memorizzate in fabbrica. Se desiderate cambiare le preselezioni secondo il vostro gusto personale, fate riferimento alle pagine da 64 a 84.

7 INSERIMENTO DEI DISCHI

- Inserite i dischi sul piatto con il lato etichetta (stampato) verso l'alto.

NOTA:

- Non spostate il DVD-2800 mentre la riproduzione è in corso. In caso contrario si può graffiare il disco.

(1) Apertura e chiusura del piatto

- Accendete l'unità.
- Premete il tasto OPEN/CLOSE.

NOTE:

- Prima di aprire e chiudere il piatto, accertatevi che il lettore sia acceso.
- Non utilizzate matite, ecc. per premere i tasti.

(2) Inserimento dei dischi

- Sollevate il disco con cautela facendo attenzione a non toccare la superficie registrata e tenetelo con il lato etichetta verso l'alto.
- Aprite completamente il piatto, quindi inserite il disco.
- Inserite i dischi da 12 cm nella guida esterna (Figura 1) ed i dischi da 8 cm nella guida interna (Figura 2).
- Premete il tasto OPEN/CLOSE. Il disco viene caricato automaticamente.
- Il piatto può anche essere chiuso automaticamente premendo il tasto PLAY.

NOTE:

- Se un oggetto estraneo entra in contatto con il cassetto del disco durante la sua chiusura, premete semplicemente il tasto OPEN/CLOSE di nuovo e il cassetto si riaprirà.
- Non chiudete manualmente il piatto con il lettore spento, altrimenti si può danneggiare.
- Non posizionate corpi estranei sul piatto, altrimenti si può danneggiare.

8 WIEDERGABE

(1) Wiedergabe

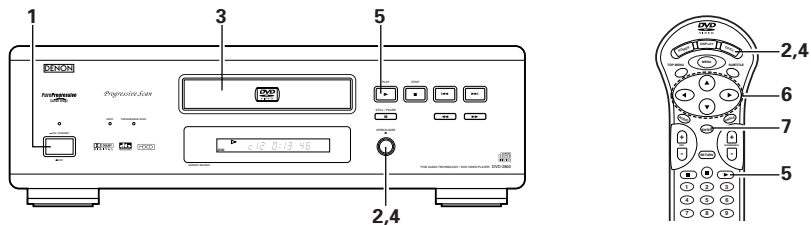

1	<p>Schalten Sie das Gerät ein.</p> <ul style="list-style-type: none"> • Drücken Sie die Netztaste. Die Netzanzeige leuchtet und das Gerät schaltet sich ein. • Drücken Sie im Standby-Modus die POWER-Taste auf dem Fernbedienungsgerät. 													
2	<p>Drücken Sie die OPEN/CLOSE-Taste, um das Disc-Fach zu öffnen.</p>													
3	<p>Legen Sie die Disc in das Disc-Fach ein.</p>													
4	<p>Drücken Sie die OPEN/CLOSE-Taste.</p> <ul style="list-style-type: none"> • Für viele interaktive DVDs und Video-CDs mit Wiedergabesteuerung erscheint ein Menüschirm. Wählen Sie die gewünschte Funktion in einem derartigen Fall wie in Schritt 6 beschrieben aus. * Interaktive DVDs sind DVDs mit mehreren Blickwinkeln, Geschichten usw.. <p>Beispiel: Für DVDs mit Menüschirmen</p> <table border="1" style="margin-left: 20px;"> <tr><th colspan="2">TOP-MENÜ</th></tr> <tr><td>Apfel</td><td>Banane</td></tr> <tr><td>Orange</td><td>Erdbeere</td></tr> <tr><td>Pfirsich</td><td>Ananas</td></tr> </table> <p>Beispiel: Für Video-CDs mit Wiedergabesteuerung</p> <table border="1" style="margin-left: 20px;"> <tr><td>1. Öffnen</td></tr> <tr><td>2. 1. Bewegung</td></tr> <tr><td>3. 2. Bewegung</td></tr> <tr><td>4. 3. Bewegung</td></tr> <tr><td>5. Beenden</td></tr> </table>	TOP-MENÜ		Apfel	Banane	Orange	Erdbeere	Pfirsich	Ananas	1. Öffnen	2. 1. Bewegung	3. 2. Bewegung	4. 3. Bewegung	5. Beenden
TOP-MENÜ														
Apfel	Banane													
Orange	Erdbeere													
Pfirsich	Ananas													
1. Öffnen														
2. 1. Bewegung														
3. 2. Bewegung														
4. 3. Bewegung														
5. Beenden														

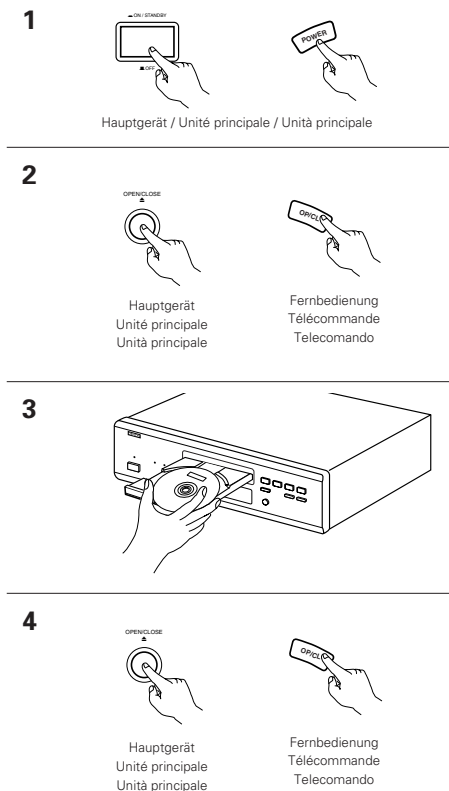

8 LECTURE

(1) Lecture

1	<p>Mettre sous tension.</p> <ul style="list-style-type: none"> • Appuyer sur la touche d'alimentation. Le voyant d'alimentation s'allume et l'appareil se met sous tension. • En mode veille, appuyer sur la touche d'alimentation "POWER" de la télécommande. 													
2	<p>Appuyer sur la touche ouverture/fermeture (OPEN/CLOSE) pour ouvrir le tiroir de disque.</p>													
3	<p>Placer le disque dans le tiroir de disque.</p>													
4	<p>Appuyer sur la touche ouverture/fermeture (OPEN/CLOSE).</p> <ul style="list-style-type: none"> • Pour un grand nombre de DVD et CD vidéo interactifs avec commande de lecture, un écran menu s'affiche. Dans ce cas, utiliser la procédure de l'étape 6 pour sélectionner le paramètre souhaité. * Les DVD interactifs sont des DVD comprenant les angles multiples, histoires, etc. <p>Exemple: Pour les DVD avec des écrans menu</p> <table border="1" style="margin-left: 20px;"> <tr><th colspan="2">BARRE DE MENU</th></tr> <tr><td>Pomme</td><td>Banane</td></tr> <tr><td>Orange</td><td>Fraise</td></tr> <tr><td>Pêche</td><td>Ananas</td></tr> </table> <p>Exemple: Pour les CD vidéo avec commande de lecture</p> <table border="1" style="margin-left: 20px;"> <tr><td>1. Ouverture</td></tr> <tr><td>2. 1er mouvement</td></tr> <tr><td>3. 2e mouvement</td></tr> <tr><td>4. 3e mouvement</td></tr> <tr><td>5. Final</td></tr> </table>	BARRE DE MENU		Pomme	Banane	Orange	Fraise	Pêche	Ananas	1. Ouverture	2. 1er mouvement	3. 2e mouvement	4. 3e mouvement	5. Final
BARRE DE MENU														
Pomme	Banane													
Orange	Fraise													
Pêche	Ananas													
1. Ouverture														
2. 1er mouvement														
3. 2e mouvement														
4. 3e mouvement														
5. Final														

8 RIPRODUZIONE

(1) Riproduzione

1	<p>Accendete la corrente.</p> <ul style="list-style-type: none"> • Premete il tasto di corrente, l'indicatore si illumina e la corrente si spegne. • Nel modo stand by, premete il tasto POWER dell'unità telecomando. 													
2	<p>Premete il tasto OPEN/CLOSE per aprire il piatto portadisco.</p>													
3	<p>Posizionate il disco sul piatto portadischi.</p>													
4	<p>Premete il tasto OPEN/CLOSE.</p> <ul style="list-style-type: none"> • Per molti DVD interattivi e CD video con controllo di riproduzione appare uno schermo menù. In tal caso, usate la procedura della fase 6 per selezionare la voce desiderata. * I DVD interattivi sono dei DVD che includono degli angoli multipli, storie, ecc. <p>Esempio: Per i DVD con degli schermi menù</p> <table border="1" style="margin-left: 20px;"> <tr><th colspan="2">MENÙ SUPERIORE</th></tr> <tr><td>Mela</td><td>Banana</td></tr> <tr><td>Arancio</td><td>Fragola</td></tr> <tr><td>Pesca</td><td>Ananas</td></tr> </table> <p>Esempio: Per i CD video con controllo di riproduzione</p> <table border="1" style="margin-left: 20px;"> <tr><td>1. Inizio</td></tr> <tr><td>2. 1° movimento</td></tr> <tr><td>3. 2° movimento</td></tr> <tr><td>4. 3° movimento</td></tr> <tr><td>5. Fine</td></tr> </table>	MENÙ SUPERIORE		Mela	Banana	Arancio	Fragola	Pesca	Ananas	1. Inizio	2. 1° movimento	3. 2° movimento	4. 3° movimento	5. Fine
MENÙ SUPERIORE														
Mela	Banana													
Arancio	Fragola													
Pesca	Ananas													
1. Inizio														
2. 1° movimento														
3. 2° movimento														
4. 3° movimento														
5. Fine														

5	Drücken Sie die PLAY-Taste.
6	<p>Wählen Sie die gewünschten Funktionen mit den Cursor-Tasten (▲, ▼, ◀ und ▶) an.</p> <ul style="list-style-type: none"> Für einige Discs gibt es einen zweiten Menüschirm. Drücken Sie in einem derartigen Fall die Taste ►►, um den nächsten Menüschirm anzuzeigen zu lassen. (Beziehen Sie sich auf die Disc-Hülle). * Bei der Benutzung von Video-CDs sind die Cursor-Tasten (▲, ▼, ◀ und ▶) außer Funktion. Bei Video-CDs werden die einzelnen Funktionen mit den Nummerntasten angewählt.
7	<p>Drücken Sie die ENTER-Taste.</p> <ul style="list-style-type: none"> Die gewünschte Funktion wird angewählt und die Wiedergabe beginnt. Während der Wiedergabe können Sie durch Betätigung der TOP MENU/MENU-Taste - abhängig von der jeweiligen Disc - zum Menüschirm zurückkehren. Drücken Sie während der Wiedergabe einer Video-CD die RETURN-Taste, um zum Menüschirm zurückzukehren.

5



Hauptgerät
Unité principale
Unità principale

Fernbedienung
Télécommande
Telecomando

6

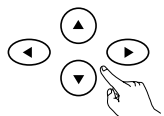

Fernbedienung
Télécommande
Telecomando

7



Fernbedienung
Télécommande
Telecomando

Beispiel: Wenn "Apple" angewählt ist

TOP-MENÜ	
Apfel	Banane
Orange	Erdbeere
Pfirsich	Ananas

➔ Apfel

Exemple: Lorsque "Pomme" est sélectionné

BARRE DE MENU	
Pomme	Banane
Orange	Fraise
Pêche	Ananas

➔ Pomme

Esempio: Quando è stata selezionata la voce "Mela" is selected

MENÙ SUPERIORE	
Mela	Banana
Arancio	Fragola
Pesca	Ananas

➔ Mela

5	Appuyer sur la touche de lecture (PLAY).
6	<p>Utiliser les touches curseurs (▲, ▼, ◀ et ▶) pour sélectionner le paramètre souhaité.</p> <ul style="list-style-type: none"> Sur certains disques, il existe un deuxième écran menu. Si c'est le cas, appuyer sur la touche ►► pour afficher l'écran menu suivant. (Voir le boîtier du disque.) * Les touches curseurs (▲, ▼, ◀ et ▶) ne fonctionnent pas pour les CD vidéo. Utiliser les touches numérotées pour sélectionner le paramètre souhaité.
7	<p>Appuyer sur la touche ENTER.</p> <ul style="list-style-type: none"> La sélection est confirmée et la lecture commence. Certains disques DVD permettent de retourner à l'écran menu en appuyant sur la touche TOP MENU/MENU pendant la lecture. Appuyer sur la touche retour (RETURN) pendant la lecture d'un CD vidéo pour revenir à l'écran menu.

REMARQUES:

- Si  s'affiche sur l'écran TV pendant que les touches sont activés, cette opération n'est pas possible sur les DVD-2800 ou avec ce disque.
- Placer le disque dans le guide.
- Ne pas mettre plus d'un disque dans le tiroir.
- Le disque continue à tourner pendant que l'écran menu s'affiche sur l'écran TV.

5	Premete il tasto PLAY.
6	<p>Usate i tasti del cursore (▲, ▼, ◀ e ▶) per selezionare la voce desiderata.</p> <ul style="list-style-type: none"> Per alcuni dischi esiste uno schermo menù secondario. In tal caso, premete il tasto ►► per visualizzare lo schermo menù successivo. (Fate riferimento alla custodia del disco.) * I tasti del cursore (▲, ▼, ◀ e ▶) non funzionano per i CD video. Usate i tasti numerici per selezionare la voce desiderata.
7	<p>Premete il tasto ENTER.</p> <ul style="list-style-type: none"> Viene selezionata la voce desiderata e ha inizio la riproduzione. Potete ritornare allo schermo del menù premendo il tasto TOP MENU/MENU durante la riproduzione del DVD, anche se questo dipende dal disco. Premete il tasto RETURN durante la riproduzione di un CD video per ritornare allo schermo del menù.

NOTE:

- Se appare l'indicazione  sullo schermo televisivo durante la pressione dei tasti, l'operazione in questione non è possibile nel DVD-2800 o nel disco.
- Posizionate il disco nella guida del disco.
- Non posizionate mai più di un disco sul piatto portadischi.
- Il disco continua a girare mentre è visualizzato lo schermo del menù sullo schermo televisivo.

HINWEISE:

- Wenn während der Bedienung der Tasten  auf dem Fernsehschirm erscheint, ist der beabsichtigte Betrieb mit dem DVD-2800 oder der verwendeten Disc nicht möglich.
- Legen Sie die Disc in die Disc-Führung.
- Legen Sie immer nur eine Disc zur Zeit in das Disc-Fach ein.
- Die Discs drehen sich weiter, während das Menü auf dem Fernsehschirm angezeigt wird.

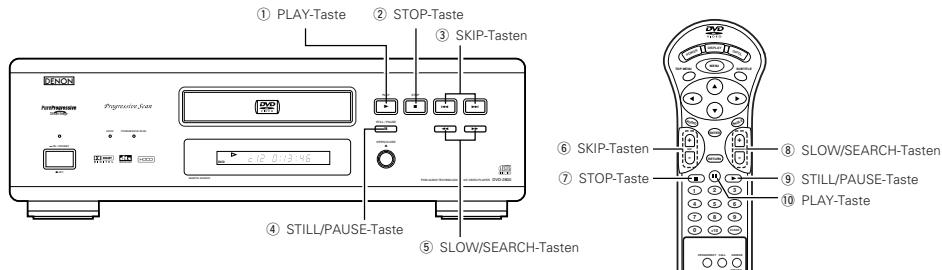

(2) Beenden der Wiedergabe

Drücken Sie während der Wiedergabe die STOP-Taste am Hauptgerät oder auf dem Fernbedienungsgerät. Die Wiedergabe stoppt und es erscheint das Hintergrundbild.

- Bei Benutzung des DVD-2800s wird diese Position bei Betätigung der STOP-Taste gespeichert. Zu diesem Zeitpunkt blinkt "▶" auf dem Display. (nur DVD)
- Wenn Sie nach Betätigung der STOP-Taste die PLAY-Taste drücken, setzt die Wiedergabe an der Stelle wieder ein, an der Sie zuvor unterbrochen worden ist. (nur DVD)
- Die Speicherfunktion für die Wiederaufnahme der Wiedergabe wird entaktiviert, wenn das Disc-Fach geöffnet oder die STOP-Taste ein zweites Mal gedrückt wird. (nur DVD)
- Nach 30 Minuten im Stoppmodus schaltet sich der DVD-2800 automatisch aus und der Standby-Modus ist eingestellt. (Automatische Abschaltung)
- Wenn Sie die Wiedergabe der Disc nicht fortsetzen möchten, können Sie das Gerät, um Energie zu sparen, mit der POWER-Taste am Hauptgerät ausschalten. Sie können den Standby-Modus auch durch Betätigung der sich auf der Fernbedienung befindlichen POWER-Taste einstellen.

*Die Speicherfunktion zur Wiederaufnahme der Wiedergabe kann nur für Discs angewendet werden, bei denen die bereits ausgeführte Wiedergabezeit während der Wiedergabe auf dem Display angezeigt wird.



Hauptgerät
Unité principale
Unità principale



Fernbedienung
Télécommande
Telecomando

(3) Wiedergabe von Standbildern (Zeitweilige Unterbrechung)

Drücken Sie während der Wiedergabe die STILL/PAUSE-Taste am Hauptgerät oder auf der Fernbedienung.

- Drücken Sie zur Wiederaufnahme der Wiedergabe die PLAY-Taste.



Hauptgerät
Unité principale
Unità principale



Fernbedienung
Télécommande
Telecomando

- 1 Touche de lecture (PLAY)
- 2 Touche d'arrêt (STOP)
- 3 Touches de saut arrière/avant (SKIP)
- 4 Touche d'arrêt sur image/pause (STILL/PAUSE)
- 5 Touches de ralenti/recherche (SLOW/SEARCH)
- 6 Touches de saut arrière/avant (SKIP)
- 7 Touche d'arrêt (STOP)
- 8 Touches de ralenti/recherche (SLOW/SEARCH)
- 9 Touche d'arrêt sur image/pause (STILL/PAUSE)
- 10 Touche de lecture (PLAY)

(2) Arrêt de la lecture

En cours de lecture, appuyez sur la touche STOP sur l'appareil ou la télécommande, la lecture s'arrête et le papier peint s'affiche.

- Avec les DVD-2800, lorsque la touche d'arrêt (STOP) est enfoncé, cette position est mémorisée. A ce moment, "▶" clignote sur l'affichage. (uniquement DVD)
- Lorsque la touche de lecture (PLAY) est enfoncé après avoir appuyé sur le touche d'arrêt (STOP), la lecture reprend là où elle s'était arrêtée. (uniquement DVD)
- La fonction de lecture mémorisée est annulée si le tiroir de disque est ouvert ou si le touche d'arrêt (STOP) est enfoncé une deuxième fois. (uniquement DVD)
- Au bout de 30 minutes en mode arrêt, l'alimentation du DVD-2800 s'éteint et le mode veille est activé. (Mise hors tension automatique)
- Si l'on ne souhaite pas continuer la lecture du disque, pour maintenir l'électricité, soit appuyer sur le touche d'alimentation (POWER) de l'unité principale pour mettre hors tension, soit appuyer sur la touche d'alimentation (POWER) de la télécommande pour mettre l'alimentation en mode veille.

*La fonction de lecture mémorisée est activée uniquement sur les disques dont la durée est indiquée sur l'affichage pendant la lecture.

(3) Lecture d'arrêt sur image (Pause)

Pendant la lecture, appuyer sur la touche d'arrêt sur Image/pause (STILL/PAUSE) de l'unité principale ou de la télécommande.

- Appuyer sur le touche de lecture (PLAY) pour reprendre la lecture normale.

- 1 Tasto PLAY
- 2 Tasto STOP
- 3 Tasti SKIP
- 4 Tasto STILL/PAUSE
- 5 Tasti SLOW/SEARCH
- 6 Tasti SKIP
- 7 Tasto STOP
- 8 Tasti SLOW/SEARCH
- 9 Tasto STILL/PAUSE
- 10 Tasto PLAY

(2) Arresto della riproduzione

Durante la riproduzione, premete il tasto STOP sull'unità principale o sull'unità del telecomando, la riproduzione si ferma e appare sul display lo sfondo.

- Quando premete il tasto STOP del DVD-2800, la posizione attuale viene memorizzata. A questo punto, sul display lampeggia "▶". (Solo DVD)
- Quando premete il tasto PLAY dopo aver premuto il tasto STOP, la riproduzione riprende dalla posizione in cui si è fermata. (Solo DVD)
- La funzione di ripresa riproduzione dalla memoria viene cancellata se si apre il piatto portadischi oppure se preme il tasto STOP una seconda volta. (Solo DVD)
- Dopo 30 minuti nel modo di arresto, la corrente del DVD-2800 si spegne automaticamente e viene impostato il modo di attesa. (Spegnimento automatico)
- Se non desiderate continuare la riproduzione del disco per risparmiare energia, premete il tasto POWER sull'unità principale per spegnere la corrente oppure premete il tasto POWER sul telecomando per impostare il modo di attesa.

*La funzione di ripresa della riproduzione dalla memoria funziona per i dischi il cui tempo trascorso è visualizzato sul display durante la riproduzione.

(3) Riproduzione di un fermo immagine (pausa)

Premete il tasto STILL/PAUSE sull'unità principale o sul telecomando durante la riproduzione.

- Premete il tasto PLAY per riprendere la riproduzione normale.

(4) Vorwärts-/Rückwärtssuchlauf

Drücken Sie während der Wiedergabe eine der SLOW/SEARCH-Tasten am Hauptgerät oder auf der Fernbedienung.

◀◀ / - : Rückwärts
▶▶ / + : Vorwärts

- Bei nochmaliger Betätigung der Taste erhöht sich die Suchgeschwindigkeit (in vier Stufen).
- Drücken Sie zur Wiederaufnahme der normalen Wiedergabe die PLAY-Taste.

HINWEIS:

- In einigen Fällen erscheint möglicherweise noch einmal der Menüschirm, nachdem eine der SLOW/SEARCH-Tasten während der Menü-Wiedergabe einer Video-CD gedrückt worden ist.

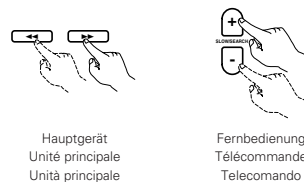

Hauptgerät
Unité principale
Unità principale

Fernbedienung
Télécommande
Telecomando

(4) Recherche avant/arrière

Pendant la lecture, appuyer sur l'une des touches de ralenti/recherche (SLOW/SEARCH) de l'unité principale ou de la télécommande.

◀◀ / - : Marche arrière
▶▶ / + : Marche avant

- Lorsque la touche est enfoncée à nouveau, la vitesse de recherche augmente (en quatre paliers).
- Appuyer sur la touche de lecture (PLAY) pour reprendre la lecture normale.

REMARQUE:

- Dans certains cas, l'écran menu peut s'afficher à nouveau lorsqu'un des touches de ralenti/ recherche (SLOW/SEARCH) est enfoncé pendant la lecture de menu sur un CD vidéo.

(4) Ricerca in avanti/all'indietro

Durante la riproduzione, dovete premere uno dei tasto SLOW/SEARCH dell'unità principale o del telecomando.

◀◀ / - : Direzione all'indietro
▶▶ / + : Direzione in avanti

- Alla seconda pressione del tasto, aumenta la velocità di ricerca (in quattro passi).
- Premete il tasto PLAY per riprendere la riproduzione normale.

NOTA:

- In certi casi, lo schermo del menù può riapparire quando si preme uno dei tasti SLOW/SEARCH durante la riproduzione del menù di un CD video.

(5) An den Anfang von Kapiteln oder Titeln springen

Drücken Sie während der Wiedergabe eine der Sprungtasten am Hauptgerät oder auf der Fernbedienung.

◀◀◀ / - : Rückwärts
▶▶▶ / + : Vorwärts

- Es werden so viele Kapitel oder Titel übersprungen, so oft Sie die Taste drücken.
- Bei einmaliger Betätigung der Rückwärtssprungtaste setzt sich der Tonabnehmer zurück an den Anfang des gegenwärtig wiedergegebenen Kapitels oder Titels.

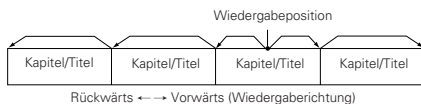

HINWEIS:

- In einigen Fällen erscheint noch einmal der Menüschirm, wenn eine der SKIP-Tasten während der Menü-Wiedergabe einer Video-CD gedrückt wird.

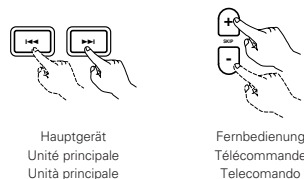

Hauptgerät
Unité principale
Unità principale

Fernbedienung
Télécommande
Telecomando

(5) Atteindre le début de chapitres ou de pistes

Pendant la lecture, appuyer sur l'un des touches de saut (SKIP) de l'unité principale ou de la télécommande.

◀◀◀ / - : Marche arrière
▶▶▶ / + : Marche avant

- Chaque pression sur la touche équivaut à un saut de chapitre de piste.
- Lorsque le touche de saut arrière est enfoncé une fois, la tête de lecture revient au début du chapitre ou de la piste en cours de lecture.

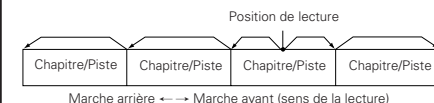

REMARQUE:

- Dans certains cas, l'écran menu peut s'afficher à nouveau lorsqu'un des touches de saut (SKIP) est enfoncé pendant la lecture de menu sur un CD vidéo.

(5) Per saltare all'inizio delle sezioni o dei brani

Durante la riproduzione, premete uno dei tasti di salto dell'unità principale o del telecomando.

◀◀◀ / - : Direzione all'indietro
▶▶▶ / + : Direzione in avanti

- Viene saltato un numero di sezioni o brani che corrisponde al numero di volte premete il tasto.
- Quando premete il tasto di salto all'indietro una volta, il pickup ritorna all'inizio della sezione o del brano in fase di riproduzione.



NOTA:

- In certi casi, lo schermo del menù può riapparire quando premete uno dei tasti SKIP durante la riproduzione del menù su un CD video.

(6) Bild-für-Bild-Wiedergabe (nur für DVDs und Video-CDs)

Drücken Sie während der Wiedergabe die STILL/PAUSE-Taste am Hauptgerät oder auf der Fernbedienung.

- Bei Betätigung dieser Taste werden die Bilder nacheinander Bild-für-Bild angezeigt.
- Drücken Sie zur Wiederaufnahme der normalen Wiedergabe die PLAY-Taste

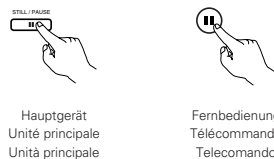

Hauptgerät
Unité principale
Unità principale

Fernbedienung
Télécommande
Telecomando

(6) Lecture image par image (pour les DVD et les CD vidéo uniquement)

Pendant la lecture, appuyer sur la touche d'arrêt sur image/pause (STILL/PAUSE) de l'unité principale ou de la télécommande.

- La lecture avance d'une image chaque fois que la touche est enfoncée.
- Appuyer sur la touche de lecture (PLAY) pour reprendre la lecture normale.

(6) Riproduzione posa per posa (solo per i DVD ed i CD video)

Premete il tasto STILL/PAUSE dell'unità principale o del telecomando nel modo di riproduzione.

- L'immagine viene spostata in avanti di una posa ad ogni pressione del tasto.
- Premete il tasto PLAY per riprendere la riproduzione normale.

(7) Zeitlupenwiedergabe (nur für DVDs und Video-CDs)

Drücken Sie im Standbild-Modus eine der SLOW/SEARCH-Tasten am Hauptgerät oder auf der Fernbedienung.

- ◀◀ / - : Rückwärts
- ▶▶ / + : Vorwärts

- Bei nochmaliger Betätigung der Taste erhöht sich die Geschwindigkeit der Zeitlupenwiedergabe.
- Bei Video-CDs lässt sich die Geschwindigkeit in drei Stufen erhöhen.
- Drücken Sie zur Wiederaufnahme der normalen Wiedergabe die PLAY-Taste.
- Drücken Sie noch einmal die SLOW/SEARCH-Taste, wenn während der Zeitlupen-Rückwärtswiedergabe einer Disc die STILL/PAUSE-Taste gedrückt wurde.

HINWEIS:

- Die Zeitlupen-Rückwärtswiedergabe von Video-CDs ist nicht möglich.

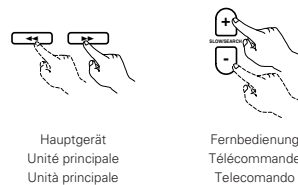

(8) Anwendung der V.S.S.-Funktion (Virtueller Surround-Klang) (nur für DVDs)

- Die Anwendung der V.S.S.-Funktion (virtueller Surround-Klang) verleiht dem Klang ein Hauch von Weite und ermöglicht auch dann das Erzielen von Surround-Effekten, wenn nur Frontlautsprecher (links und rechts) benutzt werden. Bei Discs mit Surround-Signalen verleiht die V.S.S.-Funktion dem Klang nicht nur Weite, sondern vermittelt darüber hinaus das Gefühl, der Ton würde von allen Seiten kommen, obwohl sich dort gar keine Lautsprecher befinden.

Drücken Sie während der Wiedergabe die V.S.S.-Taste auf dem Fernbedienungsgerät.



HINWEISE:

- Diese Funktion kann nur für DVDs angewendet werden, die zwei oder mehr Kanäle oder Dolby Digital-Signale enthalten.
- Beachten Sie bitte, dass der Effekt bei einigen Discs nur schwach oder gar nicht vorhanden ist.
- Bei einigen Discs ist der Klang möglicherweise verzerrt. Schalten Sie in solchen Fällen die V.S.S.-Funktion aus.
- Schalten Sie andere Surround-Funktionen (Surround-Modus des Fernsehgerätes usw.) aus.
- Der Effekt ist am deutlichsten, wenn das Fernsehgerät drei- bis viermal soweit von der Zuhörposition entfernt ist wie die linken und rechten Lautsprecher (Entfernung A).

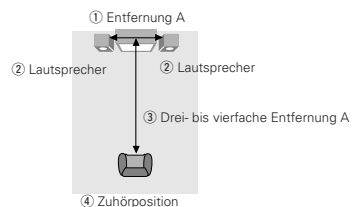

(7) Lecture ralentie (pour les DVD et les CD vidéo uniquement)

En mode arrêt sur image, appuyer sur l'une des touches de ralenti/recherche (SLOW/SEARCH) de l'unité principale ou de la télécommande.

- ◀◀ / - : Marche arrière
- ▶▶ / + : Marche avant

- Lorsque la touche est enfoncée à nouveau, la vitesse de lecture ralentie augmente.
- Pour les CD Vidéo il existe 3 étapes.
- Appuyer sur la touche de lecture (PLAY) pour reprendre la lecture normale.
- Si la touche STILL/PAUSE (FIXE/PAUSE) est enfoncé pendant le mode de lecture lente d'un disque en sens inverse, appuyer à nouveau sur la touche SLOW/SEARCH (RALENTI/RECHERCHE).

REMARQUE:

- La lecture ralentie en marche arrière n'est pas possible sur les CD vidéo.

(8) Utilisation de la fonction V.S.S. (Son Surround Virtuel) de la télécommande (Uniquement pour DVD)

- L'utilisation de la fonction V.S.S. (Son Surround Virtuel) procure une sensation d'expansion et vous permet d'obtenir des effets surround même en n'utilisant que des enceintes avant (gauche et droite). Pour les disques enregistrés en signaux surround, la fonction V.S.S. procure non seulement une expansion sonore mais donne également l'impression que le son provient des côtés même si il ne s'y trouve pas d'enceintes.

En cours de lecture, appuyer sur la touche V.S.S. de la télécommande.

REMARQUES:

- Cette fonction n'est opérationnelle qu'avec les DVD contenant au moins deux canaux de signaux Dolby Digital.
- Pour certains disques, les effets seront faibles ou même nuls.
- Avec certains disques, le son peut être déformé. Dans ce cas, désactiver la fonction V.S.S.
- Désactiver les autres fonctions surround (Mode surround de la télévision, etc.).
- Le meilleur effet s'obtient à la distance de la télévision égale à 3 ou 4 fois celle séparant les enceintes gauche et droite (distance A). Le meilleur effet s'obtient à la distance de la télévision égale à 3 ou 4 fois celle séparant les enceintes gauche et droite (distance A).

- ① Distance A
- ② Enceinte
- ③ 3 ou 4 fois la distance A
- ④ Position d'écoute

(7) Riproduzione a moviola (solo per i DVD ed i CD video)

Premete uno dei tasti SLOW/SEARCH dell'unità principale o del telecomando nel modo del fermo immagine.

- ◀◀ / - : Direzione all'indietro
- ▶▶ / + : Direzione in avanti

- Alla seconda pressione del tasto, la velocità della riproduzione a moviola aumenta.
- Ci sono tre passi per i CD video.
- Premete il tasto PLAY per riprendere la riproduzione normale.
- Se premete il tasto STILL/PAUSE durante la riproduzione di un disco nel modo della riproduzione a moviola nella direzione all'indietro, dovete premere il tasto SLOW/SEARCH nuovamente.

NOTA:

- La riproduzione a moviola all'indietro non è disponibile sui CD video.

(8) Utilizzo della funzione V.S.S. (Virtual Surround Sound) (solo per DVD)

- L'utilizzo della funzione V.S.S. (Virtual Surround Effect) dona al suono un senso di espansione e vi permette di acquisire effetti surround anche quando solamente gli altoparlanti frontali (sinistro e destro) sono utilizzati. Per i dischi a segnali surround, la funzione V.S.S., non solo dona un'espansione al suono, ma anche fa in modo tale da rendere il suono come proveniente dai lati anche se non ci sono altoparlanti.

Durante la riproduzione, premete il tasto V.S.S. dell'unità telecomando.

NOTE:

- Questa funzione funziona solamente con i DVD contenenti due o più canali di segnali Dolby Digital.
- Notate che per alcuni dischi l'effetto potrebbe essere debole o non ci potrebbe essere alcun effetto.
- Per alcuni dischi il suono potrebbe risultare distorto. Se così fosse, spegnete la funzione V.S.S.
- Spegnete le altre funzioni surround (il modo surround del televisore, ecc.).
- L'effetto è migliore quando ascoltate da una distanza dal televisore equivalente da 3 a 4 volte la distanza degli altoparlanti destro e sinistro (distanza A).

- ① Distanza A
- ② Amplificatore
- ③ Da 3 a 4 volte la distanza A
- ④ Posizione d'ascolto

9 ANWENDUNG DES ON-SCREEN-DISPLAYS

- Wenden Sie diese Funktion an, um Informationen auf der Disc (Titel, Kapitel, Zeit usw.) anzeigen zu lassen und zu ändern.

Drücken Sie im Wiedergabemodus die DISPLAY-Taste.

- Das On-Screen-Display erscheint.
- Bei jeder Betätigung der Taste ändert sich das auf dem Fernsehschirm angezeigte Bild.
- Die angezeigten Funktionen variieren von Disc zu Disc.

Beispiel: Für DVDs

- Bildschirm für die normale Wiedergabe



- Disc-Informationsschirm



- Disc-Informationsschirm

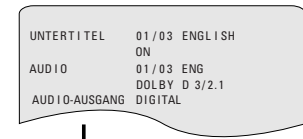

Beispiel: Für Video- und Musik-CDs

- Bildschirm für die normale Wiedergabe



- Disc-Informationsschirm

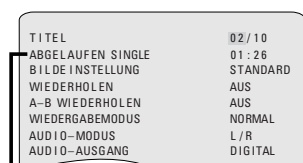

VERBLEIBEND SINGLE 03 : 17

ABGELAUFEN GESAMT 06 : 15

VERBLEIBEND GESAMT 32 : 05

- Auf der Bildschirmanzeige ändert sich bei Video-CDs und normalen CDs nur die Disc-Zeit.

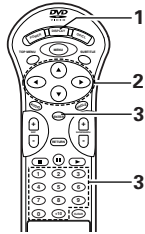

Fernbedienung
Télécommande
Telecomando

9 UTILISATION DES AFFICHAGE ON-SCREEN

- Utiliser cette fonction pour afficher et modifier les informations sur le disque (titres, chapitres, durée, etc.)

En mode de lecture, appuyer sur la touche d'affichage (DISPLAY).

- D'affichage On-Screen s'affiche.
- L'image sur l'écran TV change chaque fois que la touche est enfoncée.
- Les paramètres affichés diffèrent d'un disque à l'autre.

Exemple: Pour les DVD

- Ecran de lecture normale



- Ecran des informations du disque

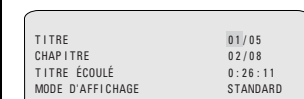

- Ecran des informations du disque

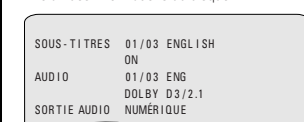

Exemple: pour les CD vidéo et musicaux.

- Ecran de lecture normale



- Ecran des informations du disque

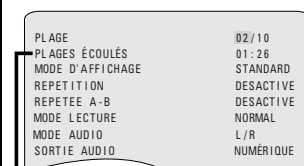

PLAGES RESTANTES 03 : 17

TOTAL ÉCOULÉ 06 : 15

TOTAL RESTANT 32 : 05

- Pour l'affichage à l'écran pour les disques vidéo et les disques réguliers, seulement le temps du disque change.

9 USO DEL DISPLAY DI VISUALIZZAZIONE SULLO SCHERMO

- Usate questa funzione per visualizzare e modificare le informazioni del disco (titoli, sezioni, tempo, ecc.).

Premete il tasto DISPLAY nel modo di riproduzione.

- Appare il display sullo schermo.
- L'immagine sullo schermo televisivo cambia ad ogni pressione del tasto.
- Le voci visualizzate dipendono dal disco.

Esempio: Per i DVD

- Normale schermo di riproduzione



- Schermo di informazioni sul disco

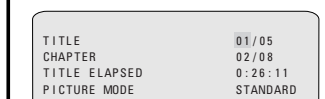

- Schermo di informazioni sul disco

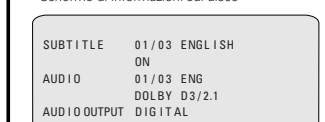

Esempio: Per i CD video e musicali

- Normale schermo di riproduzione



- Schermo di informazioni sul disco

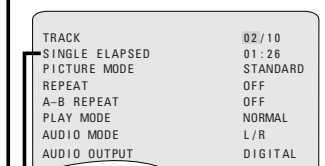

SINGLE REMAIN 03 : 17

TOTAL ELAPSED 06 : 15

TOTAL REMAIN 32 : 05

- Per il display su video di CD video e CD tradizionali, cambia solo il tempo del disco.

2	<p>Wählen Sie die Funktion, die Sie ändern möchten, mit den ▲ und ▼ Cursor-Tasten an.</p> <ul style="list-style-type: none"> Die angewählte Funktion wird in einem gelben Rahmen angezeigt.
3	<p>Ändern Sie die Funktion mit Hilfe der Nummerntasten.</p> <ul style="list-style-type: none"> Die Zeit-Suche erfolgt durch Drücken der DISPLAY-Taste, die Titel-Zeit wird mit den Cursor-Tasten ausgewählt, die Zeit wird mit den Nummerntasten eingegeben, dann ist die ENTER-Taste zu drücken. Wenn der Titel oder der Abschnitt mit den Cursor-Tasten ausgewählt wird, wird die Titelnummer oder Abschnittsnummer mit den Nummerntasten ausgewählt, dann ist die ENTER-Taste zu drücken. Die Wiedergabe startet von der Titelnummer oder Abschnittsnummer, die Sie eingegeben haben. <p>Wenn bei Video-CDs und normalen CDs die Spurnummer mit den Nummerntasten eingegeben wird, startet die Wiedergabe bei der von Ihnen eingegebenen Spurnummer.</p>

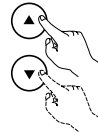
2

Fernbedienung
Télécommande
Telecomando

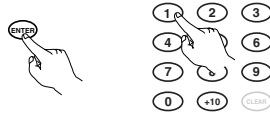
3

Fernbedienung
Télécommande
Telecomando

2	<p>Utiliser les touches curseurs ▲ et ▼ pour sélectionner le paramètre que l'on souhaite modifier.</p> <ul style="list-style-type: none"> Le paramètre sélectionné est affiché dans un cadre jaune.
3	<p>Utiliser les touches numérotées pour modifier le paramètre.</p> <ul style="list-style-type: none"> La recherche du temps est possible en appuyant sur la touche DISPLAY, sélectionnant le temps titre en utilisant les touches curseurs, entrant le temps en utilisant les touches à nombres, puis en appuyant sur la touche ENTER. Lorsque le titre ou le chapitre est sélectionné avec les touches curseurs, le nombre titre ou le chapitre titre est sélectionné avec les touches à nombres et en appuyant sur la touche ENTER, la lecture débute à partir du nombre titre ou du chapitre titre que vous avez entré. <p>Pour les disques vidéo et les disques réguliers, lorsque le numéro de plage est entré avec les touches à nombres, la lecture débute à partir du numéro de plage que vous avez entré.</p>

2	<p>Usate i tasti del cursore ▲ e ▼ per selezionare la voce da modificare.</p> <ul style="list-style-type: none"> La voce selezionata appare con una cornice gialla.
3	<p>Usate i tasti numerici per cambiare la voce.</p> <ul style="list-style-type: none"> La ricerca a tempo è possibile premendo il tasto DISPLAY, selezionando il tempo del titolo per mezzo del tasto cursore, inserendo l'ora per mezzo dei tasti numerici, e quindi premendo il tasto ENTER. Una volta selezionato il numero del titolo o del capitolo e premuto il tasto ENTER, la riproduzione parte dal numero del titolo o dal numero del capitolo che avete selezionato. <p>Per i CD video e per i CD tradizionali, quando si seleziona il numero del brano con i tasti numerici, la riproduzione ha inizio dal numero del brano che avete inserito.</p>

10 EINSTELLUNG DER BILDQUALITÄT

1	Drücken Sie die DISPLAY-Taste, wählen Sie "BILDEINSTELLUNG" mit den ▲ und ▼ Cursor-Tasten an, und drücken Sie dann die ENTER-Taste.
2	<p>Wählen Sie den Bildspeicher mit den ▲ und ▼ Cursor-Tasten an und drücken Sie dann die ENTER-Taste.</p> <div style="border: 1px solid black; padding: 5px; margin: 10px auto; width: fit-content;"> <p>STANDARD SPEICHER 1 SPEICHER 2 SPEICHER 3 SPEICHER 4 SPEICHER 5</p> </div> <ul style="list-style-type: none"> Das Display ändert sich wie folgt: STANDARD → SPEICHER 1 → SPEICHER 2 → SPEICHER 3 → SPEICHER 4 → SPEICHER 5 <p>STANDARD (Standard-Einstellung) Wenn dies angewählt ist, wird sowohl die Bildqualität als auch die Funktion auf die werkseitige Einstellung zurückgesetzt.</p> <p>SPEICHER 1 bis SPEICHER 5 Hier können die von Ihnen durchgeführten Bildeinstellungen gespeichert werden.</p>

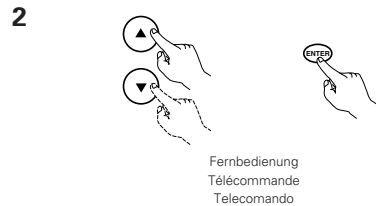
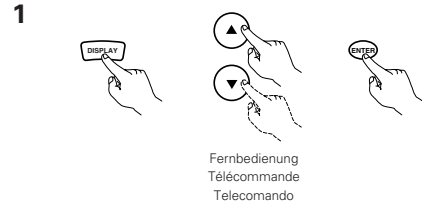
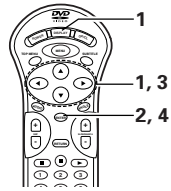

10 RÉGLAGE DE LA QUALITÉ DE L'IMAGE

1	Appuyez sur la touche AFFICHAGE, utilisez les curseurs ▲ et ▼ afin de sélectionner "MODE D'AFFICHAGE", puis appuyez sur la touche ENTER.
2	<p>Utiliser les touches de curseur ▲ et ▼ pour sélectionner la mémoire d'image et appuyer ensuite sur la touche ENTER.</p> <div style="border: 1px solid black; padding: 5px; margin: 10px auto; width: fit-content;"> <p>STANDARD MEMOIRE 1 MEMOIRE 2 MEMOIRE 3 MEMOIRE 4 MEMOIRE 5</p> </div> <ul style="list-style-type: none"> L'affichage change comme ceci: STANDARD → MEMOIRE 1 → MEMOIRE 2 → MEMOIRE 3 → MEMOIRE 4 → MEMOIRE 5 <p>STANDARD (Réglage usine par défaut) Lorsque cette option est sélectionnée, la qualité d'image et les fonctions sont remises aux valeurs de réglages usine par défaut.</p> <p>MEMOIRE 1 à MEMOIRE 5 Les réglages de qualité de l'image que vous avez réalisés peuvent être mémorisés à l'aide de cette fonction.</p>

10 REGOLAZIONE DELLA QUALITÀ DELL'IMMAGINE

1	Premete il tasto DISPLAY, usate i tasti del cursore ▲ e ▼ per selezionare "PICTURE MODE", poi premete il tasto ENTER.
2	<p>Utilizzate i tasti cursori ▲ e ▼ per selezionare la memoria dell'immagine, dopodiché premete il tasto ENTER.</p> <div style="border: 1px solid black; padding: 5px; margin: 10px auto; width: fit-content;"> <p>STANDARD MEMORIA 1 MEMORIA 2 MEMORIA 3 MEMORIA 4 MEMORIA 5</p> </div> <ul style="list-style-type: none"> Il display cambia come segue: STANDARD → MEMORIA 1 → MEMORIA 2 → MEMORIA 3 → MEMORIA 4 → MEMORIA 5 <p>STANDARD (Impostazione di fabbrica) Quando questo è selezionato, sia la qualità dell'immagine e la funzione vengono reimpostate alle impostazioni di fabbricazione.</p> <p>MEMORIA 1 a MEMORIA 5 Potete memorizzare qui le impostazioni della qualità dell'immagine regolate.</p>

Wählen Sie die zu ändernde Position mit den ▲ und ▼ Tasten an.

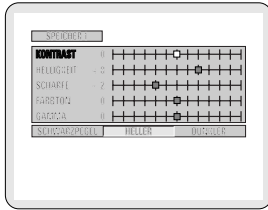

- CONTRAST (Kontrast), BRIGHTNESS (Helligkeit), SHARPNESS (Schärfe), HUE (Farbton) und GAMMA (Gamma) können beliebig eingestellt werden.

KONTRAST (CONTRAST) (-6 ~ +6)

Stellt den Bildkontrast ein.

HELLIGKEIT (BRIGHTNESS) (0 ~ +12)

Stellt die Bildhelligkeit ein.

SCHÄRFE (SHARPNESS) (-6 ~ +6)

Stellt die Bildschärfe ein.

FARBTON (HUE) (-6 ~ +6)

Stellt die Balance zwischen grün und rot ein. (Dies hat keinen Einfluss auf Progressive Scan-Bilder.)

GAMMA (GAMMA) (-6 ~ +6)

Wählen Sie dies, wenn dunkle Teile des Bildes zu dunkel oder helle Bildteile zu hell sind.

(Dies hat keinerlei Auswirkung auf Zeilensprung-Bilder.)

- Schwarzpegel

Für die Auswahl des Schwarzpegels des Bildes, "HELLER" oder "DUNKLER" wählen.

HELLER

Der Schwarzpegel eines Bildes wird auf heller eingestellt.

Wählen Sie diese Einstellung, wenn der Player über die VIDEO OUT- oder S-VIDEO OUT oder AV 1-Buchse an ein Fernsehgerät angeschlossen ist.

DUNKLER

Der Schwarzpegel eines Bildes wird auf dunkler eingestellt.

Wählen Sie diese Einstellung, wenn der Player über die COMPONENT VIDEO OUT (Y, Pb/Cb, Pr/Cr)-Buchse an ein Fernsehgerät angeschlossen ist (werkseitige Voreinstellung).

- 4
- Betätigen Sie die ▲, ▼, ◀ und ▶ Cursor-Tasten, um die Funktion der Bildeinstellung anzuwählen und den entsprechenden Pegel einzustellen.

- 5
- Drücken Sie die ENTER-Taste.
- Alle Einstellungen werden im Speicher festgehalten.

3

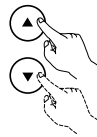

Fernbedienung
Télécommande
Telecomando

4

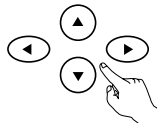

Fernbedienung
Télécommande
Telecomando

5



Fernbedienung
Télécommande
Telecomando

Sélectionner l'élément à modifier en utilisant les touches ▲ et ▼.

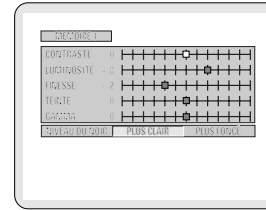

- LE CONTRASTE, LA LUMINOSITE, LA FINESSE, LA TEINTE et LE GAMMA peuvent être réglés selon vos préférences.

CONTRASTE (-6 ~ +6)

Règle le contraste de l'image.

LUMINOSITE (0 ~ +12)

Règle la luminosité de l'image.

FINESSE (-6 ~ +6)

Règle la définition de l'image.

TEINTE (-6 ~ +6)

Règle l'équilibre entre le rouge et le vert. (Cette fonction n'affecte pas les images à balayage progressif.)

GAMMA (-6 ~ +6)

Choisissez cette fonction si les parties sombres de l'image sont trop sombres ou les parties claires trop claires.

(Cette opération n'a aucun effet sur les images entrelacées.)

- Niveau de noir

Pour sélectionner le niveau du noir de l'image: "PLUS CLAIR" ou "PLUS FONCÉ".

PLUS CLAIR

Le niveau du noir de l'image est réglé au plus clair. Sélectionner ce réglage lorsque le lecteur est raccordé à un téléviseur par truchement du connecteur VIDEO OUT ou S-VIDEO OUT ou AV 1.

PLUS FONCÉ

Le niveau du noir de l'image est réglé au plus foncé.

Sélectionner ce réglage lorsque le lecteur est raccordé à un téléviseur par le truchement du connecteur COMPONENT VIDEO OUT (Y, Pb/Cb, Pr/Cr). (Réglage usine)

3

- 4
- Utilisez les curseurs ▲, ▼, ◀ et ▶ pour choisir le réglage de qualité de l'image et pour régler son niveau.

- 5
- Appuyez sur la touche ENTER.
- Tous les réglages sont mémorisés.

Selezionate l'articolo da cambiare utilizzando i tasti ▲ e ▼.

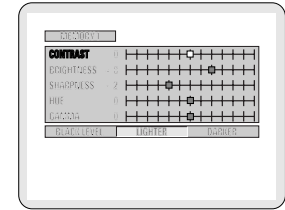

- Potete regolare al livello desiderato il CONTRAST, la BRIGHTNESS, la SHARPNESS, la HUE e la GAMMA.

CONTRAST (-6 ~ +6)

Regola il contrasto dell'immagine.

BRIGHTNESS (0 ~ +12)

Regola la luminosità dell'immagine.

SHARPNESS (-6 ~ +6)

Regola la nitidezza dell'immagine.

HUE (-6 ~ +6)

Regola il bilanciamento del verde e del rosso. (Non funziona con le immagini a Scansione Progressiva.)

GAMMA (-6 ~ +6)

Selezionate questo modo se le parti scure dell'immagine sono troppo scure oppure se le parti chiare sono troppo chiare.

(Ciò non concerne le immagini intrecciate.)

- Black level (Livello Nero)

Per selezionare il livello nero dell'immagine, "LIGHTER" o "DARKER".

LIGHTER

Il livello nero dell'immagine è selezionato dallo scuro al più chiaro.

Selezionate questa impostazione normalmente quando il riproduttore è collegato ad un televisore attraverso il connettore VIDEO OUT o attraverso il connettore S-VIDEO OUT o attraverso il connettore AV 1.

DARKER

Selezionate questa impostazione normalmente quando il riproduttore è collegato ad un televisore attraverso un connettore USCITA DEI COMPONENTI VIDEO (Y, Pb/Cb, Pr/Cr).

(preselezione di fabbricazione)

3

- 4
- Usate i tasti del cursore ▲, ▼, ◀ e ▶ per selezionare la voce di regolazione della qualità dell'immagine, poi procedete con la regolazione del livello.

- 5
- Premete il tasto ENTER.
- Tutte le regolazioni vengono memorizzate.

11 WIEDERHOLUNG DER WIEDERGABE

- Wenden Sie diese Funktion an, um Ihre Lieblings- Audio- und Videoausschnitte mehrfach wiederzugeben.

Wiederholen der Wiedergabe (Wiedergabe-Wiederholung)

Drücken Sie im Wiedergabemodus die REPEAT-Taste.

- Bei jeder Betätigung dieser Taste ändert sich die Anzeige auf dem Fernsehschirm und der entsprechende Wiederholungs- oder Stoppmodus ist eingestellt.

① Für DVDs

- Normale Wiedergabe



- Kapitel-Wiederholung



- Titel-Wiederholung



- Entaktivierung der Wiedergabe-Wiederholung



② Für Video- und Musik-CDs

- Normale Wiedergabe



- Titel-Wiederholung



- Wiederholung der gesamten Disc



- Entaktivierung der Wiedergabe-Wiederholung



- * Zurückkehren zur normalen Wiedergabe:
Kehren Sie zur normalen Wiedergabe zurück, indem Sie die REPEAT-Taste so lange drücken, bis auf dem Fernsehschirm "WIEDERHOLUNG AUS" erscheint.

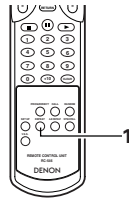

Fernbedienung
Télécommande
Telecomando

11 LECTURE REPETEE

- Utiliser cette fonction pour lire de façon répétée les morceaux audio et vidéo préférés.

Lecture répétée (Repeat Playback)

En mode de lecture, appuyer sur la touche REPEAT.
• L'affichage à l'écran de télévision commute chaque fois que la touche est appuyée, et le mode de lecture répétitive ou d'arrêt correspondant est réglé.

① Pour les DVD

- Lecture normale



- Chapitre répété



- Titre répété

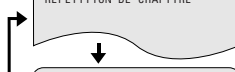

- Lecture répétée annulée



② Pour les CD vidéo et musicaux

- Lecture normale



- Piste répétée



- Disque entier répété



- Lecture répétée annulée

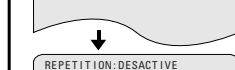

- * Pour revenir en mode lecture normale:
Retourner au mode lecture normal en appuyant sur la touche répétition (REPEAT) jusqu'à ce que "REPETITION: DESACTIVE" apparaisse sur l'écran TV.

11 RIPRODUZIONE RIPETUTA

- Usate questa funzione per riprodurre ripetutamente le vostre sezioni audio o video preferite.

Per ripetere la riproduzione dei brani (Riproduzione ripetuta)

Premete il tasto REPEAT nel modo di riproduzione.
• Il display sullo schermo del televisore cambia ad ogni pressione del tasto e si imposta il modo di riproduzione ripetuta o di stop in maniera corrispondente.

① Per i DVD

- Riproduzione normale



- Ripetizione della sezione



- Ripetizione del titolo



- Cancellazione della riproduzione ripetuta



② Per i CD video e musicali

- Riproduzione normale



- Ripetizione del brano



- Ripetizione dell'intero disco



- Cancellazione della riproduzione ripetuta



- * Per ritornare alla riproduzione normale:
Ritornate alla riproduzione normale premendo il tasto REPEAT fino a quando l'indicazione "REPEAT OFF" non appare sullo schermo televisivo.

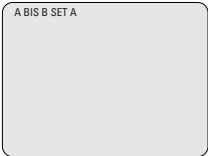
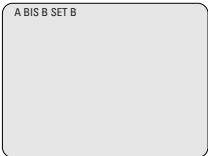

Wiederholen der Wiedergabe eines festgelegten Abschnittes (A-B-Wiedergabe-Wiederholung)

1	<p>Drücken Sie während der Wiedergabe die A-B REPEAT-Taste.</p> <ul style="list-style-type: none"> • Dies stellt den Startpunkt A ein.
	
2	<p>Drücken Sie noch einmal die A-B REPEAT-Taste.</p> <ul style="list-style-type: none"> • Dies stellt den Endpunkt B ein und die Wiederholung der Wiedergabe des A-B-Abschnittes beginnt.
	
<p>* Zurückkehren zur normalen Wiedergabe: Drücken Sie die A-B REPEAT-Taste so lange, bis "A / B FREIGEBEN" auf dem Fernsehschirm erscheint.</p>	

HINWEISE:

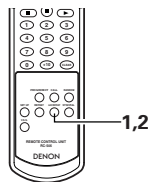
- Bei einigen DVDs ist die Wiedergabe-Wiederholung möglicherweise nicht möglich.
- Die Wiedergabe-Wiederholungs- und A-B-Wiedergabe-Wiederholungsfunktion kann nicht für DVDs und Video-CDs angewendet werden, für die während der Wiedergabe nicht die bereits ausgeführte Wiedergabezeit angezeigt wird.
- In einigen Fällen werden die sich in der Nähe der A-B-Punkte befindlichen Untertitel während der A-B-Wiedergabe-Wiederholung möglicherweise nicht angezeigt.



1	
	<p>Fernbedienung Télécommande Telecomando</p>
2	
	<p>Fernbedienung Télécommande Telecomando</p>

Lecture répétée d'une section particulière A-B (A-B repeat Playback)

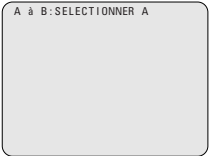
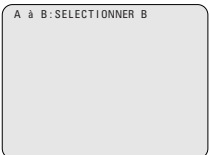
1	<p>En cours de lecture, appuyer sur la touche A-B REPEAT.</p> <ul style="list-style-type: none"> • Cela sélectionne le point de départ A.
	
2	<p>Appuyer à nouveau sur la touche A-B REPEAT.</p> <ul style="list-style-type: none"> • Cela sélectionne le point d'arrêt B et la lecture répétée de la section A-B commence.
	
<p>* Pour revenir en mode lecture normale: Appuyer sur la touche A-B REPEAT jusqu'à ce que "A à B: ANNULER" s'affiche sur l'écran TV.</p>	

REMARQUES:

- La lecture répétée peut ne pas fonctionner pour certains DVD.
- Les fonctions de lecture répétée et de lecture répétée A-B ne peuvent pas être activées sur les DVD et les CD vidéo pour lesquels la durée ne s'affiche pas en cours de lecture.
- Dans certains cas, les sous-titres peuvent ne pas être affichés près des points A et B durant la lecture répétée A-B.

Riproduzione ripetuta di una certa sezione (Riproduzione ripetuta A-B)

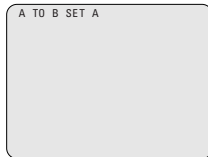
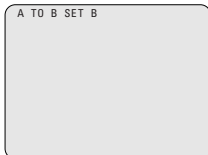

1	<p>Premete il tasto A-B REPEAT durante la riproduzione.</p> <ul style="list-style-type: none"> • Viene impostato il punto A.
	
2	<p>Premete nuovamente il tasto A-B REPEAT.</p> <ul style="list-style-type: none"> • Viene impostato il punto finale B e ha inizio la riproduzione ripetuta della sezione A-B.
	
<p>* Per ritornare alla riproduzione normale: Premete il tasto A-B REPEAT fino a quando l'indicazione "A TO B CANCELED" non appare sullo schermo televisivo.</p>	

NOTE:

- La riproduzione ripetuta può non funzionare per alcuni DVD.
- La riproduzione ripetuta e la riproduzione ripetuta A-B non funzionano per i DVD e i CD video per i quali il tempo trascorso non è visualizzato sul display durante la riproduzione.
- In certi casi, i sottotitoli possono non venire visualizzati vicino ai punti A e B durante la riproduzione ripetuta A-B.

12 WIEDERGABE VON TITELN IN BELIEBIGER REIHENFOLGE

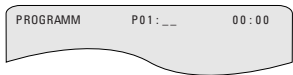
- Wenden Sie diese Funktion bei der Benutzung von Video- und Musik-CDs an, um die Titel in beliebiger Reihenfolge wiederzugeben.
Diese Funktion hat auf DVDs keinerlei Effekt.

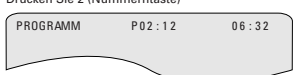
1	<p>Drücken Sie im Stoppmodus einmal die PROG/DIRECT-Taste.</p> <ul style="list-style-type: none"> Der Programm-Auswahlschirm erscheint. 
2	<p>Wählen Sie die Titelnummer, die Sie programmieren möchten, mit den Nummerntasten.</p> <p>Bsp.: Programmieren der Titel 5 und 12</p> <p>Drücken Sie 5 (Nummerntaste)</p>  <p>↓</p> <p>Drücken Sie +10 (Nummerntaste)</p>  <p>↓</p> <p>Drücken Sie 2 (Nummerntaste)</p> 
3	<p>Drücken Sie die PLAY-Taste.</p> <ul style="list-style-type: none"> Die Wiedergabe der Titel in der programmierten Reihenfolge beginnt.
<p>* Zurückkehren zur normalen Wiedergabe: Drücken Sie zum Beenden der programmierten Wiedergabe zunächst die STOP-Taste und dann die PROG/DIRECT-Taste. Drücken Sie jetzt die PLAY-Taste, um die normale Wiedergabe vom Anfang der Disc an zu starten.</p> <p>* Titel aus dem Programm löschen: Drücken Sie die STOP-Taste. Der Programm-Wiedergabeschirm erscheint. Drücken Sie die CLEAR-Taste, um den letzten Titel des Programms zu löschen.</p> <p>* Löschen des gesamten Programms: Das gesamte Programm wird gelöscht, wenn entweder das Gerät ausgeschaltet oder die Disc ausgeworfen wird. Sie können das Programm auch löschen, indem Sie nach Betätigung der STOP-Taste zum Beenden der programmierten Wiedergabe die PROG/DIRECT-Taste drücken.</p> <p>* Drücken Sie zum Überprüfen des Programms die CALL-Taste. Die einzelnen Programmpunkte werden nacheinander angezeigt.</p> <p>* Bis zu 30 Spuren können programmiert werden.</p>	

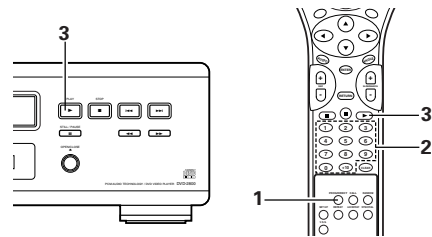
**1**

Fernbedienung
Télécommande
Telecomando

2

Fernbedienung
Télécommande
Telecomando

3



Hauptgerät
Unité principale
Unità principale



Fernbedienung
Télécommande
Telecomando

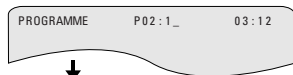
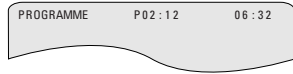

12 LECTURE DES PISTES DANS L'ORDRE SOUHAITE

- Utiliser cette fonction avec les CD vidéo et musicaux pour lire les pistes dans l'ordre souhaité.
Cette fonction n'a aucun effet avec les DVD.

1	<p>En mode arrêt, appuyer une fois sur la touche de PROG/DIRECT.</p> <ul style="list-style-type: none"> L'écran de sélection de programme s'affiche. 
2	<p>Utiliser les touches numérotées pour sélectionner le numéro de piste à programmer.</p> <p>Ex : Pour programmer la plage 5 et la plage 12</p> <p>Appuyer sur 5 (touche de nombre)</p>  <p>↓</p> <p>Appuyer sur +10 (touche de nombre)</p>  <p>↓</p> <p>Appuyer sur 2 (touche de nombre)</p> 
3	<p>Appuyer sur la touche de lecture (PLAY).</p> <ul style="list-style-type: none"> La lecture des pistes dans l'ordre programmé commence.
<p>* Pour revenir en mode lecture normale: Appuyer sur la touche d'arrêt (STOP) pour arrêter la lecture programmée, puis appuyer fois sur la touche de PROG/DIRECT. Appuyer alors sur la touche de lecture (PLAY) pour démarrer la lecture normale à partir du début du disque.</p> <p>* Pour annuler des pistes du programme: Appuyer fois sur la touche d'arrêt (STOP). L'écran de lecture de programme s'affiche. Appuyer sur la touche d'effacer (CLEAR) pour annuler la dernière piste du programme.</p> <p>* Pour annuler le programme entier: Le programme entier est annulé lors de la mise hors tension ou de l'éjection du disque. De même, quand la touche STOP est enfoncé pour arrêter la lecture programmée et que la touche PROG/DIRECT est enfoncé, toute la programmation est effacée.</p> <p>* Pour vérifier le contenu des programmes, appuyez sur la touche CALL (appel). Le contenu des programmes est affiché un par un.</p> <p>* Jusqu'à 30 plages peuvent être programmées.</p>	

12 RIPRODUZIONE DEI BRANI NELL'ORDINE DESIDERATO

- Usate questa funzione con i CD video e musicali per riprodurre i brani nell'ordine desiderato.
Questa funzione non concerne i DVD.

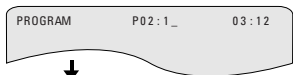
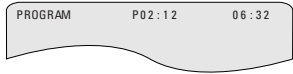
1	<p>Premete il tasto PROG/DIRECT una volta nel modo di arresto.</p> <ul style="list-style-type: none"> Appare lo schermo di selezione del programma. 
2	<p>Usate i tasti numerici per selezionare il numero del brano da programmare.</p> <p>Es: per programmare i brani 5 e 12</p> <p>premere 5 (tasto numerico)</p>  <p>↓</p> <p>premere +10 (tasto numerico)</p>  <p>↓</p> <p>premere 2 (tasto numerico)</p> 
3	<p>Premete il tasto PLAY.</p> <ul style="list-style-type: none"> Ha inizio la riproduzione dei brani nell'ordine programmato.
<p>* Per ritornare alla riproduzione normale: Premete il tasto STOP per fermare la riproduzione programmata, poi premete il tasto PROG/DIRECT. Ora premete il tasto PLAY per iniziare la riproduzione normale dall'inizio del disco.</p> <p>* Per cancellare dei brani dal programma: Premete il tasto STOP. Appare lo schermo della riproduzione programmata. Premete il tasto CLEAR per cancellare l'ultimo brano del programma.</p> <p>* Cancellazione dell'intero programma: L'intero programma viene cancellato quando si spegne lac orrente o si espelle il disco. Inoltre, quando premete il tasto STOP per fermare la riproduzione programmata e si preme il tasto PROG/DIRECT, viene cancellato l'intero programma.</p> <p>* Per controllare i contenuti programmati, premete il tasto CALL. I contenuti programmati vengono visualizzati passo per passo.</p> <p>* Si possono programmare fino a 30 brani.</p>	

13 WIEDERGABE VON TITELN IN ZUFALLSGESTEUERTER REIHENFOLGE

- Wenden Sie diese Funktion bei der Benutzung von Video- und Musik-CDs an, um die Titel in zufallsgesteuerter Reihenfolge wiederzugeben.
Diese Funktion hat auf DVDs keinerlei Effekt.

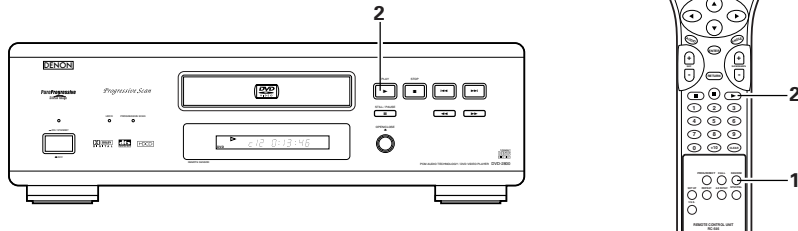

1	<p>Drücken Sie im Stoppmodus die RANDOM-Taste.</p> <ul style="list-style-type: none"> Der Zufallswiedergabe-Bildschirm erscheint.
2	<p>Drücken Sie die PLAY-Taste.</p> <ul style="list-style-type: none"> Die Wiedergabe der Titel in zufallsgesteuerter Reihenfolge beginnt.
<p>* Zurückkehren zur normalen Wiedergabe: Drücken Sie zum Beenden der Zufallswiedergabe zunächst die STOP-Taste und dann einmal die RANDOM-Taste.</p>	

1	<p>Fernbedienung Télécommande Telecomando</p>
2	<p>Hauptgerät Unité principale Unità principale</p> <p>Fernbedienung Télécommande Telecomando</p>

13 LECTURE DES PISTES DANS UN ORDRE ALEATOIRE

- Utiliser cette fonction avec les CD vidéo et musicaux pour lire les pistes dans un ordre aléatoire.
Cette fonction n'a aucun effet avec les DVD.

1	<p>En mode arrêt, appuyer sur la touche d'aléatoire (RANDOM).</p> <ul style="list-style-type: none"> L'écran de lecture aléatoire s'affiche.
2	<p>Appuyer sur la touche de lecture (PLAY).</p> <ul style="list-style-type: none"> La lecture des pistes dans un ordre aléatoire commence.
<p>* Pour revenir en mode lecture normale: Appuyer sur la touche d'arrêt (STOP) pour mettre fin à la lecture aléatoire puis appuyer une fois sur la touche d'aléatoire (RANDOM).</p>	

13 RIPRODUZIONE DEI BRANI IN ORDINE CASUALE

- Usate questa funzione con i CD video e musicali per riprodurre i brani in ordine casuale.
Questa funzione non concerne i DVD.

1	<p>Premete il tasto RANDOM nel modo di arresto.</p> <ul style="list-style-type: none"> Appare lo schermo di riproduzione casuale.
2	<p>Premete il tasto PLAY.</p> <ul style="list-style-type: none"> Ha inizio la riproduzione dei brani in ordine casuale.
<p>* Per ritornare alla riproduzione normale: Premete il tasto STOP per fermare la riproduzione casuale, poi premete il tasto RANDOM.</p>	

14 MP3-WIEDERGABE

Anhören von MP3 CD, CD-Rs und CD-RWs

- Im Internet gibt es viele Musik-Verteilungssites, von denen Musikdateien im MP3-Format heruntergeladen werden können. Musik, die wie beschrieben von der Site heruntergeladen und auf eine CD-R/RW-Disc geschrieben wurde, kann vom DVD-2800 wiedergegeben werden.

Wenn auf herkömmliche Musik-CDs aufgenommene Musik auf einem Computer mit Hilfe eines MP3-Encoders (Konvertierungssoftware) in MP3-Dateien konvertiert wurde, werden die Daten auf einer 12 cm CD auf 1/10 der Originaldaten verkleinert. Dadurch passen die Daten von ca. 10 Musik-CDs auf eine einzige CD-R/RW-Disc. Eine einzelne CD-R/RW-Disc kann mehr als 100 Titel beinhalten.

* Werte, bei einer Konvertierung von 5-Minuten langen Titeln mit einer Standard-Bitrate von 128 kbps in MP3-Dateien und bei Benutzung einer CD-R/RW-Disc mit einer Kapazität von 650MB.

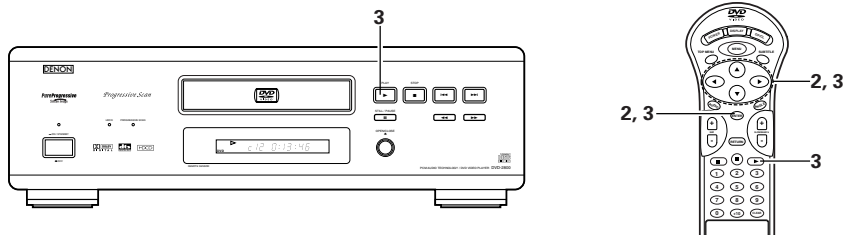

Legen Sie die CD-R/RW-Disc in den DVD-2800 ein, auf die die MP3-Format-Musikdateien geschrieben worden sind. (Siehe Seite 43.)

- Nach dem Einlegen der Disc in den DVD-2800 erscheint der Disc-Informationsschirm.

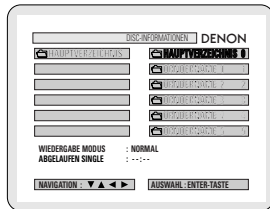

- Fahren Sie mit Schritt 2 fort, wenn mehrere Ordner vorhanden sind.
- Wenn die Disc keine Ordner enthält (wenn sich auf der Disc nur MP3-Dateien befinden), fahren Sie bitte mit Schritt 3 fort.

* Es werden alle auf der Disc aufgenommenen Ordner angezeigt. (Die Ordner werden nicht durch Schichten angezeigt.)

14 LECTURE DE MP3

Ecouter des disques CD, CD-R et CD-RW de format MP3

- Il existe de nombreux sites Internet musicaux à partir desquels il est possible de télécharger des fichiers musicaux dans le format MP3. Les musiques téléchargées selon les instructions du site et gravées sur des disques CD-R ou CD-RW peuvent être lues par le DVD-2800.

Si une musique enregistrée sur un CD musical du commerce est convertie en fichiers MP3 par un ordinateur à l'aide d'un encodeur MP3 (logiciel de conversion), les données contenues sur un CD de 12 cm sont alors réduites au 1/10 de la quantité de données originales. Ainsi lorsque les données contenues dans 10 CD musicaux sont converties en format MP3, elles peuvent être enregistrées sur un seul disque CD-R ou CD-RW. Un seul disque CD-R ou CD-RW peut contenir plus de 100 pistes.

* Valeurs lorsque des pistes de 5 minutes sont converties en fichiers MP3 avec un débit binaire standard de 128 kilobits par seconde et en utilisant un disque CD-R ou CD-RW d'une capacité de 650 mégaoctets.

Placez le disque CD-R / CD-RW sur lequel sont inscrits les fichiers musicaux de format MP3 dans le lecteur de DVD-2800. (Voir page 43.)

- Lorsque le disque est chargé dans le DVD-2800, l'écran contenant des informations sur le disque apparaît.

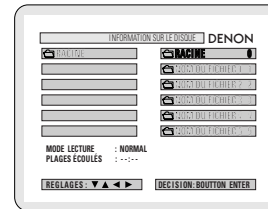

- S'il y a plusieurs dossiers, passez à l'étape 2.
- Si le disque ne contient aucun dossier (si le disque comprend uniquement des fichiers MP3), passez à l'étape 3.

* Tous les dossiers enregistrés sur le disque sont affichés. (Les dossiers ne sont pas affichés par couche)

14 RIPRODUZIONE MP3

Ascolto dei CD, CD-R e CD-RW MP3

- Esistono molti siti di distribuzione musicale in Internet e da essi si possono caricare dei file musicali nel formato MP3. Il download musicale viene richiesto presso il sito e poi il materiale viene inciso su un CD-R/RW per essere poi riprodotto sul DVD-2800.

Se convertite in file MP3 i segnali musicali registrati sui CD musicali disponibili sul mercato usando un computer ed un codificatore MP3 (software di conversione), i dati sui CD da 12 cm vengono ridotti ad 1/10 circa della quantità originale dei dati. Quindi, quando i dati vengono scritti nel formato MP3, un singolo disco CD-R/RW può contenere i dati di circa 10 CD musicali. Un singolo disco CD-R/RW può contenere più di 100 brani.

* Valori quando un brano da 5 minuti viene convertito in un file MP3 ad una velocità bit standard di 128 kbps su un CD-R/RW con una capacità di 650 MB.

Inserite nel DVD-2800 il disco CD-R/RW su cui i file musicali sono stati incisi nel formato MP3. (Fate riferimento alla pagina 43.)

- Quando inserite il disco nel DVD-2800, appare lo schermo di informazioni sul disco.

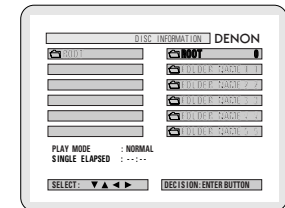

- Se ci sono più cartelle, procedete al passo 2.
- Se non ci sono delle cartelle sul disco (se il disco contiene solo dei file MP3), procedete al passo 3.

* Tutte le cartelle registrate sul disco appaiono sul display. (Le cartelle non vengono visualizzate in strati.)

Betätigen Sie die ▲ und ▼ Cursor-Tasten und wählen Sie den Ordner aus, der den/die Datei(n) enthält, die Sie wiedergeben möchten. Drücken Sie dann die ENTER-Taste.

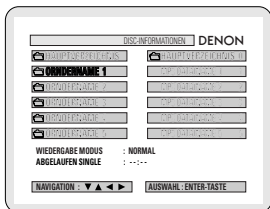

2

*** Ordner-Wechsel**

Wählen Sie mit der ▲ Cursor-Taste oben rechts auf dem Bildschirm "HAUPTVERZEICHNIS" an und drücken Sie dann die ENTER-Taste. Es erscheint wieder der Bildschirm wie in Schritt 1. Wählen Sie den gewünschten Ordner.

2



Fernbedienung
Télécommande
Telecomando

Utiliser les curseurs ▲ et ▼ pour sélectionner le dossier comprenant le(s) fichier(s) que vous souhaitez écouter, puis appuyer sur la touche ENTER.

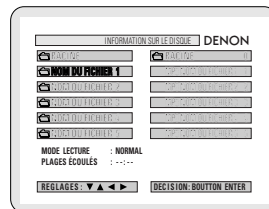

2

*** Pour changer de fichier**

Utiliser le curseur ▲ afin de sélectionner "RACINE" dans la partie supérieure droite de l'écran, puis appuyer sur la touche ENTER. L'écran de l'étape 1 apparaît à nouveau. Sélectionnez le dossier souhaité.

Usate i tasti del cursore ▲ e ▼ per selezionare la cartella che contiene il file da riprodurre, poi premete il tasto ENTER.

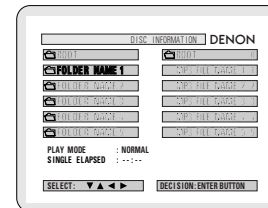

2

*** Per cambiare cartella**

Usate il tasto del cursore ▲ per selezionare "ROOT" nell'angolo superiore destro dello schermo, poi premete il tasto ENTER. Lo schermo del passo 1 riappare. Selezionate la cartella desiderata.

Betätigen Sie die ▲ und ▼ Cursor-Tasten, um die MP3-Datei anzuwählen, die Sie wiedergeben möchten, und drücken Sie dann die PLAY-Taste oder ENTER-Taste.

- Die Wiedergabe beginnt.

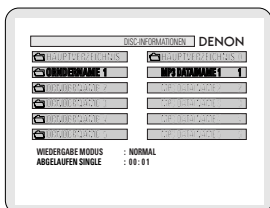

3

* Das Display kann durch Betätigung der DISPLAY-Taste während der Wiedergabe zwischen der einzelnen bereits ausgeführten und der einzelnen noch verbleibenden Wiedergabezeit umgeschaltet werden.

* Eine programmierte Wiedergabe ist mit MP3-Discs nicht möglich.

*** Ändern der MP3-Datei**

Drücken Sie die STOP-Taste und betätigen Sie dann die ▲ und ▼ Cursor-Tasten, um die gewünschte MP3-Datei erneut anzuwählen.

*** Einstellen des Zufallswiedergabemodus**

Drücken Sie im Stoppmodus die RANDOM-Taste. Drücken Sie dann die PLAY- oder ENTER-Taste.

*** Einstellen des Wiederholungsmodus**

Der Wiederholungsmodus ändert sich bei jeder Betätigung der REPEAT-Taste.



*** Zurückkehren zum ursprünglichen Disc-Informationsbildschirm**

Drücken Sie die STOP-Taste, betätigen Sie die ▲ Cursor-Taste, um oben rechts auf dem Bildschirm "HAUPTVERZEICHNIS" anzuwählen und drücken Sie dann die ENTER-Taste. Es erscheint wieder der Bildschirm wie in Schritt 1.

3

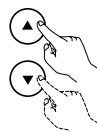

Fernbedienung
Télécommande
Telecomando



Hauptgerät
Unité principale
Unità principale



Fernbedienung
Télécommande
Telecomando

Utiliser les curseurs ▲ et ▼ pour sélectionner le fichier MP3 que vous souhaitez écouter, puis appuyer soit sur la touche PLAY ou ENTER.

- La lecture commence.

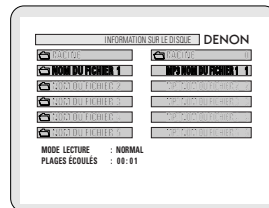

3

* L'affichage peut être commuté entre le temps unitaire écoulé et le temps unitaire restant en appuyant sur la touche DISPLAY.

* Une lecture programmée n'est pas possible avec les disques MP3.

*** Pour changer de fichier MP3**

Appuyer sur la touche STOP, puis utilisez les curseurs ▲ et ▼ afin de sélectionner le fichier MP3 souhaité.

*** Pour activer le mode de lecture aléatoire**

En mode stop, appuyer sur la touche RANDOM. Appuyer ensuite sur la touche PLAY ou ENTER.

*** Pour activer le mode de lecture à répétition**

Le mode de lecture à répétition se commute à chaque pression sur la touche REPEAT de la façon suivante.



*** Pour retourner à l'écran initial d'informations sur le disque**

Appuyer sur la touche STOP, et à l'aide du curseur ▲ sélectionnez "RACINE" dans la partie supérieure droite de l'écran, puis appuyer sur la touche ENTREE. L'écran de l'étape 1 apparaît à nouveau.

Usate i tasti del cursore ▲ e ▼ per selezionare il file MP3 da riprodurre, poi premete il tasto PLAY o il tasto ENTER.

- Ha inizio la riproduzione.

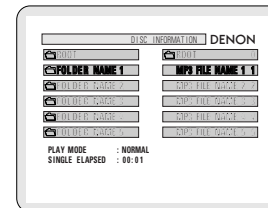

3

* Il display può passare dal tempo singolo trascorso al tempo singolo rimanente premendo il tasto display.

* Non è possibile effettuare una riproduzione programmata con i dischi MP3.

*** Per cambiare il file MP3**

Premete il tasto STOP, poi usate i tasti del cursore ▲ e ▼ per rileszionare il file MP3 desiderato.

*** Per impostare il modo di riproduzione casuale**

Nel modo di stop, premete il tasto RANDOM. Dopodiché premete il tasto PLAY o ENTER.

*** Per impostare il modo di ripetizione**

Il modo di ripetizione cambia ogni volta che il tasto REPEAT viene premuto.

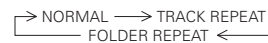

*** Per ritornare allo schermo delle informazioni iniziali del disco**

Premete il tasto STOP, usate il tasto del cursore ▲ per selezionare "ROOT" nell'angolo superiore destro dello schermo, poi premete il tasto ENTER. Lo schermo del passo 1 riappare.

HINWEISE:

- Der DVD-2800 ist mit dem "MPEG-1 Audio Layer 3"-Standard kompatibel (Sampling-Frequenz von 32, 44.1 oder 48 kHz). Er ist nicht kompatibel mit anderen Standards wie "MPEG-2 Audio Layer 3", "MPEG-2.5 Audio Layer 3", MP1, MP2, etc.
- Einige CD-R/RW-Discs können aufgrund von bestimmten Disc-Eigenschaften, Verschmutzungen, Verformungen etc. nicht wiedergegeben werden.
- Die bei der Wiedergabe von MP3-Dateien ausgegebenen digitalen Signale werden in PCM konvertiert; dies unabhängig davon, ob die Voreinstellung des Audio-Ausgangs auf "normal" oder "PCM conversion" (PCM-Konvertierung) eingestellt ist. Die Signale werden mit derselben Sampling-Frequenz wie die der Musikquelle ausgegeben.
- Grundsätzlich gilt: je höher die Bitrate einer MP3-Datei ist, desto besser ist die Klangqualität. Für den DVD-2800 empfehlen wir die Verwendung von MP3-Dateien, die mit Bitraten von 128 kbps oder höher aufgenommen wurden.
- MP3-Dateien werden möglicherweise nicht in der erwarteten Reihenfolge wiedergegeben, da die Schreibsoftware die Position der Ordner und die Reihenfolge der Datei beim Schreiben auf die CD-R/RW unter Umständen ändert.
- Bei MP3-Discs ist weder der manuelle Suchlauf noch die programmierte Wiedergabe möglich.
- Beim Schreiben von MP3-Dateien auf CD-R/RW-Discs müssen Sie als Schreibformat "ISO9660 level 1" auswählen. Bei einigen Schreibsoftwares ist dies unter Umständen nicht möglich. Beziehen Sie sich für Einzelheiten auf die Anwendungsbeschreibung der Schreibsoftware.
- Mit dem DVD-2800 ist es möglich, Ordernamen und Dateinamen auf dem Bildschirm wie Titel anzeigen zu lassen. Der DVD-2800 kann bis zu 11 Zeichen – bestehend aus Zahlen, Großbuchstaben und das "_" -Zeichen (Unterstrich)anzeigen.
- Bei der Aufnahme in einem anderen Format als "ISO9660 level 1", sind die normale Anzeige und Wiedergabe unter Umständen nicht möglich. Darüber hinaus werden Ordner und Dateinamen, die andere Symbole enthalten, möglicherweise nicht richtig angezeigt.
- Ergänzen Sie MP3-Dateien immer mit der Erweiterung ".MP3". Dateien mit einer anderen Erweiterung als ".MP3" oder ohne Erweiterung können nicht wiedergegeben werden. (Bei Macintosh-Computern können MP3-Dateien wiedergegeben werden, indem nach der Eingabe des aus 8 Großbuchstaben und Zahlen bestehenden Dateinamens und Aufnahme der Dateien auf die CD-R/RW die Erweiterung ".MP3" angefügt wird.)
- Bringen Sie weder auf der beschrifteten Seite noch auf der Signalseite von CD-R-Discs Sticker, Klebeband usw. an. Wenn auf die Oberfläche einer Disc Kleber gelangt, kann die Disc im DVD-2800 verkleben, so dass kein Auswerfen der Disc mehr möglich ist.
- Der DVD-2800 ist nicht mit Paket-Schreibsoftware kompatibel.
- Der DVD-2800 ist nicht mit ID3-Tag kompatibel.
- Der DVD-2800 ist nicht mit Wiedergabelisten kompatibel.

REMARQUES:

- Le DVD-2800 est compatible avec les normes du "MPEG-1 Audio Layer 3" (fréquences d'échantillonnage de 32, 44.1 ou 48 kHz). Il n'est pas compatible avec d'autres normes telles que "MPEG-2 Audio Layer 3", "MPEG-2.5 Audio Layer 3", MP1, MP2, etc.
- Il se peut que certains disques CD-R/RW ne puissent pas être lus à cause des propriétés du disque, de saleté, de gonflement, etc.
- Lorsque vous passez des fichiers MP3, les sorties de signaux numériques sont des signaux MP2 convertis en MIC (modulation par impulsions codées), sans tenir compte du fait que le pré-réglage de sortie audio soit réglé sur "normal" ou sur "conversion MIC". Les signaux sont envoyés avec la même fréquence d'échantillonnage que pour la source de musique.
- En général, plus le débit binaire d'un fichier MP3 est élevé, meilleure sera la qualité du son. Avec le DVD-2800 nous vous conseillons d'utiliser des fichiers MP3 enregistrés avec un débit binaire de 128 kilobits par seconde ou plus.
- Il se peut que les fichiers MP3 ne soient pas lus dans l'ordre attendu car le logiciel d'écriture risque de changer la position des dossiers et l'ordre des fichiers lors de leur inscription sur le disque CD-R ou CD-RW.
- Les disques MP3 ne permettent pas la recherche manuelle ni la lecture programmée.
- Lorsque vous inscrivez des fichiers MP3 sur des disques CD-R ou CD-RW, choisissez "ISO9660 niveau 1" comme format du logiciel d'écriture. Ceci n'est pas possible avec tous les types de logiciels d'écriture. Pour plus d'informations, reportez-vous à la notice d'utilisation du logiciel d'écriture.
- Le DVD-2800 permet d'afficher les noms des dossiers et des fichiers à l'écran, comme des titres. Le DVD-2800 peut afficher jusqu'à 11 caractères, comprenant des nombres, des majuscules, et le signe "_" (soulignement).
- Si vous avez choisi un format autre que "ISO9660 niveau 1", l'affichage normal et la lecture ne seront peut être pas possibles. De plus, les noms des dossiers et des fichiers incluant d'autres symboles ne seront pas affichés correctement.
- Veillez à ajouter l'extension ".MP3" aux fichiers MP3. Les fichiers ne comportant pas l'extension ".MP3" ou ne comportant aucune extension ne pourront pas être lus. (Pour les ordinateurs Macintosh, les fichiers MP3 peuvent être lus en ajoutant l'extension ".MP3" après le nom du fichier comprenant jusqu'à 8 lettres majuscules ou chiffres et en enregistrant les fichiers sur un disque CD-R ou CD-RW.)
- Ne collez pas d'autocollants, d'adhésif, etc. sur les disques CD-R ; ni sur la face comportant l'étiquette ni sur la face comportant les signaux. Si la face d'un disque est recouverte d'adhésif, le disque risque de rester coincé dans le DVD-2800 et de ne pas pouvoir être éjecté.
- Le DVD-2800 n'est pas compatible avec les logiciels d'écriture par paquets.
- Le DVD-2800 n'est pas compatible avec les ID3-Tags.
- Le DVD-2800 n'est pas compatible avec les listes d'écoute.



NOTA:

- Il DVD-2800 è compatibile con gli standard "MPEG-1 Audio Layer 3" (frequenza di campionatura 32, 44.1 o 48 kHz). Non è compatibile con altri standard, ad esempio "MPEG-2 Audio Layer 3", "MPEG-2.5 Audio Layer 3", MP1, MP2, ecc.
- Può non essere possibile riprodurre alcuni dischi CD-R/RW per via delle proprietà del disco, sporczia, deformazioni, ecc.
- I segnali digitali emessi quando riproducete i file MP3 vengono convertiti in PCM, indipendentemente se l'uscita audio è stato impostato su "normal" o "PCM conversion". I segnali vengono emessi con la stessa frequenza di campionatura della fonte musicale.
- In genere, più è alta la velocità bit del file MP3, più sarà elevata la qualità sonora. Nel DVD-2800, vi raccomandiamo di usare i file MP3 registrati con una velocità bit di 128 kbps o superiore.
- I file MP3 possono non venire riprodotti nell'ordine atteso, poiché il software di scrittura può cambiare la posizione delle cartelle e l'ordine dei file durante la scrittura degli stessi sul CD-R/RW.
- La ricerca manuale e la riproduzione programmata non sono possibili con i dischi MP3.
- Quando scrivete i file MP3 sui dischi CD-R/RW, selezionate "ISO9660 level 1" come formato di software di scrittura. Questo può non essere possibile con alcuni tipi di software di scrittura. Per ulteriori informazioni, fate riferimento alle istruzioni per l'uso del software di scrittura.
- Con il DVD-2800 è possibile visualizzare i nomi delle cartelle ed i nomi dei file sullo schermo, come con i titoli. Il DVD-2800 può visualizzare fino ad 11 caratteri, composti da numeri, lettere in maiuscola e il simbolo "_" (sottolineamento).
- Se effettuate la registrazione in un formato diverso da quello "ISO9660 level 1", può non essere possibile effettuare la normale visualizzazione e la riproduzione. Inoltre, non verranno visualizzati correttamente i nomi delle cartelle e dei file che includono altri simboli.
- Assicuratevi di aggiungere l'estensione ".MP3" ai file MP3. Non sarà possibile riprodurre i file se hanno un'estensione diversa da quella ".MP3" oppure se non hanno alcuna estensione. Con i computer Macintosh, potete riprodurre i file MP3 aggiungendo l'estensione ".MP3" dopo il nome del file composto da 8 lettere in maiuscola o numeri, registrando i file sul CD-R/RW.)
- Non applicate delle etichette, del nastro adesivo ecc. sul lato etichettato o sul lato contenente i segnali dei dischi CD-R. Se il nastro adesivo viene in contatto con la superficie del disco, quest'ultimo può rimanere inceppato all'interno del DVD-2800 e può essere impossibile espellere il disco.
- Il DVD-2800 non è compatibile pacchetti di scrittura software.
- Il DVD-2800 non è compatibile i simboli ID3.
- Il DVD-2800 non è compatibile con le liste di riproduzione.

15 ANWENDUNG DER MULTIPLEN AUDIO-, UNTERTITEL- UND WINKEL-FUNKTIONE

Umschalten der Audio-Sprache (Multiple Audio-Funktion)

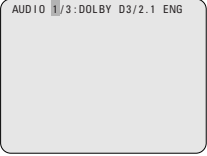
- Bei der Benutzung von DVDs, die multiple Audio-Sprachsignale enthalten, kann die Audio-Sprache während der Wiedergabe geändert werden.

1	<p>Drücken Sie während der Wiedergabe die AUDIO-Taste.</p> <ul style="list-style-type: none"> Die Nummer der derzeit eingestellten Audio-Sprache wird angezeigt.
	
2	<p>Wählen Sie die gewünschte Sprache mit den ▲ und ▼ Cursor-Tasten aus.</p> <ul style="list-style-type: none"> Bei Betätigung der AUDIO-Taste schaltet sich das Display aus.
	

HINWEISE:

- Wenn die gewünschte Sprache nach mehrmaliger Betätigung der ▲ und ▼ Cursor-Tasten nicht eingestellt wird, enthält die Disc die ausgewählte Sprache nicht.
- Die bei der Systemeinstellung ausgewählte Sprache (siehe Seite 66) wird beim Einschalten des Gerätes oder nach dem Austauschen einer Disc eingestellt.

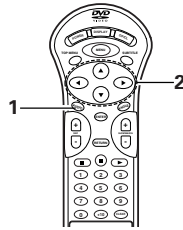

1



Fernbedienung
Télécommande
Telecomando

2

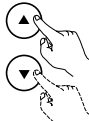

Fernbedienung
Télécommande
Telecomando

15 UTILISATION DES FONCTIONS MULTI-AUDIO, SOUS-TITRE ET ANGLE DE VUE

Changement de langue – Fonction multi-audio (Multiple Audio Function)

- Avec les DVD contenant des signaux de langue multi-audio, la langue peut être changée en cours de lecture.

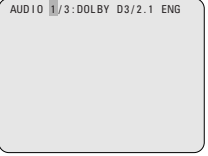
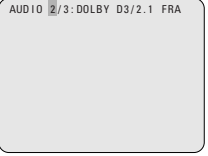
1	<p>En cours de lecture, appuyer sur la touche de audio (AUDIO).</p> <ul style="list-style-type: none"> Le numéro de la langue en cours est affiché.
	
2	<p>Utiliser les touches curseurs ▲ et ▼ pour sélectionner la langue souhaitée.</p> <ul style="list-style-type: none"> L'affichage s'éteint lorsque la touche de audio (AUDIO) est enfoncée.
	

REMARQUES:

- Si la langue souhaitée n'est pas activée après avoir appuyé plusieurs fois sur les touches curseurs ▲ et ▼, cette langue ne figure pas sur le disque.
- La langue sélectionnée lors du paramétrage, (voir page 66) est celle utilisée lors de la mise sous tension ou lors d'un changement de disque.

15 UTILIZZO DELLE FUNZIONI AUDIO MULTIPLA, SOTTOTITOLI ED ANGOLO

Commutazione della lingua audio (Funzione audio multipla)

- Se il DVD contiene dei segnali di lingue audio multipli, potete commutare la lingua audio durante la riproduzione.

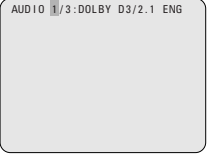
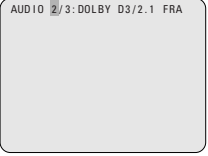

1	<p>Premete il tasto AUDIO durante la riproduzione.</p> <ul style="list-style-type: none"> Appare sul display l'attuale numero della lingua audio.
	
2	<p>Usate i tasti del cursore ▲ e ▼ per selezionare la lingua desiderata.</p> <ul style="list-style-type: none"> Il display si spegne quando premete il tasto AUDIO.
	

NOTE:

- Se la lingua desiderata non viene impostata dopo aver premuto i tasti del cursore ▲ e ▼ alcune volte, il disco non include quella lingua.
- La lingua selezionata nel menù delle impostazioni (Vedi pagina 66) viene impostata quando si accende la corrente e si sostituisce il disco.

Umschalten der Untertitel-Sprache (Multiple Untertitel-Funktion)

- Bei der Benutzung von DVDs, die multiple Untertitel-Sprachsignale enthalten, kann die Untertitel-Sprache während der Wiedergabe umgeschaltet werden.

1	<p>Drücken Sie während der Wiedergabe die SUBTITLE-Taste.</p> <ul style="list-style-type: none"> Die Nummer der derzeit eingestellten Untertitel-Sprache wird angezeigt. 
2	<p>Wählen Sie die gewünschte Sprache mit den ▲ und ▼ Cursor-Tasten aus.</p> <ul style="list-style-type: none"> Nach Betätigung der SUBTITLE-Taste schaltet sich das Display aus. 

HINWEISE:

- Wenn die gewünschte Sprache nach mehrmaliger Betätigung der ▲ und ▼ Cursor-Tasten nicht eingestellt wird, enthält die Disc die ausgewählte Sprache nicht.
- Die bei der Systemeinrichtung ausgewählte Sprache (siehe Seite 67) wird beim Einschalten des Gerätes oder nach dem Austauschen einer Disc eingestellt. Wenn diese Sprache nicht auf der Disc enthalten ist, wird die Standardsprache der Disc eingestellt.
- Nach dem Ändern der Untertitel-Sprache dauert es einige Sekunden, bis die neue Sprache erscheint.
- Audio-Sprache, Untertitel-Sprache
 ENG: Englisch DEU: Deutsch
 FRA: Französisch CHI: Chinesisch
 ESP: Spanisch JPN: Japanisch

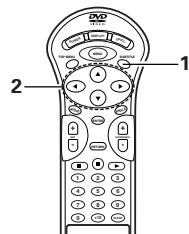

1



Fernbedienung
Télécommande
Telecomando



2



Fernbedienung
Télécommande
Telecomando

Changement de la langue des sous-titres – Fonction multi sous-titre (Multiple Subtitle Fonction)

- Avec les DVD contenant des signaux de langue multi sous-titres, la langue des sous-titres peut être modifiée en cours de lecture.

1	<p>En cours de lecture, appuyer sur la touche sous-titre (SUBTITLE).</p> 
2	<p>Utiliser les touches curseurs ▲ et ▼ pour sélectionner la langue souhaitée.</p> <ul style="list-style-type: none"> L'affichage s'éteint lorsque la touche sous-titre (SUBTITLE) est enfoncée. 

REMARQUES:

- Si la langue souhaitée n'est pas activée après avoir appuyé plusieurs fois sur les touches curseurs ▲ et ▼, cette langue ne figure pas sur le disque.
- Le groupe de langues de sous-titres avec les réglages par défaut (voir page 67) est activé lors de la mise sous tension et lorsque le disque est remplacé. Si cette langue ne figure pas sur le disque, la langue par défaut du disque est activée.
- Lorsque la langue de sous-titres est modifiée, quelques secondes sont nécessaires pour l'activation de la nouvelle langue.
- Langue audio, langue sous-titres
 ENG: Anglais DEU: Allemand
 FRA: Français CHI: Chinois
 ESP: Espagnol JPN: Japonais

Commutazione della lingua dei sottotitoli (Funzione di Sottotitoli Multipli)

- Con i DVD che contengono segnali di sottotitoli in più lingue, la lingua dei sottotitoli può essere commutata durante la riproduzione.

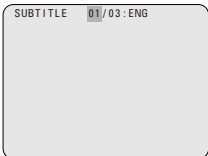
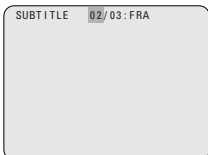
1	<p>Premete il tasto SUBTITLE durante la riproduzione.</p> <ul style="list-style-type: none"> Appare sul display il numero dell'attuale lingua dei sottotitoli. 
2	<p>Usate i tasti del cursore ▲ e ▼ per selezionare la lingua desiderata.</p> <ul style="list-style-type: none"> Il display si spegne alla pressione del tasto SUBTITLE. 

NOTE:

- Se la lingua desiderata non è stata impostata dopo aver premuto i tasti del cursore ▲ e ▼ alcune volte, il disco non includerà quella lingua.
- La lingua dei sottotitoli impostata con le impostazioni default (vedi pagina 67) viene impostata quando si accende la corrente o si sostituisce il disco. Se quella lingua non è stata inclusa sul disco, viene impostata la lingua default del disco.
- Quando si cambia la lingua dei sottotitoli, ci vogliono alcuni secondi prima che la nuova lingua appare sul display.

Umschalten des Winkels (Multiple Winkel-Funktion)

- Bei der Benutzung von DVDs, die multiple Winkelsignale enthalten, kann der Winkel während der Wiedergabe umgeschaltet werden.

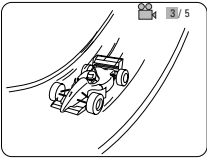
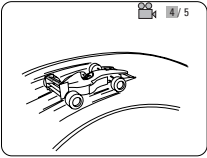
1	<p>Drücken Sie während der Wiedergabe die ANGLE-Taste.</p> <ul style="list-style-type: none"> Die Nummer des derzeit eingestellten Winkels wird angezeigt. 
2	<p>Wählen Sie den gewünschten Winkel mit den ▲ und ▼ Cursor-Tasten aus.</p> <ul style="list-style-type: none"> Nach Betätigung der ANGLE-Taste schaltet sich das Display aus. 

HINWEISE:

- Die multiple Winkel-Funktion kann nur für Discs angewendet werden, auf die mehrere Winkel aufgenommen wurden.
- Bei Szenen, für die mehrere Winkel aufgenommen worden sind, kann der Winkel umgeschaltet werden.

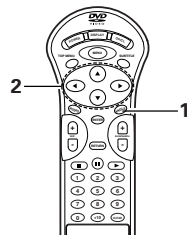

1



Fernbedienung
Télécommande
Telecomando

2



Fernbedienung
Télécommande
Telecomando

Changement de l'angle de vue – Fonction angle de vue multiple (Fonction multi-angle)

- Avec les DVD contenant des signaux d'angle de vue multiple, l'angle peut être modifié en cours de lecture.

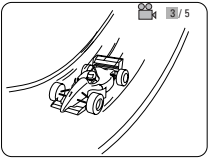
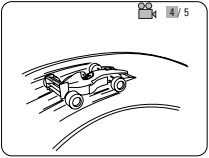
1	<p>En cours de lecture, appuyer sur la touche de angle (ANGLE).</p> <ul style="list-style-type: none"> Le numéro de l'angle de vue en cours est affiché. 
2	<p>Utiliser les touches curseurs ▲ et ▼ ou les touches numérotées pour sélectionner l'angle souhaité.</p> <ul style="list-style-type: none"> L'affichage s'éteint lorsque la touche de angle (ANGLE) est enfoncée. 

REMARQUES:

- La fonction multi-angle peut être activée uniquement pour les disques sur lesquels des angles de vue multiples ont été enregistrés.
- L'angle de vue peut être sélectionné pour les scènes qui ont été filmées sous plusieurs angles de prise de vue.

Commutazione dell'angolo (funzione Angoli Multipli)

- Potete cambiare l'angolo durante la riproduzione dei DVD che contengono segnali di angoli multipli.

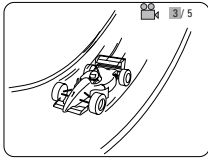
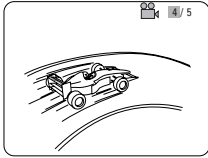
1	<p>Premete il tasto ANGLE durante la riproduzione.</p> <ul style="list-style-type: none"> Appare sul display il numero dell'angolo attuale. 
2	<p>Usate i tasti del cursore ▲ e ▼ o i tasti numerici per selezionare l'angolo desiderato.</p> <ul style="list-style-type: none"> Il display si spegne alla pressione del tasto ANGLE. 

NOTE:

- La funzione dell'angolo multipla funziona solo per dischi su cui sono stati registrati degli angoli multipli.
- Potete cambiare l'angolo delle scene per le quali sono stati registrati più angoli.

16 ANWENDUNG DER MENÜS

Anwendung des Top-Menüs

- Bei DVDs, die mehrere Titel enthalten, kann der gewünschte Titel vom Top-Menü ausgewählt und wiedergegeben werden.

1	<p>Drücken Sie während der Wiedergabe die TOP MENU-Taste.</p> <ul style="list-style-type: none"> Das Top-Menü erscheint. <p>Beispiel:</p> <div style="border: 1px solid black; padding: 5px; width: fit-content; margin: 10px auto;"> <p style="text-align: center; margin: 0;">TOP-MENÜ</p> <table border="1" style="width: 100%; border-collapse: collapse;"> <tr> <td style="padding: 2px;">Apfel</td> <td style="padding: 2px;">Banane</td> </tr> <tr> <td style="padding: 2px;">Orange</td> <td style="padding: 2px;">Apfel</td> </tr> <tr> <td style="padding: 2px;">Pfirsich</td> <td style="padding: 2px;">Ananas</td> </tr> </table> </div>	Apfel	Banane	Orange	Apfel	Pfirsich	Ananas
Apfel	Banane						
Orange	Apfel						
Pfirsich	Ananas						
2	<p>Wählen Sie den gewünschten Titel mit den Cursor- oder Nummertasten an.</p> <ul style="list-style-type: none"> Wenn Sie die Titelnummer mit den Nummertasten anwählen, können Sie den nachfolgend beschriebenen Schritt 3 überspringen. <p>Beispiel: Wenn "Orange" ausgewählt ist</p> <div style="border: 1px solid black; padding: 5px; width: fit-content; margin: 10px auto;"> <p style="text-align: center; margin: 0;">TOP-MENÜ</p> <table border="1" style="width: 100%; border-collapse: collapse;"> <tr> <td style="padding: 2px;">Apfel</td> <td style="padding: 2px;">Banane</td> </tr> <tr> <td style="padding: 2px;">Orange</td> <td style="padding: 2px;">Erdbeere</td> </tr> <tr> <td style="padding: 2px;">Pfirsich</td> <td style="padding: 2px;">Ananas</td> </tr> </table> </div>	Apfel	Banane	Orange	Erdbeere	Pfirsich	Ananas
Apfel	Banane						
Orange	Erdbeere						
Pfirsich	Ananas						
3	<p>Drücken Sie die ENTER-Taste.</p> <ul style="list-style-type: none"> Die Wiedergabe beginnt. Die Wiedergabe beginnt auch, wenn die PLAY-Taste gedrückt wird. 						

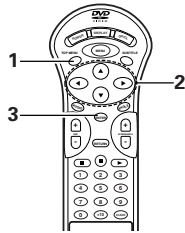

1

Fernbedienung
Télécommande
Telecomando

2

Fernbedienung
Télécommande
Telecomando

3

Fernbedienung
Télécommande
Telecomando

16 UTILISATION DES MENUS

Utilisation de la barre de menu

- Pour les DVD comprenant plusieurs titres, le titre souhaité peut être sélectionné et activé à partir de la barre de menu.

1	<p>En cours de lecture, appuyer sur la touche TOP MENU.</p> <ul style="list-style-type: none"> Le barre de menu apparaît. <p>Exemple:</p> <div style="border: 1px solid black; padding: 5px; width: fit-content; margin: 10px auto;"> <p style="text-align: center; margin: 0;">BARRE DE MENU</p> <table border="1" style="width: 100%; border-collapse: collapse;"> <tr> <td style="padding: 2px;">Pomme</td> <td style="padding: 2px;">Banane</td> </tr> <tr> <td style="padding: 2px;">Orange</td> <td style="padding: 2px;">Pomme</td> </tr> <tr> <td style="padding: 2px;">Pêche</td> <td style="padding: 2px;">Ananas</td> </tr> </table> </div>	Pomme	Banane	Orange	Pomme	Pêche	Ananas
Pomme	Banane						
Orange	Pomme						
Pêche	Ananas						
2	<p>Utiliser le curseur ou les touches numérotées pour sélectionner le titre souhaité.</p> <ul style="list-style-type: none"> Si le numéro de titre est sélectionné avec les touches numérotées, sauter l'étape 3 ci-dessous. <p>Exemple: Quand "Orange" est sélectionné</p> <div style="border: 1px solid black; padding: 5px; width: fit-content; margin: 10px auto;"> <p style="text-align: center; margin: 0;">BARRE DE MENU</p> <table border="1" style="width: 100%; border-collapse: collapse;"> <tr> <td style="padding: 2px;">Pomme</td> <td style="padding: 2px;">Banane</td> </tr> <tr> <td style="padding: 2px;">Orange</td> <td style="padding: 2px;">Fraise</td> </tr> <tr> <td style="padding: 2px;">Pêche</td> <td style="padding: 2px;">Ananas</td> </tr> </table> </div>	Pomme	Banane	Orange	Fraise	Pêche	Ananas
Pomme	Banane						
Orange	Fraise						
Pêche	Ananas						
3	<p>Appuyer sur la touche ENTER.</p> <ul style="list-style-type: none"> La lecture commence. La lecture commence aussi si la touche de lecture (PLAY) est enfoncée. 						

16 UTILIZZO DEI MENU

Utilizzo del menù superiore

- Per i DVD che contengono dei titoli molteplici, potete selezionare il titolo desiderato e riprodurre lo stesso dal menù superiore.



1	<p>Premete il tasto TOP MENU durante la riproduzione.</p> <ul style="list-style-type: none"> Appare il menù superiore <p>Esempio</p> <div style="border: 1px solid black; padding: 5px; width: fit-content; margin: 10px auto;"> <p style="text-align: center; margin: 0;">MENÙ SUPERIORE</p> <table border="1" style="width: 100%; border-collapse: collapse;"> <tr> <td style="padding: 2px;">Mela</td> <td style="padding: 2px;">Banana</td> </tr> <tr> <td style="padding: 2px;">Arancio</td> <td style="padding: 2px;">Mela</td> </tr> <tr> <td style="padding: 2px;">Pesca</td> <td style="padding: 2px;">Ananas</td> </tr> </table> </div>	Mela	Banana	Arancio	Mela	Pesca	Ananas
Mela	Banana						
Arancio	Mela						
Pesca	Ananas						
2	<p>Usate i tasti del cursore o i tasti numerici per selezionare il titolo desiderato.</p> <ul style="list-style-type: none"> Se selezionate il numero del titolo usando i tasti numerici, saltate il passo 3 qui sotto. <p>Esempio: Quando selezionate "Arancio"</p> <div style="border: 1px solid black; padding: 5px; width: fit-content; margin: 10px auto;"> <p style="text-align: center; margin: 0;">MENÙ SUPERIORE</p> <table border="1" style="width: 100%; border-collapse: collapse;"> <tr> <td style="padding: 2px;">Mela</td> <td style="padding: 2px;">Banana</td> </tr> <tr> <td style="padding: 2px;">Arancio</td> <td style="padding: 2px;">Fragola</td> </tr> <tr> <td style="padding: 2px;">Pesca</td> <td style="padding: 2px;">Ananas</td> </tr> </table> </div>	Mela	Banana	Arancio	Fragola	Pesca	Ananas
Mela	Banana						
Arancio	Fragola						
Pesca	Ananas						
3	<p>Premete il tasto ENTER.</p> <ul style="list-style-type: none"> Ha inizio la riproduzione. La riproduzione inizia anche se premete il tasto PLAY. 						

Anwendung des DVD-Menüs

- Einige DVDs beinhalten spezielle so genannte DVD-Menüs. So können z.B. DVDs mit komplexem Inhalt Leitmenüs enthalten und DVDs mit multiplen Sprachen verfügen möglicherweise über Audio- und Untertitel-Sprachen-Menüs. Diese Menüs nennt man "DVD-Menüs".
- Nachfolgend finden Sie eine allgemeine Beschreibung über die Anwendung derartiger DVD-Menüs.

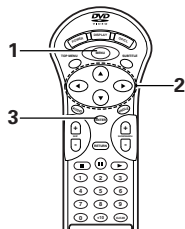
1	<p>Drücken Sie während der Wiedergabe die MENU-Taste.</p> <ul style="list-style-type: none"> Das DVD-Menü erscheint. <p>Beispiel:</p> <div style="border: 1px solid black; padding: 5px; width: fit-content; margin: 10px auto;"> <p style="text-align: center;">DVD MENÜ</p> <p>1. UNTERTITEL</p> <p>2. TON</p> <p>3. WINKEL</p> </div>
2	<p>Wählen Sie die gewünschte Funktion mit den Cursor- oder Nummerntasten an.</p> <ul style="list-style-type: none"> Wenn Sie die Funktion mit den Nummerntasten auswählen, können Sie den nachfolgend beschriebenen Schritt 3 überspringen. <p>Beispiel: "AUDIO" ist ausgewählt.</p> <div style="border: 1px solid black; padding: 5px; width: fit-content; margin: 10px auto;"> <p style="text-align: center;">DVD MENÜ</p> <p>1. UNTERTITEL</p> <p>2. TON</p> <p>3. WINKEL</p> </div>
3	<p>Drücken Sie die ENTER-Taste.</p> <ul style="list-style-type: none"> Die ausgewählte Funktion ist eingestellt. Wiederholen Sie die Schritte 2 und 3, wenn mehrere Menüs erscheinen.

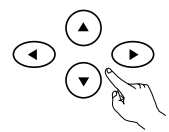

1	 <p style="text-align: center;">Fernbedienung Télécommande Telecomando</p>
2	 <p style="text-align: center;">Fernbedienung Télécommande Telecomando</p>
3	 <p style="text-align: center;">Fernbedienung Télécommande Telecomando</p>

Utilisation du menu DVD

- Certains DVD comprennent des menus spéciaux appelés menus DVD. Par exemple, les DVD ayant un contenu complexe peuvent comprendre des menus guide et les DVD avec plusieurs langues peuvent comprendre des menus de langues de sous-titres. Ces menus sont appelés "menus DVD". La procédure générale d'utilisation des menus DVD est décrite ci-dessous.

1	<p>En cours de lecture, appuyer sur la touche MENU.</p> <ul style="list-style-type: none"> Le menu DVD s'affiche. <p>Exemple:</p> <div style="border: 1px solid black; padding: 5px; width: fit-content; margin: 10px auto;"> <p style="text-align: center;">MENU DVD</p> <p>1. SOUS-TITRE</p> <p>2. AUDIO</p> <p>3. ANGLE</p> </div>
2	<p>Utiliser le curseur ou les touches numérotées pour sélectionner l'option souhaitée.</p> <ul style="list-style-type: none"> Si l'option est sélectionnée avec les touches numérotées, sauter l'étape 3 ci-dessous. <p>Exemple: Lorsque "AUDIO" est sélectionné</p> <div style="border: 1px solid black; padding: 5px; width: fit-content; margin: 10px auto;"> <p style="text-align: center;">MENU DVD</p> <p>1. SOUS-TITRE</p> <p>2. AUDIO</p> <p>3. ANGLE</p> </div>
3	<p>Appuyer sur la touche ENTER.</p> <ul style="list-style-type: none"> L'option sélectionnée est activée. Si d'autres menus sont affichés, répéter les étapes 2 et 3.

Utilizzo del menù DVD

- Alcuni DVD includono speciali menù chiamati i menù DVD. Per esempio, i DVD con dei contenuti complicati possono contenere dei menù guida, mentre i DVD con più lingue possono contenere dei menù audio e dei menù delle lingue dei sottotitoli. Questi menù vengono chiamati "menù DVD". Qui sotto segue una descrizione della procedura generale per usare i menù DVD.

1	<p>Premete il tasto MENU durante la riproduzione.</p> <ul style="list-style-type: none"> Appare il menù DVD. <p>Esempio:</p> <div style="border: 1px solid black; padding: 5px; width: fit-content; margin: 10px auto;"> <p style="text-align: center;">MENU DEI TOLI</p> <p>1. SOTTOTITOLI</p> <p>2. LINGUA</p> <p>3. ANGOLO</p> </div>
2	<p>Usate i tasti del cursore o i tasti numerici per selezionare la voce desiderata.</p> <ul style="list-style-type: none"> Se selezionate la voce usando i tasti numerici, saltate il passo 3 qui sotto. <p>Esempio: avete selezionato "AUDIO"</p> <div style="border: 1px solid black; padding: 5px; width: fit-content; margin: 10px auto;"> <p style="text-align: center;">MENU DEI TOLI</p> <p>1. SOTTOTITOLI</p> <p>2. LINGUA</p> <p>3. ANGOLO</p> </div>
3	<p>Premete il tasto ENTER.</p> <ul style="list-style-type: none"> Viene impostata la voce selezionata. Se appaiono altri menù, ripetete le fasi 2 e 3.

17 ÄNDERUNG DER STANDARD-EINSTELLUNGEN

1	<p>Drücken Sie im Stoppmodus die SET UP-Taste.</p> <ul style="list-style-type: none"> Der Bildschirm mit den Standard-Einstellungen erscheint. <ol style="list-style-type: none"> DVD-DISC Wählen Sie hiermit die Sprache aus, in der die Disc wiedergegeben werden soll. Wenn die verwendete Disc die eingestellte Sprache nicht anbietet, wird die Standardsprache der Disc eingestellt. OSD-EINSTELLEN Stellen Sie hiermit die Sprache für den Bildschirm mit den Standard-Einstellungen und die auf dem Fernsehschirm angezeigten Meldungen ("WIEDERGABE" usw.) ein. VIDEO-EINSTELLUNGEN Stellen Sie hiermit den Bildschirmmodus des DVD-2800 ein (AUSWAHL BILDSCHIRMFORMAT, FARBFERNSEHNORM und AV1 Video-Ausgang). AUDIO-EINSTELLUNGEN Stellen Sie hiermit den Audio-Ausgangsmodus des DVD-2800 ein. (Analoge oder digitale und LPCM Ausgangs-Einstellungen.) KINDERSICHERUNG Mit Hilfe dieser Werte können Sie verhindern, daß sich Kinder für Erwachsene bestimmte DVDs ansehen. Dies ist nur möglich, wenn die Bewertung auf die DVD aufgenommen wurde. Ohne Aufnahme der Bewertung kann lediglich die Wiedergabe sämtlicher DVDs gesperrt werden. SONST. EINSTELLUNGEN Dies beinhaltet spezielle Einstellungen BILDUNTERSCHRIFT und DYNAMIKKOMPRESSION.
2	<p>Wählen Sie die gewünschte Einstellung mit den ▲ und ▼ Cursortasten an und drücken Sie dann die ENTER-Taste.</p> <ul style="list-style-type: none"> Wählen Sie "1. DVD-DISC". (Siehe Seite 65.) Wählen Sie "2. OSD-EINSTELLEN". (Siehe Seiten 69.) Wählen Sie "3. VIDEO-EINSTELLUNGEN". (Siehe Seite 72.) Wählen Sie "4. AUDIO-EINSTELLUNGEN". (Siehe Seite 76.) Wählen Sie "5. KINDERSICHERUNG". (Siehe Seite 79.) Wählen Sie "6. SONST. EINSTELLUNGEN". (Siehe Seiten 82.)
	<p>* Verlassen des Systemeinrichtungsmodus Wählen Sie auf dem Systemeinrichtungsschirm in Schritt 1 auf Seite 64 mit den ▲ und ▼ Cursor-Tasten "EINSTELLUNGEN BEENDEN" an, und drücken Sie dann die SELECT-Taste. Sie können die Funktion auch durch Drücken der ENTER-Taste auf der Fernbedienung verlassen.</p>

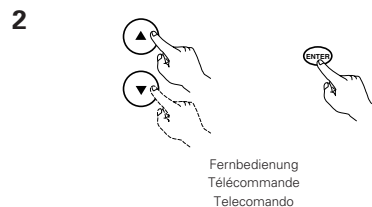
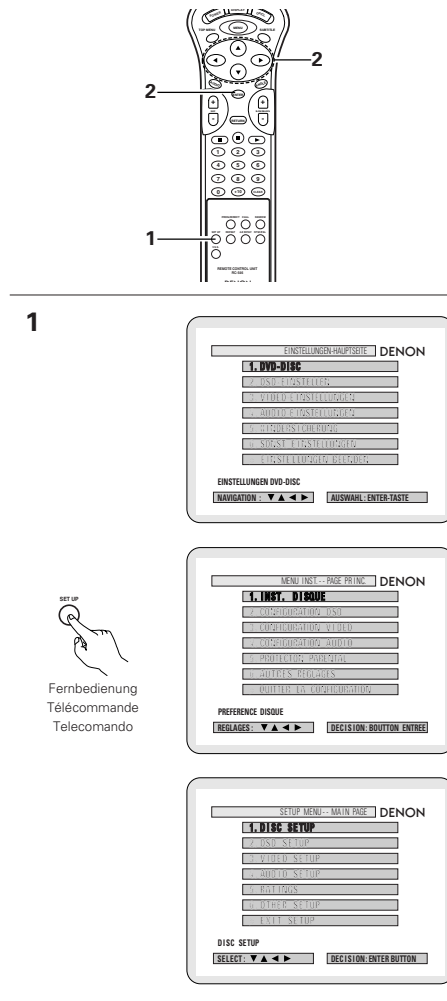

Fernbedienung
Télécommande
Telecomando

17 MODIFICATION DES REGLAGES PAR DEFAUT

1	<p>En mode arrêt (STOP), appuyer sur la touche de configuration (SET UP).</p> <ul style="list-style-type: none"> L'écran des réglages par défaut s'affiche. <ol style="list-style-type: none"> INST. DISQUE Utiliser cette fonction pour activer la langue devant être utilisée lors de la lecture du disque. Si la langue sélectionnée ne se trouve pas sur ce disque, la langue par défaut est sélectionnée. CONFIGURATION OSD Utiliser cette fonction pour programmer la langue de l'écran de réglages par défaut et les messages affichés sur l'écran TV ("Lecture", etc.). CONFIGURATION VIDEO Utiliser celle-ci pour régler le mode d'écran du DVD-2800. (Aspect de la télévision, type de télévision et sortie vidéo AV1.) CONFIGURATION AUDIO Utiliser celle-ci pour régler le mode de sortie audio du DVD-2800. (Réglages de sortie Digitaux et LPCM.) PROTECTON PARENTAL Utiliser cette fonction pour désactiver la lecture des DVD pour adultes afin que les enfants ne puissent pas les regarder. Noter que la lecture des DVD adultes ne peut pas être désactivée si la gestion d'accès n'est pas enregistrée sur le DVD, mais qu'il est possible de désactiver la lecture de tous les DVD. AUTRES REGLAGES Celles-ci incluent les réglages spéciaux SOUS TITRES et COMPRESSION.
2	<p>Utiliser les touches curseurs ▲ et ▼ pour sélectionner le réglage souhaité, puis appuyer sur la touche ENTER.</p> <ul style="list-style-type: none"> Sélectionne les "1. INST. DISQUE". (Voir page 65.) Sélectionne les "2. CONFIGURATION OSD". (Voir pages 69.) Sélectionne les "3. CONFIGURATION VIDEO". (Voir page 72.) Sélectionne les "4. CONFIGURATION AUDIO". (Voir page 76.) Sélectionne les "5. PROTECTON PARENTAL". (Voir page 79.) Sélectionne les "6. AUTRES REGLAGES". (Voir page 82.)
	<p>* Pour quitter le mode Paramétrage Lorsque l'écran de paramétrage est affiché comme à l'étape 1 de la page 64, utilisez les touches du curseur ▲ et ▼ pour sélectionner "QUITTER LA CONFIGURATION" et appuyez ensuite sur la touche ENTER pour confirmer. Il est aussi possible de quitter en appuyant sur la touche SETUP sur la télécommande.</p>

17 PER CAMBIARE LE IMPOSTAZIONI DEFAULT

1	<p>Nel modo di pausa, premete il tasto SET UP.</p> <ul style="list-style-type: none"> Appare la videata delle impostazioni predefinite. <ol style="list-style-type: none"> DISC SETUP Si utilizza per definire la lingua da utilizzare per la riproduzione del disco. Se la lingua impostata non è presente sul disco, viene utilizzata la lingua predefinita del disco. OSD SETUP Si utilizza per impostare la lingua delle videate delle impostazioni predefinite e dei messaggi visualizzati sullo schermo del televisore ("PLAY", ecc.). VIDEO SETUP Per mezzo di questo menù impostate il modo dello schermo DVD-2800 (aspetto TV, tipo TV, e uscita video AV 1). AUDIO SETUP Per mezzo di questo menù impostate il modo di uscita audio DVD-2800 (impostazioni Digitale e uscita LPCM). RATINGS Si utilizza per disabilitare la riproduzione dei DVD per adulti da parte dei bambini. Se il livello di rating non è memorizzato nel DVD questa funzione non è disponibile, ma è comunque possibile disabilitare la riproduzione di tutti i DVD. OTHER SETUP Questo menù include le funzioni speciali CAPTION e COMPRESSION.
2	<p>Utilizzate i tasti cursore ▲ e ▼ per selezionare l'impostazione desiderata, quindi premete il tasto ENTER.</p> <ul style="list-style-type: none"> Selezionate "1. DISC SETUP". (Vedere pagina 65). Selezionate "2. OSD SETUP". (Vedere pagg. 69). Selezionate "3. VIDEO SETUP". (Vedere pagina 72). Selezionate "4. AUDIO SETUP". (Vedere pagina 76). Selezionate "5. RATINGS". (Vedere pagina 79). Selezionate "6. OTHER SETUP". (Vedere pagina 82).
	<p>* Per uscire dal modo di impostazione Allo schermo di impostazione nel passo 1 alla pagina 64, dovete usare i tasti del cursore ▲ e ▼ per selezionare "EXIT SETUP", poi premete il tasto ENTER. E' inoltre possibile uscire premendo il tasto SETUP sul telecomando.</p>

Wenn "1. DVD-DISC" angewählt ist

1 Siehe Seite 64.

2 Wählen Sie die gewünschte Einstellung mit den ▲ und ▼ Cursor-tasten an und drücken Sie dann die ENTER-Taste.

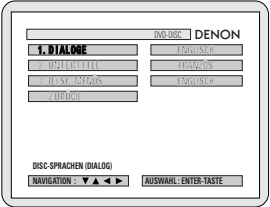

3

- 1. DIALOGUE**
Stellen Sie hiermit die Sprache des Tonausgangs von den Lautsprechern ein.
- 2. UNTERTITEL**
Stellen Sie hiermit die Sprache der auf dem Fernsehschirm eingeblendeten Untertitel ein.
- 3. DISC-MENÜS**
Stellen Sie hiermit die Sprache des Titel-Menüs ein (auf den Discs aufgenommene Menüs) usw..

*** Verlassen des Disc-Einrichtungsmodus**
Wählen Sie mit den ▲ und ▼ Cursor-Tasten "ZURÜCK" an, und drücken Sie dann die ENTER-Taste.
Drücken Sie die RETURN-Taste. Sie können zurück an den vorherigen Bildschirm gelangen.

- Es erscheint wieder derselbe Bildschirm wie in Schritt 1.

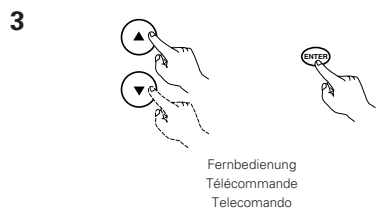
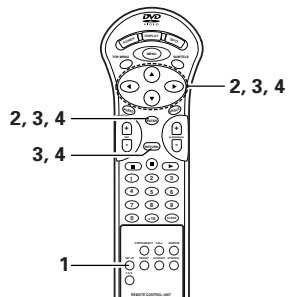

Lorsque "1. INST. DISQUE" est sélectionné

1 Voir page 64.

2 Utiliser les touches curseurs ▲ et ▼ pour sélectionner le réglage souhaité, puis appuyer sur la touche ENTER.

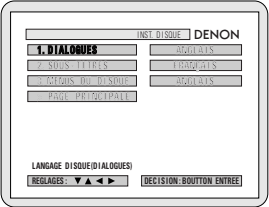

3

- 1. DIALOGUES**
Utilisez cette option pour sélectionner la langue du son à la sortie enceintes.
- 2. SOUS-TITRES**
Utilisez cette option pour sélectionner la langue des sous-titres affichés sur la TV.
- 3. MENUS DU DISQUE**
Utiliser ceci pour programmer la langue des menus titre (menus enregistrés sur le disque), etc.

*** Pour sortir du mode de installation disque**
Utiliser les curseurs ▲ et ▼ pour sélectionner "PAGE PRINCIPALE", puis appuyer sur la touche ENTER.
Appuyer sur la touche RETURN. Revenir aussi à l'écran précédent.

- L'écran reprend le même affichage qu'à l'étape 1.

Quando si seleziona "1. DISC SETUP"

1 Vedere pagina 64.

2 Utilizzate i tasti cursore ▲ e ▼ per selezionare l'impostazione desiderata, quindi premete il tasto ENTER.

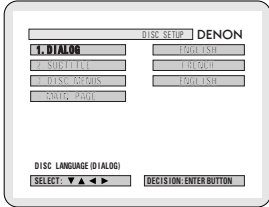

3

- 1. DIALOG**
Usate questa voce per impostare la lingua dell'uscita sonora proveniente dagli altoparlanti.
- 2. SUBTITLE**
Usate questa voce per impostare la lingua dei sottotitoli visualizzati sul televisore.
- 3. DISC MENUS**
Si utilizza per impostare la lingua dei menu (menu registrati sul disco), ecc.

*** Per uscire il modo di setup del disco**
Usate i tasti del cursore ▲ e ▼ per selezionare "MAIN PAGE", poi premete il tasto ENTER.
Premere il tasto RETURN. Potete tornare indietro allo schermo precedente.

- Lo schermo ritorna a come era al punto 1.

Wählen Sie die gewünschte Einstellung mit den ▲ und ▼ Cursorstasten an und drücken Sie dann die ENTER-Taste.

① Wenn "1. DIALOGUE" angewählt ist:

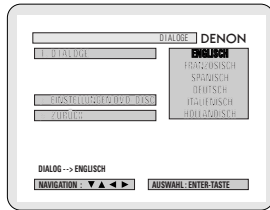

ENGLISCH (Standard-Einstellung)

Wählen Sie diese Einstellung für die Wiedergabe von DVDs in englischer Sprache.

FRANZÖSISCH

Wählen Sie diese Einstellung für die Wiedergabe von DVDs in französischer Sprache.

SPANISCH

Wählen Sie diese Einstellung für die Wiedergabe von DVDs in spanischer Sprache.

DEUTSCH

Wählen Sie diese Einstellung für die Wiedergabe von DVDs in deutscher Sprache.

ITALIENISCH

Wählen Sie diese Einstellung für die Wiedergabe von DVDs in italienischer Sprache.

HOLLÄNDISCH

Wählen Sie diese Einstellung für die Wiedergabe von DVDs in holländischer Sprache.

* Verlassen des Dialog-Modus

Wählen Sie mit den ▲ und ▼ Cursor-Tasten "EINSTELLUNGEN DVD-DISC" an, und drücken Sie dann die ENTER-Taste.

Drücken Sie die RETURN-Taste. Sie können zurück an den vorherigen Bildschirm gelangen.

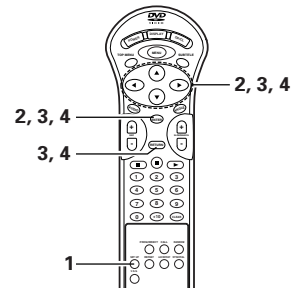

4

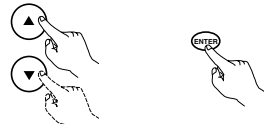

Fernbedienung
Télécommande
Telecomando

Utiliser les touches curseurs ▲ et ▼ pour sélectionner le réglage souhaité, puis appuyer sur la touche ENTER.

① Lorsque le "1. DIALOGUES" est sélectionnée:

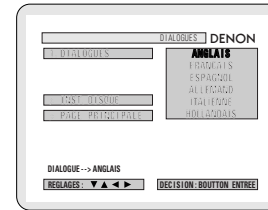

ANGLAIS (Réglage usine par défaut)

Sélectionnez cette option lorsque vous souhaitez lire un DVD avec le son en anglais.

FRANÇAIS

Sélectionnez cette option lorsque vous souhaitez lire un DVD avec le son en français.

ESPAGNOL

Sélectionnez cette option lorsque vous souhaitez lire un DVD avec le son en espagnol.

ALLEMAND

Sélectionnez cette option lorsque vous souhaitez lire un DVD avec le son en Allemand.

ITALIENNE

Sélectionnez cette option lorsque vous souhaitez lire un DVD avec le son en italienne.

HOLLANDAIS

Sélectionnez cette option lorsque vous souhaitez lire un DVD avec le son en hollandais.

* Pour sortir du mode de dialog

Utiliser les curseurs ▲ et ▼ pour sélectionner "INST. DISQUE", puis appuyer sur la touche ENTER.

Appuyer sur la touche RETURN. Revenir aussi à l'écran précédent.

Utilizzate i tasti cursore ▲ e ▼ per selezionare l'impostazione desiderata, quindi premete il tasto ENTER.

① Selezionando "1. DIALOG":

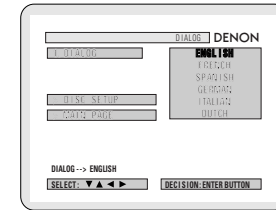

ENGLISH (Impostazione di fabbrica)

Selezionate questa posizione per riprodurre il DVD con il suono in inglese.

FRENCH

Selezionate questa posizione per riprodurre il DVD con il suono in francese.

SPANISH

Selezionate questa posizione per riprodurre il DVD con il suono in spagnolo.

GERMAN

Selezionate questa posizione per riprodurre il DVD con il suono in tedesco.

ITALIAN

Selezionate questa posizione per riprodurre il DVD con il suono in italiano.

DUTCH

Selezionate questa posizione per riprodurre il DVD con il suono in olandese.

* Per uscire dal modo dialogo

Usate i tasti del cursore ▲ e ▼ per selezionare "DISC SETUP", poi premete il tasto ENTER.

Premere il tasto RETURN. Potete tornare indietro allo schermo precedente.

② Wenn "2. UNTERTITEL" angewählt ist:

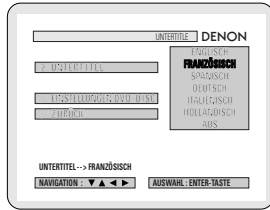

ENGLISCH (Standard-Einstellung)

Wählen Sie diese Einstellung für die Wiedergabe der DVD mit englischen Untertiteln.

FRANZÖSISCH

Wählen Sie diese Einstellung für die Wiedergabe der DVD mit französischen Untertiteln.

SPANISCH

Wählen Sie diese Einstellung für die Wiedergabe der DVD mit spanischen Untertiteln.

DEUTSCH

Wählen Sie diese Einstellung für die Wiedergabe der DVD mit deutschen Untertiteln.

ITALIENISCH

Wählen Sie diese Einstellung für die Wiedergabe der DVD mit italienischen Untertiteln.

HOLLÄNDISCH

Wählen Sie diese Einstellung für die Wiedergabe der DVD mit holländischen Untertiteln.

AUS

Wählen Sie diese Einstellung für die Wiedergabe ohne Untertitel. (Bei einigen Discs ist es nicht möglich, die Untertitel-Anzeige auszuschalten.)

* Verlassen des Untertitel-Modus

Wählen Sie mit den ▲ und ▼ Cursor-Tasten "EINSTELLUNGEN DVD-DISC" an, und drücken Sie dann die ENTER-Taste.

Drücken Sie die RETURN-Taste. Sie können zurück an den vorherigen Bildschirm gelangen.



Fernbedienung
Télécommande
Telecomando

② Lorsque le "2. SOUS-TITRES" est sélectionnée:

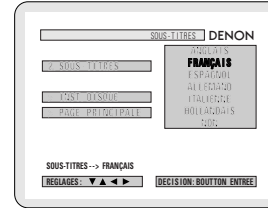

ANGLAIS (Réglage usine par défaut)

Sélectionnez cette option lorsque vous souhaitez lire un DVD avec les sous-titres en anglais.

FRANÇAIS

Sélectionnez cette option lorsque vous souhaitez lire un DVD avec les sous-titres en français.

ESPAGNOL

Sélectionnez cette option lorsque vous souhaitez lire un DVD avec les sous-titres en espagnol.

ALLEMAND

Sélectionnez cette option lorsque vous souhaitez lire un DVD avec le son en Allemand.

ITALIENNE

Sélectionnez cette option lorsque vous souhaitez lire un DVD avec les sous-titres en italienne.

HOLLANDAIS

Sélectionnez cette option lorsque vous souhaitez lire un DVD avec les sous-titres en hollandais.

NON

Sélectionner cela pour ne pas afficher les sous-titres. (Pour quelques disques il n'est pas possible de désactiver l'affichage du sous-titre.)

* Pour sortir du mode de sous-titre

Utiliser les curseurs ▲ et ▼ pour sélectionner "INST. DISQUE", puis appuyer sur la touche ENTER.

Appuyer sur la touche RETURN. Revenir aussi à l'écran précédent.

② Selezionando "2. SUBTITLE":

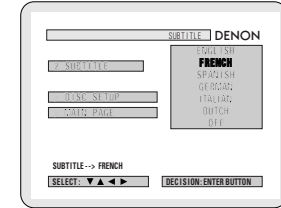

ENGLISH (Impostazione di fabbrica)

Selezionate questa posizione per riprodurre il DVD con i sottotitoli in inglese.

FRENCH

Selezionate questa posizione per riprodurre il DVD con i sottotitoli in francese.

SPANISH

Selezionate questa posizione per riprodurre il DVD con i sottotitoli in spagnolo.

GERMAN

Selezionate questa posizione per riprodurre il DVD con i sottotitoli in tedesca.

ITALIAN

Selezionate questa posizione per riprodurre il DVD con i sottotitoli in italiano.

DUTCH

Selezionate questa posizione per riprodurre il DVD con i sottotitoli in olandese.

OFF

Selezionate questa posizione se non desiderate visualizzare i sottotitoli. (Per alcuni dischi non è possibile spegnere la visualizzazione del sottotitolo.)

* Per uscire dal modo di sottotitolo

Usate i tasti del cursore ▲ e ▼ per selezionare "DISC SETUP", poi premete il tasto ENTER.

Premere il tasto RETURN. Potete tornare indietro allo schermo precedente.

③ Wenn "3. DISC-MENÜS" angewählt ist:

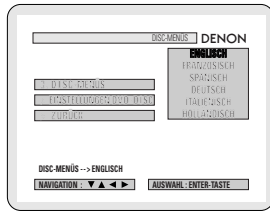

ENGLISCH (Standard-Einstellung)

Wählen Sie diese Einstellung, wenn Sie die Menüs in englischer Sprache anzeigen lassen möchten.

FRANZÖSISCH

Wählen Sie diese Einstellung, wenn Sie die Menüs in französischer Sprache anzeigen lassen möchten.

SPANISCH

Wählen Sie diese Einstellung, wenn Sie die Menüs in spanischer Sprache anzeigen lassen möchten.

DEUTSCH

Wählen Sie diese Einstellung, wenn Sie die Menüs in deutscher Sprache anzeigen lassen möchten.

ITALIENISCH

Wählen Sie diese Einstellung, wenn Sie die Menüs in italienischer Sprache anzeigen lassen möchten.

HOLLÄNDISCH

Wählen Sie diese Einstellung, wenn Sie die Menüs in holländischer Sprache anzeigen lassen möchten.

* Verlassen des Disc-Menü-Modus

Wählen Sie mit den ▲ und ▼ Cursor-Tasten "EINSTELLUMGEN DVD-DISC" an, und drücken Sie dann die ENTER-Taste.

Drücken Sie die RETURN-Taste. Sie können zurück an den vorherigen Bildschirm gelangen.

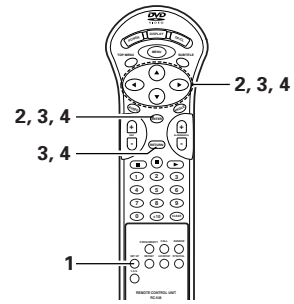

Fernbedienung
Télécommande
Telecomando

③ Lorsque le "3. MENUS DU DISQUE" est sélectionnée:

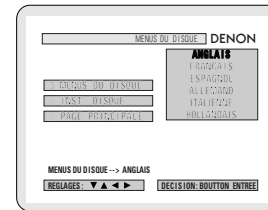

ANGLAIS (Réglage usine par défaut)

Sélectionnez cette option lorsque vous souhaitez afficher les menus en anglais.

FRANÇAIS

Sélectionnez cette option lorsque vous souhaitez afficher les menus en français.

ESPAGNOL

Sélectionnez cette option lorsque vous souhaitez afficher les menus en espagnol.

ALLEMAND

Sélectionnez cette option lorsque vous souhaitez afficher les menus en Allemand.

ITALIENNE

Sélectionnez cette option lorsque vous souhaitez afficher les menus en italienne.

HOLLANDAIS

Sélectionnez cette option lorsque vous souhaitez afficher les menus en hollandais.

* Pour sortir du mode de menus du disque

Utiliser les curseurs ▲ et ▼ pour sélectionner "INST. DISQUE", puis appuyer sur la touche ENTER.

Appuyer sur la touche RETURN. Revenir aussi à l'écran précédent.

③ Selezionando "3. DISC MENUS":

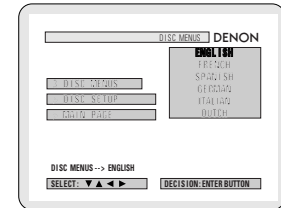

ENGLISH (Impostazione di fabbrica)

Selezionate questa opzione per visualizzare i menù in inglese.

FRENCH

Selezionate questa opzione per visualizzare i menù in francese.

SPANISH

Selezionate questa opzione per visualizzare i menù in spagnolo.

GERMAN

Selezionate questa opzione per visualizzare i menù in tedesca.

ITALIAN

Selezionate questa opzione per visualizzare i menù in italiano.

DUTCH

Selezionate questa opzione per visualizzare i menù in olandese.

* Per uscire dal modo del menù del disco

Usate i tasti del cursore ▲ e ▼ per selezionare "DISC SETUP", poi premete il tasto ENTER.

Premere il tasto RETURN. Potete tornare indietro allo schermo precedente.

4

4

Wenn "2. OSD-EINSTELLEN" angewählt ist

1 Siehe Seite 64.

2 Wählen Sie die gewünschte Einstellung mit den ▲ und ▼ Cursortasten an und drücken Sie dann die ENTER-Taste.

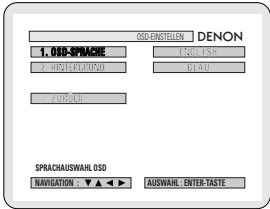

3

1. OSD-SPRACHE
Stellen Sie hier die Sprache für die Standard-Einstellbildschirm und die auf dem Fernsehschirm angezeigten Meldungen ein. ("WIEDERGABE", usw.)

2. HINTERGRUND
Wählen Sie dies zum Auswählen des Bildes, das im Stoppmodus und CD-Wiedergabemodus auf dem Bildschirm erscheinen soll.

*** Verlassen des OSD-Einrichtungsmodus**
Wählen Sie mit den ▲ und ▼ Cursor-Tasten "ZURÜCK" an, und drücken Sie dann die ENTER-Taste.
Drücken Sie die RETURN-Taste. Sie können zurück an den vorherigen Bildschirm gelangen.

- Es erscheint wieder derselbe Bildschirm wie in Schritt 1.

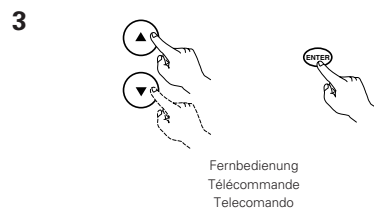
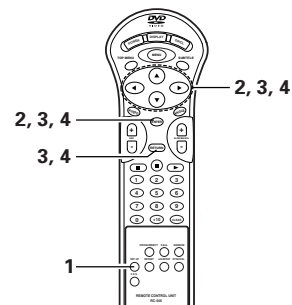

Lorsque "2. CONFIGURATION OSD " est sélectionnée

1 Voir page 64.

2 Utiliser les touches curseurs ▲ et ▼ pour sélectionner le réglage souhaité, puis appuyer sur la touche ENTER.

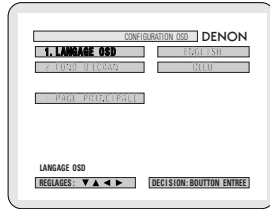

3

1. LANGAGE OSD
Utiliser cette fonction pour sélectionner la langue pour l'écran des réglages par défaut et pour les messages affichés sur l'écran de TV ("LECTURE", etc.)

2. FOND D'ECRAN
Utiliser cette fonction afin de choisir une image servant d'arrière-plan sur l'écran en mode stop ou lors de la lecture d'un CD.

*** Pour sortir du mode "CONFIGURATION OSD"**
Utiliser les curseurs ▲ et ▼ pour sélectionner "PAGE PRINCIPALE", puis appuyer sur la touche ENTER.
Appuyer sur la touche RETURN. Revenir aussi à l'écran précédent.

- L'écran reprend le même affichage qu'à l'étape 1.

Quando si seleziona "2. OSD SETUP"

1 Vedere pagina 64.

2 Utilizzate i tasti cursore ▲ e ▼ per selezionare l'impostazione desiderata, quindi premete il tasto ENTER.

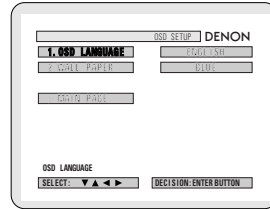

3

1. OSD LANGUAGE
Usate quest'opzione per selezionare la lingua dello schermo di impostazione default e di quella visualizzata sullo schermo televisivo ("PLAY", ecc.)

2. WALL PAPER
Usate questo modo per selezionare l'immagine da visualizzare sullo schermo nel modo di arresto e nel modo di riproduzione del CD.

*** Per uscire dal modo di "OSD SETUP"**
Usate i tasti del cursore ▲ e ▼ per selezionare "MAIN PAGE", poi premete il tasto ENTER.
Premere il tasto RETURN. Potete tornare indietro allo schermo precedente.

- Lo schermo ritorna a come era al punto 1.

Wählen Sie die gewünschte Einstellung mit den ▲ und ▼ Cursorstasten an und drücken Sie dann die ENTER-Taste.

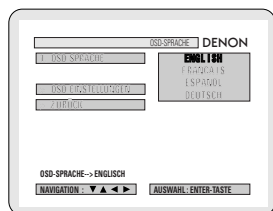

① Wenn "1. OSD-SPRACHE" angewählt ist:

ENGLISH (Standard-Einstellung)

Wählen Sie diese Einstellung, wenn Sie Englisch als OSD-Sprache einstellen möchten.

FRANÇAIS

Wählen Sie diese Einstellung, wenn Sie Französisch als OSD-Sprache einstellen möchten.

ESPAÑOL

Wählen Sie diese Einstellung, wenn Sie Spanisch als OSD-Sprache einstellen möchten.

DEUTSCH

Wählen Sie diese Einstellung, wenn Sie Deutsch als OSD-Sprache einstellen möchten.

* Verlassen des OSD-Sprachemodus

Wählen Sie mit den ▲ und ▼ Cursor-Tasten "OSD-EINSTELLUNGEN" an, und drücken Sie dann die ENTER-Taste.

Drücken Sie die RETURN-Taste. Sie können zurück an den vorherigen Bildschirm gelangen.

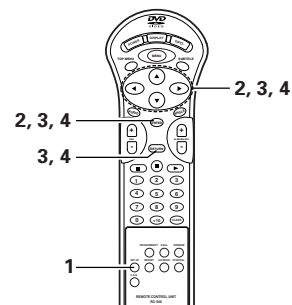

4



Fernbedienung
Télécommande
Telecomando

Utiliser les touches curseurs ▲ et ▼ pour sélectionner le réglage souhaité, puis appuyer sur la touche ENTER.

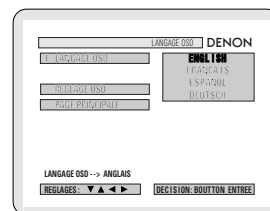

① Lorsque le "1. LANGAGE OSD" est sélectionnée:

ENGLISH (Réglage usine par défaut)

Sélectionner cela pour régler la langue OSD sur Anglais.

FRANÇAIS

Sélectionner cela pour régler la langue OSD sur Français.

ESPAÑOL

Sélectionner cela pour régler la langue OSD sur Espagnol.

DEUTSCH

Sélectionner cela pour régler la langue OSD sur Allemand.

* Pour sortir du mode "LANGUAGE OSD"

Utiliser les curseurs ▲ et ▼ pour sélectionner "REGLAGE OSD", puis appuyer sur la touche ENTER.

Appuyer sur la touche RETURN. Revenir aussi à l'écran précédent.

Utilizzate i tasti cursore ▲ e ▼ per selezionare l'impostazione desiderata, quindi premete il tasto ENTER.

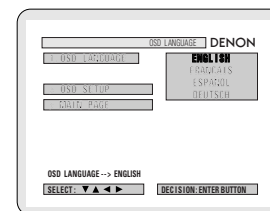

① Selezionando "1. OSD LANGUAGE":

ENGLISH (Impostazione di fabbrica)

Selezionate questa voce per impostare la lingua inglese per l'OSD.

FRANÇAIS

Selezionate questa voce per impostare la lingua francese per l'OSD.

ESPAÑOL

Selezionate questa voce per impostare la lingua spagnola per l'OSD.

DEUTSCH

Selezionate questa voce per impostare la lingua tedesca per l'OSD.

* Per uscire dal modo di "OSD LANGUAGE"

Usate i tasti del cursore ▲ e ▼ per selezionare "OSD SETUP", poi premete il tasto ENTER.

Premere il tasto RETURN. Potete tornare indietro allo schermo precedente.

Wählen Sie die gewünschte Einstellung mit den ▲ und ▼ Cursor-tasten an und drücken Sie dann die ENTER-Taste.

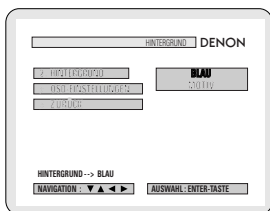

- 4 ② Wenn "2. HINTERGRUND" angewählt ist:

BLAU (Standard-Einstellung)

Wählen Sie dies für einen blauen Hintergrund.

MOTIV

Wählen Sie dies, um das Hintergrundbild auf dem Display anzeigen zu lassen.

*** Verlassen des Hintergrundbildmodus**

Wählen Sie mit den ▲ und ▼ Cursor-Tasten "OSD-EINSTELLUNGEN" an, und drücken Sie dann die ENTER-Taste.

Drücken Sie die RETURN-Taste. Sie können zurück an den vorherigen Bildschirm gelangen.



Fernbedienung
Télécommande
Telecomando

Utiliser les touches curseurs ▲ et ▼ pour sélectionner le réglage souhaité, puis appuyer sur la touche ENTER.

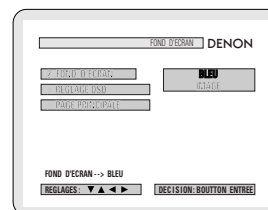

- 4 ② Lorsque le "2. FONDO D'ECRAN" est sélectionnée:

BLEU (Réglage usine par défaut)

Choisissez cette fonction afin d'afficher un arrière-plan bleu.

IMAGE

Sélectionnez cette fonction pour afficher le papier peint.

*** Pour sortir du mode fondo d'cran**

Utiliser les curseurs ▲ et ▼ pour sélectionner "REGLAGE OSD", puis appuyer sur la touche ENTER.

Appuyer sur la touche RETURN. Revenir aussi à l'écran précédent.

Utilizzate i tasti cursore ▲ e ▼ per selezionare l'impostazione desiderata, quindi premete il tasto ENTER.

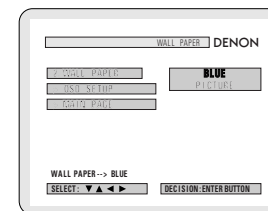

- 4 ② Selezionando "2. WALL PAPER":

BLUE (Impostazione di fabbrica)

Selezionate questo modo per visualizzare uno sfondo blu sul display.

PICTURE

Selezionate questo modo per visualizzare lo sfondo sul display.

*** Per uscire dal modo di "WALL PAPER"**

Usate i tasti del cursore ▲ e ▼ per selezionare "OSD SETUP", poi premete il tasto ENTER. Premere il tasto RETURN. Potete tornare indietro allo schermo precedente.

Wenn "3. VIDEO-EINSTELLUNGEN" angewählt ist

1 Siehe Seite 64.

2 Wählen Sie die gewünschte Einstellung mit den ▲ und ▼ Cursortasten an und drücken Sie dann die ENTER-Taste.



3

- 1. TV BILDSCHIRMFORMAT**
Stellen Sie hiermit die Form Ihres Fernsehbildschirmes ein.
- 2. FARBFERNSEHNORM**
Stellen Sie hiermit das Videoformat Ihres Fernsehgerätes ein (NTSC, PAL oder MULTI).
- 3. VIDEO-AUSGANG**
Wählen Sie dies, um entweder den progressiven Bildausgang oder Interlace-Bildausgang auszuwählen.
- 4. AV1 VIDEO-AUSGANG (Nur für europäische Modelle)**
Dient zur Wahl, ob ein FBAS-, ein S-Video-Signal oder ein RGB-Signal vom Euro-AV-Anschluß AV1 ausgegeben wird.
- 5. VIDEO-MODUS**
Zur Wiedergabe von DVD-Videos den gewünschten Video-Modus ("VIDEO", "FILM" oder "AUTO") auswählen.
- 6. PROGRESSIVE-MODUS**
Wählen Sie die Erkennungsmethode der Filmquelle und Videoquelle aus, die auf die DVD aufgenommen worden ist.
Wählen Sie normalerweise "MODUS 1" (Pegelerkennungs-Modus).
(nur gültig für den progressiven Ausgang während der DVD-Video-Wiedergabe)

*** Verlassen des Video-Optionenmodus**
Wählen Sie mit den ▲ und ▼ Cursor-Tasten "ZURÜCK" an, und drücken Sie dann die ENTER-Taste.
Drücken Sie die RETURN-Taste. Sie können zurück an den vorherigen Bildschirm gelangen.

- Es erscheint wieder derselbe Bildschirm wie in Schritt 1.

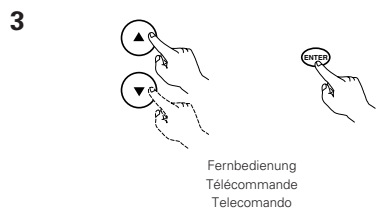
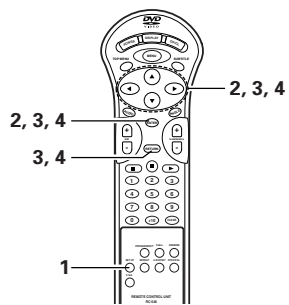

Lorsque "3. CONFIGURATION VIDEO" est sélectionnée

1 Voir page 64.

2 Utiliser les touches curseurs ▲ et ▼ pour sélectionner le réglage souhaité, puis appuyer sur la touche ENTER.

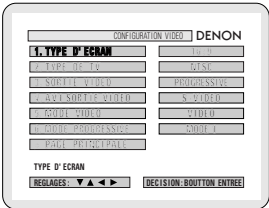

3

- 1. TYPE D'ÉCRAN**
Utilisez cette fonction pour régler la forme de l'écran de votre télévision.
- 2. TYPE DE TV**
Utiliser cette option pour régler le format vidéo de votre TV (NTSC, PAL ou MULTI).
- 3. SORTIE VIDEO**
Utilisez cette fonction pour choisir soit la sortie d'images progressives soit la sortie d'images entrelacées.
- 4. AV1 SORTIE VIDEO (Pour le modèle Européen seulement)**
Pour sélectionner si les signaux vidéo composites, les signaux S vidéo ou les signaux RGB seront envoyés par les prises AV1 SCART.
- 5. MODE VIDEO**
Pour pouvoir lire des DVD vidéo, choisir le mode vidéo désiré ("VIDEO", "FILM" ou "AUTOMATIQUE").
- 6. MODE PROGRESSIVE**
Sélectionner la source du film ainsi que la méthode de détection de source vidéo enregistrée sur le DVD.
Sélectionner normalement "MODE 1" (mode de détection de niveau).
(valide uniquement pour une sortie progressive durant la lecture vidéo DVD)

*** Pour sortir du mode d'installation vidéo**
Utiliser les curseurs ▲ et ▼ pour sélectionner "PAGE PRINCIPALE", puis appuyer sur la touche ENTER.
Appuyer sur la touche RETURN. Revenir aussi à l'écran précédent.

- L'écran reprend le même affichage qu'à l'étape 1.

Quando si seleziona "3. VIDEO SETUP"

1 Vedere pagina 64.

2 Utilizzate i tasti cursore ▲ e ▼ per selezionare l'impostazione desiderata, quindi premete il tasto ENTER.

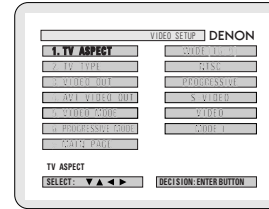

3

- 1. TV ASPECT**
Utilizzatelo per impostare la forma del vostro schermo televisivo.
- 2. TV TYPE**
Usate questa voce per impostare il formato video del televisore (NTSC, PAL o MULTI).
- 3. VIDEO OUT**
Usate quest'uscita per selezionare o l'uscita dell'immagine progressiva oppure l'uscita dell'immagine per interlacciare.
- 4. AV1 VIDEO OUT (Solo per modelli europei)**
Per selezionare se emettere dai terminali AV1 SCART i segnali video compositi, i segnali S video o i segnali RGB.
- 5. VIDEO MODE**
Per riprodurre un video DVD, selezionate il modo video desiderato ("VIDEO", "FILM" o "AUTO").
- 6. PROGRESSIVE MODE**
Selezionate la fonte del film e del metodo di rilevazione del video registrati sul DVD.
Selezionate "MODE 1" normalmente (modo di rilevazione del livello).
(valido solamente per uscite progressive durante la riproduzione video DVD)

*** Per uscire dal modo di setup del video**
Usate i tasti del cursore ▲ e ▼ per selezionare "MAIN PAGE", poi premete il tasto ENTER.
Premere il tasto RETURN. Potete tornare indietro allo schermo precedente.

- Lo schermo ritorna a come era al punto 1.

Wählen Sie die gewünschte Einstellung mit den ▲ und ▼ Cursor-tasten an und drücken Sie dann die ENTER-Taste.

① Wenn "1. TV BILDSCHIRMFORMAT" angewählt ist:

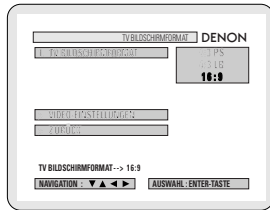

4:3 PS

Wählen Sie diese Einstellung für die Wiedergabe von Breitbild-DVDs im Pan & Scan-Modus (mit abgeschnittenen Bildkanten). Discs, für die der Pan & Scan-Modus nicht festgelegt worden ist, werden im Letter Box-Modus wiedergegeben.

4:3 LB

Wählen Sie diese Einstellung für die Wiedergabe von Breitbild-DVDs im Letter Box-Modus (mit schwarzen Streifen oben und unten).

16:9 (Standard-Einstellung)

Wählen Sie diese Einstellung für die Wiedergabe von DVDs im Full-Screen-Modus (Vollbild).

* Verlassen des TV-Bildmodus

Wählen Sie mit den ▲ und ▼ Cursor-Tasten "VIDEO-EINSTELLUNGEN" an, und drücken Sie dann die ENTER-Taste.

Drücken Sie die RETURN-Taste. Sie können zurück an den vorherigen Bildschirm gelangen.



Fernbedienung
Télécommande
Telecomando

Utiliser les touches curseurs ▲ et ▼ pour sélectionner le réglage souhaité, puis appuyer sur la touche ENTER.

① Lorsque le "1. TYPE D'ECRAN" est sélectionnée:

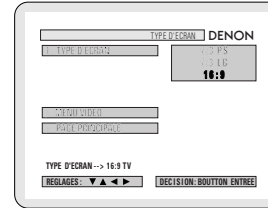

4:3 PS

Sélectionnez cette option pour lire les images larges de DVD en mode Image étroite (avec les bords de l'image coupés). Les disques pour lesquels le mode Image étroite n'est pas spécifié sont lus en mode Boîte à lettre.

4:3 LB

Sélectionnez cette option pour lire les images larges de DVD en mode Boîte à lettre (avec des bandes noires en haut et en bas de l'image).

16:9 (Réglage usine par défaut)

Sélectionnez cette option pour lire les images larges de DVD en mode plein écran.

* Pour sortir du mode "TYPE D'ECRAN"

Utiliser les curseurs ▲ et ▼ pour sélectionner "MENU VIDEO", puis appuyer sur la touche ENTER.

Appuyer sur la touche RETURN. Revenir aussi à l'écran précédent.

Utilizzate i tasti cursore ▲ e ▼ per selezionare l'impostazione desiderata, quindi premete il tasto ENTER.

① Selezionando "1. TV ASPECT":

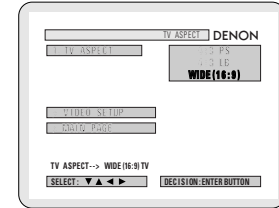

4:3 PS

Selezionate questa per riprodurre dei DVD nel modo pan & scan (con i lati dell'immagine rimossi). I dischi per i quali pan & scan non è stato specificato vengono riprodotti nel modo incorniciato.

4:3 LB

Selezionate questa voce per riprodurre i DVD nel modo incorniciato (con delle strisce nere in alto e in basso).

WIDE (16:9) (Impostazione di fabbrica)

Selezionate questa voce per riprodurre i DVD nel modo a schermo pieno.

* Per uscire dal modo di aspetto TV

Usate i tasti del cursore ▲ e ▼ per selezionare "VIDEO SETUP", poi premete il tasto ENTER.

Premere il tasto RETURN. Potete tornare indietro allo schermo precedente.

② Wenn "2. FARBFERNSEHNORM" angewählt ist:

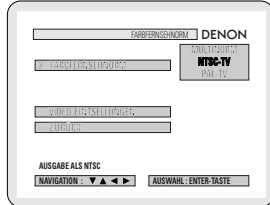

MULTINORM (Standard-Einstellung)

Wählen Sie diese Einstellung, wenn Ihr Fernsehgerät sowohl mit dem NTSC- als auch PAL-Format kompatibel ist.

Bei der Wiedergabe einer im NTSC-Format aufgenommenen Disc von der Video-Ausgangsbuchse, erfolgt die Umschaltung auf NTSC. (Im Falle einer PAL-Disc ist das Videosignal im PAL-Format.)

NTSC-TV

Wählen Sie diese Einstellung, wenn das Videoformat Ihres Fernsehgerätes NTSC ist.

Wenn NTSC angewählt ist, ist das Ausgangsformat auf NTSC festgelegt.

PAL-TV

Wählen Sie diese Einstellung, wenn das Videoformat Ihres Fernsehgerätes PAL ist.

Wenn PAL angewählt ist, ist das Ausgangsformat auf PAL festgelegt.

4 * Verlassen des Farbfernsehnormmodus

Wählen Sie mit den ▲ und ▼ Cursor-Tasten "VIDEO-EINSTELLUNGEN" an, und drücken Sie dann die ENTER-Taste.

Drücken Sie die RETURN-Taste. Sie können zurück an den vorherigen Bildschirm gelangen.

③ Wenn "3. VIDEO-AUSGANG" angewählt ist: (HINWEIS)

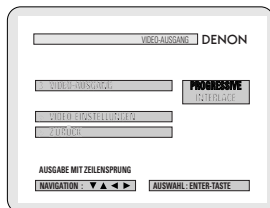

PROGRESSIVE (Standard-Einstellung)

Wählen Sie dies, wenn Ihr DVD-2800 an ein progressives Fernsehgerät angeschlossen ist.

INTERLACE

Wählen Sie dies, wenn Ihr DVD-2800 an ein Interlace-Fernsehgerät angeschlossen ist.

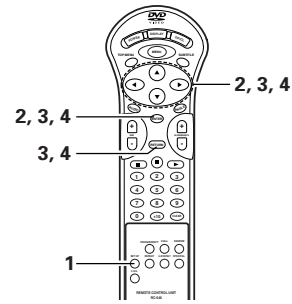

Fernbedienung
Télécommande
Telecomando

② Lorsque le "2. TYPE DE TV" est sélectionnée:

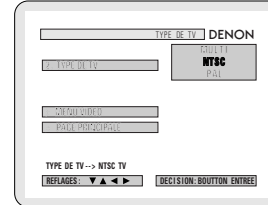

MULTI (Réglage usine par défaut)

Sélectionnez cette option si votre TV est compatible NTSC et PAL.

En cas de lecture d'un disque enregistré en format NTSC, le terminal de sortie vidéo sera commuté en format NTSC. (Pour le disque PAL, le signal vidéo est de format PAL.)

NTSC

Sélectionnez cette option si le format vidéo de votre télévision est le NTSC.

Si NTSC est sélectionnée, le format de sortie est fixé en NTSC.

PAL

Sélectionnez cette option si le format vidéo de votre télévision est le PAL.

Si PAL est sélectionnée, le format de sortie est fixé en PAL.

* Pour sortir de mode de "TYPE DE TV"

Utiliser les curseurs ▲ et ▼ pour sélectionner "MENU VIDEO", puis appuyer sur la touche ENTER.

Appuyer sur la touche RETURN. Revenir aussi à l'écran précédent.

③ Lorsque le "3. SORTIE VIDEO" est sélectionnée: (REMARQUE)

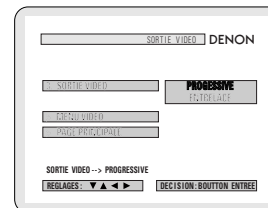

PROGRESSIVE (Réglage usine par défaut)

Sélectionnez cette fonction lorsque le DVD-2800 est connecté à une télévision de type progressif.

ENTRELACE

Sélectionnez cette fonction lorsque le DVD-2800 est connecté à une télévision de type entrelacé.

② Selezionando "2. TV TYPE":

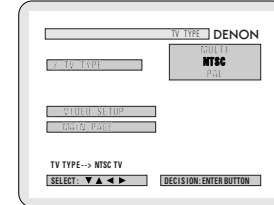

1. MULTI (Impostazione di fabbrica)

Selezionate questa voce se il vostro televisore è compatibile con i formati NTSC e PAL.

Se riproducete un disco registrato in formato NTSC, il formato del terminale di uscita video cambia automaticamente a NTSC (nel caso di un disco PAL, il segnale video è in formato PAL).

2. NTSC

Selezionate questa voce quando il formato video del televisore è quello NTSC.

Selezionando NTSC, il formato di uscita si fissa su NTSC.

3. PAL

Selezionate questa voce quando il formato video del televisore è quello PAL.

Selezionando PAL il formato di uscita si fissa su PAL.

4 * Per uscire dal modo di "TV TYPE"

Usate i tasti del cursore ▲ e ▼ per selezionare "VIDEO SETUP", poi premete il tasto ENTER.

Premere il tasto RETURN. Potete tornare indietro allo schermo precedente.

③ Selezionando "3. VIDEO OUT": (NOTA)

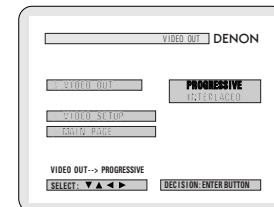

PROGRESSIVE (Impostazione di fabbrica)

Selezionate questo modo se avete collegato il DVD-2800 ad un televisore di tipo progressivo.

INTERLACED

Selezionate questo modo se avete collegato il DVD-2800 ad un televisore con interlaccio.

*** Verlassen des Video-Ausgangsmodus**

Wählen Sie mit den ▲ und ▼ Cursor-Tasten "VIDEO-EINSTELLUNGEN" an, und drücken Sie dann die ENTER-Taste. Drücken Sie die RETURN-Taste. Sie können zurück an den vorherigen Bildschirm gelangen.

④ Wenn "4. AV1 VIDEO-AUSGANG" angewählt ist:

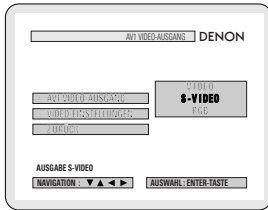

VIDEO (Standard-Einstellung)

Ein FBAS-Videosignal wird vom Euro-AV-Anschluß AV1 ausgegeben.

S-VIDEO

Ein S-Video-Signal wird ausgegeben.

RGB

Ein RGB-Signal wird ausgegeben.

*** Verlassen des AV1 Video-Ausgangsmodus**

Wählen Sie mit den ▲ und ▼ Cursor-Tasten "VIDEO-EINSTELLUNGEN" an, und drücken Sie dann die ENTER-Taste. Drücken Sie die RETURN-Taste. Sie können zurück an den vorherigen Bildschirm gelangen.

⑤ Wenn "5. VIDEO-MODUS" angewählt ist:

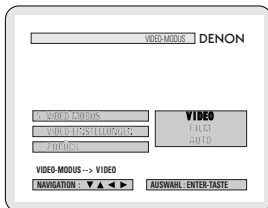

VIDEO (factory default)

Dieser Modus ist am besten für die Wiedergabe von DVDs mit Videomaterial geeignet.

FILM

Dieser Modus ist am besten geeignet für die Wiedergabe von DVDs mit Filmmaterial oder mit Videomaterial, welches mit Hilfe fortlaufender Abtastung aufgezeichnet wurde.

AUTO

Bei dieser Einstellung wird das auf der DVD enthaltene Material (Film oder Video) erkannt und der entsprechende Modus automatisch ausgewählt. Dieser Modus ist geeignet für die Wiedergabe von DVDs, die sowohl Film- als auch Videomaterial enthalten.

*** Verlassen des Videomodus**

Wählen Sie mit den ▲ und ▼ Cursor-Tasten "VIDEO-EINSTELLUNGEN" an, und drücken Sie dann die ENTER-Taste. Drücken Sie die RETURN-Taste. Sie können zurück an den vorherigen Bildschirm gelangen.

HINWEIS:

Wenn das Bild bei der Wiedergabe einer bestimmten Video-DVD gestört oder unscharf ist, versuchen Sie bitte, den Video-Modus zu ändern.



Fernbedienung
Télécommande
Telecomando

*** Pour sortir du mode de sortie vidéo**

Utiliser les curseurs ▲ et ▼ pour sélectionner "MENU VIDEO", puis appuyer sur la touche ENTER. Appuyer sur la touche RETURN. Revenir aussi à l'écran précédent.

④ Lorsque le "4. AV1 SORTIE VIDEO" est sélectionnée:

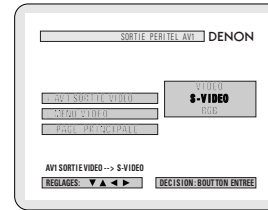

VIDÉO (Réglage usine par défaut)

Les signaux vidéo composites seront envoyés par la prise AV1 SCART.

S-VIDÉO

Les signaux S-vidéo seront envoyés.

RGB

Les signaux RGB seront envoyés.

*** Pour sortir du mode de sortie vidéo AV1**

Utiliser les curseurs ▲ et ▼ pour sélectionner "MENU VIDEO", puis appuyer sur la touche ENTER. Appuyer sur la touche RETURN. Revenir aussi à l'écran précédent.

⑤ Lorsque le "5. MODE VIDEO" est sélectionnée:

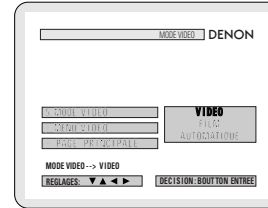

VIDEO (valeur par défaut)

Il s'agit du mode le plus approprié à la lecture de disques contenant du matériel vidéo.

FILM

Il s'agit du mode le plus approprié à la lecture de disques contenant des films ou des vidéos enregistrées en utilisant la méthode du balayage progressif.

AUTOMATIQUE

L'appareil détecte le type de source sur le disque lu (film ou vidéo) et sélectionne le mode approprié automatiquement. Ce mode convient à la lecture de disques contenant à la fois des films et de la vidéo.

*** Pour sortir du mode "MODE VIDEO"**

Utiliser les curseurs ▲ et ▼ pour sélectionner "MENU VIDEO", puis appuyer sur la touche ENTER. Appuyer sur la touche RETURN. Revenir aussi à l'écran précédent.

REMARQUE:

Si des rayures ou des perturbations apparaissent sur l'image ou si l'image n'est pas nette lors de la lecture d'un disque DVD vidéo, essayer de changer le mode vidéo.

*** Per uscire dal modo di "VIDEO OUT"**

Usate i tasti del cursore ▲ e ▼ per selezionare "VIDEO SETUP", poi premete il tasto ENTER. Premere il tasto RETURN. Potete tornare indietro allo schermo precedente.

④ Selezionando "4. AV1 VIDEO OUT":

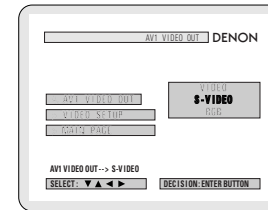

VIDEO (Impostazione di fabbrica)

Dal terminale AV1 SCART saranno inviati dei segnali video compositi.

S-VIDEO

Saranno inviati dei segnali S-video.

RGB

Saranno inviati dei segnali RGB.

*** Per uscire dal modo di ingresso video AV 1**

Usate i tasti del cursore ▲ e ▼ per selezionare "VIDEO SETUP", poi premete il tasto ENTER. Premere il tasto RETURN. Potete tornare indietro allo schermo precedente.

⑤ Selezionando "5. VIDEO MODE":

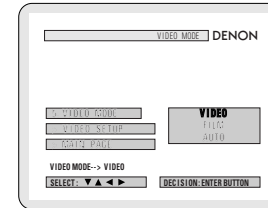

VIDEO (default di produzione)

Questo modo è consigliato per riprodurre dischi che contengono materiali video che film.

FILM

Questo modo è consigliato per riprodurre dischi che contengono materiale da film o materiale video registrato con il metodo di scansione progressiva.

AUTO

L'impostazione identifica il tipo di materiale contenuto nel disco riprodotto (film o video) e seleziona il modo automaticamente. Questo modo è consigliato per riprodurre dischi contenenti sia materiali video che film.

*** Per uscire dal modo di "VIDEO MODE"**

Usate i tasti del cursore ▲ e ▼ per selezionare "VIDEO SETUP", poi premete il tasto ENTER. Premere il tasto RETURN. Potete tornare indietro allo schermo precedente.

NOTA:

Se delle righe sonore appaiono sull'immagine o l'immagine risulta non chiara quando riprodate un disco video DVD specifico, provate a cambiare il modo video.

⑥ Wenn "PROGRESSIVE-MODUS" angewählt ist:

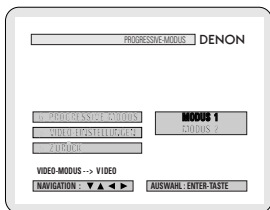

MODUS 1 (Pegelerkennungs-Modus) (Standard-Einstellung)

Dies ist ein Modus zur hochpräzisen Erkennung der Quellenart vom Pegel der auf die DVD aufgenommenen Videosignale.

Bei DVDs, auf die die Kennzeichnungsdaten (Identifikationssignal) nicht ordnungsgemäß aufgenommen worden sind, nimmt die Bildqualität unter Umständen ab, wenn die Erkennung der Kennzeichnung durchgeführt wird. Dieser Modus wird in solchen Fällen wirksam.

MODUS 2 (Kennzeichnungserkennungs-Modus)
Dies ist ein Modus zur Erkennung der Quellenart der auf die DVD aufgenommenen Quellenkennzeichnung (Identifikationssignal).

Bei dunklen Szenen ist die Unterscheidung zwischen Videosignalen und Geräuschsignalen durch die Pegelerkennung schwierig, und die Bildqualität nimmt unter Umständen ab. Dieser Modus wird in solchen Fällen wirksam.

*** Verlassen des Progressive-modus**

Wählen Sie mit den ▲ und ▼ Cursor-Tasten "VIDEO-EINSTELLUNGEN" an, und drücken Sie dann die ENTER-Taste.

Drücken Sie die RETURN-Taste. Sie können zurück an den vorherigen Bildschirm gelangen.

4

⑥ Lorsque le "MODE PROGRESSIVE" est sélectionné:

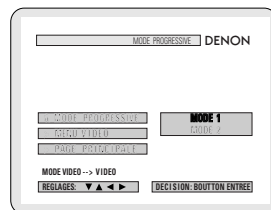

MODE 1 (mode de détection de niveau) (Réglage usiné par défaut)

Il s'agit d'un mode pour la détection à haute précision du type de la source à partir du niveau des signaux vidéo enregistrés sur le DVD.

Pour les DVDs sur lesquels la vignette (signal d'identification) est enregistrée d'une façon incorrecte, la qualité de l'image risque d'être dégradée lors de la procédure de détection de vignette.

Ce mode est utile dans les cas suivants.

MODE 2 (mode de détection de vignette)

Il s'agit d'un mode pour la détection du type de la source à partir de la vignette de source (signal d'identification) enregistrée sur le DVD.

Lors des scènes sombres, la différenciation entre le signal vidéo et le bruit à l'aide de la méthode de détection par niveau est difficile et la qualité de l'image risque d'en pâtir.

Ce mode est utile dans les cas suivants.

*** Pour sortir du mode "MODE PROGRESSIVE"**

Utiliser les curseurs ▲ et ▼ pour sélectionner "MENU VIDEO", puis appuyer sur la touche ENTER.

Appuyer sur la touche RETURN. Revenir aussi à l'écran précédent.

4

⑥ Quando "PROGRESSIVE MODE" è selezionato:

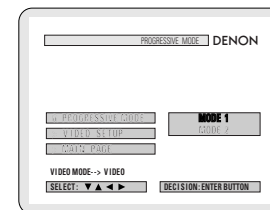

MODE 1 (modo di rilevazione del livello) (impostazione di fabbrica)

Questo è un modo per la rilevazione ad alta precisione del tipo della fonte dal livello dei segnali video registrati sul DVD.

Per i DVD nei quali il segno (segnale di identificazione) dei dati è registrato in maniera scorretta, la qualità dell'immagine potrebbe decrescere quando la rilevazione del segnale viene condotta.

Questo modo è effettivo in questi casi.

MODE 2 (modo di rilevazione del segno)

Questo è un modo per la rilevazione del tipo della fonte dal segno della fonte (segnale della fonte registrato sul DVD).

In scene scure, la distinzione tra segnali video e segnali rumorosi con il livello di rilevazione è difficile e la qualità dell'immagine potrebbe diminuire.

Questo modo è effettivo in questi casi.

*** Per uscire dal modo di "PROGRESSIVE MODE"**

Usate i tasti del cursore ▲ e ▼ per selezionare "VIDEO SETUP", poi premete il tasto ENTER.

Premere il tasto RETURN. Potete tornare indietro allo schermo precedente.

4

Wenn "4. AUDIO-EINSTELLUNGEN" angewählt ist

1 Siehe Seite 64.

2 Wählen Sie die gewünschte Einstellung mit den ▲ und ▼ Cursor-tasten an und drücken Sie dann die ENTER-Taste.

3

1. DIGITAL-AUSGANG
Hiermit können Sie das digitale AusgangssignalfORMAT anwählen.

2. 96KHZ LPCM (96kHz → 48kHz)
Stellen Sie hiermit bei der Wiedergabe in linearem PCM Audio aufgenommenen DVDs den digitalen Audio-Ausgang ein.

*** Verlassen des Audio-Einrichtungsmodus**
Wählen Sie mit den ▲ und ▼ Cursor-Tasten "ZURÜCK" an, und drücken Sie dann die ENTER-Taste. Drücken Sie die RETURN-Taste. Sie können zurück an den vorherigen Bildschirm gelangen.

- Es erscheint wieder derselbe Bildschirm wie in Schritt 1.

3

Fernbedienung
Télécommande
Telecomando

Lorsque "4. CONFIGURATION AUDIO" est sélectionnée

1 Voir page 64.

2 Utiliser les touches curseurs ▲ et ▼ pour sélectionner le réglage souhaité, puis appuyer sur la touche ENTER.

3

1. SORTIE AUDIO NUMÉRIQUE
Utiliser cette fonction afin de sélectionner le format numérique de signal de sortie.

2. SÉLECTIONS LPCM (96kHz → 48kHz)
Utiliser cette option pour régler la sortie audio numérique pour la lecture de DVD enregistrés en audio PCM linéaire.

*** Pour sortir du mode d'installation audio**
Utiliser les curseurs ▲ et ▼ pour sélectionner "PAGE PRINCIPALE", puis appuyer sur la touche ENTER. Appuyer sur la touche RETURN. Revenir aussi à l'écran précédent.

- L'écran reprend le même affichage qu'à l'étape 1.

Quando si seleziona "4. AUDIO SETUP"

1 Vedere pagina 64.

2 Utilizzate i tasti cursore ▲ e ▼ per selezionare l'impostazione desiderata, quindi premete il tasto ENTER.

3

1. DIGITAL OUT
Usate quest'uscita per selezionare il formato di uscita nel formato digitale.

2. LPCM SELECT (96kHz → 48kHz)
Usate questa voce per impostare l'uscita audio digitale per riprodurre i DVD registrati in modo audio PCM lineare.

*** Per uscire dal modo di setup audio**
Usate i tasti del cursore ▲ e ▼ per selezionare "MAIN PAGE", poi premete il tasto ENTER. Premere il tasto RETURN. Potete tornare indietro allo schermo precedente.

- Lo schermo ritorna a come era al punto 1.

Wählen Sie die gewünschte Einstellung mit den ▲ und ▼ Cursortasten an und drücken Sie dann die ENTER-Taste.

① Wenn "1. AUDIO-AUSGANG" angewählt ist:

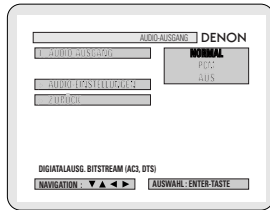

NORMAL (Standard-Einstellung)

Wählen Sie diese Einstellung, um sich bei der Wiedergabe von in Dolby Digital oder DTS aufgenommenen DVDs die digitalen Audio-Ausgangssignale von den digitalen Audio-Ausgangsklemmen (optisch/koaxial) anzuhören.

PCM

Wählen Sie diese Einstellung, um sich bei der Wiedergabe von in linear PCM aufgenommenen DVDs die digitalen Audio-Ausgangssignale von den digitalen Audio-Ausgangsklemmen (optisch/koaxial) anzuhören.

AUS

Wenn "AUS" angewählt ist, werden von den analogen Audio-Ausgängen der Anlage analoge Signale ausgegeben.

Zu diesem Zeitpunkt werden vom digitalen Audio-Ausgang keine digitalen Signale ausgegeben.

* Verlassen des Audio-Ausgangmodus

Wählen Sie mit den ▲ und ▼ Cursor-Tasten "AUDIO-EINSTELLUNGEN" an, und drücken Sie dann die ENTER-Taste.

Drücken Sie die RETURN-Taste. Sie können zurück an den vorherigen Bildschirm gelangen.

4



Fernbedienung
Télécommande
Telecomando

Utiliser les touches curseurs ▲ et ▼ pour sélectionner le réglage souhaité, puis appuyer sur la touche ENTER.

① Lorsque le "1. SORTIE AUDIO NUMÉRIQUE" est sélectionnée:

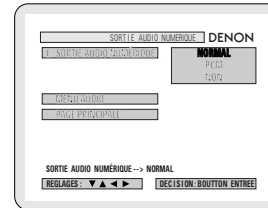

NORMAL (Réglage usine par défaut)

Sélectionnez cette option pour écouter les signaux envoyés aux bornes de sortie audio numérique optique/coaxiale lors de la lecture de DVD enregistrés en Dolby Digital ou DTS.

PCM

Sélectionnez cette option pour écouter les signaux envoyés aux bornes de sortie audio numérique optique/coaxiale (optical/coaxial) lors de la lecture de DVD enregistrés en PCM linéaire.

NON

Lorsque "NON" est sélectionné, les signaux analogiques sont délivrés par la sortie audio analogique de l'appareil.

A ce moment, les signaux numériques ne sont pas délivrés par la sortie audio numérique.

* Pour sortir du mode "SORTIE AUDIO NUMÉRIQUE"

Utiliser les curseurs ▲ et ▼ pour sélectionner "MENU AUDIO", puis appuyer sur la touche ENTER.

Appuyer sur la touche RETURN. Revenir aussi à l'écran précédent.

Utilizzate i tasti cursore ▲ e ▼ per selezionare l'impostazione desiderata, quindi premete il tasto ENTER.

① Selezionando "1. DIGITAL OUT":

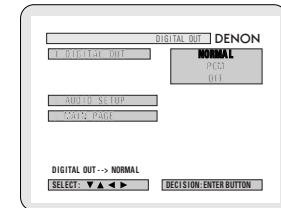

NORMAL (Impostazione di fabbrica)

Selezionate questa voce per ascoltare i segnali audio digitali emessi dai terminali di uscita audio digitale (ottica/coassiale) quando riproducete dei DVD registrati nel modo Dolby Digital o DTS.

PCM

Selezionate questa voce per ascoltare i segnali di uscita audio digitale emessi dai terminali di uscita audio digitali (ottici/coassiali) durante la riproduzione dei DVD registrati in PCM lineare.

OFF

Quando selezionate la voce "OFF", i segnali analogici vengono emessi dalle uscite audio analogico dell'unità.

I segnali digitali non vengono emessi dall'uscita audio digitale in questo caso.

* Per uscire dal modo di setup audio

Usate i tasti del cursore ▲ e ▼ per selezionare "AUDIO SETUP", poi premete il tasto ENTER.

Premere il tasto RETURN. Potete tornare indietro allo schermo precedente.

- ② Wenn "2. 96KHZ LPCM (96kHz→48kHz)" angewählt ist:
Diese Einstellung ist gültig, wenn Sie für "1. AUDIO-AUSGANG" "NORMAL" oder "PCM" angewählt haben.

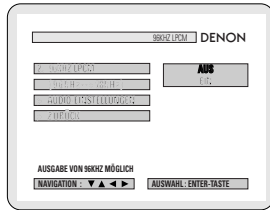

AUS (Standard-Einstellung)

Von den digitalen Ausgangsklemmen werden nur lineare PCM Audio-Signale ausgegeben, die bei 48 kHz/16 Bit aufgenommen wurden. Bei der Wiedergabe von DVDs, die 48 kHz/20 oder 24 Bit oder 96 kHz lineare PCM Audio-Signale enthalten, erfolgt von den digitalen Ausgangsklemmen kein Ausgang.

Bei der Benutzung von DVDs, für die keine Urheberrecht-Maßnahmen getroffen wurden, werden die Audio-Signale jedoch in dem Format ausgegeben, in dem sie aufgenommen worden sind.

EIN (96 kHz → 48 kHz)

Bei der Wiedergabe von DVDs, die 48 kHz/20 oder 24 Bit oder 96 kHz lineare PCM Audio-Signale enthalten, werden die Signale in 48 kHz/16 Bit Signale umgewandelt und von den digitalen Ausgangsklemmen ausgegeben. (Aus urheberrechtlichen Gründen liegt der derzeitige PCM Audio-Digitalausgang unter 48 kHz/16 Bits.)

* Verlassen des 96KHZ-LPCMmodus

Wählen Sie mit den ▲ und ▼ Cursor-Tasten "AODIO-EINSTELLUNGEN" an, und drücken Sie dann die ENTER-Taste.

Drücken Sie die RETURN-Taste. Sie können zurück an den vorherigen Bildschirm gelangen.

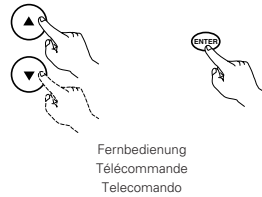
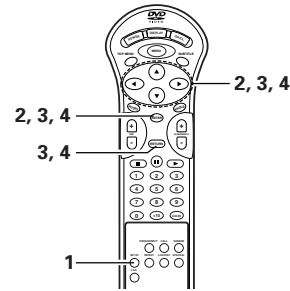

- ② Lorsque le "2. SÉLECTIONS LPCM (96kHz→48kHz)" est sélectionnée:
Ce réglage est valide lorsque "NORMAL" ou "PCM" est sélectionné comme sortie audio par la rubrique "1. SORTIE AUDIO NUMÉRIQUE".

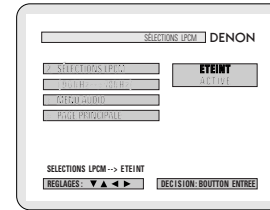

ETEINT (Réglage usine par défaut)

Seuls les signaux audio PCM linéaires enregistrés à 48 kHz/16 bits sont envoyés aux bornes de sortie numérique.

Lors de la lecture de DVD contenant des signaux audio PCM linéaires en 48 kHz/20 ou 24 bit ou de 96 kHz, aucun signaux ne sont envoyés aux bornes de sortie numériques.

Cependant, pour les DVD ne comportant aucune mesure de protection de droits d'auteur, les signaux audio sont envoyés en sortie au format sous lequel ils ont été enregistrés.

ACTIVE (96 kHz → 48 kHz)

Lors de la lecture de DVD contenant des signaux audio PCM linéaires en 48 kHz/20 ou 24 bit ou de 96 kHz, les signaux sont convertis en signaux à 48 kHz et envoyés en sortie par les bornes de sortie numériques.

(En prenant en considération la protection des droits d'auteur, la sortie numérique audio PCM actuelle se situe en dessous de 48 kHz/16 bits.)

* Pour sortir du mode "SÉLECTIONNER LPCM"

Utiliser les curseurs ▲ et ▼ pour sélectionner "MENU AUDIO", puis appuyer sur la touche ENTER.

Appuyer sur la touche RETURN. Revenir aussi à l'écran précédent.

- ② Selezionando "2. LPCM SELECT (96kHz→48kHz)":
Quest'impostazione è valida quando è stata selezionata la funzione "NORMAL" o "PCM" per la voce "1. DIGITAL OUT".

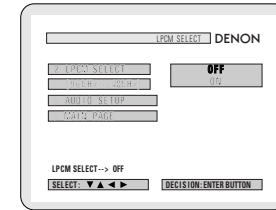

1. OFF (Impostazione di fabbrica)

Solo i segnali audio PCM lineari registrati a 48 kHz/16 bit vengono emessi dai terminali di uscita digitale. Quando riprodotte dei DVD che contengono 48 kHz/20 o 24 bit o segnali audio PCM lineari 96 kHz, non verrà emesso niente dai terminali di uscita digitale.

Per i DVD privi di misure di protezione del diritto di copyright, i segnali audio vengono emessi nel formato in cui sono stati registrati.

2. ON (96 kHz → 48 kHz)

Quando riprodotte dei DVD che contengono dei segnali audio PCM da 48 kHz/20 o 24 bit o 96 kHz, i segnali vengono convertiti in segnali da 48 kHz/16 bit e l'uscita proveniente dai terminali di uscita digitale. (Considerando i diritti di copyright, l'attuale uscita digitale audio PCM è al di sotto di 48 kHz/16 bits.)

* Per uscire dal modo di selezione LPCM

Usate i tasti del cursore ▲ e ▼ per selezionare "AUDIO SETUP", poi premete il tasto ENTER.

Premere il tasto RETURN. Potete tornare indietro allo schermo precedente.

Wenn "5. KINDERSICHERUNG" angewählt ist

1 Siehe Seite 64.

2

Wählen Sie die gewünschte Einstellung mit den ▲ und ▼ Cursorstasten an und drücken Sie dann die ENTER-Taste.

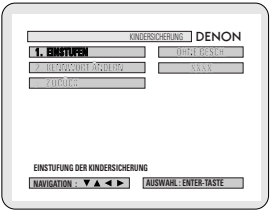

3

1. EINSTUFEN
Stellen Sie hiermit die Kindersicherung für die Wiedergabe von nicht für Kinder geeigneten Erwachsenen-Videos ein. Beachten Sie bitte, dass auch die Wiedergabe von Erwachsenen-Videos erst dann blockiert werden kann, wenn der entsprechende Sicherungswert auf die Disc aufgenommen worden ist. Dennoch ist es möglich die Wiedergabe aller DVDs zu sperren.

2. KENNWORT ÄNDERN
Ändern Sie hiermit das Passwort. Die Standard-Einstellung des Passwortes ist "0000".

*** Verlassen des Wert-Einrichtungsmodus**
Wählen Sie mit den ▲ und ▼ Cursor-Tasten "ZURÜCK" an, und drücken Sie dann die ENTER-Taste.
Drücken Sie die RETURN-Taste. Sie können zurück an den vorherigen Bildschirm gelangen.

- Es erscheint wieder derselbe Bildschirm wie in Schritt 1.

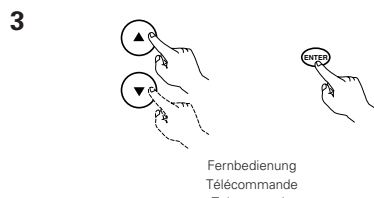
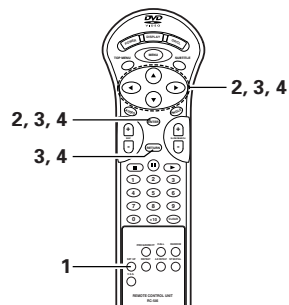

Lorsque "5. PROTECTON PARENTAL " est sélectionnée

1 Voir page 64.

2

Utiliser les touches curseurs ▲ et ▼ pour sélectionner le réglage souhaité, puis appuyer sur la touche ENTER.

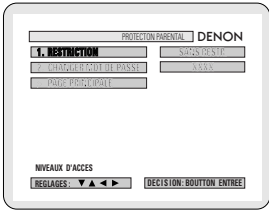

3

1. RESTRICTION
Utilisez cette option pour restreindre la lecture de DVD réservés aux adultes. Pour que la restriction soit possible, il faut que le niveau de restriction soit enregistré sur le disque réservé aux adultes. Il est cependant possible d'empêcher la lecture de tout DVD.

2. CHANGER MOT DE PASSE
Utiliser ceci pour changer le mot de passe. Le mot de passe de l'appareil est réglé à "0000" par défaut.

*** Pour sortir du mode "PROTECTON PARENTAL"**
Utiliser les curseurs ▲ et ▼ pour sélectionner "PAGE PRINCIPALE", puis appuyer sur la touche ENTER.
Appuyer sur la touche RETURN. Revenir aussi à l'écran précédent.

- L'écran reprend le même affichage qu'à l'étape 1.

Quando si seleziona "5. RATINGS"

1 Vedere pagina 64.

2

Utilizzate i tasti cursore ▲ e ▼ per selezionare l'impostazione desiderata, quindi premete il tasto ENTER.

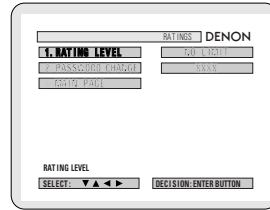

3

1. RATING LEVEL
Usate questa voce per limitare la riproduzione di DVD per adulti per prevenirne l'utilizzo da parte dei bambini. Osservate che anche con i DVD per adulti, la visione non può essere limitata a meno che il livello di limitazione sia stato registrato sul disco. Tuttavia è possibile disabilitare la riproduzione di tutti i DVD.

2. PASSWORD CHANGE
Usate questa voce per cambiare la password. La password è stata impostata su "0000" come valore standard.

*** Per uscire dal modo di setup della categoria.**
Usate i tasti del cursore ▲ e ▼ per selezionare "MAIN PAGE", poi premete il tasto ENTER. Premere il tasto RETURN. Potete tornare indietro allo schermo precedente.

- Lo schermo ritorna a come era al punto 1.

Wählen Sie die gewünschte Einstellung mit den ▲ und ▼ Cursorstasten an und drücken Sie dann die ENTER-Taste.

① Wenn "1. EINSTUFEN" angewählt ist:

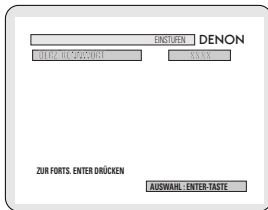
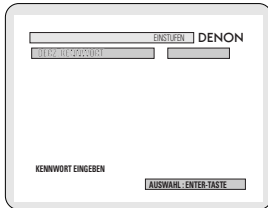
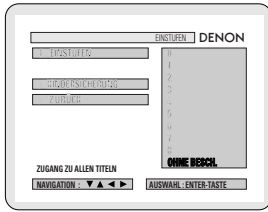

4

Einstufung 0

Wählen Sie diese Einstellung zum Sperren der Wiedergabe aller DVDs.

Sperren Sie mit dieser Einstellung z.B. die Wiedergabe von Erwachsenen-Videos, für die keine Bemessungsstufe aufgenommen worden ist.

Einstufung 1

Wählen Sie diese Einstellung für die ausschließliche Wiedergabe von Kinder-DVDs. (DVDs für Erwachsene sowie Familien-DVDs können nicht abgespielt werden.)

Einstufung 2 an Einstufung 8

Wählen Sie diese Einstellung für die Wiedergabe von Familien- und Kinder-DVDs. Erwachsenen-DVDs können nicht abgespielt werden.

OHNE BESCH. (Standard-Einstellung)

Wählen Sie diese Einstellung für die uneingeschränkte Wiedergabe aller DVDs.

Geben Sie mit den Nummertasten ein vierstelliges Passwort ein und drücken Sie dann die ENTER-Taste.

* Standardmäßig ist das Passwort auf "0000" eingestellt.

* Vergessen Sie das Passwort nicht.

* Ohne Eingabe des richtigen Passwortes kann die Einstellung nicht geändert werden.

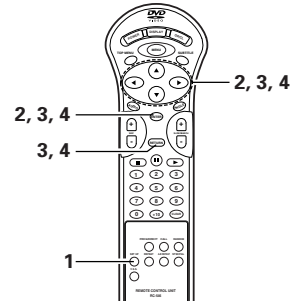

4



Fernbedienung
Télécommande
Telecomando



Fernbedienung
Télécommande
Telecomando

Utiliser les touches curseurs ▲ et ▼ pour sélectionner le réglage souhaité, puis appuyer sur la touche ENTER.

① Lorsque le "1. RESTRICTION" est sélectionnée:

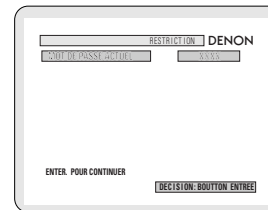
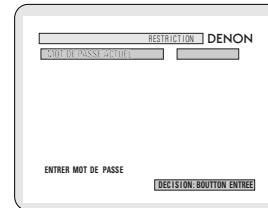
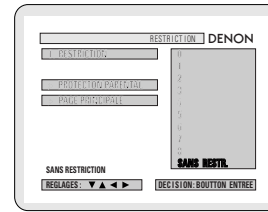

4

Niveau 0

Sélectionner ceci pour désactiver la lecture de tous les DVD.

Utiliser ce niveau par exemple pour désactiver la lecture des DVD pour adultes pour lesquels le niveau d'estimation n'est pas enregistré.

Niveau 1

Sélectionner ceci pour jouer uniquement les DVD pour enfants. (Les DVD pour adultes et public ne peuvent pas être joués.)

Niveau 2 à Niveau 8

Sélectionner ceci pour jouer les DVD pour un public général et les enfants. Les DVD pour adultes ne peuvent pas être joués.

SANS RESTRICTION (Réglage usine par défaut)

Sélectionner ceci pour jouer tous les DVD.

Utiliser les touches numérotées pour entrer un mot de passe à 4 chiffres, puis appuyer sur la touche ENTER.

* Le mot de passe est réglé vers à "0000" par défaut.

* Ne pas oublier le mot de passe.

* Le réglage ne peut pas être modifié sans entrer le mot de passe correct.

Utilizzate i tasti cursore ▲ e ▼ per selezionare l'impostazione desiderata, quindi premete il tasto ENTER.

① Selezionando "1. RATING LEVEL":

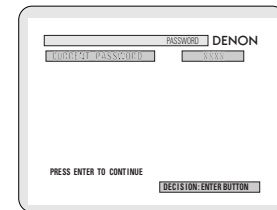
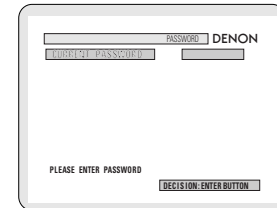
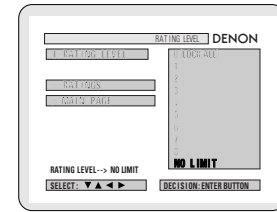

4

Level 0

Selezionate questa voce per disabilitare la riproduzione di tutti i DVD. Usate questa voce per esempio per disabilitare la riproduzione di DVD per adulti su cui il livello nominale non è stato registrato.

Level 1

Selezionate questa voce per riprodurre solo dei DVD per bambini. (Non è possibile riprodurre dei DVD per adulti e per un pubblico generale.)

Level 2 - 7

Selezionate questa voce per riprodurre dei DVD per un pubblico generale e per bambini. Non è possibile riprodurre dei DVD per adulti.

NO LIMIT (Impostazione di fabbrica)

Selezionate questa voce per riprodurre tutti i DVD.

Usate i tasti numerici per inserire una password di 4 caratteri, poi premete il tasto ENTER.

* La parola d'ordine per le impostazioni è definita "0000" per default.

* Non dimenticate la password.

* Potete solo cambiare l'impostazione se digitate la password.

② Wenn "2. KENNWORT ÄNDERN" angewählt ist:

Geben Sie mit den Nummerntasten ein vierstelliges Passwort ein und drücken Sie dann die ENTER-Taste.

- * Standardmäßig ist das Passwort auf "0000" eingestellt.
- * Vergessen Sie das Passwort nicht.
- * Ohne Eingabe des richtigen Passwortes kann die Einstellung nicht geändert werden.



Fernbedienung
Télécommande
Telecomando

② Lorsque le "2. CHANGER MOT PASSE" est sélectionnée:

Utiliser les touches numérotées pour entrer un mot de passe à 4 chiffres, puis appuyer sur la touche ENTER.

- * Ne pas oublier le mot de passe.
- * Le réglage ne peut pas être modifié sans entrer le mot de passe correct.
- * Le mot de passe de l'appareil est réglé à "0000" par défaut.

② Selezionando "2. PASSWORD CHANGE":

Usate i tasti numerici per inserire una password di 4 caratteri, poi premete il tasto ENTER.

- * Non dimenticate la password.
- * Potete solo cambiare l'impostazione se digitate la password.
- * La password dell'unità è impostata su "0000" come valore standard.

4

4

4

Wenn "6. SONST. EINSTELLUNGEN" angewählt ist

1 Siehe Seite 64.

2 Wählen Sie die gewünschte Einstellung mit den ▲ und ▼ Cursortasten an und drücken Sie dann die ENTER-Taste.

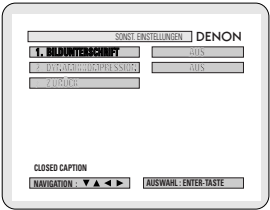

3

1. BILDUNTERSCHRIFT
Legen Sie hiermit fest, ob die auf DVDs aufgenommenen geschlossenen Untertitel angezeigt werden sollen oder nicht.

2. DYNAMIKKOMPRESSION
Stellen Sie hiermit den Dynamikbereich bei der Disc-Wiedergabe ein.

*** Verlassen des weiteren Einrichtungsmodus**
Wählen Sie mit den ▲ und ▼ Cursor-Tasten "ZURÜCK" an, und drücken Sie dann die ENTER-Taste.
Drücken Sie die RETURN-Taste. Sie können zurück an den vorherigen Bildschirm gelangen.

- Es erscheint wieder derselbe Bildschirm wie in Schritt 1.

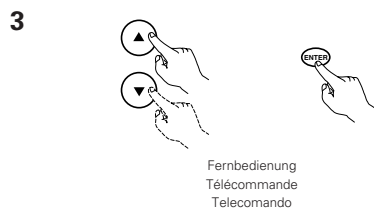
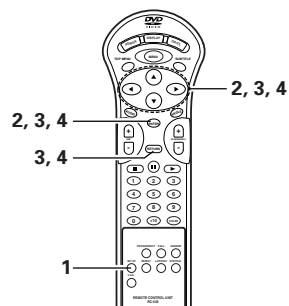

Lorsque "6. AUTRES REGLAGES " est sélectionnée

1 Voir page 64.

2 Utiliser les touches curseurs ▲ et ▼ pour sélectionner le réglage souhaité, puis appuyer sur la touche ENTER.

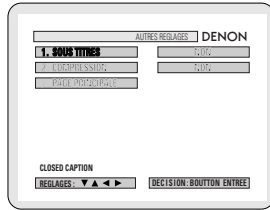

3

1. SOUS TITRES
Utilisez cette option pour activer ou désactiver les légendes enregistrées sur le DVD.

2. COMPRESSION
Utilisez cette option pour régler la plage de la sortie son pour la lecture de disques.

*** Pour sortir du mode "AUTRES REGLAGES"**
Utiliser les curseurs ▲ et ▼ pour sélectionner "PAGE PRINCIPALE", puis appuyer sur la touche ENTER.
Appuyer sur la touche RETURN. Revenir aussi à l'écran précédent.

- L'écran reprend le même affichage qu'à l'étape 1.

Quando si seleziona "6. OTHER SETUP"

1 Vedere pagina 64.

2 Utilizzate i tasti cursore ▲ e ▼ per selezionare l'impostazione desiderata, quindi premete il tasto ENTER.

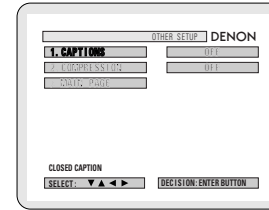

3

1. CAPTIONS
Usate questa voce per impostare la visualizzazione o non visualizzazione dei caption registrati sui DVD.

2. COMPRESSION
Usate questa voce per impostare l'uscita della gamma dinamica durante la riproduzione dei dischi.

*** Per uscire da altri modi di setup**
Usate i tasti del cursore ▲ e ▼ per selezionare "MAIN PAGE", poi premete il tasto ENTER.
Premere il tasto RETURN. Potete tornare indietro allo schermo precedente.

- Lo schermo ritorna a come era al punto 1.

Wählen Sie die gewünschte Einstellung mit den ▲ und ▼ Cursor-Tasten an und drücken Sie dann die ENTER-Taste.

① Wenn "1. BILDUNTERSCHRIFT" angewählt ist:

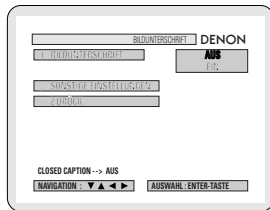

AUS (Standard-Einstellung)

Wählen Sie diese Einstellung, wenn bei der Wiedergabe von DVDs, die englische Untertitel beinhalten, keine Untertitel angezeigt werden sollen.

EIN

Wählen Sie diese Einstellung, um bei der Wiedergabe von DVDs, die englische Untertitel beinhalten, diese englischen Untertitel auf dem Bildschirm anzeigen zu lassen.

* Verlassen des Einfangmodus

Wählen Sie mit den ▲ und ▼ Cursor-Tasten "SONSTIGE EINSTELLUNGEN" an, und drücken Sie dann die ENTER-Taste.

Drücken Sie die RETURN-Taste. Sie können zurück an den vorherigen Bildschirm gelangen.

- Es erscheint wieder derselbe Bildschirm wie in Schritt 1.

4



Fernbedienung
Télécommande
Telecomando

Utiliser les touches curseurs ▲ et ▼ pour sélectionner le réglage souhaité, puis appuyer sur la touche ENTER.

① Lorsque le "1. SOUS TITRES" est sélectionnée:

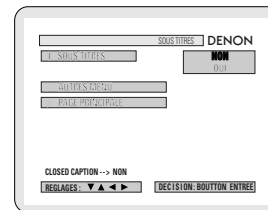

NON (Réglage usine par défaut)

Sélectionnez cette option lorsque vous ne souhaitez pas afficher les légendes à l'écran lorsque le DVD contient des légendes en anglais.

OUI

Sélectionnez cette option pour afficher les légendes à l'écran lorsque le DVD contient des légendes en anglais.

* Pour sortir du mode de sous titres

Utiliser les curseurs ▲ et ▼ pour sélectionner "AUTRES MENU", puis appuyer sur la touche ENTER.

Appuyer sur la touche RETURN. Revenir aussi à l'écran précédent.

- L'écran reprend le même affichage qu'à l'étape 1.

Utilizzate i tasti cursore ▲ e ▼ per selezionare l'impostazione desiderata, quindi premete il tasto ENTER.

① Selezionando "1. CAPTION":

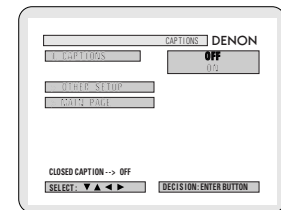

OFF (Impostazione di fabbrica)

Selezionate questa voce se non desiderate visualizzare le didascalie sullo schermo durante la riproduzione dei DVD che contengono delle didascalie in inglese.

ON

Selezionate questa voce per visualizzare le didascalie sullo schermo durante la riproduzione di DVD che contengono delle didascalie in inglese.

* Per uscire dal modo di impostazione

Usate i tasti del cursore ▲ e ▼ per selezionare "OTHER SETUP", poi premete il tasto ENTER.

Premere il tasto RETURN. Potete tornare indietro allo schermo precedente.

- Lo schermo ritorna a come era al punto 1.

② Wenn "2. DYNAMIKKOMPRESSION" angewählt ist:

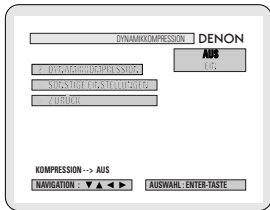

AUS (Standard-Einstellung)

Wählen Sie diese Einstellung für den Standardbereich.

EIN

Wählen Sie diese Einstellung, um auch bei niedrig eingestellter Lautstärke einen kraftvollen Klang zu erzielen. Diese Einstellung bietet sich an, wenn Sie sich zum Beispiel spät am Abend DVDs mit niedrig eingestellter Lautstärke ansehen möchten. (Diese Einstellung ist nur für in Dolby Digital aufgenommene DVDs gültig.)

*** Verlassen des Komprimierungsmodus**

Wählen Sie mit den ▲ und ▼ Cursor-Tasten "SONSTIGE EINSTELLUNGEN" an, und drücken Sie dann die ENTER-Taste.

Drücken Sie die RETURN-Taste. Sie können zurück an den vorherigen Bildschirm gelangen.

- Es erscheint wieder derselbe Bildschirm wie in Schritt 1.

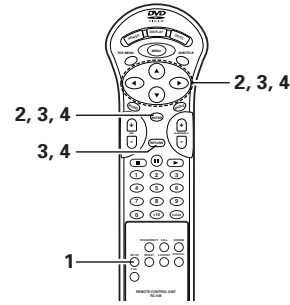

Fernbedienung
Télécommande
Telecomando

② Lorsque le "2. COMPRESSION" est sélectionnée:

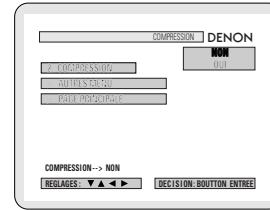

NON (Réglage usine par défaut)

Sélectionner ce réglage pour la gamme standard.

OUI

Sélectionner ce réglage pour obtenir un son puissant même lorsque le volume est bas. Ce réglage convient pour la lecture de DVD à des heures tardives avec le volume bas. (Ce réglage est valide uniquement pour les DVD enregistrés en Dolby Digital.)

*** Pour sortir du "compression mode"**

Utiliser les curseurs ▲ et ▼ pour sélectionner "AUTRES MENU", puis appuyer sur la touche ENTER.

Appuyer sur la touche RETURN. Revenir aussi à l'écran précédent.

- L'écran reprend le même affichage qu'à l'étape 1.

② Selezionando "2. COMPRESSION":

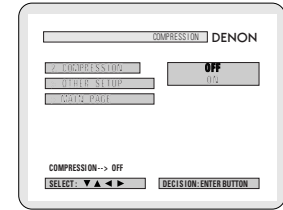

OFF (Impostazione di fabbrica)

Selezionate questa voce per la gamma standard.

ON

Selezionate questa voce per ottenere un suono potente anche quando il volume è basso. Quest'impostazione è adatta per guardare dei DVD tardi alla sera con un livello basso del volume. (Quest'impostazione è valida solo per i DVD che sono stati registrati nel modo Dolby Digital.)

*** Per uscire dal modo di compressione**

Usate i tasti del cursore ▲ e ▼ per selezionare "OTHER SETUP", poi premete il tasto ENTER.

Premere il tasto RETURN. Potete tornare indietro allo schermo precedente.

- Lo schermo ritorna a come era al punto 1.

4

4

4

HINWEISE:

- Zum Anzeigen englischer Untertitel ist ein Dekoder für Untertitel in englischer Sprache erforderlich.

- DVDs mit Untertitelsignalen sind mit dem , , , Zeichen gekennzeichnet.

Bei der Wiedergabe von DVDs, die keine Untertitelsignale enthalten, können keine englischen Untertitel angezeigt werden.

- Mit welchen Zeichen (Großbuchstaben, Kleinbuchstaben, Schriftart usw.) die Untertitel angezeigt werden hängt von der einzelnen DVD ab und kann nicht mit dem DVD-2800 eingestellt werden.

REMARQUES:

- Un décodeur de sous-titres en anglais est nécessaire pour afficher les sous-titres dans cette langue.

- Les DVD comportant des signaux de légendes sont repérés par la marque , , .

Les légendes en anglais ne peuvent être affichées si le DVD ne contient pas de signaux de légende enregistrés.

- Les caractères d'affichage des légendes (majuscules, petites lettres, italiques, etc.) dépendent du DVD et ne peuvent être sélectionnés avec le DVD-2800.

NOTE:

- Occorre usare un decodificatore inglese per visualizzare le didascalie in inglese.

- I DVD che contengono dei segnali delle didascalie sono indicati dal marchio , , .

Non è possibile visualizzare le didascalie in inglese durante la riproduzione di DVD che non contengono tali segnali.

- I caratteri in cui le didascalie sono visualizzati (lettere in maiuscola, in minuscola, ecc.) dipendono dal DVD e non possono essere selezionati con il DVD-2800.

18 FEHLERSUCHE

Überprüfen Sie die nachfolgenden Punkte, bevor Sie davon ausgehen, daß der Spieler defekt ist

- **Wurden alle Anschlüsse richtig ausgeführt?**
- **Bedienen Sie das Gerät entsprechend der Betriebsanleitung?**
- **Funktionieren der Verstärker und die Lautsprecher einwandfrei?**

Wenn Sie den Eindruck haben, daß der DVD-2800 nicht ordnungsgemäß funktioniert, überprüfen Sie bitte die in nachfolgender Tabelle aufgeführten Punkte. Sollte sich die Störung nicht beheben lassen, ist der DVD-2800 möglicherweise defekt. Schalten Sie das Gerät aus, trennen Sie das Netzkabel vom Netz ab und kontaktieren Sie Ihren Fachhändler oder einen sich in Ihrer Nähe befindlichen DENON-Kundendienst.

Symptom	Prüfen	Seite
Das Gerät schaltet sich nicht ein.	<ul style="list-style-type: none"> • Schließen Sie das Netzkabel fest an die Netzsteckdose an. 	32
Bei Betätigung der PLAY-Taste startet die Wiedergabe nicht. Die Wiedergabe stoppt sofort.	<ul style="list-style-type: none"> • Hat sich auf der Disc oder im Player Kondensation gebildet? (Lassen Sie das Gerät vor der Inbetriebnahme 1 bis 2 Stunden stehen.) 	—
	<ul style="list-style-type: none"> • Mit diesem Gerät können keine anderen Discs als DVDs, Video-CDs und Musik-CDs abgespielt werden. • Die Disc ist verschmutzt. Wischen Sie die Disc ab. 	29
Es erscheint kein Bild.	<ul style="list-style-type: none"> • Überprüfen Sie die Anschlüsse. • Stellen Sie den Eingang Ihres Fernsehgerätes auf "video". 	32 —
Es wird kein Ton produziert, oder die Klangqualität ist schlecht.	<ul style="list-style-type: none"> • Überprüfen Sie die Anschlüsse. • Stellen Sie den Eingang des Fernsehgerätes richtig ein - Stereo usw.. • Überprüfen Sie die "DIGITAL-AUSGANG"- und "DYNAMIKKOMPRESSION"-Einstellungen. 	32 — 77, 84
Die Menü-Wiedergabe von Video-CDs ist nicht möglich.	<ul style="list-style-type: none"> • Die Menü-Wiedergabe ist ausschließlich bei der Benutzung von Video-CDs mit Wiedergabesteuerung möglich. 	44
Während des Suchlaufes treten Bildstörungen auf.	<ul style="list-style-type: none"> • Ein paar Störungen sind normal. 	—
Die Tasten funktionieren nicht.	<ul style="list-style-type: none"> • Einige Funktionen stehen bei einigen Discs nicht zur Verfügung. 	44
Es werden keine Untertitel angezeigt.	<ul style="list-style-type: none"> • Bei der Benutzung von DVDs, die keine Untertitel enthalten, werden keine Untertitel angezeigt. • Die Untertitel-Funktion ist ausgeschaltet. Aktivieren Sie die Untertitel-Funktion. 	— 60
	Die Audio- (oder Untertitel-) Sprache ändert sich nicht.	<ul style="list-style-type: none"> • Die Audio- (oder Untertitel-) Sprache ändert sich nicht, wenn Sie Discs benutzen, die keine multiplen Audio- (oder Untertitel-) Sprachen beinhalten. • Bei einigen Discs kann die Audio- (oder Untertitel-) Sprache bei Ausführen des entsprechenden Betriebes nicht geändert werden. Eine Änderung ist nur über die Menüschrme möglich.
Der Winkel ändert sich nicht.	<ul style="list-style-type: none"> • Bei Benutzung von DVDs, die keine multiplen Winkel beinhalten, kann der Winkel nicht verändert werden. In einigen Fällen stehen nur für bestimmte Szenen verschiedene Winkel zur Auswahl. 	61
Beim Anwählen des Titels startet die Wiedergabe nicht.	<ul style="list-style-type: none"> • Überprüfen Sie die "KINDERSICHERUNG"-Einstellung. 	80
Das Kennwort für die Sperre der eingestellten Einstufung wurde vergessen. Alle Einstellungen werden auf die werkseitigen Voreinstellungen zurückgesetzt.	<ul style="list-style-type: none"> • In der Stopp-Betriebsart SKIP (⏮) und STILL/PAUSE am Player gleichzeitig gedrückt halten und dann OPEN/CLOSE länger als 3 Sekunden gedrückt halten (bis die Anzeige "Initialized" vom Bildschirm verschwindet). Die Sperre wird aufgehoben und alle Anfangseinstellungen und Bildeinstellungen werden auf die Standardwerte zurückgesetzt. 	—
Die Disc wird nicht mit der Audio- oder Untertitelsprache wiedergegeben, die Sie als Standardsprache eingegeben haben.	<ul style="list-style-type: none"> • Die Disc wird nicht mit der angewählten Audio- oder Untertitel-Sprache wiedergegeben, wenn die angewählte Sprache nicht auf der DVD enthalten ist. 	66, 67
Das Bild erscheint nicht im Format 4:3 (oder 16:9).	<ul style="list-style-type: none"> • Stellen Sie die "AUSWAHL BILDSCHIRMFORMAT"-Standard-Einstellung entsprechend des angeschlossenen Fernsehgerätes richtig ein. 	73
Auf dem Menüschrim werden für die gewünschte Sprache keine Meldungen angezeigt.	<ul style="list-style-type: none"> • Überprüfen Sie die Standard-Einstellung für die Menüsprache der Disc. 	70
Die Fernbedienung funktioniert nicht.	<ul style="list-style-type: none"> • Stellen Sie sicher, dass die Batterien richtig herum -"⊕" und "⊖" - eingelegt wurden. 	40
	<ul style="list-style-type: none"> • Die Batterien sind leer. Legen Sie neue Batterien ein. 	40
	<ul style="list-style-type: none"> • Richten Sie die Fernbedienung während der Benutzung auf den Fernbedienungssensor. 	40
	<ul style="list-style-type: none"> • Die Reichweite der Fernbedienung beträgt 7 Meter vom Fernbedienungssensor. 	40
	<ul style="list-style-type: none"> • Beseitigen Sie das Hindernis zwischen der Fernbedienung und dem Fernbedienungssensor. 	40

19 TECHNISCHE DATEN

- Signalsystem:** NTSC/PAL
- Anwendbare Discs:** (1) DVD-Video Discs
 Einschichtige 12 cm einseitig bespielte Discs, zweischichtige 12 cm einseitig bespielte Discs, zweischichtige 12 cm beidseitig bespielte Discs (1 Schicht pro Seite)
 Einschichtige 8 cm einseitig bespielte Discs, zweischichtige 8 cm einseitig bespielte Discs, zweischichtige 8 cm beidseitig bespielte Discs (1 Schicht pro Seite)
 (2) Compact Discs (CD-DA, Video CD)
 12 cm Discs, 8 cm Discs
- S-Video-Ausgang:** Y-Ausgangspegel: 1 Vp-p (75 Ω/Ohm) C-Ausgangspegel: 0,3 Vp-p
 Ausgangsklemmen: S-Klemmen, 1 Satz / AV 1
- Video-Ausgang:** Ausgangspegel: 1 Vp-p (75 Ω/Ohm) Ausgangsklemmen: Stiftbuchsen, 1 Satz / AV 1
- Komponenten-Ausgang:** Y-Ausgangspegel: 1 Vp-p (75 Ω/Ohm)
 Pb/Cb-Ausgangspegel: 0,7 Vp-p (75 Ω/Ohm) Pr/Cr-Ausgangspegel: 0,7 Vp-p (75 Ω/Ohm)
 Ausgangsklemme: Stiftbuchse, 1 Satz
 Ausgangspegel: 0,7 Vp-p (75 Ω/Ohm)
 Ausgangsklemmen: AV 1
- Audio-Ausgang:** Fester Ausgangspegel: 2 Vrms, 1 Satz
 Ausgangsklemmen: Stiftbuchse, 1 Satz / AV 1
- Eigenschaften des Audio-Ausgangs:** (1) Frequenzgang
 ① DVDs (linear PCM) : 2 Hz bis 22 kHz (48 kHz Sampling)
 : 2 Hz bis 44 kHz (96 kHz Sampling)
 ② CDs : 2 Hz bis 20 kHz
 (2) Rauschabstand
 ① DVDs : 115 dB
 ② CDs : 115 dB
 (3) Klirrfaktor
 ① DVDs : 0,0018 %
 ② CDs : 0,0018 %
 (4) Dynamikbereich
 ① DVDs : 108 dB
 ② CDs : 100 dB
- Digitaler Audio-Ausgang:** Optischer Digital-Ausgang : Optische Klemmen, 1 Satz
 Koaxialer Digital-Ausgang : Stiftbuchse, 1 Satz
- Stromversorgung:** 230 V AC, 50 Hz
- Stromaufnahme:** 18 W
- Maximale Außenmaße:** 434 (Breite) x 132 (Höhe) x 339 (Tiefe) mm (Einschließlich vorstehender Teile)
- Gewicht:** 6,5 kg
- **Fernbedienung:** RC-546
- Type:** Infrarot-Impuls
- Stromversorgung:** 3 V DC, 2 R03/AAA-Batterien

Dieses Produkt beinhaltet urheberrechtlich geschützte Technologien, die durch verschiedene U.S.-Patente und weitere intellektuelle Eigentumsrechte von Macrovision Corporation und anderen Rechthinhabern geschützt sind. Die Anwendung dieser urheberrechtlich geschützten Technologien bedarf der Genehmigung der Macrovision Corporation, und bezieht sich - ohne anderslautende Genehmigung der Macrovision Corporation - ausschließlich auf die private und anderweitig begrenzte Nutzung. Eine Rekonstruktion der Technik sowie Demontage ist untersagt.

* Änderung des Designs und der technischen Daten zum Zwecke der Produktverbesserung ohne Ankündigung vorbehalten.

DENON, Ltd.

16-11, YUSHIMA 3-CHOME, BUNKYOU-KU, TOKYO 113-0034, JAPAN
Telephone: (03) 3837-5321