

# HITACHI MODEL DV-P755U

## Inspire the Next



### DVD PLAYER INSTRUCTION MANUAL

#### Instruction manual

To obtain the best performance and ensure years of trouble-free use, please read this instruction manual completely.

**WARNING:** TO REDUCE THE RISK OF FIRE OR ELECTRIC SHOCK, DO NOT EXPOSE THIS APPLIANCE TO RAIN OR MOISTURE.

	<b>CAUTION</b> <b>RISK OF ELECTRIC SHOCK</b> <b>DO NOT OPEN</b>	
<b>CAUTION:</b> TO REDUCE THE RISK OF ELECTRIC SHOCK, DO NOT REMOVE COVER (OR BACK). NO USER SERVICEABLE PARTS INSIDE. REFER SERVICING TO QUALIFIED SERVICE PERSONNEL.		

	The lightning flash with arrowhead symbol, within an equilateral triangle, is intended to alert the user to the presence of uninsulated "dangerous voltage" within the product's enclosure that may be of sufficient magnitude to constitute a risk of electric shock to persons.
	The exclamation point within an equilateral triangle is intended to alert the user to the presence of important operating and maintenance (servicing) instructions in the literature accompanying the appliance.

## IMPORTANT SAFEGUARDS

- 1) Read Instructions - All the safety and operating instructions should be read before the product is operated.
- 2) Retain Instructions - The safety and operating instructions should be retained for future reference.
- 3) Heed Warnings - All warnings on the product and in the operating instructions should be adhered to.
- 4) Follow Instructions - All operating and use instructions should be followed.
- 5) Cleaning - Unplug this product from the wall outlet before cleaning. Do not use liquid cleaners or aerosol cleaners. Use a damp cloth for cleaning.
- 6) Attachments - Do not use attachments not recommended by the product manufacturer as they may cause hazards.
- 7) Water and Moisture - Do not use this product near water - for example, near a bath tub, wash bowl, kitchen sink, or laundry tub; in a wet basement; or near a swimming pool; and the like.
- 8) Accessories - Do not place this product on an unstable cart, stand, tripod, bracket, or table. The product may fall, causing serious injury to a child or adult, and serious damage to the product. Use only with a cart, stand, tripod, bracket, or table recommended by the manufacturer, or sold with the product. Any mounting of the product should follow the manufacturer's instructions, and should use a mounting accessory recommended by the manufacturer.
- 9) A product and cart combination should be moved with care. Quick stops, excessive force, and uneven surfaces may cause the product and cart combination to overturn.
 

PORTABLE CART WARNING  
(Symbol provided by RETAC)



S3125A

10) Ventilation - Slots and openings in the cabinet are provided for ventilation and to ensure reliable operation of the product and to protect it from overheating, and these openings must not be blocked or covered. The openings should never be blocked by placing the product on a bed, sofa, rug, or other similar surface. This product should not be placed in a built-in installation such as a bookcase or rack unless proper ventilation is provided or the manufacturer's instructions have been adhered to.
- 11) Power Sources - This product should be operated only from the type of power source indicated on the marking label. If you are not sure of the type of power supply to your home, consult your product dealer or local power company. For products intended to operate from battery power, or other sources, refer to the operating instructions.
- 12) Grounding or Polarization - This product may be equipped with a polarized alternating-current line plug (a plug having one blade wider than the other). This plug will fit into the power outlet only one way. This is a safety feature. If you are unable to insert the plug fully into the outlet, try reversing the plug. If the plug should still fail to fit, contact your electrician to replace your obsolete outlet. Do not defeat the safety purpose of the polarized plug.
- 13) Power-Cord Protection - Power-supply cords should be routed so that they are not likely to be walked on or pinched by items placed upon or against them, paying particular attention to cords at plugs, convenience receptacles, and the point where they exit from the product.
- 14) Lightning - For added protection for this product during a lightning storm, or when it is left unattended and unused for long periods of time, unplug it from the wall outlet and disconnect the antenna or cable system. This will prevent damage to the product due to lightning and power-line surges.
- 15) Power lines - An outside antenna system should not be located in the vicinity of overhead power lines or other electric light or power circuits, or where it can fall into such power lines or circuits. When installing an outside antenna system, extreme care should be taken to keep from touching such power lines or circuits as contact with them might be fatal.
- 16) Overloading - Do not overload wall outlets, extension cords, or integral convenience receptacles as this can result in a risk of fire or electric shock.
- 17) Object and Liquid Entry - Never push objects of any kind into this product through openings as they may touch dangerous voltage points or short-out parts that could result in a fire or electric shock. Never spill liquid of any kind on the product.
- 18) Servicing - Do not attempt to service this product yourself as opening or removing covers may expose you to dangerous voltage or other hazards. Refer all servicing to qualified service personnel.
- 19) Damage Requiring Service - Unplug this product from the wall outlet and refer servicing to qualified service personnel under the following conditions:
  - a) When the power-supply cord or plug is damaged,
  - b) If liquid has been spilled, or objects have fallen into the product,
  - c) If the product has been exposed to rain or water,
  - d) If the product does not operate normally by following the operating instructions. Adjust only those controls that are covered by the operating instructions as an improper adjustment of other controls may result in damage and will often require extensive work by a qualified technician to restore the product to its normal operation,
  - e) If the product has been dropped or damaged in any way, and
  - f) When the product exhibits a distinct change in performance - this indicates a need for service.
- 20) Replacement Parts - When replacement parts are required, be sure the service technician has used replacement parts specified by the manufacturer or have the same characteristics as the original part. Unauthorized substitutions may result in fire, electric shock, or other hazards.
- 21) Safety Check - Upon completion of any service or repairs to this product, ask the service technician to perform safety checks to determine that the product is in proper operating condition.
- 22) Heat - The product should be situated away from heat sources such as radiators, heat registers, stoves, or other products (including amplifiers) that produce heat.

**HITACHI AMERICA, LTD.**  
**HOME ELECTRONICS DIVISION**  
 900 Hitachi Way  
 Chula Vista, CA 91914-3556  
 Service Hotline: 1-800-HITACHI

**HITACHI CANADA, LTD.**  
**DIGITAL MEDIA DIVISION**  
 1-2495 Meadowpine Blvd., Mississauga,  
 Ontario L5N 6C3 CANADA  
 Service Direct: 1-800-HITACHI

English

Español

Français

## PRECAUTIONS

### LASER SAFETY

This player employs a laser. Only a qualified service person should remove the cover or attempt to service this device, due to possible eye injury.

**CAUTION:** USE OF CONTROLS OR ADJUSTMENTS OR PERFORMANCE OF PROCEDURES OTHER THAN THOSE SPECIFIED HEREIN MAY RESULT IN HAZARDOUS RADIATION EXPOSURE.

**CAUTION:** VISIBLE AND INVISIBLE LASER RADIATION WHEN OPEN AND INTERLOCK DEFEATED. DO NOT STARE INTO BEAM.

**LOCATION:** INSIDE, ON THE DECK MECHANISM.

**FCC WARNING-** This equipment may generate or use radio frequency energy. Changes or modifications to this equipment may cause harmful interference unless the modifications are expressly approved in the instruction manual. The user could lose the authority to operate this equipment if an unauthorized change or modification is made.

### RADIO-TV INTERFERENCE

This equipment has been tested and found to comply with the limits for a Class B digital device, pursuant to Part 15 of the FCC Rules. These limits are designed to provide reasonable protection against harmful interference in a residential installation. This equipment generates, uses, and can radiate radio frequency energy and, if not installed and used in accordance with the instructions, may cause harmful interference to radio communications. However, there is no guarantee that interference will not occur in a particular installation. If this equipment does cause harmful interference to radio or television reception, which can be determined by turning the equipment off and on, the user is encouraged to try to correct the interference by one or more of the following measures:

- 1) Reorient or relocate the receiving antenna.
- 2) Increase the separation between the equipment and receiver.
- 3) Connect the equipment into an outlet on a circuit different from that to which the receiver is connected.
- 4) Consult the dealer or an experienced radio/TV technician for help.

**This Class B digital apparatus complies with Canadian ICES-003.**

**Cet appareil numérique de la classe B est conforme à la norme NMB-003 du Canada.**

**CAUTION: TO PREVENT ELECTRIC SHOCK, MATCH WIDE BLADE OF PLUG TO WIDE SLOT, FULLY INSERT.**

### A NOTE ABOUT RECYCLING

This product's packaging materials are recyclable and can be reused. Please dispose of any materials in accordance with your local recycling regulations.

Batteries should never be thrown away or incinerated but disposed of in accordance with your local regulations concerning chemical wastes.

Alliance: [www.eiae.org](http://www.eiae.org)

### Installation Location

For safety and optimum performance of this unit:

- Do not stand the unit up vertically. Install the unit in a horizontal and stable position. Do not place anything directly on top of the unit. Do not place the unit directly on top of the TV.
- Shield it from direct sunlight and keep it away from sources of intense heat. Avoid dusty or humid places. Avoid places with insufficient ventilation for proper heat dissipation. Do not block the ventilation holes on the sides of the unit. Avoid locations subject to strong vibration or strong magnetic fields.
- Be sure to remove a disc and unplug the AC power cord from the output before carrying the unit.

### Avoid the Hazards of Electrical Shock and Fire

- Do not handle the power cord with wet hands.
- Do not pull on the power cord when disconnecting it from AC wall outlet. Grasp it by the plug.
- If, by accident, water is spilled on this unit, unplug the power cord immediately and take the unit to our Authorized Service Center for servicing.

### Moisture Condensation Warning

Moisture condensation may occur inside the unit when it is moved from a cold place to a warm place, or after heating a cold room or under conditions of high humidity. Do not use this unit at least for 2 hours until its inside gets dry.

## About Copyright

Unauthorized copying, broadcasting, public performance and lending of discs are prohibited.

This product incorporates copyright protection technology that is protected by U.S. patents and other intellectual property rights. Use of this copyright protection technology must be authorized by Macrovision, and is intended for home and other limited viewing uses only unless otherwise authorized by Macrovision. Reverse engineering or disassembly is prohibited.

## Notice for Progressive Scan Outputs

Consumers should note that not all high definition television sets are fully compatible with this product and may cause artifacts to be displayed in the picture. In case of picture problems with 525 progressive scan output, it is recommended that the user switch the connection to the 'standard definition' output. If there are questions regarding your TV set compatibility with this 525p DVD player, please contact our customer service center.

## TABLE OF CONTENTS

■ <b>PRECAUTIONS</b> .....	2	Slow Forward / Slow Reverse .....	11
LASER SAFETY .....	2	x1.3 and x0.8 RAPID PLAY with Voice .....	11
Installation Location .....	2	Zoom .....	11
Avoid the Hazards of Electrical Shock and Fire .....	2	MP3 Playback .....	11
Moisture Condensation Warning .....	2	Changing the On-Screen Display .....	11
About Copyright .....	3	Disc Navigation .....	12
Notice for Progressive Scan Outputs .....	3	Title / Chapter Search .....	12
■ <b>INTRODUCTION</b> .....	4	Time Search .....	12
Supplied Accessories .....	4	Track Search .....	12
Symbols Used in this Manual .....	4	Marker Setup Screen .....	12
■ <b>ABOUT THE DISCS</b> .....	4	Repeat .....	13
Playable Discs .....	4	Program .....	13
■ <b>FEATURES</b> .....	5	Random Playback .....	13
■ <b>FUNCTIONAL OVERVIEW</b> .....	6	Audio Language .....	13
FRONT PANEL .....	6	Subtitle Language .....	14
REAR VIEW .....	6	Camera Angle .....	14
REMOTE CONTROL .....	7	Black Level Setting .....	14
Display .....	8	Virtual Surround .....	14
Displays During Operation .....	8	Stereo Sound Mode .....	14
Loading the Batteries .....	8	■ <b>DVD SETUP</b> .....	14
■ <b>HOOKUPS</b> .....	8	Language Setting .....	14
Connecting to a TV .....	8	Display Setting .....	15
Connecting to an Audio System .....	9	Audio Setting .....	15
■ <b>PLAYING A DISC</b> .....	10	Parental Control .....	15
Basic Playback .....	10	Others Setting .....	16
Fast Forward / Reverse Search .....	10	Reset to the Default Settings (except for PARENTAL Control) .....	16
Pause .....	10	■ <b>LANGUAGE CODE LIST</b> .....	16
Resume .....	10	■ <b>TROUBLESHOOTING GUIDE</b> .....	17
General Features .....	10	■ <b>SPECIFICATIONS</b> .....	18
Disc Menu .....	10	■ <b>MAINTENANCE</b> .....	18
Title Menu .....	10		
Step by Step Playback .....	10		

## INDICE

■ <b>CONTROLES DE OPERACIÓN Y FUNCIONES</b> .....	19	■ <b>REPRODUCCIÓN DE UN DISCO</b> .....	20
PANEL DELANTERO / VISTA TRASERA .....	19	Reproducción de un DVD de Vídeo o un CD de Audio .....	20
MANDO A DISTANCIA .....	19		
Visualización .....	20		
Visualizaciones Durante la Operación .....	20		
Instalación de las Pilas .....	20		
■ <b>CONECCIONES</b> .....	20		
Conección a un Televisor .....	20		
Conección a un Sistema de Audio .....	20		
Conección a un Descodificador Dolby Digital o Descodificador DTS .....	20		

## INTRODUCTION

### Supplied Accessories

- Remote control DV-RM755U (TS19226)
- Two AA batteries
- VIDEO/AUDIO cables approx. 3 feet (100cm) long (TE14751)

### Symbols Used in this Manual

The following symbols appear below in some headings and notes in this manual, with the following meanings:

**DVD** : Description refers to playback of DVD video discs.

**CD** : Description refers to playback of Audio CDs.

**MP3** : Description refers to playback of MP3 discs.

**QUICK** : Description refers to the items to be set in the QUICK mode.

## ABOUT THE DISCS

### Playable Discs

Playable discs	Mark (logo)	Region code	Recorded signals	Disc size	Disc types
DVD-Video * 1,2,3,5		or	Digital video (MPEG2)	12 cm or 8cm	 Example Title 1 Title 2 Chapter 1 Chapter 2 Chapter 3 Chapter 4 Chapter 1 Chapter 2
DVD-R * 1,2,3,4,5,6,7,8		-			
Audio CD * 3,5		-	Digital audio	12 cm or 8cm	 Audio CD Example Track 1 Track 2 Track 3 Track 4 Track 5 Track 6
CD-R CD-RW * 3,4,5,6,7,8	 	-	Digital audio or MP3		
	 				 MP3 Example Group 1 Group 2 Track 1 Track 2 Track 3 Track 4 Track 5 Track 6

**DVD** is a trademark of DVD Format/Logo Licensing Corporation.

**If you cannot play back a disc which bears one of the marks above, check the following notes.**

- \*1: This unit conforms to the NTSC color system. Discs recorded in other color systems such as PAL cannot be played back.
- \*2: Certain DVD-Video discs do not operate as described in this manual due to the intentions of the disc's producers.
- \*3: Scratched or stained discs may not be played back.
- \*4: Some discs cannot be played back because of incompatible recording conditions, characteristics of the recorder or special properties of discs.
- \*5: You can play back discs which bear the marks above. If you use nonstandardized discs, this unit may not play them back. Even if they are played back, the sound or video quality will be compromised.
- \*6: Only the discs recorded in the video format and finalized can be played back.  
Unfinalized discs cannot be played back. Depending on the recording status of a disc, the disc may not be played back at all or normally (the picture or sound may be distorted, etc.).
- \*7: If there is too much recording space left on a disc (the used portion is less than 55mm across), it may not play back properly.
- \*8: Do not glue paper or put stickers on to the disc. These may damage the disc, and the unit may not read it correctly.

- **NEVER play back the following discs. Otherwise, malfunction may result!**  
DVD-RAM / CD-I / Photo CD / Video CD / DVD with region codes other than 1 or ALL / DVD-ROM for personal computers / CD-ROM for personal computers

- **On the following disc, the sound MAY NOT be heard.**

Super Audio CD

#### NOTES:

- Only the sound recorded on the normal CD layer can be delivered.
- The sound recorded on the high density Super Audio CD layer cannot be delivered.
- Any other discs without compatibility indications

**For Customer Use:** Read carefully the information located at the bottom of your DVD player and enter below the Serial No.

Retain this information for future reference.

Model No. DVD player

Serial No. \_\_\_\_\_

- **Progressive Scan system**
- **Dolby Digital sound**  
Provides high-quality 5.1 ch Dolby Digital surround sound as heard in the movie theater when connected to a multi-channel Dolby Digital decoder.
- **Pause/Fast/Slow/Step playback**
- **Random playback for Audio CD and MP3**
- **Program playback for Audio CD and MP3**
- **DVD menus in a desired language**
- **Screen saver/Auto power-off functions**  
The screen saver program starts when there is no input from the player for 5 minutes in the stop mode. When the screen saver program is activated for 25 minutes, the power is automatically turned off.
- **Subtitles in a desired language**
- **Selecting a camera angle**
- **Choices for audio language and sound mode**
- **Parental lock**
- **Automatic detection of discs**  
Automatically detects if a loaded disc is DVD, Audio CD or MP3 on disc.
- **Playing an MP3 disc**
- **Direct Search**
- **DTS (Digital Theater System)**  
You can enjoy 5.1 channel surround system developed by the Digital Theater System co. which reproduces the original sound as truthfully as possible.  
External DTS decoder required.
- **On-screen display**  
Information about the current operation can be displayed on the TV screen, allowing you to confirm the currently active functions (such as program playback) by the remote control.
- **Search**  
Chapter search / Title search / Track search / Time search
- **Repeat**  
Chapter / Title / Track / Group / All / A-B
- **Zoom**
- **Marker**  
Electronic reference point designated by user can be called back.
- **Disc Navigation**  
Displays the first scenes of each chapter in a title.
- **Resume Play**
- **Virtual Surround**
- **Component Video Out Jacks**  
Jacks located on the back of the DVD Player which are used to send high-quality Component Video to televisions equipped with component inputs.
- **Dimmer**  
Dims the display brightness.
- **Bit rate indication**
- **DRC (Dynamic range control)**  
You can control the range of sound volume.
- **Black Level Setting**
- **x1.3 and x0.8 RAPID PLAY with Voice**  
Playback in slightly faster or slower speed while keeping the sound quality as in the normal playback. x1.3 and x0.8 RAPID PLAY with Voice is available only on discs recorded in the Dolby Digital format.

Manufactured under license from Dolby Laboratories. "Dolby" and the double-D symbol are trademarks of Dolby Laboratories.

"DTS" and "DTS Digital Out" are trademarks of Digital Theater Systems, Inc.

### Selecting Progressive Scan (525p/480p or Interlaced 525i/480i) Playback

- If your TV is compatible with 525p (480p) progressive scanning, connect the TV to the Component Video Output jacks of the DVD player and set PROGRESSIVE to ON in the display setting. Next, set your TV to the progressive scan mode. Refer to page 15 for instructions on changing the display setting. P. SCAN will appear on the display of the unit.
- If your TV is not compatible with progressive scan, set PROGRESSIVE to OFF by either pressing **PLAY** for 5 seconds or changing the display setting (refer to page 15). Make sure that P. SCAN on the display of the unit lights off.
- Use a commercially available adaptor if the video input jacks of your TVs or monitors are the BNC type.

### What is Progressive Scanning?

- Unlike conventional interlace scanning, the progressive scan system provides less flickering and images in higher resolution than that of traditional (525i/480i) television signals.

## FUNCTIONAL OVERVIEW

### FRONT PANEL

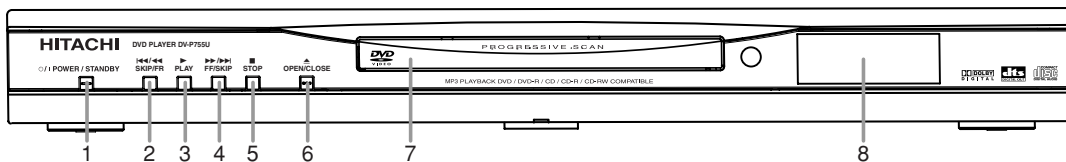

[Fig. 1]

### REAR VIEW



[Fig. 2]

1. **⏻ / I (POWER/STANDBY)**  
Switch the player to ON or OFF.  
(As to the indication of the Operate switch, "I" indicates ON and "⏻" indicates electrical power STANDBY).
2. **SKIP/FR**  
Go to previous chapter or track during playback.  
Press and hold for 1.5 seconds for a reverse search.
3. **PLAY**  
Start or resume disc playback.  
Press for 5 seconds to make progressive scanning mode off (refer to page 5).
4. **FF/SKIP**  
Go to next chapter or track during playback.  
Press and hold for 1.5 seconds for a forward search.
5. **STOP**  
Stop playback.
6. **OPEN/CLOSE**  
Open/close the disc tray.
7. **Display**
9. **MAIN (AC Power Cord)**  
Connect to a standard AC outlet.
10. **COAXIAL (Digital audio out)**  
Use coaxial digital audio out to connect to a compatible Dolby Digital receiver. Use to connect to a Dolby Digital decoder or DTS decoder.
11. **AUDIO OUT (Left/Right)**  
Connect to the AUDIO inputs of an amplifier, receiver or stereo system.
12. **VIDEO OUT**  
Use a video cable to connect one of the jack to Video input on your A/V-compatible TV, wide screen TV, or Stereo system.
13. **COMPONENT VIDEO OUT**  
Connect to a TV with the Component video in jacks.
14. **S-VIDEO OUT**  
Use S-Video cable to connect this jack to the S-Video jack on your A/V-compatible TV or wide screen TV for a higher quality picture.

#### CAUTION:

**Do not touch the inner pins of the jacks on the rear panel. Electrostatic discharge may cause permanent damage to the player.**

REMOTE CONTROL

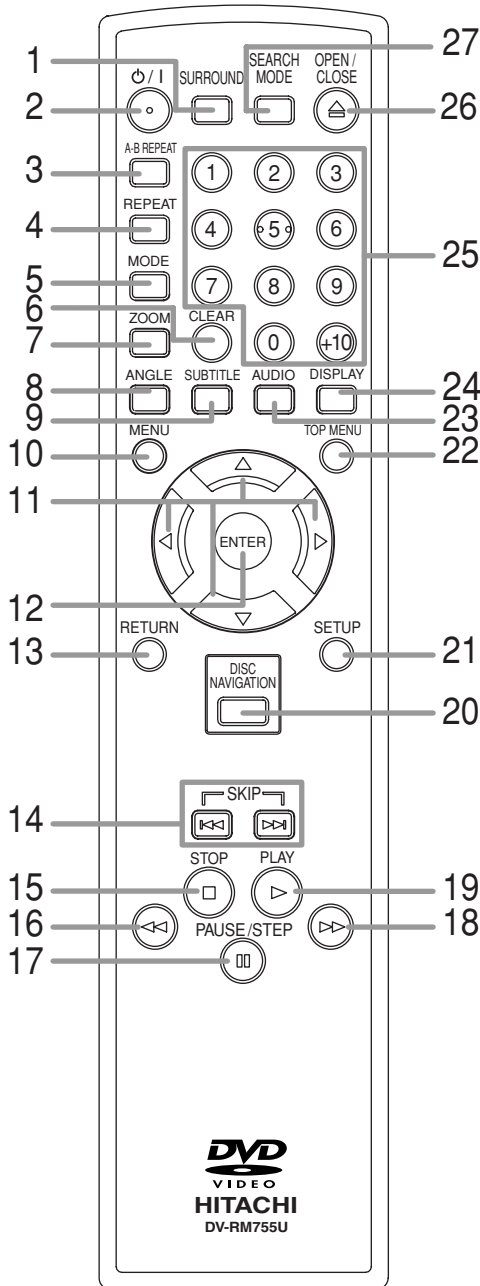

[Fig. 3]

1. **SURROUND**  
Press to activate the virtual sound.
2. **⏻ / ⏷ (POWER/STANDBY)**  
Press to turn the power on and off. (As to the indication of the Operate switch, "I" shows ON and "⏻" shows electrical power stand-by.)
3. **A-B REPEAT**  
Repeats playback of a selected section.
4. **REPEAT**  
Press to repeat playback of the current disc, title, chapter or track.
5. **MODE**  
Press to activate program playback or random playback mode when playing CDs or MP3. Press to set x1.3 and x0.8 Rapid Play with voice, Black level (DVD) and Virtual Surround.
6. **CLEAR**  
Press to reset the setting.
7. **ZOOM**  
Press to enlarge part of a DVD-reproduced image.
8. **ANGLE**  
Press to change the camera angle to see the sequence being played back from a different angle.
9. **SUBTITLE**  
Press to select the desired subtitle language.
10. **MENU**  
Press to display the menu of the Disc. Press to call up the file list when playing MP3.
11. **Arrow Buttons (▼/▲/▶/◀)**  
Press to move the cursor and determine its position.
12. **ENTER**  
Press to accept a setting.
13. **RETURN**  
Press to return to the previous operation.
14. **SKIP ◀◀▶▶**  
Press to skip Chapters or Tracks.
15. **STOP**  
Press to stop the disc motion.
16. **◀◀ (Backward)**  
Press to play a DVD, an Audio CD, or an MP3 disc in the fast reverse motion.
17. **PAUSE/STEP**  
Press to pause Disc playback. Press repeatedly to advance the DVD picture step by step or one frame at a time.
18. **▶▶ (Forward)**  
Press to fast forward the Disc. Press **PAUSE/STEP**, then press this button to begin slow motion playback. Press this button repeatedly to change the forward speed of slow motion.
19. **PLAY**  
Press to begin playback.
20. **DISC NAVIGATION**  
Press to display the first scenes of each chapter of the title being played.
21. **SETUP**  
Press to enter the setup mode.
22. **TOP MENU**  
Press to call up the title menu (DVD). Press to return to the top file of the highest hierarchy in the program and file list (MP3).
23. **AUDIO**  
Press to select a desired audio language or sound mode.
24. **DISPLAY**  
Press to access or remove the display screen during DVD or Audio CD playback.
25. **Numerical Buttons**  
Press to directly select a Track (Audio CD and MP3) for playback.
26. **OPEN/CLOSE**  
Press to open or close the disc loading tray.
27. **SEARCH MODE**  
Press to access or remove the Search display, which allows you to go directly to a specific Title/ Chapter/ Track/ Time/ Marker.

# FUNCTIONAL OVERVIEW

## Display

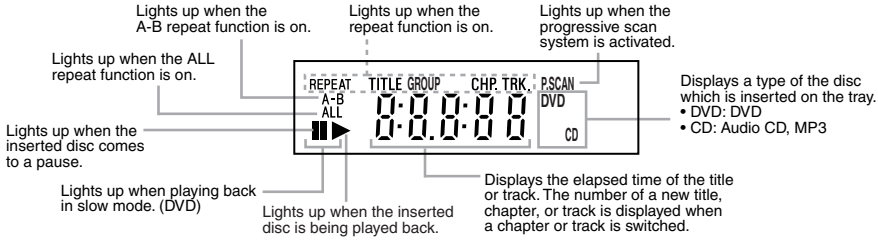

## Displays During Operation

	Power on
	No disc inserted/can not read
	Tray open
	Tray closed
	Loading the Disc
	Power off
	When a disc is being played back

## Loading the Batteries

1. Open the battery compartment cover.
2. Insert two AA batteries, with each one oriented correctly.
3. Close the cover.

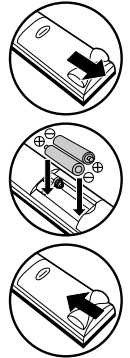

### NOTES:

- Do not mix alkaline and manganese batteries.
- Do not mix old and new batteries.

## HOOKUPS

### CAUTION:

- Be sure to turn off the DVD Player and equipment before connecting.
- Read through the Instruction manual for the equipment to be connected.
- Be sure that the colors of the jacks and plugs match up when using VIDEO/AUDIO cables.
- Be sure to keep the DVD Player connection cables separate from the TV antenna cable when you install the DVD Player, because it may cause electrical interference when you are watching television programs.
- DTS audio cannot be produced with an analogue connection.

## Connecting to a TV

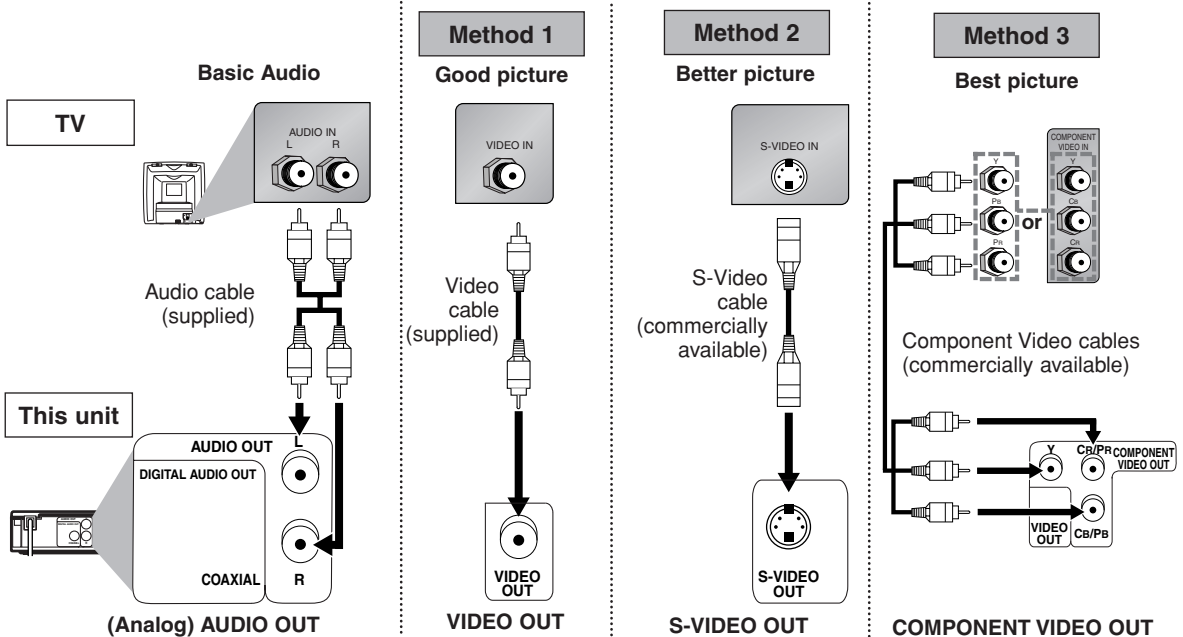



**NOTES:**

- Connect the DVD player directly to a TV. If the VIDEO/AUDIO cables are connected to a VCR, pictures may be distorted due to the copy protection system.
- Be sure to turn off all components in the system before connecting another component.
- Refer to the Instruction manuals for your TV, stereo system and any other components to be connected to the DVD Player.
- If your TV is compatible with progressive scanning (525p/480p), connect the TV to the COMPONENT VIDEO OUT jacks of the DVD player, and make sure the progressive scanning mode is selected.

**Connecting to an Audio System**

**Method 1**  
Stereo system

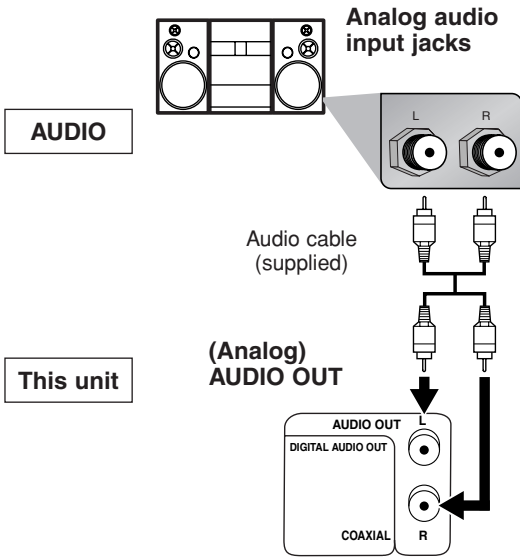

**Method 2**  
Dolby Digital decoder, DTS decoder, MD deck or DAT deck

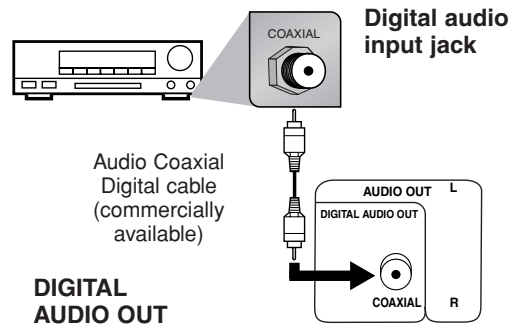

Connection	Setting	SETUP > AUDIO menu >	
		DOLBY DIGITAL	DTS
Connecting to a Dolby Digital decoder or DTS decoder		BITSTREAM	BITSTREAM
Connecting to the other equipment (an MD deck or DAT deck etc.) without Dolby Digital decoder or DTS decoder.		PCM	OFF

\* To complete these settings, refer to page 15.

Connection	Setting	SETUP > AUDIO menu >
		DOLBY DIGITAL
Connecting to Stereo System.		PCM

\* To complete these settings, refer to page 15.

**NOTES:**

- The audio source on a disc in a Dolby Digital 5.1 channel surround format cannot be recorded as digital sound by an MD or DAT deck.
- By hooking this unit up to a Multi-channel Dolby Digital decoder, you can enjoy high-quality Dolby Digital 5.1 channel surround sound as heard in the movie theaters.
- If output is Dolby Digital- or DTS-encoded audio, connect to a Dolby Digital or DTS decoder, and set "DOLBY DIGITAL" or "DTS" to "BITSTREAM" for audio output in the setup mode.
- Unless connected to a Dolby Digital or DTS decoder, set "DOLBY DIGITAL" to "PCM" or "DTS" to "OFF" for audio output in the setup mode. Playing a DVD using incorrect settings may generate noise distortion, and may also damage the speakers.

## Basic Playback

DVD CD MP3

## Getting started

- Turn on the power of the TV, amplifier and any other components which are connected to the DVD player.
- Make sure the TV and audio receiver (commercially available) are set to the correct channel.

1 Press **○/I**.

- P-ON will appear briefly on the display panel.

2 Press **OPEN/CLOSE** to open disc loading tray.

## 3 Place the chosen disc on the tray, with the label facing up.

4 Press **PLAY**.

- The tray will close automatically, and playback will then start from the first chapter or track of the disc. If the playback does not start automatically, press **PLAY**.
- When you playback the DVD with a title menu, it may appear on the screen. In this case, refer to "Title Menu".

5 Press **STOP** to stop playback.

## NOTES:

- A "prohibited icon" may appear at the top-right on the TV screen during operation, warning that a prohibited operation has been encountered by the DVD player or the disc.
- With DVDs that use some titles for playback program signals, playback may start from the second title, or it may skip these titles.
- During the playback of two layered disc, pictures may stop for a moment. This happens when the 1st layer switches to the 2nd layer. This is not a malfunction.



## Fast Forward / Reverse Search

DVD CD MP3

1 During playback, press **▶▶** or **◀◀** repeatedly to select the desired forward or reverse speed.

- For DVDs, fast forward or reverse search speed is different depending on the disc. Approximate speed is 1(x2), 2(x8), 3(x20), 4(x50) and 5(x100).
- For Audio CDs and MP3, the approximate speed is 1(x2), 2(x8) and 3(x30).
- If you are using **SKIP/FR** or **FF/SKIP** on the front panel, press and hold it for more than 1.5 sec (the longer you hold it, the faster the speed will be). When you reach the desired speed, release the button.

2 To return to normal playback, press **PLAY**.

## Pause

DVD CD MP3

1 During playback, press **PAUSE/STEP**.

- Playback will pause and sound will be muted.

2 To continue playback, press **PLAY**.

## NOTE:

- Set **STILL MODE** to **FIELD** on the display menu if pictures in the pause mode are blurred (refer to page 15).

## Resume

DVD CD MP3

1 During playback, press **STOP**.

- Resume message will appear on the TV screen.

2 Press **PLAY**, playback will resume from the point at which playback was stopped.

- To cancel resume, press **STOP** one more time during the stop mode.

## NOTES:

- For MP3, playback will resume from the beginning of the current track.
- The resume information stays on even when the power is turned off.

## General Features

DVD

DVD may contain menus to navigate the disc and access special features. Press the **numerical buttons** or use **Arrow** (**▼/▲/▶/◀**) to highlight your selection in the DVD main menu and press **ENTER** to confirm.

## NOTE:

- Unless otherwise stated, all operations described are based on remote control use. Some operations can be carried out using the menu bar on the TV screen.

## Disc Menu

DVD

1 Press **MENU**.

- The DVD main menu will appear.

2 If the feature is not available, **⊘** symbol may appear on the TV screen.

## 3 If disc menu is available on the disc, audio language, subtitle options, chapters for the title and other options will appear for selection.

4 Press **Arrow** (**▼/▲/▶/◀**) to select an item, and **ENTER** to confirm selection.

## Title Menu

DVD

1 Press **TOP MENU**.

- The title menu will appear.

2 If the feature is not available, **⊘** symbol may appear on the TV screen.3 Press **Arrow** (**▼/▲/▶/◀**) to select an item, and **ENTER** to confirm selection.

- Playback will begin at the selected Title.

## CALLING UP A MENU SCREEN DURING PLAYBACK

- Press **MENU** to call up the DVD main menu.
- Press **TOP MENU** to call up the title menu.

## NOTE:

- Contents of menus and corresponding menu operations may vary between discs. Refer to the manual accompanying the disc for details.

## Step by Step Playback

DVD

1 During playback, press **PAUSE/STEP**.

- Playback will pause and sound will be muted.

2 The disc advances frame by frame each time **PAUSE/STEP** is pressed.3 To exit step by step playback, press **PLAY**.

## NOTE:

- Set **STILL MODE** to **FIELD** on the display menu if pictures in the pause mode are blurred (refer to page 15).

## Slow Forward / Slow Reverse

DVD

- 1 During playback, press **PAUSE/STEP**.
- 2 Press **▶▶** or **◀◀**.
  - Slow motion playback will begin and sound will be muted.
- 3 Press **▶▶** or **◀◀** repeatedly to select the required speed.
  - Slow forward or reverse speed is different depending on the disc. Approximate speed is 1(1/16), 2(1/8) and 3(1/2).
  - If you are using **SKIP/FR** or **FF/SKIP** on the front panel, press and hold it for more than 1.5 sec (the longer you hold it, the slower the speed will be). When you reach the desired speed, release the button.
- 4 To return to normal playback, press **PLAY**.

**NOTE:**

- Set **STILL MODE** to **FIELD** on the Display menu, if pictures in the slow playback mode are blurred (refer to page 15).

## x1.3 and x0.8 RAPID PLAY with Voice

DVD

Available only on discs recorded in the Dolby Digital format, x1.3 and x0.8 RAPID PLAY with Voice plays back in slightly faster or slower speed while keeping the sound quality as in the normal playback.

- 1 During playback, press **MODE** once. The x1.3 and x0.8 RAPID PLAY with Voice setting appears.
  - OFF appears on the TV screen.
- 2 Press **ENTER** or **Arrow** (**◀** or **▶**) to switch among **♪♪** (x1.3), **♪** (x0.8) and **OFF**.
  - **♪**: Plays back approximately at 0.8 times of normal playback.
  - **♪♪**: Plays back approximately at 1.3 times of normal playback.
- 3 To return to normal playback, press **PLAY**.

**NOTES:**

- Every time you press **STOP**, the setting will be turned off.
- Subtitle can be viewed during this function.
- Black Level and Audio language setting cannot be changed while using this mode.
- Virtual Surround does not function while using this mode.
- This function may not work at some point on a disc.
- When using digital audio connection (COAXIAL), the PCM sound will be output.
- When using the x1.3 and x0.8 RAPID PLAY with Voice function with 5.1 channel digital outputting, the analog output sound will be fixed at channel 2.
- When using digital audio connection, only the Dolby Digital sound will be available.

## Zoom

DVD

This function allows you to enlarge the video image and to pan through the enlarged image.

- 1 Press **ZOOM** during playback.
  - Playback will continue.
- 2 Press **ZOOM** repeatedly to select the required zoom factor: x2, x4 or **OFF**.
- 3 Use **Arrow** (**▼/▲/▶/◀**) to move the zoomed picture across the screen.
- 4 To exit zoom mode, press **ZOOM**.

**NOTES:**

- Zooming function does not work while disc menu is shown.
- x4 zoom is not available on some discs.

## MP3 Playback

MP3

Insert a MP3-format disc, then press **MENU** to call up the file list on the TV screen.

- 1 In stop mode, press **▲** or **▼** to select the desired group or track.
    - If a group is selected, press **▶** or **ENTER** to go to the track selection screen. Press **▲** or **▼** to choose a track, then press **PLAY** or **ENTER**.
    - If a track is selected, press **PLAY** or **ENTER** to start playing from the track.
- When selecting the folder:
- Press **▶** when you want to go to the next hierarchy.
  - Press **◀** when you want to go back to the previous hierarchy (except for the top hierarchy).
- 2 Press **STOP** to stop playback.

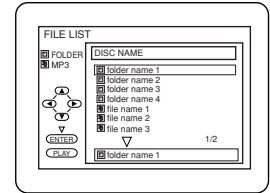
**NOTES:**

- Some selections may take a while to be recognized.
- Press **TOP MENU** to return to the first item.
- Folders are known as Groups; files are known as Tracks.
- Folders are accompanied by icon.
- MP3 files are accompanied by icon.
- Maximum of 255 folders can be recognized.
- Maximum of 999 files can be recognized.
- Up to 8 hierarchies can be created.
- For MP3 file recorded in Variable Bit Rate (VBR), the unit may not display the actual elapsed time.

For best results use files recorded at these specifications:

- Sampling frequency: 44.1kHz or 48kHz
- Constant bit rate: 32kbps ~ 320kbps.

## Changing the On-Screen Display

DVD

This function allows you to check information available on the current disc by pressing **DISPLAY** on the remote control.

- 1 Press **DISPLAY** during playback.
  - Current chapter number/total chapters, elapsed time and remaining time of the current chapter, and current playback status will be displayed.
- 2 Press **DISPLAY** again.
  - Current title number/total titles, elapsed time and remaining time of the current title, and current playback status will be displayed.
- 3 Press **DISPLAY** for the third time.
  - The bit rate (the amount of audio and video data currently being read) and current playback status will be displayed.
  - Current repeat setting appears on the right side of the display bar only when the repeat setting is active. (C: Chapter repeat/T: Title repeat)
  - If you are playing a two-layered disc, the layer number will also be displayed. (L0: Layer 0 is playing. L1: Layer 1 is playing.)
- 4 Press **DISPLAY** again to exit.

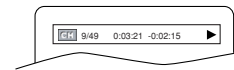

CD

- 1 Press **DISPLAY** during playback.
  - Current track number/total tracks, elapsed time and remaining time of the current track, and current playback status will be displayed.
  - Current repeat setting appears on the right side of the display bar only when the repeat setting is active. (T: Track repeat/A: All tracks repeat)
- 2 Press **DISPLAY** again.
  - Current track number/total tracks, elapsed time and remaining time of the entire disc, and current playback status will be displayed.

## PLAYING A DISC

- Current repeat setting appears on the right side of the display bar only when the Repeat setting is active. (◻T: Track repeat/◻A: All tracks repeat)
- When you are playing a disc in PROGRAM or RANDOM mode, ◻PROGRAM (or RANDOM) will be displayed.

3 Press **DISPLAY** again to exit.

**MP3**

1 Press **DISPLAY**.

- The name of the file currently in play will be displayed.

2 Press **DISPLAY** again to show the current track number / total tracks, the elapsed time, the repeat status, and the playback status at the top of the screen.

- Current repeat setting appears on the right side of the display bar only when the Repeat setting is active.

(◻T: Track repeat / ◻A: All (disc) repeat / ◻G: Group (folder) repeat).

- When you are playing a disc in PROGRAM mode or RANDOM mode, ◻PROGRAM (or RANDOM) will be displayed.

3 Press **DISPLAY** again to exit.

### Disc Navigation

**DVD**

1 Press **DISC NAVIGATION**.

During title playback or when resume is on:

- A shot from each chapter including the one currently being played will be displayed on the screen.
- The chapter currently being played is selected in yellow. In stop mode (resume off):

- The first scene of each chapter of the first title will be displayed.

2 Press **Arrow** (▼/▲/▶/◀) to select your desired chapter.

- Up to 6 chapters can be displayed at one time. If the title has more than 6 chapters, press **SKIP** ▶▶ to go to the next page. Press **SKIP** ◀◀ to go back to the previous page.
- You can change the title by moving up to the field where the title number is shown with **Arrow** (▲), and entering a title number of your choice.

3 Press **ENTER** or **PLAY**.

- Playback of the selected chapter will start.
- Pressing **DISC NAVIGATION** before pressing **ENTER** or **PLAY** at step 3 will cease the DISC NAVIGATION function, and the playback will be stopped. The resume information will be lost.
- When a disc menu is shown, the DISC NAVIGATION does not function.
- DISC NAVIGATION takes a few seconds to respond.
- With some discs, parts of the DISC NAVIGATION screen may not be displayed properly. This is not a malfunction.
- Some discs do not support DISC NAVIGATION function.
- The sound is muted while DISC NAVIGATION is on the screen.
- It takes about 15 seconds to display 6 shots.

### Title / Chapter Search

**DVD**

#### Using the SEARCH MODE

1 Press **SEARCH MODE** once for the Chapter search, twice for the Title search during playback.

2 Enter the desired chapter/title number using the numerical buttons.

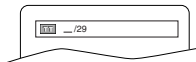

#### Using the SKIP ◀◀, ▶▶

During playback, press **SKIP** ▶▶ to move to the next chapter. Press it repeatedly to skip to subsequent chapters. Press **SKIP** ◀◀ to go back to the beginning of the current chapter. Press it repeatedly to go to the previous chapters.

- Chapter number will appear briefly on the front display panel.
- If **SKIP** ◀◀ or ▶▶ is pressed while the playback is paused, the playback after skipping to the next chapter will be also paused.

#### NOTES:

- Depending on the disc being played, the numerical buttons can be used to search the desired chapter by entering the chapter number directly. Refer to the manual accompanying the disc.
- **SKIP** ◀◀, ▶▶ are not available when playback is stopped.
- A disc that does not contain chapters within titles, **SKIP** ◀◀, ▶▶ changes the titles.

### Time Search

**DVD**

**CD**

1 During playback, press **SEARCH MODE** three times (CD: twice) to display the Time Search on the TV screen.

2 Within 30 seconds, enter a desired disc time using the numerical buttons.

- Playback will start at the specified time.
- Press **CLEAR** to erase the incorrect input.

#### NOTE:

- When there is no need to enter a number, "0" appears automatically. For example, "0:0 : \_ \_" appears in the Time Search display if the total time of the title or track is less than 10 minutes.

### Track Search

**CD**

**MP3**

There are two ways to begin playback on an Audio CD and MP3 at a specific Track.

#### Using the SEARCH MODE

1 Press **SEARCH MODE** once.

- The track search display appears.

2 Within 30 seconds, select a desired track number using the numerical buttons.

- For the disc with less than 10 tracks, press the track number directly.
- For discs with 10 or more but less than 100 tracks, to play a single-digit track, press **0** first, then the track number (e.g. for track 3, press **0, 3**). To play a double-digit track, press the track number.
- For discs with 100 or more tracks, to play a single- or a double-digit track, press **0** first, then the track number (e.g. for track **3**, press **0, 0, 3**, and for track **26**, press **0, 2, 6**). To play a triple-digit track, press the track number.
- Press **CLEAR** to erase the incorrect input.

#### NOTE:

- **+10** button can also bring up the track search display, except for the disc with less than 10 tracks. For such a disc, track search can be done by just pressing the track number.

#### Using the SKIP ◀◀, ▶▶

During playback, press **SKIP** ▶▶ to move to the next track.

Press it repeatedly to skip to subsequent tracks. Press

**SKIP** ◀◀ to go back to the beginning of the current track.

Press it repeatedly to go to the previous tracks.

- Track number will appear briefly on the front display panel.
- If **SKIP** ◀◀ or ▶▶ is pressed while the playback is paused, the playback after skipping to the next track will be also paused.

#### NOTE:

- **SKIP** ◀◀, ▶▶ are not available when playback is stopped.

### Marker Setup Screen

**DVD**

**CD**

This function allows you to assign a specific point on a disc to be called back later.

1 Press **SEARCH MODE** four times (CD: three times) during playback.

- The display screen and Markers will appear on the TV screen.

2 Ensure that " : : : : " appears in the display, and Press ◀ or ▶ to select the number of the marker (1-10).

3 When you reach the desired point, press **ENTER**.

- The Title or Track and elapsed playing time will appear on the TV screen.

- 4** To return to a Marker later, press **SEARCH MODE** four times (CD: three times) during playback and ◀ or ▶ to choose the desired marker, then press **ENTER**.

**NOTES:**

- Opening the disc tray, turning off the unit, or selecting AC (All Clear) followed by **ENTER** will erase all Markers.
- To clear a marker, position the cursor on to the marker number to be cleared by using ◀ or ▶, and press **CLEAR**.
- You can mark up to 10 points.

- 5** Press **SEARCH MODE** or **RETURN** to exit.

**Repeat**

- REPEAT** is available only during playback.

**REPEAT TITLE / CHAPTER****DVD**

To activate the repeat function, press **REPEAT** during playback.

- The repeat mode changes as described below every time you press the button.

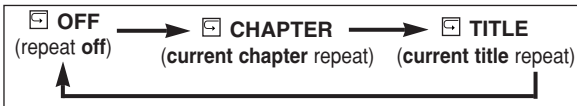
**NOTES:**

- Repeat Title/Chapter is not available on some scenes.
- The repeat setting will be cleared when moving to other titles or chapters.

**REPEAT TRACK****CD**

To activate the repeat function, press **REPEAT** during playback.

- The repeat mode changes as described below every time you press the button.

**NOTE:**

- The repeat setting will be cleared by moving to another track.
- Repeat playback does not function during A-B repeat playback.

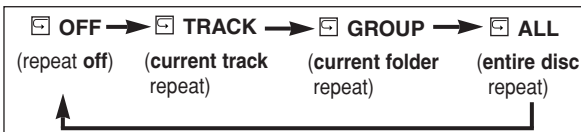
**MP3****A-B REPEAT****DVD****CD**

- Press **A-B REPEAT** at your chosen starting point.
  - A-** appears briefly on the TV screen.
- Press **A-B REPEAT** again at your chosen end point.
  - A-B** appears briefly on the TV screen, and the repeat sequence begins.
- To exit the sequence, press **A-B REPEAT**.

**NOTES:**

- The A-B repeat section can only be set within the current title (for DVDs), or current track (for audio CDs).
- A-B repeat is not available with some scenes in DVD.
- To cancel the A point which was set, press **CLEAR**.
- A-B repeat playback does not function during title, chapter, track or all repeat playback.

**Program****CD****MP3**

This function allows you to program an Audio CD and MP3 disc to be played in a desired sequence.

- In stop mode, press **MODE**.

- The PROGRAM screen will appear.

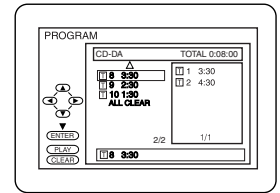

- Press ▲ or ▼ to select a track, then press **ENTER**.

- Press **CLEAR** to erase the most recently entered program.

- Press **PLAY** to play the programmed tracks.

**NOTES:**

- Press **STOP** once and then **PLAY**, playback will restart from the point where **STOP** was pressed (program continued).
- Press **STOP** twice and then **PLAY**, playback will restart from the track in the usual way (program cleared).
- Up to 99 tracks can be entered.
- If eight or more tracks were in a program, use **SKIP** ◀◀, ▶▶ to see all the tracks.
- To repeat the current track in the program, press **REPEAT** repeatedly until **TRACK** appears during playback.
- To repeat the entire program press **REPEAT** repeatedly until **ALL** appears during playback.
- To erase all tracks in the program at once, select **ALL CLEAR** and press **ENTER** at step 2, or press **OPEN/CLOSE** and open the disc tray.
- While a MP3 folder is open:
  - Press ▶ when you want to go to the next hierarchy.
  - Press ◀ when you want to go back to the previous hierarchy (except for the top hierarchy).

**Random Playback****CD****MP3**

This function shuffles the order of tracks instead of playback in the original sequence.

- In stop mode, press **MODE** twice.

- RANDOM** screen appears.

- Press **PLAY** to start random playback.

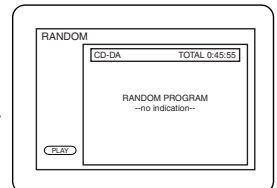
**NOTES:**

- To repeat the track in the random selection, press **REPEAT** repeatedly until **TRACK** appears during playback.
- To repeat the entire random selection, press **REPEAT** repeatedly until **ALL** appears during playback.

**Audio Language****DVD**

This function allows you to select a specific language during DVD disc playback when multiple language options are available.

- Press **AUDIO** during playback.

- Press **AUDIO** repeatedly to select your desired language.

**Subtitle Language**

DVD

This function allows you to select a subtitle language during DVD disc playback, when multiple language options are available.

- 1 Press **SUBTITLE** during playback.
- 2 Press **SUBTITLE** repeatedly to select your desired subtitle language.
  - The selected language will be displayed on the display bar at the top of the screen.



3 To turn off subtitles, press ◀ or ▶ until OFF appears.

**NOTES:**

- If your desired language is not shown after pressing **AUDIO** or **SUBTITLE** several times, the disc may not have that language. However, some discs allow you to change audio language or subtitle language setting in the disc menu (operation varies depending on the disc, so refer to the manual included in the disc).
- If you choose a language that has a three-letter language code, the code will be displayed every time you change the subtitle language setting. If you choose any other languages, "----" will be displayed instead (refer to page 16).

**Camera Angle**

DVD

Some DVD discs contain scenes which have been shot simultaneously from various angles. You can change the camera angle when the  mark appears on the screen. If the ANGLE MARK setting is OFF in the Others setting, the  mark will not appear (refer to page 16).

- 1 Press **ANGLE** during playback.
  - The selected angle will be displayed on the display bar at the top of the screen.
- 2 Press **ANGLE** repeatedly to select your desired angle.

**Black Level Setting**

DVD

This function allows you to adjust Black Level Settings to make the black parts of the picture as bright as you prefer.

1 Press **MODE** twice during playback.

2 Press **ENTER** or ◀ or ▶ to switch ON/OFF.

- ON : Makes the dark parts brighter.

OFF : Shows the original picture as recorded.

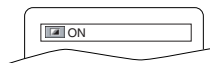

DVD SETUP

**Language Setting**

Language options may not be available on some discs.

- 1 Press **SETUP** in stop mode.
- 2 Press ◀ or ▶ to select CUSTOM, then press **ENTER**.
  - CUSTOM mode will appear.
- 3 Press ◀ or ▶ to select LANGUAGE, then **ENTER** to confirm.
- 4 Press ▲ or ▼ to select an item, then press **ENTER**.

**AUDIO :**

- Sets the audio language.

**SUBTITLE :**

- Sets the subtitle language.

**DISC MENU :**

- Sets the language for DVD Menu.

**PLAYER MENU : QUICK**

- Sets the language for the On-Screen display.

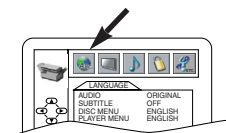

3 Press **MODE** twice or **RETURN** to exit.

- The setting will be saved even if the player is turned off.
- This function cannot be used during x1.3 and x0.8 RAPID PLAY with Voice (refer to page 11).

**Virtual Surround**

DVD

CD

MP3

This function allows you to enjoy stereophonic virtual space through your existing 2 channel stereo system.

1 Press **SURROUND** during playback.

- 2 Press **SURROUND** to set it
  - 1(Natural effect),
  - 2(Emphasized effect) or OFF.

3 Press **MODE** or **RETURN** to exit.

- The setting will be saved if the player is turned off.

**NOTES:**

- Virtual Surround will not be effective if the stereo sound mode is set to something other than STEREO (for CD play only).
- Reduce the level or turn it OFF if the sound is distorted.
- This function cannot be used during x1.3 and x0.8 RAPID PLAY with Voice (refer to page 11).

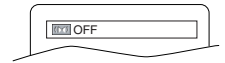

**Stereo Sound Mode**

CD

This function allows you to select a specific sound mode during CD playback.

1 Press **AUDIO** repeatedly during playback to select your desired sound mode.

- The selected sound mode will be displayed on the display bar at the top of the screen.

STEREO - both right and left channels are active (stereo)

L-ch - only left channel is active

R-ch - only right channel is active

**NOTES:**

- Press ▲ or ▼ to select a setting, then press **ENTER**.
- If OTHERS is selected in the AUDIO, SUBTITLE or DISC MENU screen, press four-digit number to enter the code for the desired language (refer to the language code list on page 16).
- Only the languages supported by the disc can be selected.
- Language Setting for Audio and Subtitle may not be available on some discs. In such case, use **AUDIO** and **SUBTITLE**. Details are on pages 13 and 14.

5 Press **SETUP** to exit.

## Display Setting

This function allows you to change certain aspects of the DVD display screens, on-screen messages and the display panel on the front of the DVD player.

- 1 Press **SETUP** in stop mode.
- 2 Press ◀ or ▶ to select **CUSTOM**, then press **ENTER**.
  - **CUSTOM** mode will appear.
- 3 Press ◀ or ▶ to select **DISPLAY**, then press **ENTER** to confirm.
- 4 Press ▲ or ▼ to select from the list below, then press **ENTER**.

### TV ASPECT : QUICK

- Press ▲ or ▼ for an item selection, then press **ENTER**.
- 4:3 LETTER BOX may display a theater-like image. Black bars may appear at the top and bottom of the screen, depending on the proportion of your TV screen.
- 4:3 PAN-SCAN is the traditional TV mode with a full height picture with both sides adjusted.
- Select 16:9 WIDE if a wide-screen TV is connected to the DVD player.
- The default setting is 4:3 L-BOX (4:3 LETTER BOX).

### STILL MODE :

- Press ▲ or ▼ for an item selection (AUTO, FIELD or FRAME), then press **ENTER**.
- Select **AUTO** usually.
- If you select **FIELD**, pictures in the still mode will be stabilized although they will be coarse due to limited amount of data.
- If you select **FRAME**, pictures in the still mode will be highly defined although they will be blurred due to output of two fields at the same time.
- The default setting is **AUTO**.

### PROGRESSIVE : QUICK

- Press **ENTER** for an item selection (ON or OFF), then press **SETUP**.
- If you selected **ON**, you will see "Activate progressive?" message on the screen.
- Select **YES** by pressing ▲ or ▼, then **ENTER**. **P. SCAN** appears on the display panel. If you do not press any buttons for 15 seconds, Progressive Scan will be switched to **OFF**.
- The default setting is **OFF**.

### NOTE:

- When **PROGRESSIVE** is on, video signals from the Player's **VIDEO OUT** and **S-VIDEO OUT** jacks will be distorted or the screen will turn to black.

### LOGO:

- Press **ENTER** to switch between **ON** (opening picture) and **OFF** (black).
- The default setting is **ON**.

- 5 Press **SETUP** to exit.

### NOTE:

- Be sure to press **SETUP**, or the setting will not work.

## Audio Setting

Set your surround modes for DVD playback through your receiver or processor. DVD's audio setup will not affect CD playback.

- 1 In stop mode press **SETUP**.
- 2 Press ◀ or ▶ to select **CUSTOM**, then press **ENTER**.
  - **CUSTOM** mode will appear.
- 3 Press ◀ or ▶ to select **AUDIO**, then **ENTER** to confirm.
- 4 Press ▲ or ▼ to select an item, then press **ENTER**.

### DRC (Dynamic Range Control) :

- DRC function compresses the range of sound volume.
- DRC function is available only on the discs that are recorded in the Dolby Digital format.
- The default setting is **ON**.

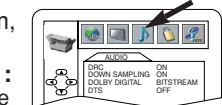
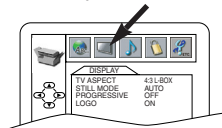

### DOWN SAMPLING :

- Set to **ON** when outputting in 48kHz.
- Set to **OFF** when outputting the original sound.
- The default setting is **ON**.
- When playing disc with copyright protection, the sound will be down sampled at 48kHz even if you set it to **OFF**.
- **DOWN SAMPLING** function is available only on digital output of a disc recorded in 96kHz, and when the unit is connected to another source using the digital out jack.
- **DOWN SAMPLING** function is available only on the discs recorded in the Dolby Digital format.

### DOLBY DIGITAL : QUICK

- Set to **BITSTREAM** when the player is connected to Dolby Digital Decoder.
  - (**BITSTREAM** : Dolby Digital Output)
  - (**PCM** : Converts Dolby Digital to PCM)
- The default setting is **BITSTREAM**.

### DTS: QUICK

- Set to **BITSTREAM** when connected to DTS decoder.
- The default setting is **OFF**.

- 5 Press **SETUP** to exit.

## Parental Control

Parental Control provides a limit for DVDs with extreme violence or adult themes (a password you establish will give you the control). This function allows you to prevent discs with objectionable scenes from being played by your children.

### RATING LEVEL

Rating Level allows you to set a viewing limit for DVDs. Playback will stop if the disc's general ratings exceed the limit you set.

- 1 Press **SETUP** in stop mode.
- 2 Press ◀ or ▶ to select **CUSTOM**, then press **ENTER**.
- 3 Press ◀ or ▶ to select **PARENTAL**, then press **ENTER**.
- 4 Enter your four-digit password then press **ENTER**.
- 5 Press ▲ or ▼ to select **RATING LEVEL**, then press **ENTER**.
- 6 Press ▲ or ▼ to select the desired level, then press **ENTER**.
- 7 Press **SETUP** to exit.

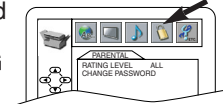

### NOTES:

- When doing this for the first time, enter any 4 digits except for 4737. That number will be used as the password from the second time onward.
- To change the password, press ▲ or ▼ to select **CHANGE PASSWORD**, then press **ENTER**. Enter the four-digit password, then press **ENTER**.
- With some DVDs, it may be difficult to find if they are compatible with parental lock. Be sure to check if the parental lock function operates in the way that you have set.
- Record the password in case you forget it.

### IF YOU FORGET THE PASSWORD

- 1 Press **4, 7, 3, 7** at step 4.
  - Password will be cleared and Parental Level will be set to **ALL**.
- 2 Repeat steps 4-7 to re-establish the parental lock.

### CONTROL LEVELS

- **ALL**  
Parental lock is cancelled.
- **Level 8**  
DVD software of any grade (adult/general/children) can be played back.
- **Levels 7 to 2**  
Only DVD software intended for general use and children can be played back.
- **Level 1**  
Only DVD software intended for children can be played back, and those intended for adult and general use will be prohibited.

**Others Setting**

This function allows you to adjust the Angle Mark availability and the brightness of the Player's display panel.

- 1 Press **SETUP** in stop mode.
- 2 Press ◀ or ▶ to select **CUSTOM**, then press **ENTER**.
  - **CUSTOM** mode will appear.
- 3 Press ◀ or ▶ to select **OTHERS**, then press **ENTER** to confirm.
- 4 Press ▲ or ▼ to select an item, then press **ENTER**.

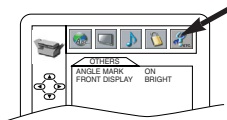

**ANGLE MARK :**

- Press **ENTER** repeatedly to turn Angle Mark ON or OFF.
- The default setting is ON.

**FRONT DISPLAY :**

- Adjusts the brightness of the display panel.
- Press ▲ or ▼ for an item selection (**BRIGHT**, **DIM** or **AUTO DIM**), then press **ENTER**.
- When **AUTO DIM** is selected, the display dims only during playback.
- The default setting is **BRIGHT**.

- 5 Press **SETUP** to exit.

**Reset to the Default Settings (except for PARENTAL Control)**

This allows you to return all selections of **SETUP** (except for **PARENTAL**) to their default settings.

- 1 Press **SETUP** in stop mode.
- 2 Press the ◀ or ▶ to select **INITIALIZE**, then press **ENTER**.
  - **INITIALIZE** mode will appear.
- 3 Press ▲ or ▼ to select **YES**, then press **ENTER**.
- 4 Press **ENTER** to exit.

**NOTE:**

- When you want to cancel the initialization, select **NO** at step 3.

**LANGUAGE CODE LIST**

Language	Code	Language	Code	Language	Code	Language	Code
<b>A-B</b>		Frisian	5271	Malay	5965	Somali	6561
Abkhazian	4748	Galician	5358	Malayalam	5958	Spanish [SPA]	5165
Afar	4747	Georgian	5747	Maltese	5966	Sundanese	6567
Afrikaans	4752	German [GER]	5051	Maori	5955	Swahili	6569
Albanian	6563	Greek [GRE]	5158	Marathi	5964	Swedish [SWE]	6568
Amharic	4759	Greenlandic	5758	Moldavian	5961		
Arabic	4764	Guarani	5360	Mongolian	5960	Tagalog	6658
Armenian	5471	Gujarati	5367	Nauru	6047	Tajik	6653
Assamese	4765	Hausa	5447	Nepali	6051	Tamil	6647
Aymara	4771	Hebrew	5569	Norwegian [NOR]	6061	Tatar	6666
Azerbaijani	4772	Hindi	5455			Telugu	6651
Bashkir	4847	Hungarian [HUN]	5467	<b>O-R</b>		Thai	6654
Basque	5167			Occitan	6149	Tibetan	4861
Bengali; Bangla	4860	<b>I-K</b>		Oriya	6164	Tigrinya	6655
Bhutani	5072	Icelandic [ICE]	5565	Oromo(Afan)	6159	Tonga	6661
Bihari	4854	Indonesian	5560	Panjabi	6247	Tsonga	6665
Bislama	4855	Interlingua	5547	Pashto; Pushto	6265	Turkish [TUR]	6664
Breton	4864	Interlingue	5551	Persian	5247	Turkmen	6657
Bulgarian	4853	Inupiak	5557	Polish	6258	Twi	6669
Burmese	5971	Irish [IRI]	5347	Portuguese [POR]	6266		
Byelorussian	4851	Italian [ITA]	5566	Quechua	6367	<b>U-Z</b>	
		Japanese [JPN]	5647	Rhaeto-Romance	6459	Ukrainian	6757
<b>C-E</b>		Javanese	5669	Romanian [RUM]	6461	Urdu	6764
Cambodian	5759	Kannada	5760	Russian [RUS]	6467	Uzbek	6772
Catalan	4947	Kashmiri	5765			Vietnamese	6855
Chinese [CHI]	7254	Kazakh	5757	<b>S</b>		Volapuk	6861
Corsican	4961	Kinyarwanda	6469	Samoan	6559	Welsh	4971
Croatian	5464	Kirghiz	5771	Sanskrit	6547	Wolof	6961
Czech	4965	Kirundi	6460	Scots Gaelic	5350	Xhosa	7054
Danish [DAN]	5047	Korean [KOR]	5761	Serbian	6564	Yiddish	5655
Dutch [DUT]	6058	Kurdish	5767	Serbo-Croatian	6554	Yoruba	7161
English [ENG]	5160			Sesotho	6566	Zulu	7267
Esperanto	5161	<b>L-N</b>		Setswana	6660		
Estonian	5166	Laothian	5861	Shona	6560		
		Latin	5847	Sindhi	6550		
<b>F-H</b>		Latvian; Lettish	5868	Singhalese	6555		
Faroese	5261	Lingala	5860	Siswat	6565		
Fiji	5256	Lithuanian	5866	Slovak	6557		
Finnish [FIN]	5255	Macedonian	5957	Slovenian	6558		
French [FRE]	5264	Malagasy	5953				

If you choose a language that has a three-letter language code (written in bracket), the code will be displayed every time you change the Audio or Subtitle language setting on pages 13-14. If you choose any other languages, '---' will be displayed instead.



If the DVD player does not perform properly when operated as instructed in this Instruction Manual, check the player, consulting the following checklist.

<b>Problem</b>	<b>Solution</b>
<b>No power</b>	<ul style="list-style-type: none"> <li>–Check if the AC power cord is properly connected.</li> <li>–Unplug the outlet once, and wait for 5-10seconds and then plug it in again.</li> </ul>
<b>No sound or picture</b>	<ul style="list-style-type: none"> <li>–Check if the TV is switched on.</li> <li>–Check the video connection.</li> <li>–Check the VIDEO/AUDIO cable connections to the TV. (See Connecting to a TV on page 8.)</li> <li>–Check if the INTERLACE/PROGRESSIVE mode is set correctly. See pages 5 and 15.</li> </ul>
<b>Distorted picture</b>	<ul style="list-style-type: none"> <li>–Sometimes a small amount of picture distortion may appear. This is not a malfunction.</li> <li>–Connect the player directly to th TV.</li> <li>–Check if the INTERLACE/PROGRESSIVE mode is set correctly. See pages 5 and 15.</li> </ul>
<b>Completely distorted picture or black/white picture with DVD</b>	<ul style="list-style-type: none"> <li>–Connect DVD player directly to the TV.</li> <li>–Make sure the disc is compatible with the DVD player.</li> </ul>
<b>No sound or distorted sound</b>	<ul style="list-style-type: none"> <li>–Adjust the volume.</li> <li>–Check that the speakers are connected correctly.</li> </ul>
<b>No audio at digital output</b>	<ul style="list-style-type: none"> <li>–Check the digital connections.</li> <li>–Check if the audio format of the selected audio language matches your receiver capabilities.</li> </ul>
<b>No DTS audio output</b>	<ul style="list-style-type: none"> <li>–Use a DIGITAL AUDIO OUT jack when outputting the DTS audio.</li> </ul>
<b>Picture freezes momentarily during playback</b>	<ul style="list-style-type: none"> <li>–Check the disc for fingerprints/scratches and clean with a soft cloth wiping from center to edge.</li> <li>–Clean the disc.</li> </ul>
<b>Disc can't be played</b>	<ul style="list-style-type: none"> <li>–Clean the disc.</li> <li>–Ensure the disc label is facing up.</li> <li>–Check if the disc is defective by trying another disc.</li> <li>–Cancel the parental lock or change the control level.</li> <li>–Insert a correct disc that plays on this player.</li> </ul>
<b>No return to start-up screen when disc is removed</b>	<ul style="list-style-type: none"> <li>–Reset the player by switching the player off, then on again.</li> </ul>
<b>The player does not respond to the remote control</b>	<ul style="list-style-type: none"> <li>–Aim the remote control directly at the sensor on the front of the player.</li> <li>–Reduce the distance to the player.</li> <li>–Replace the batteries in the remote control.</li> <li>–Re-insert the batteries with their polarities (+/– signs) as indicated.</li> </ul>
<b>Buttons do not work or player stops responding</b>	<ul style="list-style-type: none"> <li>–To completely reset the player, unplug the AC cord from the AC outlet for 5-10 seconds.</li> </ul>
<b>Player does not respond to some operating commands during playback.</b>	<ul style="list-style-type: none"> <li>–Operations may not be permitted by the disc. Refer to the instructions of the disc.</li> </ul>
<b>DVD player cannot read CDs/DVDs</b>	<ul style="list-style-type: none"> <li>–Use a commonly available cleaning CD/DVD to clean the lens before sending the DVD player for repair.</li> </ul>

### NOTES:

- Some functions are not available in specific modes, but this is not a malfunction. Read the description in this Instruction Manual for details on correct operations.
- Playback from a desired track and random playback are not available during program playback.
- Some functions are prohibited on some discs.

## SPECIFICATIONS

### OUTPUT SIGNAL FORMAT

NTSC color

### POWER SOURCE

120 V AC +/- 10%, 60 Hz +/- 0.5%

### POWER CONSUMPTION

10 W (standby: 0.8W)

### OPERATING TEMPERATURE

41°F(5°C) to 104°F(40°C)

### DIMENSIONS

W 17-1/8" (435 mm)

H 2" (51 mm)

D 8-5/16" (211 mm)

### WEIGHT

Approx 2.9 lbs (1.3 kg)

- Designs and specifications are subject to change without notice.
- If there is a discrepancy between languages, the default language will be English.

## MAINTENANCE

### Servicing

- Should your DVD player become inoperative, do not try to correct the problem by yourself. There are no user-serviceable parts inside. Turn off, unplug the power cord, and please call our help line at 1-800-448-2244 (1-800-HITACHI), to locate an Authorized Service Center.

### Cleaning the Cabinet

- Use a soft cloth slightly moistened with a mild detergent solution. Do not use a solution containing alcohol, spirits, ammonia or abrasives.

### Cleaning Discs

- When a disc becomes dirty, clean it with a cleaning cloth. Wipe the disc from the center out. Do not wipe in a circular motion.
- Do not use solvents such as benzine, thinner, commercially available cleaners, detergent, adrasive cleaning agents or antistatic spray intended for analogue records.

### Cleaning the disc lens

- If the player still does not perform properly when it is operated while referring to the relevant sections and to "TROUBLESHOOTING GUIDE" in this Instruction Manual, the laser optical pickup unit may be dirty. Consult your dealer or an Authorized Service Center for inspection and cleaning of the laser optical pickup unit.

### Disc Handling

- Use discs which have the following logos on them. (Optical audio digital discs.)
- Handle the discs so that fingerprints and dust do not adhere to the surfaces of the discs.
- Always store the disc in its protective case when it is not used.



### Make your contribution to the environment!!!

- Used-up batteries do not belong in the dust bin.
- You can dispose of them at a collection point for used-up batteries or special waste. Contact your city office or consult the yellow pages for details.



## PANEL DELANTERO / VISTA TRASERA

Consulte la figura 1, 2 de la página 6.

1. **⊙/I (POWER/STANDBY)**  
Presione para conectar y desconectar la alimentación. (Para las indicaciones del interruptor de funcionamiento, "I" indica la conexión y "⊙" indica el estado de espera de alimentación eléctrica.)
2. **Botón SKIP/FR**  
Presione para volver al capítulo o pista anterior durante la reproducción; manténgalo pulsado durante 1,5 segundos para hacer la búsqueda en retroceso.
3. **Botón PLAY**  
Inicie la reproducción del contenido del disco. Manténgalo pulsado durante 5 segundos para cancelar el modo del barrido progresivo (consulte la página 5).
4. **Botón FF/SKIP**  
Presione para avanzar al capítulo o pista siguiente durante la reproducción; manténgalo pulsado durante 1,5 segundos para hacer la búsqueda hacia adelante.
5. **Botón STOP**  
Detiene la operación del disco.
6. **Botón OPEN/CLOSE**  
Presione para introducir discos en la bandeja o sacarlos de ella.
7. **Bandeja de disco**
8. **Pantalla de visualización**
9. **Cable de alimentación**

- Conecte a una toma de alimentación.
10. **Toma de salida de audio digital COAXIAL**  
Utilice la salida de audio digital coaxial para conectar a un receptor compatible con Dolby Digital. Utilice para conectar a un decodificador Dolby Digital o descodificador DTS.
  11. **Toma de salida AUDIO OUT (L/R)**  
Utilice para conectar a las tomas de entrada AUDIO de un amplificador, receptor o sistema estéreo.
  12. **Toma de salida VIDEO OUT**  
Utilice un cable de vídeo para enchufar uno de los conectores a la entrada de vídeo del televisor compatible con A/V, televisor de pantalla ancha o del sistema estéreo.
  13. **Toma de salida COMPONENT VIDEO OUT**  
Utilice para conectar a un televisor con las tomas de entrada de componente de vídeo.
  14. **Toma de salida de S-VIDEO OUT**  
Utilice el cable de S-Vídeo para conectar esta toma a la toma de S-Vídeo de la toma de TV compatible A/V o su TV de pantalla ancha para obtener una imagen de calidad superior.

### PRECAUCIÓN:

No toque las patillas interiores de las tomas en el panel trasero. La descarga electrostática puede provocar un daño

## MANDO A DISTANCIA

Consulte la figura 3 de la página 7.

1. **Botón SURROUND**  
Para activar el sonido 3D.
2. **Botón ⊙/I (POWER/STANDBY)**  
Presione para conectar y desconectar la alimentación. (Para las indicaciones del interruptor de funcionamiento, "I" indica la conexión y "⊙" indica el estado de espera de alimentación eléctrica.)
3. **Botón A-B REPEAT**  
Repite la reproducción de una sección seleccionada.
4. **Botón REPEAT**  
Repite la reproducción del disco, título, capítulo o pista actual.
5. **Botón MODE**  
Presione para activar el modo de reproducción programada o reproducción aleatoria cuando se reproducen CD o MP3. Presione para seleccionar entre x1.3 y x0.8 Reproducción Rápida con Voz, Nivel de Negro (DVD) y Ambiental Virtual.
6. **Botón CLEAR**  
Presione para reponer el ajuste.
7. **Botón ZOOM**  
Amplía parte de una imagen reproducida-DVD.
8. **Botón ANGLE**  
Presione para cambiar el ángulo de cámara para ver la secuencia que se está reproduciendo desde un ángulo diferente.
9. **Botón SUBTITLE**  
Presione para seleccionar un idioma de subtítulo deseado.
10. **Botón MENU**  
Presione para visualizar el menú del Disco. Presione para llamar la lista de archivos mientras una reproducción de MP3.
11. **Botones de flecha (▼/▲/▶/◀)**  
Mueve el cursor y determina suposición.
12. **Botón ENTER**  
Presione para aceptar un ajuste.
13. **Botón RETURN**  
Vuelve a la operación previa.
14. **Botones SKIP ◀◀▶▶**  
Presione para saltar Capítulos o Pistas.
15. **Botón STOP**  
Detiene la operación del disco.
16. **Botón ◀◀**  
Presione para ver la imagen DVD en movimiento de inversión rápida o para invertir la reproducción de un CD de Audio o un disco MP3.
17. **Botón PAUSE/STEP**  
Presione para pausar la reproducción de Disco. Presione repetidamente para avanzar la imagen DVD paso a paso.
18. **Botón ▶▶**  
Presione para avanzar rápidamente el Disco. Presione el botón PAUSE/STEP, luego presione este botón para iniciar a reproducción en movimiento lento. Presione este botón repetidamente para cambiar la velocidad de avance del movimiento lento.
19. **Botón PLAY**  
Presione para comenzar a reproducir.
20. **Botón DISC NAVIGATION**  
Presione para visualizar las primeras escenas de cada capítulo del título que está siendo reproducido.
21. **Botón SETUP**  
Presione para introducir el modo de preparación.
22. **Botón TOP MENU**  
Presione para llamar el menú de títulos (DVD). Presione para volver al archivo superior de la jerarquía más alta en el programa y la lista de archivos (MP3).
23. **Botón AUDIO**  
Presione para seleccionar un idioma de audio deseado o modo de sonido.
24. **Botón DISPLAY**  
Presione para tener acceso o remover la pantalla de visualización durante reproducción DVD o CD de audio.
25. **Botones numéricos**  
Presione para seleccionar directamente una Pista (CD de Audio, MP3) para reproducción.
26. **Botón OPEN/CLOSE**  
Presione para insertar discos en o removerlos de la bandeja de disco.
27. **Botón SEARCH MODE**  
Presione para tener acceso o remover la indicación de búsqueda, que le permite ir directamente a un Título/Capítulo/Pista/Tiempo/Marcadore especificado.

### Selección de reproducción con Barrido Progresivo (525p/480p o Interlazado 525i/480i)

- Si su TV es compatible con barrido progresivo 525p (480p), conecte el TV a las tomas de salida de vídeo componente del reproductor de DVD y ajuste PROGRESSIVE (PROGRESIVO) a ON en los ajustes en la pantalla. A continuación, ajuste su TV al modo de barrido progresivo. Consulte la página 15 para instrucciones sobre el cambio de ajustes en la pantalla. Aparecerá P.SCAN en la pantalla de la unidad.
- Si su TV no es compatible con barrido progresivo, ajuste PROGRESSIVE (PROGRESIVO) a OFF presionando **PLAY** durante 5 segundos o cambiando los ajustes en la pantalla (consulte la página 15). Asegúrese que se apaga P.SCAN en la pantalla de la unidad.
- Utilice un adaptador de venta en los comercios si las tomas de entrada de vídeo de sus TVs o monitores son de tipo BNC.

### ¿Qué es Exploración Progresiva?

- A diferencia del convencional barrido de interlace, el sistema de barrido progresivo produce menos parpadeo e imágenes con mayor resolución que las tradicionales señales de televisión (525i/480i).

## CONTROLES DE OPERACIÓN Y FUNCIONES

### Visualización

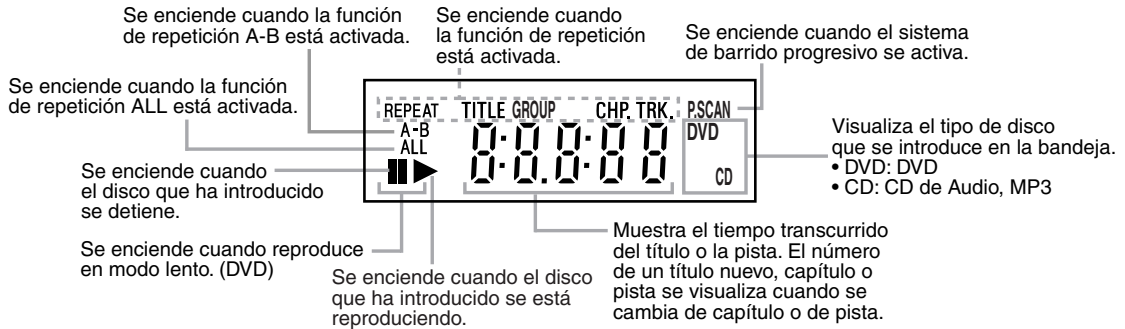

### Visualizaciones Durante la Operación

	Conección de alimentación		Carga del disco
	No hay disco adentro		Apagado
	Bandeja abierta		Quando esté reproduciéndose un disco
	Bandeja cerrada		

### Instalación de las Pilas

1. Abra la tapa del compartimiento de las pilas.
2. Introduzca dos pilas AA con las polaridades colocadas correctamente.
3. Cierre la tapa.

#### NOTAS

- No mezcle pilas alcalinas y de manganeso.
- No mezcle pilas usadas y nuevas.

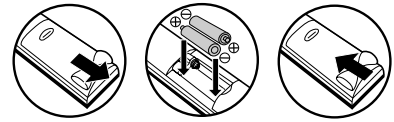

## CONEXIONES

### Conección a un Televisor

Utilice un cable de vídeo S (de venta en el comercio) en lugar del cable de vídeo amarillo para disfrutar de imágenes de más alta calidad. Consulte las figuras de la página 8.

### Conección a un Sistema de Audio

Utilice un cable digital coaxial de audio (de venta en el comercio) para las conexiones de audio. Consulte las figuras de la página 9.

### Conección a un Descodificador Dolby Digital o Descodificador DTS

Si utiliza este reproductor DVD para reproducir un DVD en un formato de sonido ambiental Dolby Digital de 5,1 canales o DTS el reproductor DVD dará salida a un flujo de datos Dolby Digital o DTS desde su toma COAXIAL DIGITAL AUDIO OUT. Conectando el reproductor a un descodificador Dolby Digital o descodificador DTS, usted podrá disfrutar de un ambiente más convincente y real, con un sonido ambiental potente y de alta calidad de estándar profesional como el que puede oírse en los cines.

Para hacer las conexiones de audio utilice cables digitales coaxial de audio (de venta en el comercio).

Consulte las figuras 8 de la página 9

## REPRODUCCIÓN DE UN DISCO

### Reproducción de un DVD de Vídeo o un CD de Audio

#### Para empezar

- Encienda el televisor, el amplificador y cualquier otro componente que esté conectado al reproductor de DVD.
- Asegúrese de que el televisor y el receptor de audio (en venta en los comercios) están configurados para el canal correcto.

#### 1 Presione **0/I**.

- El mensaje P-ON aparecerá brevemente en el panel de visualización.

#### 2 Presione **OPEN/CLOSE** para abrir la bandeja de carga de discos.

#### 3 Coloque el disco en la bandeja con la etiqueta mirando hacia arriba.

#### 4 Presione **PLAY**.

- La bandeja se cerrará automáticamente y la reproducción empezará desde el primer capítulo o pista del disco. Si la reproducción no empieza automáticamente, presione **PLAY**.
- Cuando reproduzca un DVD que tenga grabado un menú de títulos, el menú tal vez aparezca en la pantalla.

#### 5 Presione **STOP** para detener la reproducción.

DVD CD MP3

# HITACHI

## Inspire the Next

# DV-P755U

### GUIDE D'UTILISATION - LECTEUR DE DVD

#### Guide d'utilisation

Des performances optimales et un fonctionnement à long terme seront assurés en appliquant les présentes instructions après avoir entièrement lu ce guide.

**AVERTISSEMENT:** AFIN DE PRÉVENIR TOUT RISQUE D'INCENDIE OU D'ÉLECTROCUTION, NE PAS EXPOSER CET APPAREIL À LA PLUIE OU À L'HUMIDITÉ.

**ATTENTION**

**RISQUE D'ÉLECTROCUTION  
NE PAS OUVRIR**

Le symbole de l'éclair dans le triangle équilatéral est prévu pour alerter l'utilisateur de la présence d'une "tension dangereuse" non isolée à l'intérieur de l'appareil, qui peut être suffisante pour constituer un risque d'électrocution.

**ATTENTION:**  
AFIN DE RÉDUIRE LE RISQUE D'ÉLECTROCUTION, NE PAS ENLEVER LA PARTIE ARRIÈRE (ENDOS) DU BOÎTIER DE CET APPAREIL - IL NE CONTIENT PAS DE PIÈCES RÉPARABLES PAR L'UTILISATEUR. CONFIER LA RÉPARATION À UN TECHNICIEN QUALIFIÉ.

Le symbole du point d'exclamation dans un triangle équilatéral est prévu pour avertir l'utilisateur que la documentation accompagnant l'appareil contient des instructions importantes concernant le fonctionnement et l'entretien (réparation) de l'appareil.

## RÈGLES DE SÉCURITÉ

- 1) Lire les instructions - Avant d'utiliser cet appareil, lire toutes les instructions relatives au fonctionnement et à la sécurité.
- 2) Conserver ce guide d'utilisation - Les instructions relatives au fonctionnement et à la sécurité doivent être conservées pour référence ultérieure.
- 3) Observer les mises en garde - Toutes les mises en garde sur le produit et dans le guide d'utilisation doivent être observées.
- 4) Suivre les instructions - Toutes les directives sur le fonctionnement et l'utilisation doivent être suivies.
- 5) Nettoyage - Débrancher l'appareil de la prise murale avant de procéder à un nettoyage. Ne pas utiliser de produits à nettoyer liquides ou en aérosol. Utiliser un chiffon légèrement humide pour le nettoyage.
- 6) Accessoires - Ne pas utiliser des accessoires non recommandés par le fabricant de l'appareil, car leur emploi pourrait être dangereux.
- 7) Eau et humidité - Ne pas utiliser cet appareil à proximité de l'eau - par exemple, près d'une baignoire, d'un lavabo, d'un évier ou d'une machine à laver, dans un sous-sol humide, près d'une piscine ou similaire.
- 8) Meubles - Ne pas placer cet appareil sur un chariot, un socle, un trépied, un support ou une table instables. L'appareil pourrait tomber, blessant gravement un enfant ou un adulte, et être sérieusement endommagé. Utiliser uniquement un chariot, un socle, un trépied, un support ou une table recommandés par le fabricant, ou vendus avec l'appareil. Suivre les instructions du fabricant pour le montage de l'appareil et n'utiliser que les accessoires de montage recommandés par lui.
 

MISE EN GARDE MEUBLE À ROULETTES (symbole de RETAC)
- 9) Si l'appareil est installé sur un meuble à roulettes, déplacer les deux avec précaution. Un arrêt brutal, une force excessive ou une surface inégale peuvent provoquer le renversement de l'ensemble.
- 10) Ventilation - Le boîtier est pourvu de fentes et d'orifices de ventilation permettant d'assurer le fonctionnement fiable de l'appareil en empêchant la surchauffe. Ces orifices ne doivent pas être bloqués ou recouverts. L'appareil ne doit jamais être placé sur un lit, un divan, un tapis ou une surface similaire risquant d'obstruer ces orifices. Cet appareil ne doit pas être placé dans une installation encastrée, par exemple un meuble ou une bibliothèque, à moins que l'aération adéquate soit assurée ou que les instructions du fabricant soient respectées.
- 11) Sources d'alimentation - Cet appareil doit être opéré seulement sur le type de source d'alimentation indiqué sur l'étiquette de marque. Si l'on n'est pas sûr du type d'alimentation de son domicile, consulter le revendeur ou la compagnie d'électricité à ce sujet. Pour les appareils prévus pour fonctionner sur piles ou d'autres sources, voir le guide d'utilisation.
- 12) Mise à la terre ou polarisation - Ce produit est pourvu d'un câble d'alimentation à fiche polarisée (une des lames est plus large que l'autre). Par mesure de sécurité, cette fiche ne s'insère que dans un sens dans une prise murale. Si la fiche ne s'insère pas à fond dans la prise murale, essayer de la retourner. Si elle ne s'insère toujours pas, demander à un électricien de remplacer la prise murale ancienne. Ne jamais essayer de forcer ce dispositif de sécurité polarisé.
- 13) Protection des cordons d'alimentation - Les cordons d'alimentation doivent être acheminés de sorte qu'on ne risque pas de marcher dessus, et qu'ils ne soient ni écrasés ni coincés en plaçant des meubles dessus. Faire particulièrement attention aux cordons autour des prises, aux prises pratiques et aux points où les cordons sortent de l'appareil.
- 14) Foudre - Par mesure de protection supplémentaire lors d'un orage ou quand l'appareil doit rester sans surveillance et inutilisé pendant une période prolongée, il est conseillé de le débrancher de la prise murale et de déconnecter l'antenne extérieure ou le réseau de câblodistribution. Cela permettra d'éviter que l'appareil soit endommagé par la foudre ou une surtension du réseau électrique.
- 15) Lignes électriques - Le système d'antenne extérieure relié à cet appareil ne devra pas se trouver à proximité de câbles électriques aériens, d'un éclairage ou de circuits électriques, ou à un endroit où il risquerait de tomber sur de tels lignes ou circuits électriques. À l'installation d'un tel système, veiller à ne pas toucher de tels lignes ou circuits électriques, dont le contact pourrait être mortel.
- 16) Surcharge - Ne pas surcharger les prises murales, les rallonges ou les prises de courant intégrées. Cela pourrait causer un risque d'incendie ou d'électrocution.
- 17) Pénétration d'objets et liquides - Ne jamais pousser des objets quels qu'ils soient dans les orifices de ventilation de l'appareil, car ils pourraient toucher des pièces à tension dangereuse ou court-circuiter des pièces, entraînant un début d'incendie ou une électrocution. Ne jamais répandre de liquide quel qu'il soit sur l'appareil.
- 18) Réparations - Ne pas essayer de réparer soi-même cet appareil. L'ouverture ou le démontage du boîtier pourrait exposer à une tension dangereuse ou à d'autres risques. Faire appel à un technicien qualifié pour toutes les réparations.
- 19) Dommages exigeant une réparation - Débrancher l'appareil de la prise murale et le confier à un réparateur qualifié dans les cas suivants:
  - a) Quand le cordon d'alimentation (ou sa fiche) est endommagé.
  - b) Si du liquide a été répandu, ou si un objet est tombé dans l'appareil.
  - c) Si l'appareil a été exposé à la pluie ou à l'eau.
  - d) Si l'appareil ne fonctionne pas normalement en suivant les instructions du guide d'utilisation. Ajuster seulement les commandes indiquées dans le guide d'utilisation, parce qu'un ajustement incorrect d'autres commandes risque d'endommager l'appareil et de nécessiter par la suite un long travail de la part d'un technicien qualifié pour remettre l'appareil en état de fonctionner.
  - e) Si l'appareil est tombé ou a été endommagé d'une autre manière
  - f) Si les performances de l'appareil ont radicalement changé - cela indique la nécessité d'une réparation.
- 20) Pièces de rechange - Quand des pièces de rechange sont requises, s'assurer que le technicien utilise bien les pièces de rechange spécifiées par le fabricant ou des pièces présentant les mêmes caractéristiques que les pièces d'origine. Tout remplacement non autorisé peut provoquer un début d'incendie, une électrocution ou d'autres risques.
- 21) Contrôles de sécurité - À l'achèvement de toute réparation ou de l'entretien sur cet appareil, demander au technicien de procéder aux contrôles de sécurité pour vérifier que l'appareil est en bon état de marche.
- 22) Chaleur - L'appareil doit être éloigné de toute source de chaleur, par exemple appareil de chauffage, bouche d'air chaud, cuisinière électrique ou de tout autre appareil (amplificateurs y compris) dégageant de la chaleur.

Français

**HITACHI AMERICA, LTD.**  
**HOME ELECTRONICS DIVISION**  
 900 Hitachi Way  
 Chula Vista, CA 91914-3556  
 Service Hotline: 1-800-HITACHI

**HITACHI CANADA, LTD.**  
**DIGITAL MEDIA DIVISION**  
 1-2495 Meadowpine Blvd., Mississauga,  
 Ontario L5N 6C3 CANADA  
 Service Direct: 1-800-HITACHI

## PRÉCAUTIONS

### Sécurité concernant le laser

Cet appareil utilise un laser. À cause de possibles blessures aux yeux, seul un technicien qualifié est habilité à retirer le couvercle ou à essayer de le réparer.

**ATTENTION:** L'UTILISATION DES COMMANDES, L'AJUSTEMENT OU L'EXÉCUTION DE PROCÉDURES AUTRES QUE CELLES SPÉCIFIÉES DANS CE GUIDE PEUVENT ENTRAÎNER UN RISQUE D'EXPOSITION À DES RADIATIONS DANGEREUSES.

**ATTENTION:** RAYONNEMENTS LASER VISIBLE ET INVISIBLE QUAND L'APPAREIL EST OUVERT ET LE VERROUILLAGE FORCÉ. NE PAS REGARDER LE RAYON.

**EMPLACEMENT:** À L'INTÉRIEUR, SUR LE MÉCANISME DE LA PLATINE.

**MISE EN GARDE FCC - Cet appareil peut générer ou utiliser l'énergie de fréquences radio. Tout changement ou modification subi par cet appareil peut entraîner des interférences préjudiciables à moins que ces modifications n'aient été expressément approuvées dans le guide d'utilisation. L'utilisateur peut perdre le droit de faire fonctionner cet appareil si une modification ou un changement non autorisé est effectué.**

### INTERFÉRENCES AVEC LA RADIO-TÉLÉVISION

Cet appareil a été testé et jugé conforme aux limites des produits numériques de la Classe B, conformément à la Partie 15 des règlements FCC. Ces limites sont prévues pour fournir une protection raisonnable contre les interférences préjudiciables dans une installation résidentielle. Cet appareil produit, utilise et peut émettre une énergie de fréquence radio et, s'il n'est pas installé et utilisé conformément aux instructions, peut causer des interférences préjudiciables aux communications radio. Il n'est cependant pas garanti que des interférences ne seront pas produites dans une installation particulière. Si cet appareil cause des interférences préjudiciables à la réception de la radio ou de la télévision, ce qui peut être déterminé en le mettant hors puis à nouveau sous tension, il est recommandé à l'utilisateur de corriger ces interférences en appliquant une ou plusieurs des mesures suivantes:

- 1) Réorienter ou déplacer l'antenne réceptrice.
- 2) Augmenter la distance entre l'appareil et le récepteur.
- 3) Brancher l'appareil dans une prise faisant partie d'un circuit différent de celui sur lequel le récepteur est branché.
- 4) Consulter le revendeur ou un technicien radio/télévision qualifié.

**Cet appareil numérique de la classe B est conforme à la norme NMB-003 du Canada.**

**ATTENTION: POUR ÉVITER LES CHOC ÉLECTRIQUES, INTRODUIRE LA LAME LA PLUS LARGE DE LA FICHE DANS LA BORNE CORRESPONDANTE DE LA PRISE ET POUSSER JUSQU'AU FOND.**

### REMARQUE CONCERNANT LE RECYCLAGE

Les matériaux d'emballage de ce produit sont recyclables et peuvent être réutilisés. Disposer de tout matériau conformément aux règlements locaux sur le recyclage.

Les piles ne doivent pas être jetées ou incinérées, mais mises au rebut conformément aux règlements locaux concernant les déchets chimiques.

Alliance: [www.eiae.org](http://www.eiae.org)

### Emplacement d'installation

Pour assurer la sécurité et les performances optimales de cet appareil.

- Ne pas placer cet appareil verticalement. L'installer à l'horizontale à un emplacement stable. Ne rien placer directement dessus. Ne pas placer l'appareil directement sur le téléviseur.
- Le protéger contre les rayons directs du soleil et le maintenir à l'écart de source de chaleur intense. Éviter les emplacements poussiéreux ou humides. Éviter les emplacements à ventilation insuffisante pour une dissipation correcte de la chaleur. Ne pas bloquer les ouvertures de ventilation sur les côtés de l'appareil. Éviter les emplacements soumis à de fortes vibrations ou des champs magnétiques puissants.
- Retirer le disque et débrancher le cordon d'alimentation de la prise avant de transporter l'appareil.

### Éviter les risques d'électrocution et d'incendie

- Ne pas manipuler le cordon d'alimentation les mains mouillées.
- Ne pas tirer sur le cordon d'alimentation à la déconnexion de la prise murale. Saisir la fiche.
- Si, par accident, de l'eau est répandue sur cet appareil, immédiatement débrancher le cordon d'alimentation et emporter l'appareil à son Centre de service agréé pour la réparation.

### Avertissement de condensation d'humidité

De l'humidité peut se condenser dans l'appareil quand il est déplacé d'un endroit froid à un endroit chaud, après le chauffage d'une pièce froide ou en cas de forte humidité. Ne pas l'utiliser au moins 2 heures jusqu'à ce que l'intérieur soit sec.

## À propos du copyright

La copie sans autorisation, la diffusion, la présentation publique et le prêt des disques non autorisés sont interdits. La technologie de protection du copyright intégrée au produit est protégée par les brevets américains et autres droits de propriété intellectuelle. L'utilisation de cette technologie de protection du copyright doit être autorisée par Macrovision, et est prévue pour le domicile et d'autres utilisations limitées, à moins qu'elles ne soient autorisées par Macrovision. Le démontage et l'ingénierie inverse sont interdits.

## Avis pour les sorties de balayage progressif

Les consommateurs sont priés de bien vouloir noter que tous les téléviseurs haute définition ne sont pas pleinement compatibles avec ce produit et que cela peut entraîner l'affichage d'objets dans l'image. En cas de problèmes d'image dus à la sortie du balayage progressif du 525, il est conseillé à l'utilisateur de commuter la connexion sur la sortie "définition standard". Si vous avez des questions au sujet de la compatibilité d'une télévision avec ce lecteur DVD modèle 525p, merci de bien vouloir contacter notre centre de service à la clientèle.

## TABLE DES MATIÈRES

■ <b>PRÉCAUTIONS</b> . . . . .	<b>22</b>	Recherche de piste . . . . .	32
Sécurité concernant le laser . . . . .	22	Écran de configuration des marqueurs . . . . .	33
Emplacement d'installation . . . . .	22	Répétition . . . . .	33
Éviter les risques d'électrocution et d'incendie . . . . .	22	RÉPÉTITION DE TITRE / CHAPITRE . . . . .	33
Avertissement de condensation d'humidité . . . . .	22	RÉPÉTITION DE PISTE . . . . .	33
À propos du copyright . . . . .	23	RÉPÉTITION A-B . . . . .	33
Avis pour les sorties de balayage progressif . . . . .	23	Programme . . . . .	33
■ <b>INTRODUCTION</b> . . . . .	<b>24</b>	Lecture aléatoire . . . . .	34
Accessoires fournis . . . . .	24	Langue de la bande son . . . . .	34
Symboles utilisés dans ce manuel . . . . .	24	Langue des sous-titres . . . . .	34
■ <b>À PROPOS DES DISQUES</b> . . . . .	<b>24</b>	Angle de la caméra . . . . .	34
Disques lisibles . . . . .	24	Réglage du niveau des noirs . . . . .	34
■ <b>CARACTÉRISTIQUES</b> . . . . .	<b>25</b>	Son ambiant virtuel . . . . .	34
■ <b>APERÇU FONCTIONNEL</b> . . . . .	<b>26</b>	Mode son stéréo . . . . .	34
PANNEAU FRONTAL . . . . .	26	■ <b>CONFIGURATION DVD</b> . . . . .	<b>35</b>
VUE ARRIÈRE . . . . .	26	Réglage de la langue . . . . .	35
TÉLÉCOMMANDE . . . . .	27	Réglage de l'affichage . . . . .	35
Affichage . . . . .	28	Réglage audio . . . . .	35
Affichages pendant le fonctionnement . . . . .	28	Blocage parental . . . . .	36
Mise en place des piles . . . . .	28	NIVEAU PARENTAL . . . . .	36
■ <b>RACCORDEMENTS</b> . . . . .	<b>28</b>	EN CAS D'OUBLI DU MOT DE PASSE . . . . .	36
Raccordement à un téléviseur . . . . .	28	NIVEAU DE CONTRÔLE . . . . .	36
Raccordement à un système audio . . . . .	29	Réglage Autres . . . . .	36
■ <b>LECTURE D'UN DISQUE</b> . . . . .	<b>30</b>	Remise aux réglages par défaut (excepté PARENTAL) . . . . .	36
Lecture de base . . . . .	30	■ <b>LISTE DE L'INDICATIF DE PAYS</b> . . . . .	<b>37</b>
Avance rapide / recherche inverse . . . . .	30	■ <b>GUIDE DE DÉPANNAGE</b> . . . . .	<b>38</b>
Pause . . . . .	30	■ <b>DONNÉES TECHNIQUES</b> . . . . .	<b>39</b>
Reprise . . . . .	30	■ <b>MAINTENANCE</b> . . . . .	<b>39</b>
Généralités . . . . .	30		
Menu du disque . . . . .	30		
Menu de titres . . . . .	30		
APPEL D'UN ÉCRAN DE MENU PENDANT LA			
LECTURE . . . . .	30		
Lecture pas à pas . . . . .	30		
Avance lente/inversion lente . . . . .	31		
LECTURE RAPIDE x1,3 et x0,8 avec Voix . . . . .	31		
Zoom . . . . .	31		
Lecture d'un disque MP3 . . . . .	31		
Changement de l'affichage sur l'écran . . . . .	31		
Navigation sur le disque . . . . .	32		
Recherche de titre / chapitre . . . . .	32		
Recherche horaire . . . . .	32		

## INTRODUCTION

### Accessoires fournis

- Télécommande DV-RM755U(TS19226)
- Deux piles AA
- Câbles VIDÉO/AUDIO env. 100 cm de long (TE14751)

### Symboles utilisés dans ce manuel

Les symboles ci-dessous, apparaissant dans certains en-tête et remarques, ont les significations suivantes:

- DVD** : La description fait référence à la lecture de disques vidéo DVD.
- CD** : La description fait référence à la lecture de CD audio.
- MP3** : La description fait référence à la lecture de disques MP3.
- QUICK** : La description fait référence aux articles à régler en mode QUICK.

## À PROPOS DES DISQUES

### Disques lisibles

Disques lisibles	Marque (logo)	Code de région	Signal enregistré	Taille de disque	Type de disque
Vidéo DVD * 1,2,3,5			Vidéo numérique (MPEG2)	12 cm ou 8 cm	<p><b>Exemple</b> Titre 1 → Titre 2            Chapitre 1   Chapitre 2   Chapitre 3   Chapitre 4   Chapitre 1   Chapitre 2</p>
DVD-R * 1,2,3,4, 5,6,7,8		-			
CD audio * 3,5		-	Audio numérique	12 cm ou 8 cm	<p><b>Exemple</b>            Piste 1   Piste 2   Piste 3   Piste 4   Piste 5   Piste 6</p>
CD-R CD-RW * 3,4,5,6,7,8		-	Audio numérique ou MP3		<p><b>Exemple</b> Groupe 1 → Groupe 2            Piste 1   Piste 2   Piste 3   Piste 4   Piste 5   Piste 6</p>

**DVD** est une marque de commerce de Format/Logo Licensing Corporation.

**Vérifier les points suivants si un disque portant une des marques ci-dessus ne peut pas être lu.**

- \*1: Cet appareil est conforme au système couleur NTSC. Les disques enregistrés dans d'autres systèmes couleur comme PAL ne sont pas lisibles.
- \*2: Certains DVD vidéo ne fonctionnent pas comme indiqué dans ce manuel à cause des intentions des producteurs de disques.
- \*3: Les disques rayés ou sales peuvent ne pas être lus.
- \*4: Certains disques peuvent ne pas être lus à cause de conditions d'enregistrement incompatibles, de caractéristiques de l'enregistreur ou de propriétés spéciales des disques.
- \*5: Les disques portant les marques ci-dessus sont lisibles. En cas de disque non-standard, cet appareil peut ne pas les lire. Même s'ils sont lus, la qualité du son et de l'image sera compromise.
- \*6: Seuls les disques enregistrés en format vidéo et finalisés sont lisibles. Les disques non-finalisés ne sont pas lisibles. Selon l'état d'enregistrement du disque, il peut ne pas être lu du tout ou bien pas normalement (l'image ou le son peuvent ne pas être réguliers etc.).
- \*7: S'il y a trop d'espace d'enregistrement restant sur un disque (la partie utilisée est de moins de 55 mm dessus), il peut ne pas être lu correctement.
- \*8: Ne pas coller du papier ou mettre des autocollants sur un disque. Cela pourrait l'endommager, et l'appareil pourrait ne pas le lire correctement.

● **NE JAMAIS lire les disques suivants, sinon un mauvais fonctionnement pourrait se produire!**

- DVD-RAM / CD-I / CD photo / CD vidéo / DVD avec des codes de région autres que 1 ou ALL / DVD-ROM pour micro-ordinateurs / CD-ROM pour micro-ordinateurs

● **Sur le disque suivant, le son RISQUE DE NE PAS être entendu.**

Super CD audio

**Notes:**

- Seul le son enregistré sur la couche de CD normal peut être délivré.
- Le son enregistré sur la couche Super CD audio haute densité ne peut pas être délivré.
- Tous les autres disques sans indication de compatibilité

#### À l'usage de l'utilisateur:

Lire attentivement les informations sur le dessous du lecteur de DVD et inscrire le n° de série ci-dessous. Conserver ces informations pour toute référence ultérieure.

N° de modèle du lecteur de DVD

N° de série \_\_\_\_\_



- **Système de balayage progressif**
- **Lecture du son Dolby Digital**  
En raccordant ce lecteur à un décodeur Dolby Digital Multi-canaux, vous pouvez profiter d'un son surround Dolby Digital 5,1 canaux de haute qualité, comme on en entend dans les cinémas.
- **Lecture d'image fixe/rapide/au ralenti/pas à pas**
- **Lecture aléatoire de CD audio et MP3**
- **Lecture programmée de CD audio et MP3**
- **Menus DVD dans la langue souhaitée**
- **Fonctions d'économiseur d'écran/coupure automatique**  
Le programme économiseur d'écran démarre lorsqu'il n'y a pas eu d'entrée au lecteur pendant 5 minutes en mode d'arrêt. Quand ce programme reste activé pendant 25 minutes, l'appareil se met automatiquement hors tension.
- **Sous-titres dans la langue souhaitée**
- **Sélection d'un angle de caméra**
- **Choix de la langue de la bande son et du mode son**
- **Blocage parental**
- **Détection automatique des disques**  
Ce lecteur détecte automatiquement si le disque chargé est un DVD, CD audio ou un fichier MP3 sur disque.
- **Lecture d'un disque MP3**
- **Recherche directe**
- **DTS (Digital Theater System)**  
On peut bénéficier du système surround 5.1 canal qui a été mis au point par Digital Theater System co., et qui peut reproduire le son original avec le maximum de précision. Le décodeur DTS extérieur est nécessaire.
- **Affichage sur l'écran**  
Les informations concernant l'opération en cours peuvent être affichées sur l'écran du téléviseur, permettant de confirmer les fonctions présentement actives (par ex. la lecture programmée) sur l'écran du téléviseur à l'aide de la télécommande.
- **Recherche**  
Recherche de chapitre / Recherche de titre / Recherche de piste / Recherche horaire
- **Répétition**  
Chapitre / Titre / Piste / Groupe / Tout / A-B
- **Zoom**
- **Marqueur**  
Un point de référence électronique désigné par l'utilisateur peut être rappelé.
- **Navigation sur le disque**  
Affiche la première scène de chaque chapitre d'un titre.
- **Reprise de lecture**
- **Virtual Surround (Son ambiant virtuel)**
- **Jacks de sortie vidéo à composants**  
Des jacks situés sur l'arrière du lecteur de DVD utilisés pour envoyer de la vidéo à composants de haute qualité à un téléviseur à entrées à composants.
- **Gradateur**  
Modifie la luminosité de l'affichage.
- **Indication du débit binaire**
- **DRC (Contrôle de la gamme dynamique)**  
Permet de contrôler la gamme du volume sonore.
- **Réglage du niveau des noirs**
- **LECTURE RAPIDE x1,3 et x0,8 avec Voix**  
Lecture à vitesse légèrement plus rapide ou plus lente maintenant une qualité du son comme en lecture normale. LECTURE RAPIDE x1,3 et x0,8 avec Voix est disponible seulement sur des disques enregistrés en mode Dolby Digital.

Fabriqué sous licence de Dolby Laboratories. Le terme « Dolby » et le sigle double D sont des marques commerciales de Dolby Laboratories.

“DTS” et “DTS Digital Out” sont des marques déposées de Digital Theater Systems, Inc.

### **Sélection de la lecture par balayage progressif (525p/480p ou entrelacé 525i/480i)**

- Si le téléviseur est compatible avec le balayage progressif 525p (480p), connecter le téléviseur aux prises COMPONENT VIDEO OUT de cet appareil, et régler le mode de balayage progressif PROGRESSIF sur OUI du réglage de l'écran. Se référer à la page 35 pour les instructions concernant au réglage de l'écran. P.SCAN apparaît sur l'affichage de l'appareil.
- Si le téléviseur n'est pas compatible avec le balayage progressif, régler le mode de balayage progressif PROGRESSIF sur NON en appuyant sur **PLAY** pour 5 secondes ou en changeant le réglage de l'écran (se référer à la page 35). S'assurer que P.SCAN s'est éteint sur l'affichage de l'appareil.
- Utiliser un adaptateur secteur disponible dans le commerce si les jacks d'entrée vidéo du téléviseur ou moniteur sont de type BNC.

### **Qu'est-ce que le balayage progressif?**

- À la différence du balayage entrelacé conventionnel, le système de balayage progressif offre des images à scintillement moindre et résolution supérieure aux signaux de télévision traditionnels (525i/480i).

PANNEAU FRONTAL

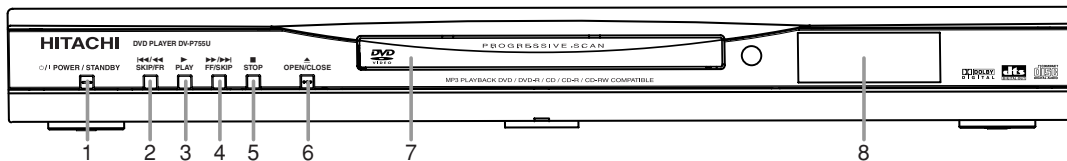

VUE ARRIÈRE

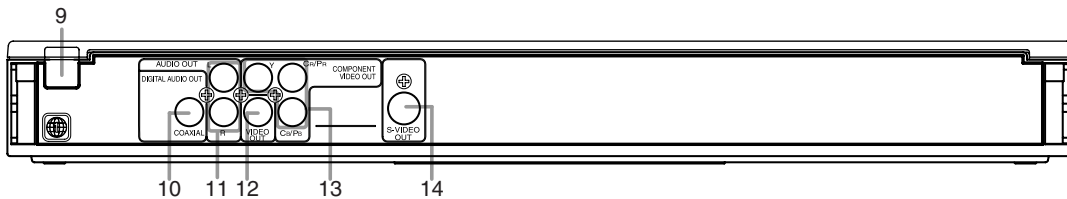

1. **⏻ / I (POWER/STANDBY)**  
Pour mettre le lecteur sous ou hors tension.  
(L'indication "I" indique "sous tension" et "⏻" la VEILLE d'alimentation électrique.)
2. **SKIP/FR**  
Fait passer au chapitre ou à la piste précédente pendant la lecture; maintenir pressé 1,5 secondes pour la recherche en arrière.
3. **PLAY**  
Pour démarrer ou reprendre la lecture d'un disque.  
Démarrer ou reprendre la lecture du disque.  
Maintenir pressé 5 seconde pour mettre le mode progressif hors fonction (se référer à la page 25).
4. **FF/SKIP**  
Fait passer au chapitre ou à la piste suivants pendant la lecture; maintenir pressé 1,5 secondes pour la recherche en avant.
5. **STOP**  
Pour arrêter la lecture.
6. **OPEN/CLOSE**  
Pour ouvrir/fermer le plateau à disque.
7. **Plateau à disque**
8. **Affichage**
9. **Cordon d'alimentation secteur**  
Le brancher sur une prise murale standard.
10. **COAXIAL (sortie audio numérique)**  
Utiliser la sortie audio numérique coaxiale pour connecter à un récepteur Dolby Digital compatible. Utiliser pour connecter à un décodeur Dolby Digital ou DTS.
11. **Sortie AUDIO OUT (droite/gauche)**  
Raccorder aux entrées AUDIO d'un amplificateur, d'un récepteur ou d'une chaîne stéréo.
12. **Sortie VIDEO OUT**  
Utiliser un câble vidéo pour connecter une des prises à l'entrée VIDEO d'un téléviseur compatible audiovisuel, d'un téléviseur grand écran ou d'un système stéréo.
13. **Sortie COMPONENT VIDEO OUT**  
Raccorder à un téléviseur à entrées Vidéo à composants .
14. **Sortie S-VIDEO OUT**  
Utiliser le câble S-VIDEO pour connecter cette prise à la prise S-VIDEO d'un téléviseur compatible audiovisuel ou d'un téléviseur grand écran pour obtenir une image de qualité supérieure.

**ATTENTION:**

Ne pas toucher les broches internes des jacks du panneau arrière. Un décharge électrostatique pourrait endommager irrémédiablement le lecteur.

TÉLÉCOMMANDE

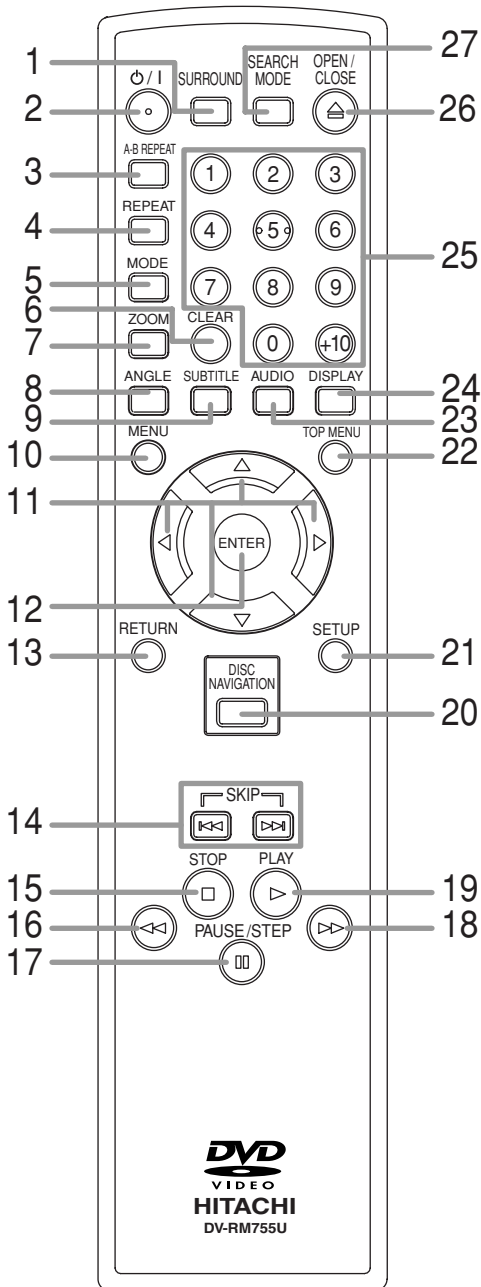

1. **SURROUND**  
Appuyer pour activer le surround virtuel.
2. **⏻ / I (Alimentation/Veille)**  
Appuyer pour mettre sous ou hors tension. (L'indication "⏻" indique "sous tension" et "I" la veille d'alimentation électrique.)
3. **A-B REPEAT**  
Appuyer pour répéter la lecture d'une section sélectionnée.
4. **REPEAT**  
Appuyer pour répéter la lecture du disque, du titre, du chapitre ou de la piste en cours.
5. **MODE**  
Appuyer pour activer le mode de lecture programmée ou aréatoire pendant la lecture d'un CD ou un disque MP3. Appuyer pour régler "LECTURE RAPIDE x1,3 et x0,8 avec Voix", Niveau sonore et Surround virtuel.
6. **CLEAR**  
Appuyer pour réinitialiser un réglage.
7. **ZOOM**  
Appuyer pour agrandir une partie de l'image du DVD reproduite.
8. **ANGLE**  
Appuyer pour changer d'angle de caméra et voir la séquence lue d'un angle différent.
9. **SUBTITLE**  
Appuyer pour sélectionner la langue de sous-titres souhaitée.
10. **MENU**  
Appuyer pour afficher le menu du disque. Appuyer pour rappeler la liste de fichier pendant la lecture d'MP3.
11. **Arrow Buttons (▼/▲/▶/◀)**  
Appuyer pour déplacer le curseur et déterminer sa position.
12. **ENTER**  
Appuyer pour accepter un réglage.
13. **RETURN**  
Appuyer pour retourner à l'opération précédente.
14. **SKIP ◀▶▶▶**  
Appuyer pour sauter des chapitres ou pistes.
15. **STOP**  
Appuyer pour arrêter la rotation du disque.
16. **◀◀ (Inversion)**  
Appuyer pour visualiser l'image DVD en inversion rapide ou pour inverser la lecture d'un CD audio ou un disque MP3.
17. **PAUSE/STEP**  
Appuyer pour interrompre momentanément la lecture du disque. Appuyer plusieurs fois pour faire avancer l'image DVD pas à pas (ou cadre par cadre).
18. **▶▶ (Avance)**  
Appuyer pour faire avancer rapidement le disque. Appuyer sur **PAUSE/STEP**, puis sur cette touche pour commencer la lecture au ralenti. Appuyer plusieurs fois pour modifier la vitesse de progression au ralenti.
19. **PLAY**  
Appuyer pour démarrer la lecture.
20. **DISC NAVIGATION**  
Appuyer pour afficher les premières scènes de chaque chapitre du titre en cours de lecture.
21. **SETUP**  
Appuyer pour passer en mode configuration.
22. **TOP MENU**  
Appuyer pour afficher le menu des titres. Appuyer pour retourner au menu le plus haut de hiérarchie dans le programme et la liste de fichier (MP3).
23. **AUDIO**  
Appuyer pour sélectionner la langue de la bande son ou le mode son souhaités.
24. **DISPLAY**  
Appuyer pour accéder à l'écran d'affichage ou le retirer pendant la lecture d'un DVD ou d'un CD audio.
25. **Touches numériques**  
Appuyer pour sélectionner directement une piste (CD audio et MP3) pour la lecture.
26. **OPEN/CLOSE**  
Appuyer pour ouvrir ou fermer le plateau à disque.
27. **SEARCH MODE**  
Appuyer pour accéder ou retirer l'affichage de recherche, qui permet d'aller directement à un(e) titre/chapitre/piste/heure/marqueur spécifique.

## APERÇU FONCTIONNEL

### Affichage

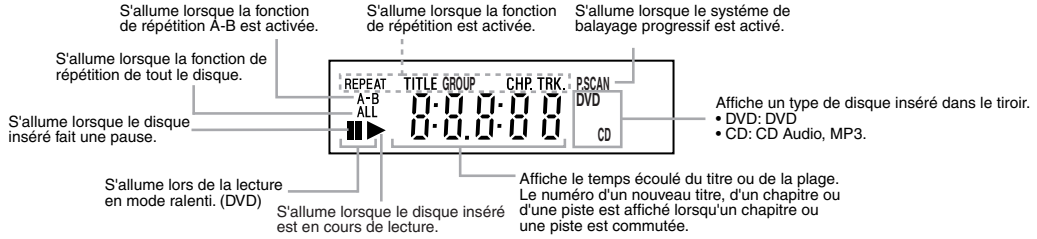

### Affichages pendant le fonctionnement

	Conexión de alimentación
	No hay disco insertado
	Bandeja abierta
	Bandeja cerrada
	Carga del disco
	Desconexión de alimentación
	Cuando esté reproduciéndose un disco

### Mise en place des piles

- Ouvrir le couvercle du logement des piles.
- Insérer 2 piles AA en les orientant correctement.
- Refermer le couvercle.

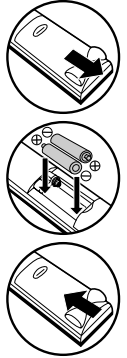

#### REMARQUES:

- Ne pas mélanger des piles alcaline et au manganèse.
- Ne pas mélanger des piles neuve et ancienne.

## RACCORDEMENTS

### ATTENTION:

- Bien mettre hors tension le lecteur de DVD et les équipements à raccorder avant le raccordement.
- Lire attentivement le guide d'utilisation de l'équipement à raccorder.
- Vérifier que les couleurs des jacks et des fiches correspondent à l'emploi de câbles VIDÉO/AUDIO.
- Bien garder les câbles de raccordements du lecteur de DVD séparés du câble d'antenne du téléviseur à l'installation du lecteur de DVD, car cela pourrait créer des interférences électriques lors de la visualisation d'émissions de télévision.
- L'audio de DTS ne peut pas être produit par une connexion analogique.

### Raccordement à un téléviseur

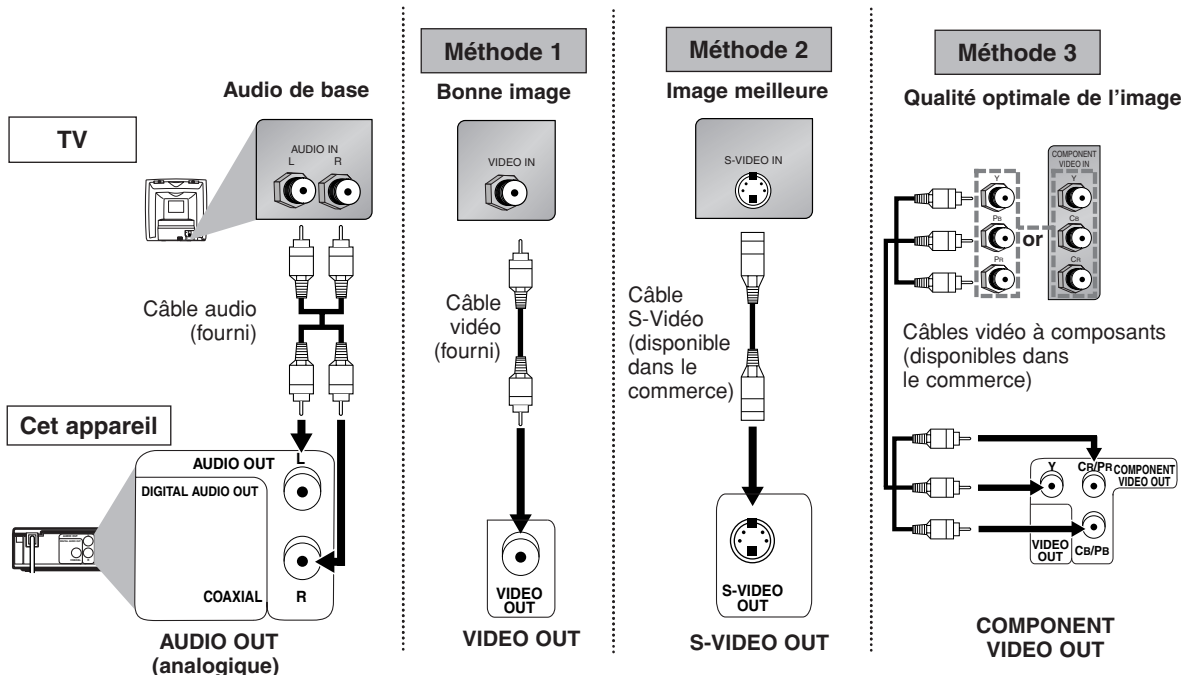

**REMARQUES:**

- Raccorder le lecteur de DVD directement au téléviseur. Si les câbles A/V sont raccordés à un magnéto, les images peuvent être déformées à cause du système de protection contre la copie.
- Bien mettre hors tension tous les composants de la chaîne avant de raccorder un autre composant.
- Consulter le guide d'utilisation du téléviseur, de la chaîne stéréo et des autres composants à raccorder au lecteur de DVD.
- Si votre téléviseur est compatible avec le balayage progressif (525p / 480p), connectez le téléviseur aux prises COMPONENT VIDEO OUT (sortie vidéo à composants) du lecteur DVD, et assurez-vous que le mode de balayage progressif est sélectionné.

**Raccordement à un système audio**

**Méthode 1**

**Système stéréo**

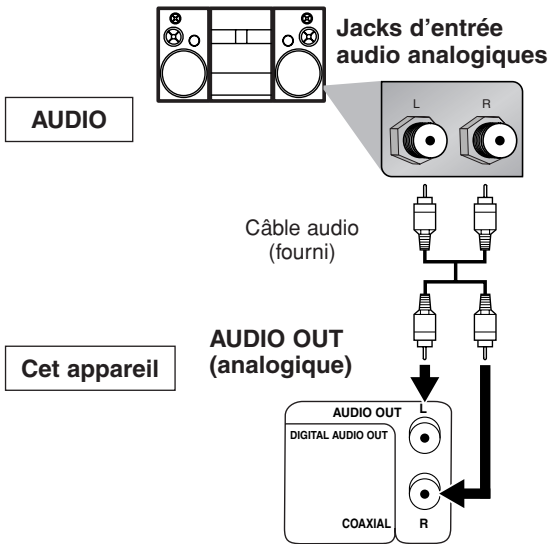

Connexions	Réglage	RÉGLAGE> Menu AUDIO>
		DOLBY DIGITAL
Connexion au système stéréo		PCM

\* Pour effectuer ces réglages, se reporter à la page 35.

**Méthode 2**

**Décodeur Dolby Digital, décodeur DTS platine MD ou platine DAT**

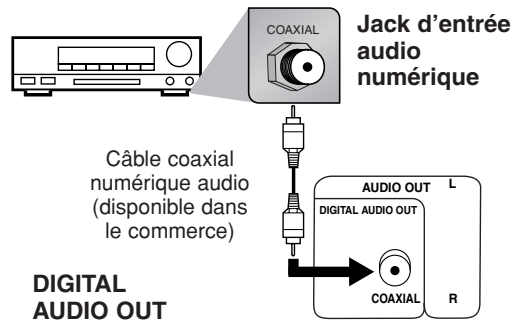

Connexions	Réglage	RÉGLAGE> Menu AUDIO>	
		DOLBY DIGITAL	DTS
Connexion à un décodeur Dolby Digital ou DTS.		BITSTREAM	BITSTREAM
Connexion à un autre équipement (platine MD ou platine DAT etc.) sans décodeur Dolby Digital ou DTS.		PCM	NON

\* Pour effectuer ces réglages, se reporter à la page 35.

**REMARQUES:**

- La piste audio comprise sur les disques enregistrés au format Dolby Digital 5.1 ambiophonique ne pourra pas être enregistrée sur une platine MD ou DAT.
- Il est également possible d'obtenir un son numérique de haute qualité Dolby Digital à 5.1 canaux digne d'un cinéma en connectant cet appareil à un décodeur Dolby Digital multicanaux.
- Si la sortie est un audio encodé de Dolby Digital ou de DTS, connecter à un décodeur Dolby Digital ou un décodeur DTS, régler "DOLBY DIGITAL" ou "DTS" à "BITSTREAM" pour la sortie audio dans le mode de configuration.
- Excepté la connexion à un décodeur Dolby Digital ou un décodeur DTS, régler "DOLBY DIGITAL" à "PCM" et "DTS" à "NON" pour la sortie audio dans le mode de configuration. La lecture d'un DVD en utilisant des réglages incorrects peut provoquer une déformation sonore et aussi endommager les enceintes.

## Lecture de base

DVD CD MP3

## Démarrage

- Mettre le téléviseur, l'amplificateur et les autres composants raccordés au lecteur de DVD sous tension.
- Vérifier que le téléviseur et le récepteur audio (disponible dans le commerce) sont réglés à la chaîne correcte.

1 Appuyer sur **⏪/I**.

- P-ON s'affiche brièvement sur le panneau d'affichage.

2 Appuyer sur **OPEN/CLOSE** pour ouvrir le plateau à disque.

## 3 Placer le disque choisi sur le plateau, la face étiquetée dirigée vers le haut.

4 Appuyer sur **PLAY**.

- Le plateau se refermera automatiquement, et la lecture commencera à partir du premier chapitre ou de la première piste du disque. Si la lecture ne démarre pas automatiquement, appuyer sur **PLAY**.
- À la lecture d'un disque DVD avec menu de titres enregistré, ce dernier peut apparaître sur l'écran. Dans ce cas, se référer à "Menu de titres".

5 Appuyer sur **STOP** pour arrêter la lecture.

## REMARQUES:

- Une icône "Interdit" peut apparaître en haut à droite sur l'écran du téléviseur pendant le fonctionnement, avertissant que le lecteur de DVD a rencontré une opération interdite.
- Avec les DVD utilisant des titres pour la lecture de signaux de programme, la lecture peut commencer à partir du second titre, ou l'appareil peut sauter ces titres.
- Pendant la lecture de disques à deux couches, le défilement des images peut s'arrêter un moment. Cela arrive au passage de la 1ère à la 2nde couche. Ce n'est pas une anomalie.

## Avance rapide/recherche inverse

DVD CD MP3

1 Pendant la lecture, appuyer répétitivement sur **▶▶** ou **◀◀** pour sélectionner la vitesse normale ou de retour en arrière désirée.

- Pour des DVD, la vitesse d'avance rapide ou de retour en arrière rapide est différente selon le disque. La vitesse approximative est 1(x2), 2(x8), 3(x20), 4(x50) et 5(x100).
- Pour des CD audio et MP3, la vitesse approximative est 1(x2), 2(x8), et 3(x30).
- Si **SKIP/FR** ou **FF/SKIP** du panneau frontal est utilisé, maintenir pressé plus de 1,5 seconde (plus la pression sera longue, plus la vitesse sera lente). Relâcher la touche quand la vitesse souhaitée est atteinte.

2 Appuyer sur **PLAY** pour revenir en lecture normale.

## Pause

DVD CD MP3

1 Pendant la lecture, appuyer sur **PAUSE/STEP**.

- La lecture sera momentanément interrompue et le son sera assourdi.

2 Appuyer sur **PLAY** pour continuer la lecture.

## REMARQUE:

- Régler **ARRÊT SUR IMAGE** sur **TRAME** sur le menu d'affichage si les images sont floues dans le mode pause (se référer à la page 35).

## Reprise

DVD CD MP3

1 Pendant la lecture, appuyer sur **STOP**.

- Un message de reprise apparaîtra sur l'écran du téléviseur.

2 Appuyer sur **PLAY**, la lecture reprendra à partir du point où elle a été arrêtée.

- Pour annuler la reprise, appuyer deux fois sur **STOP**.

## REMARQUES:

- Pour MP3, la lecture reprend à partir du début de la piste au point où la lecture s'est arrêtée.
- L'information de reprise demeure même si l'appareil est éteint.

## Généralités

DVD

Un DVD peut contenir des menus pour naviguer sur le disque et accéder à des fonctions spéciales. Appuyer sur les **touches numériques** adéquates ou utiliser les **touches fléchées** (**▼/▲/▶/◀**) pour mettre en évidence la sélection au menu principal au DVD, puis appuyer sur **ENTER** pour confirmer.

## REMARQUE:

- Sauf indication contraire, toutes les opérations décrites se basent sur l'emploi de la télécommande. Certaines opérations peuvent être effectuées en utilisant la barre de menus sur l'écran du téléviseur.

## Menu du disque

DVD

1 Appuyer sur **MENU**.

- Le menu principal du DVD s'affiche.

2 Si la fonction n'est pas disponible, le symbole **⊘** peut apparaître sur l'écran du téléviseur.

## 3 Si un menu du disque est disponible sur le disque, la langue de la bande son, les options de sous-titres, les chapitres pour le titre et les autres options apparaîtront pour la sélection.

4 Appuyer sur les **touches fléchées** (**▼/▲/▶/◀**) pour sélectionner un paramètre, puis sur **ENTER** pour confirmer la sélection.

## Menu de titres

DVD

1 Appuyer sur **TOP MENU**.

- Le menu de titres s'affichera.

2 Si la fonction n'est pas disponible, le symbole **⊘** peut apparaître sur l'écran du téléviseur.3 Appuyer sur les **touches fléchées** (**▼/▲/▶/◀**) pour sélectionner un paramètre, puis sur **ENTER** pour confirmer la sélection.

- La lecture commencera à partir du titre sélectionné.

## APPEL D'UN ÉCRAN DE MENU PENDANT LA LECTURE

- Appuyer sur **MENU** pour appeler le menu principal du DVD.
- Appuyer sur **TOP MENU** pour appeler le menu de titres.

## REMARQUE:

- Le contenu des menus et les opérations de menu correspondantes peuvent varier selon les disques. Se référer au manuel accompagnant le disque pour les détails.

## Lecture pas à pas

DVD

1 Pendant la lecture, appuyer sur **PAUSE/STEP**.

- La lecture sera momentanément interrompue et le son sera assourdi.

2 La lecture du disque progressera cadre par cadre à chaque pression de **PAUSE/STEP**.3 Pour quitter la lecture pas à pas, appuyer sur **PLAY**.

## REMARQUE:

- Régler **ARRÊT SUR IMAGE** sur **TRAME** sur le menu d'affichage si les images sont floues dans le mode pause (se référer à la page 35).

## Avance lente/inversion lente

DVD

- Pendant la lecture, appuyer sur **PAUSE/STEP**.
- Appuyer sur **▶▶** ou **◀◀**.
  - La lecture au ralenti démarrera et le son sera assourdi.
- Appuyer plusieurs fois sur **▶▶** ou **◀◀** pour sélectionner la vitesse requise.
  - La vitesse d'avance ou de retour au ralenti est différente selon le disque. La vitesse approximative est 1(1/16), 2(1/8) et 3(1/2).
  - Si **SKIP/FR** ou **FF/SKIP** du panneau frontal est utilisé, maintenir pressé plus de 1,5 seconde (plus la pression sera longue, plus la vitesse sera lente). Relâcher la touche quand la vitesse souhaitée est atteinte.
- Appuyer sur **PLAY** pour revenir en lecture normale.

## REMARQUE:

- Régler **ARRÊT SUR IMAGE** sur **TRAME** sur le menu d'affichage si les images sont floues dans le mode de lecture lente (se référer à la page 35).

## LECTURE RAPIDE x1,3 et x0,8 avec Voix

DVD

Disponible seulement sur les disques enregistrés en format Dolby Digital. LECTURE RAPIDE x1,3 et x0,8 avec Voix lit à vitesse légèrement plus rapide ou plus lente en maintenant la qualité du son comme en lecture normale.

- Pendant la lecture, appuyer une fois sur **MODE**. Le réglage LECTURE RAPIDE x1,3 et x0,8 avec Voix apparaît.
  - NON apparaît sur l'écran du téléviseur.
- Appuyer sur **ENTER** ou sur les **touches fléchées** (**◀** ou **▶**) pour commuter entre **♪** (x1,3), **♪** (x0,8) et **NON**.
  - ♪** : Lit à environ 0,8 fois la vitesse de lecture normale.
  - ♪** : Lit à environ 1,3 fois la vitesse de lecture normale.
- Appuyer sur **PLAY** pour revenir à la lecture normale.

## REMARQUES:

- A chaque pression de **STOP**, le réglage sera désactivé.
- Les sous-titres sont visibles avec cette fonction.
- Le niveau des noirs et le réglage de la langue de la bande son ne peuvent pas être modifiés pendant l'emploi de cette fonction.
- Son ambiant virtuel ne fonctionne pas en ce mode.
- Cette fonction peut ne pas fonctionner à certains points du disque.
- À l'emploi d'une connexion audio numérique (COAXIAL), le son PCM sera sorti.
- À l'emploi de la fonction LECTURE RAPIDE x1,3 et x0,8 avec Voix avec une sortie numérique 5,1 canaux, le son analogique sorti sera fixé au canal 2.
- À l'emploi d'une connexion audio numérique, seul le son Dolby Digital sera disponible.

## Zoom

DVD

La fonction Zoom permet d'agrandir l'image vidéo et de faire un panoramique sur l'image agrandie.

- Appuyer sur **ZOOM** pendant la lecture.
  - La lecture continuera.
- Appuyer plusieurs fois sur **ZOOM** pour sélectionner le facteur zoom requis: x2, x4 ou HF.
- Appuyer sur les **touches fléchées** (**▼/▲/▶/◀**) pour déplacer l'image zoomée sur l'écran.
- Appuyer sur **ZOOM** pour quitter le mode Zoom.

## REMARQUES:

- La fonction Zoom ne fonctionne pas quand un menu de disque est affiché.
- Le zoom x4 n'est pas disponible pour certains disques.

## Lecture d'un disque MP3

MP3

Insérez un disque de format MP3, puis appuyez sur **MENU** pour appeler la liste des fichiers sur l'écran TV.

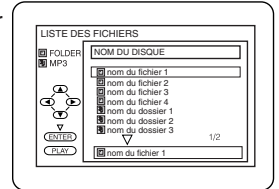

- En mode d'arrêt, appuyer sur **▲** ou **▼** pour sélectionner le groupe ou la piste souhaités.
  - Si un groupe (dossier) est sélectionné, appuyer sur **▶** ou **ENTER** pour passer à l'écran de sélection de piste. Appuyer sur **▲** ou **▼** pour choisir une piste, puis sur **PLAY** ou **ENTER**.



- Si une piste est sélectionnée, appuyer sur **PLAY** ou **ENTER** pour démarrer la lecture à partir de la piste. Quand le dossier est sélectionné:
  - Appuyer sur **▶** pour défiler la hiérarchie suivante.
  - Appuyer sur **◀** pour retourner la hiérarchie précédente (excepté de la hiérarchie la plus haute).

- Appuyer sur **STOP** pour arrêter la lecture.

## REMARQUES:

- Certain sélections peuvent demander quelque moment pour être reconnues.
- Appuyer sur **TOP MENU** pour revenir au premier paramètre.
- Les dossiers sont appelés groupes, et les fichiers pistes.
- Les fichiers dossier sont accompagnés de l'icône .
- Les fichiers MP3 sont accompagnés de l'icône .
- 255 dossiers maximum peuvent être reconnus.
- 999 fichiers maximum peuvent être reconnus.
- 8 hiérarchies maximum peuvent être créées.
- Pour le fichier de MP3 enregistré par Variable Bit Rate (taux variable de bit), l'appareil ne peut pas afficher le temps écoulé actuel.

Pour obtenir les meilleurs résultats, utilisez des fichiers enregistrés dans ces spécifications:

- Fréquence d'échantillonnage: 44,1 à 48 kHz
- Débit binaire constant: 32 à 320 kbps

## Changement de l'affichage sur l'écran



DVD

Ce fonction permet de vérifier l'information disponible sur le disque actuel en appuyant sur **DISPLAY** de la télécommande.

- Appuyer sur **DISPLAY** pendant la lecture.

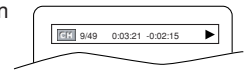
- Le numéro de chapitre en cours/numéro totale de chapitres, les temps de lecture écoulé et restant de chapitre en cours et l'état actuel de lecture s'afficheront.



- Appuyer à nouveau sur **DISPLAY**.
  - Le numéro de titre en cours/numéro totale de titres, les temps de lecture écoulé et restant de titre en cours et l'état actuel de lecture s'afficheront.
- Appuyer une troisième fois sur **DISPLAY**.
  - Le taux de bit (une totalité de données audio et vidéo en cours de lecture) et l'état actuel de lecture s'afficheront.
  - Le réglage de répétition actuelle ne s'affiche sur le côté droit de la barre d'affichage que lors d'un réglage de répétition est activé.
    - C: répétition de chapitre/ T: répétition de titre
  - À la lecture d'un disque à double couche, le numéro de couche sera également affiché (L0: lecture de la couche 0, L1: lecture de la couche 1).
- Appuyer à nouveau sur **DISPLAY** pour quitter.

CD

**1** Appuyer sur **DISPLAY** pendant la lecture.

- Le numéro de piste en cours/numéro totale de pistes, les temps de lecture écoulé et restant de piste en cours et l'état actuel de lecture s'afficheront.
- Le réglage de répétition actuelle ne s'affiche sur le côté droit de la barre d'affichage que lors d'un réglage de répétition est activé.  
(: répétition de piste/ : répétition de tout les pistes)

**2** Appuyer à nouveau sur **DISPLAY**.

- Le numéro de piste en cours/numéro totale de pistes, les temps de lecture écoulé et restant du disque entier et l'état actuel de lecture s'afficheront.
- Le réglage de répétition actuelle ne s'affiche sur le côté droit de la barre d'affichage que lors d'un réglage de répétition est activé.  
(: répétition de piste/ : répétition de tout les pistes)
- Quand la lecture est en mode de programme ou de aléatoire, PROGRAMME (ou ALÉATOIRE) s'affichera.

**3** Appuyer à nouveau sur **DISPLAY** pour quitter.

MP3

**1** Appuyer sur **DISPLAY**.

- Le nom de fichier en cours de lecture s'affichera.

**2** Appuyer à nouveau sur **DISPLAY**. Le numéro de piste en cours/numéro totale de pistes, les temps de lecture écoulé et restant et l'état actuel de répétition et de lecture s'afficheront.

- Le réglage de répétition actuelle ne s'affiche sur le côté droit de la barre d'affichage que lors d'un réglage de répétition est activé.  
(: répétition de piste/ : répétition de tout les pistes/ : répétition de groupe (dossier))
- Quand la lecture est en mode de programme ou de aléatoire, PROGRAMME (ou ALÉATOIRE) s'affichera.

**3** Appuyer à nouveau sur **DISPLAY** pour quitter.

## Navigation sur le disque

DVD

**1** Appuyer sur **DISC NAVIGATION**.

Pendant la lecture du titre ou quand la reprise est activée:

- Un plan de chaque chapitre, incluant celui en cours de lecture, sera affiché sur l'écran.
- Le chapitre en cours de lecture est sélectionné en jaune.

En mode Arrêt (reprise désactivée):

- La première scène de chaque chapitre du premier titre s'affiche.

**2** Appuyer sur les **touches fléchées** ( / / / ) pour sélectionner le chapitre souhaité.

- 6 chapitres maximum peuvent être affichés en même temps. Si le titre a plus de 6 chapitres, appuyer sur **SKIP** pour passer à la page suivante. Appuyer sur **SKIP** pour revenir à la page précédente.
- Il est possible de changer de titre en allant à la zone où le numéro de titre est indiqué avec une **flèche** () et en entrant le numéro de titre de son choix.

**3** Appuyer sur **ENTER** ou **PLAY**.

- La lecture du chapitre sélectionné démarrera.
- La pression de **DISC NAVIGATION** avant la pression de **ENTER** ou **PLAY** à l'étape 3 désactive la fonction Navigation sur le disque et la lecture s'arrête. Les informations de reprise sont perdues.
- Quand un menu du disque apparaît, la fonction Navigation sur le disque ne fonctionne pas.
- Navigation sur le disque met plusieurs secondes à répondre.
- Sur certains disques, une partie de l'écran Navigation sur le disque peut ne pas être affichée correctement. Ce n'est pas une anomalie.
- Certains disques n'assistent pas la navigation sur le disque.
- Quand la navigation sur le disque est affichée, le son est assourdi.
- Il faut environ 15 secondes pour afficher 6 plans.

## Recherche de titre/chapitre

DVD

Emploi de **SEARCH MODE**

- 1** Appuyer une fois sur **SEARCH MODE** pour la recherche de chapitre, ou deux fois pour la recherche de titre pendant la lecture.

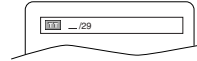

- 2** Entrer le numéro du chapitre/titre souhaité aux **touches numériques**.

Emploi de **SKIP** , 

Pendant la lecture, appuyer sur **SKIP** pour passer au chapitre suivant. Appuyer plusieurs fois pour sauter aux chapitres subséquents. Appuyer sur **SKIP** pour revenir au début du chapitre actuel. Appuyer plusieurs fois pour sauter aux chapitres précédents.

- Le numéro de le chapitre apparaîtra brièvement sur le panneau d'affichage frontal.
- Si **SKIP** ou est pressé pendant une pause de lecture, une pause de lecture se fera à nouveau après le saut au chapitre suivant.

## REMARQUES:

- Selon le disque lu, les **touches numériques** sont utilisables pour la recherche du chapitre souhaité en entrant directement le numéro de chapitre. Voir le manuel accompagnant le disque.
- **SKIP** , ne sont pas disponibles quand la lecture est arrêtée.
- Sur un disque ne contenant pas de chapitres dans les titres, **SKIP** , change de titre.

## Recherche horaire

DVD

CD

- 1** Pendant la lecture, appuyer trois fois sur **SEARCH MODE** (CD: deux fois) pour afficher la recherche horaire sur l'écran du téléviseur.

- 2** Dans les 30 secondes, entrer l'heure du disque souhaitée aux **touches numériques**.

- La lecture démarrera à partir de l'heure spécifiée.
- Appuyer sur **CLEAR** pour effacer une entrée incorrecte.

## REMARQUE:

- S'il n'est pas nécessaire de mettre le numéro, "0" s'apparaît automatiquement. Par exemple, "0:0 :\_\_" s'apparaît sur l'affiche de Recherche horaire, si la totalité du temps restant est moins de 10 minutes.

## Recherche de piste

CD

MP3

Il y a deux manières de lire un CD audio et MP3 à partir d'une piste spécifique.

Emploi du **SEARCH MODE**

- 1** Appuyer une fois sur **SEARCH MODE**.

- L'affichage de recherche de piste apparaît.

- 2** Dans les 30 secondes, sélectionner le numéro de piste souhaité avec les **touches numériques**.

- Pour un disque de moins de 10 pistes, appuyer directement sur le numéro de piste.
- Pour un disque de 10 ou plus mais moins de 100 pistes, pour lire une piste d'un chiffre, d'abord appuyer sur **0**, puis entrer le numéro de piste (par ex. pour la piste 3, appuyer sur **0, 3**). Pour lire une piste à deux chiffres, entrer le numéro de piste.



- Pour les disques de 100 ou plus de pistes, pour lire une piste d'un ou de deux chiffres, d'abord appuyer sur **0**, puis entrer le numéro de piste (par ex. pour la piste 3, appuyer sur **0**, **3** et pour la piste 26, appuyer sur **0**, **2**, **6**). Pour lire une piste à trois chiffres, entrer le numéro de piste.
- Appuyer sur **CLEAR** pour effacer une entrée incorrecte.

**REMARQUE:**

- La touche **+10** peut aussi faire apparaître l'écran de recherche de piste, sauf pour un disque de moins de 10 pistes. Pour un tel disque, la recherche de piste est possible en appuyant simplement sur le numéro de piste.

**Emploi de SKIP ◀◀, ▶▶**

Pendant la lecture, appuyer sur **SKIP ▶▶** pour passer à la piste suivante. Appuyer plusieurs fois pour sauter aux pistes subséquentes. Appuyer sur **SKIP ◀◀** pour revenir au début de la piste actuelle. Appuyer plusieurs fois pour sauter aux pistes précédentes.

- Le numéro de la piste apparaîtra brièvement sur le panneau d'affichage frontal.
- Si **SKIP ◀◀** ou **▶▶** est pressé pendant une pause de lecture, une pause de lecture se fera à nouveau après le saut à la piste suivante.

**REMARQUE:**

- **SKIP ◀◀, ▶▶** ne sont pas disponibles lors que la lecture est arrêtée.

**Écran de configuration des marqueurs**

DVD CD

Utiliser des marqueurs pour mémoriser ses emplacements préférés sur un disque et pour revenir plus tard.

- 1 Appuyer quatre fois sur **SEARCH MODE** (CD: trois fois) pendant la lecture.
  - L'affichage et les marqueurs apparaîtront sur l'écran du téléviseur.
- 2 Vérifier que " : : : " s'affiche sur l'écran, et appuyer sur **◀** ou **▶** pour sélectionner le numéro de marqueur (1-10).
- 3 En arrivant au point souhaité, appuyer sur **ENTER**.
  - Le titre ou la piste et le temps de lecture écoulé s'afficheront sur l'écran du téléviseur.
- 4 Pour revenir au marqueur ultérieurement, appuyer quatre fois sur **SEARCH MODE** (CD: trois fois) pendant la lecture, appuyer sur **◀** ou **▶** pour sélectionner le marqueur souhaité, puis sur **ENTER**.

**REMARQUES:**

- Le fait d'ouvrir le tiroir de disque, en éteignant l'appareil ou en sélectionnant AC (annul tout) et d'appuyer sur **ENTER** efface tous les marqueurs.
- Pour supprimer un marqueur, positionner le curseur sur le numéro du marqueur à supprimer avec **◀** ou **▶**, et appuyer sur **CLEAR**.
- 10 marqueurs maximum peuvent être réglés.
- 5 Appuyer sur **SEARCH MODE** ou **RETURN** pour quitter.

**Répétition**

- **RÉPÉTITION (REPEAT)** est disponible seulement pendant la lecture.

**RÉPÉTITION DE TITRE / CHAPITRE**

DVD

Pour activer la fonction répétition, appuyer sur **REPEAT** pendant la lecture.

- Le mode répétition change comme suit à chaque pression de la touche.

NON → CHAPITRE → TITRE  
(répétition désactivée) (répétition du chapitre actuel) (répétition du titre actuel)

**REMARQUES:**

- La répétition de titre/chapitre n'est pas disponible pour certaines scènes.
- Le réglage de répétition sera annulé au passage à un autre titre ou chapitre.

**RÉPÉTITION DE PISTE**

CD

Pour activer la fonction répétition, appuyer sur **REPEAT** pendant la lecture.

- Le mode répétition change comme suit à chaque pression de la touche.

NON → PISTE → TOUT  
(répétition désactivée) (répétition de la piste actuelle) (répétition de tout le disque)

**REMARQUES:**

- Le réglage de répétition sera annulé au passage à une autre piste.
- La répétition de lecture ne fonctionne pas pendant la lecture de répétition A-B.

MP3

NON → PISTE → GROUPE → TOUT  
(répétition désactivée) (répétition de la piste actuelle) (répétition du dossier actuel) (répétition de tout le disque)

**REPETITION A-B**

DVD CD

- 1 Appuyer sur **A-B REPEAT** au point de départ désiré.
  - **A-** apparaît brièvement sur l'écran du téléviseur.
- 2 Appuyer de nouveau sur **A-B REPEAT** au point de fin désiré.
  - **A-B** apparaît brièvement sur l'écran du téléviseur, et la séquence de répétition commence.
- 3 Pour quitter la séquence, appuyer sur **A-B REPEAT**.

**REMARQUES :**

- La section répétition A-B ne peut être réglée que dans le titre en cours (pour les DVD), ou la piste en cours (pour les CD Audio).
- La répétition A-B n'est pas disponible avec certaines scènes des DVD.
- Pour annuler le point A qui a été défini, appuyer sur **CLEAR**.
- La répétition A-B ne fonctionne pas pendant la répétition de titre, chapitre, piste ou tous.

**Programme**

CD MP3

Cette fonction permet de programmer la lecture de CD audio et le disque MP3 en une séquence désirée.

- 1 En mode d'arrêt, appuyer sur **MODE**.
  - L'écran PROGRAMME apparaît.

- 2 Appuyer sur **▲** ou **▼** pour sélectionner une piste, puis sur **ENTER**.
  - Appuyer sur **CLEAR** pour annuler la piste la plus récente.

- 3 Appuyer sur **PLAY** pour lire les pistes programmées.

**REMARQUES:**

- Appuyer une fois sur **STOP** puis à nouveau sur **PLAY**, la lecture reprendra du point où **STOP** a été pressé (poursuite du programme).

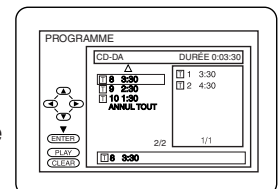

- Appuyer deux fois sur **STOP** puis à nouveau sur **PLAY**, la lecture reprendra de la piste de manière ordinaire (programme annulé).
- 99 pistes maximum peuvent être entrées.
- Si huit ou plus de pistes sont déjà sélectionnées, utiliser **SKIP** ◀◀, ▶▶ pour visualiser toutes les pistes.
- Pour répéter la piste en cours du programme, appuyer plusieurs fois sur **REPEAT** jusqu'à ce que **PISTE** apparaisse pendant la lecture.
- Pour répéter tout le programme, appuyer plusieurs fois sur **REPEAT** jusqu'à ce que **TOUT** apparaisse pendant la lecture.
- Pour effacer simultanément tous les programmes, sélectionner **ANNUL TOUT** et appuyer sur la touche **ENTER** à l'étape 2, ou appuyer sur **OPEN/CLOSE** pour ouvrir le plateau de disque.
- Quand un dossier de MP3 est ouvert:
  - Appuyer sur ▶ pour défiler la hiérarchie suivante.
  - Appuyer sur ◀ pour retourner la hiérarchie précédente (excepté de la hiérarchie la plus haute).

## Lecture aléatoire

CD MP3

Ceci met les pistes dans un ordre aléatoire à la place de la lecture de la séquence d'origine.

- 1 En mode de arrêt, appuyer deux fois sur **MODE**.
  - L'écran **ALÉATOIRE** apparaît.

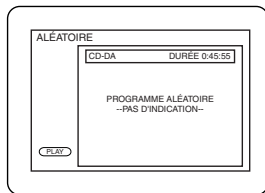

- 2 Appuyer sur **PLAY** pour démarrer la lecture aléatoire.

**REMARQUE:**

- Pour répéter la piste en cours dans une sélection aléatoire, appuyer plusieurs fois sur **REPEAT** jusqu'à ce que **PISTE** s'affiche pendant la lecture.
- Pour répéter toute la sélection aléatoire, appuyer plusieurs fois sur **REPEAT** jusqu'à ce que **TOUT** s'affiche pendant la lecture.

## Langue de la bande son

DVD

Le lecteur de DVD vous permet de sélectionner une langue spécifique pendant la lecture de disque DVD lorsque plusieurs langues sont disponibles.

- 1 Appuyer sur **AUDIO** pendant la lecture.
- 2 Appuyer à nouveau sur **AUDIO** pour sélectionner la langue souhaitée.

## Langue des sous-titres

DVD

Le lecteur de DVD permet de sélectionner une langue pour les sous-titres (si disponible) pendant la lecture de DVD.



- 1 Appuyer sur **SUBTITLE** pendant la lecture.
- 2 Appuyer plusieurs fois sur **SUBTITLE** pour sélectionner la langue des sous-titres souhaitée.
  - La langue sélectionnée sera affichée sur la barre d'affichage dans le haut de l'écran.
- 3 Pour désactiver les sous-titres, appuyer sur ◀ ou ▶ jusqu'à ce que **NON** apparaisse.

**REMARQUES:**

- Si la langue désirée n'est pas montrée après avoir appuyé plusieurs fois sur **AUDIO** ou sur **SUBTITLE**, il se peut que le disque n'ait pas cette langue. Cependant, certains disques permettent de changer le réglage de la langue audio ou de la langue des sous-titres dans le menu du disque (le fonctionnement varie en fonction du disque, se reporter donc au manuel inclus avec le disque).
- Si une langue dotée d'un code de langue de 3 lettres est choisie, le code s'affiche chaque fois que le réglage de la langue des sous-titres est changé. Si toute autre langue est choisie, "---" s'affiche à la place (se référer à la page 37).

## Angle de la caméra

DVD

Certains disques DVD contiennent des scènes prises simultanément sous plusieurs angles. Il est possible de changer d'angle de caméra quand la marque  s'affiche. Si le réglage de **ICÔNE DE L'ANGLE** est mis sur **NON** en réglage **AUTRES**, la marque  n'est pas affichée (se référer à la page 36).

- 1 Appuyer sur **ANGLE** pendant la lecture.
  - L'angle sélectionné s'affichera sur la barre d'affichage dans le haut de l'écran.
- 2 Appuyer plusieurs fois sur **ANGLE** pour sélectionner l'angle souhaité.

## Réglage du niveau des noirs

DVD

Ajuster le réglage de niveau des noirs pour mettre les parties noires sur l'image à la luminosité souhaitée.

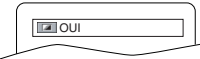
- 1 Appuyer deux fois sur **MODE** pendant la lecture.
 
- 2 Appuyer sur **ENTER**, ◀ ou ▶ pour activer ou désactiver.
  - OUI : Rend les parties sombres plus lumineuses.
  - NON : Affichage de l'image originale enregistrée sur le disque.

- 3 Appuyer deux fois sur **MODE** ou **RETURN** pour quitter.
  - Le réglage est sauvegardé, même lorsque le lecteur est mis hors tension.
  - Cette fonction ne peut pas être utilisée pendant **LECTURE RAPIDE x1,3** et **x0,8** avec Voix (se référer à la page 31).

## Son ambiant virtuel

DVD

CD

MP3

Cette fonction permet de créer un effet de son d'ambiance à partir de 2 canaux de système stéréo.

- 1 Appuyer sur **SURROUND** pendant la lecture.
- 2 Appuyer sur **SURROUND** pour régler à 1 (effet naturel), 2 (effet accentué) ou **NON**.
- 3 Appuyer sur **MODE** ou **RETURN** pour quitter.
  - Le réglage est sauvegardé, même lorsque le lecteur est mis hors tension.

**REMARQUES:**

- Le son ambiant virtuel ne sera pas effective si le mode de son stéréo est réglé sur une sélection autre que **STÉRÉO** (lecture de CD seulement).
- Baisser le son ou le mettre sur **NON** si celui-ci est déformé.
- Cette fonction ne peut pas être utilisée pendant **LECTURE RAPIDE x1,3** et **x0,8** avec Voix (se référer la page 31).

## Mode son stéréo

CD

Cette fonction permet de sélectionner un mode de son spécifique pendant une lecture de CD.

- 1 Appuyer plusieurs fois sur **AUDIO** pendant la lecture pour sélectionner le mode de son désiré.
  - Le mode sélectionné est montré dans la barre de affichage en haut de l'écran de téléviseur.

**STÉRÉO** - les deux canaux droit et gauche sons actifs (stéréo).  
**L-ch** - seul le canal gauche est actif.

**R-ch** - seul le canal droit est actif.

## Réglage de la langue

Des options de langue ne sont pas disponibles sur certains disques.

- Appuyer sur **SETUP** en mode d'arrêt.
- Appuyer sur ◀ ou ▶ pour sélectionner CUSTOM, puis sur **ENTER**.
  - Le mode PERSONNALISER s'affiche.
- Appuyer sur ◀ ou ▶ pour sélectionner LANGUE, puis sur **ENTER** pour confirmer.
- Appuyer sur la touche ▲ ou ▼ pour sélectionner un item, puis appuyer sur la touche **ENTER**.

### AUDIO:

- Règle la langue de la bande son.

### SOUS-TITRES:

- Règle la langue des sous-titres.

### MENU DU DISQUE:

- Règle la langue du menu DVD.

### MENU LECTEUR: **QUICK**

- Règle la langue pour l'affichage sur écran.

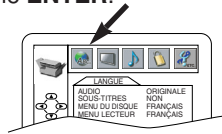

### REMARQUES:

- Appuyer sur ▲ ou ▼ pour sélectionner un réglage, puis sur **ENTER**.
- Si AUTRE est sélectionné à l'écran AUDIO, SOUS-TITRES ou MENU DU DISQUE, entrer le code de 4 chiffres de la langue souhaitée (voir la liste des codes de langue à la page 37).
- Seules les langues assistées par le disque sont sélectionnables.
- Les réglages de langue de la bande son et de langue des sous-titres ne sont pas disponibles sur certains disques. Alors, utiliser **AUDIO** et **SUBTITLE**. Voir les détails à la page 34.
- Appuyer sur **SETUP** pour quitter.

## Réglage de l'affichage

Il est possible de modifier certains aspects des écrans d'affichage DVD, des messages sur écran et du panneau d'affichage à l'avant du lecteur de DVD.

- Appuyer sur **SETUP** en mode d'arrêt.
- Appuyer sur ◀ ou ▶ pour sélectionner CUSTOM, puis sur **ENTER**.
  - Le mode PERSONNALISER s'affiche.
- Appuyer sur ◀ ou ▶ pour sélectionner ECRAN, puis sur **ENTER** pour confirmer.
- Appuyer sur ▲ ou ▼ pour sélectionner les paramètres ci-dessous, puis sur **ENTER**.

### FORMAT ECRAN: **QUICK**

- Appuyer sur ▲ ou ▼ pour sélectionner un article, puis sur **ENTER**.
- 4:3 LETTER BOX affiche une image de type cinéma. Des barres noires apparaissent en haut et en bas de l'écran.
- 4:3 PAN-SCAN est le mode TV traditionnel avec une image pleine hauteur avec les deux côtés coupés.
- Sélectionner 16:9 LARGE lorsqu'un téléviseur à écran large est raccordé au lecteur de DVD.
- Le réglage par défaut est 4:3 L-BOX (4:3 LETTER BOX).

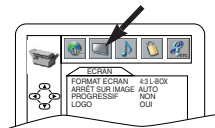

### ARRÊT SUR IMAGE:

- Appuyer sur la touche ▲ ou ▼ pour sélectionner un élément (AUTO, TRAME ou IMAGE), puis appuyer sur la touche **ENTER**.
- Sélectionner AUTO normalement.
- Si l'on sélectionne TRAME, les images en mode d'arrêt sur image seront stabilisées bien qu'elles soient grossières dues à une faible quantité de données.

- Si l'on sélectionne IMAGE, les images en mode d'arrêt sur image seront à haute définition bien qu'elles soient brouillées dues à la sortie de deux champs en même temps.
- Le réglage par défaut est sur AUTO.

### PROGRESSIF: **QUICK**

- Appuyer sur **ENTER** pour sélectionner un item (OUI ou NON), puis appuyer sur **SETUP**. Si OUI est sélectionné, le message "Actionnez le balayage progressif?" s'affiche sur l'écran de téléviseur.
- Appuyer sur ▲ ou ▼ pour sélectionner OUI, puis **ENTER**. P.SCAN apparaîtra sur l'écran de la panneau frontal. Si aucune touche n'est employée pendant 15 secondes, le balayage progressif commutera NON.
- Le réglage par défaut est NON.

### REMARQUE:

- Quand PROGRESSIF est mis sur OUI, le signal vidéo partant de jacks VIDEO OUT et S-VIDEO OUT du lecteur de DVD sont déformeront ou l'écran deviendra tout en noir.

### LOGO:

- Appuyer sur **ENTER** pour OUI (image d'ouverture) / NON (noir).
- Le réglage par défaut est OUI.

- Appuyer sur **SETUP** pour quitter.

### REMARQUE:

- Bien appuyer sur **SETUP**, sinon le réglage ne fonctionnera pas.

## Réglage audio

Régler les modes d'ambiance pour le lecteur DVD via le récepteur ou processeur. Le réglage audio du DVD n'affectera pas la lecture de CD.

- En mode d'arrêt, appuyer sur **SETUP**.
- Appuyer sur ◀ ou ▶ pour sélectionner CUSTOM, puis sur **ENTER**.
  - Le menu PERSONNALISER s'apparaît.
- Appuyer sur ◀ ou ▶ pour sélectionner AUDIO, puis sur **ENTER** pour confirmer.
- Appuyer sur ▲ ou ▼ pour sélectionner un article, puis appuyer sur **ENTER**.

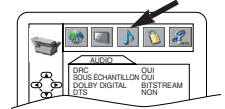

### DRC (Contrôle de la plage dynamique):

- DRC est utilisé pour comprimer la plage du volume sonore.
- La fonction DRC est disponible uniquement sur les disques enregistrés en format Dolby Digital.
- Le réglage par défaut est OUI.

### SOUS ÉCHANTILLON (DOWN SAMPLING):

- Régler sur OUI pour sortir 48kHz.
- Régler sur NON pour sortir le son original.
- Le réglage par défaut est sur OUI.
- Lors de la lecture d'un disque protégé par la loi sur les droit d'auteurs, le son sera échantillonné à 48kHz même si vous le réglez sur NON.
- La fonction SOUS ÉCHANTILLON est disponible uniquement sur la sortie numérique d'un disque enregistré à 96 kHz, et lorsque l'appareil est connecté à une autre source utilisant la prise de sortie numérique.
- La fonction SOUS ÉCHANTILLON est disponible uniquement pour les disques enregistrés en format Dolby Digital.

### DOLBY DIGITAL: **QUICK**

- Régler à BITSTREAM quand le lecteur est raccordé à un décodeur Dolby Digital. (BITSTREAM: Sortie par Dolby Digital) (PCM: Conversion de Dolby Digital en PCM)
- Le réglage par défaut est BITSTREAM.

### DTS: **QUICK**

- Régler à BITSTREAM quand le lecteur est raccordé à un décodeur DTS.
- Le réglage par défaut est NON.

- Appuyer sur **SETUP** pour quitter.

## Blocage parental

Le blocage parental fournit les limites pour des DVD d'une extrême violence ou destinés aux adultes (un mot de passe que on définit permet de le contrôler). Cette fonction permet d'éviter la lecture par les enfants des disques contenant des scènes non appropriées.

### NIVEAU PARENTAL

Le niveau parental permet de régler des niveaux pour les disques DVD. La lecture s'arrêtera si le niveau du disque dépasse le niveau réglé.

- 1 Appuyer sur **SETUP** en mode d'arrêt.
- 2 Appuyer sur ◀ ou ▶ pour sélectionner **CUSTOM**, puis sur **ENTER**.
- 3 Appuyer sur ◀ ou ▶ pour sélectionner **PARENTAL**, puis sur **ENTER**.
- 4 Entrer son mot de passe à 4 chiffres, puis appuyer sur **ENTER**.
- 5 Appuyer sur ▲ ou ▼ pour sélectionner **PARENTAL**, puis sur **ENTER**.
- 6 Appuyer sur ▲ ou ▼ pour sélectionner le niveau souhaité, puis sur **ENTER**.
- 7 Appuyer sur **SETUP** pour quitter.

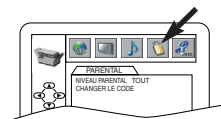

#### REMARQUES:

- Lorsque ceci est effectué pour la première fois, entrer n'importe quels 4 chiffres sauf 4737. Ce nombre est utilisé comme mot de passe à partir de la seconde fois.
- Pour changer de mot de passe, appuyer sur ▲ ou ▼ pour sélectionner **CHANGER LE CODE**, puis sur **ENTER**. Entrer le mot de passe de quatre chiffres, puis appuyer sur **ENTER**.
- Avec certains DVD, il peut être difficile de savoir s'ils sont compatibles avec le blocage parental ou non. Vérifier que la fonction blocage parental fonctionne de la manière réglée.
- Noter le mot de passe pour le retrouver en cas d'oubli.

### EN CAS D'OUBLI DU MOT DE PASSE

- 1 Appuyer sur **4, 7, 3, 7** à l'étape 4.
  - Le mot de passe sera effacé et le niveau parental réglé à **TOUT**.
- 2 Répéter les étapes 4 à 7 pour rétablir le verrouillage parental.

### NIVEAU DE CONTRÔLE

- **TOUT**  
Tous les verrouillages parentaux sont annulés.
- **Niveau 8 ADULTE**  
La lecture des disques DVD de tout grade (adulte/général/enfant) est possible.
- **Niveaux 7 à 2**  
Seule la lecture des disques DVD à usage général et pour enfants est possible.
- **Niveau 1 TOUT PUBLIC**  
Seule la lecture des disques DVD pour enfants est possible, celle des disques prévus pour les adultes et l'usage général est impossible.

## Réglage Autres

Cette fonction permet d'ajuster la disponibilité de la marque d'angle et la luminosité du panneau d'affichage du lecteur.

- 1 Appuyer sur **SETUP** en mode d'arrêt.
- 2 Appuyer sur ◀ ou ▶ pour sélectionner **CUSTOM**, puis sur **ENTER**.
  - Le mode **PERSONNALISER** s'affiche.
- 3 Appuyer sur ◀ ou ▶ pour sélectionner **AUTRES**, puis sur **ENTER** pour confirmer.
- 4 Appuyer sur ▲ ou ▼ pour sélectionner un paramètre, puis sur **ENTER**.



#### ICÔNE DE L'ANGLE:

- Appuyer plusieurs fois sur **ENTER** pour activer (OUI) ou désactiver (NON) la marque d'angle.
- Le réglage par défaut est **OUI**.

#### AFFICHEUR:

- Ajuste la luminosité du panneau d'affichage.
- Appuyer sur ▲ ou ▼ pour sélectionner un paramètre (**NORMALE**, **REDUITE** ou **AUTO**), puis sur **ENTER**.
- Quand **AUTO** est sélectionné, l'affichage s'assombrit seulement pendant la lecture.
- Le réglage par défaut est **NORMALE**.

- 5 Appuyer sur **SETUP** pour quitter.

## Remise aux réglages par défaut (excepté PARENTAL)

Ceci permet de retourner toutes les sélections de **RÉGLAGE** (excepté **PARENTAL**) à leurs réglages par défaut.

- 1 Appuyer sur **SETUP** dans le mode d'arrêt.
- 2 Appuyer sur ◀ ou sur ▶ pour sélectionner **INIT.** (**INITIALISER**), puis appuyer sur **ENTER**.
  - Le mode **INITIALISER** s'appareîl.
- 3 Appuyer sur ▲ ou sur ▼ pour sélectionner **OUI**, puis appuyer sur **ENTER**.
- 4 Appuyer sur **ENTER** pour sortir.

#### REMARQUE:

- Lorsque vous annulez pour initialiser à l'étape 3, sélectionner **NON**.

## LISTE DE L'INDICATIF DE PAYS

Langue	Code	Langue	Code	Langue	Code	Langue	Code
Abkhazien	4748	Frison	5271	Maori	5955		
Afari	4747	Galicien	5358	Marathi	5964	Tagalog	T
Africans	4752	Gallois	4971	Modavien	5961	Tajique	6653
Albanais	6563	Gaélique écossais	5350	Mongol	5960	Tamoul	6647
Allemand [GER]	5051	Géorgien	5747	Nauru	6047	Tatаре	6666
Amhar	4759	Greco [GRE]	5158	Norvégien [NOR]	6061	Tchèque	4965
Anglais [ENG]	5160	Groenlandais	5758	Néerlandais [DUT]	6058	Télugu	6651
Arabe	4764	Guarani	5360	Népalais	6051	Thaïlandais	6654
Arménien	5471	Gujarati	5367			Tibétain	4861
Assamien	4765	Hausa	5447	Occitan	6149	Tigrinya	6655
Aymara	4771	Hebrew	5569	(Afan) Omoran	6159	Tongais	6661
Azerbaïdjanais	4772	Hindi	5455	Oriyen	6164	Tsongais	6665
Bashkir	4847	Hongrois [HUN]	5467	Ouzbèque	6772	Turc [TUR]	6664
Basque	5167			Panjabi	6247	Turkmène	6657
Bengalais	4860	Indonésien	5560	Perse	5247	Twi	6669
Biharis	4854	Interlingue	5547	Polonais	6258		
Birman	5971	Interlingue	5551	Portugais [POR]	6266	Ukrainien	U-Z
Bislamién	4855	Inupiak	5557	Pushtu; pushto	6265	Urdu	6764
Biélorusse	4851	Irlandais [IRI]	5347	Quéchuan	6367	Vietnamien	6855
Bouthanais	5072	Islandais [ICE]	5565	Rhaeto-roman	6459	Volapük	6861
Breton	4864	Italien [ITA]	5566	Roumain [RUM]	6361	Wolof	6961
Bulgare	4853	Japonais	5647	Russe [RUS]	6467	Xhosa	7054
		Japonais [JPN]	5669			Yiddish	5655
		Kannada	5760	Samoan	6559	Yoruba	7161
Cambodgien	5759	Kazakh	5757	Sangho	6553	Zoulou	7267
Cashmiri	5765	Kinyarwandais	6469	Sanscrit	6547		
Catalan	4847	Kirghize	5771	Serbe	6564		
Chinois [CHI]	7254	Kirundi	6460	Serbo-croate	6554		
Corse	4961	Kurde	5767	Sesotho	6566		
Coréen [KOR]	5761			Setswanais	6660		
Croate	5464	Laotien	5861	Shonan	6560		
Danois [DAN]	5047	Latin	5841	Sindhi	6550		
Espagnol [SPA]	5165	Latvien; Letton	5868	Singhalais	6555		
Espéranto	5161	Lingalais	5860	Siswat	6565		
Estonien	5166	Lithuanien	5866	Slovaque	6557		
		Macédonien	5957	Slovène	6558		
Faroésien	5261	Malais	5965	Somalien	6561		
Fijien	5256	Malayalamien	5958	Soudanais	6567		
Finois [FIN]	5255	Malaysien	5953	Suédois [SWE]	6568		
Français [FRE]	5264	Maltais	5966	Swahili	6569		

Si l'on choisit une langue à code de langue de 3 lettres (indiquée entre crochets), le code sera affiché chaque fois que l'on changera le réglage de la langue de la bande son ou des sous-titres à la page 34. Si l'on choisit n'importe quelle autre langue, "----" s'affichera à la place.

Si le lecteur de DVD ne fonctionne pas correctement lorsqu'il est opéré conformément à ce Guide d'utilisation, le vérifier en consultant la liste de contrôle ci-dessous.

<b>Problème</b>	<b>Mesure corrective</b>
<b>Pas d'alimentation</b>	<ul style="list-style-type: none"> <li>–Vérifier que le cordon d'alimentation est branché correctement.</li> <li>–Débrancher la fiche secteur de la prise, attendre 5-10 secondes, puis la rebrancher.</li> </ul>
<b>Pas de son ou d'image</b>	<ul style="list-style-type: none"> <li>–Vérifier que le téléviseur est allumé.</li> <li>–Vérifier le raccordement vidéo.</li> <li>–Vérifier les raccordements des câbles VIDÉO/AUDIO au téléviseur. (Voir Raccordement à un téléviseur sur la page 28.)</li> <li>–Vérifier si le mode ENTRELACE/PROGRESSIF est réglé correctement. Voir les pages 25 et 35.</li> </ul>
<b>Image déformée</b>	<ul style="list-style-type: none"> <li>–L'image peut parfois être légèrement déformée. Ce n'est pas une anomalie.</li> <li>–Raccorder le lecteur directement au téléviseur.</li> <li>–Vérifier si le mode ENTRELACE/PROGRESSIF est réglé correctement. Voir les pages 25 et 35.</li> </ul>
<b>Image totalement déformée ou image noir et blanc avec le DVD</b>	<ul style="list-style-type: none"> <li>–Raccorder le lecteur directement au téléviseur.</li> <li>–Vérifier que le disque est compatible avec le lecteur de DVD.</li> </ul>
<b>Pas de son ou son déformé</b>	<ul style="list-style-type: none"> <li>–Ajuster le volume.</li> <li>–Vérifier si les enceintes sont raccordées correctement.</li> </ul>
<b>Pas d'audio en sortie numérique</b>	<ul style="list-style-type: none"> <li>–Vérifier les raccordements numériques.</li> <li>–Vérifier que le format audio de la langue de la bande son sélectionnée est conforme aux capacités du récepteur.</li> </ul>
<b>Pas de sortie audio DTS</b>	<ul style="list-style-type: none"> <li>–Utiliser une prise DIGITAL AUDIO OUT pour générer le son DTS.</li> </ul>
<b>Gel momentané de l'image pendant la lecture</b>	<ul style="list-style-type: none"> <li>–Vérifier qu'il n'y a pas de traces de doigts/rayures sur le disque et l'essuyer avec un chiffon doux du centre vers le bord.</li> <li>–Nettoyer le disque.</li> </ul>
<b>La lecture du disque est impossible</b>	<ul style="list-style-type: none"> <li>–Nettoyer le disque.</li> <li>–Vérifier que la face étiquetée du disque est dirigée vers le haut.</li> <li>–Vérifier si le disque est défectueux en essayant un autre disque.</li> <li>–Annuler le blocage parental ou changer de niveau de contrôle.</li> <li>–Insérer un disque correct lisible sur ce lecteur.</li> </ul>
<b>Pas de retour à l'écran de démarrage au retrait du disque</b>	<ul style="list-style-type: none"> <li>–Réinitialiser le lecteur en le mettant hors tension, puis à nouveau sous tension.</li> </ul>
<b>Le lecteur ne répond pas à la télécommande</b>	<ul style="list-style-type: none"> <li>–Diriger la télécommande directement vers le capteur à l'avant du lecteur.</li> <li>–Réduire la distance au lecteur.</li> <li>–Remplacer les piles de la télécommande.</li> <li>–Réinsérer les piles en respectant les polarités (signes +/-) indiquées.</li> </ul>
<b>Les touches ne fonctionnent pas ou le lecteur s'arrête de répondre</b>	<ul style="list-style-type: none"> <li>–Pour entièrement réinitialiser le lecteur, débrancher le cordon d'alimentation de la prise murale 5 à 10 secondes.</li> </ul>
<b>Le lecteur ne répond pas à certaines commandes pendant la lecture</b>	<ul style="list-style-type: none"> <li>–Ces opérations peuvent ne pas être autorisées par le disque. Consulter les instructions du disque.</li> </ul>
<b>Le lecteur DVD ne peut pas lire des CD/DVD</b>	<ul style="list-style-type: none"> <li>–Utiliser un CD/DVD de nettoyage disponible dans le commerce pour nettoyer la lentille avant d'envoyer le lecteur de DVD en réparation.</li> </ul>

### REMARQUES:

- Certaines fonctions ne sont pas disponibles dans des modes spécifiques, mais il ne s'agit pas d'une anomalie. Lire les instructions du Guide d'utilisation pour les détails sur les opérations correctes.
- La lecture à partie de la piste souhaitée et la lecture aléatoire ne sont pas disponibles pendant la lecture programmée.
- Certaines fonctions sont interdites sur certains disques.

## DONNÉES TECHNIQUES

### FORMAT DU SIGNAL DE SORTIE

NTSC couleur

### SOURCE D'ALIMENTATION

120 V CA +/-10%, 60 Hz +/-0,5 %

### CONSUMMATION

10 W (veille: 0,8 W)

### TEMPÉRATURE DE FONCTIONNEMENT

41°F(5°C) à 104°F(40°C)

### DIMENSIONS

Largeur 17-1/8" (435 mm)

Hauteur 2" (51 mm)

Profondeur 8-5/16" (211 mm)

### POIDS

Approx. 2,9 livres (1,3 kg)

- La conception et les données techniques sont sujettes à modification sans préavis.
- En cas de différence entre les langues, la langue par défaut sera l'anglais.

## MAINTENANCE

### Réparation

- Si le lecteur de DVD devient inopérant, ne pas essayer de corriger le problème soi-même. Il ne contient pas de pièces réparables par l'utilisateur. Le mettre hors tension, débrancher le cordon d'alimentation et appeler notre ligne d'aide au 1-800-448-2244 (1-800-HITACHI) afin de localiser un Centre de réparation agréé.

### Nettoyage du coffret

- Utiliser un chiffon doux légèrement humidifié de solution détergente neutre. Ne pas utiliser de solution contenant de l'alcool, de l'ammoniac ou un abrasif.

### Nettoyage des disques

- Quand un disque devient sale, le nettoyer avec un chiffon à nettoyer. Essuyer le disque du centre vers l'extérieur. Ne pas essuyer avec un mouvement circulaire.
- Ne pas utiliser de solvants tels que benzène, diluant, produit de nettoyage disponible dans le commerce, détergent, agent de nettoyage abrasif ou de spray antistatique prévu pour les disques analogiques.

### Nettoyage de la lentille à disque

- Si le lecteur ne fonctionne toujours pas bien quand il est opéré conformément aux sections pertinentes et au "GUIDE DE DÉPANNAGE" dans ce Guide d'utilisation, l'unité de lecture optique laser peut être sale. Consulter son revendeur ou un Centre de réparation agréé pour l'inspection et le nettoyage de l'unité de lecture optique laser.

### Manipulation des disques

- Utiliser des disques portant les logos suivants.  
(Disques audio numériques optiques)
- Manipuler les disques de sorte que les traces de doigts et la poussière n'adhèrent pas à leur surface.
- Toujours ranger les disques dans leur boîtier de protection quand ils ne sont pas utilisés.



### Contribution à la protection de l'environnement !!!

- Les piles usées ne doivent pas être mises dans la poubelle.
- Vous pouvez les mettre à la décharge dans un centre de récupération de piles usagées ou de déchets spéciaux. Contactez votre municipalité ou consultez les pages jaunes pour les détails.



# HITACHI

*service  
hotline*

To locate an authorized  
HITACHI service facility in  
the continental U.S.A

**DIAL TOLL FREE**  
7 days a week, 24 hours a day

**800 HITACHI**

**1-800-448-2244**

---

Hitachi has made every effort to assure you hours of trouble free operation from your unit . However, should you require service, a network of Hitachi Authorized Service Facilities has been established in all 50 states and Puerto Rico. Each facility will provide you with convenient and expedient assistance. Our service "Hot line" operator will direct you to the Hitachi Authorized Service Facility nearest you. Just present proof of purchase and/or delivery receipts to the Hitachi Authorized Service Facility and service will be rendered in accordance with the terms of the limited warranty as stated on your warranty card or operating guide.

---

Should you have any questions regarding in-warranty service, operation or technical assistance, please contact:

HITACHI AMERICA, LTD.  
HOME ELECTRONICS DIVISION  
900 Hitachi Way  
Chula Vista, CA 91914-3556  
Tel: 1-800-HITACHI  
(1-800-448-2244)

during the business hours  
Monday - Friday EST 9:00am~7:00pm  
Saturday EST 9:00am~5:00pm

HITACHI CANADA LTD.  
DIGITAL MEDIA DIVISION  
1-2495 Meadowpine Blvd., Mississauga,  
Ontario L5N 6C3 CANADA  
Tel: 1-800-HITACHI  
(1-800-448-2244)

durant les heures de bureau:  
Lundi au Vendredi 9:00am~7:00pm (h.n.e.)  
Samedi 9:00am~5:00pm (h.n.e.)



## Warranty Limitations

The Limited Warranty provided by Hitachi does not cover:

- A. Cabinet (exterior finish items), Battery packs, Accessories, Lens Cleanings, Head Cleanings, DVD Disc Damage, Video Tape Damage, or Software Modifications.
- B. Any defect, malfunction, or failure caused by or resulting from improper service, maintenance, repair, use of DVD Cleaning Disks, use of Video Cleaning Cassettes, software, or from abuse, neglect, accident or any other cause beyond the control of Hitachi
- C. Unpacking, set-up or installation, adjustment of customer operated controls, user instruction.
- D. Any product with Serial Numbers altered or removed
- E. New products purchased or service performed outside of the continental United States or its possessions
- F. Product used for a commercial or industrial purpose.

NO PERSON, AGENT, DISTRIBUTOR, DEALER, SERVICE FACILITY, OR COMPANY IS AUTHORIZED TO CHANGE, MODIFY, OR AMEND THE TERMS OF THIS LIMITED WARRANTY IN ANY MANNER OR FASHION WHATSOEVER, EXCEPT AND TO THE EXTENT PROVIDED IN THIS LIMITED WARRANTY, HITACHI MAKES NO EXPRESS WARRANTY REGARDING THIS HITACHI PRODUCT. FURTHER, ALL IMPLIED WARRANTIES RELATING TO ANY PORTION OF THIS PRODUCT, INCLUDING ANY WARRANTY OF MERCHANTABILITY OR FITNESS FOR A PARTICULAR PURPOSE, ARE LIMITED TO 90 DAYS FOR LABOR AND ONE YEAR FOR PARTS, THE DURATION OF THE APPLICABLE EXPRESS WARRANTY CONTAINED ABOVE. HITACHI SHALL NOT BE LIABLE TO THE PURCHASER OR TO ANY OTHER PERSON FOR ANY INCIDENTAL OR CONSEQUENTIAL DAMAGES OR LOSS OF PROFIT OF PRODUCT RESULTING FROM ANY DEFECT IN OR MALFUNCTION OR FAILURE OF THIS HITACHI PRODUCT. SOME STATES DO NOT ALLOW LIMITATIONS ON HOW LONG AN IMPLIED WARRANTY LASTS, OR THE EXCLUSION OF INCIDENTAL OR CONSEQUENTIAL DAMAGES, SO THE ABOVE LIMITATION MAY NOT APPLY TO YOU. THIS WARRANTY GIVES YOU SPECIFIC LEGAL RIGHTS AND YOU MAY ALSO HAVE OTHER RIGHTS WHICH VARY FROM STATE TO STATE.

## Important Notice:

Retain your sales receipt for warranty purposes. Please complete the section below for your records as it may be needed in the event of loss.

Attach your sales receipt to this card.

### *DVD, VCR, Camcorder Products, AC Adapter Charger Limited Warranty Registration*

(for your records)

Model No. \_\_\_\_\_

Serial No. \_\_\_\_\_

Date of Purchase \_\_\_\_\_

Dealer Name \_\_\_\_\_

Dealer Address \_\_\_\_\_

City \_\_\_\_\_

State \_\_\_\_\_

Zip \_\_\_\_\_

# HITACHI

REGISTER YOUR PRODUCT ON-LINE AT  
HITACHI.COM/TV  
OR MAIL IN TO ADDRESS ON THIS CARD.

# HITACHI

"In order to allow Hitachi to better serve customer needs, please complete this card and return it to Hitachi America, Ltd., Home Electronics Division. Completion of this card is not required in order to validate your Hitachi limited warranty, but would assist us in developing better services and programs for our customers."  
(Please print or type)

Model No. \_\_\_\_\_

Serial No. \_\_\_\_\_

Date of purchase \_\_\_\_\_

Customer Name \_\_\_\_\_

Customer Address \_\_\_\_\_

City \_\_\_\_\_

State \_\_\_\_\_

Zip \_\_\_\_\_

( \_\_\_\_\_ )  
Phone No. \_\_\_\_\_

Dealer name \_\_\_\_\_

Dealer address \_\_\_\_\_

City \_\_\_\_\_

State \_\_\_\_\_

Zip \_\_\_\_\_

# HITACHI

Hitachi America, Ltd.  
Home Electronics Division

## LIMITED WARRANTY

Hitachi America, Ltd., Home Electronics Division ("Hitachi,") warrants this component in duration as stated below:

- *DVD Products*
- *VCR Products*
- *CAMCORDER Products*
- *AC ADAPTER CHARGER*

- **90 DAYS LABOR (Carry-in)**
- **1 YEAR PARTS (Except Battery)**

For information concerning repairs, operation, technical assistance or for referral to the location of your nearest Authorized Service Facility or Parts Distributor, call: 1-800-HITACHI (1-800-448-2244)

### Conditions of Hitachi Limited Warranty

These Hitachi Products are warranted to be free of defects in parts and workmanship at the time of purchase by the original owner. If this product is found to be defective, Hitachi will repair or replace defective parts at no charge to the original owner. Parts used for replacement are warranted for the remainder of the original Limited Warranty period. For 90 days from the date of original purchase, Hitachi will provide labor for the repair or replacement of defective parts without charge, subject to the following conditions:

1. Owner must provide verification of the date of purchase when requesting Limited Warranty Service. (Dated Sales Receipt Required)
2. All repairs must be performed by a Hitachi Authorized Service Facility.
3. This warranty is valid only in the U.S.A.

**HITACHI AMERICA, LTD**  
**HOME ELECTRONICS DIVISION**  
900 Hitachi Way  
Chula Vista, CA 91914-3556  
Tel: 1-800-HITACHI

**REGISTER YOUR HITACHI PRODUCT ON-LINE AT  
HITACHI.COM/TV**

(Continued on reverse side)

QT15271

**Register your product on-line at [hitachi.com/tv](http://hitachi.com/tv)**  
or mail this portion to the following address

Attn: Warranty Department  
Hitachi America, Ltd., Home Electronics Division  
900 Hitachi Way  
Chula Vista, CA 91914-3556

# HITACHI CANADA LTD DIGITAL MEDIA DIVISION

## HITACHI WARRANTY POLICY

HITACHI VIDEO PRODUCTS are guaranteed to be free from defects in workmanship and material. If any failure resulting from either workmanship or material defect should occur under normal and proper usage within the period stated hereunder from the original provable date of purchase, such failure should be repaired at no cost to the buyer, provided the defective product is brought to a HITACHI AUTHORIZED SERVICE CENTRE in Canada.

IMPORTANT: KEEP THIS WARRANTY CARD AND ATTACH IT TO YOUR BILL OF SALE FOR FUTURE USE.

### WARRANTY PERIOD – 1 YEAR PARTS AND LABOR

Where HITACHI service is not available, the purchaser must assume the responsibility and expense for the proper packing, shipping and all costs associated with the delivery to and from the closest HITACHI AUTHORIZED SERVICE CENTRE.

All goods returned to a HITACHI authorized service center must be shipped on a 'PREPAID BASIS'. To avoid any damage to the returned goods, please ensure that proper packaging procedures are followed. A short written description of the problem along with proof of warranty should accompany the product returned for repair. Only products under warranty will be returned on a no-charge basis to the customer. The customer is responsible for all transport costs if the product is no longer under warranty.

### WARRANTY DOES NOT COVER:

1. Products received for repair without sales or delivery receipt showing date of purchase by the original customer.
2. Damages caused by incorrect use, carelessness, unauthorized alterations, improper storage or unauthorized repair or service.
3. Damage caused by fire, flood, lightning, acts of God, or other events beyond the control of Hitachi.
4. Products purchased and/or used outside Canada.
5. In transit damage claims, improper handling by carrier or post offices.
6. Products or parts thereof which have had serial numbers removed, altered or defaced.
7. Products used for commercial purposes or institutions.
8. Products used for rental.
9. Original installation (set-up), external adjustment and all normal maintenance needed such as cleaning of video head and lens pick-up, or any software modification or damage.
10. Products sold in Canada by any other organization which is not authorized by Hitachi Canada Ltd.
11. The replacement of video camera pickup element if the pick up element has been over-exposed to an intense source of light.
12. Batteries, earphone, antennas, accessories and external parts such as cabinet and knobs.

IMPORTANT: This warranty is in lieu of all other warranties, or agreements whether express or implied, and no person, dealer or company is authorized to change, modify, or extend its terms in any manner whatsoever.

HITACHI CANADA LTD

## TERMES ET GARANTIE DES PRODUITS HITACHI

LES PRODUITS VIDÉO sont garantis contre tout défaut de matériel et de fabrication. Toute panne attribuable à de tels défauts sera réparée sans frais pourvu que la panne se soit produite lors d'un usage normal et au cours de la période de garantie ci-dessous qui court à partir de la date d'achat initiale et que l'appareil soit apporté à un CENTRE DE SERVICE AUTORISÉ HITACHI où l'appareil sera réparé sans frais.

IMPORTANT: CONSERVER CETTE CARTE DE GARANTIE AINSI QUE LA FACTURE D'ACHAT POUR UTILISATION ULTÉRIEURE.

### PÉRIODE DE GARANTIE : 1 AN PIÈCES ET MAIN-D'OEUVRE

En l'absence d'un centre de service HITACHI dans un rayon acceptable, l'acheteur doit assumer la responsabilité et les coûts pour un emballage adéquat, l'expédition ainsi que tous les coûts associés à la livraison de l'appareil au CENTRE DE SERVICE AUTORISÉ HITACHI le plus près. Toutes les dépenses encourues pour le transport ou la livraison à nos centres de service autorisés Hitachi sont aux frais de l'acheteur. Le produit doit être emballé adéquatement pour éviter les bris, tout en s'assurant d'y inclure une brève description du problème ainsi qu'une PREUVE validant la garantie. Seuls les produits encore couverts par la garantie seront retournés sans frais au consommateur.

### CETTE GARANTIE NE S'APPLIQUE PAS DANS LES CAS SUIVANTS :

1. Produits reçus pour réparation sans preuve validant la garantie.
2. Dommages résultant de négligence, mauvais usage, réparation sans autorisation, entreposage inadéquat et de toute réparation effectuée par des centres de service non autorisés par Hitachi.
3. Dommages ou pertes échappant à tout contrôle de la part de Hitachi tel que : feu, inondation, foudre, etc.
4. Produits achetés et/ou utilisés à l'extérieur du Canada.
5. Dommages encourus suite à une mauvaise manipulation du transporteur ou de la poste.
6. Produits dont le numéro de série a été enlevé, retouché ou effacé.
7. Produits utilisés à des fins commerciales ou institutionnelles.
8. Produits utilisés pour la location.
9. Installation originale (réglage initial), réglage externe et tout entretien régulier tel que le nettoyage des têtes vidéo et de l'objectif ou toute modification ou tout dommage au logiciel.
10. Produits vendus au Canada par toute autre organisation qui n'est pas dûment autorisée par Hitachi Canada Ltd.
11. Le remplacement du tube de prise de vues si dernier a été surexposé à une source de lumière intense.
12. Batteries, écouteurs, antennes, accessoires et toutes les parties externes telles que boutons et cabinet.

IMPORTANT : Cette garantie ne peut être modifiée par aucune autre garantie ou entente, écrite ou verbale. Aucune personne, marchand ou compagnie n'est autorisé à la changer, la modifier ou à en élargir les clauses d'aucune manière.

HITACHI CANADA LTD

IMPORTANT  
REGISTER YOUR PRODUCT ON-LINE AT:  
WWW.HITACHI.CA

IMPORTANT  
ENREGISTREZ VOTRE PRODUIT EN-LIGNE A:  
WWW.HITACHI.CA

HITACHI  
Inspire the Next



"In order to allow Hitachi to better serve our customers' needs, please complete this card and return it to Hitachi Canada Ltd. Completion of this card is not required in order to validate your Hitachi limited warranty, but would assist us in developing better services and programs for our customers." (Please print or type)

"Afin de permettre à Hitachi de mieux répondre aux besoins de la clientèle, veuillez remplir cette carte et la retourner à Hitachi Canada Ltd. Il n'est pas nécessaire de remplir cette carte pour valider votre garantie limitée Hitachi; toutefois, elle nous aide à améliorer nos services et programmes offerts à nos clients." (En caractères d'imprimerie S.V.P.)

"Afin de permettre à Hitachi de mieux répondre aux besoins de la clientèle, veuillez remplir cette carte et la retourner à Hitachi Canada Ltd. Il n'est pas nécessaire de remplir cette carte pour valider votre garantie limitée Hitachi; toutefois, elle nous aide à améliorer nos services et programmes offerts à nos clients." (En caractères d'imprimerie S.V.P.)

Model No. / N° de modèle Serial No. / N° de série Date of purchase / Date d'achat

Customer's first and last name / Prénom et nom du client

Customer's address - PO Box No. / Adresse au casier postal du client

City / Ville Province Postal Code / Code postal

Telephone No. / N° de téléphone

Dealer's name / Nom du marchand Dealer's address / Adresse du marchand

City / Ville Province Postal Code / Code postal

What are the two most important factors that influenced your purchase decision?  
Quels sont les deux facteurs les plus importants qui ont influencé votre décision d'achat?

How did you hear about this Hitachi VIDEO PRODUCT?  
Comment savez-vous plus commissions LES PRODUITS VIDÉO de Hitachi?

What are the VIDEO PRODUCTS you consider before selecting Hitachi?  
Hitachi? Quels sont les deux produits vidéo que vous envisagez d'acquies avant d'opter pour Hitachi?



# HITACHI

**VIDEO PRODUCT**

**PRODUIT VIDÉO**

**YOUR**

**VOTRE**

**WARRANTY**

**GARANTIE**

**HITACHI**  
Inspire the Next

**HITACHI**  
Inspirer l'avenir

**HITACHI CANADA LTD  
DIGITAL MEDIA DIVISION**

1-2495 Meadowpine Blvd., Mississauga Ontario L5N 6C3

**IMPORTANT NOTICE** : This warranty will not apply to products purchased outside of Canada OR sold by any organization other than *HITACHI CANADA LTD*

**AVIS IMPORTANT** : Notre garantie ne couvre pas les produits achetés à l'extérieur du Canada OU vendus par toute organisation autre que *HITACHI CANADA LTD*

04/2005

Printed in China  
TJ18532  
© Hitachi, Ltd. 2005

1VMN20834  
E6112UD\*\*\*\*\*

Register your  
Product on-line at  
Hitachi.ca or mail  
to the address on  
this card.

Enregistrez votre  
produit en ligne à  
Hitachi.ca ou par  
la poste à  
l'adresse indiquée  
Sur cette carte.



ATT: WARRANTY DEPARTMENT  
HITACHI CANADA LTD  
1-2495 MEADOWPINE BLVD.,  
MISSISSAUGA ON L5N 6C3

