

DELTA®

50-760

1-1/2 H.P.
Dust Collector

Recolector de
polvo de 1-1/2 H.P.

1-1/2 H.P.
Dépoussiéreur

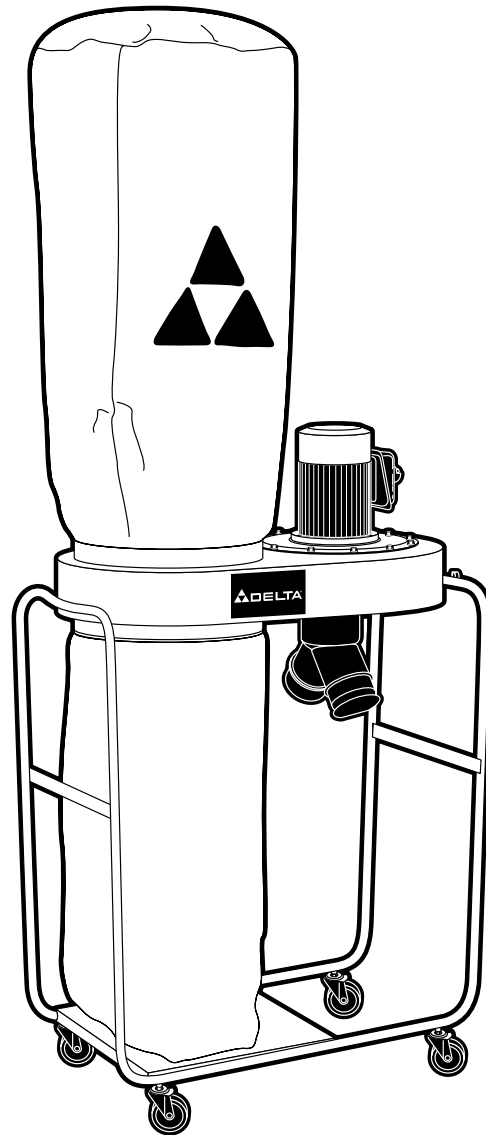

Instruction Manual
Manuel d'utilisation
Manual de instrucciones

FRANÇAIS (15)

ESPAÑOL (28)

TABLE OF CONTENTS

IMPORTANT SAFETY INSTRUCTIONS	2	TROUBLESHOOTING	13
SAFETY GUIDELINES - DEFINITIONS	2	MAINTENANCE	13
GENERAL SAFETY RULES	3	SERVICE	13
ADDITIONAL SPECIFIC SAFETY RULES	4	ACCESSORIES	14
FUNCTIONAL DESCRIPTION	6	WARRANTY	14
CARTON CONTENTS	7	FRANÇAIS	15
ASSEMBLY	8	ESPAÑOL	28
OPERATION	12		

IMPORTANT SAFETY INSTRUCTIONS

⚠ WARNING Read and understand all warnings and operating instructions before using any tool or equipment. When using tools or equipment, basic safety precautions should always be followed to reduce the risk of personal injury. Improper operation, maintenance or modification of tools or equipment could result in serious injury and property damage. There are certain applications for which tools and equipment are designed. Delta Machinery strongly recommends that this product NOT be modified and/or used for any application other than for which it was designed.



If you have any questions relative to its application DO NOT use the product until you have written Delta Machinery and we have advised you. Contact us online at www.deltamachinery.com or by mail at Technical Service Manager, Delta Machinery, 4825 Highway 45 North, Jackson, TN 38305. In Canada, 125 Mural St. Suite 300, Richmond Hill, ON, L4B 1M4)

Information regarding the safe and proper operation of this tool is available from the following sources:

- Power Tool Institute, 1300 Sumner Avenue, Cleveland, OH 44115-2851 or online at www.powertoolinstitute.org
- National Safety Council, 1121 Spring Lake Drive, Itasca, IL 60143-3201
- American National Standards Institute, 25 West 43rd Street, 4 floor, New York, NY 10036 www.ansi.org - ANSI 01.1 Safety Requirements for Woodworking Machines
- U.S. Department of Labor regulations www.osha.gov

SAVE THESE INSTRUCTIONS!

SAFETY GUIDELINES - DEFINITIONS

It is important for you to read and understand this manual. The information it contains relates to protecting YOUR SAFETY and PREVENTING PROBLEMS. The symbols below are used to help you recognize this information.

⚠ DANGER Indicates an imminently hazardous situation which, if not avoided, **will** result in **death or serious injury**.

⚠ WARNING Indicates a potentially hazardous situation which, if not avoided, **could** result in **death or serious injury**.

⚠ CAUTION Indicates a potentially hazardous situation which, if not avoided, **may** result in **minor or moderate injury**.

CAUTION Used without the safety alert symbol indicates a potentially hazardous situation which, if not avoided, **may** result in **property damage**.

CALIFORNIA PROPOSITION 65

⚠ WARNING Some dust created by power sanding, sawing, grinding, drilling, and other construction activities contains chemicals known to cause cancer, birth defects or other reproductive harm. Some examples of these chemicals are:

- lead from lead-based paints,
- crystalline silica from bricks and cement and other masonry products, and
- arsenic and chromium from chemically-treated lumber.

Your risk from these exposures varies, depending on how often you do this type of work. To reduce your exposure to these chemicals: work in a well ventilated area, and work with approved safety equipment, always wear NIOSH/OSHA approved, properly fitting face mask or respirator when using such tools.

GENERAL SAFETY RULES

⚠ WARNING: Failure to follow these rules may result in serious personal injury.

- 1. FOR YOUR OWN SAFETY, READ THE INSTRUCTION MANUAL BEFORE OPERATING THE MACHINE.** Learning the machine's application, limitations, and specific hazards will greatly minimize the possibility of accidents and injury.
- 2. WEAR EYE AND HEARING PROTECTION. ALWAYS USE SAFETY GLASSES.** Everyday eyeglasses are NOT safety glasses. USE CERTIFIED SAFETY EQUIPMENT. Eye protection equipment should comply with ANSI Z87.1 standards. Hearing equipment should comply with ANSI S3.19 standards.
- 3. WEAR PROPER APPAREL.** Do not wear loose clothing, gloves, neckties, rings, bracelets, or other jewelry which may get caught in moving parts. Non-slip protective footwear is recommended. Wear protective hair covering to contain long hair.
- 4. DO NOT USE THE MACHINE IN A DANGEROUS ENVIRONMENT.** The use of power tools in damp or wet locations or in rain can cause shock or electrocution. Keep your work area well-lit to prevent tripping or placing arms, hands, and fingers in danger.
- 5. MAINTAIN ALL TOOLS AND MACHINES IN PEAK CONDITION.** Keep tools sharp and clean for best and safest performance. Follow instructions for lubricating and changing accessories. Poorly maintained tools and machines can further damage the tool or machine and/or cause injury.
- 6. CHECK FOR DAMAGED PARTS.** Before using the machine, check for any damaged parts. Check for alignment of moving parts, binding of moving parts, breakage of parts, and any other conditions that may affect its operation. A guard or any other part that is damaged **should be properly repaired or replaced with Delta or factory authorized replacement parts.** Damaged parts can cause further damage to the machine and/or injury.
- 7. KEEP THE WORK AREA CLEAN.** Cluttered areas and benches invite accidents.
- 8. KEEP CHILDREN AND VISITORS AWAY.** Your shop is a potentially dangerous environment. Children and visitors can be injured.
- 9. REDUCE THE RISK OF UNINTENTIONAL STARTING.** Make sure that the switch is in the "OFF" position before plugging in the power cord. In the event of a power failure, move the switch to the "OFF" position. An accidental start-up can cause injury. Do not touch the plug's metal prongs when unplugging or plugging in the cord.
- 10. USE THE GUARDS.** Check to see that all guards are in place, secured, and working correctly to prevent injury.
- 11. REMOVE ADJUSTING KEYS AND WRENCHES BEFORE STARTING THE MACHINE.** Tools, scrap pieces, and other debris can be thrown at high speed, causing injury.
- 12. USE THE RIGHT MACHINE.** Don't force a machine or an attachment to do a job for which it was not designed. Damage to the machine and/or injury may result.
- 13. USE RECOMMENDED ACCESSORIES.** The use of accessories and attachments not recommended by Delta may cause damage to the machine or injury to the user.
- 14. USE THE PROPER EXTENSION CORD.** Make sure your extension cord is in good condition. When using an extension cord, be sure to use one heavy enough to carry the current your product will draw. An undersized cord will cause a drop in line voltage, resulting in loss of power and overheating. See the Extension Cord Chart for the correct size depending on the cord length and nameplate ampere rating. If in doubt, use the next heavier gauge. The smaller the gauge number, the heavier the cord.
- 15. SECURE THE WORKPIECE.** Use clamps or a vise to hold the workpiece when practical. Loss of control of a workpiece can cause injury.
- 16. FEED THE WORKPIECE AGAINST THE DIRECTION OF THE ROTATION OF THE BLADE, CUTTER, OR ABRASIVE SURFACE.** Feeding it from the other direction will cause the workpiece to be thrown out at high speed.
- 17. DON'T FORCE THE WORKPIECE ON THE MACHINE.** Damage to the machine and/or injury may result.
- 18. DON'T OVERREACH.** Loss of balance can make you fall into a working machine, causing injury.
- 19. NEVER STAND ON THE MACHINE.** Injury could occur if the tool tips, or if you accidentally contact the cutting tool.
- 20. NEVER LEAVE THE MACHINE RUNNING UNATTENDED. TURN THE POWER OFF.** Don't leave the machine until it comes to a complete stop. A child or visitor could be injured.
- 21. TURN THE MACHINE "OFF", AND DISCONNECT THE MACHINE FROM THE POWER SOURCE** before installing or removing accessories, changing cutters, adjusting or changing set-ups. When making repairs, be sure to lock the start switch in the "OFF" position. An accidental start-up can cause injury.
- 22. MAKE YOUR WORKSHOP CHILDPROOF WITH PADLOCKS, MASTER SWITCHES, OR BY REMOVING STARTER KEYS.** The accidental start-up of a machine by a child or visitor could cause injury.
- 23. STAY ALERT, WATCH WHAT YOU ARE DOING, AND USE COMMON SENSE. DO NOT USE THE MACHINE WHEN YOU ARE TIRED OR UNDER THE INFLUENCE OF DRUGS, ALCOHOL, OR MEDICATION.** A moment of inattention while operating power tools may result in injury.
- 24. ⚠ WARNING: USE OF THIS TOOL CAN GENERATE AND DISBURSE DUST OR OTHER AIRBORNE PARTICLES, INCLUDING WOOD DUST, CRYSTALLINE SILICA DUST AND ASBESTOS DUST.** Direct particles away from face and body. Always operate tool in well ventilated area and provide for proper dust removal. Use dust collection system wherever possible. Exposure to the dust may cause serious and permanent respiratory or other injury, including silicosis (a serious lung disease), cancer, and death. Avoid breathing the dust, and avoid prolonged contact with dust. Allowing dust to get into your mouth or eyes, or lay on your skin may promote absorption of harmful material. Always use properly fitting NIOSH/OSHA approved respiratory protection appropriate for the dust exposure, and wash exposed areas with soap and water.

ADDITIONAL SPECIFIC SAFETY RULES

⚠ WARNING: Failure to follow these rules may result in serious personal injury.

⚠ WARNING: **DO NOT USE THIS UNIT TO FILTER METAL DUST.** Combining wood and metal dust can create an explosion or fire hazard. This unit is intended to filter non-explosive atmospheres only.

⚠ WARNING: **DO NOT USE THIS UNIT TO DISSIPATE FUMES OR SMOKE.** Explosions or fire can result. This dust collector is intended for use where only dry airborne dust is present. Its use should be limited to non-explosive, non-metallic atmospheres.

- 1. DO NOT OPERATE THIS UNIT UNTIL IT IS COMPLETELY ASSEMBLED AND INSTALLED ACCORDING TO THE INSTRUCTIONS.** A unit incorrectly assembled can cause injury.
- 2. OBTAIN ADVICE FROM YOUR SUPERVISOR, INSTRUCTOR, OR ANOTHER QUALIFIED PERSON** if you are not thoroughly familiar with the operation of this unit. Knowledge is safety.
- 3. FOLLOW ALL WIRING CODES** and recommended electrical connections to prevent electrical shock or electrocution.
- 4. DO NOT PULL THIS UNIT BY THE POWER CORD.** Do not allow the power cord to come in contact with sharp instruments or edges, hot surfaces, or oil or grease. Do not place any weight on top of the power cord. A damaged power cord can cause electrical shock or electrocution.
- 5. SUPPORT THIS UNIT OR SECURELY CLAMP IT TO THE WORK SURFACE WHEN IT IS USED IN A PORTABLE APPLICATION** to eliminate potential injury and/or damage from falling.
- 6. ENSURE THAT THE INTAKE AND EXHAUST AREAS ARE CLEAR PRIOR TO STARTING THE UNIT.** Clogged intakes or exhausts can cause an explosion and/or fire.
- 7. DO NOT USE THE DUST COLLECTOR** to pick up flammable liquids such as gasoline. Do not use the dust collector near flammable or combustible liquids. Explosion and/or fire can occur.
- 8. KEEP ARMS, HANDS, AND FINGERS AWAY FROM THE FAN.** Avoid all exposure to rotating parts to prevent injury.
- 9. DO NOT OPERATE THIS UNIT WITHOUT THE DUST COLLECTION BAG IN PLACE AND PROPERLY SECURED.** Sawdust and other debris can provide the potential for fire and/or explosion and can also cause inhalation problems.
- 10. INSPECT THE DUST BAG FOR CUTS, RIPS, OR TEARS.** Replace damaged bags or vacuum hoses. Sawdust and other debris can provide the potential for fire and/or explosion and can also cause inhalation problems.
- 11. ALWAYS USE THE INTAKE CAPS TO COVER UNUSED DUST PORTS.** Debris can cause damage to the unit and injury.
- 12. DO NOT ATTEMPT TO REMOVE OR REPLACE** the dust collection bag(s) while the unit is connected to the power source. Exposed fan blades can cause severe injuries.
- 13. MAINTAIN THE UNIT IN TOP CONDITION.** Clogged filters can increase the potential for fire or explosion. Follow all instructions for changing and cleaning filters.
- 14. STORE THIS UNIT IN A LOCATION** that eliminates the potential for damage to the power cord. A damaged power cord can cause shock or electrocution. Safely store power cord on the unit to eliminate tripping hazards.
- 15. TURN THE UNIT "OFF" AND DISCONNECT THE UNIT** from the power source before installing or removing accessories, before adjusting or changing set-ups, or when making repairs. An accidental start-up can cause serious injury.
- 16. TURN THE UNIT "OFF",** disconnect the unit from the power source, and clean the table/work area before leaving the area.

SAVE THESE INSTRUCTIONS.

Refer to them often and use them to instruct others.

POWER CONNECTIONS

A separate electrical circuit should be used for your machines. This circuit should not be less than #12 wire and should be protected with a 20 Amp time lag fuse. If an extension cord is used, use only 3-wire extension cords which have 3-prong grounding type plugs and matching receptacle which will accept the machine's plug. Before connecting the machine to the power line, make sure the switch (s) is in the "OFF" position and be sure that the electric current is of the same characteristics as indicated on the machine. All line connections should make good contact. Running on low voltage will damage the machine.

⚠ DANGER Do not expose the machine to rain or operate the machine in damp locations.

MOTOR SPECIFICATIONS

Your machine is wired for 120V, 60 HZ alternating current. Before connecting the machine to the power source, make sure the switch is in the "OFF" position.

GROUNDING INSTRUCTIONS

⚠ DANGER This machine must be grounded while in use to protect the operator from electric shock.

1. All grounded, cord-connected machines:

In the event of a malfunction or breakdown, grounding provides a path of least resistance for electric current to reduce the risk of electric shock. This machine is equipped with an electric cord having an equipment-grounding conductor and a grounding plug. The plug must be plugged into a matching outlet that is properly installed and grounded in accordance with all local codes and ordinances.

Do not modify the plug provided - if it will not fit the outlet, have the proper outlet installed by a qualified electrician.

Improper connection of the equipment-grounding conductor can result in risk of electric shock. The conductor with insulation having an outer surface that is green with or without yellow stripes is the equipment-grounding conductor. If repair or replacement of the electric cord or plug is necessary, do not connect the equipment-grounding conductor to a live terminal.

Check with a qualified electrician or service personnel if the grounding instructions are not completely understood, or if in doubt as to whether the machine is properly grounded.

Use only 3-wire extension cords that have 3-prong grounding type plugs and matching 3-conductor receptacles that accept the machine's plug, as shown in Fig. A.

Repair or replace damaged or worn cord immediately.

2. Grounded, cord-connected machines intended for use on a supply circuit having a nominal rating less than 150 volts:

If the machine is intended for use on a circuit that has an outlet that looks like the one illustrated in Fig. A, the machine will have a grounding plug that looks like the plug illustrated in Fig. A. A temporary adapter, which looks like the adapter illustrated in Fig. B, may be used to connect this plug to a matching 2-conductor receptacle as shown in Fig. B if a properly grounded outlet is not available. The temporary adapter should be used only until a properly grounded outlet can be installed by a qualified electrician. The green-colored rigid ear, lug, and the like, extending from the adapter must be connected to a permanent ground such as a properly grounded outlet box. Whenever the adapter is used, it must be held in place with a metal screw.

NOTE: In Canada, the use of a temporary adapter is not permitted by the Canadian Electric Code.

⚠ DANGER In all cases, make certain that the receptacle in question is properly grounded. If you are not sure, have a qualified electrician check the receptacle.

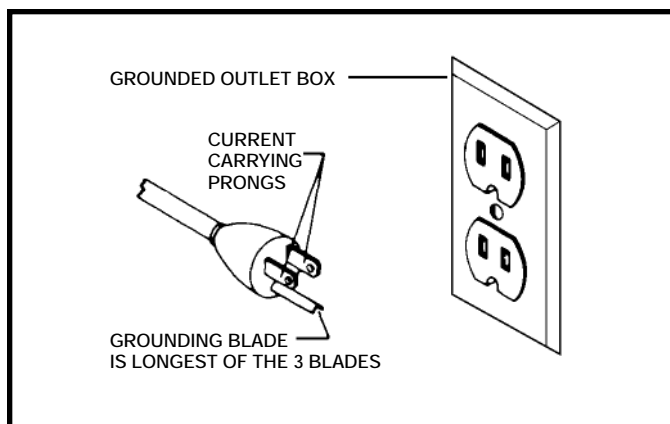

Fig. A

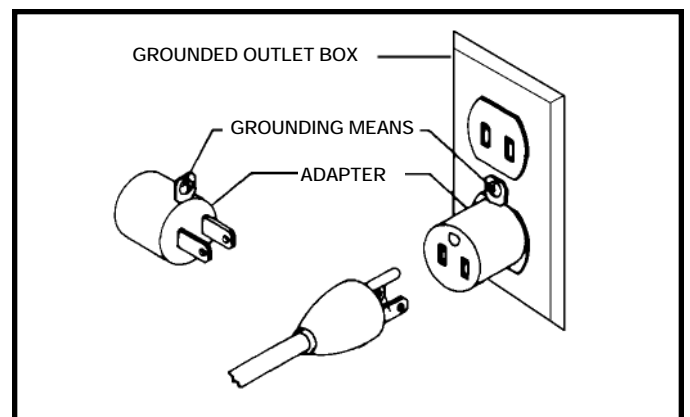

Fig. B

EXTENSION CORDS

⚠ WARNING Use proper extension cords. Make sure your extension cord is in good condition and is a 3-wire extension cord which has a 3-prong grounding type plug and matching receptacle which will accept the machine's plug. When using an extension cord, be sure to use one heavy enough to carry the current of the machine. An undersized cord will cause a drop in line voltage, resulting in loss of power and overheating. Fig. D-1 or D-2, shows the correct gauge to use depending on the cord length. If in doubt, use the next heavier gauge. The smaller the gauge number, the heavier the cord.

MINIMUM GAUGE EXTENSION CORD			
RECOMMENDED SIZES FOR USE WITH STATIONARY ELECTRIC MACHINES			
Ampere Rating	Volts	Total Length of Cord in Feet	Gauge of Extension Cord
0-6	120	up to 25	18 AWG
0-6	120	25-50	16 AWG
0-6	120	50-100	16 AWG
0-6	120	100-150	14 AWG
6-10	120	up to 25	18 AWG
6-10	120	25-50	16 AWG
6-10	120	50-100	14 AWG
6-10	120	100-150	12 AWG
10-12	120	up to 25	16 AWG
10-12	120	25-50	16 AWG
10-12	120	50-100	14 AWG
10-12	120	100-150	12 AWG
12-16	120	up to 25	14 AWG
12-16	120	25-50	12 AWG
12-16	120	GREATER THAN 50 FEET NOT RECOMMENDED	

Fig. D-1

MINIMUM GAUGE EXTENSION CORD			
RECOMMENDED SIZES FOR USE WITH STATIONARY ELECTRIC MACHINES			
Ampere Rating	Volts	Total Length of Cord in Feet	Gauge of Extension Cord
0-6	240	up to 50	18 AWG
0-6	240	50-100	16 AWG
0-6	240	100-200	16 AWG
0-6	240	200-300	14 AWG
6-10	240	up to 50	18 AWG
6-10	240	50-100	16 AWG
6-10	240	100-200	14 AWG
6-10	240	200-300	12 AWG
10-12	240	up to 50	16 AWG
10-12	240	50-100	16 AWG
10-12	240	100-200	14 AWG
10-12	240	200-300	12 AWG
12-16	240	up to 50	14 AWG
12-16	240	50-100	12 AWG
12-16	240	GREATER THAN 100 FEET NOT RECOMMENDED	

Fig. D-2

FUNCTIONAL DESCRIPTION

FOREWORD

The Delta Industrial Model 50-760 Dust Collector will connect to woodworking machines that accept a 4" diameter hose. The 50-760 comes with one 1 micron filter bag and two 6 mil plastic collection bag, and a 4" x 5' collection hose.

NOTICE: The photo on the manual cover illustrates the current production model. All other illustrations contained in the manual are representative only and may not depict the actual labeling or accessories included. These are intended to illustrate technique only.

CARTON CONTENTS

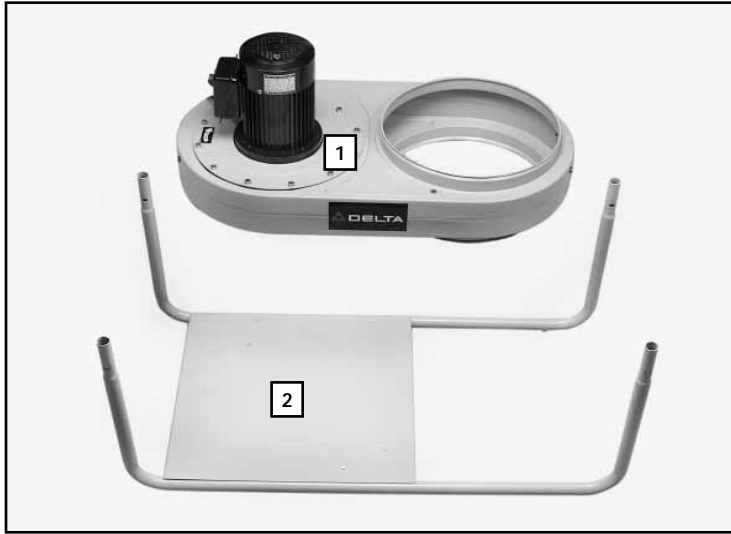

1. Motor and blower assembly
2. Stand

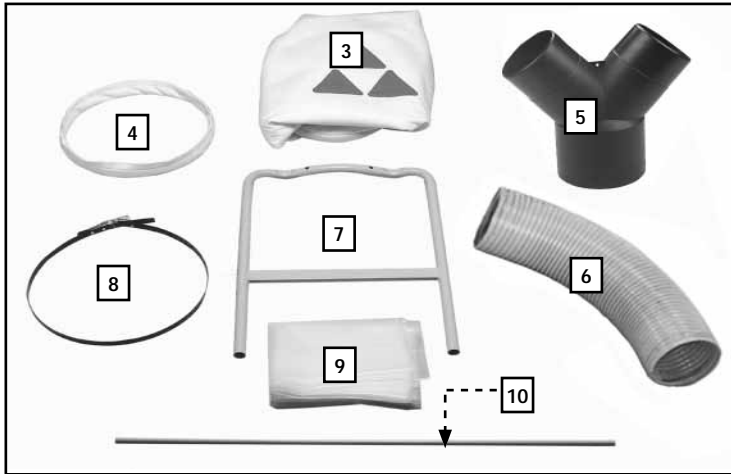

3. One micron upper filter bag
4. Cloth-covered bag retainer ring
5. Dust intake ports
6. 4" Hose
7. Legs (2)
8. Bag retainer clamp
9. Six mil plastic lower bag (2)
10. Bag hanging rod

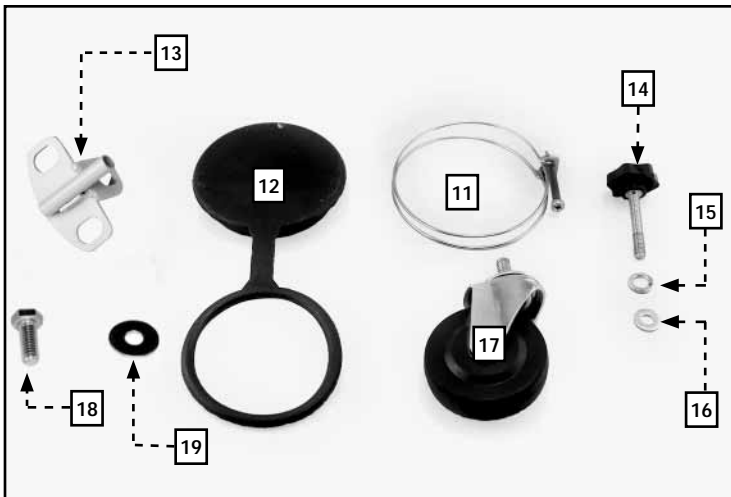

11. Hose clamp (2)
12. Intake cap and ring (2)
13. Bracket for bag hanging rod
14. Knob (4)
15. 3/8" (9.5mm) Lockwasher (4)
16. 5/16" Small flat washers (4)
17. Caster (4)
18. 5/16" (8mm) Hex head screw
19. 5/16" Large flat washer (1)

UNPACKING AND CLEANING

Carefully unpack the machine and all loose items from the shipping container(s). Remove the rust-preventative oil from unpainted surfaces using a soft cloth moistened with mineral spirits, paint thinner or denatured alcohol. **Do not use highly volatile solvents such as gasoline, naphtha, acetone or lacquer thinner for cleaning your machine.** After cleaning, cover the unpainted surfaces with a good quality household floor paste wax.

ASSEMBLY

⚠ WARNING For your own safety, do not connect the machine to the power source until the machine is completely assembled and you read and understand the entire instruction manual.

ASSEMBLY TOOLS REQUIRED

Phillips head screwdriver

12 mm wrench

ASSEMBLY TIME ESTIMATE

30 minutes to 1 hour

⚠ CAUTION This machine is heavy. Use two or more people when lifting.

ATTACHING THE CASTERS

1. Turn the stand (A) upside down (Fig 1).
2. Place a 3/8" lockwasher on the caster stud (B). Screw the caster into the threaded hole on the bottom of the stand. Repeat for the other three casters.
3. Tighten the caster by hand, then secure it with a thin 14mm wrench.

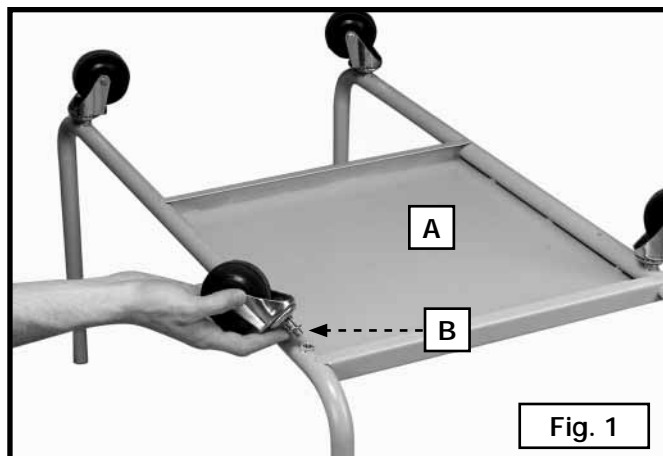

ATTACHING THE LEGS TO THE MOTOR/BLOWER ASSEMBLY

1. Place the motor/blower assembly with the motor down (A) Fig. 2.
2. Place a 5/16" flatwasher on the knob (B).
3. Align the holes in the legs (C) with the holes (D) in the motor/blower assembly. The legs should extend up. Insert the knob through hole in the legs (C) and into the threaded hole in the motor/blower assembly (D). Tighten the knob securely.
4. Repeat these steps for all knobs on both legs.

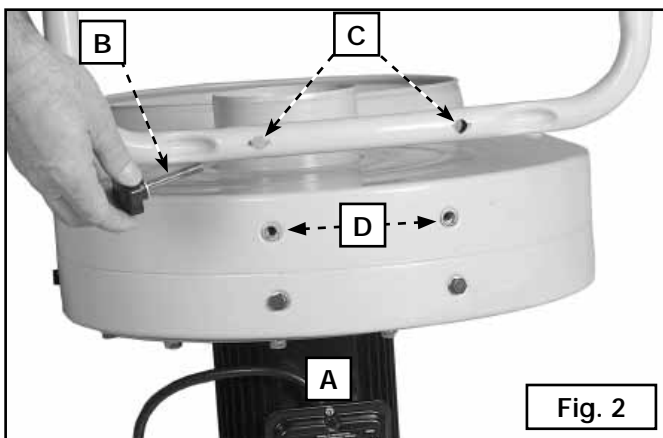

ATTACHING THE STAND TO THE MOTOR/BLOWER ASSEMBLY

NOTE: Two people are needed for this step.

Place all four stand posts (A) Fig. 3 into the four legs (B) on the motor/blower assembly. Make sure that the metal base plate (D) is over the large dust collection hole (C).

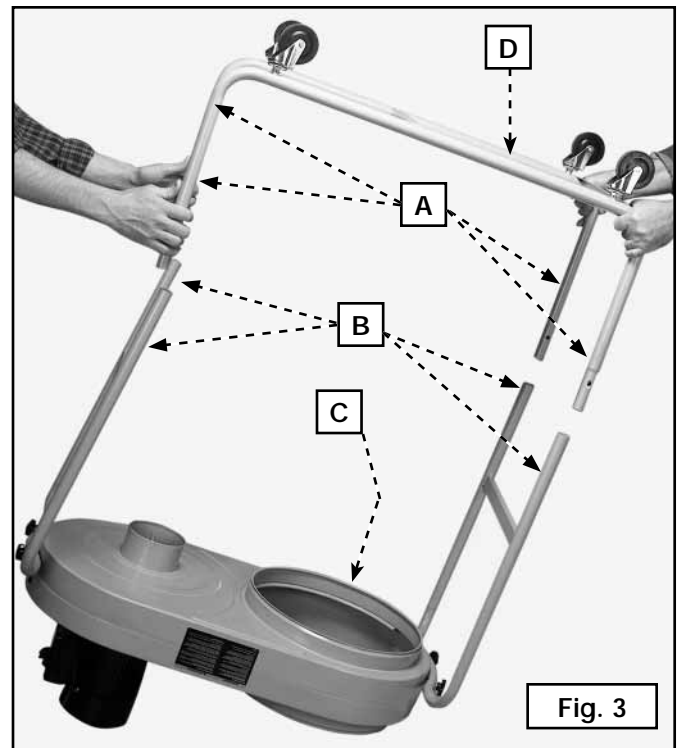

ALTERNATE SETUP

The previous steps show you how to assemble the unit with the motor on top and dust intake ports on the bottom as shown in Fig 4.

You can assemble this unit with the intake port (B) Fig. 5 in the up position by following the steps in **“ATTACHING THE LEGS TO THE MOTOR/BLOWER ASSEMBLY.”** The difference in constructing the unit is to place the motor/blower assembly on a flat surface with the motor (A) Fig. 6 facing up before attaching the legs.

NOTE: Before doing the alternate setup, remove the 5/16" hex head screws from the holes (B) (Fig. 6) and place them in the holes (C). Air leakage will occur if the screws are not placed in these holes (C).

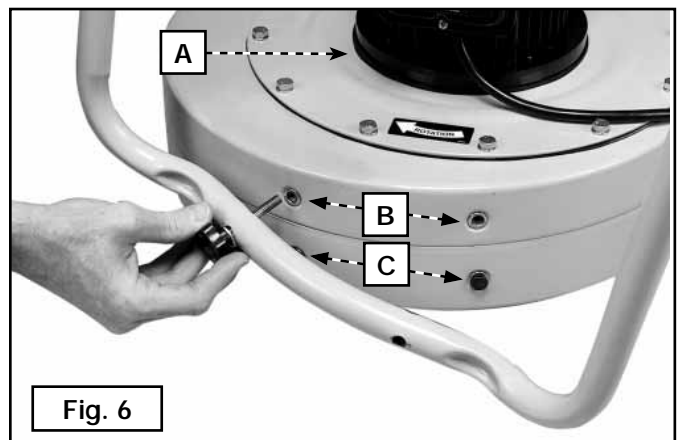
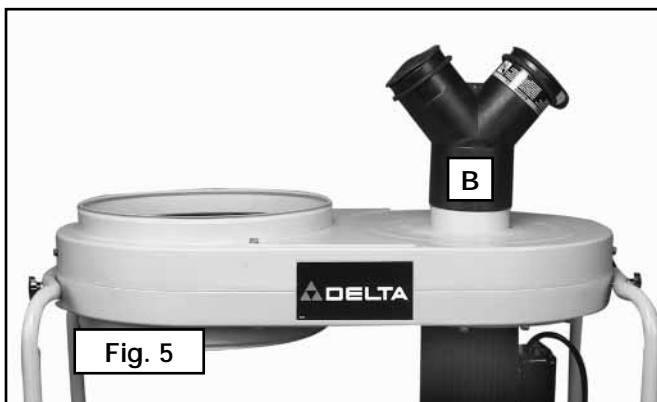

ATTACHING THE DUST INTAKE PORTS

⚠ WARNING Disconnect the machine from the power source!

Place the dust intake port (A) Fig. 7 on the intake flange (B) opposite the motor. Make sure that the dust intake port is snug on the intake flange.

Turn the unit over so that the casters are on the ground.

⚠ CAUTION Because of the weight of the unit, use more than one person to lift the motor/blower assembly into the upright position.

ATTACHING THE DUST COLLECTION BAG

⚠ WARNING Disconnect the machine from the power source!

USING CLOTH COVERED FLEXIBLE RING:

1. Place the cloth-covered bag retainer ring (A) Fig. 8 inside the opening of the clear plastic dust collection bag. Fold about 6 inches of the bag around the retainer ring.
2. Place the bag in the large hole (B) Fig. 8 in the motor/blower assembly. Fit the retainer ring (A) Fig. 8 and (A) Fig. 9 into the bottom groove (B) Fig. 9. Bend and fold the ring to fit it into place.
3. Tug slightly on the bag to eliminate any slack and to make sure that the bag is secure and will not detach during collection.

B. USING A METAL BAG CLAMP

You can also attach the plastic bag to the outside of the dust collector using the included clamp (B) Fig. 10.

1. Place the clamp (B) around the top of the plastic bag (A). Fold about 4 to 6 inches of plastic bag over the clamp (Fig. 10).
2. Place the clamp and plastic bag (A) Fig. 11 on the blower assembly. Fasten the clamp (B) securely.

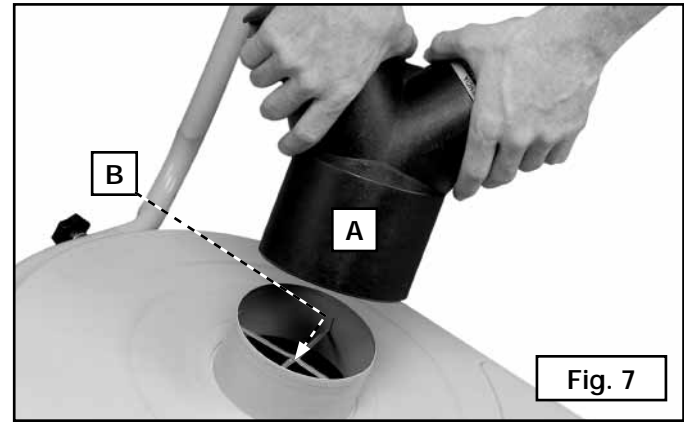
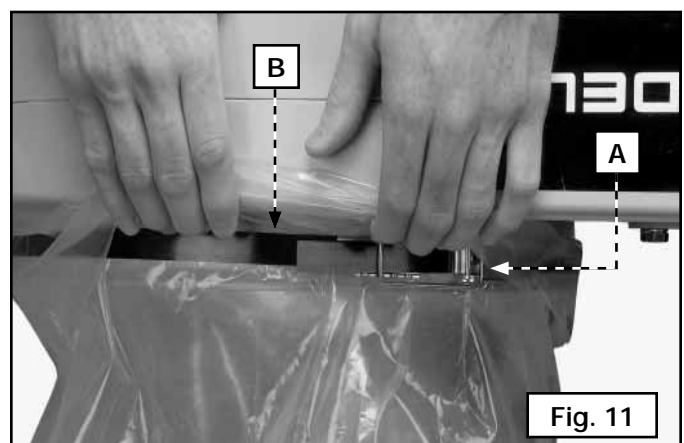
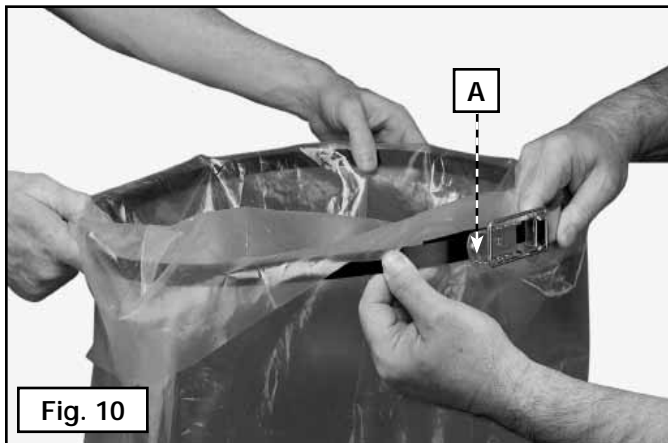
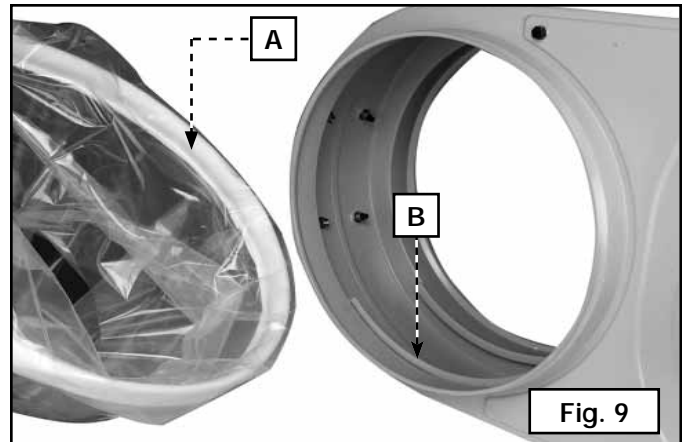
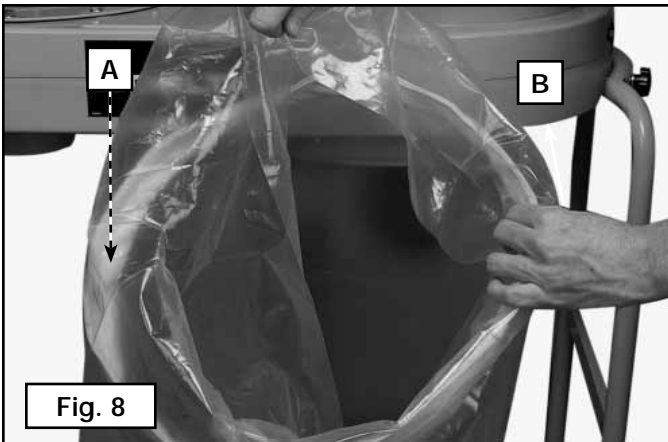

ATTACHING THE TOP FILTER BAG

⚠ WARNING Disconnect the machine from the power source!

1. Place a large 5/16" flatwasher on a 5/16" hex head screw.
2. Position the bracket (A) on the dust collector (Fig. 12).
3. Insert 5/16" hex head screw through the hole in the bracket, then thread it into the hole in the dust collector. Tighten securely with a 12mm wrench.
4. Thread the other two screws into the appropriate holes and tighten securely.
5. Insert the rod into the pocket on the filter bag (A) Fig. 13.
6. Insert the rod in the hole in the bracket (B).
7. Work the open end of the filter bag into the top groove of the dust collector drum until it is secure and sealed. Bend and fold, as necessary, the internal bag retainer ring to fit it into place.
8. Attach the other filter bag in the same manner.

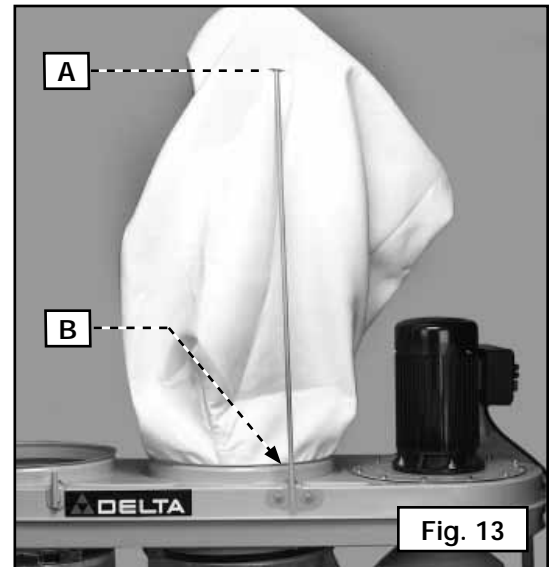

ATTACHING THE HOSE TO THE INTAKE PORT

⚠ WARNING Disconnect the machine from the power source!

Model 50-760 provides two 4" dust ports. To attach the hose:

NOTE: Place the open end (D) of the intake cap rings around and on the ends of each dust intake port before attaching the hose.

Loosely attach the hose clamp (A) Fig. 14 around one end of the flexible hose (B). Attach the hose to the dust intake port (C). Tighten the hose clamp (A). Attach the remaining clamp to the other end of the flexible hose and to the woodworking machine.

NOTE: Do not operate the dust collector with any dust intake port (C) Fig. 13 uncovered. Place the flat intake cap (E) on the dust intake port (Fig. 14).

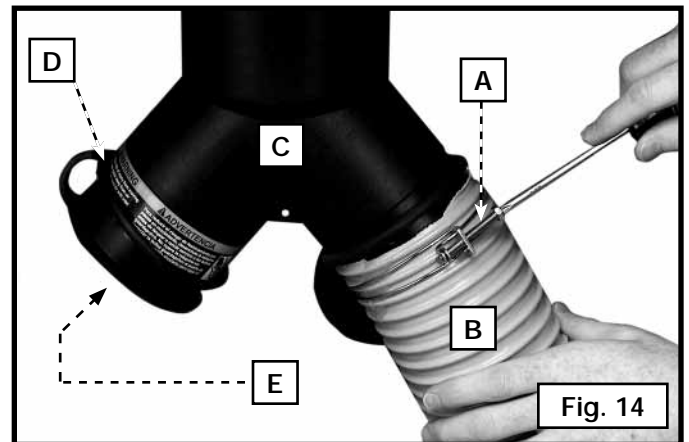

OPERATION

OPERATIONAL CONTROLS AND ADJUSTMENTS

⚠ WARNING For operator safety, do not operate the machine with any dust intake holes uncovered. The rotating fan, located inside the blower housing, is accessible through the dust intake port and can be hazardous. Always wear proper apparel. Do not wear jewelry. Keep your fingers and all foreign objects out of the dust intake port. Follow the safety rules in this manual.

STARTING AND STOPPING THE DUST COLLECTOR

1. The on/off switch (A) Fig. 15 is located on the motor housing. To turn the machine "ON", move the switch up to the "ON" position.
2. To turn the machine "OFF", move the switch (A) down to the "OFF" position.

⚠ WARNING Make sure that the switch is in the "OFF" position before plugging in the power cord. In the event of a power failure, move the switch to the "OFF" position. An accidental start-up can cause injury.

LOCKING THE SWITCH IN THE "OFF" POSITION

IMPORTANT: When the tool is not in use, the switch should be locked in the "OFF" position to prevent unauthorized use. To lock the machine, grasp the switch toggle (A) Fig. 16 and pull it out of the switch (B). With the switch toggle (A) removed, the switch will not operate. However, should the switch toggle be removed while the saw is running, the machine can be turned "OFF," but cannot be restarted without re-inserting the switch toggle (A).

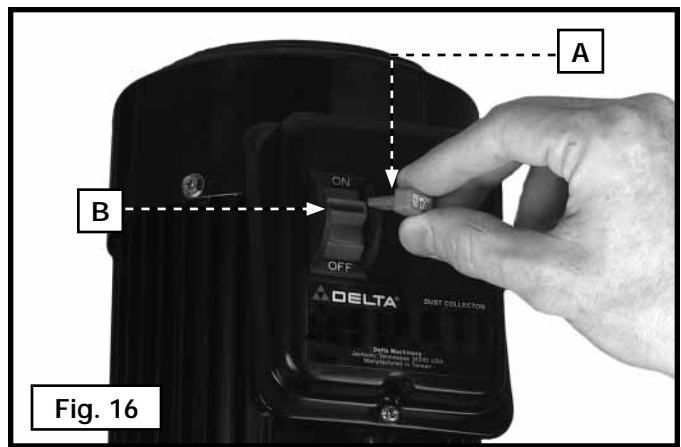

⚠ WARNING When using this dust collector, do not pick up anything that is burning, smoldering, or smoking (matches, cigarettes, or hot ashes).

⚠ WARNING Do not use this unit to vacuum combustible explosive materials (coal, grain, or other finely-divided combustible material).

⚠ WARNING Do not use this unit to vacuum hazardous, toxic, or carcinogenic materials (asbestos, pesticide, or lead-based paint debris).

TROUBLESHOOTING

For assistance with your machine, visit our website at www.deltamachinery.com for a list of service centers or call the DELTA Machinery help line at 1-800-223-7278 (In Canada call 1-800-463-3582).

MAINTENANCE

KEEP THE MACHINE CLEAN

Periodically blow out all air passages with dry compressed air. All plastic parts should be cleaned with a soft damp cloth. NEVER use solvents to clean plastic parts. They could possibly dissolve or otherwise damage the material.

⚠ WARNING Wear certified safety equipment for eye, hearing and respiratory protection while using compressed air.

FAILURE TO START

Should your machine fail to start, check to make sure the prongs on the cord plug are making good contact in the outlet. Also, check for blown fuses or open circuit breakers in the line.

LUBRICATION & RUST PROTECTION

Apply household floor paste wax to the machine table, extension table or other work surface weekly, or use a commercially available protective product designed for this purpose. Follow the manufacturer's instructions for use and safety.

SERVICE

REPLACEMENT PARTS

Use only identical replacement parts. For a parts list or to order parts, visit our website at servicenet.deltamachinery.com. You can also order parts from your nearest factory-owned branch, or by calling our Customer Care Center at 1-800-223-7278 to receive personalized support from highly-trained technicians.

FREE WARNING LABEL REPLACEMENT

If your warning labels become illegible or are missing, call 1-800-223-7278 for a free replacement.

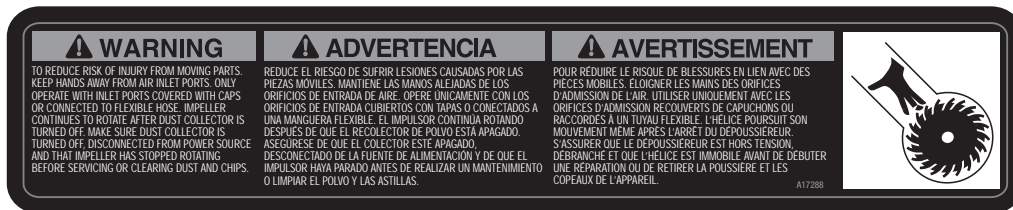

SERVICE AND REPAIRS

All quality tools will eventually require servicing and/or replacement of parts. For information about Delta Machinery, its factory-owned branches, or an Authorized Warranty Service Center, visit our website at www.deltamachinery.com or call our Customer Care Center at 1-800-223-7278. All repairs made by our service centers are fully guaranteed against defective material and workmanship. We cannot guarantee repairs made or attempted by others.

You can also write to us for information at Delta Machinery, 4825 Highway 45 North, Jackson, Tennessee 38305 - Attention: Product Service. Be sure to include all of the information shown on the nameplate of your tool (model number, type, serial number, etc.)

ACCESSORIES

A complete line of accessories is available from your Delta Supplier, Porter-Cable • Delta Factory Service Centers, and Delta Authorized Service Stations. Please visit our Web Site www.deltamachinery.com for a catalog or for the name of your nearest supplier.

⚠ WARNING Since accessories other than those offered by Delta have not been tested with this product, use of such accessories could be hazardous. For safest operation, only Delta recommended accessories should be used with this product.

WARRANTY

To register your tool for warranty service visit our website at www.deltamachinery.com.

Two Year Limited New Product Warranty

Delta will repair or replace, at its expense and at its option, any new Delta machine, machine part, or machine accessory which in normal use has proven to be defective in workmanship or material, provided that the customer returns the product prepaid to a Delta factory service center or authorized service station with proof of purchase of the product within two years and provides Delta with reasonable opportunity to verify the alleged defect by inspection. For all refurbished Delta product, the warranty period is 180 days. Delta may require that electric motors be returned prepaid to a motor manufacturer's authorized station for inspection and repair or replacement. Delta will not be responsible for any asserted defect which has resulted from normal wear, misuse, abuse or repair or alteration made or specifically authorized by anyone other than an authorized Delta service facility or representative. Under no circumstances will Delta be liable for incidental or consequential damages resulting from defective products. This warranty is Delta's sole warranty and sets forth the customer's exclusive remedy, with respect to defective products; all other warranties, express or implied, whether of merchantability, fitness for purpose, or otherwise, are expressly disclaimed by Delta.

LES INSTRUCTIONS IMPORTANTES DE SURETE

▲ AVERTISSEMENT Lire et comprendre toutes instructions d'avertissements et opération avant d'utiliser n'importe quel outil ou n'importe quel équipement. En utilisant les outils ou l'équipement, les précautions de sûreté fondamentales toujours devraient être suivies pour réduire le risque de blessure personnelle. L'opération déplacée, l'entretien ou la modification d'outils ou d'équipement ont pour résultat la blessure sérieux et les dommages de propriété. Il y a de certaines applications pour lequel outils et l'équipement sont conçus. La Delta Machinery recommande avec force que ce produit n'ait pas modifié et/ou utilisé pour l'application autrement que pour lequel il a été conçu.

Si vous avez n'importe quelles questions relatives à son application n'utilisent pas le produit jusqu'à ce que vous avez écrit Porter-Cable et nous vous avons conseillé.

La forme en ligne de contact à www.deltamachinery.com

Courrier Postal: Technical Service Manager

Delta Machinery

4825 Highway 45 North

Jackson, TN 38305

Information en ce qui concerne l'opération sûre et correcte de cet outil est disponible des sources suivantes:

Power Tool Institute

1300 Sumner Avenue, Cleveland, OH 44115-2851

www.powertoolinstitute.org

National Safety Council

1121 Spring Lake Drive, Itasca, IL 60143-3201

American National Standards Institute, 25 West 43rd Street, 4 floor, New York, NY 10036 www.ansi.org ANSI 01.1 Safety Requirements for Woodworking Machines, and the U.S. Department of Labor regulations www.osha.gov

MESURES DE SÉCURITÉ - DÉFINITIONS

Ce guide contient des renseignements importants que vous deviez bien saisir. Cette information porte sur **VOTRE SÉCURITÉ** et sur **LA PRÉVENTION DE PROBLÈMES D'ÉQUIPEMENT**. Afin de vous aider à identifier cette information, nous avons utilisé les symboles ci-dessous. Veuillez lire attentivement ce guide en portant une attention particulière à ces sections.

▲ DANGER Indique un danger imminent qui, s'il n'est pas évité, causera de graves blessures ou la mort.

▲ AVERTISSEMENT Indique la possibilité d'un danger qui, s'il n'est pas évité, pourrait causer de graves blessures ou la mort.

▲ ATTENTION Indique la possibilité d'un danger qui, s'il n'est pas évité, peut causer des dommages à la propriété.

ATTENTION Sans le symbole d'alerte. Indique la possibilité d'un danger qui, s'il n'est pas évité, peut causer des dommages; mineurs ou moyennes.

LA PROPOSITION DE CALIFORNIE 65

▲ AVERTISSEMENT La poussière produite par le ponçage électrique le sciage, le meulage, le perçage et autres activités de construction peut contenir des produits chimiques qui sont reconnus, par l'état de la Californie, de causer le cancer, les anomalies congénitales ou autres maux de reproduction. Ces produits chimiques comprennent, entre autres :

- le plomb provenant des peintures à base de plomb;
- la silice cristalline provenant de briques, de béton ou d'autres produits de maçonnerie
- l'arsenic et le chrome provenant du bois de charpente traité chimiquement

Le risque d'exposition à ces produits dépend de la fréquence d'exécution de ce genre de travaux. Afin de réduire l'exposition à ces produits chimiques, travaillez dans un endroit bien aéré et utilisez de l'équipement de sécurité approuvé, portez toujours un masque facial ou respirateur homologué **MSHA/NIOSH** bien ajusté lorsque vous utilisez de tels outils.

CONSERVEZ CES INSTRUCTIONS!

RÈGLES DE SÉCURITÉ GÉNÉRALES

▲ AVERTISSEMENT L'inobservation de ces règles peut conduire à des blessures graves.

- 1. POUR SA SÉCURITÉ PERSONNELLE, LIRE LA NOTICE D'UTILISATION, AVANT DE METTRE LA MACHINE EN MARCHÉ,** et pour aussi apprendre l'application et les limites de la machine ainsi que les risques qui lui sont particuliers ainsi, les possibilités d'accident et de blessures seront beaucoup réduites.
- 2. PORTEZ DES DISPOSITIFS DE PROTECTION DES YEUX ET DE L'OUÏE. UTILISEZ TOUJOURS DES LUNETTES DE SÉCURITÉ.** Des lunettes ordinaires ne constituent PAS des lunettes de sécurité. **UTILISEZ DES ÉQUIPEMENTS DE SÛRETÉ HOMOLOGUÉS.** Les dispositifs de protection des yeux doivent être conformes aux normes ANSI Z87.1. Les dispositifs de protection de l'ouïe doivent être conformes aux normes ANSI S3.19.
- 3. PORTER UNE TENUE APPROPRIÉE.** Pas de cravates, de gants, ni de vêtements amples. Enlever montre, bagues et autres bijoux. Rouler les manches. Les vêtements ou les bijoux qui se trouvent pris dans les pièces mobiles peuvent entraîner des blessures.
- 4. NE PAS UTILISER LA MACHINE DANS UN ENVIRONNEMENT DANGEREUX.** L'utilisation d'outils électriques dans des endroits humides ou sous la pluie peut entraîner des décharges électriques ou une électrocution. Garder la zone de travail bien éclairée pour éviter de trébucher ou d'exposer les doigts, les mains ou les bras à une situation dangereuse.
- 5. GARDER LES OUTILS ET LES MACHINES EN PARFAIT ÉTAT.** Garder les outils affûtés et propres afin d'obtenir le meilleur et le plus sûr rendement. Suivre les instructions pour lubrifier et changer les accessoires. Les outils et les machines mal entretenus peuvent se dégrader davantage, et/ou entraîner des blessures.
- 6. INSPECTER LES PIÈCES POUR DÉCELER TOUT DOMMAGE.** Avant d'utiliser la machine, la vérifier pour voir s'il n'y a pas de pièces endommagées. Vérifier l'alignement des pièces mobiles et si ces pièces ne se coincent pas, la rupture de pièces, ou toute autre condition pouvant en affecter le fonctionnement. Toute pièce ou protecteur endommagé doit être réparé ou remplacé. Les pièces endommagées peuvent dégrader davantage la machine et/ou entraîner des blessures.
- 7. GARDER L'AIRE DE TRAVAIL PROPRE.** Les zones et établis encombrés favorisent les accidents.
- 8. GARDER LES ENFANTS ET LES VISITEURS À DISTANCE.** L'atelier est un lieu potentiellement dangereux. Les enfants et les visiteurs peuvent se blesser.
- 9. ÉVITER LE DÉMARRAGE ACCIDENTEL.** S'assurer que l'interrupteur est sur « OFF » (ARRÊT) avant de brancher le cordon. En cas de coupure de courant, placer l'interrupteur à la position « OFF » (ARRÊT). Un démarrage accidentel peut entraîner des blessures.
- 10. UTILISER LES DISPOSITIFS PROTECTEURS.** Vérifier que tous les dispositifs protecteurs sont bien en place, bien fixés et en bon état de marche pour éviter les blessures.
- 11. ENLEVER LES CLÉS DE RÉGLAGE ET CELLES DE SERRAGE AVANT DE METTRE LA MACHINE EN MARCHÉ.** Les outils, les chutes et les autres débris peuvent être projetés violemment et blesser.
- 12. UTILISER LA BONNE MACHINE.** Ne pas forcer la machine ou l'accessoire à faire un travail pour lequel il n'a pas été conçu. Des dommages à la machine et/ou des blessures pourraient s'ensuivre.
- 13. UTILISER LES ACCESSOIRES RECOMMANDÉS.** L'utilisation d'accessoires non recommandés par Delta peut endommager la machine et blesser l'utilisateur.
- 14. UTILISER LE CORDON PROLONGATEUR APPROPRIÉ.** S'assurer que le cordon prolongateur est en bon état. Lorsqu'un cordon prolongateur est utilisé, s'assurer que celui-ci est d'un calibre suffisant pour l'alimentation nécessaire à la machine. Un cordon d'un calibre insuffisant entraînera une perte de tension d'où une perte de puissance et surchauffe. Voir le tableau sur les cordons prolongateurs pour obtenir le calibre approprié selon la longueur du cordon et l'ampérage de la machine. S'il y a un doute, utiliser un cordon d'un calibre supérieur. Plus le chiffre est petit, plus le fil est gros.
- 15. FIXER LA PIÈCE.** Utilisez les brides ou l'étau quand vous ne pouvez pas fixer l'objet sur la table et contre la barrière à la main ou quand votre main sera dangereusement près de la lame (à moins de 6").
- 16. AVANCER LA PIÈCE DANS LE SENS CONTRAIRE À LA ROTATION DE LA LAME, DE LA FRAISE OU DE LA SURFACE ABRASIVE.** L'alimentation dans l'autre sens peut entraîner une projection violente de la pièce.
- 17. NE PAS FORCER LA MACHINE EN AVANÇANT LA PIÈCE TROP VITE.** Des dommages et/ou des blessures peuvent s'ensuivre.
- 18. NE PAS SE PENCHER AU-DESSUS DE LA MACHINE.** Une perte de l'équilibre peut entraîner une chute sur la machine en marche et causer des blessures.
- 19. NE JAMAIS MONTER SUR LA MACHINE.** On peut se blesser gravement si la machine bascule ou si l'on touche accidentellement son outil tranchant.
- 20. NE JAMAIS LAISSER LA MACHINE EN MARCHÉ SANS SURVEILLANCE. COUPER LE COURANT.** Ne pas quitter la machine tant qu'elle n'est pas complètement arrêtée. Un enfant ou un visiteur pourrait se blesser.
- 21. METTRE LA MACHINE À L'ARRÊT « OFF » ET LA DÉBRANCHER** avant d'installer ou d'enlever des accessoires, d'ajuster ou de changer des montages, ou lors des réparations. Un démarrage accidentel peut entraîner des blessures.
- 22. METTRE L'ATELIER À L'ABRI DES ENFANTS AU MOYEN DE CADENAS, D'INTERRUPTEURS PRINCIPAUX OU EN ENLEVANT LES BOUTONS DES DISPOSITIFS DE MISE EN MARCHÉ.** Le démarrage accidentel de la machine par un enfant ou un visiteur peut entraîner des blessures.
- 23. RESTER VIGILANT, ATTENTIF, ET FAIRE PREUVE DE BON SENS. NE PAS UTILISER LA MACHINE LORSQUE L'ON EST FATIGUÉ OU SOUS L'INFLUENCE DE DROGUES, D'ALCOOL OU DE MÉDICAMENTS.** Un instant d'inattention lors de l'utilisation d'outils électriques peut entraîner des blessures graves.
- 24. ▲ AVERTISSEMENT L'UTILISATION DE CET OUTIL PEUT PRODUIRE ET DISPERSER DE LA POUSSIÈRE OU D'AUTRES PARTICULES EN SUSPENSION DANS L'AIR, TELLES QUE LA SCIURE DE BOIS, LA POUSSIÈRE DE SILICIUM CRISTALLIN ET LA POUSSIÈRE D'AMIANTE.** Dirigez les particules loin du visage et du corps. Faites toujours fonctionner l'outil dans un espace bien ventilé et prévoyez l'évacuation de la poussière. Utilisez un système de dépoussiérage chaque fois que possible. L'exposition à la poussière peut causer des problèmes de santé graves et permanents, respiratoires ou autres, tels que la silicose (une maladie pulmonaire grave) et le cancer, et même le décès de la personne affectée. Évitez de respirer de la poussière et de rester en contact prolongé avec celle-ci. En laissant la poussière pénétrer dans vos yeux ou votre bouche, ou en la laissant reposer sur votre peau, vous risquez de promouvoir l'absorption de substances toxiques. Portez toujours des dispositifs de protection respiratoire homologués par NIOSH/OSHA, appropriés à l'exposition à la poussière et de taille appropriée, et lavez à l'eau et au savon les surfaces de votre corps qui ont été exposées.

RÈGLES SPÉCIFIQUES ADDITIONNELLES DE SÛRETÉ

⚠ AVERTISSEMENT L'inobservation de ces règles peut conduire à des blessures graves.

⚠ AVERTISSEMENT L'inobservation de ces règles peut conduire à des blessures graves.

⚠ AVERTISSEMENT **NE PAS UTILISER CET APPAREIL POUR FILTRER LA POUSSIÈRE DE MÉTAL.** La combinaison de poussières de bois et de métal peut créer un risque d'explosion ou d'incendie. Cet appareil est conçu pour filtrer dans des milieux non déflagrants.

⚠ AVERTISSEMENT **NE PAS UTILISER CET APPAREIL POUR DISSIPER DES VAPEURS OU DE LA FUMÉE.** Cela peut se solder par des explosions ou un incendie. Le présent dépollueur est conçu pour une utilisation seulement en présence de poussières sèches en suspension. Limiter l'utilisation à des milieux non déflagrants exempts de métaux

1. **NE PAS UTILISER L'APPAREIL AVANT QU'IL NE SOIT ENTIÈREMENT ASSEMBLÉ ET INSTALLÉ CONFORMÉMENT AUX DIRECTIVES.** Un appareil mal assemblé peut provoquer des blessures.
2. **DEMANDER CONSEIL À UN SUPERVISEUR, INSTRUCTEUR, OU TOUTE AUTRE PERSONNE QUALIFIÉE** si l'on ne maîtrise pas parfaitement l'utilisation de l'appareil. La connaissance est synonyme de sécurité
3. **SUIVRE TOUS LES CODES DE CÂBLAGE** et les connexions électriques recommandées afin d'éviter tout choc électrique ou électrocution.
4. **NE PAS TIRER SUR L'APPAREIL PAR LE CORDON D'ALIMENTATION.** Éloigner le cordon d'alimentation d'accessoires ou bords tranchants, de surfaces chaudes, d'huile ou de graisse. Ne pas déposer d'objets lourds sur le cordon d'alimentation. Un cordon d'alimentation endommagé risque de provoquer un choc électrique ou une électrocution.
5. **APPUYER L'APPAREIL OU LE FIXER SOLIDEMENT AVEC UN SERRE-JOINT À LA SURFACE DE TRAVAIL LORS D'UNE UTILISATION COMME ACCESSOIRE PORTATIF** pour empêcher une blessure éventuelle et/ou des dommages des suites d'une chute.
6. **S'ASSURER QUE LES ORIFICES D'ADMISSION ET D'ÉVACUATION SONT LIBRES AVANT DE DÉMARRER L'APPAREIL.** Un orifice d'admission ou d'évacuation obstrué risque de provoquer une explosion et/ou un incendie.

7. **NE PAS UTILISER LE DÉPOUSSIÉREUR** pour ramasser des liquides inflammables comme l'essence. Ne pas utiliser le dépollueur près de liquides inflammables ou combustibles. Cela peut se solder par une explosion et/ou un incendie.
8. **ÉLOIGNER LES BRAS, MAINS, ET DOIGTS DU VENTILATEUR.** Éviter tout contact avec des pièces mobiles pour empêcher des blessures.
9. **NE PAS UTILISER L'APPAREIL SANS LE SAC COLLECTEUR DE POUSSIÈRE EN PLACE ET BIEN FIXÉ.** La sciure et autres débris peuvent créer un risque potentiel d'incendie et/ou d'explosion ainsi que des problèmes respiratoires.
10. **INSPECTER LE SAC À POUSSIÈRE POUR TOUTE TRACE DE COUPURES OU DÉCHIRURES.** Remplacer les sacs ou tuyaux d'aspirateur endommagés. La sciure et autres débris peuvent créer un risque potentiel d'incendie et/ou d'explosion ainsi que des problèmes respiratoires.
11. **TOUJOURS INSTALLER DES CAPUCHONS D'ADMISSION SUR LES ORIFICES INUTILISÉS.** Les débris risquent d'endommager l'appareil et de provoquer une blessure.
12. **NE PAS ESSAYER DE RETIRER OU DE REMPLACER** le ou les sacs collecteurs de poussière alors que l'appareil est branché à la prise. Des pales de ventilateur exposées peuvent provoquer de graves blessures.
13. **MAINTENIR L'APPAREIL EN EXCELLENTE CONDITION.** Des filtres bouchés peuvent accroître le potentiel d'incendie ou d'explosion. Suivre toutes les directives pour le changement et les nettoyage de filtres.
14. **ENTREPOSER L'APPAREIL DANS UN ENDROIT** qui élimine le risque de dommages potentiels au cordon d'alimentation. Un cordon d'alimentation endommagé risque de provoquer un choc ou une électrocution. Ranger le cordon d'alimentation de façon sécuritaire pour empêcher le risque de débouchement.
15. **ÉTEINDRE L'APPAREIL ET LE DÉBRANCHER** avant d'installer ou de retirer tout accessoire, avant d'ajuster ou de modifier les réglages, ou lors de réparations. Un démarrage accidentel peut provoquer des blessures graves.
16. **ÉTEINDRE L'APPAREIL,** le débrancher, et nettoyer la table/l'espace de travail avant de quitter la zone.

CONSERVER CES DIRECTIVES.

Les consulter souvent et les utiliser pour donner des directives aux autres.

RACCORDEMENTS ÉLECTRIQUES

Un circuit électrique séparé doit être utilisé pour les machines. Ce circuit doit utiliser un câble de calibre 12 au minimum et doit être protégé par un fusible temporisé. **REMARQUE** : les fusibles temporisés devraient avoir l'inscription « D » au Canada et « T » aux É.-U. Si on utilise un cordon prolongateur, ce cordon doit être à trois fils, avoir une fiche à trois broches et une prise de courant à trois cavités, mise à la terre qui correspond à la fiche de la machine. Avant debrancher la machine, s'assurer que l'interrupteur (les interrupteurs) se trouve(nt) en position « OFF » (ARRÊT) et que le courant électrique présente les mêmes caractéristiques que celles qui sont inscrites sur la machine. Toutes les connexions électriques doivent établir un bon contact. Le fonctionnement sur une basse tension endommagera la machine.

⚠ DANGER : Ne pas exposer la machine à la pluie, et ne pas l'utiliser dans des endroits humides.

SPÉCIFICATIONS DU MOTEUR

Cette machine est câblée pour un fonctionnement sur un courant alternatif de 120 volts 60 Hz. Avant de brancher la machine, s'assurer que l'interrupteur se trouve à la position « OFF » (ARRÊT).

INSTRUCTIONS DE MISE À LA TERRE

⚠ DANGER : Cette machine doit être mise à la terre pendant son emploi, afin de protéger l'utilisateur des décharges électriques

1. **Toutes les machines avec cordon mis à la terre:** Dans l'éventualité d'un mauvais fonctionnement ou d'une panne, la mise à la terre fournit un trajet de moindre résistance permettant de réduire le risque de décharge électrique. Cette machine est dotée d'un cordon électrique possédant un conducteur de mise à la terre de l'équipement ainsi que d'une fiche mise à la terre. La fiche doit être branchée dans une prise de courant correspondante, installée de façon adéquate et mise à la terre conformément à tous les codes et règlements locaux.

Ne pas modifier la fiche fournie - si elle ne s'adapte pas à la prise de courant, il faut faire installer une prise de courant convenable par un électricien compétent.

Un mauvais raccordement du conducteur de mise à la terre de l'équipement peut entraîner un risque de décharge électrique. Le conducteur possédant un isolant avec surface extérieure de couleur verte, avec ou sans rayures jaunes, est le conducteur de mise à la terre de l'équipement. Si une réparation ou un remplacement du cordon électrique s'avère nécessaire, ne pas brancher le conducteur de mise à la terre de l'équipement à une borne sous tension.

Consulter un électricien compétent ou le personnel de service après-vente si on ne comprend pas entièrement les instructions de mise à la terre, ou si l'on doute que la machine soit correctement mise à la terre.

Utiliser seulement des cordons prolongateurs à trois fils dotés d'une fiche mise à la terre, à trois broches, et de prises à trois cavités convenant à la fiche de la machine, comme l'illustre la figure A.

Réparer ou remplacer sans délai tout cordon endommagé ou usé.

2. **Machines avec cordon mis à la terre prévues pour une utilisation sur une alimentation nominale inférieure à 150 volts :** Si cette machine est prévue pour être utilisée sur un circuit qui comporte une prise semblable à celle illustrée à la figure A, la machine devra comporter une fiche mise à la terre semblable à celle illustrée à la figure A. Un adaptateur temporaire semblable à celui illustré à la figure B, peut être utilisé pour raccorder cette fiche à une prise à deux cavités comme celle illustrée à la figure B, si une prise correctement mise à la terre n'est pas disponible. L'adaptateur temporaire ne doit être utilisé que jusqu'au moment où une prise correctement mise à la terre est installée par un électricien compétent. L'oreiller rigide ou autre dispositif semblable de couleur verte, sur le dessus de l'adaptateur, doit être connecté sur une mise à la terre permanente comme, par exemple une boîte à prises correctement mise à la terre. Quand un adaptateur est utilisé, celui-ci doit être retenu en place par une vis en métal.

REMARQUE: Au Canada, le Code canadien de l'électricité ne permet pas l'emploi d'un adaptateur temporaire.

⚠ DANGER : Dans tous les cas, s'assurer que la prise en question est bien mise à la terre. Dans le doute, demander à un électricien compétent de vérifier la prise.

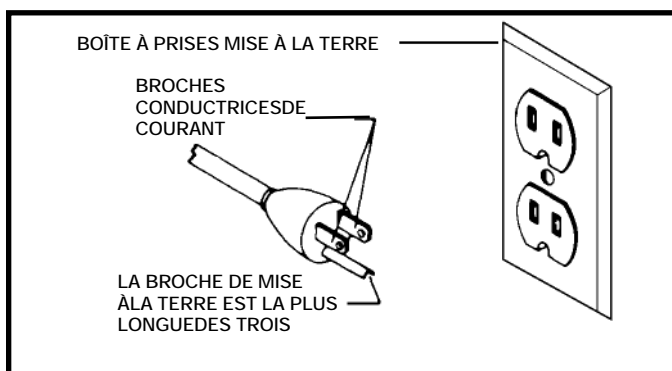

Fig. A

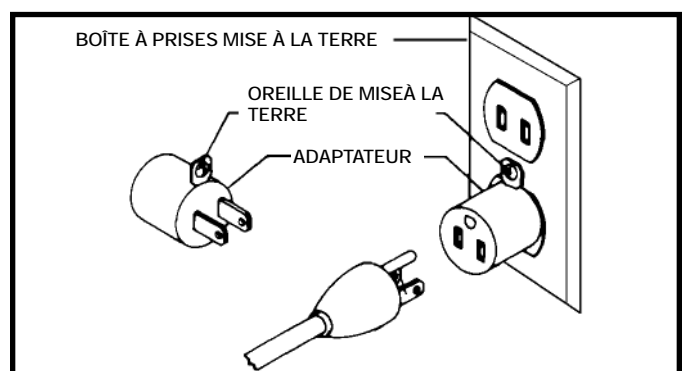

Fig. B

CORDON DE RALLONGE

⚠ AVERTISSEMENT : Employez les cordes appropriées de prolongation. S'assurent votre corde de prolongation est en bon état. En utilisant une corde de prolongation, soyez sûr d'employer un assez lourd pour porter le courant de la machine. Une corde trop petite causera une baisse dans la tension secteur, ayant pour résultat la perte de puissance et de surchauffe. Fig. D-1 expositions la mesure correcte à employer selon la longueur de corde. En cas de doute, utilisez la prochaine mesure plus lourde. Plus le nombre de mesure est petit, plus la corde est lourde.

MESUR MINIMUM DE CORDE D'EXTENSION			
TAILLES RECOMMANDÉES POUR L'USAGE AVEC STATIONNAIRES ELECTRIQUES LES OUTILS			
Estimation pere	Volts	Longueur Totale De Corde En Pieds	Mesure De Corde D'Am D'Extension
0-6	120	up to 25	18 AWG
0-6	120	25-50	16 AWG
0-6	120	50-100	16 AWG
0-6	120	100-150	14 AWG
6-10	120	up to 25	18 AWG
6-10	120	25-50	16 AWG
6-10	120	50-100	14 AWG
6-10	120	100-150	12 AWG
10-12	120	up to 25	16 AWG
10-12	120	25-50	16 AWG
10-12	120	50-100	14 AWG
10-12	120	100-150	12 AWG
12-16	120	up to 25	14 AWG
12-16	120	25-50	12 AWG
12-16	120	50 PI PLUS GRANDS QUE NON RECOMMANDES	

Fig. D-1

DESCRIPTION FONCTIONNELLE

AVANT-PROPOS

Le dépoussiéreur industriel de Delta, modèle 50-760, se raccordera aux machines de travail du bois compatibles avec un tuyau de 10 cm (4 po) de diamètre. Le modèle 50-760 est livré avec un sac filtrant de 1 micromètre, deux sacs collecteurs plastiques de 152,4 micromètre (6 mils) et un tuyau collecteur de 10 cm x 1,5 m (4 po x 5 pi).

REMARQUE: La photo de la couverture du mode d'emploi illustre le modèle de production actuel. Les autres illustrations de ce mode d'emploi ne sont présentes qu'à titre indicatif et il est possible que les étiquettes et accessoires actuels diffèrent des caractéristiques réelles de ce modèle. Ces illustrations ont uniquement pour but d'illustrer la technique.

CARTON CONTENTS

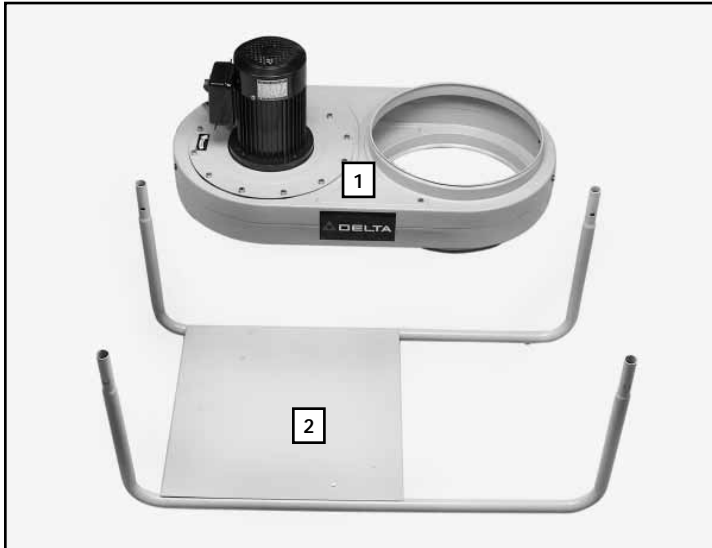

1. Module moteur-souffleur
2. Socle

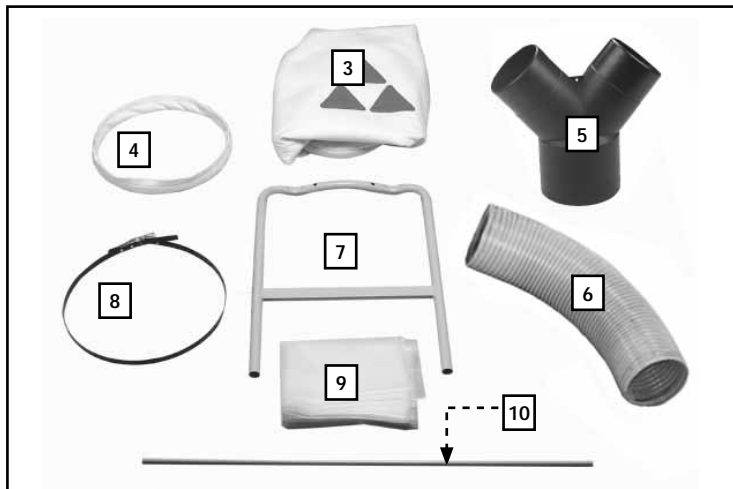

3. Sac filtrant supérieur de 1 micromètre
4. Anneau de retenue du sac, recouvert de tissu
5. Orifices d'admission de la poussière
6. Tuyau de 10 cm (4 po)
7. (2) Pattes
8. Bride de retenue du sac
9. (2) sacs plastiques à capacité filtrante de 152,4 micromètres (6 mils)
10. Tige de suspension du sac

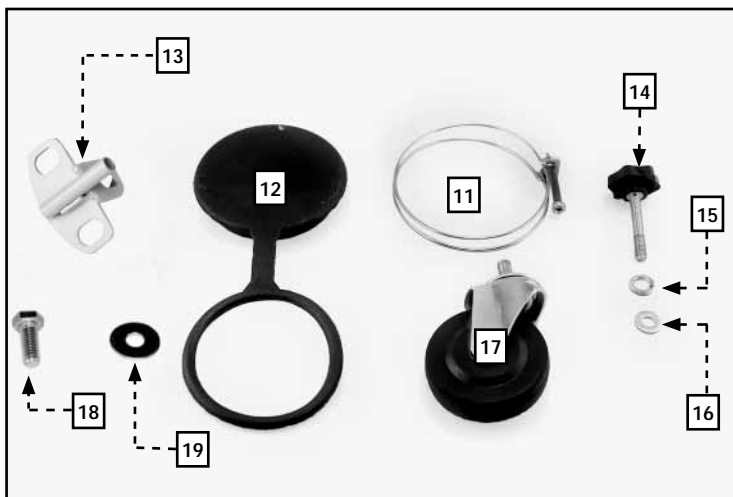

11. (2) Brides pour tuyau
12. Bouchon d'admission et (2) anneaux
13. Support pour la tige de suspension du sac
14. (4) Boutons pour fixer les pattes au module moteur-souffleur
15. (4) Rondelles de blocage de 9,5 mm (3/8 po) pour assembler les roulettes au socle
16. (4) Petites rondelles plates de 8 mm (5/16 po) pour assembler les pattes au module moteur-souffleur
17. (4) Roulettes
18. Vis à tête hexagonale de 8 mm (5/16 po) pour fixer le support de la tige de suspension du sac
19. (1) Grande rondelle plate de 8 mm (5/16 po) pour le support

DÉSEMBALLAGE ET NETTOYAGE

Désemballer soigneusement la machine et toutes les pièces de ou des emballage(s) d'expédition. Retirer l'huile anticorrosion des surfaces non peintes à l'aide d'un chiffon doux humidifié avec de l'alcool, du diluant à peinture ou de l'alcool dénaturé.

⚠ ATTENTION N'utiliser pas de solvants hautement volatils tel l'essence, le naphte, l'acétone ou du diluant à laque pour nettoyer.

Après nettoyage, couvrir les surfaces non peintes d'une cire à parquets d'usage domestique de bonne qualité.

ASSEMBLAGE

⚠ AVERTISSEMENT Pour votre propre sûreté, ne reliez pas la machine à la source d'énergie jusqu'à ce que la machine soit complètement assemblée et vous lisez et comprenez le manuel d'instruction entier.

OUTILS NÉCESSAIRES POUR L'ASSEMBLEE

Tournevis à tête cruciforme

Clé de 12 mm

L'ESTIMATION DE TEMPS D'ASSEMBLEE

30 minutes à 1 heure

⚠ ATTENTION Cette machine est lourde. L'usage deux ou plus de gens en soulevant.

ROULETTES

1. Mettre le socle (A) à l'envers comme indiqué à la figure 1.
2. Enfiler une rondelle de blocage de 9,5 mm (3/8 po) sur la tige de la roulette (B) et visser celle-ci dans le trou taraudé sur la face inférieure du socle. Répéter le procédé pour les trois autres roulettes.
3. Serrer d'abord la roulette à la main puis fixer avec une clé de 14 mm mince.

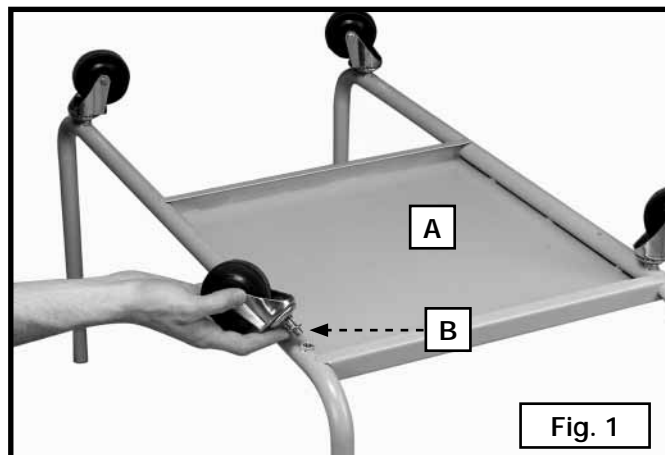

ASSEMBLAGE DES PATTES AU MODULE MOTEUR-SOUFFLEUR

1. Placer le module moteur-souffleur avec le moteur (A, fig. 2) en bas.
2. Enfiler une petite rondelle plate de 8 mm (5/16 po) sur le bouton (B).
3. Aligner les trous des pattes (C) avec les trous (D) du module moteur-souffleur. Les pattes devraient pointer vers le haut. Passer le bouton dans le trou des pattes (C) puis dans le trou taraudé du module moteur-souffleur (D). Bien serrer la poignée.
4. Répéter les étapes précédentes pour tous les boutons sur les deux pattes.

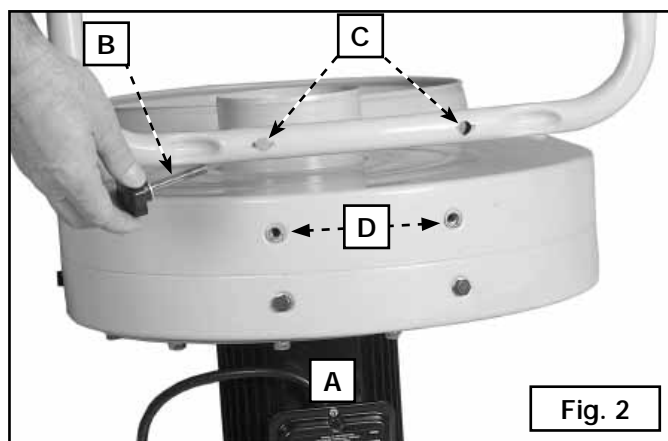

ASSEMBLAGE DU SOCLE AU MODULE MOTEUR-SOUFFLEUR

REMARQUE: Deux personnes sont nécessaires pour cette étape.

Placer les quatre tiges du socle (A, fig. 3) sur les quatre pattes (B) du module moteur-souffleur. S'assurer que la plaque métallique de la base (D) est installée sur le module moteur-souffleur.

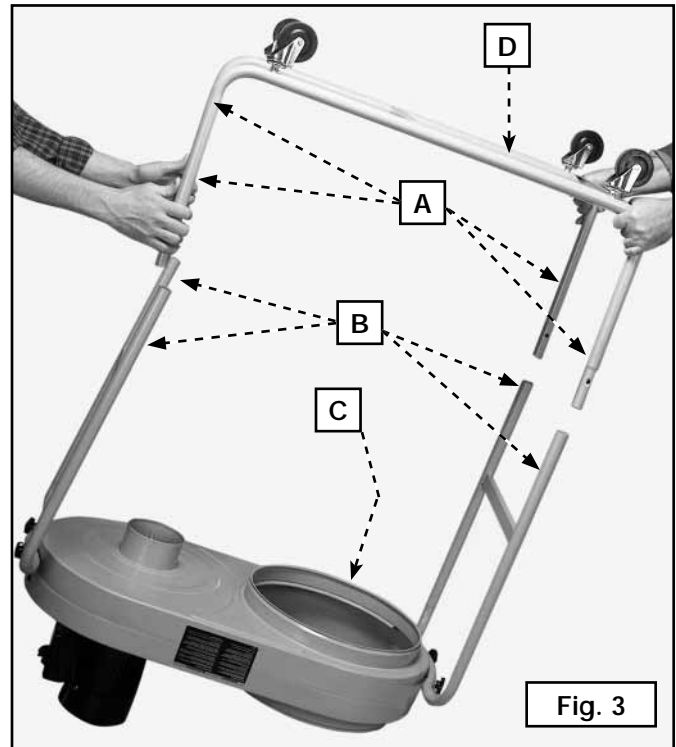

ASSEMBLAGE ALTERNATIF

Les étapes décrivent l'assemblage de l'appareil avec le moteur sur le dessus et les orifices d'admission de la poussière en bas comme indiqué à la figure 4.

Il est possible d'assembler l'appareil avec l'orifice d'admission (B, fig. 5) en position supérieure en suivant les étapes sous la section « ASSEMBLAGE DES PATTES AU MODULE MOTEUR-SOUFFLEUR » à moins de placer le module moteur-souffleur sur une surface plane avec le moteur (A, fig. 6) face au plafond avant d'assembler les pattes.

REMARQUE: Avant de débiter l'assemblage alternatif, retirer les vis à tête hexagonale de 8 mm (5/16 po) des trous (B, fig. 6) du module moteur-souffleur et les insérer dans les trous (C). Il y aura une fuite d'air si les vis ne sont pas en place dans les trous (C).

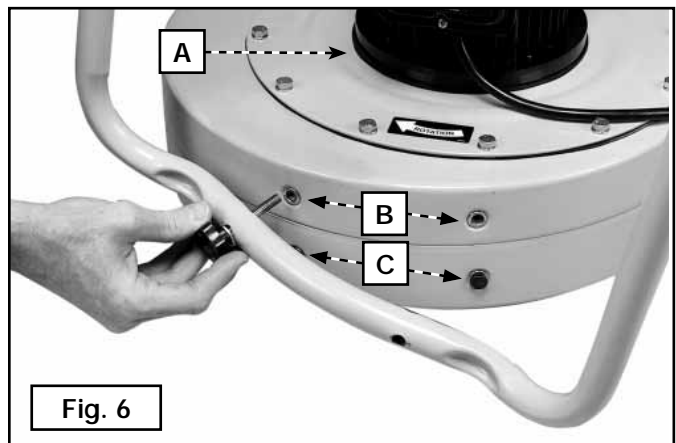
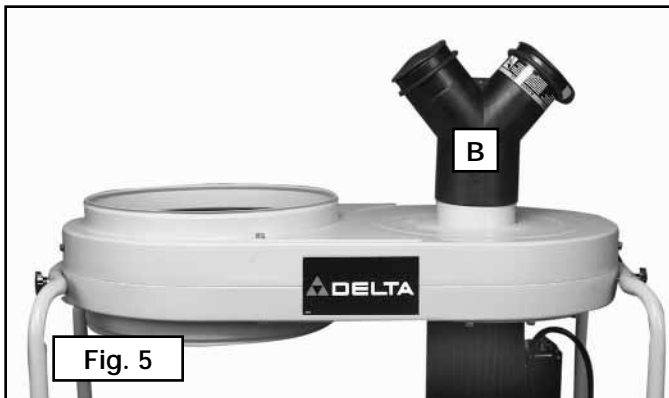

FIXATION DES ORIFICES D'ADMISSION DE LA POUSSIÈRE

⚠ AVERTISSEMENT Débrancher l'appareil de la source d'alimentation.

Placer l'orifice d'admission de la poussière (A, fig.7) dans et autour de la bride d'entrée d'air (B) opposée au moteur. L'orifice d'admission de la poussière devrait être bien ajusté sur la bride d'entrée d'air

Renverser l'appareil pour le mettre sur ses roulettes.

⚠ ATTENTION Utiliser plus d'une personne pour soulever le module moteur-souffleur en position verticale car l'appareil est lourd.

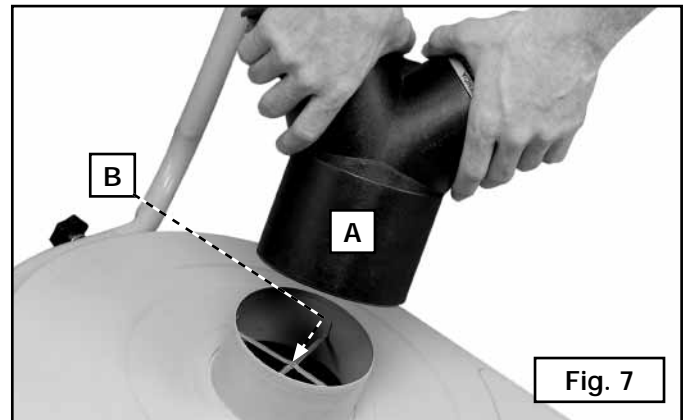

FIXATION DU SAC COLLECTEUR DE POUSSIÈRES

⚠ AVERTISSEMENT Débrancher l'appareil de la source d'alimentation.

UTILISATION DE L'ANNEAU FLEXIBLE RECOUVERT DE TISSU:

1. Prendre l'anneau de retenue du sac recouvert de tissu, (A, fig. 8) et l'insérer dans l'ouverture du sac collecteur de poussières en plastique transparent. Enrouler environ 15 cm (6 po) du sac autour de l'anneau de retenue.
2. Insérer le sac dans le grand trou (B, fig. 8) du module moteur-souffleur et insérer l'anneau de retenue (A, fig. 8) et (A, fig. 9) dans la rainure inférieure (B, fig. 9). Plier l'anneau pour l'insérer en place.
3. Tirer légèrement sur le sac pour éliminer tout mou et s'assurer qu'il soit bien ajusté pour empêcher qu'il ne se détache en cours de dépoussiérage.

UTILISATION DE LA BRIDE MÉTALLIQUE DU SAC:

Le sac plastique s'attache aussi à l'extérieur du dépoussiéreur à l'aide de la bride (B, fig. 10) comprise :

1. Insérer la bride (B) autour du haut du sac plastique (A) et enrouler environ 10 cm à 15 cm (4 à 6 po) du sac sur la bride comme indiqué à la figure 10.
2. Placer le bloc bride-sac plastique (A, fig.10A) et serrer solidement la bride comme indiquée.

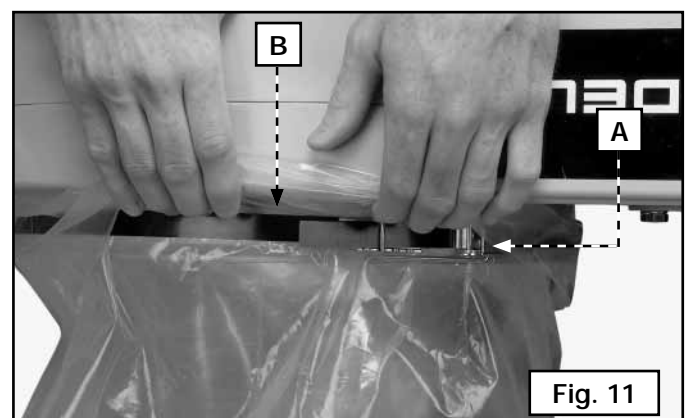
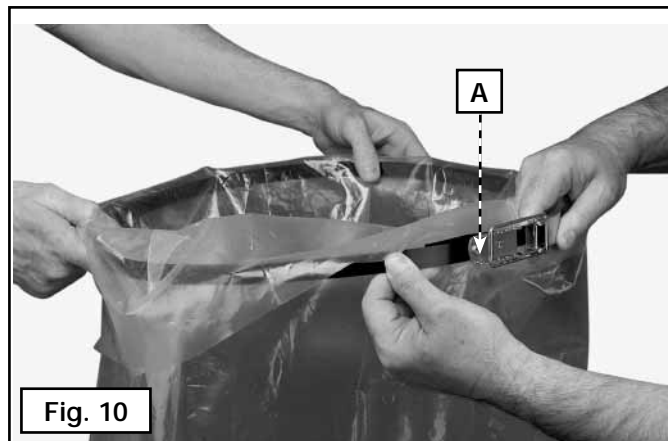
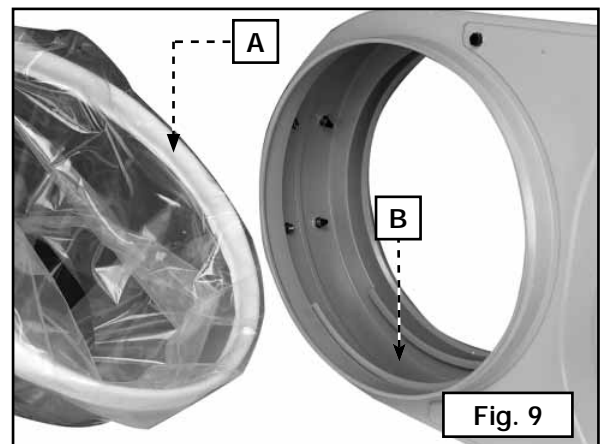
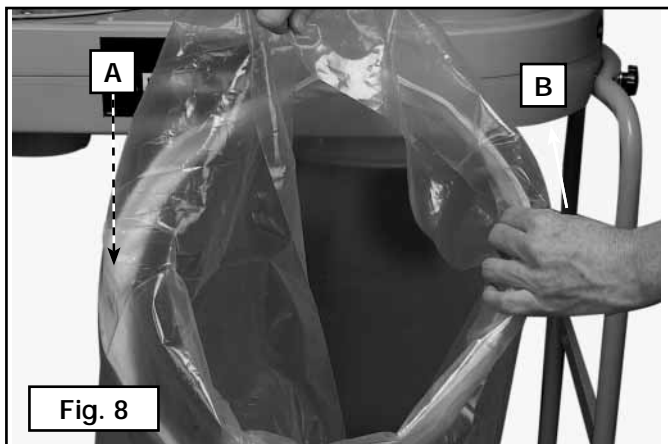

FIXATION DU SAC FILTRANT SUPÉRIEUR

⚠ AVERTISSEMENT Débrancher l'appareil de la source d'alimentation.

1. Enfiler une grande rondelle de 8 mm (5/16 po) sur une vis à tête hexagonale de même diamètre.
2. Installer le support (A) sur le dépoussiéreur (Fig. 12).
3. Passer la vis à tête hexagonale de 8 mm (5/16 po) par le trou du support puis la visser dans le trou du dépoussiéreur. Serrer solidement à l'aide de la clé de 12 mm.
4. Visser les deux autres vis dans les trous appropriés et serrer solidement.
5. Insérer la tige dans la poche du sac filtrant (A, fig. 13).
6. Puis l'insérer dans le trou du support (B).
7. Insérer l'extrémité ouverte du sac filtrant dans la rainure supérieure du tambour du dépoussiéreur jusqu'à ce que le sac soit fixe et scellé. Plier au besoin l'anneau de retenue interne du sac pour le fixer en place.
8. Attacher l'autre sac filtrant de la même façon.

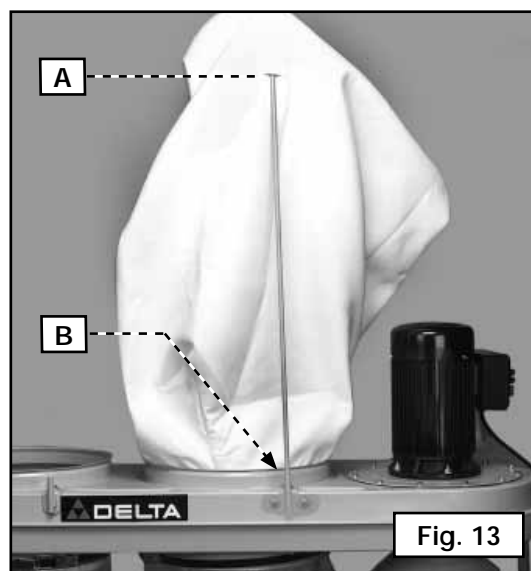
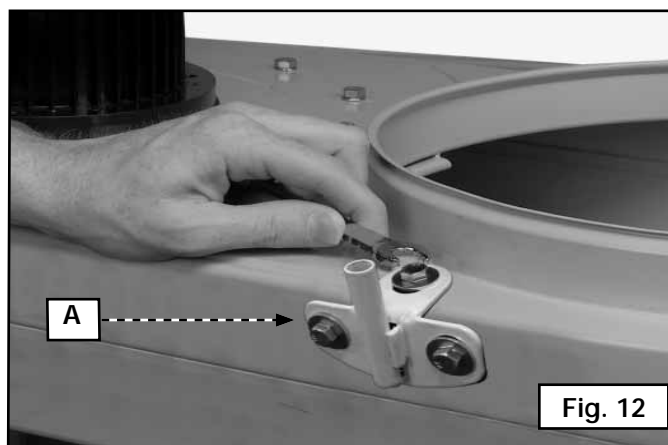

RACCORD DU TUYAU À L'ORIFICE D'ADMISSION

⚠ AVERTISSEMENT Débrancher l'appareil de la source d'alimentation.

Le modèle 50-760 comporte deux orifices de 10 cm (4 po) pour le dépoussiérage. Suivre les étapes, comme indiquées, pour chaque orifice avec le tuyau.

REMARQUE : Insérer la portion ouverte (D) des anneaux du bouchon d'orifice autour et dans les extrémités de chaque orifice d'admission de poussières avant de raccorder le tuyau.

Pour l'assemblage du tuyau collecteur de 10 cm (4 po) au module moteur-souffleur, attacher lâchement la bride de tuyau (A, fig. 14) autour d'une extrémité du tuyau flexible (B) et raccorder le tuyau à l'orifice d'admission de la poussière (C). Serrer la bride du tuyau (A). Assembler l'autre bride à l'autre extrémité du tuyau flexible et le raccorder à la machine de travail du bois.

REMARQUE : Ne pas utiliser le dépoussiéreur avec l'un des trous dans l'orifice d'admission de poussières (C, fig. 14) non recouvert. Pour couvrir un trou sans tuyau, insérer le bouchon plat d'admission (E) sur l'orifice d'admission de la poussière comme indiqué à la figure 14.

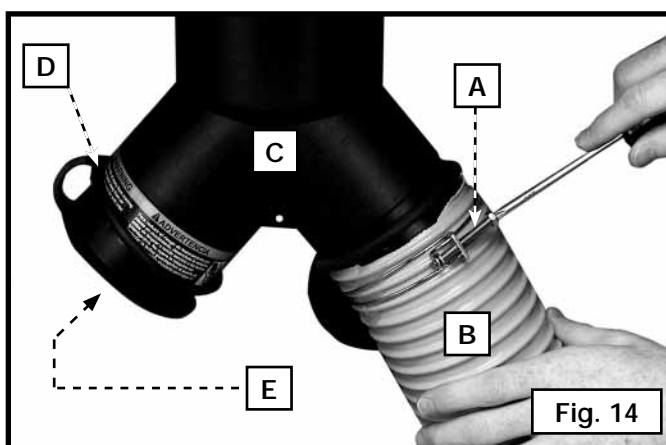

FONCTIONNEMENT

L'OPERATION CONTROLE DE LE ET LES AJUSTEMENT

⚠ AVERTISSEMENT Pour la sécurité de l'opérateur, ne pas utiliser l'appareil avec un trou d'admission de poussières non recouvert. Le ventilateur logé à l'intérieur du boîtier du souffleur est accessible par l'orifice d'admission de la poussière et peut s'avérer dangereux. Toujours porter des vêtements adéquats. Ne pas porter de bijoux et éloigner les doigts et tout objet étranger de l'orifice d'admission de la poussière. Suivre les consignes en matière de sécurité du présent manuel.

DÉMARRAGE ET ARRÊT DU DÉPOUSSIÉREUR

1. L'interrupteur marche/arrêt (A, fig. 15) est situé sur le boîtier du moteur. Pour mettre l'appareil sous tension, déplacer l'interrupteur vers le haut en position de marche.
2. Pour l'éteindre, déplacer l'interrupteur (A) vers le bas en position d'arrêt.

⚠ AVERTISSEMENT S'assurer que l'interrupteur se trouve sur la position d'arrêt avant de brancher le cordon d'alimentation. En cas de panne de courant, mettre l'interrupteur sur la position d'arrêt. Un démarrage accidentel peut provoquer des blessures.

VERROUILLAGE DE L'INTERRUPTEUR EN POSITION D'ARRÊT

IMPORTANT : Lorsque l'outil est inutilisé, l'interrupteur doit être verrouillé en position d'arrêt afin d'empêcher toute utilisation non autorisée. Pour verrouiller l'appareil, saisir la bascule de l'interrupteur (A, fig. 16) et la retirer de l'interrupteur (B). Une fois la bascule de l'interrupteur (A) retirée, l'interrupteur ne fonctionnera pas. Cependant, si la bascule de l'interrupteur est retirée lorsque la scie fonctionne, il sera possible d'éteindre l'appareil mais pas de le redémarrer sans réinsérer la bascule de l'interrupteur (A).



⚠ AVERTISSEMENT Lors de l'utilisation du dépeussièreur, ne pas aspirer des substances qui brûlent, qui couvent un feu ou qui émettent de la fumée comme des allumettes, cigarettes ou cendres chaudes.

⚠ AVERTISSEMENT Ne pas utiliser l'appareil pour aspirer des matériaux combustibles déflagrants comme du charbon, du grain ou autre matériel fin combustible.

⚠ AVERTISSEMENT Ne pas aspirer des matières dangereuses, toxiques ou cancérigènes comme l'amiante, un pesticide ou des résidus de peinture au plomb.

DEPANNAGE

Pour l'assistance avec votre outil, visiter notre site web à www.deltamachinery.com pour une liste de centres de maintenance ou appeler la ligne d'aide de Delta Machinery à 1-800-223-7278. (Canada: 1-800-463-3582).

ENTRETIEN

GARDER LA MACHINE PROPRE

Dégager régulièrement toutes les conduites d'air avec de l'air comprimé sec. Toutes les pièces en plastique doivent être nettoyées à l'aide d'un chiffon doux humide. NE JAMAIS utiliser de solvants pour nettoyer les pièces en plastique. Les solvants peuvent dissoudre ou endommager le matériel.

⚠ AVERTISSEMENT Porter des protections oculaire et auditive homologuées et utiliser un appareil respiratoire lors de l'utilisation d'air comprimé.

DÉMARRAGE IMPOSSIBLE

Si la machine ne démarre pas, s'assurer que les lames de la fiche du cordon d'alimentation sont bien enfoncées dans la prise de courant. Vérifier également que les fusibles ne sont pas grillés ou que le disjoncteur ne s'est pas déclenché.

LUBRIFICATION ET PROTECTION CONTRE LA ROUILLE

Appliquer chaque semaine une cire à parquets d'usage domestique sur la table de la machine, sur la rallonge de table ou toute autre surface de travail. Ou utiliser un produit protecteur commercial conçu à cet effet. Suivre les directives du fabricant pour l'utilisation et la sécurité. Pour nettoyer les tables en fonte contre la rouille, utiliser le matériel suivant : une feuille de papier à poncer Scotch-Brite™ medium, une boîte de WD-40® et une boîte de dégraissant. Appliquer le WD-40 et polir la surface de la table avec le papier à poncer Scotch-Brite. Dégraisser la table puis appliquer le produit protecteur comme décrit ci-dessus.

SERVICE

PIÈCES DE RECHANGE

Utiliser seulement des pièces de rechange identiques. Pour obtenir une liste des pièces de rechange ou pour en commander, consulter notre site Web au servicenet.deltamachinery.com. Commander aussi des pièces auprès d'une succursale d'usine ou composer le 1-800-223-7278 pour le service à la clientèle et recevoir ainsi une assistance personnalisée de techniciens bien formés.

REEMPLACEMENT GRATUIT DE L'ÉTIQUETTE

Si vos étiquettes d'avertissement deviennent illisibles ou sont manquantes, composez le 1-800-223-7278 pour obtenir une étiquette de remplacement gratuite.

⚠ WARNING TO REDUCE RISK OF INJURY FROM MOVING PARTS, KEEP HANDS AWAY FROM AIR INLET PORTS. ONLY OPERATE WITH INLET PORTS COVERED WITH CAPS OR CONNECTED TO FLEXIBLE HOSE. IMPELLER CONTINUES TO ROTATE AFTER DUST COLLECTOR IS TURNED OFF. MAKE SURE DUST COLLECTOR IS TURNED OFF, DISCONNECTED FROM POWER SOURCE AND THAT IMPELLER HAS STOPPED ROTATING BEFORE SERVICING OR CLEARING DUST AND CHIPS.	⚠ ADVERTENCIA REDUCE EL RIESGO DE SUFRIR LESIONES CAUSADAS POR LAS PIEZAS MÓVILES. MANTIENE LAS MANOS ALEJADAS DE LOS ORIFICIOS DE ENTRADA DE AIRE. OPERE ÚNICAMENTE CON LOS ORIFICIOS DE ENTRADA CUBIERTOS CON TAPAS O CONECTADOS A UNA MANGUERA FLEXIBLE. EL IMPULSOR CONTINUA ROTANDO DESPUÉS DE QUE EL RECOLECTOR DE POLVO ESTÁ APAGADO. ASEGÚRESE DE QUE EL COLECTOR ESTÉ APAGADO, DESCONECTADO DE LA FUENTE DE ALIMENTACIÓN Y DE QUE EL IMPULSOR HAYA PARADO ANTES DE REALIZAR UN MANTENIMIENTO O LIMPIAR EL POLVO Y LAS ASTILLAS.	⚠ AVERTISSEMENT POUR RÉDUIRE LE RISQUE DE BLESSURES EN LIEN AVEC DES PIÈCES MOBILES, ÉLOIGNER LES MAINS DES ORIFICES D'ADMISSION DE L'AIR. UTILISER UNIQUEMENT AVEC LES ORIFICES D'ADMISSION RECOUVERTS DE CAPUCHONS OU RACCORDES À UN TUYAU FLEXIBLE. L'HELICE POURSUIT SON MOUVEMENT MÊME APRÈS L'ARRÊT DU DÉPOUSSIÈREUR. S'ASSURER QUE LE DÉPOUSSIÈREUR EST HORS TENSION, DÉBRANCHÉ ET QUE L'HELICE EST IMMOBILE AVANT DE DÉBUTER UNE RÉPARATION OU DE RETIRER LA POUSSIÈRE ET LES COPEAUX DE L'APPAREIL.	
--	--	--	--

⚠ WARNING TO REDUCE THE RISK OF INJURY USER MUST READ THE INSTRUCTION MANUAL BEFORE OPERATING DUST COLLECTOR. ALWAYS USE PROPER EYE AND RESPIRATORY PROTECTION. SHOCK HAZARD. DO NOT EXPOSE TO RAIN OR USE IN DAMP LOCATIONS. STORE INDOORS. USE ONLY FOR DRY PICK-UP. LACERATION HAZARD. UNPLUG BEFORE CLEANING OR SERVICING DUST BAGS AND HOSE. DO NOT OPERATE WITHOUT HOSE CONNECTED TO INLET PORT AND BAGS IN PLACE. FIRE/EXPLOSION HAZARD. DO NOT PICK UP OR USE NEAR FLAMMABLE / COMBUSTIBLE LIQUIDS.	⚠ ADVERTENCIA PARA REDUCIR EL RIESGO DE LESIONES, EL USUARIO DEBE LEER EL MANUAL DE INSTRUCCIONES ANTES DE OPERAR EL RECOLECTOR DE POLVO. SIEMPRE UTILICE PROTECCIÓN ADECUADA PARA LOS OJOS Y VÍAS RESPIRATORIAS. RIESGO DE DESCARGA ELÉCTRICA. NO EXPONGA A LA LLUVIA NI UTILICE EN LUGARES HÚMEDOS. GUARDE BAJO TECHO. SOLO UTILÍCELO PARA RECOGER RESIDUOS SECOS. PELIGRO DE LACERACIÓN. DESENCHUFE LA UNIDAD ANTES DE REALIZAR LA LIMPIEZA Y EL MANTENIMIENTO DE LAS BOLSAS RECOLECTORAS DE POLVO EN SU LUGAR. PELIGRO DE EXPLOSIÓN/INCENDIO. NO RECOJA NI UTILICE CERCA DE LIQUIDOS INFLAMABLES O COMBUSTIBLES.	⚠ AVERTISSEMENT L'UTILISATEUR DOIT LIRE LE MODE D'EMPLOI AVANT D'UTILISER LE DÉPOUSSIÈREUR AFIN DE RÉDUIRE LE RISQUE DE BLESSURE. TOUJOURS UTILISER UNE PROTECTION OCULAIRE ET RESPIRATOIRE ADEQUATE. RISQUE D'ÉLECTROCUTION. NE PAS EXPOSER L'APPAREIL À LA PLUIE NI L'UTILISER DANS UN ENDROIT HUMIDE. LE RANGER À L'INTÉRIEUR. CONÇU UNIQUEMENT POUR LE RAMASSAGE DE MATIÈRES SÈCHES. RISQUE DE LACÉRATION, DÉBRANCHER AVANT TOUT NETTOYAGE OU ENTRETIEN DES SACS À POUSSIÈRE DE L'APPAREIL. RISQUE D'EXPLOSION OU D'INCENDIE. NE PAS ASPIRER DE LIQUIDES INFLAMMABLES OU COMBUSTIBLES OU UTILISER LE DÉPOUSSIÈREUR PRÈS DE CEUX-CI.
⚠ CAUTION COLLECT WOOD MATERIALS ONLY. NEVER USE THE COLLECTOR TO PICK UP METAL SHAVINGS, DUST, OR PARTS.	⚠ PRECAUCIÓN RECOJA MATERIALES DE MADERA SOLAMENTE. NUNCA UTILICE EL RECOLECTOR PARA RECOGER RECORTES, POLVO O PIEZAS DE METAL.	⚠ ATTENTION ASPIRER UNIQUEMENT DES MATIÈRES EN BOIS. NE JAMAIS UTILISER LE DÉPOUSSIÈREUR POUR L'ASPIRATION DE COPEAUX, POUSSIÈRES OU MORCEAUX DE MÉTAUX.

ENTRETIEN ET RÉPARATION

Tous les outils de qualité finissent par demander un entretien ou un changement de pièce. Pour de plus amples renseignements à propos de Delta Machinery, ses succursales d'usine ou un centre de réparation sous garantie autorisé, consulter notre site Web au www.deltamachinery.com ou composer le 1-800-223-7278 pour le service à la clientèle. Toutes les réparations effectuées dans nos centres de réparation sont entièrement garanties contre les défauts de matériaux et de main-d'oeuvre. Nous ne pouvons garantir les réparations effectuées en partie ou totalement par d'autres. Pour de plus amples renseignements par courrier, écrire à Delta Machinery, 4825 Highway 45 North, Jackson, Tennessee 38305, É.-U. – à l'attention de : Product Service. S'assurer d'indiquer toutes les informations figurant sur la plaque signalétique de l'outil (numéro du modèle, type, numéro de série, etc.).

ACCESSOIRES

Une ligne complète des accessoires est fournie des centres commerciaux d'usine de par votre de Porter-Cable•Delta fournisseur, de Porter-Cable•Delta, et des stations service autorisées par Porter-Cable. Veuillez visiter notre site Web www.deltamachinery.com pour un catalogue ou pour le nom de votre fournisseur plus proche.

⚠ AVERTISSEMENT Depuis des accessoires autre que ceux offerts par Porter-Cable•Delta n'ont pas été testés avec ce produit, utilisation de tels accessoires a pu être dangereux. Pour l'exploitation sûre, seulement Porter-Cable•Delta a recommandé des accessoires devrait être utilisé avec ce produit.

GARANTIE

Pour enregistrer votre outil pour la garantie service la visite notre site Web à www.deltamachinery.com.

Garantie limitée de deux ans

Delta réparera ou remplacera, à ses frais et à sa discrétion, toute nouvelle machine Delta, pièce de rechange ou tout accessoire qui, dans des circonstances d'utilisation normale, s'est avéré défectueux en raison de défauts de matériau ou de fabrication, à condition que le client retourne le produit (transport payé d'avance) au centre de réparation de l'usine Delta ou à un centre de réparation autorisé accompagné d'une preuve d'achat et dans les deux ans de la date d'achat du produit, et fournisse à Delta une opportunité raisonnable de vérifier le défaut présumé par une inspection. La période de garantie des produits Delta réusinés est de 180 jours. Delta peut demander que les moteurs électriques soient retournés (transport payé d'avance) à un centre de réparation autorisé du fabricant du moteur en vue d'une inspection, d'une réparation ou d'un remplacement. Delta ne peut être tenu pour responsable des défauts résultants de l'usure normale, de la mauvaise utilisation, de l'abus, de la réparation ou de la modification du produit, sauf en cas d'autorisation spécifique d'un centre de réparation ou d'un représentant Delta autorisé. En aucune circonstance Delta ne peut être tenu pour responsable des dommages accidentels ou indirects résultant d'un produit défectueux. Cette garantie constitue la seule garantie de Delta et le recours exclusif des clients en ce qui concerne les produits défectueux ; toutes les autres garanties, expresses ou implicites, de qualité marchande, d'adéquation à un usage particulier, ou autre, sont expressément déclinées par Delta.

INSTRUCCIONES DE SEGURIDAD IMPORTANTES

⚠ ADVERTENCIA Lea y entienda todas advertencias y las instrucciones operadoras antes de utilizar cualquier instrumento o el equipo. Cuando se usa instrumentos o equipo, las precauciones básicas de la seguridad siempre se deben seguir para reducir el riesgo de la herida personal. La operación impropia, la conservación o la modificación de instrumentos o equipo podrían tener como resultado el daño grave de la herida y la propiedad. Hay ciertas aplicaciones para que equipas con herramienta y el equipo se diseña. La Delta Machinery recomienda totalmente que este producto no sea modificado y/o utilizado para ninguna aplicación de otra manera que para que se diseñó.

Si usted tiene cualquiera pregunta el pariente a su aplicación no utiliza el producto hasta que usted haya escrito Delta Machinery y nosotros lo hemos aconsejado.

La forma en línea del contacto en www.deltamachinery.com

El Correo Postal: Technical Service Manager
Delta Machinery
4825 Highway 45 North
Jackson, TN 38305

(IN CANADA: 125 Mural St. Suite 300, Richmond Hill, ON, L4B 1M4)

Información con respecto a la operación segura y apropiada de este instrumento está disponible de las fuentes siguientes:

Power Tool Institute
1300 Sumner Avenue, Cleveland, OH 44115-2851
www.powertoolinstitute.org

National Safety Council
1121 Spring Lake Drive, Itasca, IL 60143-3201

American National Standards Institute, 25 West 43rd Street, 4 floor, New York, NY 10036 www.ansi.org

ANSI O1.1 Safety Requirements for Woodworking Machines, and the U.S. Department of Labor regulations www.osha.gov

GUARDE ESTAS INSTRUCCIONES!

PAUTAS DE SEGURIDAD/DEFINICIONES

Es importante para usted leer y entender este manual. La información que lo contiene relaciona a proteger SU SEGURIDAD y PREVENIR los PROBLEMAS. Los símbolos debajo de son utilizados para ayudarlo a reconocer esta información.

⚠ PELIGRO Indica una situación de inminente riesgo, la cual, si no es evitada, causará la muerte o lesiones serias.

⚠ ADVERTENCIA Indica una situación potencialmente riesgosa, que si no es evitada, podría resultar en la muerte o lesiones serias.

⚠ PRECAUCIÓN Indica una situación potencialmente peligrosa, la cual, si no es evitada, podría resultar en lesiones menores o mode-radas.

PRECAUCIÓN Usado sin el símbolo de seguridad de alerta indica una situa-ción potencialmente riesgosa la que, si no es evitada, podría causar daños en la propiedad.

PROPOSICIÓN DE CALIFORNIA 65

⚠ ADVERTENCIA Algunos tipos de aserrín creados por máquinas eléctricas de lijado, aserrado, amolado, perforado u otras actividades de la construcción, contienen materiales químicos conocidos (en el Estado de California) como causantes de cáncer, defectos de nacimiento u otros daños del aparato reproductivo. Algunos ejemplos de dichos productos químicos son:

- El plomo contenido en algunas pinturas con base de plomo
- Sílice cristalizado proveniente de los ladrillos, el cemento y otros productos de albañilería
- Arsénico y cromo de madera tratada químicamente

Su riesgo por causa de estas exposiciones varía, dependiendo de con cuánta frecuencia realice este tipo de trabajo. Para reducir su exposición a estos agentes químicos: trabaje en un área bien ventilada y trabaje con equipo de seguridad aprobado, use siempre protección facial o respirador **NIOSH/OSHA** aprobados cuando deba utilizar dichas herramientas.

NORMAS GENERALES DE SEGURIDAD

▲ ADVERTENCIA Si no se siguen estas normas, el resultado podría ser lesiones graves.

- 1. PARA SU PROPIA SEGURIDAD, LEA EL MANUAL DE INSTRUCCIONES ANTES DE UTILIZAR LA MÁQUINA.** Al aprender la aplicación, las limitaciones y los peligros específicos de la máquina, se minimizará enormemente la posibilidad de accidentes y lesiones.
- 2. USE PROTECCIÓN DE LOS OJOS Y DE LA AUDICIÓN. USE SIEMPRE ANTEOJOS DE SEGURIDAD.** Los lentes de uso diario NO son anteojos de seguridad. USE EQUIPO DE SEGURIDAD CERTIFICADO. El equipo de protección de los ojos debe cumplir con las normas ANSI Z87.1. El equipo de protección de la audición debe cumplir con las normas ANSI S3.19.
- 3. USE INDUMENTARIA ADECUADA.** No use ropa holgada, guantes, corbatas, anillos, pulseras u otras joyas que podrían engancharse en las piezas móviles. Se recomienda usar calzado antideslizante. Use una cubierta protectora del pelo para sujetar el pelo largo.
- 4. NO UTILICE LA MÁQUINA EN UN ENTORNO PELIGROSO.** La utilización de herramientas mecánicas en lugares húmedos o mojados, o en la lluvia, puede causar descargas eléctricas o electrocución. Mantenga bien iluminada el área de trabajo para evitar tropezar o poner en peligro los brazos, las manos y los dedos.
- 5. MANTENGA TODAS LAS HERRAMIENTAS Y MÁQUINAS EN CONDICIONES ÓPTIMAS.** Mantenga las herramientas afiladas y limpias para lograr el mejor y más seguro rendimiento. Siga las instrucciones de lubricación y cambio de accesorios. Las herramientas y las máquinas mal mantenidas pueden dañar más la herramienta o la máquina y/o causar lesiones.
- 6. COMPRUEBE SI HAY PIEZAS DAÑADAS.** Antes de utilizar la máquina, compruebe si hay piezas dañadas. Compruebe la alineación de las piezas móviles, si las piezas móviles se atascan, si hay piezas rotas y toda otra situación que podría afectar su funcionamiento. Un protector o cualquier otra pieza que presente daños debe repararse o reemplazarse apropiadamente. Las piezas dañadas pueden causar daños adicionales a la máquina y/o lesiones.
- 7. MANTENGA LIMPIA EL ÁREA DE TRABAJO.** Las áreas y los bancos desordenados invitan a que se produzcan accidentes.
- 8. MANTENGA ALEJADOS A LOS NIÑOS Y A LOS VISITANTES.** El taller es un entorno potencialmente peligroso. Los niños y los visitantes pueden sufrir lesiones.
- 9. REDUZCA EL RIESGO DE UN ARRANQUE NO INTENCIONADO.** Asegúrese de que el interruptor esté en la posición de apagado antes de enchufar el cable de alimentación. En caso de un apagón, mueva el interruptor a la posición de apagado. Un arranque accidental podría causar lesiones.
- 10. UTILICE LOS PROTECTORES.** Asegúrese de que todos los protectores estén colocados en su sitio, sujetos firmemente y funcionando correctamente para prevenir lesiones.
- 11. QUITÉ LAS LLAVES DE AJUSTE Y DE TUERCA ANTES DE ARRANCAR LA MÁQUINA.** Las herramientas, los pedazos de desecho y otros residuos pueden salir despedidos a alta velocidad, causando lesiones.
- 12. UTILICE LA MÁQUINA ADECUADA.** No fuerce una máquina o un aditamento a hacer un trabajo para el que no se diseñó. El resultado podría ser daños a la máquina y/o lesiones.
- 13. UTILICE ACCESORIOS RECOMENDADOS.** La utilización de accesorios y aditamentos no recomendados por Delta podría causar daños a la máquina o lesiones al usuario.
- 14. UTILICE EL CORDÓN DE EXTENSIÓN ADECUADO.** Asegúrese de que el cordón de extensión esté en buenas condiciones. Cuando utilice un cordón de extensión, asegúrese de utilizar un cordón que sea lo suficientemente pesado como para llevar la corriente que su producto tome. Un cordón de tamaño insuficiente causará una caída de la tensión de la línea, lo cual producirá una pérdida de potencia y recalentamiento. Consulte el Cuadro de cordones de extensión para obtener el tamaño correcto dependiendo de la longitud del cordón y la capacidad nominal en amperios indicada en la placa de especificaciones. En caso de duda, utilice el próximo calibre más grueso. Cuanto más pequeño sea el número de calibre, más pesado será el cordón.
- 15. SUJETE FIRMEMENTE LA PIEZA DE TRABAJO.** Utilice las abrazaderas o el tornillo cuando usted no puede asegurar el objeto en la tabla y contra la cerca a mano o cuando su mano estará peligroso cerca de la lámina (dentro de 6").
- 16. HAGA AVANZAR LA PIEZA DE TRABAJO CONTRA EL SENTIDO DE ROTACIÓN DE LA HOJA, EL CORTADOR O LA SUPERFICIE ABRASIVA.** Si la hace avanzar desde el otro sentido, el resultado será que la pieza de trabajo salga despedida a alta velocidad.
- 17. NO FUERCE LA PIEZA DE TRABAJO SOBRE LA MÁQUINA.** El resultado podría ser daños a la máquina y/o lesiones.
- 18. NO INTENTE ALCANZAR DEMASIADO LEJOS.** Una pérdida del equilibrio puede hacerle caer en una máquina en funcionamiento, causándole lesiones.
- 19. NO SE SUBA NUNCA A LA MÁQUINA.** Se podrían producir lesiones si la herramienta se inclina o si usted hace contacto accidentalmente con la herramienta de corte.
- 20. NO DEJE NUNCA DESATENDIDA LA MÁQUINA CUANDO ESTÉ EN MARCHA. APÁGUELA.** No deje la máquina hasta que ésta se detenga por completo. Un niño o un visitante podría resultar lesionado.
- 21. APAGUE LA MÁQUINA Y DESCONÉCTELA DE LA FUENTE DE ALIMENTACIÓN** antes de instalar o quitar accesorios, antes de ajustar o cambiar configuraciones o al realizar reparaciones. Un arranque accidental puede causar lesiones.
- 22. HAGA SU TALLER A PRUEBA DE NIÑOS CON CANDADOS E INTERRUPTORES MAESTROS O QUITANDO LAS LLAVES DE ARRANQUE.** El arranque accidental de una máquina por un niño o un visitante podría causar lesiones.
- 23. MANTÉNGASE ALERTA, FÍJESE EN LO QUE ESTÁ HACIENDO Y USE EL SENTIDO COMÚN. NO UTILICE LA MÁQUINA CUANDO ESTÉ CANSADO O BAJO LA INFLUENCIA DE DROGAS, ALCOHOL O MEDICAMENTOS.** Un momento de distracción mientras se estén utilizando herramientas mecánicas podría causar lesiones.
- 24. ▲ ADVERTENCIA EL USO DE ESTA HERRAMIENTA PUEDE GENERAR Y DISPERSAR POLVO U OTRAS PARTÍCULAS SUSPENDIDAS EN EL AIRE, INCLUYENDO POLVO DE MADERA, POLVO DE SÍLICE CRISTALINA Y POLVO DE ASBESTO.** Dirija las partículas de modo que se alejen de la cara y del cuerpo. Utilice siempre la herramienta en un área bien ventilada y proporcione un medio apropiado de remoción de polvo. Use un sistema de recolección de polvo en todos los lugares donde sea posible. La exposición al polvo puede causar lesiones respiratorias graves y permanentes u otras lesiones graves y permanentes, incluyendo silicosis (una enfermedad pulmonar grave), cáncer y muerte. Evite aspirar el polvo y evite el contacto prolongado con el polvo. Si se permite que el polvo entre en la boca o en los ojos, o que se deposite en la piel, se puede promover la absorción de material nocivo. Use siempre protección respiratoria aprobada por NIOSH/OSHA que se ajuste apropiadamente y sea adecuada para la exposición al polvo, y lávese las áreas expuestas con agua y jabón.

NORMAS ESPECÍFICAS ADICIONALES DE SEGURIDAD

⚠ ADVERTENCIA: Si no se siguen estas normas, el resultado podría ser lesiones personales graves.

⚠ PELIGRO

UTILICE el colector de polvo para recoger materiales de madera solamente. **NO** utilice el colector de polvo para recoger virutas metálicas, polvo metálico o piezas metálicas.

⚠ ADVERTENCIA

NUNCA utilice el colector de polvo para disipar vapores o humo. **NUNCA** recoja nada que esté ardiendo o desprendiendo humo, como cigarrillos, fósforos o cenizas calientes.

1. **NO UTILICE ESTA MÁQUINA** hasta que esté completamente montada e instalada de acuerdo con las instrucciones.
2. **OBTenga ASESORAMIENTO** de su supervisor, instructor u otra persona calificada si no está completamente familiarizado con la utilización de esta máquina.
3. **SIGA TODOS LOS CÓDIGOS DE CABLEADO** y las conexiones eléctricas recomendadas.
4. **NO** tire del colector de polvo por el cable de alimentación. Nunca deje que el cable de alimentación entre en contacto con bordes afilados, superficies calientes, aceite o grasa. No ponga nada encima del cable de alimentación.
5. **PONGA SIEMPRE** todos los controles en la posición de apagado antes de desenchufar el colector de polvo. **PARA REDUCIR EL RIESGO DE DESCARGAS ELÉCTRICAS**, no utilice la unidad sobre superficies mojadas. No la exponga a la lluvia. Guárdela en interiores.
6. **NO UTILICE** la unidad con ninguna abertura bloqueada; manténgala libre de polvo, pelusa, pelo y todo aquello que pueda reducir la circulación de aire.
7. **NO UTILICE** el colector de polvo para recoger líquidos inflamables o combustibles, como por ejemplo gasolina. **NUNCA** utilice el colector de polvo cerca de líquidos inflamables o combustibles.
8. **NO INTRODUZCA** los dedos ni objetos extraños en el orificio de entrada de polvo. Mantenga el pelo, la ropa holgada, los dedos y todas las partes del cuerpo alejados de las aberturas y las piezas móviles del colector de polvo.
9. **NUNCA UTILICE** el colector de polvo sin la bolsa de recolección de polvo colocada en su sitio y sujeta adecuadamente.
10. **INSPECCIONE PERIÓDICAMENTE** la bolsa para polvo con el fin de comprobar si tiene cortes, roturas o desgarraduras. **NUNCA** utilice el colector de polvo con una bolsa o manguera de aspiración dañada.
11. **UTILICE SIEMPRE** la cubierta de la entrada para cubrir el orificio para polvo cuando el colector de polvo no esté en uso o montado en una superficie de soporte para almacenamiento.
12. **NO DEJE EL COLECTOR DE POLVO ENCHUFADO EN EL TOMACORRIENTE ELÉCTRICO.** Desenchufe el colector de polvo del tomacorriente cuando no se esté utilizando y antes de hacerle servicio, cambiar las bolsas, desatascarlo y limpiarlo.
13. **NUNCA UTILICE** el colector de polvo con una bolsa o manguera de aspiración dañada. **INSPECCIONE PERIÓDICAMENTE** la bolsa para polvo con el fin de comprobar si tiene cortes, roturas o desgarraduras.
14. **REEMPLACE INMEDIATAMENTE** un cable de alimentación dañado. **NO** utilice un cable de alimentación o enchufe dañado. Si el colector de polvo no funciona correctamente, o si ha sufrido daños, se ha dejado a la intemperie o ha estado en contacto con agua, llévelo a un Centro de Servicio Autorizado para que le den servicio.
15. **APAGUE LA MÁQUINA Y DESCONÉCTELA** de la fuente de alimentación antes de instalar o quitar accesorios, antes de ajustar o cambiar las preparaciones o al hacer reparaciones.
16. **APAGUE LA MÁQUINA**, desconéctela de la fuente de alimentación y limpie la mesa/área de trabajo antes de dejar la máquina. **BLOQUEE EL INTERRUPTOR EN LA POSICIÓN DE APAGADO** para impedir el uso no autorizado.

GUARDE ESTAS INSTRUCCIONES.

Refiérase a ellas con frecuencia y utilícelas para adiestrar a otros.

CONEXIONES A LA FUENTE DE ALIMENTACIÓN

Debe utilizarse un circuito eléctrico independiente para las máquinas. Este circuito debe tener alambre de no menos del No. 12 y debe estar protegido con un fusible de acción retardada de 20 A. Si se utiliza un cordón de extensión, utilice únicamente cordones de extensión de tres alambres que tengan enchufes de tipo de conexión a tierra con tres terminales y un receptáculo coincidente que acepte el enchufe de la máquina. Antes de conectar el máquina a la línea de alimentación, asegúrese de que el interruptor(s) esté en la posición de apagado y cerciórese de que la corriente eléctrica tenga las mismas características que las que estén indicadas en la máquina. Todas las conexiones a la línea de alimentación deben hacer buen contacto. El funcionamiento a bajo voltaje dañará el máquina.

⚠ PELIGRO No exponga la máquina a la lluvia ni la utilice en lugares húmedos.

ESPECIFICACIONES DEL MOTOR

La máquina está cableada para corriente alterna de 120 V, 60 Hz. Antes de conectar la máquina a la fuente de alimentación, asegúrese de que el interruptor esté en la posición de apagado.

INSTRUCCIONES DE CONEXIÓN A TIERRA

⚠ PELIGRO Esta máquina debe estar conectada a tierra mientras se esté utilizando, para proteger al operador contra las descargas eléctricas.

1. Todas las máquinas conectadas con cordón conectadas a tierra:

En caso de mal funcionamiento o avería, la conexión a tierra proporciona una ruta de resistencia mínima para la corriente eléctrica, con el fin de reducir el riesgo de descargas eléctricas. Esta máquina está equipada con un cordón eléctrico que tiene un conductor de conexión a tierra del equipo y un enchufe de conexión a tierra. El enchufe debe enchufarse en un tomacorriente coincidente que esté instalado y conectado a tierra adecuadamente, de acuerdo con todos los códigos y ordenanzas locales.

No modifique el enchufe suministrado. Si el enchufe no cabe en el tomacorriente, haga que un electricista calificado instale el tomacorriente apropiado.

La conexión inapropiada del conductor de conexión a tierra del equipo puede dar como resultado riesgo de descargas eléctricas. El conductor con aislamiento que tiene una superficie exterior de color verde con o sin franjas amarillas es el conductor de conexión a tierra del equipo. Si es necesario reparar o reemplazar el cordón eléctrico o el enchufe, no conecte el conductor de conexión a tierra del equipo a un terminal con corriente.

Consulte a un electricista competente o a personal de servicio calificado si no entiende completamente las instrucciones de conexión a tierra o si tiene dudas en cuanto a si la máquina está conectada a tierra apropiadamente.

Utilice únicamente cordones de extensión de tres alambres que tengan enchufes de tipo de conexión a tierra con tres terminales y receptáculos de tres conductores que acepten el enchufe de la máquina, tal como se muestra en la Fig. A.

Repare o reemplace inmediatamente los cordones dañados o desgastados.

2. Máquinas conectadas con cordón conectadas a tierra diseñadas para utilizarse en un circuito de alimentación que tenga una capacidad nominal de menos de 150 V:

Si la máquina está diseñada para utilizarse en un circuito que tenga un tomacorriente parecido al que se ilustra en la Fig. A, la máquina tendrá un enchufe de conexión a tierra que se parece al enchufe ilustrado en la Fig. A. Puede utilizarse un adaptador temporal, que se parece al adaptador ilustrado en la Fig. B, para conectar este enchufe a un receptáculo coincidente de dos conductores, tal como se muestra en la Fig. B, si no se dispone de un tomacorriente conectado a tierra apropiadamente. El adaptador temporal debe utilizarse solamente hasta que un electricista calificado pueda instalar un tomacorriente conectado a tierra apropiadamente. La orejeta, lengüeta, etc., rígida de color verde que sobresale del adaptador debe conectarse a una toma de tierra permanente, como por ejemplo una caja tomacorriente conectada a tierra adecuadamente. Siempre que se utilice un adaptador, debe sujetarse en su sitio con un tornillo de metal.

NOTA: En Canadá, el uso de un adaptador temporal no está permitido por el Código Eléctrico Canadiense.

⚠ PELIGRO En todos los casos, asegúrese de que el receptáculo en cuestión esté conectado a tierra adecuadamente. Si no está seguro, haga que un electricista calificado compruebe el receptáculo.

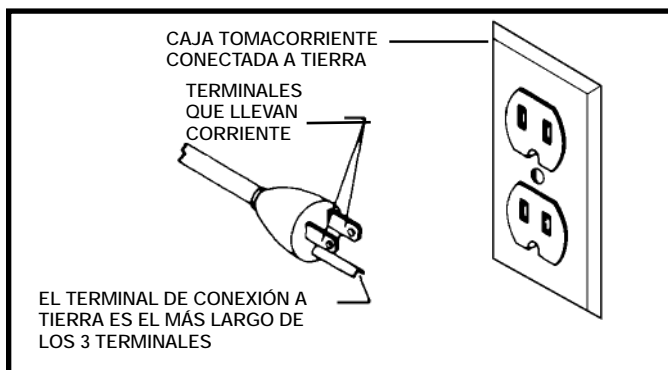

Fig. A

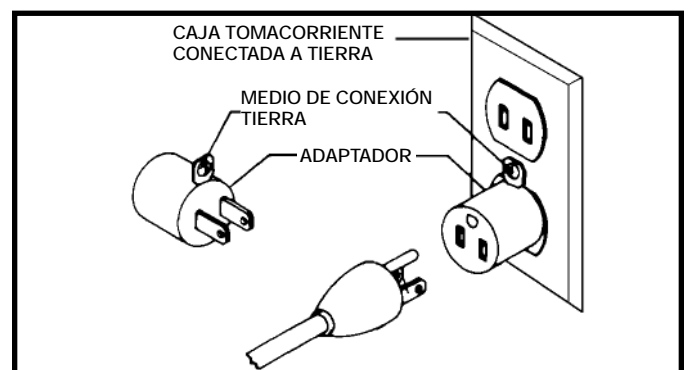

Fig. B

CORDONES DE EXTENSIÓN

⚠ ADVERTENCIA Utilice cordones de extensión apropiados. Asegúrese de que el cordón de extensión esté en buenas condiciones y de que sea un cordón de extensión de tres alambres que tenga un enchufe de tipo de conexión a tierra con tres terminales y un receptáculo coincidente que acepte el enchufe de la máquina. Cuando utilice un cordón de extensión, asegúrese de emplear un cordón que sea lo suficientemente pesado como para llevar la corriente de la máquina. Un cordón de tamaño insuficiente causará una caída de la tensión de la línea eléctrica que dará como resultado pérdida de potencia y recalentamiento. En la Fig. D1 o D2 se muestra el calibre correcto que debe utilizarse dependiendo de la longitud del cordón. En caso de duda, utilice el siguiente calibre más pesado. Cuanto más pequeño sea el número de calibre, más pesado será el cordón.

CORDÓN DE EXTENSIÓN DE CALIBRE MÍNIMO			
TAMAÑOS RECOMENDADOS PARA USO CON MÁQUINAS ELÉCTRICAS ESTACIONARIAS			
Capacidad Nominal En Amperios	Voltios	Longitud Total Del Cordon En Pies	Calibre Del Cordon De Extensión
0-6	120	Hasta 25	18 AWG
0-6	120	25-50	16 AWG
0-6	120	50-100	16 AWG
0-6	120	100-150	14 AWG
6-10	120	Hasta 25	18 AWG
6-10	120	25-50	16 AWG
6-10	120	50-100	14 AWG
6-10	120	100-150	12 AWG
10-12	120	Hasta 25	16 AWG
10-12	120	25-50	16 AWG
10-12	120	50-100	14 AWG
10-12	120	100-150	12 AWG
12-16	120	Hasta 25	14 AWG
12-16	120	25-50	12 AWG
12-16	120	GREATER THAN 50 FEET NOT RECOMMENDED	

Fig. D-1

FUNCTIONAL DESCRIPTION

INTRODUCCIÓN

El recolector de polvo Delta, modelo industrial 50-760, se conecta a máquinas para carpintería que aceptan una manguera de 10mm (4") de diámetro. El modelo 50-760 incluye una bolsa de filtro de 1 micrón y dos bolsas plásticas de recolección de 6 mil., y una manguera de recolección de 10mm (4") x 1,5m (5 pies).

NOTA: La foto del cubierta del manual ilustra el modelo de production actual. Todas las demas ilustraciones son solamente representativas y es posible que no muestren el color, el etiquetado y los accesorios reales.

CONTENIDO DE CARTON

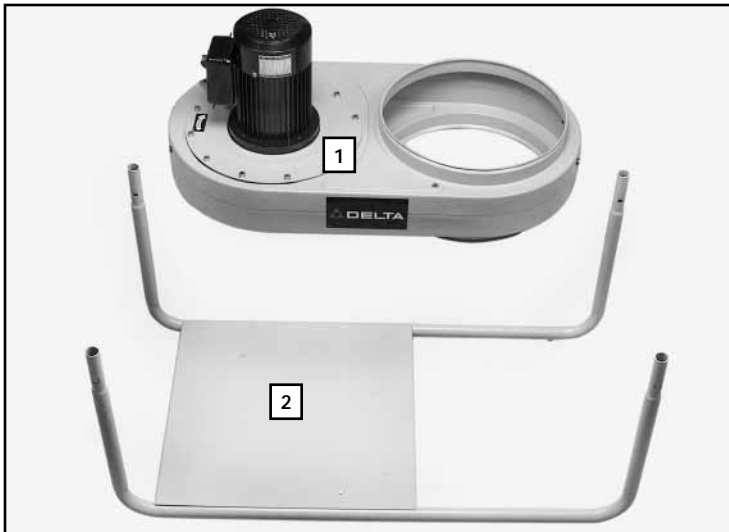

1. Conjunto de motor y soplador
2. Base

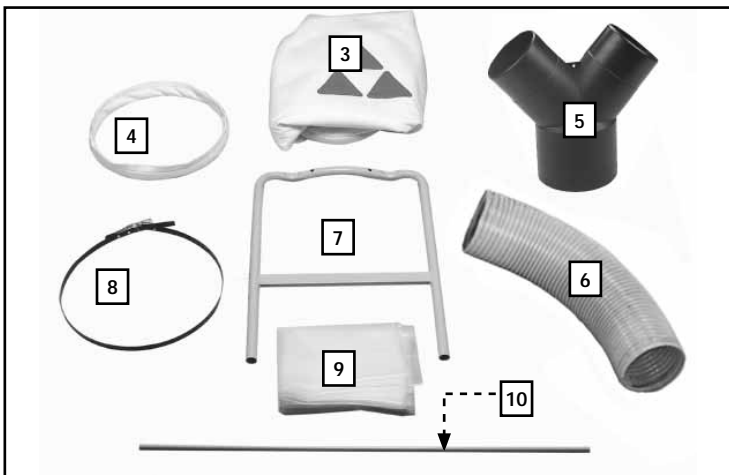

3. Bolsa de filtro superior de un micrón
4. Anillo de retención para bolsa cubierto de tela
5. Orificios de admisión de polvo
6. Manguera de 10mm (4")
7. Patas (2)
8. Abrazadera de retención de la bolsa
9. Bolsa plástica inferior de seis mil.(2)
10. Varilla para colgar la bolsa

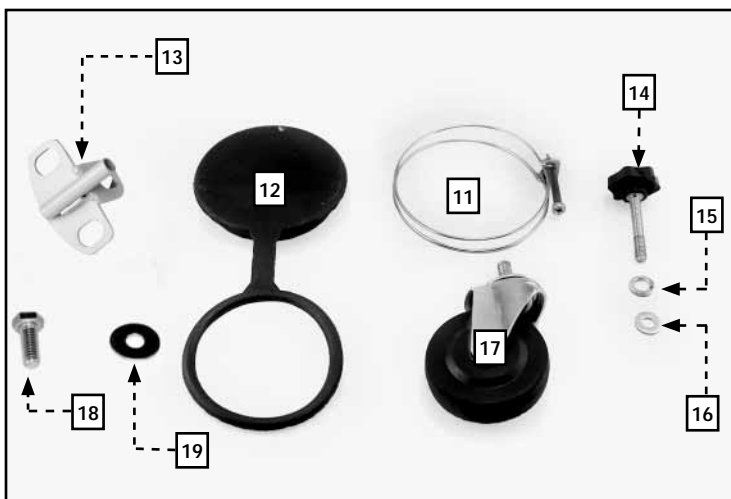

11. Abrazadera para manguera (2)
12. Tapa y anillo de entrada (2)
13. Soporte para varilla y para colgar la bolsa
14. Perilla para conectar las patas al conjunto de soplador y motor (4)
15. Arandela de seguridad de 9,5mm (3/8") para sujetar las ruedas a la base (4)
16. Arandelas planas pequeñas de 8mm (5/16") para sujetar las patas al conjunto de soplador y motor (4)
17. Rueda (4)
18. Tornillo de cabeza hexagonal de 8mm (5/16") para sujetar el soporte para la varilla para colgar la bolsa
19. Arandela plana grande de 8mm (5/16") para soporte (1)

DESEMPAQUETADO Y LIMPIEZA

Desembale cuidadosamente la máquina y todos los elementos sueltos del o los contenedores de envío. Retire el aceite anticorrosivo de las superficies sin pintura con un paño suave humedecido con alcohol mineral, solvente o alcohol desnaturalizado.

⚠ PRECAUCIÓN No use solventes volátiles como gasolina, nafta, acetona o solvente de barniz para limpiar la máquina.

Luego de limpiar, cubra las superficies sin pintura con cera en pasta de buena calidad que se utiliza para los pisos del hogar.

ENSAMBLAJE

⚠ ADVERTENCIA Para su propia seguridad, no conecte la maquina a la fuente de energia hasta que la maquina haya sido ensamblada por completo y usted haya leído y entendido completamente el manual del propietario.

HERRAMIENTAS DE ENSAMBLAJE REQUERIDAS

Destornillador con cabeza Phillips

Llave de 12 mm

ESTIMACIÓN DEL TIEMPO DE ENSAMBLAJE

30 minutos a 1 hora

⚠ PRECAUCIÓN Esta máquina está pesada. El uso dos o más personas al levantar.

RUEDAS

1. Invierta la base (A), como se muestra en la Fig. 1.
2. Coloque la arandela de seguridad de 9,5mm (3/8") en el espárrago de la rueda (B) y atornillela en el orificio roscado de la parte inferior de la base. Repita el procedimiento para las tres ruedas restantes.
3. Apriete la rueda manualmente y luego fíjela con una llave de 14 mm.

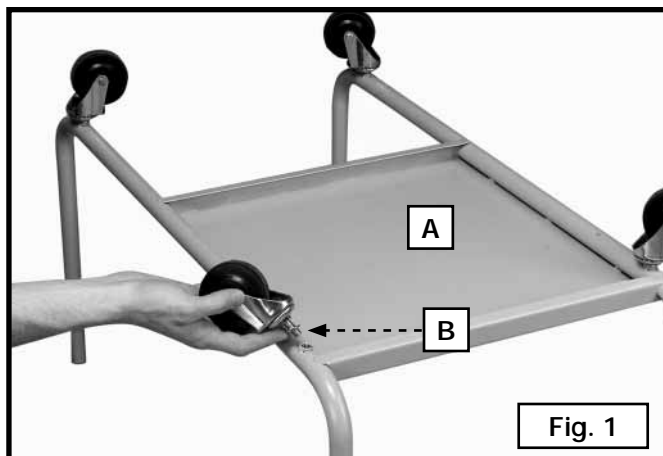

PATAS PARA EL CONJUNTO DE MOTOR Y SOPLADOR

1. Coloque el conjunto de motor y soplador con el motor (A) Fig. 2 hacia abajo.
2. Coloque la arandela pequeña de 8mm (5/16") en la perilla (B).
3. Alinee los orificios de las patas (C) con los orificios (D) en el conjunto de motor y soplador. Las patas deben quedar extendidas hacia arriba. Introduzca la perilla a través del orificio de las patas (C) y dentro del orificio roscado del conjunto de motor y soplador (D). Ajuste la perilla firmemente.
4. Repita estos pasos para todas las perillas de ambas patas

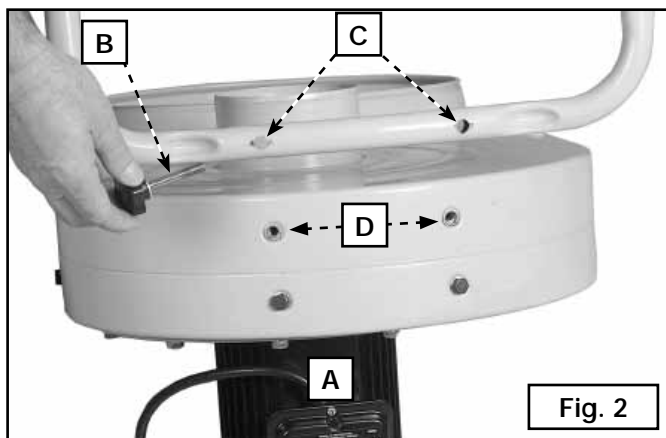

CÓMO CONECTAR LA BASE AL CONJUNTO DE MOTOR Y SOPLADOR

NOTA: Para este paso se requieren dos personas.

Coloque los cuatro postes de la base (A) Fig. 3 (se muestran tres) en las cuatro patas (B) del conjunto de motor y soplador. Asegúrese de que la placa base de metal (D) quede sobre el orificio grande de recolección de polvo (C).

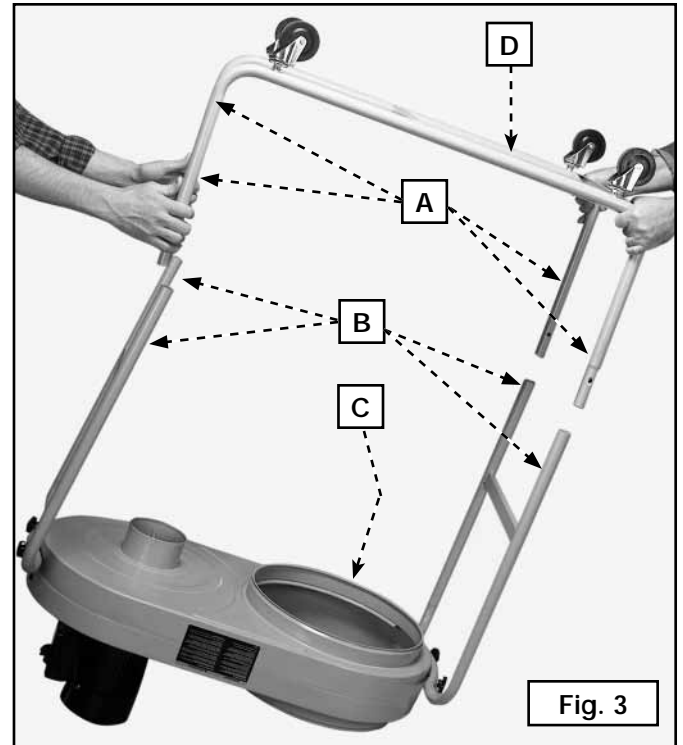

INSTALACIÓN ALTERNATIVA

Los pasos mencionados hasta ahora son para ensamblar la unidad con el motor arriba y los orificios de admisión de polvo abajo, como se muestra en la Fig. 4.

Esta unidad se puede ensamblar con el orificio de admisión (B) Fig. 5 en la parte superior, siguiendo los pasos de la sección "PATAS PARA EL CONJUNTO DE MOTOR Y SOPLADOR". La excepción es colocar el conjunto de motor y soplador en una superficie plana con el motor (A) Fig. 6 orientado hacia arriba antes de conectar las patas.

NOTA: Antes de hacer la instalación alternativa, retire los tornillos de cabeza hexagonal de 8mm (5/16") de los orificios (B) (Fig. 6) en el conjunto de motor y soplador y colóquelos en los orificios (C). Si los tornillos no se encuentran colocados en los orificios (c) habrá una fuga de aire.

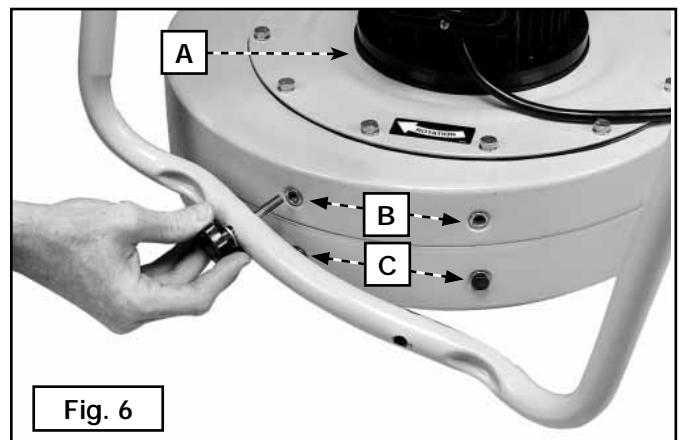
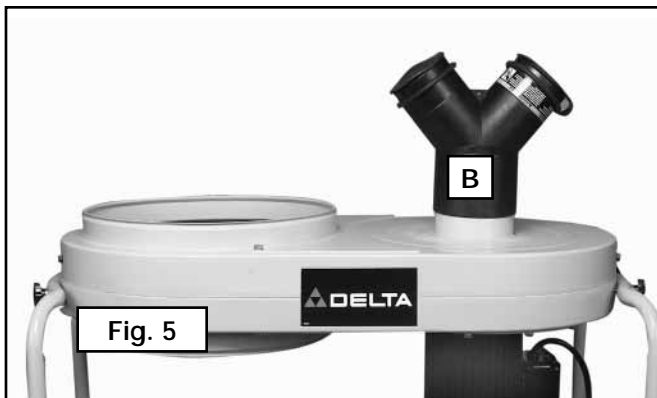

CÓMO CONECTAR LOS ORIFICIOS DE ADMISIÓN DE POLVO

⚠ ADVERTENCIA Desconecte la máquina de la fuente de energía.!

Coloque el orificio de admisión de polvo (A) Fig. 7 en el reborde de la entrada (B) que se encuentra del lado opuesto del motor, rodeándolo por completo. El orificio de admisión de polvo debe quedar ajustado en el reborde de la entrada. Dé vuelta la unidad de manera que las ruedas queden en el suelo.

⚠ PRECAUCIÓN Debido al peso de la unidad, más de una persona deberá cargar el conjunto de motor y soplador para colocarlo en posición vertical.

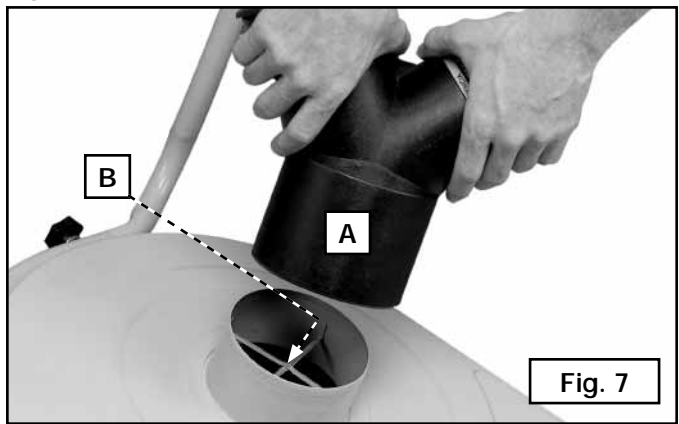

CÓMO CONECTAR LA BOLSA DE RECOLECCIÓN DE POLVO

⚠ ADVERTENCIA Desconecte la máquina de la fuente de energía.!

CON EL ANILLO FLEXIBLE CUBIERTO DE TELA:

1. Tome el anillo de retención para bolsa cubierto de tela (A) Fig. 8 y colóquelo dentro de la abertura de la bolsa plástica transparente para recolección de polvo. Pliegue aproximadamente 6 pulgadas de la bolsa hacia abajo y alrededor del anillo de retención.
2. Coloque la bolsa en el orificio grande (B) Fig. 8 en el conjunto de motor y soplador y calce bien el anillo de retención (A) Fig. 8 y (A) Fig. 9 en la ranura inferior (B) Fig. 9. Es necesario doblar y plegar el anillo para que calce en su lugar.
3. Tire un poco de la bolsa para que no quede floja y asegurarse de que haya un buen calce para que la bolsa no se desconecte durante la recolección de polvo.

CON LA ABRAZADERA DE METAL PARA BOLSA:

La bolsa plástica también puede sujetarse a la parte externa del recolector de polvo con la abrazadera incluida (B) Fig. 10:

1. Coloque la abrazadera (B) alrededor de la parte superior de la bolsa plástica (A) y pliegue entre 4 y 6 pulgadas la bolsa plástica sobre la abrazadera, como se muestra en la Fig. 10.
2. Coloque la abrazadera y el conjunto de bolsa plástica (A) Fig. 11, y sujete firmemente la abrazadera como se muestra.

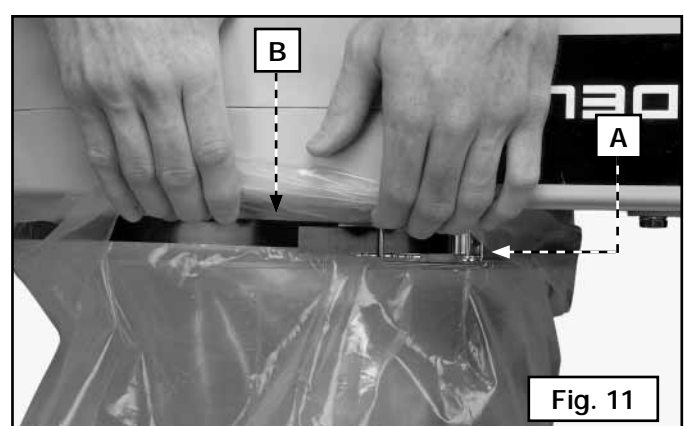
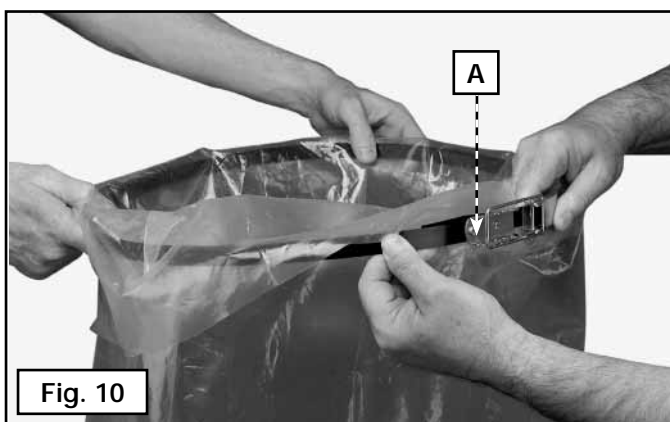
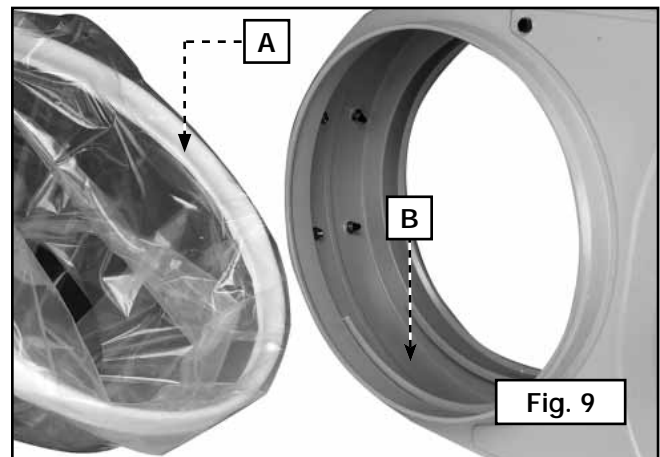
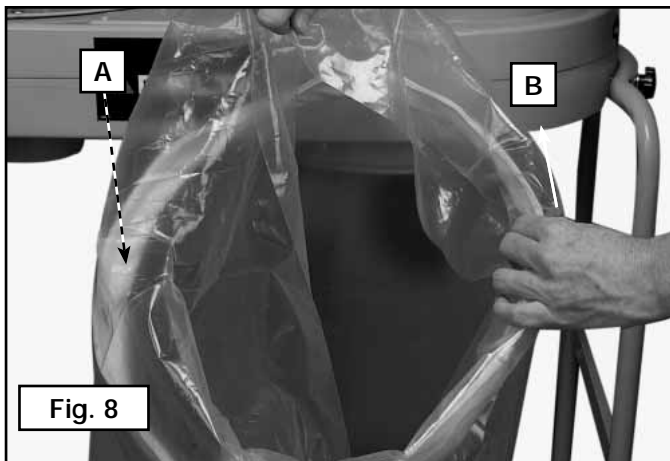

CÓMO CONECTAR LA BOLSA DE FILTRO SUPERIOR

⚠ ADVERTENCIA Desconecte la máquina de la fuente de energía.!

1. Coloque una arandela plana grande de 8mm (5/16") en el tornillo de cabeza hexagonal de 8mm (5/16").
2. Coloque el soporte (A) en el recolector de polvo (Fig. 12).
3. Introduzca el tornillo de cabeza hexagonal de 8mm (5/16") por el orificio del soporte y luego atornillelo en el orificio del recolector de polvo. Ajustelo firmemente con una llave de 12 mm.
4. Atornille los otros dos tornillos en los orificios correspondientes y ajústelos firmemente.
5. Introduzca la varilla en el bolsillo de la bolsa de filtro (A) Fig. 13.
6. Introduzca la varilla en el orificio del soporte (B).
7. Coloque el extremo abierto de la bolsa de filtro en la ranura superior del tambor del recolector de polvo hasta que quede firme y sellado. Doble y pliegue, según corresponda, el anillo interno de retención de la bolsa para que calce bien en su lugar.
8. Conecte la otra bolsa de filtro de la misma forma.

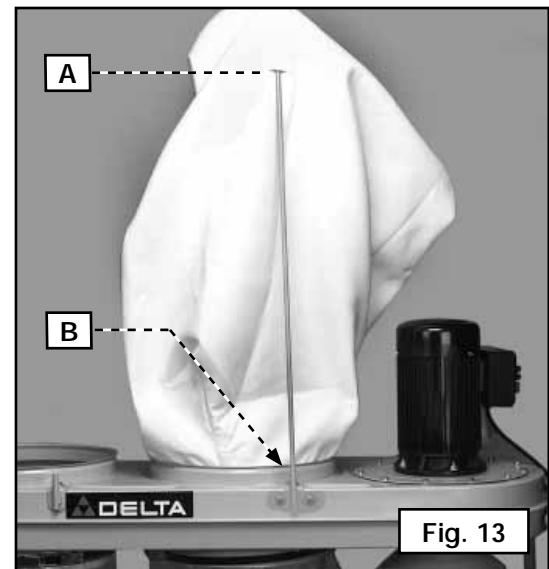

CÓMO CONECTAR LA MANGUERA AL ORIFICIO DE ADMISIÓN

⚠ WARNING Disconnect the machine from the power source!

El modelo 50-760 proporciona dos orificios para polvo de 10mm (4"). Proceda de la siguiente manera para cada orificio con su manguera.

NOTA: coloque el extremo abierto (D) de los anillos de las tapas de entrada alrededor y sobre los extremos de cada orificio de admisión de polvo antes de conectar la manguera.

Para ensamblar la manguera de recolección de polvo de 10mm (4") al conjunto de motor y soplador, sujete ligeramente la abrazadera de la manguera (A) Fig. 14, alrededor de un extremo de la manguera flexible (B) y ensamble la manguera al orificio de admisión de polvo (C). Apriete la abrazadera de la manguera (A). Ensamble la abrazadera restante al otro extremo de la manguera flexible y a la máquina para carpintería.

NOTA: no opere el recolector de polvo con alguno de los orificios de admisión de polvo (C) Fig. 14 descubiertos. Para cubrir el orificio que no está utilizando con la manguera, coloque la tapa de entrada plana (E) sobre el orificio de admisión de polvo, como se muestra en la Fig. 14.

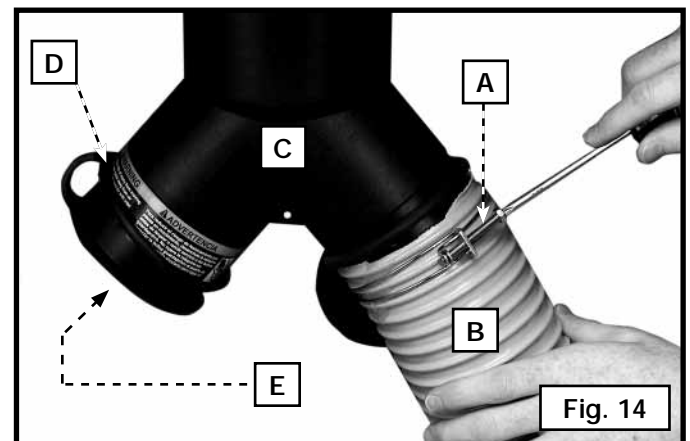

OPERACIÓN

CONTROLES Y AJUSTES OPERACIONALES

⚠ ADVERTENCIA Para seguridad del operador, no opere la máquina sin cubrir todos los orificios de entrada de polvo. Se puede acceder al ventilador giratorio que se encuentra dentro de la carcasa del soplador a través del orificio de admisión de polvo; lo cual puede ser peligroso. Siempre use el equipo adecuado. No use joyas y mantenga los dedos y todos los objetos extraños fuera del orificio de admisión de polvo. Siga las reglas de seguridad de este manual

ARRANQUE Y DETENCIÓN DEL RECOLECTOR DE POLVO

1. El interruptor de encendido/apagado (on/off) (A) Fig. 14 se encuentra en la carcasa del motor. Para "ENCENDER" la máquina, mueva el interruptor hacia arriba hasta la posición de "ENCENDIDO" (ON).
2. Para "APAGAR" la máquina, mueva el interruptor (A) hacia abajo hasta la posición de "APAGADO" (OFF).

⚠ ADVERTENCIA Asegúrese de que el interruptor esté en la posición de "apagado" (off) antes de enchufar el cable eléctrico. En caso de un corte de corriente, mueva el interruptor a la posición de "apagado" (off). Un arranque accidental podría causar lesiones.

BLOQUEO DEL INTERRUPTOR EN LA POSICIÓN DE "APAGADO" (OFF)

IMPORTANTE: Cuando la herramienta no se utilice, se debe bloquear el interruptor en la posición de "APAGADO" (OFF) para prevenir el uso no autorizado. Para bloquear la máquina, tome la palanca del interruptor (A) Fig. 15 y sáquela del interruptor (B). Al quitar la palanca del interruptor (A), este no funcionará. Sin embargo, si se extrajera la palanca del interruptor mientras la sierra está funcionando, la máquina se puede "APAGAR", pero no se puede volver a encender sin introducir nuevamente la palanca del interruptor (A).



⚠ ADVERTENCIA Al usar el recolector de polvo, no aspire nada que esté en combustión, en llamas o echando humo, como fósforos, cigarrillos o cenizas calientes.

⚠ ADVERTENCIA No use la máquina para aspirar materiales explosivos combustibles, como carbón, granos o cualquier otro material combustible dividido en partículas finas.

⚠ ADVERTENCIA No use la máquina para aspirar materiales peligrosos, tóxicos o carcinógenos como amianto, pesticidas o residuos de pintura a base de plomo.

LOCALIZACION DE FALLAS

Para obtener asistencia para su máquina, visite nuestro sitio Web en www.deltamachinery.com para tener acceso a una lista de centros de servicio o llame a la línea de ayuda de Delta Machinery al 1-800-223-7278. (En Canadá, llame al 1-800-463-3582.)

MANTENIMIENTO

MANTENGA LA MÁQUINA LIMPIA

Periódicamente sople por todas las entradas de aire con aire comprimido seco. Todas las piezas de plástico deben limpiarse con un paño suave y húmedo. NUNCA utilice solventes para limpiar las piezas de plástico. Podrían derretirse o dañar el material.

⚠ ADVERTENCIA

Utilice equipo de seguridad certificado para proteger sus ojos, oídos y vías respiratorias cuando use aire comprimido.

FALLA EN EL ENCENDIDO

Si la máquina no enciende, verifique que las patas del enchufe del cable hagan buen contacto en el tomacorriente. Además, revise que no hayan fusibles quemados o interruptores automáticos de circuito abierto en la línea.

LUBRICACIÓN Y PROTECCIÓN CONTRA ÓXIDO

Aplique semanalmente cera en pasta para pisos a la mesa de la máquina y a la extensión u otra superficie de trabajo. También puede usar productos protectores disponibles en comercios y diseñados con este propósito. Siga las instrucciones del fabricante para su uso y seguridad.

SERVICIO

PIEZAS DE REPUESTO

Utilice sólo piezas de repuesto idénticas. Para obtener una lista de piezas o para solicitar piezas, visite nuestro sitio web en servicenet.deltamachinery.com. También puede solicitar piezas en nuestro centro más cercano, o llamando a nuestro Centro de atención al cliente al 1-800-223-7278 para obtener asistencia personalizada de nuestros técnicos capacitados.

REEMPLAZO GRATUITO DE LAS ETIQUETAS DE ADVERTENCIA

Si las etiquetas de advertencia se tornan eligibles o se pierden, llame al 1-800-223-7278 para reemplazarlas sin costo alguno.

⚠ WARNING	⚠ ADVERTENCIA	⚠ AVERTISSEMENT	
TO REDUCE RISK OF INJURY FROM MOVING PARTS. KEEP HANDS AWAY FROM AIR INLET PORTS. ONLY OPERATE WITH INLET PORTS COVERED WITH CAPS OR CONNECTED TO FLEXIBLE HOSE. IMPELLER CONTINUES TO ROTATE AFTER DUST COLLECTOR IS TURNED OFF. MAKE SURE DUST COLLECTOR IS TURNED OFF, DISCONNECTED FROM POWER SOURCE AND THAT IMPELLER HAS STOPPED ROTATING BEFORE SERVICING OR CLEARING DUST AND CHIPS.	REDUCE EL RIESGO DE SUFRIR LESIONES CAUSADAS POR LAS PIEZAS MÓVILES. MANTIENE LAS MANOS ALEJADAS DE LOS ORIFICIOS DE ENTRADA DE AIRE. OPERE ÚNICAMENTE CON LOS ORIFICIOS DE ENTRADA CUBIERTOS CON TAPAS O CONECTADOS A UNA MANGUERA FLEXIBLE. EL IMPULSOR CONTINÚA ROTANDO DESPUÉS DE QUE EL RECOLECTOR DE POLVO ESTÉ APAGADO. ASEGÚRESE DE QUE EL COLECTOR ESTE APAGADO, DESCONECTADO DE LA FUENTE DE ALIMENTACIÓN Y DE QUE EL IMPULSOR HAYA PARADO ANTES DE REALIZAR UN MANTENIMIENTO O LIMPIAR EL POLVO Y LAS ASTILLAS.	POUR RÉDUIRE LE RISQUE DE BLESSURES EN LIEN AVEC DES PIÈCES MOBILES, ÉLOIGNER LES MAINS DES ORIFICES D'ADMISSION DE L'AIR. UTILISER UNIQUEMENT AVEC LES ORIFICES D'ADMISSION RECOUVERTS DE CAPUCHONS OU RACCORDES À UN TUYAU FLEXIBLE. L'ÉLICE POURSUIT SON MOUVEMENT MÊME APRÈS L'ARRÊT DU DÉPOUSSIÈREUR. S'ASSURER QUE LE DÉPOUSSIÈREUR EST HORS TENSION, DÉBRANCHE ET QUE L'ÉLICE EST IMMOBILE AVANT DE DÉBUTER UNE RÉPARATION OU DE RETIRER LA POUSSIÈRE ET LES COPEAUX DE L'APPAREIL.	

⚠ WARNING	⚠ ADVERTENCIA	⚠ AVERTISSEMENT
TO REDUCE THE RISK OF INJURY USER MUST READ THE INSTRUCTION MANUAL BEFORE OPERATING DUST COLLECTOR. ALWAYS USE PROPER EYE AND RESPIRATORY PROTECTION. SHOCK HAZARD. DO NOT EXPOSE TO RAIN OR USE IN DAMP LOCATIONS. STORE INDOORS. USE ONLY FOR DRY PICK-UP. LACERATION HAZARD. UNPLUG BEFORE CLEANING OR SERVICING DUST BAGS AND HOSE. DO NOT OPERATE WITHOUT HOSE CONNECTED TO INLET PORT AND BAGS IN PLACE. FIRE/EXPLOSION HAZARD. DO NOT PICK UP OR USE NEAR FLAMMABLE / COMBUSTIBLE LIQUIDS.	PARA REDUCIR EL RIESGO DE LESIONES, EL USUARIO DEBE LEER EL MANUAL DE INSTRUCCIONES ANTES DE OPERAR EL RECOLECTOR DE POLVO. SIEMPRE UTILICE PROTECCIÓN ADECUADA PARA LOS OJOS Y VÍAS RESPIRATORIAS. RIESGO DE DESCARGA ELÉCTRICA. NO EXPONGA A LA LLUVIA NI UTILICE EN LUGARES HÚMEDOS. GUARDE BAJO TECHO. SOLO UTILÍCELO PARA RECOGER RESIDUOS SECOS. PELIGRO DE LACERACIÓN. DESENCHUFE LA UNIDAD ANTES DE REALIZAR LA LIMPIEZA Y EL MANTENIMIENTO DE LAS BOLSAS RECOLECTORAS DE POLVO EN SU LUGAR. PELIGRO DE EXPLOSIÓN/INCENDIO. NO RECOJA NI UTILICE CERCA DE LIQUIDOS INFLAMABLES O COMBUSTIBLES.	L'UTILISATEUR DOIT LIRE LE MODE D'EMPLOI AVANT D'UTILISER LE DÉPOUSSIÈREUR AFIN DE RÉDUIRE LE RISQUE DE BLESSURE. TOUJOURS UTILISER UNE PROTECTION OCULAIRE ET RESPIRATOIRE ADEQUATE. RISQUE D'ÉLECTROCUTION. NE PAS EXPOSER L'APPAREIL À LA PLUIE NI L'UTILISER DANS UN ENDROIT HUMIDE. LE RANGER À L'INTÉRIEUR. CONÇU UNIQUEMENT POUR LE RAMASSAGE DE MATIÈRES SÈCHES. RISQUE DE LACÉRATION. DÉBRANCHER AVANT TOUT NETTOYAGE OU ENTRETIEN DES SACS À POUSSIÈRE DE L'APPAREIL. RISQUE D'EXPLOSION OU D'INCENDIE. NE PAS ASPIRER DE LIQUIDES INFLAMMABLES OU COMBUSTIBLES OU UTILISER LE DÉPOUSSIÈREUR PRÈS DE CEUX-CI.
⚠ CAUTION	⚠ PRECAUCIÓN	⚠ ATTENTION
COLLECT WOOD MATERIALS ONLY. NEVER USE THE COLLECTOR TO PICK UP METAL SHAVINGS, DUST, OR PARTS.	RECOJA MATERIALES DE MADERA SOLAMENTE. NUNCA UTILICE EL RECOLECTOR PARA RECOGER RECORTES, POLVO O PIEZAS DE METAL.	ASPIRER UNIQUEMENT DES MATIÈRES EN BOIS. NE JAMAIS UTILISER LE DÉPOUSSIÈREUR POUR L'ASPIRATION DE COPEAUX, POUSSIÈRES OU MORCEAUX DE MÉTAUX.

MANTENIMIENTO Y REPARACIONES

Con el paso del tiempo, todas las herramientas de calidad requieren mantenimiento o reemplazo de las piezas. Para obtener información acerca de Delta Machinery, sus sucursales propias o un Centro de mantenimiento con garantía autorizado, visite nuestro sitio web en www.deltamachinery.com o llame a nuestro Centro de atención al cliente al 1-800-223-7278. Todas las reparaciones realizadas por nuestros centros de mantenimiento están completamente garantizadas en relación con los materiales defectuosos y la mano de obra. No podemos otorgar garantías en relación con las reparaciones ni los intentos de reparación de otras personas.

También puede escribirnos solicitando información a Delta Machinery, 4825 Highway 45 North, Jackson, Tennessee 38305 - Mantenimiento de productos. Asegúrese de incluir toda la información mencionada en la placa de la herramienta (número de modelo, tipo, número de serie, etc.)

ACCESORIOS

Una línea completa de accesorios está disponible de su surtidor de Porter-Cable • Delta, centros de servicio de la fábrica de Porter-Cable • Delta, y estaciones autorizadas delta. Visite por favor nuestro Web site www.deltamachinery.com para un catálogo o para el nombre de su surtidor más cercano.

▲ ADVERTENCIA Puesto que los accesorios con excepción de éstos ofrecidos por Delta no se han probado con este producto, el uso de tales accesorios podría ser peligroso. Para la operación más segura, solamente el delta recomendó los accesorios se debe utilizar con este producto.

GARANTIA

Para registrar la herramienta para obtener el mantenimiento cubierto por la garantía de la herramienta, visite nuestro sitio web en www.deltamachinery.com.

Garantía limitada de dos años para productos nuevos

Delta reparará o reemplazará, a expensas y opción propias, cualquier máquina nueva, pieza de máquina nueva o accesorio de máquina nuevo Delta que durante el uso normal haya presentado defectos de fabricación o de material, siempre que el cliente devuelva el producto con el transporte prepagado a un centro de servicio de fábrica Delta o una estación de servicio autorizado Delta, con un comprobante de compra del producto, dentro del plazo de dos años y dé a Delta una oportunidad razonable de verificar el supuesto defecto mediante la realización de una inspección. Para todos los productos Delta reacondicionados, el periodo de garantía es de 180 días. Delta podrá requerir que los motores eléctricos sean devueltos con el transporte prepagado a una estación autorizada de un fabricante de motores para ser sometidos a inspección y reparación o para ser reemplazados. Delta no será responsable de ningún defecto alegado que haya resultado del desgaste normal, uso indebido, abuso o reparación o alteración realizada o autorizada específicamente por alguien que no sea un centro de servicio autorizado Delta o un representante autorizado Delta. Delta no será responsable en ninguna circunstancia de los daños incidentales o emergentes que se produzcan como resultado de productos defectuosos. Esta garantía es la única garantía de Delta y establece el recurso exclusivo del cliente en lo que respecta a los productos defectuosos; Delta rechaza expresamente todas las demás garantías, expresas o implícitas, tanto de comerciabilidad como de idoneidad para un propósito o de cualquier otro tipo.

The following are trademarks for one or more Porter-Cable and Delta products: • Les marques suivantes sont des marques de commerce se rapportant à un ou plusieurs produits Porter-Cable ou Delta : • Las siguientes son marcas comerciales para uno o más productos de Porter-Cable y Delta:

2 BY 4[®], 890[™], Air America[®], AIRBOSS[™], Auto-Set[®], B.O.S.S.[®], Bammer[®], Biesemeyer[®], Builders Saw[®], Charge Air[®], Charge Air Pro[®], CONTRACTOR SUPERDUTY[®], Contractor's Saw[®], Delta[®], DELTA[®], Delta Industrial[®], DELTA MACHINERY & DESIGN[™], Delta Shopmaster and Design[®], Delta X5[®], Deltacraft[®], DELTAGRAM[®], Do It. Feel It.[®], DUAL LASERLOC AND DESIGN[®], EASY AIR[®], EASY AIR TO GO[™], ENDURADIAMOND[®], Ex-Cell[®], Front Bevel Lock[®], Get Yours While the Sun Shines[®], Grip to Fit[®], GRIPVAC[™], GTF[®], HICKORY WOODWORKING[®], Homecraft[®], HP FRAMER HIGH PRESSURE[®], IMPACT SERIES[™], Innovation That Works[®], Jet-Lock[®], Job Boss[®], Kickstand[®], LASERLOC[®], LONG-LASTING WORK LIFE[®], MAX FORCE[™], MAX LIFE[®], Micro-Set[®], Midi-Lathe[®], Monsoon[®], MONSTER-CARBIDE[™], Network[®], OLDHAM[®], Omnijig[®], PC EDGE[®], Performance Crew[™], Performance Gear[®], Pocket Cutter[®], Porta-Band[®], Porta-Plane[®], Porter Cable[®], Porter-Cable Professional Power Tools[®], Powerback[®], POZI-STOP[™], Pressure Wave[®], PRO 4000[®], Proair[®], Quicksand and Design[®], Quickset II[®], QUIET DRIVE TECHNOLOGY[™], QUIET DRIVE TECHNOLOGY AND DESIGN[™], Quik-Change[®], QUIK-TILT[®], RAPID-RELEASE[™], RAZOR[®], Redefining Performance[®], Riptide[®], Safe Guard II[®], Sand Trap and Design[®], Sanding Center[®], Saw Boss[®], Shop Boss[®], Sidekick[®], Site Boss[®], Speed-Bloc[®], Speedmatic[®], Stair Ease[®], Steel Driver Series[®], SUPERDUTY[®], T4 & DESIGN[®], THE AMERICAN WOODSHOP[®], THE PROFESSIONAL EDGE[®], Thin-Line[®], Tiger Saw[®], TIGERCLAW[®], TIGERCLAW AND DESIGN[®], Torq-Buster[®], TRU-MATCH[®], T-Square[®], Twinlaser[®], Unifence[®], Uniguard[®], UNIRIP[®], UNISAW[®], UNITED STATES SAW[®], Veri-Set[®], Versa-Feeder[®], VIPER[®], VT[™], VT RAZOR[™], Water Driver[®], WATER VROOM[®], Waveform[®], Whisper Series[®], X5[®], YOUR ACHIEVEMENT. OUR TOOLS.[®]

Trademarks noted with [®] are registered in the United States Patent and Trademark Office and may also be registered in other countries. Other trademarks may apply. • Les marques de commerce suivies du symbole [®] sont enregistrées auprès du United States Patent and Trademark Office et peuvent être enregistrées dans d'autres pays. D'autres marques de commerce peuvent également être applicables. • Las marcas comerciales con el símbolo [®] están registradas en la Oficina de patentes y marcas comerciales de Estados Unidos (United States Patent and Trademark Office), y también pueden estar registradas en otros países. Posiblemente se apliquen otras marcas comerciales registradas.



Delta Machinery
4825 Highway 45 North
Jackson, TN 38305
(800) 223-7278
www.deltamachinery.com