

**Lavastoviglie
Dishwasher
Lave-vaisselle
Geschirrspüler
Lavavajillas
Afwasautomaat**

**Istruzioni per l'installazione e l'uso
Instructions for installation and use
Instructions pour l'installation et l'emploi
Informationen für Installation und Gebrauch
Instrucciones para la instalación y el uso
Instructies voor installatie en gebruik**

ARTI GRAFICHE CHIRIBELLA - BOZZOLO (MN) - Via Arini, 36 - ☎ (0376) 91155



Copertina: carta ecologica non riciclata
Pagine interne: carta riciclata al 100%

19590 0080 01

Instalación

Desembalaje

Retire el embalaje exterior de cartón, las cantoneras de refuerzo y la bolsa de plástico, afloje los tornillos y gire los pies para extraer la base de madera sobre la que se apoya la máquina.

Abra la puerta del lavavajillas y saque los elementos de fijación de las cestas.

Emplazamiento

Coloque el aparato en el sitio deseado. Puede fijarlo por los lados o por la parte trasera a los muebles adyacentes o a la pared. El lavavajillas está provisto de tubos de alimentación desagüe orientables a derecha e izquierda, permitiendo así su correcta instalación.

Nivelación

Una vez emplazado el aparato, enrosque o desenrosque los pies para regular, si es necesario, la altura del aparato y nivelarlo de manera que quede completamente horizontal. La correcta nivelación asegurará un buen funcionamiento del lavavajillas.

En caso de que se instale el aparato en un piso con moquette, preste atención que no se obstruyan las aperturas de la parte inferior.

Conexión a la toma de agua fría

Conecte el tubo de alimentación a una toma de agua fría con racor de 3/4", insertando el pequeño filtro suministrado con el lavavajillas y vigilando que quede bien fijado al grifo (véase fig. 1).

Si el tubo de agua es nuevo o no se ha utilizado durante mucho tiempo, antes de conectarlo compruebe que el agua esté limpia y libre de impurezas. Sin esta debida precaución, corre el riesgo de que se obstruya la entrada de agua y el aparato sufra daños.

Conexión a la toma de agua caliente

El aparato puede conectarse a la red de agua caliente (instalación centralizada, termosifones) cuya temperatura no supere los 60°C.

En este caso, el tiempo de lavado se abreviará en unos 15 minutos y la eficacia del lavado será ligeramente menor. La conexión a la toma de agua caliente debe efectuarse de la misma manera que la indicada con respecto a la conexión a la toma de agua fría.

Conexión al tubo de desagüe

Conecte el tubo de salida a un caño de desagüe de 4 cm de diámetro como mínimo, o simplemente sujételo en el fregadero intentando que no se doble demasiado. El extremo libre deberá situarse a una altura comprendida entre los 32 y los 80 cm y no deberá quedar sumergido en el agua.

Conexión eléctrica

Enchufe la clavija en una base provista de toma de tierra (la toma de tierra de la instalación es una garantía de seguridad preceptiva), comprobando previamente si la tensión y la frecuencia de la red coinciden con las indicadas en la placa situada en la parte trasera del aparato, y si la instalación eléctrica a la cual ha de conectarse admite la corriente máxima indicada en la misma placa.

Si en la base a la que ha de enchufarse el aparato no entra la clavija, cambie esta última por otra adecuada; no utilice adaptadores o ladrones, pues podrían originar un recalentamiento o quemaduras.

Instrucciones de uso

El descalcificador del agua (fig. 2)

Dureza agua en grados franceses	Tipo de regulación
0 - 15°dF	No necesita sal la luz del visor permanece encendida
15 - 40°dF	Regulación intermedia
40 - 60°dF	Regulación máxima

NOTA: la máquina sale del establecimiento con regulación máxima.

La lavavajillas va provista con ablandecedor automático que quita los componentes que hacen el agua dura.

El agua dura deja manchas blancuzcas en la vajilla tras secada; y además a lo largo del tiempo la vajilla se vuelve opaca.

El equipo está previsto para dosificar la cantidad apropiada conforme la dureza del agua de la red (fig. A, B, C).

INFORMES IMPORTANTES

Rogamos quidar que a final del llenado, el depósito del sal pueda cerrarse perfectamente.

Es importante que la lejía de lavaje no entre en el depósito de la pues la entrada de detergente o lejía podría perjudicar el funcionamiento de la unidad de regeneración.

En esta eventualidad la garantía caducará.

CARGA DEL SAL

Utilizar únicamente sal regenerador para lavavajillas de hogar.

Si utiliza sal en pastillas no llene enteramente el contenedor.

Excepto en casos de urgencia no utilice sal alimentar o industrial, pues contienen sustancias insolubles que en el largo plazo pueden comprometer la unidad de descalcificación.

En el fondo de la lavavajillas hay un depósito, donde se echa la sal de regeneración.

Trás sacada la cesta inferior, desaprete la tapa del depósito girandola en sentido anti-horario y eche la sal mediante el embudo de que está provista la lavavajillas (fig. 2).

Antes cerrar la tapa otra vez, quite las excedencias de sal de la boca del depósito.

El descalcificador cabe unos 2 kilos de sal.

Nota: Cuando se ponga la máquina en servicio por primera vez, además del sal hace falta verter un litro de agua en el depósito.

El depósito del sal tiene que llenario siempre antes un ciclo de lavado, pues así la solución salina que desborda es pronto alejada por el agua.

La permanencia de la solución salina en la cuba por largo plazos puede producir corrosión.

Regulación de la presión de lavado de loz brazos de aspersión (existe en algunos modelos solamente)

El dispositivo de regulación situado debajo del brazo inferior (fig. 3-A) permite ajustar la presión del agua de lavado de ambos brazos.

Si coloca la palanca de regulación totalmente a la izquierda, en la posición 1 (funcionamiento normal), obtendrá la máxi-

ma presión del brazo superior; si la coloca en la posición 2, disminuirá la presión del brazo superior y por consiguiente también la del brazo inferior.

La presión máxima del brazo inferior se consigue colocando la palanca en la posición 3.

Colocación de la vajilla

Advertencias preliminares

- Elimine los restos de comida de la vajilla para evitar que se obstruya el filtro y se produzcan malos olores.

- Si las sartenes y cacerolas tienen restos de comida incrustados o calcinados, póngalas un rato en remojo antes de lavarlas.

En el interior de la máquina se encuentran las dos cestas en que deberá colocar la vajilla.

Cesta inferior (fig. 4 y 5)

En la cesta inferior, debido a la acción limpiadora particularmente intensa del brazo de aspersión inferior, se colocará la vajilla más difícil de limpiar.

En la versión de 12 cubiertos está equipada con divisores para platos y con una cesta special para todo tipo de cubiertos.

En la cesta inferior se colocan los platos planos y hondos, los platos de postre, las sartenes, las cacerolas, los cubiertos y las fuentes de servir.

Coloque los platos hondos y los de postre en los divisores especiales, procurando que quede siempre un espacio entre plato y plato. Deberá colocarlos siempre en posición vertical, para que el agua pueda circular libremente entre ellos.

Las sartenes y las cacerolas deberán colocarse boca abajo. Puede hacer todas las combinaciones posibles, siempre que la vajilla, las sartenes y las cacerolas estén colocadas de manera que todas las superficies sucias queden expuestas a los chorros de agua ascendentes y que el agua pueda circular libremente.

Para facilitar el lavado de los cubiertos, colóquelos con el mango hacia abajo.

Para facilitar el lavado de los cubiertos, colóquelos con el mango hacia abajo.

Cesta superior (fig. 6)

La cesta superior, que puede extraerse en su totalidad de la máquina, está destinada a la vajilla no muy sucia, como vasos, platillos, tazas de té o café, ensaladeras poco hondas, etc.

Coloque los platos siempre en posición vertical; los vasos, las tazas y otros recipientes, boca abajo.

Coloque las piezas poco pesadas entre los extremos de los soportes, de manera que los chorros de agua no las desplacen. Coloque los platos planos y hondos en los divisores especiales, siempre de cara a la puerta de la máquina.

La máquina tiene un mecanismo para ajustar la altura de la cesta superior en dos posiciones. Con la cesta en posición baja podrá cargar platos más grandes. Esta operación se realiza tal como se indica en la fig. 7.

Dosificadores de detergente y abrillantador (fig. 8A - 8B - 8C)

En la parte interna de la puerta se encuentra el distribuidor de detergente y del abrillantador: el lavavajillas puede ser construido con diferentes tipos de distribuidores: un modelo ilustrado en Fig. 8A, uno ilustrado en Fig. 8B y uno en Fig. 8C.

Dosificación del detergente

Es igual para todos los distribuidores.

Abra el recipiente apretando el botón "A" y vierta el detergente; ciérrelo de nuevo apretando la tapa hasta oír el clic. La cantidad de detergente a utilizar para cada lavado es de unos 25 g (esta dosis se mide fácilmente utilizando la cuchara suministrada con la máquina).

El detergente se mezcla automáticamente con el agua durante el lavado.

En caso se seleccione el programa enérgico, además de la dosis de detergente introducido precedentemente, se tendrá que poner una cantidad suplementar llenando la cavidad "G", situada sobre el portillo, o bien la taza "H", situada en el interior del distribuidor.

Dosificación del abrillantador

Distribuidor de la Fig. 8A: abra el recipiente apretando el botón "B" y vierta el líquido; ciérrelo de nuevo apretando la tapa hasta oír el clic.

Distribuidor de la Fig. 8B-8C: abrir el contenedor girando el tapón "E" en sentido antihorario y vertir el líquido; cerrar girando el tapón en sentido horario.

Este aditivo se mezcla automáticamente con el agua durante el último aclarado, garantizando un rápido secado de la vajilla y evitando la formación de manchas y sedimentos calcáreos opacos. Utilice siempre un abrillantador especial para lavavajillas automáticos.

Controle periódicamente el nivel del abrillantador a través de la mirilla "C"; cuando la vea transparente, significa que deberá añadir más abrillantador. ○ recipiente vacío; ● recipiente lleno. Con el recipiente lleno podrá efectuar aproximadamente unos 50 lavados.

Distribuidor de la Fig. 8A: para regular la cantidad de abrillantador a utilizar en cada ciclo, accione el mando "D" situado en la boca de carga.

Distribuidor de la Fig. 8B: para ajustar la dosificación girar la espina "F" en el dosador en la posición necesaria.

Distribuidor de la figura 8C: girar el tornillo "I" para obtener la dosis óptima de aditivo para el aclarado caliente.

Le aconsejamos que al comienzo mantenga la posición original, y no la modifique hasta después de algunos lavados, procediendo de la siguiente manera:

- aumente la dosis una muesca cada vez si la vajilla lavada queda opaca o con manchas redondas.
- reduzca la dosis si la vajilla queda pegajosa o presenta rayas blanquecinas.

Una vez introducida la vajilla, el detergente y el abrillantador, cierre la puerta: el aparato no funciona si la puerta no está cerrada.

Selección del programa

Nota - Con este modelo de lavavajillas, totalmente empotrable, la selección de los programas de lavado se realiza con la puerta abierta.

Para seleccionar el programa más adecuado para su vajilla, **siga atentamente, sobre todo al principio, la tabla que figura en este manual.** En esta tabla encontrará el programa idóneo para su vajilla, en función de su resistencia mecánica y térmica y del grado de suciedad.

Una vez haya seleccionado el programa de lavado óptimo, **pulse el mando correspondiente que se encuentra en el lado izquierdo.**

Puesta en marcha

Una vez haya realizado todas las operaciones indicadas en los párrafos anteriores y después de **abrir completamente el grifo del agua,** ponga en marcha el aparato pulsando el bo-

tón de «arranque». En este momento la máquina se encuentra bajo tensión y se encienden los pilotos de «conexión-desconexión» y de «final de ciclo». Mantenga apretado este botón durante unos dos segundos hasta que se apague el piloto de «final de ciclo».

Cierre la puerta para que se ponga en marcha el programa.

Atraso programa (solo en algunos modelos)

El aparato está equipado con un timer que retrasa el inicio de los programas de lavado desde un mínimo de **1 hora hasta un máximo de 9 horas**. De este modo le permite poner en marcha el lavavajillas a la hora que Ud. desea.

Para retardar el inicio de un programa

Luego de haber efectuado las operaciones de "puesta en marcha", y antes de cerrar la puerta, ajuste el atraso por medio del botón "R". Las horas del atraso se visualizan en el display "T".

Parada





Al término del programa, se enciende el piloto de «final de ciclo».

Apriete el botón «parada» y el aparato se desconectará.

Para interrumpir un programa en funcionamiento basta con seleccionar, una vez abierta la puerta, el programa de remojo, y volver a cerrarla.

El lavavajillas se pondrá en la posición de final de ciclo en pocos minutos.

Guía para la selección de los programas

Programas	Botón a pulsar		Detergentes y aditivos		Tipo y estado de la vajilla	Descripción del programa
		START	Detergente	Abrillantador		
REMOJO		START			Cubiertos y vajilla pendientes de lavado posterior	Breve lavado en frío para evitar que se sequen los restos de comida
LAVADO INTENSO A 65°C		START	10 g 25 g	•	Cubiertos y vajilla muy sucios (salvo piezas delicadas)	Prelavado con agua a 45°C y lavado prolongado a 65°C. Dos aclarados con agua fría y uno a 67°C. Secado con aire caliente.
LAVADO NORMAL A 65°C (IEC 436)		START	25 g	•	Vajilla no muy sucia	Prelavado con agua fría y lavado prolongado a 65°C. Un aclarado con agua fría y otro a 67°C. Secado con aire caliente.
LAVADO ECONÓMICO A 55°C	55°	START	25 g	•	Lavado de vajilla no muy sucia inmediatamente después de usarla.	Prelavado con agua fría y lavado a 55°C. Un aclarado con agua fría y otro con agua caliente. Secado con aire caliente.
LAVADO RÁPIDO A 45°C	R	START	25 g		Lavado de vajilla poco sucia inmediatamente después de usarla, máx 6 cubiertos.	Lavado breve a 45°C. Dos aclarados con agua fría, sin secado.

Mantenimiento

Limpieza de los brazos de aspersión

Los brazos de aspersión se quitan fácilmente para el limpieza periódico de las toberas evitando así atascamientos. El brazo superior puede quitarlo desapretando la tuerca moleteada mientras que el inferior se quita tirandolo hacia arriba. Lávelos cuidadosamente bajo un chorro de agua y póngalos en sus asientos.

Aspersor «ORBITAL»

Algunos modelos de lavavajillas están dotados de un aspersor inferior llamado «ORBITAL», el cual gracias al tipo de rotación que efectúa, permite que los chorros de agua lleguen a los ángulos más difíciles del lavavajillas, garantizado de esta forma un mejor lavado de la vajilla.

Para sacar el «ORBITAL» debe tomarse el aspersor de menor longitud «A» y tirar hacia arriba. Separar los dos brazos rotativos «A» y «B» (fig. 15).

Lavarlos con esmero, debajo de un chorro de agua corriente y volverlos a colocar en su propia situación.

Limpieza del filtro

Inspeccione el filtro después de cada lavado, y elimine los restos retenidos.

Lavavajillas con filtro de plástico

Extraiga el filtro circular "A" (fig. 9). Apriete las dos lengüetas "B" (fig. 10) para poder sacar el filtro central "C". Saque después el conducto de desagüe "D" (fig. 11) apretando las dos lengüetas "E".

Lavavajillas con filtro INOX

Extraiga el filtro circular "A" (fig. 12), levantándolo con ayuda del asa.

Extraiga la rejilla central "B" (fig. 13) y el microfiltro "C" (fig. 14).

Limpie los filtros con agua corriente y un cepillo duro. Lave los filtros cuidadosamente, conforme a estas instrucciones, ya que el lavavajillas no funciona si los filtros están obstruidos.

Le aconsejamos también que vuelva a colocar correctamente los filtros limpios en su sitio, para evitar posibles daños de la bomba de lavado.

Limpieza del filtro de entrada de agua

Limpie periódicamente el filtro de la entrada de agua "A" (fig. 1) situado en la boca del grifo.

Después de cerrar el grifo, desenrosque el extremo del tubo de alimentación de agua, saque el filtro y límpielo cuidadosamente bajo el chorro de agua corriente; coloque de nuevo el filtro y vuelva a enroscar el tubo.

Advertencias y consejos

La instalación corre a cargo del comprador. El fabricante no será responsable de los daños causados por una instalación inadecuada y declina toda responsabilidad si la conexión de la toma de tierra no se realiza de acuerdo con las indicaciones contenidas en este manual.

Si su aparato no funciona correctamente, antes de llamar al Servicio Técnico compruebe que:

- la puerta esté bien cerrada
- la clavija esté bien enchufada en la base
- no falte agua
- los filtros estén limpios
- los tubos de alimentación y desagüe no estén rotos
- los brazos no estén atascados y puedan girar libremente.

Antes de realizar cualquier operación de mantenimiento, desconecte la alimentación eléctrica y cierre el grifo de agua.

Le recomendamos que no lave en el lavavajillas la vajilla que debido a la naturaleza del material (plástico, etc.) o del acabado (esmaltes, etc.) no sea resistente a la acción del lavavajillas. Para mejorar el resultado, elimine los restos de comida de los platos antes de colocarlos en el lavavajillas.

Limpie las paredes exteriores con un paño húmedo: le aconsejamos que no utilice abrasivos ni disolventes. Para eliminar las manchas de la superficie interior de la cuba, utilice un paño humedecido con agua y un poco de vinagre. Limpie y seque la cuba en caso de que no vaya a utilizar el lavavajillas durante algún tiempo.

En caso de no utilizarlo durante algún tiempo, desenchúfelo y cierre el grifo de agua, llene el depósito del abrillantador y deje la puerta entreabierta para evitar los malos olores. Le aconsejamos que deje también la puerta entreabierta cuando la máquina esté parada entre un ciclo y otro.

Gebruiksaanwijzing voor afwasautomaat

(voor afbeeldingen dient U de laatste pagina op te slaan)

- A** - Programmakeuzeknoppen
- B** - Controlelampje einde cyclus
- C** - Controlelampje aan/uit
- D** - Verklikkerlichtje gebrek aan zout (selects bij ee paar modellen aanwezig)
- E** - Inschakelknop
- F** - Startknop
- G** - Bovenste rek
- H** - Bovenste sproeiarm
- I** - Hoogte verstelling van het bovenste rek
- L** - Onderste rek
- M** - Onderste sproeiarm
- N** - Zoutreservoir
- O** - Zeef
- P** - Reservoir voor reinigingsmiddel en spoelmiddel
- R** - Knop om de start van een programma uit te stellen
- T** - Display waarop de uitgestelde tijd verschijnt

Technische gegevens

Breedte	60 cm
Diepte	57 cm
Hoogte	82 cm
Capaciteit	12 standaard couverts
Waterdruk	0,5 - 10 bar
Spanning	zie label
Energieverbruik	zie label
Zekering	zie label

Dit apparaat voldoet aan de eisen van de EEG richtlijn Nr. 89/336 d.d. 3.5.89 (inbegrepen de direktief modifikatie 92/31 EEG) met betrekking tot radio ontstoringen.

Bevinden zich in de toe- en afvoerslang geen knikken of zijn zij verstopt.

Let U er wel op dat terwijl U dit controleert er geen stroom op het apparaat staat.

Niet geschikt voor de afwasautomaat zijn:

Bestek met houten of hoornen handgrepen, kunststoffen, koperen of tinnen serviezen, beschilderd glaswerk, aluminium en zilver, tenzij anders vermeld op het vaatwerk of de verpakking ervan.

Het verdient aanbeveling in de toekomst alleen serviesgoed aan te schaffen dat geschikt is voor gebruik in de afwasautomaat.

Indien U bij vergissing de afwasautomaat hebt laten draaien zonder speciaalzout, is het raadzaam de volgende spoelgang met het regenereringsprogramma te laten geschieden.

Verwijder de zoutresten van het deksel van het reservoir en draai de programmaknop op R.

Start nu de machine.

Reinig de buitenzijde van de machine alleen met lauwwarm water.

Gebruik nooit schuurmiddelen of agressieve schoonmaakmiddelen.

Eventuele vlekken aan de binnenzijde van de machine kunt U verwijderen met een in water/azijn gedrenkte doek.

Indien het apparaat voor langere tijd buiten gebruik is, verdient het aanbeveling het apparaat goed te reinigen en te drogen.

Zorg dat het spoelmiddelreservoir gevuld is en laat de deur "aan staan", dit teneinde nare luchtjes te voorkomen.

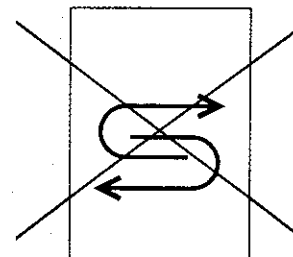

0-14° dF 0-9° dH

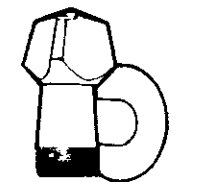

A

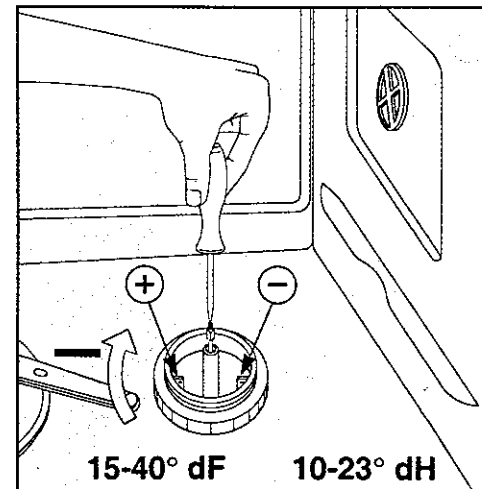
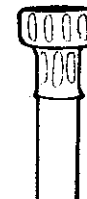

15-40° dF 10-23° dH

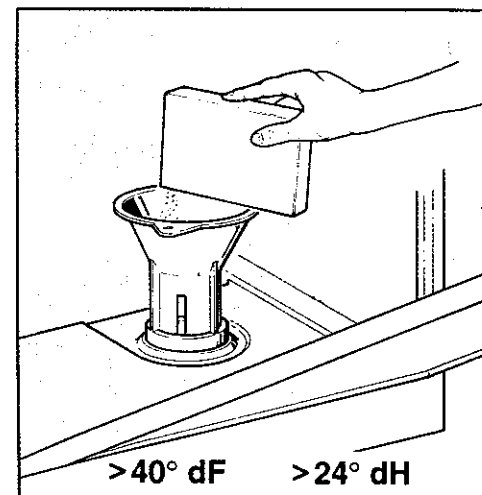
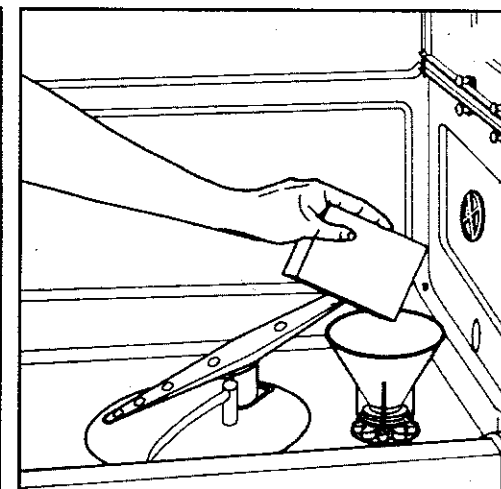

>40° dF >24° dH

