

MAYTAG NEPTUNE® SUPER STACK™

USE & CARE

G U I D E

TABLE OF CONTENTS

Important Safety Instructions	1-2	Reversing the Dryer Door.....	16
Using the Washer Controls.....	3-5	Water Use.....	16
Washer Features	6-7	Care and Cleaning.....	17
Cleaning the Dispensers	8-10	Storing the Maytag Neptune® Super Stack™.....	18
Replacing Washer Tub Light.....	11	Washer Operating Sounds.....	19
Reversing the Washer Door	11	Troubleshooting - Washer	20-21
Using the Dryer Controls	12-13	Troubleshooting - Dryer.....	22
Dryer Operating Tips	14	Warranty and Service	23
Dryer Exhaust Tips.....	15	Guide d'utilisation et d'entretien	24
Replacing Dryer Drum Light	16	Guía de Uso y Cuidado.....	48

WELCOME

Welcome and congratulations on your purchase of a Maytag Neptune® Super Stack™! Your complete satisfaction is very important to us. For best results, we suggest reading this material before operating your appliances, to help acquaint you with proper operating and maintenance procedures.

Should you need assistance in the future, it is helpful to:

- 1) Have complete model and serial number identification of your appliances. The serial number is located on the lower center of the dryer door opening.

Date of Purchase _____

Model Number _____

Serial Number _____

- 2) **IMPORTANT: Keep this guide and the sales receipt in a safe place for future reference. Proof of original purchase date is needed for warranty service.**

If you have questions, call:

Maytag Customer Assistance
1-800-688-9900 USA
1-800-688-2002 CANADA
1-800-688-2080 USA TTY
(for deaf, hearing impaired or speech impaired)
(Mon.–Fri., 8am–8pm Eastern Time)
Internet: <http://www.maytag.com>

NOTE: In our continuing effort to improve the quality of our appliances, it may be necessary to make changes to the appliance without revising this guide.

For service and warranty information, see page 23.

WARNING

Do not place into your dryer items that have been spotted or soaked with vegetable oil or cooking oil. Even after being washed, these items may contain significant amounts of these oils. The remaining oil can ignite spontaneously. The potential for spontaneous ignition increases when the items containing vegetable oil or cooking oil are exposed to heat. Heat sources, such as your clothes dryer, can warm these items, allowing an oxidation reaction in the oil to occur. Oxidation creates heat. If this heat cannot escape, the items can become hot enough to catch fire. Piling, stacking or storing these kinds of items may prevent heat from escaping and can create a fire hazard.

All washed and unwashed fabrics that contain vegetable oil or cooking oil can be dangerous. Washing these items in hot water with extra detergent will reduce, but will not eliminate, the hazard. Always use the Cool Down cycle for these items to reduce the items' temperature. Never remove these items from the clothes dryer hot or interrupt the drying cycle until the items have run through the Cool Down cycle. Never pile or stack these items when they are hot.

IMPORTANT SAFETY INSTRUCTIONS

What You Need to Know About Safety Instructions

Warning and Important Safety Instructions appearing in this manual are not meant to cover all possible conditions and situations that may occur. Common sense, caution and care must be exercised when installing, maintaining or operating appliances.

Always contact your manufacturer about problems or conditions you do not understand.

Recognize Safety Symbols, Words and Labels.

WARNING

WARNING: Hazards or unsafe practices which **COULD** result in severe personal injury or death.

CAUTION

CAUTION: Hazards or unsafe practices which **COULD** result in minor personal injury.

WARNING

WARNING: For your safety, the information in this manual must be followed to minimize the risk of fire or explosion or to prevent property damage, personal injury or death.

- Do not store or use gasoline or other flammable vapors and liquids in the vicinity of this or any other appliance.

WHAT TO DO IF YOU SMELL GAS:

- Do not try to light any appliance.
- Do not touch any electrical switch.
- Do not use any phone in your building.
- Clear the room, building or area of all occupants.
- Immediately call your gas supplier from a neighbor's phone. Follow the gas supplier's instructions.
- If you cannot reach your gas supplier, call the fire department.

Installation and service must be performed by a qualified installer, service agency or the gas supplier.

Save These Instructions

IMPORTANT SAFETY INSTRUCTIONS

WARNING

To reduce the risk of fire, explosion, electric shock, or personal injury when using your dryer, follow basic safety precautions, including the following:

1. Read all instructions before using the appliances.
2. To avoid the possibility of fire or explosion:
 - a. Do not wash or dry items that have been previously cleaned in, washed in, soaked in, or spotted with gasoline, dry-cleaning solvents, other flammable or explosive substances as they give off vapors that could ignite or explode. Hand wash and line dry any items containing these substances.

Any material on which you have used a cleaning solvent, or which is saturated with flammable liquids or solids, should not be placed in the appliances until all traces of these liquids or solids and their fumes have been removed.

These items include: acetone, denatured alcohol, gasoline, kerosene, some liquid household cleaners, some spot removers, turpentine, waxes and wax removers.
 - b. Do not add gasoline, dry-cleaning solvents, or other flammable or explosive substances to the wash water. These substances give off vapors that could ignite or explode.
 - c. Under certain conditions, hydrogen gas may be produced in a hot water system that has not been used for 2 weeks or more. **HYDROGEN GAS IS EXPLOSIVE.** If the hot water system has not been used for such a period, before using a combination washer-dryer, turn on all hot water faucets and let the water flow from each for several minutes. This will release any accumulated hydrogen gas. As the gas is flammable, do not smoke or use an open flame during this time.
 - d. Items containing foam rubber (may be labeled latex foam) or similarly textured rubber-like materials must not be dried on a heat setting. Foam rubber materials, when heated, can produce fire by spontaneous combustion.
 - e. Do not place items exposed to cooking oils in your dryer. Items contaminated with cooking oils may contribute to a chemical reaction that could cause a load to catch fire.
3. Do not allow children to play on or in the appliances. Close supervision of children is necessary when appliances are used near children.
4. Before the appliances are removed from service or discarded, remove the door to the washer and dryer compartment.
5. Do not reach into the appliance if the tub or drum is moving.
6. Do not install or store the appliances where they will be exposed to the weather.
7. Do not tamper with controls.
8. Do not repair or replace any part of the appliances or attempt any servicing unless specifically recommended in

published user-repair instructions provided from Maytag. Make sure you understand the instructions and that you have the specified tools and skills necessary to make the repair before you begin.

9. Do not use fabric softeners or products to eliminate static unless recommended by the manufacturer of the fabric softener or product.
10. Clean the dryer lint screen before or after each load.
 11. Keep the area around the exhaust opening and surrounding areas free from lint accumulation, dust and dirt.
 12. The interior of the dryer and exhaust duct should be cleaned yearly by qualified service personnel.
 13. The appliances must be properly grounded. Never plug the appliance cords into a receptacle that is not grounded adequately and in accordance with local and national codes. See Installation Instructions for grounding appliances.
 14. Unplug the power supply cord before attempting to service your appliances.
 15. Store laundry aids and other material in a cool, dry place where children cannot reach them.
 16. Do not use chlorine bleach and ammonia or acids (such as vinegar or rust remover) in the same wash. Hazardous fumes can form.
 17. Do not machine wash fiberglass materials. Small particles can stick to fabrics washed in following loads and may result in skin irritation.
 18. Install and level appliances on a floor that can support the weight.
 19. As with any equipment using electricity and having moving parts, there are potential hazards. To use these appliances safely, the operator should become familiar with the instructions for operation of the appliances and always exercise care when using them.

WARNING

Gas leaks may occur in your system and result in a dangerous situation. Gas leaks may not be detected by smell alone. Gas suppliers recommend you purchase and install a UL approved gas detector. Install and use in accordance with the manufacturer's instructions.

IMPORTANT SAFETY NOTICE & WARNING

The California Safe Drinking Water and Toxic Enforcement Act of 1986 (Proposition 65) requires the Governor of California to publish a list of substances known to the State of California to cause cancer or reproductive harm, and requires businesses to warn customers of potential exposures to such substances.

Users of this appliance are hereby warned that the burning of gas can result in low-level exposure to some of the listed substances, including benzene, formaldehyde, and soot, due primarily to the incomplete combustion of natural gas or liquid petroleum (LP) fuels. Exhaust ducts should be kept free of obstructions and properly exhausted dryers will minimize exposure.

USING THE WASHER CONTROLS

Step 1

SELECT WASH/RINSE WATER TEMPERATURES

Press the appropriate button to select the wash and rinse water temperatures. Follow the garment care label for best results. Use the information below as a guide.

HOT/COLD

White and heavily soiled, color-fast items.

WARM/WARM

Some delicate and color-fast items.

WARM/COLD

Moderately soiled, colored items; most Easy Care/Permanent Press items.

COLD/COLD

Brightly colored, lightly soiled items; washable woolens.

NOTE: In wash water temperatures below 65° F, detergents *do not* dissolve well or clean well. Care labels define cold water as up to 85° F.

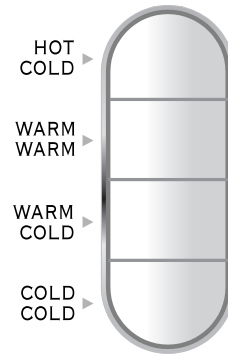

WASH/RINSE

Step 2

SELECT OPTIONS (IF DESIRED)

Press the appropriate button(s) to select one or more options.

MAX EXTRACT

Removes more water from a load during the spin cycle. Use for jeans, towels and bedding.

EXTRA RINSE

Provides an additional rinse near the end of the cycle to more completely remove laundry additives, perfumes, etc.

SIGNAL

Provides an audible signal upon the completion of a cycle.

RESET

Cancels any or all previously selected options.

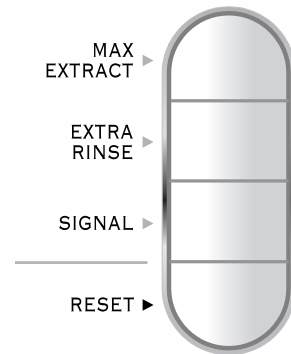

OPTIONS

USING THE WASHER CONTROLS

Step 3

SELECT CYCLE

Rotate the control dial clockwise to the desired cycle. The triangle symbol ▲ between HEAVY and LIGHT, is the appropriate setting for the majority of loads for the most effective cleaning. Check the garment or item's label for recommended care when cleaning.

REGULAR

Designed for durable items. Tumbles more often and has a greater spin speed for better water extraction.

Load Type

Jeans, towels and bedding.

PREWASH

Extends the wash time by 9 minutes to clean extremely soiled loads. Add 1½ times the amount of detergent.

HEAVY

Used for cleaning heavily soiled loads. Approximate cycle time: 46 minutes.



Used for most loads. Approximate cycle time: 40 minutes.

LIGHT

Used for cleaning lightly soiled loads. Approximate cycle time: 35 minutes.

DELICATES

Offers a gentle tumble and long pause to properly handle delicate items. Although there is a reduced spin speed, water extraction is appropriate.

Load Type

Dress skirts/blouses, nylons, sheer or lacy garments.

HEAVY

Used for cleaning heavily soiled loads. Approximate cycle time: 45 minutes.



Used for most loads. Approximate cycle time: 40 minutes.

LIGHT

Used for cleaning lightly soiled loads. Approximate cycle time: 34 minutes.

NOTE: The washer and dryer can operate at the same time or independently of each other.

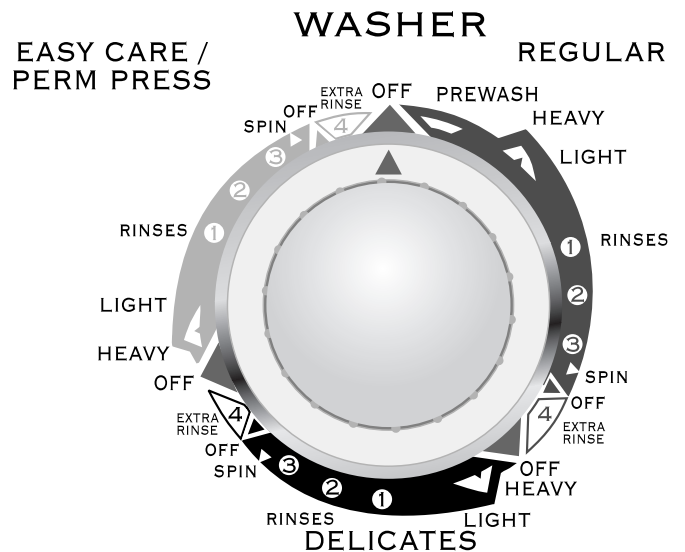

EASY CARE/PERM PRESS

Designed to minimize wrinkling and tangling by using a slightly reduced tumble pattern and decreased spin speed.

Load Type

Dress shirts, dress pants and poly/cotton blends.

HEAVY

Used for cleaning heavily soiled loads. Approximate cycle time: 45 minutes.



Used for most loads. Approximate cycle time: 37 minutes.

LIGHT

Used for cleaning lightly soiled loads. Approximate cycle time: 32 minutes.

USING THE WASHER CONTROLS

Step 4

LOAD THE CLOTHES WASHER

- The tub can be loaded completely full with dry unfolded clothes. However, do not pack the tub tightly.
- Overloading may reduce washing efficiency and possibly cause creasing or wrinkling of the load.
- For best cleaning results when washing a large bulky item that does not completely fill the tub, (such as a rug) add a few towels to complete the load. This will help to balance the load.
- **To load a forgotten item immediately after the clothes washer has started,** press the **START/STOP** button. The door will remain unlocked for approximately 3 minutes into the start of the cycle. Add the item(s), close the door and press the **START/STOP** button to resume the cycle.
- **Once the door has locked, it is possible to load a forgotten item.** Press the **START/STOP** button and wait approximately 2 minutes for the “Door Locked” indicator to turn off. Open the door, add the item(s), close the door and press the **START/STOP** button to resume the cycle.
- Add laundry detergent on top of the load in the tub, then place additives in the properly marked dispensers. (See Washer Features page 6).

Step 5

START YOUR MAYTAG NEPTUNE™ WASHER

1. Close the washer door.
2. Push the **START/STOP** button.
3. The washer has started when the ON light is lit and an audible tone is heard.

NOTE: The wash cycle is complete when the control dial points to “OFF” and the “Door Locked” light is no longer lit. The door should open easily.



START/STOP

INDICATOR LIGHTS

- **DOOR LOCKED** – Lights whenever the door of the clothes washer is locked. The door can be unlocked by pressing the **START/STOP** button to stop the clothes washer. It may take approximately 2 minutes for the door to be unlocked.
- **ON** – Light indicates when the clothes washer is operating.

DOOR
LOCKED



ON



WASHER FEATURES

DETERGENT

Your Maytag Neptune® Super Stack™ is designed to use high efficiency (HE) detergents.



- For best cleaning results, use a high efficiency detergent such as Tide® HE, Wisk® HE, Cheer® HE or Gain® HE*. High efficiency detergents contain suds suppressors which reduce or eliminate suds. When less suds are produced, the load tumbles more efficiently and cleaning results are maximized.

If HE detergent is not available, regular detergent may be used.

- If using regular detergent formulated for top-loading washers, it is important to pay close attention to the soil level of the load, load size, and water hardness**. **To avoid over-sudsing, which interferes with tumbling, rinsing and spinning and causes extended cycle times, reduce the amount of detergent used with soft water or with small or lightly soiled loads.**

NOTE: Reducing the amount of detergent may reduce cleaning. It is important to pretreat stains, sort carefully by color and soil level and avoid overloading.

* Brand names for products are registered trademarks of the respective manufacturer(s).

** To determine water hardness in your area, contact your local water utility or State University Extension office in your area.

ADDING DETERGENT

Either liquid or granular detergent may be used to wash clothes. Follow the directions on the box or bottle to determine the appropriate amount of detergent. Pour the detergent directly on top of the load in the tub.

If color-safe bleach is to be used, it should be added on top of the load with detergent for best results.

NOTE: If using the “PREWASH” setting, measure 1½ times the amount of detergent.

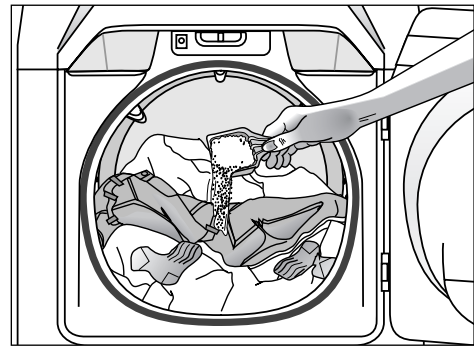

AUTOMATIC DISPENSERS

There are two automatic dispensing compartments. One holds liquid chlorine bleach and the other holds liquid fabric softener. Laundry additives can be added to their respective dispenser compartments. They will be dispensed at the appropriate time for the most effective cleaning and softening.

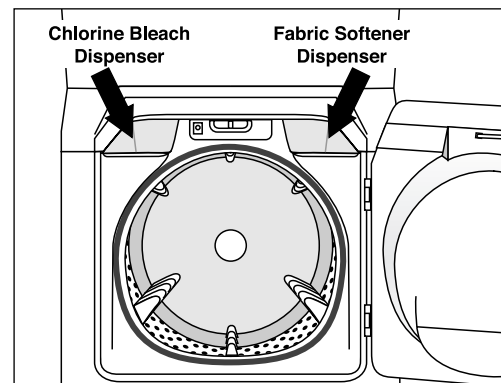

WASHER FEATURES

ADDING CHLORINE BLEACH

The dispenser automatically dilutes liquid chlorine bleach before it reaches the wash load. Follow these steps when using liquid chlorine bleach:

1. Add liquid chlorine bleach to the chlorine bleach compartment. Do not exceed the MAX FILL 3/4 CUP line. The chlorine bleach compartment will hold 3/4 of a cup.
2. Avoid splashing or over-filling the compartment. Over-filling the compartment will release the chlorine bleach into the clothes washer too early.

NOTES:

- Never pour undiluted liquid chlorine bleach *directly* onto the load or into the tub. It is a powerful chemical and can cause fabric damage, such as weakening of the fibers or color loss, if not used properly.
- If you prefer to use color-safe, non-chlorine bleach, add it with the detergent. *Do not* pour color-safe bleach into the liquid chlorine bleach compartment.

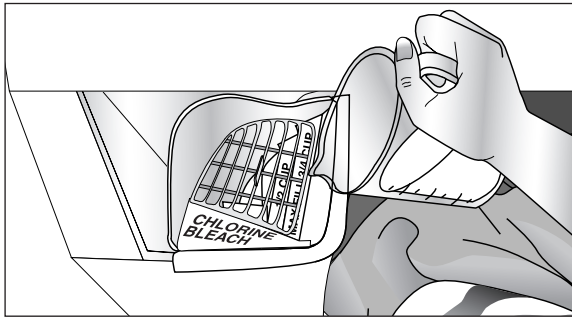

ADDING FABRIC SOFTENER

This compartment automatically dilutes and releases liquid fabric softener at the proper time during the cycle. Follow these steps when using liquid fabric softener:

1. Pour liquid fabric softener into the fabric softener compartment using the amount recommended on the package.
2. Fabric softener may be diluted with warm water until it reaches the MAX FILL DILUTED line on the compartment. *Do not* fill the liquid fabric softener compartment above the MAX FILL DILUTED line. If the compartment is filled above the MAX FILL DILUTED line, the softener will enter the clothes washer too early.

NOTES:

- Never pour fabric softener directly on the load. It may leave spots and stains.
- Use the fabric softener compartment *only* for liquid fabric softeners.
- Using the Downy® Ball* is *not* recommended with this washer. It will be ineffective in reducing static cling and providing softness.

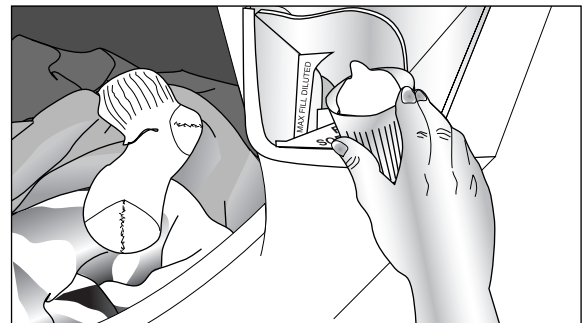

* Brand names for products are registered trademarks of the respective manufacturer(s).

CLEANING THE DISPENSERS

The dispensers may need to be cleaned periodically due to laundry additive build-up. For easy clean-up of the dispenser, follow the directions for the corresponding dispenser.

Removing the Chlorine Bleach Dispenser

1. Grasp the corner lip of the chlorine bleach dispenser. Lift the dispenser up and tip it to the right to avoid hitting the washer frame. (Illustration #1)
2. Under the chlorine bleach dispenser in the dispensing compartment is an overflow grate. Grasp the overflow grate by the word “CAUTION” and pull it up and out of the dispensing compartment. (Illustration #2)
3. Take the bleach dispenser and the overflow grate to the sink. Be careful, there may be chlorine bleach left in the dispenser. Lift the gray siphon cap out of the chlorine bleach dispenser. (Illustration #3)
4. Run warm water over the dispenser, gray siphon cap and overflow grate to remove any build-up. A soft cloth may be used to remove excess residue.

Replacing the Chlorine Bleach Dispenser

1. Grasp the overflow grate so the word “CAUTION” can be read. Place it in the dispensing compartment. (Illustration #4)
2. Place the gray siphon cap over the stand pipe in the chlorine bleach dispenser. It should fall into place. (Illustration #5)
3. Grasp the corner lip of the chlorine bleach dispenser. Tilt it slightly to the right and insert it back into the dispenser compartment. (Illustration #6)

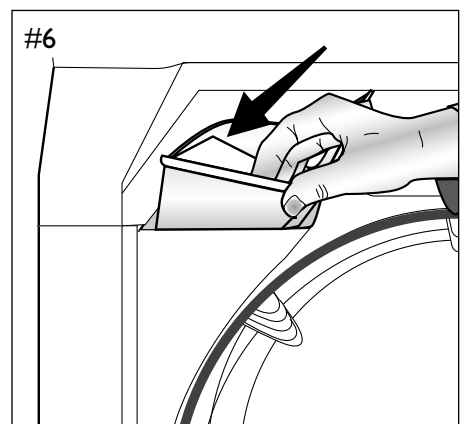
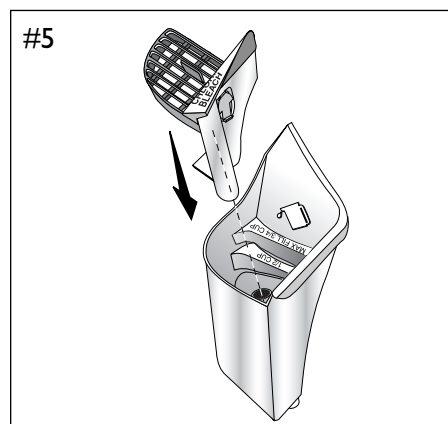
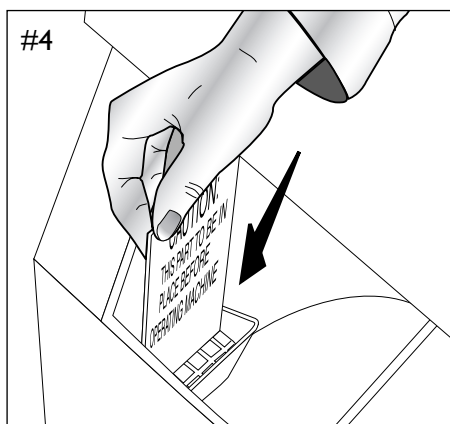
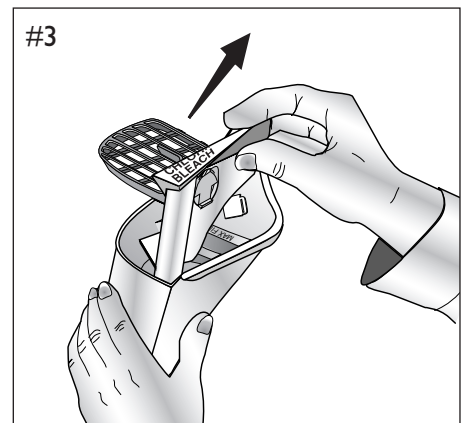
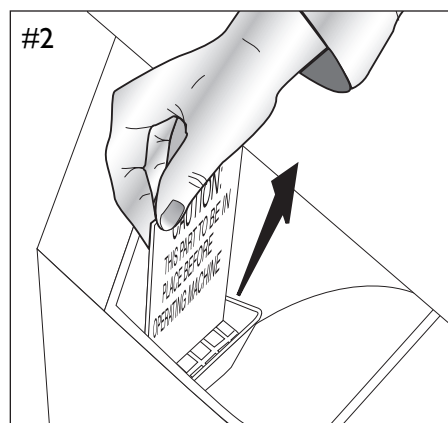
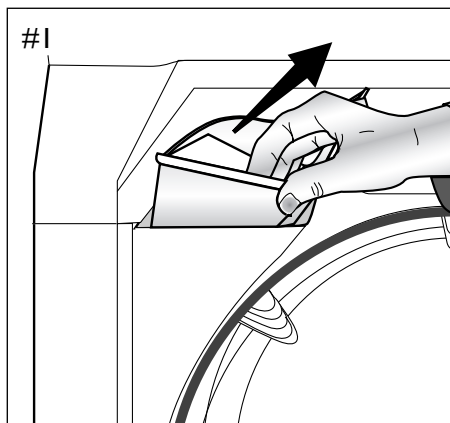

NOTE: Maytag does not recommend placing the plastic dispenser parts in the dishwasher. If laundry additives were on the parts when washed in the dishwasher, they may cause over-sudsing in the dishwasher.

CLEANING THE DISPENSERS

Removing the Chlorine Bleach Grate

The gray siphon cap for chlorine bleach has a grate covering the dispensing compartment. This grate helps prevent items from falling into the bleach dispenser by accident. The grate is detachable for easy clean-up.

1. When the chlorine bleach compartment is empty, lift the gray siphon cap out of the chlorine bleach compartment. (Illustration #1).
2. Run water over the entire siphon cap and grate to wash off any excess chlorine bleach.
3. Look at the backside of the siphon cap. Using your thumb, press the bottom notch up and outward (Illustration #2). The grate should come out of the hole (Illustration #3).
4. Take the pieces to the sink for cleaning.

Replacing the Chlorine Bleach Grate

1. Place the top two notches in the top of the hole.
2. Using your thumb, press the bottom notch up and outward (Illustration #4).
3. Replace the siphon tube back into the chlorine bleach dispenser (Illustration #5).

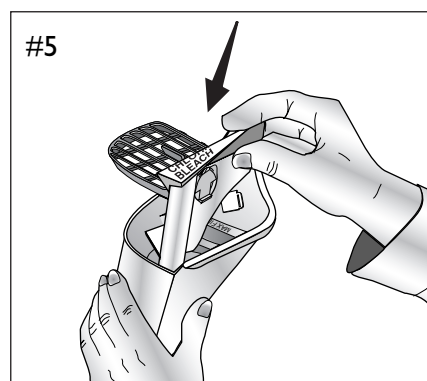
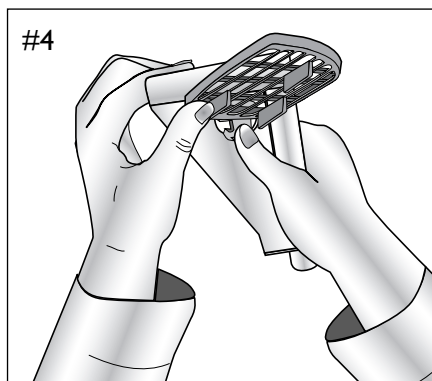
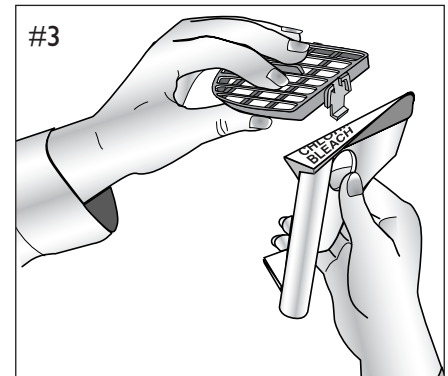
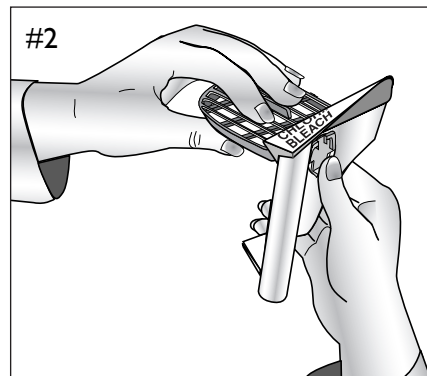
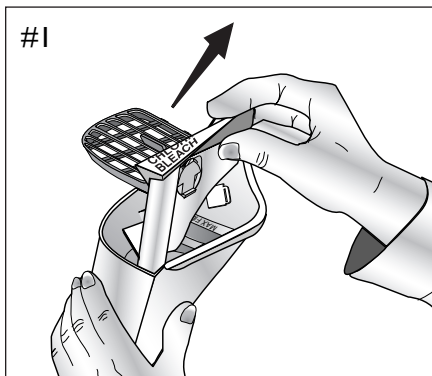

CLEANING THE DISPENSERS

Removing the Fabric Softener Dispenser

1. Grasp the corner lip of the fabric softener dispenser. Lift the dispenser up and tip it to the left to avoid hitting the washer frame. (Illustration #1)
2. Under the fabric softener dispenser in the dispensing compartment is an overflow grate. Grasp the overflow grate by the word "CAUTION" and pull it up and out of the dispensing compartment. (Illustration #2)
3. Take the fabric softener dispenser and the overflow grate to the sink. Be careful, there may be fabric softener left in the dispenser. Lift the light blue siphon cap out of the fabric softener dispenser. (Illustration #3)
4. Run warm water over the dispenser, light blue siphon cap and overflow grate to remove any build-up. A soft cloth may be used to remove excess residue.

Replacing the Fabric Softener Dispenser

1. Grasp the overflow grate so the word "CAUTION" can be read. Place it in the dispensing compartment. (Illustration #4)
2. Place the light blue siphon cap over the stand pipe in the fabric softener dispenser. It should fall into place. (Illustration #5)
3. Grasp the corner lip of the fabric softener dispenser. Tilt it slightly to the left and insert it back into the dispenser compartment. (Illustration #6)

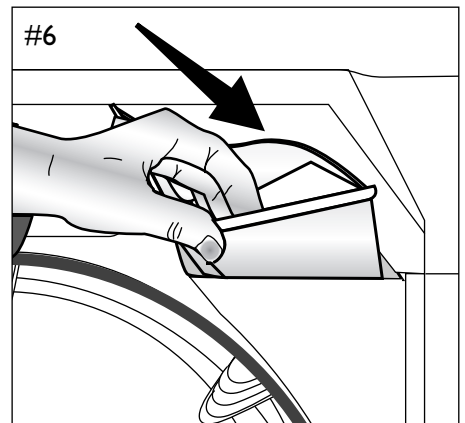
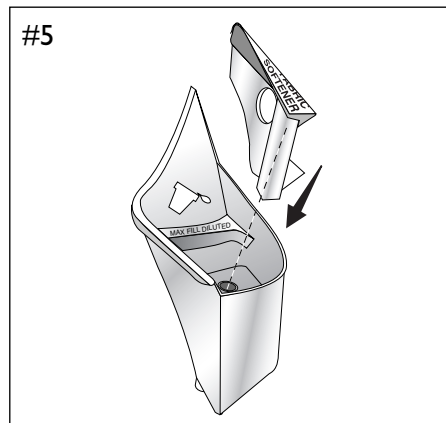
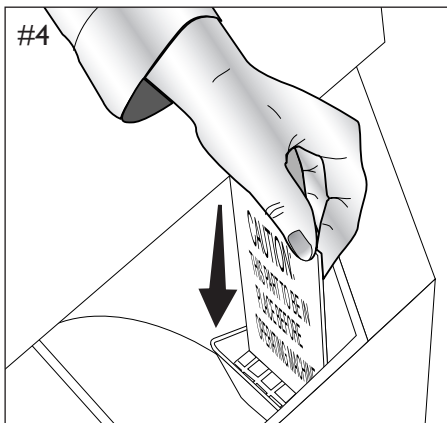
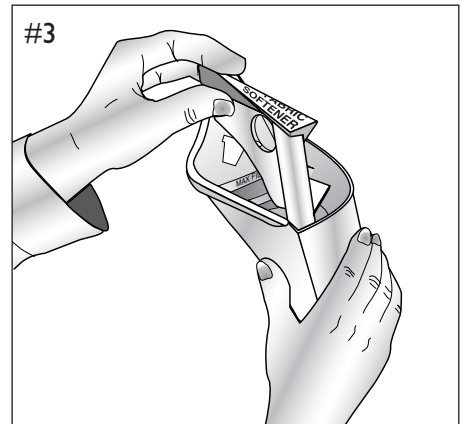
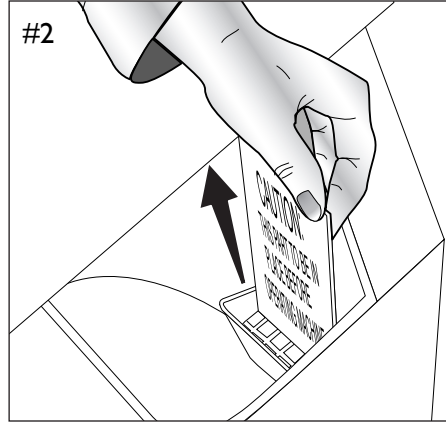
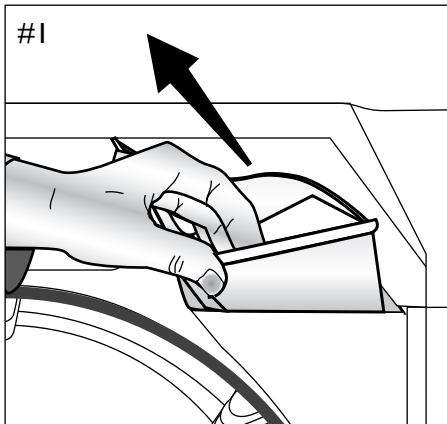

NOTE: Maytag does not recommend placing the plastic dispenser parts in the dishwasher. If laundry additives were on the parts when washed in the dishwasher, they may cause over-sudsing in the dishwasher.

REPLACING WASHER TUB LIGHT

Instructions for replacing the bulb:

1. Unplug or disconnect the stacked unit from the electrical power supply.
2. Open the door and use a Phillips screwdriver to remove the screw attaching the light cover to the door lock assembly.
3. Pull down on the light cover.
4. Unscrew the light bulb counter clockwise from the socket.
5. Replace the bulb with a 120 volt, 10 watt candelabra base light bulb and rotate clockwise.
6. Replace the light cover by inserting the front tabs into the door lock assembly and push the rear of the light cover into position.
7. Replace the screw into the light cover/door lock assembly.
8. Plug in or reconnect stacked unit to the power supply.

REVERSING THE WASHER DOOR

Clothes washer door swing direction can be changed using the following procedure:

1. Swing door fully open and support it while removing four counter sunk hinge screws. These screws hold hinges to the door assembly.
2. Remove door and lay carefully aside. Transfer the four color-matched door screws to the opposite side of the door assembly.
3. Remove one screw holding top hinge to cabinet and one screw holding top hinge cover to cabinet (opposite side).
4. Remove hinge and bracket from cabinet by moving them up and down to a position where they are released.
5. Install hinge and bracket in swapped locations and drive screws to attach them securely to the cabinet.
6. Compare top hinge and top bracket to bottom hinge and bottom bracket for correct assembly position.
7. Repeat procedures 4 through 6 for assembling the bottom hinge to cabinet and bottom bracket to cabinet.
8. Support door in fully open position on hinge side and drive four counter sunk hinge screws to securely attach hinges to the door assembly.
9. Close door and check to see the clothes washer operates properly.

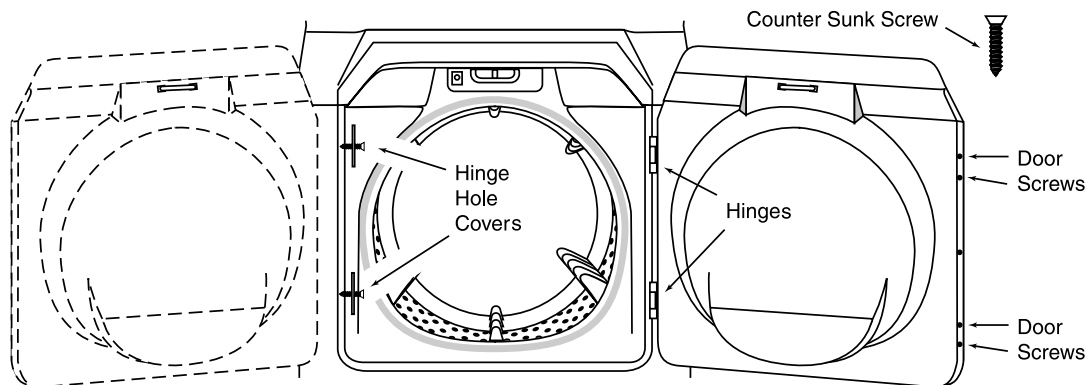

USING THE DRYER CONTROLS

Step 1

SELECT CYCLE

IntelliDry® REGULAR

IntelliDry® REGULAR automatically senses the moisture in the load and shuts off when the selected dryness level is reached. This cycle is designed for loads such as towels, underwear, t-shirts, jeans, etc. Set the control to the desired dryness level (MORE DRY – LESS DRY). The triangle symbol ▲ between MORE DRY and LESS DRY is the initial preferred setting for the majority of loads.

IntelliDry® EASY CARE/PERM PRESS

IntelliDry® EASY CARE/PERM PRESS automatically senses the moisture in the load and shuts off when the selected dryness level is reached. This cycle minimizes the wrinkling of man-made fabrics (acrylic, nylon, polyester or blends) with an extended cool-down; tumbling the load in unheated air at the end of the cycle. Set the control to the desired dryness level (MORE DRY – LESS DRY). The triangle symbol ▲ between MORE DRY and LESS DRY is the initial preferred setting for the majority of loads.

TIME DRY/AIR FLUFF

TIME DRY/AIR FLUFF may be selected for any load if the IntelliDry® sensor system is not used. Set the control to the desired number of minutes.

DAMP DRY

DAMP DRY is designed to “partially” dry items. It provides approximately 20 minutes of heated tumbling and 5 minutes of cool-down tumbling without heat.

WRINKLE RELEASE

WRINKLE RELEASE will release wrinkles from items that are clean and dry but slightly wrinkled, such as from a crowded closet, suitcase or from sitting in the dryer too long after the end of the cycle. It provides 10 minutes of heated tumbling and 5 minutes of cool-down tumbling without heat.

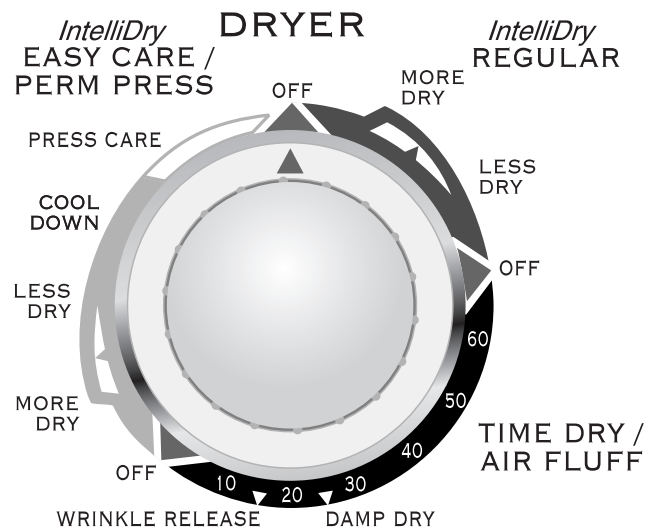

NOTE: The dial can be turned in either direction to select a cycle. Once started, the dial will not advance at a specific rate during the IntelliDry® cycles. At first, the dial may not advance at all. Toward the end of the cycle, (when the load begins to dry) the dial will advance at a more regular rate and much more quickly. This is normal operation.

USING THE DRYER CONTROLS

Step 2

SELECT TEMPERATURE

REGULAR

For sturdy cottons or those labeled “Tumble Dry”.

MEDIUM

For permanent press, synthetics, lightweight cottons or items labeled “Tumble Dry Medium”.

DELICATE

For heat sensitive items labeled “Tumble Dry Low” or “Tumble Dry Warm”.

AIR FLUFF

Tumbles without heat. Used for sensitive loads or items in need of freshening.

TEMPERATURE

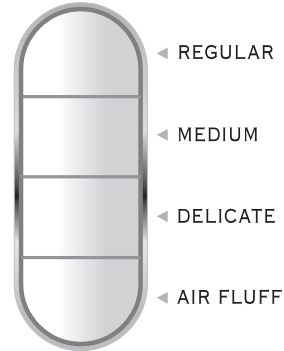

Step 3

PRESS START

Push this button to start the dryer. The dryer door must be shut for the dryer to operate. If the door is opened during the cycle, the **START** button must be pushed again to resume the cycle after the door is closed.

When the cycle is complete, a signal will sound momentarily.

START



DRYER OPERATING TIPS

CLEAN THE LINT FILTER...

- after each load.
- to shorten drying time.
- to operate more efficiently.

NOTE: Do not operate the dryer without the lint filter in place.

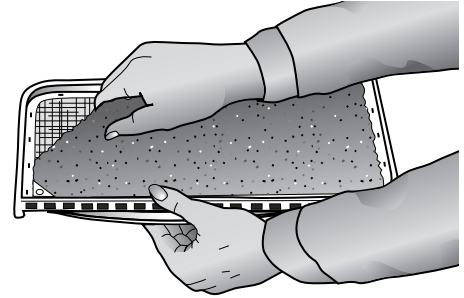

LOAD THE DRYER PROPERLY...

- by placing *only* one wash load in the dryer at a time.
- by avoiding very small loads or mixed loads.
- by adding one or more similar items to the dryer when only one or two articles need drying. This improves the tumbling action and drying efficiency.

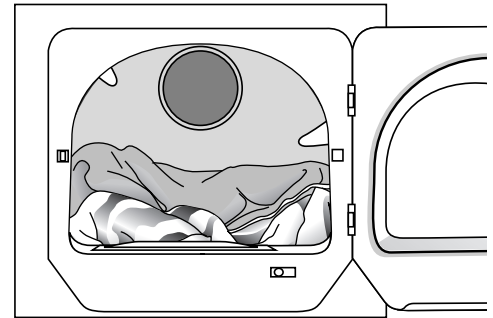

ADD A FABRIC SOFTENER SHEET... (IF DESIRED)

- after loading the dryer.
- to control static cling.
- before the load becomes warm. This helps prevent greasy-looking softener stains.
- and remove any used softener sheets from the dryer to prevent greasy-looking softener stains.

DRYER EXHAUST TIPS

⚠ WARNING

WARNING: Plastic or nonmetal flexible duct presents a potential fire hazard.

Do

Read the Installation Instructions and the Use and Care Guide.

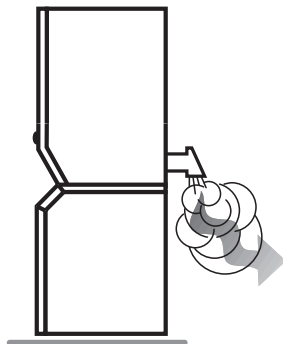

Do

Let your dryer exhaust the air easily.

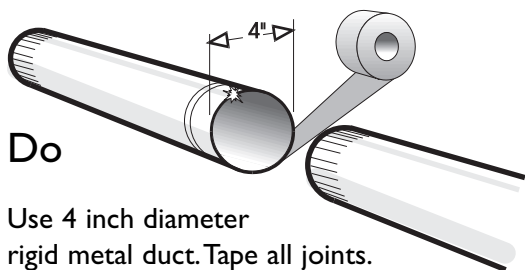

Do

Use 4 inch diameter rigid metal duct. Tape all joints. Never use lint-trapping screws.

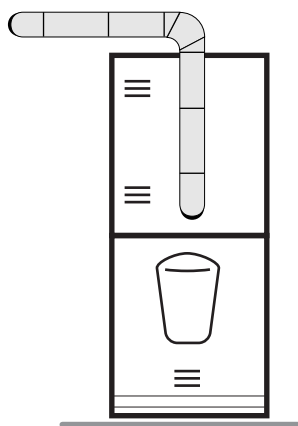

Do

Keep duct runs as straight as possible.

Do

Clean all old ducts before installing your new dryer. Be sure the vent flap opens and closes freely. Inspect and clean the exhaust system annually.

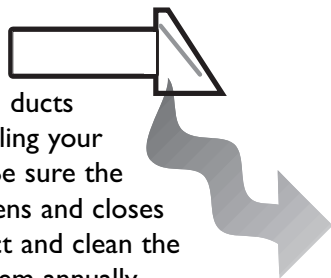

Don't

Let a poor exhaust system cause slow drying.

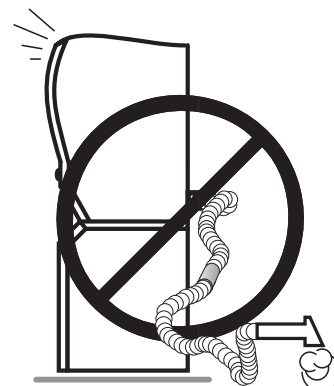

Don't

Restrict your dryer with a poor exhaust system.

Don't

Use plastic, thin foil, or non-metal flexible duct.

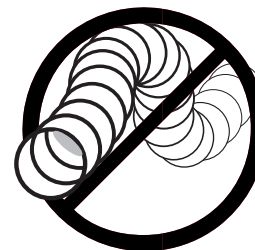

Don't

Use longer than necessary duct runs with many elbows.

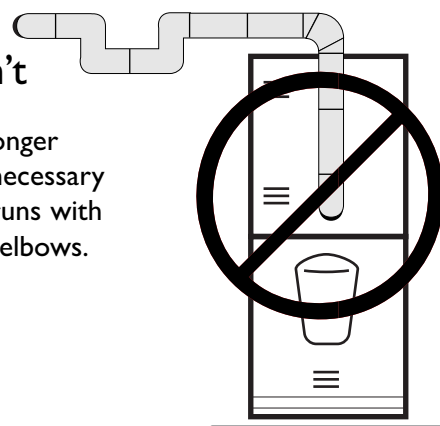

Don't

Allow crushed or clogged ducts and vent.

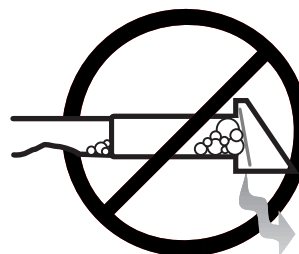

REPLACING DRYER DRUM LIGHT

Instructions for replacing the bulb:

1. Unplug or disconnect the stacked unit from the electrical power supply.
2. Open the door and use a Phillips screwdriver to remove the screw attaching the lens to the tumbler front.
3. Remove lens cover by pulling cover toward center of tumbler.
4. Rotate the bulb counter-clockwise to remove from socket.
5. Replace the bulb with a 120 volt, 10 watt maximum candelabra base light bulb.
6. Turn the light bulb clockwise into socket.
7. Replace lens cover by hooking plastic tabs into tumbler front below the light housing.
8. Reinstall the screw into the lens cover screw hole.
9. Reconnect stacked unit to power supply.

REVERSING THE DRYER DOOR

Directions for reversing the dryer door:

1. Carefully remove the hinge hole covers with a flathead screwdriver. Move the door catch cover to the opposite side.
2. While supporting the door, remove the 4 counter sunk hinge screws which secure the hinges to the cabinet. When removing the 4 counter sunk hinge screws, alternate between the top and bottom hinge to prevent bending the hinge.
3. Move the following parts to the opposite side of the door: 2 hinges, 4 counter sunk hinge screws, 4 door screws, door strike and screw; inner door cover plate and screw.
4. Attach the door to the opposite side of the cabinet using the 4 counter sunk hinge screws. (See below). Screw the lower counter sunk hinge screw in first. This will help to align the door and hinges.
5. Replace the hinge hole covers to the opposite side.
6. Close the door and check to make sure the dryer operates properly.

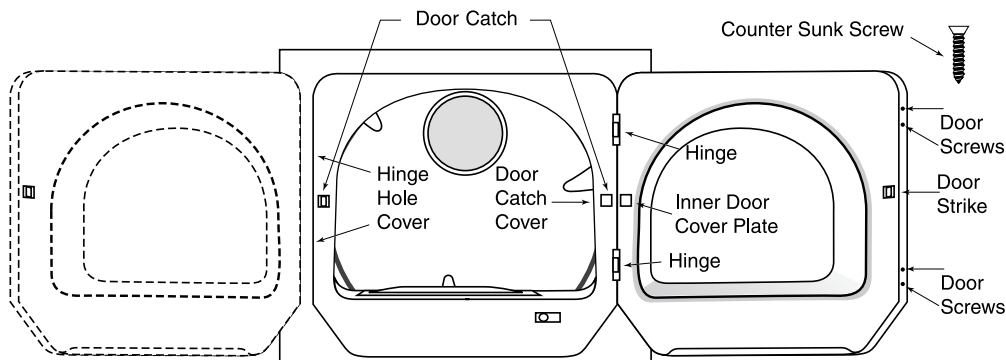

WATER USE

NOTE: The amount of water used to wash loads of laundry will vary with each load. The Maytag Neptune® Super Stack™ washer uses an IntelliFill™ device to provide the appropriate amount of water for efficient cleaning performance and conservation of water and energy.

CARE AND CLEANING

WASHER

Turn off the water faucets after finishing the day's washing. This will shut off the water supply to the clothes washer and prevent the unlikely possibility of damage from escaping water.

Use a soft cloth to wipe up all detergent, bleach or other spills as they occur.

Clean the following as recommended:

Control Panel – Clean with a soft, damp cloth or glass cleaner. Do not use abrasive powders or cleaning pads.

Cabinet – Clean with soap and water followed with an appliance wax, if desired.

Cleaning the Interior – Clean the interior of the washer periodically to remove any dirt, soil, odor, mold, mildew or bacteria residue that may remain in the washer as a result of washing clothes. We recommend taking the following steps every 60 to 120 days to clean and freshen your washer interior. The frequency with which the washer should be cleaned and freshened depends on factors such as usage, the amount of dirt, soil or bacteria being run through your washer, or the use of cold water. Failure to follow these instructions may result in unsatisfactory conditions, including unpleasant odor and/or permanent stains on the washer or washload.

To clean and freshen the washer interior:

1. Make a solution of one cup chlorine bleach and two cups warm water. Be careful not to spill or splash the bleach solution.
2. Wipe the lower portion of gray door seal with bleach solution and soft cloth.
3. Fill the bleach dispenser with chlorine bleach.
4. Run the washer through a complete cycle using hot water.
5. Repeat the wash cycle if necessary.

Hard water deposits may be removed, if needed using a recommended cleaner labeled clothes washer safe.

DRYER

Tumbler – If the tumbler becomes stained by a crayon, ink pen or other item inadvertently left in a garment, clean the tumbler with an all purpose cleaner such as: Fantastik®, Soft Scrub® or Formula 409®.* Then tumble old towels or rags to remove any excess stain or cleaning substance.

Exhaust System Cleaning – While the lint filter will catch most of the lint from the load, some will get through and may build up in the ductwork. It is important to completely inspect and clean all lint accumulation from the interior of the ductwork annually to maintain drying performance. The exhaust hood on the outside of the home should be cleaned more frequently to ensure the damper opens and closes freely.

Refer to the Installation Instructions for more details on proper exhausting.

STORING THE MAYTAG NEPTUNE® SUPER STACK™

Washers can be damaged if water is not removed from hoses and internal components before storage. Prepare the washer for storage as follows:

1. Select the ▲ setting on the REGULAR cycle of the clothes washer and press the **START/STOP** button. After one minute of filling, stop the washer and open the door. Mix one cup of bleach OR vinegar with four cups of water and pour the solution into the tub. Close the door, press the **START/STOP** button and allow the washer to complete a cycle.
2. Turn the water faucets off and disconnect the inlet hoses.

NOTES:

- Do not mix bleach and vinegar in the same wash. Hazardous fumes can form.
- Do not pour undiluted liquid chlorine bleach directly into washer. Doing so may cause damage to washer tub.

3. Advance the cycle control knob to SPIN and lower the drain hose to eliminate any water that may be in the drain hose.
4. Disconnect the clothes washer from the electrical supply and leave the washer door open to let air circulate inside the tumbler.
5. Clean the dryer tumbler with an all purpose cleaner such as Fantastik® or Formula 409®*, then disconnect from the power supply.

For information on long-term storage or storage of your Super Stack™ during extreme cold temperatures, call Maytag Customer Assistance toll-free at 1-800-688-9900 USA or 1-800-688-2002 Canada. U.S. customers using TTY for deaf, hearing impaired or speech impaired, call 1-800-688-2080.

WASHER OPERATING SOUNDS

Normal operating sounds of your Maytag Neptune® Super Stack™ clothes washer

High pitched sound during a spin cycle.	This occurs as the motor increases speed to spin the tub to remove moisture from the load.
Flushing water sound coming from the dispenser area.	Water enters the dispensers to flush chlorine bleach and/or fabric softener into the tumbler during the appropriate time of the cycle. This will occur even if chlorine bleach and fabric softener are not used.
Sloshing or gurgling water sound from inside the washer when the tub is rotated.	This sound comes from the sealed counter balance ring. It is used to make the washer run more smoothly and efficiently.
“Whirring” sound followed by a pause, repeated throughout the wash cycle.	The tub rotates one direction followed by a pause. The tub reverses direction and pauses.
Clothes washer maintains a slightly reduced spin speed after achieving a higher spin speed.	After reaching the maximum spin speed, the machine may reduce spin speed slightly to create less noise and vibration.
The spin speed slows down dramatically when the washer detects an out-of-balance load.	The tumbler will begin to accelerate up to speed, then slows back down to redistribute the load more evenly.
Clothes washer adds water after it has been tumbling for a while.	The Maytag Neptune® Super Stack™ clothes washer uses a true adaptive fill. The washer will add more water during the wash cycle as needed. OR Water is being added to the dispensers to dilute and rinse chlorine bleach or fabric softener into the tumbler at the appropriate time. This will occur even if chlorine bleach and fabric softener are not used.

TROUBLESHOOTING - WASHER

Check these points if your clothes washer...

Won't Fill	<ul style="list-style-type: none"> • Be sure the door is tightly closed. • ON light should be lit. • Plug cord into a live electrical outlet. • Check fuse or reset circuit breaker. • Turn the control dial to the proper cycle and push the START/STOP button. Be sure the buttons are fully depressed. • Turn both faucets on fully. • Straighten inlet hoses. • Disconnect hoses and clean screens. Hose filter screens may be plugged. • Open and close the door, then push the START/STOP button. • Check for low water pressure.
Won't Tumble	<ul style="list-style-type: none"> • Check fuse or reset circuit breaker. • Turn the control dial to proper cycle and push the START/STOP button. Be sure the buttons are fully depressed. • Close the door and push the START/STOP button. For your safety, the clothes washer will not tumble or spin unless the door is closed. • ON light should be lit.
Won't Spin or Drain	<ul style="list-style-type: none"> • Check fuse or reset circuit breaker. • Straighten drain hoses. Eliminate kinked hoses. If there is a drain restriction, call for service. • Close the door and push the START/STOP button. For your safety, washer will not tumble or spin unless the door is closed. • After pressing the START/STOP button, it may take a few moments before the clothes washer begins to spin. The door must lock before spin can be achieved.
Door Locked Shut; Will Not Open	<ul style="list-style-type: none"> • Press the START/STOP button to stop the washer. • It may take 1½ to 2 minutes for the door lock mechanism to disengage. • Pull on the door indentation opposite the hinges.

(Continued on next page.)

TROUBLESHOOTING - WASHER

Check these points if your clothes washer...

<p>Stops</p>	<ul style="list-style-type: none"> • Plug cord into live electrical outlet. • Check fuse or reset circuit breaker. • Turn the control dial to proper cycle and push the START/STOP button to start the clothes washer. Be sure the buttons are fully depressed. • Close door and push the START/STOP button to start the clothes washer. For your safety, washer will not tumble or spin unless door is closed. • This may be a pause or soak period in the cycle. Wait briefly and it may continue the cycle. • Check for low water pressure. Try not to run a shower and/or dishwasher at the same time.
<p>Leaks Water</p>	<ul style="list-style-type: none"> • Make sure hose connections are tight. • Make sure end of drain hose is correctly inserted and secured to drain facility. • Avoid overloading.
<p>Is Noisy</p>	<ul style="list-style-type: none"> • Clothes washer should be leveled properly as outlined in Installation Instructions. • Weak floors can cause vibration and walking. • Be sure rubber feet are installed on leveling legs. • Check that the leveling leg lock nuts are tightened.
<p>Fills with the Wrong Temperature Water</p>	<ul style="list-style-type: none"> • Turn both faucets on fully. • Check that the temperature selector button is fully depressed. • Make sure temperature selection is correct. • Make sure hoses are connected to correct faucets and inlet connections. Flush water line before filling washer. • Check the water heater. It should be set to deliver a minimum 120°F (49°C) hot water at the tap. Also check water heater capacity and recovery rate. • Disconnect hoses and clean screens. Hose filter screens may be plugged.
<p>Cycle Selector Knob Advances Through “OFF”</p>	<ul style="list-style-type: none"> • Extra rinse option is selected.
<p>Tub is Completely Full of Suds</p>	<ul style="list-style-type: none"> • Run the clothes washer through another complete cycle using cold water. • Reduce detergent amount for that specific load size and soil level. • Use high efficiency or low sudsing detergent specially formulated for front load washers. • See “Won’t Spin or Drain” section on page 20.

TROUBLESHOOTING - DRYER

Check these points if your clothes dryer...

Doesn't Run	<ul style="list-style-type: none"> • Plug cord into live electrical outlet. • Check fuse or reset circuit breaker. • Press the START button again if the door is opened during the cycle.
Doesn't Heat	<ul style="list-style-type: none"> • Check fuse or reset circuit breaker. • Select a heat setting, not AIR FLUFF. • On a gas dryer, check that the gas supply is on. • Clean the lint filter and exhaust duct.
Doesn't Dry	<ul style="list-style-type: none"> • Check all of the above, plus... • Be sure the exhaust hood at the outside of the home can open and close freely. • Use 4" rigid metal exhaust duct. • Do not overload. One wash load = One dryer load. • Sort heavy items from lightweight items. • Check that the washer is draining properly to extract adequate water from the load.
Is Noisy	<ul style="list-style-type: none"> • Check the load for objects such as coins, loose buttons, nails, etc. Remove promptly. • Be sure the Super Stack™ is leveled properly as outlined in the Installation Instructions. • Be sure the rubber feet are installed on the leveling legs. • Check that the leveling leg lock nuts are tightened.
Control Knob Advances Slowly	<ul style="list-style-type: none"> • This is normal operation for an <i>IntelliDry</i>® cycle, especially at the beginning of the cycle. Once the load begins to dry, the control knob will start to advance. The rate of advancement will be slow at the beginning of the cycle because there is more moisture in the load. As the load becomes more dry, the control knob will advance more quickly.
Dries Unevenly	<ul style="list-style-type: none"> • Seams, pockets and other similar heavy areas may not be completely dry when the rest of the load has reached the selected dryness level. This is normal. Select the MORE DRY setting if desired. • If one heavy item is dried with a lightweight load, such as one towel with sheets, it is possible that the heavy item will not be completely dry when the rest of the load has reached the selected dryness level. Sort heavy items from lightweight items for best drying results.
Has an Odor	<ul style="list-style-type: none"> • Household odors such as from painting, varnishing, strong cleaners, etc. may enter the dryer with the surrounding room air. This is normal as the dryer draws the air from the room, heats it, pulls it through the tumbler and exhausts it to the outside. When these odors are present in the air, ventilate the room completely before using the dryer.

For further assistance, call Maytag Customer Assistance toll-free at 1-800-688-9900 USA or 1-800-688-2002 Canada. U.S. customers using TTY for deaf, hearing impaired or speech impaired, call 1-800-688-2080.

WARRANTY AND SERVICE

Warranty

Limited One Year Warranty - Parts and Labor

For **one (1) year** from the original retail purchase date, any part which fails in normal home use will be repaired or replaced free of charge.

Canadian Residents

The above warranties only cover an appliance installed in Canada that has been certified or listed by appropriate test agencies for a compliance to a National Standard of Canada unless the appliance was brought into Canada due to transfer of residence from the United States to Canada.

*The specific warranties expressed above are the **ONLY** warranties provided by the manufacturer. These warranties give you specific legal rights, and you may also have other rights which vary from state to state.*

CUSTOMER'S SOLE AND EXCLUSIVE REMEDY UNDER THIS LIMITED WARRANTY SHALL BE PRODUCT REPAIR AS PROVIDED HEREIN. IMPLIED WARRANTIES, INCLUDING WARRANTIES OF MERCHANTABILITY OR FITNESS FOR A PARTICULAR PURPOSE, ARE LIMITED TO ONE YEAR OR THE SHORTEST PERIOD ALLOWED BY LAW. MAYTAG CORPORATION SHALL NOT BE LIABLE FOR INCIDENTAL OR CONSEQUENTIAL DAMAGES. SOME STATES AND PROVINCES DO NOT ALLOW THE EXCLUSION OR LIMITATION OF INCIDENTAL OR CONSEQUENTIAL DAMAGES, OR LIMITATIONS ON THE DURATION OF IMPLIED WARRANTIES OF MERCHANTABILITY OR FITNESS, SO THESE EXCLUSIONS OR LIMITATIONS MAY NOT APPLY TO YOU. THIS WARRANTY GIVES YOU SPECIFIC LEGAL RIGHTS AND YOU MAY ALSO HAVE OTHER RIGHTS, WHICH VARY STATE TO STATE OR PROVINCE TO PROVINCE.

What is Not Covered By These Warranties

1. Conditions and damages resulting from any of the following:
 - a. Improper installation, delivery, or maintenance.
 - b. Any repair, modification, alteration, or adjustment not authorized by the manufacturer or an authorized servicer.
 - c. Misuse, abuse, accidents, unreasonable use, or acts of God.
 - d. Incorrect electric current, voltage, electrical and/or gas supply.
 - e. Improper setting of any control.
2. Warranties are void if the original serial numbers have been removed, altered, or cannot be readily determined.
3. Light bulbs, water filters and air filters.
4. Products purchased for commercial or industrial use.
5. The cost of service or service call to:
 - a. Correct installation errors. For products requiring ventilation, rigid metal ducting must be used.
 - b. Instruct the user on the proper use of the product.
 - c. Transport the appliance to and from the servicer.
6. Any food loss due to refrigerator or freezer product failures.
7. Expenses for travel and transportation for product service in remote locations.
8. Outside of the United States and Canada this warranty does not apply. Contact your dealer to determine if another warranty applies.
9. Consequential or incidental damages sustained by any person as a result of any breach of these warranties. Some states do not allow the exclusion or limitation of consequential or incidental damages, so the above exclusion may not apply.

If You Need Service

First see the Troubleshooting section in your Use and Care Guide or call the dealer from whom your appliance was purchased or call Maytag Services, LLC, Customer Assistance at 1-800-688-9900 USA and 1-800-688-2002 Canada to locate an authorized servicer.

- Be sure to retain proof of purchase to verify warranty status. Refer to WARRANTY for further information on owner's responsibilities for warranty service.
- If the dealer or service company cannot resolve the problem, write to Maytag Services, LLC, Attn: CAIR® Center, P.O. Box 2370, Cleveland, TN 37320-2370, or call **1-800-688-9900 USA and 1-800-688-2002 Canada**. U.S. customers using TTY for deaf, hearing impaired or speech impaired, call 1-800-688-2080.
- User's guides, service manuals and parts information are available from Maytag Services, LLC, Customer Assistance.

Notes: When writing or calling about a service problem, please include:

- a. Your name, address and telephone number;
- b. Model number and serial number;
- c. Name and address of your dealer or servicer;
- d. A clear description of the problem you are having;
- e. Proof of purchase (sales receipt).

DUO SUPERPOSÉ MAYTAG NEPTUNE® SUPER STACK^{MC}

G U I D E

D'UTILISATION ET D'ENTRETIEN

TABLE DES MATIÈRES

Instructions de sécurité importantes.....	25-26	Inversion de la porte de la sècheuse.....	40
Utilisation des commandes de la laveuse.....	27-29	Consommation d'eau.....	41
Caractéristiques de la laveuse.....	30-31	Entretien et nettoyage.....	41
Nettoyage des distributeurs.....	32-34	Rangement du duo superposé Maytag Neptune® Super Stack ^{MC}	42
Remplacement de l'ampoule de la cuve de la laveuse.....	35	Bruits de fonctionnement de la laveuse.....	43
Inversion de la porte de la laveuse.....	35	Diagnostic – Laveuse.....	44-45
Utilisation des commandes de la sècheuse.....	36-37	Diagnostic – Sècheuse.....	46
Conseils de fonctionnement de la sècheuse.....	38	Garantie et service après-vente.....	47
Conseils sur l'évacuation de la sècheuse.....	39	Guía de Uso y Cuidado.....	48
Remplacement de l'ampoule du tambour de la sècheuse.....	40		

BIENVENUE

Bienvenue et félicitations pour votre achat du duo superposé Maytag Neptune® Super Stack^{MC}! Il est très important pour nous que vous soyez satisfait. Pour de meilleurs résultats, nous vous suggérons de lire la totalité de ce guide pour vous familiariser avec les méthodes appropriées d'utilisation et d'entretien de votre appareil.

Pour tout besoin d'assistance :

- 1) Il sera utile de disposer immédiatement du numéro de série et du numéro de modèle de votre appareil. Le numéro de série se trouve au centre inférieur de l'ouverture de la porte de la sècheuse.

Date d'achat _____

Numéro de modèle _____

Numéro de série _____

- 2) **IMPORTANT: Conservez ce guide et la facture d'achat en lieu sûr pour vous y reporter ultérieurement. Une preuve de la date d'achat devra être présentée pour toute demande de travaux sous garantie.**

Si vous avez des questions, téléphonez à :

Service à la clientèle de Maytag

1-800-688-9900 É.-U.

1-800-688-2002 CANADA

(du lundi au vendredi de 8 h à 20 h, HNE)

Internet: <http://www.maytag.com>

REMARQUE : Dans le cadre de nos pratiques d'amélioration constante de la qualité de nos appareils, des modifications de l'appareil qui ne sont pas mentionnées dans ce guide ont pu être introduites.

Reportez-vous à la page 47 pour plus d'informations concernant le service après-vente.

AVERTISSEMENT

Ne mettez pas dans votre sècheuse un article qui aurait été taché ou trempé avec de l'huile végétale ou de cuisson. Même après lavage, ces articles peuvent contenir une quantité résiduelle significative de ces huiles. Le résidu d'huile peut s'enflammer spontanément. Le risque d'inflammation spontanée augmente lorsque l'article est exposé à la chaleur. Une source de chaleur, comme le séchage, peut provoquer une augmentation de la température de ces articles et déclencher une réaction d'oxydation de l'huile. Le processus d'oxydation par lui-même est générateur de chaleur. Si cette chaleur ne peut s'échapper, l'article peut s'échauffer suffisamment pour pouvoir s'enflammer. Lorsque vous rangez ou empilez ces articles, ceci peut empêcher l'évacuation de la chaleur et susciter un risque d'incendie.

Tout tissu lavé ou non lavé qui contient de l'huile végétale ou de l'huile de cuisson peut être dangereux. Le lavage de ces articles à l'eau chaude avec une quantité additionnelle de détergent peut réduire le risque, mais sans l'éliminer. Vous devez toujours utiliser le cycle de refroidissement pour réduire la température de ces articles. Ne retirez jamais ces articles de la sècheuse alors qu'ils sont chauds. N'interrompez jamais le séchage avant que le refroidissement programmé n'ait été exécuté. N'empilez jamais ces articles lorsqu'ils sont chauds.

INSTRUCTIONS DE SÉCURITÉ IMPORTANTES

Ce que vous devez savoir à propos des consignes de sécurité

Les instructions de sécurité importantes et les paragraphes « avertissement » de ce guide ne sont pas destinés à couvrir toutes les conditions et situations qui pourraient se présenter. Il faut faire preuve de bon sens, de prudence et de soin lors de l'installation, de l'entretien ou du fonctionnement de l'appareil.

Prenez toujours contact avec le fabricant en cas de problèmes ou de conditions qui ne seraient pas comprises.

Reconnaissez les étiquettes, paragraphes et symboles sur la sécurité.

AVERTISSEMENT

AVERTISSEMENT : Risques ou pratiques non sûrs qui **POURRAIENT** résulter en de graves blessures ou même la mort.

ATTENTION

ATTENTION : Risques ou pratiques non sûrs qui **POURRAIENT** résulter en blessures mineures.

AVERTISSEMENT

AVERTISSEMENT : Pour des raisons de sécurité, suivez les renseignements donnés dans ce guide pour minimiser le risque d'incendie ou d'explosion ou pour empêcher des dégâts matériels, des blessures graves ou même la mort.

- Ne rangez pas ou n'utilisez pas d'essence ou autre vapeur ou liquide inflammable à proximité de cet appareil ou de tout autre appareil.

QUE FAIRE SI L'ON SENT UNE ODEUR DE GAZ :

- Ne mettez aucun appareil en marche.
- Ne touchez pas à un interrupteur électrique.
- N'utilisez aucun téléphone de l'immeuble.
- Videz la pièce, le bâtiment ou la zone de tous ses occupants.
- Contactez immédiatement votre fournisseur de gaz à partir du téléphone d'un voisin. Suivez les directives du fournisseur de gaz.
- S'il est impossible de joindre le fournisseur de gaz, contactez le service d'incendie.

L'installation et les réparations doivent être confiées à un installateur compétent, à une entreprise de service ou à la compagnie de gaz.

Conservez ces instructions

INSTRUCTIONS DE SÉCURITÉ IMPORTANTES

AVERTISSEMENT

Pour réduire les risques d'incendie, d'explosion, de choc électrique ou de blessures lors de l'utilisation de votre appareil, suivez les précautions d'usage dont les suivantes :

1. Lisez toutes les instructions avant d'utiliser votre appareil.
2. Pour éviter les risques d'incendie ou d'explosion :
 - a. Ne lavez pas et ne séchez pas d'articles qui ont, auparavant, été nettoyés ou lavés à l'aide d'essence, de solvants de nettoyage à sec ou d'autres produits explosifs ou inflammables, car ces substances produisent des vapeurs qui peuvent s'enflammer ou exploser. Lavez à la main et séchez à l'air tout article contenant ces substances.
Tout tissu sur lequel des solvants de nettoyage ont été utilisés ou qui est saturé de liquides ou de solides inflammables ne doit pas être mis dans la sècheuse avant que toute trace et toute vapeur de ces liquides ou solides ne soient complètement éliminées.
Ces produits comprennent l'acétone, l'alcool dénaturé, l'essence, le kérosène, certains produits de nettoyage ménagers, les détachants, la térébenthine, les cires et les décapants de cire.
 - b. N'ajoutez pas d'essence, de solvants de nettoyage à sec ou toute autre substance inflammable ou explosive à l'eau de lavage. Ces substances produisent des vapeurs qui peuvent s'enflammer ou exploser.
 - c. Dans certaines conditions, il peut y avoir production d'hydrogène dans un système de chauffage de l'eau qui n'a pas été utilisé pendant 2 semaines ou plus. L'HYDROGÈNE EST UN EXPLOSIF. Si le système de chauffage de l'eau n'a pas été utilisé pendant une telle durée, ouvrez tous les robinets d'eau chaude et laissez couler l'eau plusieurs minutes avant d'utiliser votre duo. Ceci élimine toute accumulation d'hydrogène. Ce gaz étant inflammable, ne fumez pas et n'utilisez pas de flamme vive pendant ces quelques minutes.
 - d. Les articles contenant du caoutchouc mousse (l'étiquette indique parfois mousse de latex) ou tout matériau de texture similaire ne doivent pas être séchés sur un cycle utilisant de l'air chaud. Lorsqu'ils sont exposés à la chaleur, ces matériaux peuvent, dans certaines conditions, s'enflammer par un phénomène de combustion spontanée.
 - e. Ne mettez pas dans votre sècheuse des articles tachés d'huile de cuisson. Ceux-ci pourraient entraîner une réaction chimique qui ferait prendre feu.
3. Ne permettez pas aux enfants de jouer sur ou à l'intérieur de l'appareil. Une supervision étroite des enfants est nécessaire lorsque l'appareil est utilisé à proximité d'enfants.
4. Avant de mettre l'appareil hors service ou au rebut, retirez la porte du compartiment de séchage et de la laveuse.
5. Ne mettez pas la main ou le bras dans l'appareil si le tambour ou la cuve est en mouvement.
6. N'installez pas et ne remisez pas l'appareil dans un endroit où il est exposé aux intempéries.
7. Ne modifiez pas les mécanismes de commande.
8. Ne réparez pas ni ne remplacez de pièces et ne procédez à aucun dépannage, sauf si les instructions destinées à l'utilisateur et fournies par Maytag le mentionnent. Assurez-vous de bien

comprendre ces instructions et de posséder les connaissances et les outils nécessaires pour effectuer ces réparations.

9. N'utilisez pas d'assouplissant ni de produit visant à réduire l'électricité statique, sauf si le fabricant de ces produits recommande leur usage.
10. Nettoyez le filtre à charpie avant et après chaque utilisation.
 11. Évitez l'accumulation de charpie, de poussière et de saleté directement autour du conduit d'évacuation et dans toute la zone environnante.
 12. Faites nettoyer régulièrement l'intérieur de la sècheuse et du conduit d'évacuation par des techniciens qualifiés.
 13. Cet appareil doit être correctement mis à la terre. Ne branchez jamais le câble électrique de l'appareil sur une prise murale non mise à la terre conformément aux codes locaux et nationaux. Consultez les instructions d'installation pour la mise à la terre de l'appareil.
 14. Débranchez le cordon d'alimentation électrique avant d'essayer de réparer l'appareil.
 15. Rangez les produits pour la lessive dans un endroit frais et sec hors d'atteinte des enfants.
 16. Ne mélangez pas de javellisant et d'ammoniaque ou d'acides (tels que du vinaigre ou du produit pour enlever la rouille) pour une même charge de linge. Des vapeurs nocives peuvent se former.
 17. Ne lavez pas à la machine des articles en fibre de verre. De petites particules peuvent se coller sur le linge lavé par la suite et provoquer des irritations cutanées.
 18. Installez l'appareil et mettez-le de niveau sur un plancher pouvant porter son poids.
 19. Comme avec tout équipement fonctionnant à l'électricité et comportant des pièces mobiles, il existe toujours des possibilités de dangers. Pour utiliser cet appareil dans les meilleures conditions de sécurité, l'utilisateur doit se familiariser avec les instructions de fonctionnement de l'appareil et user de prudence pendant son utilisation.

AVERTISSEMENT

Des fuites de gaz pourraient survenir dans le système et entraîner une situation dangereuse. L'odorat peut ne pas suffire pour détecter une fuite de gaz. Les fournisseurs de gaz recommandent l'installation d'un détecteur de gaz (homologation UL). Installez et utilisez le détecteur conformément aux instructions du fabricant.

AVERTISSEMENT ET AVIS IMPORTANTS POUR LA SÉCURITÉ

La loi californienne « Safe Drinking Water and Toxic Enforcement Act » de 1986 (proposition 65) stipule la publication par le gouverneur de la Californie d'une liste de substances que l'État de la Californie considère comme cancérigènes ou dangereuses pour le système reproducteur, et impose aux entreprises commerciales l'obligation de signaler à leurs clients les risques d'exposition à de telles substances.

Les utilisateurs de cet appareil peuvent être exposés à une faible concentration de certaines substances figurant dans la liste mentionnée ci-dessus, dont benzène, formaldéhyde et suie, du fait de la combustion incomplète du gaz naturel ou du gaz de pétrole liquéfié. Assurez-vous que les conduits d'évacuation sont exempts de toute obstruction pour réduire les risques de dangers.

UTILISATION DES COMMANDES DE LA LAVEUSE

Étape 1

SÉLECTION DE LA TEMPÉRATURE DE L'EAU DE LAVAGE/RINÇAGE

Appuyez sur la touche appropriée pour sélectionner les températures de l'eau de lavage et de l'eau de rinçage. Suivez les indications données sur l'étiquette du vêtement pour obtenir les meilleurs résultats. Utilisez l'information ci-dessous comme guide.

Hot/Cold (Chaude/froide)

Blancs et articles couleurs grand teint très sales.

Warm/Warm (Tiède/tiède)

Certains articles délicats et grand teint.

Warm/Cold (Tiède/froide)

Articles de couleurs, modérément sales; la majorité des articles à entretien facile/apprêt permanent.

Cold/Cold (Froide/froide)

Articles de couleurs vives, très légèrement sales; laine lavable.

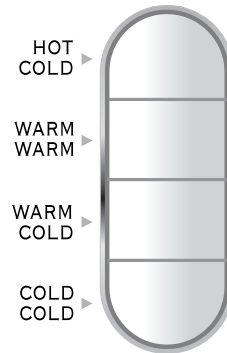

WASH/RINSE

REMARQUE : Lorsque les températures de l'eau de lavage se trouvent en dessous de 65° F (18 °C), les détergents ne se dissolvent pas bien ou ne lavent pas bien non plus. D'après les étiquettes d'entretien des tissus, l'eau froide a une température maximale de 85 °F (29 °C).

Étape 2

SÉLECTION D'OPTIONS (SI VOUS LE DÉSIREZ)

Appuyez sur les touches appropriées pour sélectionner une ou plusieurs options.

Max Extract (Extraction maximale)

Enlève plus d'eau de la charge lors du cycle d'essorage. S'utilise pour les jeans, les serviettes de toilette et la literie.

Extra Rinse (Rinçage supplémentaire)

Ajoute un rinçage supplémentaire à la fin du cycle pour mieux enlever les additifs et les parfums.

Signal (Signal sonore)

Émet un signal sonore à la fin d'un cycle.

Reset (Réinitialisation)

Annule toute option précédemment choisie.

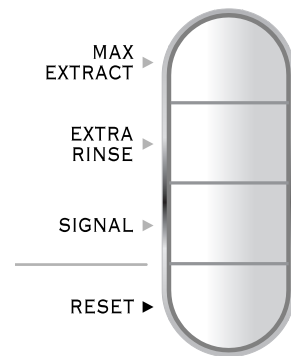

OPTIONS

UTILISATION DES COMMANDES DE LA LAVEUSE

Étape 3

SÉLECTION DU CYCLE

Tournez le bouton de commande à droite jusqu'au cycle désiré. Le symbole triangle ▲ entre HEAVY et LIGHT est le réglage approprié à la majorité des charges pour obtenir le lavage le plus efficace. Vérifiez l'étiquette de l'article ou du vêtement pour connaître les conseils de lavage.

REGULAR (NORMAL)

Prévu pour les articles durables. Culbute plus souvent, avec une vitesse d'essorage supérieure pour une meilleure extraction de l'eau.

Type de linge

Jeans, serviettes de toilette et literie.

Prewash (Pré lavage)

Allonge la durée de lavage de 9 minutes pour laver le linge extrêmement sale. Ajoute 1 fois et demie la quantité de détergents.

Heavy (Intense)

S'utilise pour le lavage du linge très sale. Durée approximative du cycle : 46 minutes.



S'utilise pour la majorité des charges. Durée approximative du cycle : 40 minutes.

Light (Peu sale)

S'utilise pour le lavage du linge légèrement sale. Durée approximative du cycle : 35 minutes.

DELICATES (DÉLICAT)

Culbutage en douceur et longue pause pour bien traiter les articles délicats. Bien que la vitesse d'essorage soit réduite, l'eau est correctement extraite.

Type de charges

Corsages et jupes habillés, articles transparents, en dentelle ou en nylon.

HEAVY (Intense)

S'utilise pour le lavage du linge très sale. Durée approximative du cycle : 45 minutes.



S'utilise pour la majorité des charges. Durée approximative du cycle : 40 minutes.

LIGHT (Peu sale)

S'utilise pour le lavage du linge légèrement sale. Durée approximative du cycle : 34 minutes.

REMARQUE : La laveuse et la sècheuse peuvent fonctionner en même temps ou indépendamment l'une de l'autre.

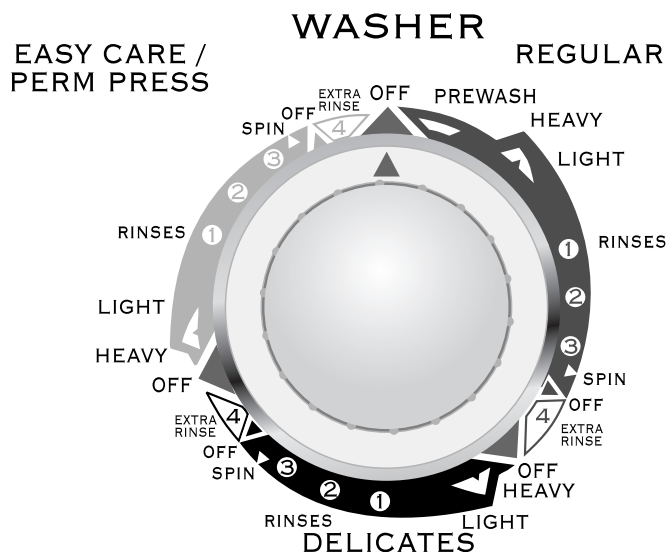

ENTRETIEN FACILE/APPRÊT PERMANENT

Conçu pour minimiser les faux plis et l'emmêlement du linge en utilisant un culbutage légèrement réduit et une vitesse d'essorage moindre.

Type de charges

Pantalons et chemises habillés et mélange poly/coton.

HEAVY (Intense)

S'utilise pour le lavage du linge très sale. Durée approximative du cycle : 45 minutes.



S'utilise pour la majorité des charges. Durée approximative du cycle : 37 minutes.

LIGHT (Peu sale)

S'utilise pour le lavage du linge légèrement sale. Durée approximative du cycle : 32 minutes.

UTILISATION DES COMMANDES DE LA LAVEUSE

Étape 4

CHARGEMENT DE LA LAVEUSE

- La cuve peut être complètement remplie de vêtements secs, non pliés. Cependant, il ne faut pas tasser le linge.
- Un chargement excessif peut entraîner une réduction de l'efficacité de lavage et le risque que le linge présente des plis et se froisse.
- Pour laver au mieux un article volumineux qui ne remplit pas complètement la cuve (un tapis), ajoutez quelques serviettes de toilette à la charge. Ceci favorisera l'équilibre de la charge.
- **Pour ajouter un article oublié immédiatement après le départ de la laveuse, appuyez sur le bouton **START/STOP** (**MARCHE/ARRÊT**). La porte reste déverrouillée pendant environ 3 minutes au départ du cycle. Ajoutez**

l'article, fermez la porte et appuyez sur le bouton **START/STOP** pour relancer le cycle.

- **Une fois la porte verrouillée, il est possible d'ajouter un article oublié.** Appuyez sur le bouton **START/STOP** et attendez environ 2 minutes que le voyant « Door Locked » s'éteigne. Ouvrez la porte, ajoutez l'article, fermez la porte et appuyez sur le bouton **START/STOP** pour relancer le cycle.
- Ajoutez du détergent sur le linge dans la cuve, puis les additifs dans les distributeurs appropriés. (Voyez Caractéristiques de la laveuse page 30.)

Étape 5

MISE EN MARCHÉ DE VOTRE LAVEUSE MAYTAG NEPTUNE^{MC}

1. Fermez la porte de la laveuse.
2. Appuyez sur le bouton **START/STOP**.
3. La laveuse démarre lorsque le voyant ON est allumé et qu'un signal sonore se fait entendre.

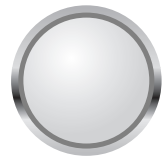

START/STOP

REMARQUE : Le cycle de lavage est terminé lorsque le bouton de commande s'arrête sur OFF et que le voyant « Door Locked » est éteint. La porte s'ouvre facilement.

VOYANTS LUMINEUX

- **DOOR LOCKED (PORTE VERROUILLÉE)** – S'allume toutes les fois que la porte de la laveuse est verrouillée. La porte peut être déverrouillée en appuyant sur le bouton **START/STOP** pour arrêter la laveuse. Il faut attendre environ 2 minutes pour que la porte se déverrouille.
- **ON (MARCHÉ)** – Le voyant allumé indique que la laveuse est en cours de fonctionnement.

DOOR
LOCKED



ON



CARACTÉRISTIQUES DE LA LAVEUSE

DÉTERGENT

La laveuse Maytag Neptune® Super Stack^{MC} est conçue pour utiliser des détergents de grande efficacité (HE).



- Pour de meilleurs résultats, utilisez un détergent de grande efficacité comme Tide® HE, Wisk® HE, Cheer® HE ou Gain® HE*. Les détergents de grande efficacité contiennent des produits anti-mousse qui réduisent ou éliminent la mousse. Avec moins de mousse produite, la charge culbute de façon plus efficace et les résultats de nettoyage sont maximisés.

Si aucun détergent HE n'est disponible, vous pouvez utiliser du détergent ordinaire.

- Lors de l'emploi d'un détergent ordinaire pour laveuses à chargement par le haut, il est important de faire très attention au degré de saleté du linge, à son volume et à la dureté de l'eau**. **Pour éviter un excès de mousse qui gênerait le culbutage, le rinçage et l'essorage et entraînerait des cycles prolongés, réduisez la quantité de détergent utilisée avec l'eau douce ou avec de petites charges ou charges légèrement**

REMARQUE : Une réduction de la quantité de détergent peut réduire la qualité du lavage. Il est important de prétraiter les taches, de trier le linge selon la couleur et le niveau de saleté et d'éviter de trop charger la laveuse.

* Les noms de marques des produits sont des marques déposées des différents fabricants.

** Pour déterminer la dureté de l'eau dans votre région, prenez contact avec le service local des eaux.

ADDITION DE DÉTERGENT

Vous pouvez utiliser du détergent liquide ou en poudre. Suivez les instructions données sur l'emballage ou le flacon pour déterminer la quantité appropriée de détergent. Versez le détergent directement sur le dessus du linge, dans la cuve.

Si vous utilisez un agent de blanchiment sans danger pour les couleurs, vous devez le verser sur le dessus du linge, en même temps que les détergents, pour de meilleurs résultats.

REMARQUE : Avec le réglage PREWASH, il faut mesurer une fois et demie la quantité de détergent.

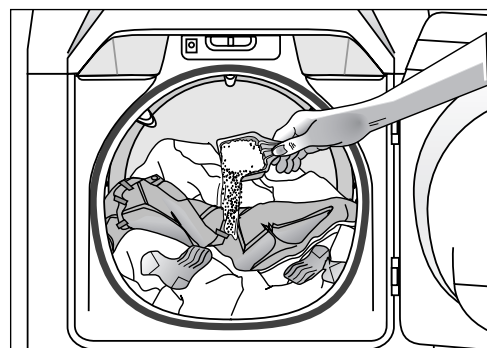

DISTRIBUTEURS AUTOMATIQUES

Il existe deux compartiments de distribution automatique du détergent. L'un pour l'agent de blanchiment chloré liquide et l'autre pour l'assouplissant. Les additifs lessiviels peuvent être ajoutés dans leur compartiment respectif. Ils seront libérés au moment voulu, pour un lavage et un assouplissement des plus efficace.

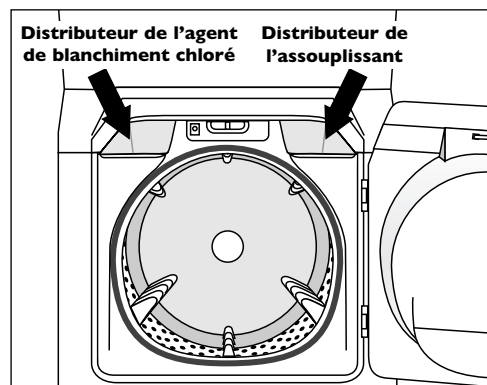

CARACTÉRISTIQUES DE LA LAVEUSE

ADDITION D'AGENTS DE BLANCHIMENT CHLORÉS

Le distributeur dilue automatiquement l'agent de blanchiment chloré avant qu'il n'atteigne le linge. Pour l'utiliser :

1. Versez l'agent de blanchiment chloré liquide dans le compartiment approprié. Ne dépassez pas le repère MAX FILL 3/4 CUP. Le compartiment d'agent de blanchiment chloré contient 3/4 de tasse.
2. Évitez d'éclabousser ou de trop remplir le compartiment. Si vous remplissez trop le compartiment, l'agent de blanchiment chloré sera libéré trop tôt dans la laveuse.

REMARQUES :

- Ne versez *jamais* d'agents de blanchiment chlorés liquides non dilués *directement* sur le linge ou dans la cuve. C'est un produit chimique puissant qui peut abîmer les tissus, affaiblir les fibres ou atténuer les couleurs s'il n'est pas utilisé correctement.
- Si vous préférez utiliser un agent de blanchiment non chloré, sans danger pour les couleurs, ajoutez-le au détergent. Ne le versez *pas* dans le compartiment d'agent de blanchiment chloré liquide.

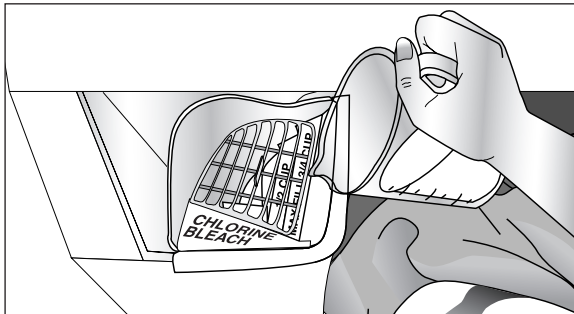

ADDITION D'ASSOUPLEISSANT

Ce compartiment dilue automatiquement l'assouplissant liquide et le libère au bon moment pendant le cycle. Pour l'utiliser :

1. Versez l'assouplissant liquide dans le compartiment approprié, en utilisant la quantité recommandée sur l'emballage.
2. L'assouplissant peut être dilué avec de l'eau tiède jusqu'à ce qu'il atteigne le repère MAX FILL DILUTED sur le compartiment. N'ajoutez *pas* d'assouplissant au-dessus de ce repère. Sinon, l'assouplissant entrerait dans la laveuse trop tôt.

REMARQUES :

- Ne versez *jamais* d'assouplissant directement sur le linge. Il pourrait le tacher.
- N'utilisez le compartiment d'assouplissant *que* pour l'assouplissant liquide.
- L'utilisation d'une Downy Ball* n'est *pas* recommandée avec cette laveuse. Elle sera inefficace pour réduire l'électricité statique et assouplir le linge.

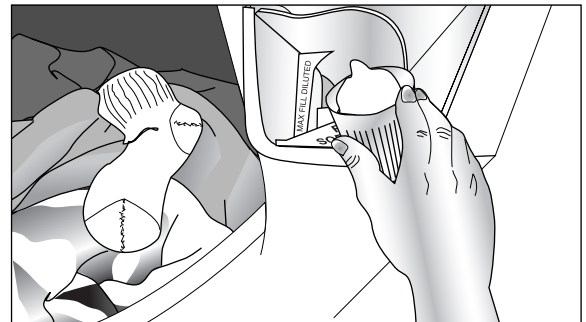

* Les noms de marque des produits sont des marques déposées des différents fabricants.

NETTOYAGE DES DISTRIBUTEURS

Il peut être nécessaire de nettoyer régulièrement le distributeur automatique suite à l'accumulation d'additifs. Pour faciliter le nettoyage des distributeurs, suivez les instructions ci-dessous.

Dépose du distributeur d'agent de blanchiment chloré

1. Saisissez le rebord du distributeur. Soulevez le distributeur et inclinez-le vers la droite pour éviter qu'il ne touche le cadre de la laveuse (Illustration n° 1).
2. Sous le distributeur dans le compartiment de distribution se trouve une grille de débordement. Saisissez la grille par le mot « CAUTION » pour la sortir du compartiment (Illustration n° 2).
3. Apportez le distributeur et la grille à l'évier. Faites attention, il peut encore se trouver du produit dans le distributeur. Sortez le capuchon-siphon gris du distributeur (Illustration n° 3).
4. Faites couler de l'eau tiède sur le capuchon-siphon et sur la grille pour enlever tout dépôt. Un linge souple peut servir à enlever le résidu en excès.

Remise en place du distributeur d'agent de blanchiment chloré

1. Saisissez la grille pour que le mot « CAUTION » soit lisible. Placez-la dans le compartiment de distribution (Illustration n° 4).
2. Placez le capuchon-siphon gris par-dessus le tuyau vertical dans le distributeur. Il doit tomber en place (Illustration n° 5).
3. Saisissez le rebord du distributeur. Penchez-le légèrement à droite et insérez-le dans le compartiment (Illustration n° 6).

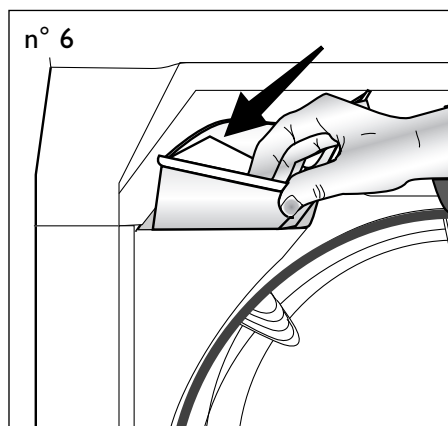
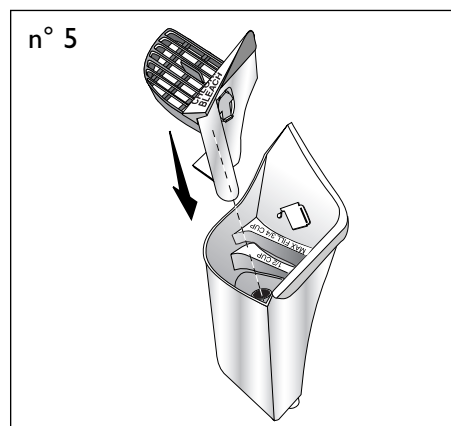
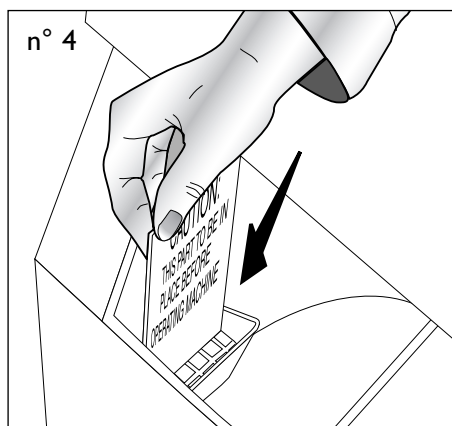
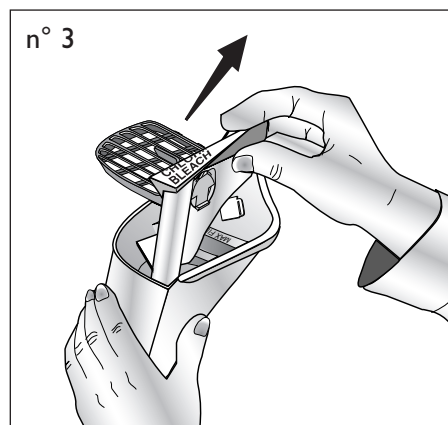
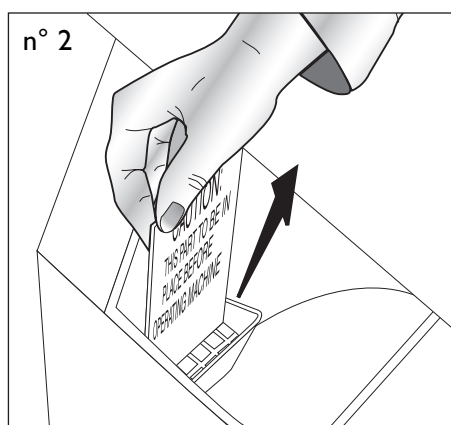
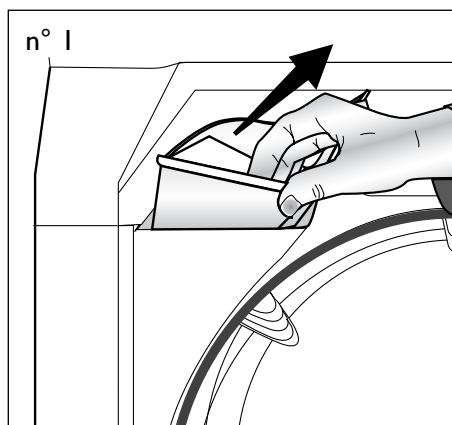

REMARQUE : Maytag ne recommande pas de laver les pièces du distributeur en plastique au lave-vaisselle. Si des additifs se retrouvaient sur des pièces lavées au lave-vaisselle, il y aurait risque d'excès de mousse dans le lave-vaisselle.

NETTOYAGE DES DISTRIBUTEURS

Dépose de la grille de l'agent de blanchiment chloré

Le capuchon-siphon gris pour l'agent de blanchiment chloré comporte une grille recouvrant le compartiment de distribution. Cette grille empêche les articles de tomber accidentellement dans le distributeur. Cette grille est facilement amovible pour être nettoyée.

1. Lorsque le compartiment d'agent de blanchiment chloré est vide, sortez le capuchon-siphon gris du distributeur (Illustration n° 1).
2. Faites couler l'eau sur tout le capuchon-siphon et sur la grille pour éliminer tout excès d'agent chloré.
3. Regardez à l'arrière du capuchon-siphon. À l'aide de votre pouce, appuyez sur le cliquet inférieur (Illustration n° 2). La grille devrait sortir du trou (Illustration n° 3).
4. Emportez les différentes pièces dans l'évier pour les nettoyer.

Remise en place de la grille de l'agent de blanchiment chloré

1. Placez les deux cliquets supérieurs sur le dessus du trou.
2. À l'aide du pouce, appuyez sur le cliquet inférieur (Illustration n° 4).
3. Puis remettez en place le tube-siphon dans le distributeur d'agent de blanchiment chloré (Illustration n° 5).

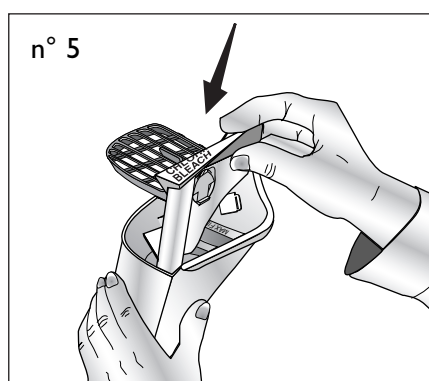
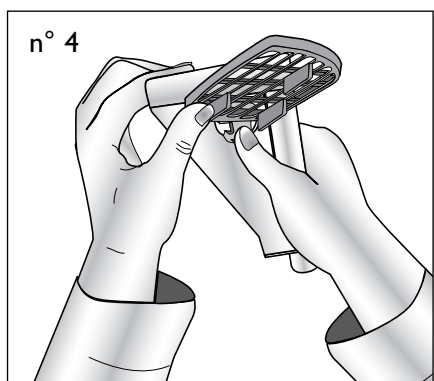
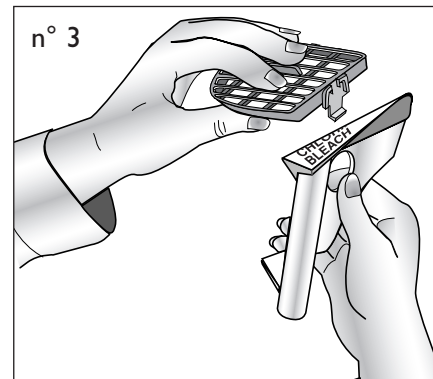
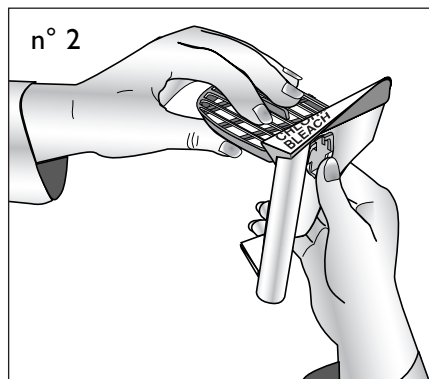
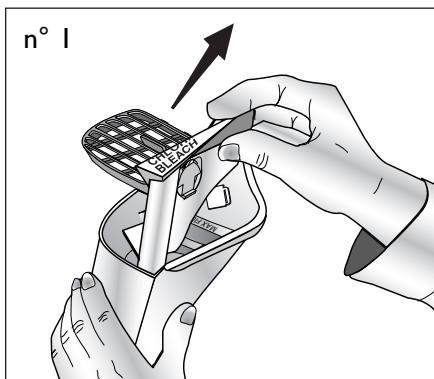

NETTOYAGE DES DISTRIBUTEURS

Dépose du distributeur d'assouplissant

1. Saisissez le rebord du distributeur. Soulevez le distributeur et inclinez-le vers la gauche pour éviter qu'il ne touche le cadre de la laveuse (Illustration n° 1).
2. Sous le distributeur dans le compartiment de distribution se trouve une grille de débordement. Saisissez la grille par le mot « CAUTION » pour la sortir du compartiment (Illustration n° 2).
3. Apportez le distributeur et la grille à l'évier. Faites attention, il peut encore se trouver du produit dans le distributeur. Sortez le capuchon-siphon bleu clair du distributeur (Illustration n° 3).
4. Faites couler de l'eau tiède sur le capuchon-siphon et sur la grille pour enlever tout dépôt. Un linge souple peut servir à enlever le résidu en excès.

Remise en place du distributeur d'assouplissant

1. Saisissez la grille pour que le mot « CAUTION » soit lisible. Placez-la dans le compartiment de distribution (Illustration n° 4).
2. Placez le capuchon-siphon bleu clair par-dessus le tuyau vertical dans le distributeur. Il doit tomber en place (Illustration n° 5).
3. Saisissez le rebord du distributeur. Penchez-le légèrement à gauche et insérez-le dans le compartiment (Illustration n° 6).

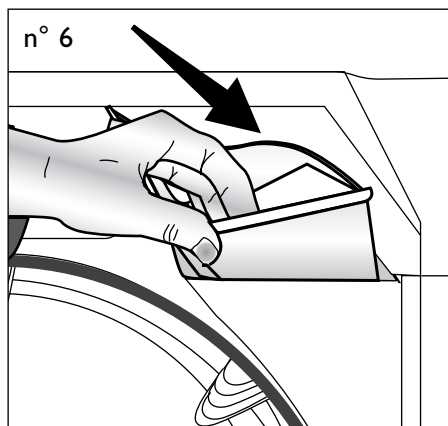
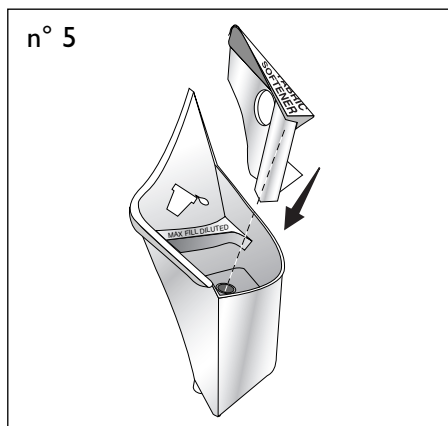
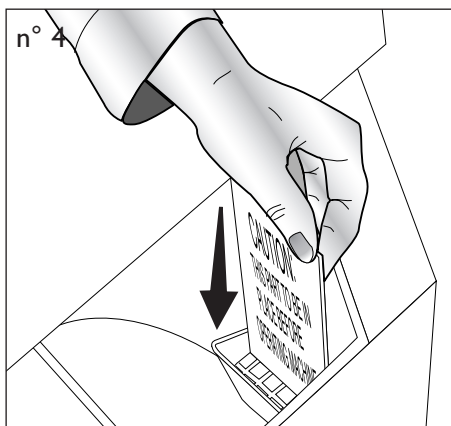
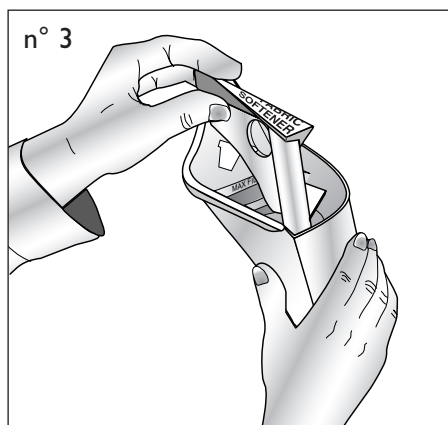
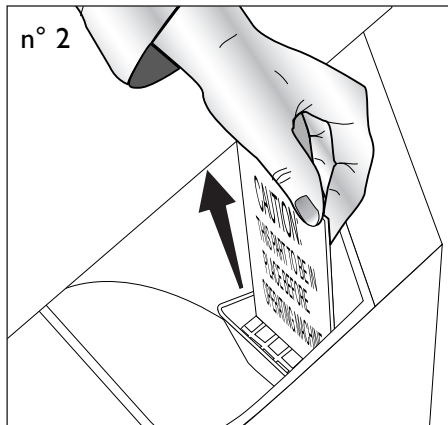
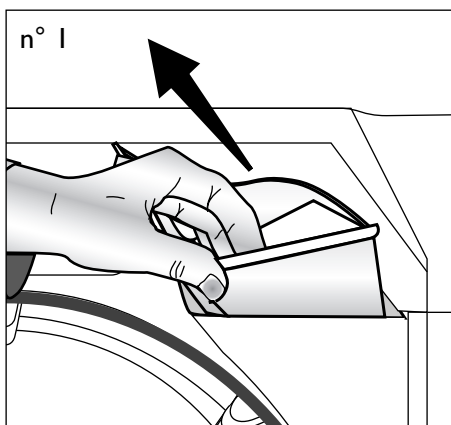

REMARQUE : Maytag ne recommande pas de laver les pièces du distributeur en plastique au lave-vaisselle. Si des additifs se retrouvaient sur des pièces lavées au lave-vaisselle, il y aurait risque d'excès de mousse dans le lave-vaisselle.

REPLACEMENT DE L'AMPOULE DE LA CUVE DE LA LAVEUSE

Instructions :

1. Débranchez le duo superposé.
2. Ouvrez la porte et, à l'aide d'un tournevis Phillips, enlevez la vis fixant le cabochon à l'ensemble de verrou.
3. Enlevez le cabochon.
4. Dévissez l'ampoule de la douille en la tournant à gauche.
5. Remplacez l'ampoule par une ampoule neuve de 120 volts, 10 watts à culot de type candélabre et vissez-la à droite.
6. Remettez le cabochon en place en introduisant les taquets avant dans l'ensemble de verrou et en poussant l'arrière du cabochon en place.
7. Remettez la vis dans l'ensemble cabochon/verrou de porte.
8. Rebranchez le duo superposé.

INVERSION DE LA PORTE DE LA LAVEUSE

Vous pouvez changer le sens d'ouverture de la porte de la laveuse ainsi :

1. Ouvrez la porte en grand et soutenez-la tout en enlevant les quatre vis de charnière à tête fraisée. Ces vis retiennent ces charnières à l'ensemble de porte.
2. Enlevez la porte et posez-la soigneusement à plat. Transférez les quatre vis de couleur coordonnée au côté opposé de l'ensemble de porte.
3. Enlevez une vis retenant la charnière supérieure à la caisse et une vis retenant le couvre-charnière supérieur à la caisse (côté opposé).
4. Enlevez la charnière et le support de la caisse en les déplaçant de haut en bas jusqu'à ce qu'ils puissent être libérés.
5. Installez la charnière et le support aux nouveaux emplacements et enfoncez les vis pour bien les fixer à la caisse.
6. Comparez la position de la charnière supérieure et du support supérieur avec celle de la charnière inférieure et du support inférieur pour corriger éventuellement la position.
7. Répétez les étapes 4 à 6 pour le montage de la charnière inférieure et du support inférieur à la caisse.
8. Soutenez la porte en position grande ouverte sur son côté charnières et enfoncez quatre vis à tête fraisée pour bien fixer les charnières à l'ensemble de porte.
9. Fermez la porte et vérifiez que la laveuse fonctionne correctement.

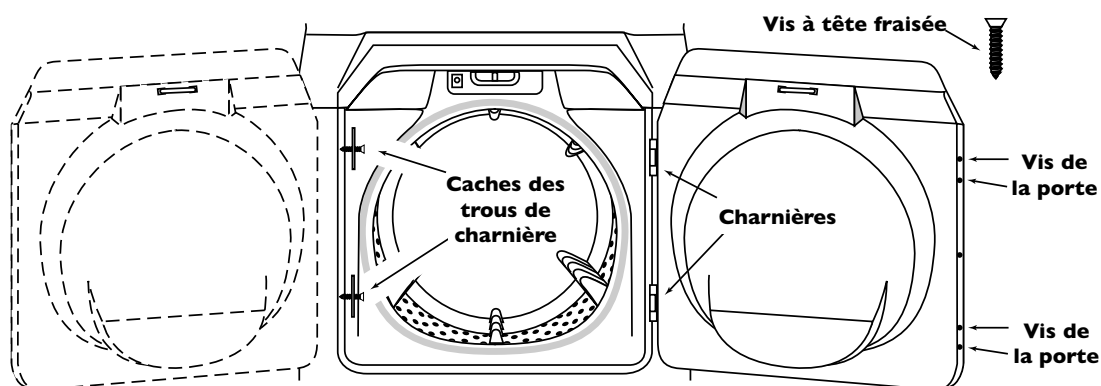

UTILISATION DES COMMANDES DE LA SÈCHEUSE

Étape 1

SÉLECTION DU CYCLE

IntelliDry® REGULAR (IntelliDry® NORMAL)

Ce cycle détecte automatiquement l'humidité du linge et s'arrête quand le niveau de séchage choisi est atteint. Ce cycle est prévu pour des serviettes de toilette, sous-vêtements, jeans, etc. Réglez la commande au degré désiré [MORE DRY (plus sec) – LESS DRY (moins sec)]. Le triangle ▲ entre MORE DRY et LESS DRY est le réglage préféré pour la majorité du linge.

IntelliDry® EASY CARE/PERM PRESS (IntelliDry® ENTRETIEN FACILE/PERMANENT)

Ce cycle détecte automatiquement l'humidité du linge et s'arrête quand le niveau de séchage choisi est atteint. Ce cycle minimise les faux plis des tissus artificiels (acrylique, nylon, polyester ou mélange) grâce à un refroidissement prolongé et au culbutage du linge dans de l'air non chauffé à la fin du cycle. Réglez la commande au degré désiré [MORE DRY (plus sec) – LESS DRY (moins sec)]. Le triangle ▲ entre MORE DRY et LESS DRY est le réglage préféré pour la majorité du linge.

TIME DRY/AIR FLUFF (SÈCHAGE MINUTÉ/DUVETAGE)

Ce réglage peut être choisi si le système IntelliDry® n'est pas utilisé. Réglez la commande au nombre de minutes désiré.

DAMP DRY (SÈCHAGE HUMIDE)

Ce réglage sert à sécher partiellement les articles. Et il procure environ 20 minutes de culbutage à chaud et 5 minutes de culbutage sans chaleur.

WRINKLE RELEASE (DÉFROISSAGE)

Ce cycle permet de défroisser des articles propres et secs, et légèrement froissés comme ceux provenant d'une armoire trop encombrée, d'une valise trop remplie ou s'ils sont restés trop longtemps dans la sècheuse après un séchage. Et il procure environ 10 minutes de culbutage à chaud et 5 minutes de culbutage sans chaleur.

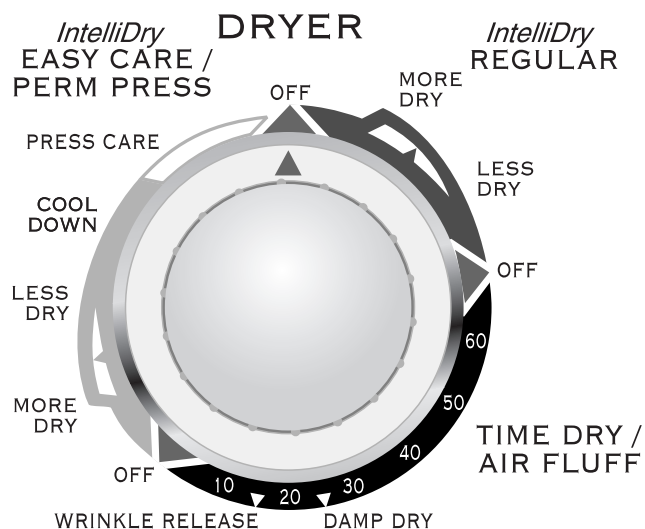

REMARQUE : Vous pouvez tourner le bouton dans un sens ou l'autre pour choisir un cycle. Après la mise en marche, le sélecteur n'avance pas à une vitesse précise lors des cycles IntelliDry®. Tout d'abord, le sélecteur peut ne pas avancer du tout. Vers la fin du cycle (lorsque le linge commence à sécher), le sélecteur avance plus régulièrement et beaucoup plus rapidement. Ceci est normal.

UTILISATION DES COMMANDES DE LA SÉCHEUSE

Étape 2

SÉLECTION DE TEMPÉRATURE

Regular (Normale)

Pour cotons robustes et articles étiquetés « Séchage en machine ».

Medium (Moyenne)

Pour articles à pressage permanent, synthétiques, cotons légers ou articles étiquetés « Séchage en machine – Chaleur moyenne ».

Delicate (Déliçate)

Pour articles thermosensibles, étiquetés « Séchage en machine – Chaleur basse » ou « Séchage en machine – Chaleur douce ».

Air Fluff (Duvetage)

Culbute sans chaleur. S'utilise pour le linge fragile ou pour les articles devant être rafraîchis.

TEMPERATURE

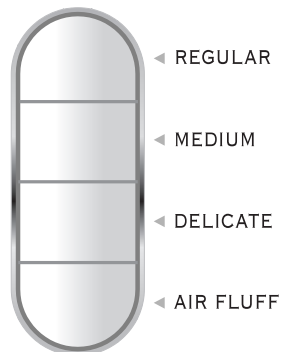

Étape 3

APPUYEZ SUR START (DÉPART)

Appuyez sur ce bouton pour mettre en marche la sécheuse. La porte de la sécheuse doit être fermée pour que la sécheuse puisse fonctionner. Si vous ouvrez la porte lors d'un cycle, il vous faudra appuyer à nouveau sur la touche **START** après avoir refermé la porte pour relancer le cycle.

Quand le cycle est terminé, un signal retentit momentanément.

START



CONSEILS DE FONCTIONNEMENT DE LA SÉCHEUSE

NETTOYAGE DU FILTRE À CHARPIE...

- après chaque séchage;
- pour raccourcir la durée de séchage;
- pour un fonctionnement plus efficace en énergie.

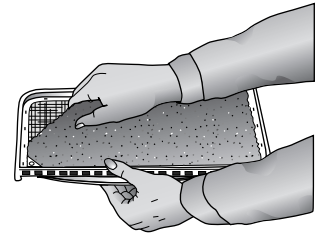

REMARQUE : N'utilisez pas la sècheuse sans le filtre à charpie en place.

CHARGEMENT APPROPRIÉ DE LA SÉCHEUSE

- Placez seulement le linge d'une charge de lavage à la fois dans la sècheuse.
- Évitez les très petites charges ou le mélange d'articles.
- Ajoutez un article semblable ou plus dans la sècheuse lorsqu'un article ou deux doivent être séchés. Ceci améliore l'efficacité du culbutage et du séchage.

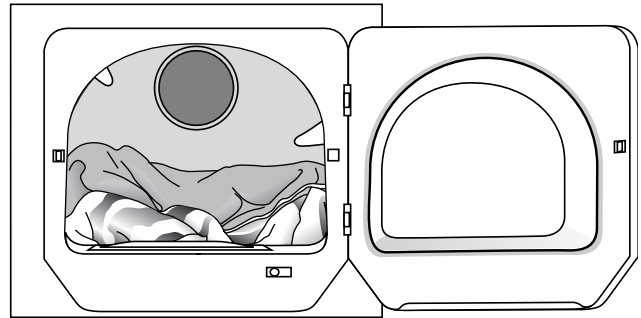

ADDITION D'UNE FEUILLE D'ASSOUPLEISSANT... (AU BESOIN)

- Après le chargement de la sècheuse.
- Pour contrôler l'électricité statique.
- Avant que le linge ne devienne chaud. Ceci évitera la formation par l'assouplisseur de taches d'aspect gras.
- Retirez toute feuille d'assouplissant utilisé de la sècheuse pour éviter ces taches d'aspect gras.

CONSEILS SUR L'ÉVACUATION DE LA SÈCHEUSE

⚠ AVERTISSEMENT

AVERTISSEMENT : Un conduit flexible, en plastique ou non métallique suscite un risque d'incendie.

À faire

Lire les instructions d'installation et le guide d'utilisation et d'entretien.

À faire

Permettre à la sècheuse d'évacuer facilement l'air.

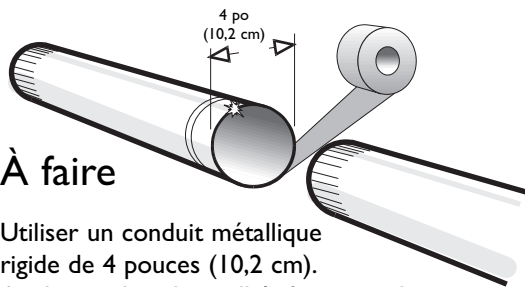
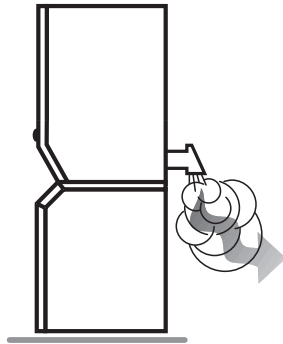

À faire

Utiliser un conduit métallique rigide de 4 pouces (10,2 cm). Appliquer du ruban adhésif sur tous les raccordements. Ne jamais utiliser des vis qui retiendraient de la charpie.

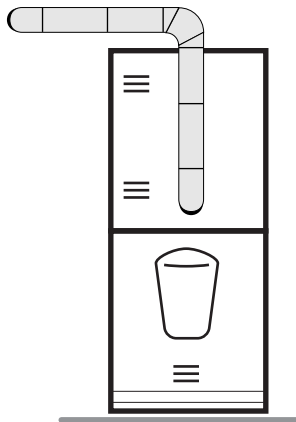

À faire

Utiliser un conduit d'évacuation aussi rectiligne que possible.

À faire

Nettoyer tout vieux conduit avant d'installer la nouvelle sècheuse. Vérifier que le clapet manœuvre librement. Inspecter et nettoyer le système d'évacuation chaque année.

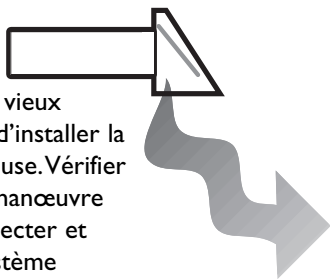

À ne pas faire

Permettre à un circuit d'évacuation médiocre de ralentir le processus de séchage.

À ne pas faire

Entraver le fonctionnement de la sècheuse avec un circuit d'évacuation médiocre.

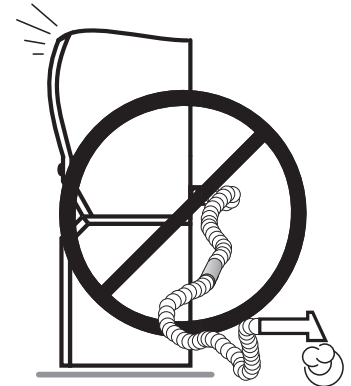

À ne pas faire

Utiliser un conduit d'évacuation en plastique ou en métal mince, ou un conduit flexible non métallique.

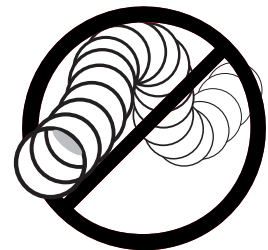

À ne pas faire

Utiliser un conduit d'évacuation plus long que nécessaire, comportant de nombreux coudes.

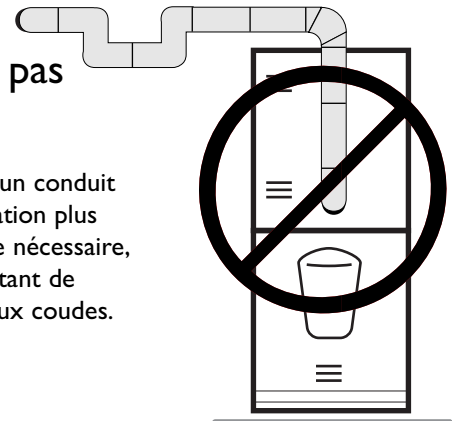

À ne pas faire

Tolérer un conduit d'évacuation ou un clapet écrasé ou obstrué.

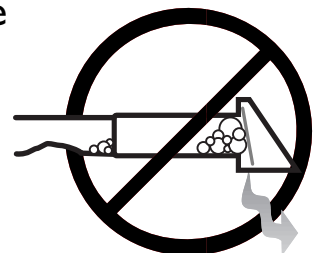

REPLACEMENT DE L'AMPOULE DU TAMBOUR DE LA SÈCHEUSE

Instructions :

1. Débranchez le duo superposé.
2. Ouvrez la porte et, à l'aide d'un tournevis Phillips, enlevez la vis fixant la lentille à l'avant du tambour.
3. Enlevez le couvre-lentille en le tirant vers le centre du tambour.
4. Faites pivoter l'ampoule à gauche pour la dégager de la douille.
5. Remplacez l'ampoule par une ampoule neuve de 120 volts, 10 watts maximum à culot de type candélabre.
6. Tournez l'ampoule à droite dans la douille.
7. Réinstallez le couvre-lentille en engageant les pattes en plastique à l'avant du tambour, au-dessous du corps de l'ampoule.
8. Réinstallez la vis dans le trou de la vis du couvre-lentille.
9. Rebranchez le duo superposé.

INVERSION DE LA PORTE DE LA SÈCHEUSE

Instructions :

1. Enlevez soigneusement les caches des trous de charnière avec un tournevis à lame plate. Déplacez la plaque de loquet du côté opposé.
2. Tout en soutenant la porte, enlevez les 4 vis à tête fraisée qui fixent les charnières à la caisse. Pour enlever ces vis, alternez entre la charnière supérieure et la charnière inférieure pour éviter le cintrage des charnières.
3. Déplacez les pièces suivantes sur le côté opposé de la porte : 2 charnières, 4 vis à tête fraisée, 4 vis de porte, gâche de porte et sa vis, plaquette interne de porte et sa vis.
4. Fixez la porte au côté opposé de la caisse à l'aide des 4 vis à tête fraisée (voyez ci-dessous). Vissez d'abord la vis inférieure. Ceci permettra d'aligner la porte et les charnières.
5. Remettez les caches des trous de charnière sur le côté opposé de la porte.
6. Fermez la porte et vérifiez que la sècheuse fonctionne correctement.

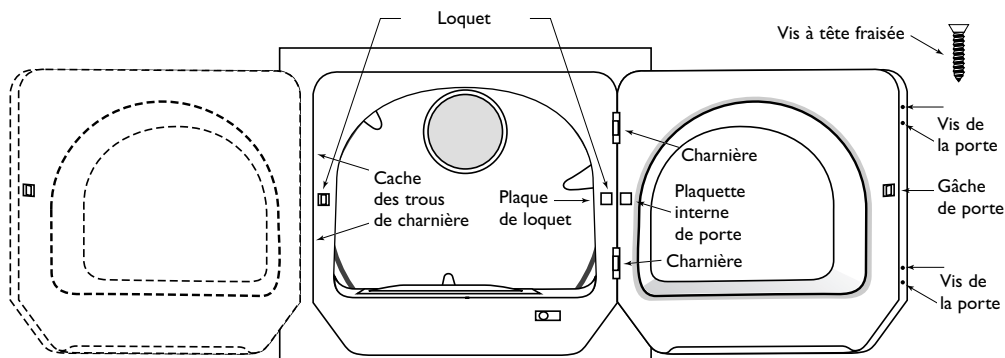

CONSOMMATION D'EAU

REMARQUE : La quantité d'eau consommée varie selon la charge. La laveuse du duo Maytag Neptune® Super Stack^{MC} utilise un dispositif IntelliFill^{MC} pour fournir la quantité d'eau appropriée à des performances efficaces, tout en conservant l'eau et l'énergie.

ENTRETIEN ET NETTOYAGE

LAVEUSE

Fermez les robinets d'eau après avoir terminé la lessive de la journée. Ceci arrête l'arrivée d'eau à la laveuse et évite le risque peu probable de fuite d'eau.

Essayez tout renversement de détergent, agent de blanchiment ou autre avec un linge souple au fur et à mesure qu'il se produit.

Nettoyez ce qui suit comme il est conseillé :

Tableau de commande – Nettoyez avec un linge souple et humide et un nettoyant pour verre. N'utilisez pas de poudres abrasives ni de tampons de nettoyage.

Caisse – Nettoyez à l'eau et au savon puis, si vous le désirez, appliquez de la cire pour appareil.

Nettoyage de l'intérieur – Nettoyez périodiquement l'intérieur de la laveuse pour retirer toutes saletés, odeurs ou bactéries qui resteraient dans la laveuse par suite du lavage du linge. Nous recommandons de suivre les étapes suivantes tous les 60 à 120 jours pour nettoyer et rafraîchir l'intérieur de la laveuse. La fréquence à laquelle la laveuse doit être nettoyée et rafraîchie dépend de facteurs tels que l'utilisation, la quantité de saleté ou les bactéries passant par la laveuse, ou encore l'utilisation d'eau froide. Le non respect de ces instructions peut entraîner des résultats insatisfaisants comme des odeurs désagréables ou des taches permanentes sur la laveuse ou le linge.

Pour nettoyer et rafraîchir l'intérieur de la laveuse :

1. Préparez une solution composée d'une tasse de javellissant et de deux tasses d'eau tiède. Faites attention de ne pas en renverser ou d'en éclabousser.
2. Essayez la partie inférieure du joint gris de la porte avec cette solution en utilisant un chiffon doux.
3. Remplissez de javellissant le distributeur d'agent de blanchiment.
4. Faites faire à la laveuse un cycle complet avec de l'eau très chaude.
5. Répétez au besoin le processus.

Les dépôts de calcaire peuvent au besoin être enlevés avec un nettoyant recommandé pour les laveuses.

Intérieur – Le cas échéant, les dépôts de calcaire peuvent au besoin être enlevés avec un nettoyant recommandé pour les laveuses.

SÉCHEUSE

Tambour – Si le tambour est taché de crayon, encre de stylo ou autre article laissé dans un vêtement, nettoyez le tambour avec un nettoyant tous usages comme Fantastik®, Soft Scrub® ou Formula 409®*. Puis, faites culbuter quelques vieilles serviettes ou chiffons pour enlever toute tache ou substance nettoyante en excès.

Nettoyage du système d'évacuation – Même si le filtre à charpie recueille la plus grande partie de la charpie, une certaine partie risque cependant de s'accumuler dans le conduit. Il est important d'inspecter et de nettoyer chaque année l'intérieur du conduit pour maintenir de bonnes performances de chauffage. La bouche d'évacuation à l'extérieur doit être nettoyée plus fréquemment pour s'assurer que le registre manœuvre librement.

Reportez-vous aux instructions d'installation pour obtenir plus de détails sur l'évacuation.

RANGEMENT DU DUO SUPERPOSÉ MAYTAG NEPTUNE® SUPER STACK^{MC}

Les laveuses peuvent subir des dommages si l'eau n'est pas retirée des tuyaux et des composants internes avant le remisage. Préparez la laveuse avant de la ranger comme suit :

1. Choisissez le réglage ▲ du cycle REGULAR de la laveuse et appuyez sur le bouton **START/STOP**. Après un remplissage d'une minute, arrêtez la laveuse et ouvrez la porte. Mélangez une tasse de produit de blanchiment OU de vinaigre avec quatre tasses d'eau et versez la solution dans la cuve. Fermez la porte, appuyez sur le bouton **START/STOP** et laissez la laveuse faire un cycle complet.
2. Fermez les robinets d'eau et débranchez les tuyaux d'arrivée.

REMARQUES :

- Ne mélangez pas le vinaigre et l'agent de blanchiment dans le même lavage. Des vapeurs dangereuses pourraient se dégager.
- Ne versez pas de javellisant liquide non dilué directement dans la laveuse. La cuve risquerait d'être endommagée.

3. Faites avancer le sélecteur sur SPIN (ESSORAGE) et baissez le tuyau d'évacuation pour enlever toute eau qui pourrait s'y trouver.
4. Débranchez la laveuse de l'alimentation électrique et laissez la porte de la laveuse ouverte pour laisser l'air circuler à l'intérieur.
5. Nettoyez le tambour de la sécheuse à l'aide d'un nettoyant tous usages comme Fantastik® ou Formula 409®*, puis débranchez la sécheuse de l'alimentation électrique.

Pour de plus amples renseignements sur le rangement à long terme de votre duo Super Stack^{MC} dans un endroit où les températures peuvent être très basses, appelez le Service à la clientèle de Maytag en composant le numéro sans frais :
1-800-688-9900 (É.-U.) ou
1-800-688-2002 (Canada).

BRUITS DE FONCTIONNEMENT DE LA LAVEUSE

Bruits de fonctionnement normaux de la laveuse de votre duo Maytag Neptune® Super Stack^{MC}

Son aigu pendant l'essorage.	Ceci se produit à l'accélération du moteur lors de l'essorage, pour extraire l'humidité du linge.
Bruit d'écoulement d'eau venant du distributeur.	L'eau pénètre dans les distributeurs pour déverser le javellisant chloré ou l'assouplissant dans la cuve au moment voulu du cycle. Ceci se produira même si aucun javellisant ni assouplissant n'est utilisé.
Gargouillis ou bruit d'eau en mouvement venant de l'intérieur de la laveuse quand la cuve tourne.	Ce bruit vient de l'anneau d'équilibrage scellé, permettant un fonctionnement plus efficace et plus en douceur de la laveuse.
Bruissement suivi par une pause, répété pendant tout le cycle.	La cuve tourne dans un sens puis s'arrête. La cuve change de sens puis s'arrête.
La laveuse maintient une vitesse d'essorage légèrement réduite après avoir atteint une vitesse plus élevée.	Après avoir atteint la vitesse d'essorage maximale, la laveuse peut réduire légèrement cette vitesse pour donner moins de bruits et de vibrations.
La vitesse d'essorage ralentit dramatiquement quand la laveuse détecte une charge déséquilibrée.	La cuve commence à accélérer, puis ralentit pour mieux répartir le linge.
La laveuse ajoute de l'eau après avoir culbuté pendant quelque temps.	La laveuse du duo Maytag Neptune® Super Stack ^{MC} fait appel à un vrai remplissage adaptatif. La laveuse ajoute de l'eau au besoin pendant le cycle. OU L'eau est ajoutée aux distributeurs pour diluer le javellisant ou l'assouplissant et les déverser au moment voulu dans la cuve. Ceci se produira même si aucun javellisant ni assouplissant n'est utilisé.

Vérifiez ces points si votre laveuse...

Ne se remplit pas

- Assurez-vous que la porte est bien fermée.
- Le voyant ON doit être allumé.
- Branchez la laveuse sur un circuit sous tension.
- Vérifiez le fusible ou réarmez le disjoncteur.
- Tournez le sélecteur sur le cycle désiré et appuyez sur le bouton **START/STOP**.
Assurez-vous de bien appuyer sur les boutons.
- Ouvrez les deux robinets au maximum.
- Redressez les tuyaux d'arrivée.
- Déconnectez les tuyaux et nettoyez les tamis. Les tamis des tuyaux peuvent être colmatés.
- Ouvrez et fermez la porte, puis appuyez sur le bouton **START/STOP**.
- Vérifiez si la pression d'eau est trop basse.

Ne culbute pas

- Vérifiez le fusible ou réarmez le disjoncteur.
- Tournez le sélecteur sur le cycle désiré et appuyez sur le bouton **START/STOP**.
Assurez-vous de bien appuyer sur les boutons.
- Fermez la porte et appuyez sur le bouton **START/STOP**. Pour votre sécurité, la laveuse ne culbute ni n'essore tant que la porte n'est pas fermée.
- Le voyant ON doit être allumé.

N'essore pas ou ne vidange pas

- Vérifiez le fusible ou réarmez le disjoncteur.
- Redressez les tuyaux d'évacuation. Éliminez les tuyaux entortillés. En cas d'engorgement, appelez le service après-vente.
- Fermez la porte et appuyez sur le bouton **START/STOP**. Pour votre sécurité, la laveuse ne culbute ni n'essore tant que la porte n'est pas fermée.
- Après avoir appuyé sur le bouton **START/STOP**, la laveuse peut prendre quelques instants avant d'essorer. Pour que l'essorage ait lieu, la porte doit être verrouillée.

Ne s'ouvre pas – porte verrouillée

- Appuyez sur le bouton **START/STOP** pour arrêter la laveuse.
- Cela peut prendre 1 minute et demie à 2 minutes pour que le mécanisme de verrouillage de la porte se désengage.
- Tirez sur la porte au niveau de la saillie opposée aux charnières.

(Suite page suivante)

Vérifiez ces points si votre laveuse...

S'arrête	<ul style="list-style-type: none">• Branchez la laveuse sur un circuit sous tension.• Vérifiez le fusible ou réarmez le disjoncteur.• Tournez le sélecteur sur le cycle désiré et appuyez sur le bouton START/STOP pour mettre la laveuse en marche. Assurez-vous de bien appuyer sur les boutons.• Fermez la porte et appuyez sur le bouton START/STOP pour mettre la laveuse en marche. Pour votre sécurité, la laveuse ne culbute ni n'essore tant que la porte n'est pas fermée.• C'est peut-être simplement une pause ou une période de trempage du cycle de lavage. Attendez un peu – Le cycle va peut-être continuer.• Vérifiez si la pression d'eau n'est pas trop basse. Essayez de ne pas utiliser la douche et le lave-vaisselle en même temps.
A des fuites d'eau	<ul style="list-style-type: none">• Assurez-vous que les connexions des tuyaux sont bien serrées.• Assurez-vous que le tuyau d'évacuation est correctement inséré et fixé au système d'évacuation.• Évitez le surchargement.
Est bruyante	<ul style="list-style-type: none">• La laveuse doit être correctement mise à niveau selon les instructions d'installation.• Les planchers peu solides peuvent entraîner des vibrations et le déplacement de la laveuse.• Assurez-vous que des embouts en caoutchouc sont installés sur les pieds de mise à niveau.• Assurez-vous que les écrous de verrouillage de mise à niveau sont bien serrés.
Se remplit avec de l'eau à température incorrecte	<ul style="list-style-type: none">• Ouvrez les deux robinets au maximum.• Vérifiez que vous avez bien appuyé sur le sélecteur de température.• Assurez-vous que vous avez bien choisi la température de l'eau.• Assurez-vous que les tuyaux sont branchés aux bons robinets et aux raccords d'arrivée. Rincez la canalisation d'eau avant de remplir la laveuse.• Vérifiez le chauffe-eau. Il doit être réglé pour que l'eau chaude au robinet soit au minimum de 120 °F (49 °C). Vérifiez aussi la capacité du chauffe-eau et son taux de récupération.• Déconnectez les tuyaux et nettoyez les tamis. Les tamis des tuyaux peuvent être colmatés.
Avance au-delà de « off »	<ul style="list-style-type: none">• Une option de rinçage supplémentaire a été choisie.
Se remplit entièrement de mousse	<ul style="list-style-type: none">• Faites faire à la laveuse un autre cycle complet à l'eau froide.• Réduisez la quantité de détergent correspondant au volume de la charge et à son niveau de saleté.• Utilisez du détergent de haute efficacité ou moussant peu, spécialement formulé pour les laveuses à chargement par l'avant.• Voyez la section N'essore pas ou ne vidange pas à la page 44.

DIAGNOSTIC – SÉCHEUSE

Vérifiez ces points si votre sècheuse...

Ne fonctionne pas	<ul style="list-style-type: none"> • Branchez la sècheuse sur un circuit sous tension. • Vérifiez le fusible ou réarmez le disjoncteur. • Appuyez une autre fois sur le bouton START si la porte a été ouverte pendant le cycle.
Ne chauffe pas	<ul style="list-style-type: none"> • Vérifiez le fusible ou réarmez le disjoncteur. • Sélectionnez un réglage de chaleur – mais pas DUVETAGE. • Dans le cas d'une sècheuse à gaz, vérifiez que l'alimentation de gaz est ouverte. • Nettoyez le filtre à charpie et le conduit d'évacuation.
Ne sèche pas	<ul style="list-style-type: none"> • Vérifiez tout ce qui a été mentionné ci-dessus, plus... • Vérifiez que la bouche d'évacuation à l'extérieur de la maison peut s'ouvrir et se fermer librement. • Utilisez un conduit métallique rigide de 4 po (10,2 cm). • Ne chargez pas excessivement la sècheuse. 1 charge de lavage = 1 charge de séchage. • Triez le linge – séparez les articles lourds des articles légers. • Vérifiez que l'évacuation de la laveuse permet d'extraire suffisamment d'eau du linge.
Est bruyante	<ul style="list-style-type: none"> • Recherchez dans la charge de linge des objets comme pièces de monnaie, clous, boutons, etc. Enlevez immédiatement ces articles. • Assurez-vous que le duo Super Stack^{MC} est bien de niveau, comme il est décrit dans les instructions d'installation. • Assurez-vous que des embouts en caoutchouc sont installés sur les pieds de mise à niveau. • Assurez-vous que les écrous de verrouillage de mise à niveau sont bien serrés.
Le sélecteur avance lentement	<ul style="list-style-type: none"> • Cela est normal pour un cycle IntelliDry[®], surtout au début du cycle. Une fois que le linge commence à sécher, le sélecteur se met à avancer. La vitesse d'avancement sera lente au début du cycle parce que le linge est plus humide. Une fois que le linge commence à sécher, le sélecteur avance plus rapidement.
Sèche non uniformément	<ul style="list-style-type: none"> • Les coutures, les poches et d'autres parties semblables du linge peuvent ne pas être parfaitement sèches alors que le reste du linge a déjà atteint le niveau de séchage sélectionné. Ceci est normal. Choisissez le réglage « Très sec », si vous le désirez. • Si vous séchez un article lourd en même temps qu'une charge d'articles légers, comme une serviette en présence de draps, il est possible que l'article lourd ne soit pas complètement sec lorsque le reste de la charge a atteint le niveau de séchage choisi. Pour obtenir les meilleurs résultats, séparez les articles lourds des articles légers.
Dégage une odeur	<ul style="list-style-type: none"> • Les odeurs dues à peinture, vernis, nettoyants énergiques, etc. peuvent s'introduire dans la sècheuse avec l'air ambiant. Ceci est normal – la sècheuse aspire l'air de la pièce, le chauffe, le fait circuler à travers le tambour et le rejette à l'extérieur. Si ces odeurs sont présentes dans l'air, aérez bien la pièce avant d'utiliser la sècheuse.

Appelez le Service à la clientèle de Maytag en composant le numéro sans frais :
1-800-688-9900 (É.-U.) ou 1-800-688-2002 (Canada).

GARANTIE ET SERVICE APRÈS-VENTE

Garantie

Garantie limitée d'un an - pièces et main-d'œuvre

Durant une période d'un (1) an à compter de la date de l'achat initial, toute pièce qui se révélerait défectueuse dans les conditions normales d'usage ménager sera réparée ou remplacée gratuitement.

Résidents du Canada

Les garanties ci-dessus couvrent un appareil installé au Canada seulement s'il a été agréé par les agences de test habilitées (vérification de la conformité à une norme nationale du Canada), sauf si l'appareil a été introduit au Canada à l'occasion d'un changement de résidence des États-Unis vers le Canada.

*Les garanties spécifiques formulées ci-dessus sont les **SEULES** que le fabricant accorde. Ces garanties vous confèrent des droits juridiques spécifiques et vous pouvez également jouir d'autres droits, variables d'un État à l'autre ou d'une province à l'autre.*

LE SEUL ET UNIQUE RECOURS DU CLIENT EN VERTU DE CETTE GARANTIE LIMITÉE EST LA RÉPARATION DU PRODUIT COMME DÉCRITE PRÉCÉDEMMENT. LES GARANTIES IMPLICITES, Y COMPRIS LES GARANTIES DE QUALITÉ MARCHANDE OU D'ADAPTATION À UN USAGE PARTICULIER, SONT LIMITÉES À UN AN OU À LA PÉRIODE LA PLUS COURTE PERMISE PAR LA LOI. MAYTAG CORPORATION NE SERA PAS TENUE RESPONSABLE DES DOMMAGES DIRECTS OU INDIRECTS. CERTAINS ÉTATS ET CERTAINES PROVINCES INTERDISENT L'EXCLUSION ET LA LIMITATION DES DOMMAGES DIRECTS OU INDIRECTS AINSI QUE LES LIMITATIONS SUR LA DURÉE DES GARANTIES IMPLICITES DE QUALITÉ MARCHANDE OU D'ADAPTATION À UN USAGE PARTICULIER. IL EST DONC POSSIBLE QUE CES LIMITATIONS NE S'APPLIQUENT PAS À VOUS. CETTE GARANTIE VOUS CONFÈRE DES DROITS JURIDIQUES SPÉCIFIQUES ET IL SE PEUT QUE VOUS AYIEZ D'AUTRES DROITS, QUI VARIENT D'UN ÉTAT À L'AUTRE OU D'UNE PROVINCE À L'AUTRE.

Ne sont pas couverts par ces garanties

1. Les problèmes et dommages résultant des situations suivantes :
 - a. Mise en service, livraison ou entretien effectués incorrectement.
 - b. Toute réparation, modification, altération et tout réglage non autorisés par le fabricant ou par un prestataire de service après-vente agréé.
 - c. Mauvais emploi, emploi abusif, accidents, usage non raisonnable, ou catastrophe naturelle.
 - d. Courant électrique, tension, alimentation électrique ou en gaz incorrects.
 - e. Réglage incorrect d'une commande.
2. Les garanties ne peuvent être honorées si les numéros de série d'origine ont été enlevés, modifiés ou ne sont pas facilement lisibles.
3. Ampoules, filtres à eau et filtres à air.
4. Les produits achetés à des fins commerciales ou industrielles.
5. Les frais de dépannage ou de visite pour :
 - a. Correction d'erreurs de mise en service. Pour les produits nécessitant une ventilation, un conduit métallique rigide doit être utilisé.
 - b. Initiation de l'utilisateur à l'emploi de l'appareil.
 - c. Transport de l'appareil chez le réparateur et retour de l'appareil chez l'utilisateur.
6. Tout aliment perdu en raison de pannes du réfrigérateur ou du congélateur.
7. Dépenses de déplacement et de transport pour la réparation du produit dans des endroits éloignés.
8. Cette garantie n'est pas valide à l'extérieur des États-Unis et du Canada. Communiquez avec votre détaillant pour savoir si une autre garantie s'applique.
9. Dommages indirects ou accessoires subis par toute personne à la suite d'une quelconque violation des garanties. Certains États ou provinces ne permettent pas l'exclusion ou la limitation de responsabilité en ce qui concerne les dommages directs ou indirects. L'exclusion ci-dessus peut en conséquence ne pas s'appliquer à votre cas.

Si vous avez besoin d'aide

Consultez d'abord la section sur le dépannage dans le manuel d'utilisation et d'entretien, puis appelez le détaillant de qui vous avez acheté votre appareil ou le service à la clientèle de Maytag Services, LLC au 1-800-688-9900 aux États-Unis et au 1-800-688-2002 au Canada pour savoir où trouver un réparateur autorisé.

- Veillez à conserver la facture d'achat pour justifier de la validité de la garantie. Pour d'autres renseignements concernant les responsabilités du propriétaire à l'égard du service sous garantie, voir le texte de la GARANTIE.
- Si le détaillant ou l'agence de service après-vente ne peut résoudre le problème, écrivez à Maytag Services, LLC à l'adresse suivante : CAIR® Center, P.O. Box 2370, Cleveland, TN 37320-2370 États-Unis, ou appelez au **1-800-688-9900 aux États-Unis ou au 1-800-688-2002 au Canada.**
- Les guides d'utilisation, les manuels de service et les renseignements sur les pièces sont disponibles auprès du service à la clientèle de Maytag Services, LLC.

Remarques : Veillez à fournir l'information suivante lorsque vous communiquez avec nous au sujet d'un problème :

- a. Vos nom, adresse et numéro de téléphone;
- b. Numéro de modèle et numéro de série de l'appareil;
- c. Nom et adresse du détaillant avec la date l'appareil acheté;
- d. Description détaillée du problème observé;
- e. Preuve d'achat (facture de vente).

CENTRO DE LAVANDERÍA MAYTAG NEPTUNE® SUPER STACK^{MR}

G U Í A

DE USO Y CUIDADO

TABLA DE MATERIAS

Instrucciones Importantes sobre Seguridad	49-50	Inversión de la Puerta de la Secadora	64
Uso de los Controles de la Lavadora	51-53	Consumo de Agua	64
Características de la Lavadora.....	54-55	Cuidado y Limpieza.....	65
Limpieza de los Distribuidores.....	56-58	Almacenamiento del Producto Maytag Neptune® Super Stack ^{MR}	66
Reemplazo de la Luz de la Tina de la Lavadora.	59	Sonidos Normales de Funcionamiento de la Lavadora.....	67
Inversión de la Puerta de la Lavadora	59	Solución de Averías - Lavadora	68-69
Uso de los Controles de la Secadora.....	60-61	Solución de Averías - Secadora	70
Sugerencias para el Uso de la Secadora	62	Garantía y Servicio	Última página
Sugerencias para el Escape de la Secadora.....	63		
Reinstalación de la Luz del Tambor de la Secadora	64		

BIENVENIDO

¡Bienvenido! Lo felicitamos por la adquisición de un centro de lavandería Maytag Neptune® Super Stack^{MR}. Su completa satisfacción es importante para nosotros. Para obtener los mejores resultados, le sugerimos que lea este material antes de utilizar los electrodomésticos para que se familiarice con los procedimientos adecuados de funcionamiento y mantenimiento.

Si necesita asistencia en el futuro, siempre ayuda:

- 1) Tener los números completos de modelo y de serie de sus electrodomésticos. El número de serie está ubicado en la parte inferior central de la abertura de la puerta de la secadora.

Fecha de compra _____

Número de modelo _____

Número de serie _____

- 2) **IMPORTANTE: Guarde esta guía y el recibo de compra en un lugar seguro para referencia futura. Es obligatorio presentar una prueba de compra para obtener servicio en garantía.**

Si tiene alguna pregunta, llame a:

Atención al cliente Maytag

1-800-688-9900 en EE.UU.

1-800-688-2002 en CANADÁ

(De lunes a viernes, de 8 a.m. a 8 p.m. hora del este)

En Internet: <http://www.maytag.com>

NOTA: En nuestro continuo afán de mejorar la calidad de nuestros electrodomésticos puede ser necesario modificar este electrodoméstico sin actualizar esta guía.

Para información sobre servicio y garantía, vea la página Última.

ADVERTENCIA

No coloque en la secadora objetos que estén manchados o rociados con aceite vegetal o de cocina. Incluso después de haberse lavado, estos artículos pueden contener cantidades importantes de estos aceites. El aceite restante se puede encender espontáneamente. El potencial de encendido espontáneo aumenta cuando los artículos que contienen aceite vegetal o de cocción se exponen al calor. Las fuentes de calor tales como su secadora pueden calentar estos artículos, lo que permite que ocurra la reacción de oxidación en el aceite. La oxidación genera calor. Si este calor no puede escapar, los artículos pueden calentarse lo suficiente como para encenderse. El apilamiento, amontonamiento o almacenamiento de estos artículos puede evitar que el calor escape y puede crear un riesgo de incendio.

Todas las telas lavadas y no lavadas que contengan aceite vegetal o de cocina pueden ser peligrosos. Si estos artículos se lavan en agua caliente con detergente adicional reducirá, mas no eliminará, el riesgo de incendio. Siempre use el ciclo de enfriamiento para reducir la temperatura de estos artículos. Nunca retire estos artículos de la secadora cuando estén calientes y no interrumpa el ciclo de secado hasta que los artículos hayan pasado por el ciclo de enfriamiento. Nunca apile o amontone estos artículos cuando estén calientes.

INSTRUCCIONES IMPORTANTES SOBRE SEGURIDAD

Información sobre las Instrucciones de Seguridad

Las advertencias e instrucciones importantes sobre seguridad que aparecen en este manual no están destinadas a cubrir todas las posibles circunstancias y situaciones que puedan ocurrir. Se debe ejercer sentido común, precaución y cuidado cuando se instale, se realice mantenimiento o se haga funcionar estos electrodomésticos.

Siempre póngase en contacto con el fabricante si surgen problemas o condiciones que no entienda.

Reconozca los Símbolos, Advertencias y Etiquetas de Seguridad

ADVERTENCIA

ADVERTENCIA: Peligros o prácticas no seguras que **PODRÍAN** causar lesiones personales graves o mortales.

PRECAUCIÓN

PRECAUCIÓN: Peligros o prácticas no seguras que **PODRÍAN** causar lesiones personales menos graves.

ADVERTENCIA

ADVERTENCIA: Para su seguridad, se debe seguir la información contenida en esta guía para minimizar el riesgo de incendio o explosión o para evitar daños a la propiedad, lesiones personales o muerte.

- No almacene o use gasolina u otros gases y líquidos inflamables cerca de este o cualquier otro electrodoméstico.

SI SIENTE OLOR A GAS:

- No intente encender ningún electrodoméstico.
- No toque ningún interruptor eléctrico.
- No use ningún teléfono en su vivienda.
- Desocupe la habitación, la vivienda o el área de todos sus ocupantes.
- Llame inmediatamente a su compañía de gas desde el teléfono de un vecino. Siga las instrucciones de la compañía de gas.
- Si no puede localizar a su proveedor de gas, llame al departamento de bomberos.

La instalación y reparaciones deben ser efectuadas por un técnico calificado, una agencia de reparaciones o el proveedor de gas.

Conserve estas instrucciones

INSTRUCCIONES IMPORTANTES SOBRE SEGURIDAD

⚠ ADVERTENCIA

Para reducir el riesgo de incendio, explosión, choque eléctrico o lesiones personales cuando use esta secadora, siga las siguientes precauciones básicas de seguridad:

1. Lea todas las instrucciones antes de usar los electrodomésticos.
2. Para evitar la posibilidad de un incendio o explosión:
 - a. No lave o seque artículos que hayan sido limpiados, lavados, remojados o rociados anteriormente con gasolina, solventes de lavandería en seco u otras sustancias inflamables o explosivas. Estas sustancias emiten gases que pueden encenderse o explotar. Lave a mano y deje secar al aire libre los artículos que contengan estas sustancias.
Cualquier material que haya sido expuesto a un solvente de limpieza o que esté saturado de líquidos o sólidos inflamables no debe ser colocado en estos electrodomésticos hasta que todos los rastros de estos materiales inflamables y sus vapores se hayan removido.
Entre estos artículos se encuentran los siguientes: acetona, alcohol desnaturalizado, gasolina, keroseno, algunos limpiadores líquidos, algunos quitamanchas, trementina, ceras y removedores de cera.
 - b. No añada gasolina, solventes de lavado en seco u otras sustancias inflamables o volátiles en el agua de lavado. Estas sustancias emiten gases que pueden encenderse o explotar.
 - c. Bajo ciertas condiciones, se puede producir gas de hidrógeno en un sistema de agua caliente que no se haya usado por más de 2 semanas. **EL GAS DE HIDRÓGENO ES EXPLOSIVO.** Si el sistema de agua caliente no ha sido utilizado en dos semanas o más, abra todas las llaves de agua caliente y deje correr el agua durante varios minutos antes de usar la lavadora y secadora. Esto liberará cualquier cantidad de gas de hidrógeno que se haya acumulado. Debido a la inflamabilidad del gas, no fume o use una llama abierta durante este proceso.
 - d. Los artículos que contengan goma espuma (pueden estar marcados como espuma de látex) o de materiales de textura similar no deben secarse en el ajuste de alta temperatura. Los materiales de goma espuma, cuando se calientan, pueden producir un incendio por combustión espontánea.
 - e. No coloque los artículos expuestos al aceite de cocina en su secadora. Los artículos contaminados con aceite de cocina pueden contribuir a una reacción química que podría producir un incendio en la carga de ropa.
3. No permita que los niños jueguen sobre o dentro de los electrodomésticos. Se requiere supervisión estricta cuando se usen los electrodomésticos cerca de niños.
4. Antes de desinstalar los electrodomésticos para realizar reparaciones o para descartarlos, retire las puertas de los compartimientos de lavado y de secado.
5. No introduzca las manos en el electrodoméstico cuando la tina o el tambor estén en movimiento.
6. No instale o almacene estos electrodomésticos a la intemperie.
7. No altere los controles.
8. No repare o reemplace ninguna pieza de los electrodomésticos o intente hacerle servicio a menos que se recomiende específicamente

en las instrucciones de reparación por el usuario publicadas por Maytag. Antes de comenzar, asegúrese de entender las instrucciones y que tenga las herramientas y habilidades especificadas necesarias para realizar la reparación.

9. No use suavizantes de telas o productos para eliminar estática a menos que el fabricante de dichos productos los recomiende.
10. Limpie el filtro de pelusa de la secadora antes o después de cada carga.
 11. Mantenga el área que rodea la abertura del escape y las áreas cercanas libres de acumulación de pelusa, polvo y sucio.
 12. El interior de la secadora y el conducto del escape deben limpiarse anualmente por personal de servicio calificado.
 13. Estos electrodomésticos deben ser debidamente puestos a tierra. Nunca enchufe los electrodomésticos a tomacorrientes que no estén debidamente puestos a tierra de acuerdo con los códigos locales y nacionales. Vea las instrucciones de instalación para realizar la puesta a tierra de los electrodomésticos.
 14. Desenchufe el cordón eléctrico antes de reparar los electrodomésticos.
 15. Almacene los ayudantes de lavandería y otros materiales en un lugar fresco y seco donde los niños no puedan alcanzarlos.
 16. No use blanqueador con cloro y amoníaco o ácidos (tales como el vinagre o el removedor de óxido) en la misma carga de ropa ya que se pueden producir gases peligrosos.
 17. No lave materiales de fibra de vidrio en la lavadora. Las partículas pequeñas se pueden adherir a las telas en las cargas siguientes y causar irritación de la piel.
 18. Instale y nivele los electrodomésticos en un piso que pueda soportar su peso.
 19. Al igual que con cualquier equipo eléctrico y con piezas móviles, existen posibles riesgos con su uso. Para usar estos electrodomésticos de manera segura, el usuario debe familiarizarse con las instrucciones de funcionamiento de los mismos y usarlos siempre con precaución.

⚠ ADVERTENCIA

Los escapes de gas pueden ocurrir en su sistema y causar una situación peligrosa. Los escapes de gas no necesariamente se detectan únicamente por el olor a gas. Los proveedores de gas recomiendan que compre e instale un detector de gas aprobado por el UL. Instálelo y úselo de acuerdo con las instrucciones del fabricante.

AVISO Y ADVERTENCIA IMPORTANTES DE SEGURIDAD

La Propuesta 65 de la Ley sobre Seguridad y Contaminación del Agua Potable del Estado de California de 1986 (California Safe Drinking Water and Toxic Enforcement Act of 1986) exige que el Gobernador de California publique una lista de las sustancias que según el Estado de California causan cáncer o daños al sistema reproductor; y exige que los negocios adviertan a sus clientes de la exposición potencial a tales sustancias.

Los usuarios de este electrodoméstico quedan advertidos que la combustión de gas puede resultar en una exposición de bajo nivel a algunas de las sustancias publicadas tales como el benceno, el formaldehído y el hollín debido primordialmente a la combustión incompleta de los combustibles de gas natural o gas licuado (LP). Los conductos de escape deben mantenerse libres de obstrucciones y se debe mantener la secadora bien ventilada para minimizar la exposición a estas sustancias.

USO DE LOS CONTROLES DE LA LAVADORA

Paso 1

SELECCIONE LA TEMPERATURA DEL AGUA PARA EL LAVADO/ENJUAGUE

Oprima el botón correspondiente para seleccionar las temperaturas del agua para el lavado y enjuague. Siga las instrucciones de cuidado de la ropa para obtener los mejores resultados. Use la siguiente información como guía:

“HOT/COLD” (Caliente/Frío)

Artículos muy sucios de ropa blanca y que no destiñe.

“WARM/WARM” (Tibio/Tibio)

Algunos artículos de ropa delicada y que no destiñe.

“WARM/COLD” (Tibio/Frío)

Artículos de ropa de color moderadamente sucia; la mayoría de los artículos de cuidado fácil/planchado permanente.

“COLD/COLD” (Frío/Frío)

Artículos de ropa de color, levemente sucios y de lana lavable.

NOTA: Los detergentes *no* se disuelven o limpian bien en agua a una temperatura menor de 65°F (18°C). Las etiquetas de cuidado de la ropa definen la temperatura del agua fría por debajo de los 85°F (29,5°C).

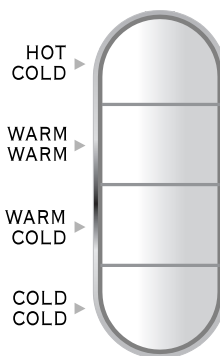

WASH/RINSE

Paso 2

SELECCIONE LAS OPCIONES (SI LO DESEA)

Oprima el(los) botón(es) adecuado(s) para seleccionar una o más opciones.

“MAX EXTRACT” (Extracción Máxima)

Remueve una mayor cantidad de agua de la ropa durante el ciclo de centrifugado. Use esta opción para pantalones de mezclilla, toallas y lencería.

“EXTRA RINSE” (Enjuague Adicional)

Proporciona un enjuague adicional al final del ciclo para remover más efectivamente los aditivos y fragancias de lavado, etc.

“SIGNAL” (Señal)

Proporciona una señal audible al finalizar el ciclo.

“RESET” (Reposición)

Anula cualquiera o todas de las opciones seleccionadas anteriormente.

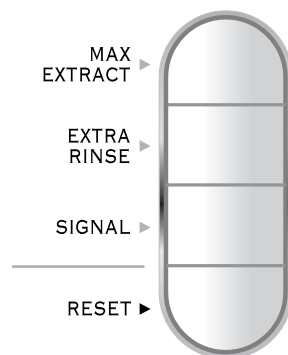

OPTIONS

USO DE LOS CONTROLES DE LA LAVADORA

Paso 3

SELECCIONE EL CICLO

Para seleccionar un ciclo, gire la perilla de control a la derecha hasta el ciclo deseado. El símbolo del triángulo ▲ entre los ajustes FUERTE y SUAVE es el ajuste adecuado para la mayoría de las cargas de ropa para obtener la limpieza más efectiva. Verifique la etiqueta del artículo de ropa para obtener las instrucciones de cuidado y limpieza recomendadas.

“REGULAR”

Diseñado para los artículos de ropa duraderos. Gira con mayor frecuencia y centrifuga más rápidamente para una mejor extracción del agua.

Tipo de carga

Pantalones de mezclilla, toallas y lencería.

“PREWASH” (Prelavado)

Extiende el tiempo de lavado 9 minutos para limpiar ropa extremadamente sucia. Añada 1½ veces la cantidad de detergente.

“HEAVY” (Fuerte)

Sirve para lavar cargas de ropa muy sucias. Tiempo aproximado del ciclo: 46 minutos.



Sirve para la mayoría de las cargas. Tiempo aproximado del ciclo: 40 minutos.

“LIGHT” (Suave)

Sirve para lavar cargas de ropa levemente sucias. Tiempo aproximado del ciclo: 35 minutos.

“DELICATES” (Ropa Delicada)

Ofrece una acción giratoria suave y una pausa prolongada para lavar artículos de ropa delicada. Aunque hay una reducción en la velocidad de centrifugado, la extracción del agua es adecuada.

Tipo de carga

Faldas/blusas de vestir, telas de nylon y artículos tejidos o de encaje.

“HEAVY” (Fuerte)

Sirve para lavar cargas de ropa muy sucias. Tiempo aproximado del ciclo: 45 minutos.



Sirve para la mayoría de las cargas. Tiempo aproximado del ciclo: 40 minutos.

“LIGHT” (Suave)

Sirve para lavar cargas de ropa levemente sucias. Tiempo aproximado del ciclo: 34 minutos.

NOTA: La lavadora y la secadora pueden funcionar al mismo tiempo o de manera independiente.

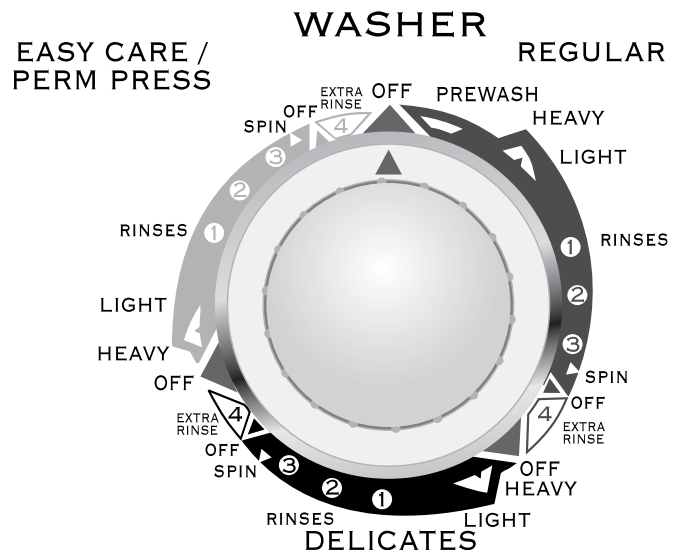

“EASY CARE/PERM PRESS” (Ropa de Cuidado Fácil/Planchado Permanente)

Diseñado para minimizar las arrugas y enredos con el uso de un patrón de giro levemente reducido y una velocidad de centrifugado menor.

Tipo de carga

Camisas y pantalones de vestir y artículos de poliéster/algodón.

“HEAVY” (Fuerte)

Sirve para lavar cargas de ropa muy sucias. Tiempo aproximado del ciclo: 45 minutos.



Sirve para la mayoría de las cargas. Tiempo aproximado del ciclo: 37 minutos.

“LIGHT” (Suave)

Sirve para lavar cargas de ropa levemente sucias. Tiempo aproximado del ciclo: 32 minutos.

USO DE LOS CONTROLES DE LA LAVADORA

Paso 4

CARGUE LA LAVADORA

- La tina puede llenarse completamente con ropa seca sin doblar. Sin embargo, no sobrecargue la tina.
- La sobrecarga puede reducir la eficiencia del lavado y posiblemente arrugar la ropa.
- Para obtener los mejores resultados cuando lave un artículo grande y voluminoso que no llene completamente la tina (tal como una alfombra), añada algunas toallas para llenar la carga. Esto ayudará a balancear la carga.
- **Para añadir un artículo olvidado inmediatamente después de que la lavadora haya comenzado a funcionar, oprima el botón “START/STOP” (Encendido/Apagado).** La puerta permanecerá desbloqueada durante aproximadamente 3 minutos al comienzo del ciclo. Añada el(los) artículo(s), cierre la puerta y oprima el botón “START/STOP” para reiniciar el ciclo.
- **Una vez que se haya bloqueado la puerta, todavía es posible añadir un artículo olvidado.** Oprima el botón “START/STOP” y espere aproximadamente 2 minutos hasta que el indicador “Door Locked” (Puerta Bloqueada) se apague. Abra la puerta, añada el(los) artículo(s), cierre la puerta y oprima el botón “START/STOP” para reiniciar el ciclo.
- Añada el detergente de lavandería sobre la ropa en la tina y vierta los aditivos en los distribuidores debidamente marcados. (Vea las características de la lavadora en la página 54).

Paso 5

ENCIENDA SU LAVADORA MAYTAG NEPTUNE^{MR}

1. Cierre la puerta de la lavadora.
2. Oprima el botón “START/STOP”.
3. La lavadora estará encendida cuando se active la luz “ON” (Encendido) y escuche el tono audible.

NOTA: El ciclo de lavado habrá finalizado cuando la perilla de control apunte hacia “OFF” (Apagado) y la luz “Door Locked” (Puerta Bloqueada) se haya apagado. La puerta deberá abrirse fácilmente.

LUCES INDICADORAS

- **“DOOR LOCKED” (Puerta Bloqueada)** – Se enciende cada vez que se bloquea la puerta de la lavadora. La puerta puede ser desbloqueada oprimiendo el botón “START/STOP” para detener la lavadora. La puerta puede tomar aproximadamente 2 minutos para desbloquearse.
- **“ON”**– Se enciende para indicar que la lavadora está en funcionamiento.

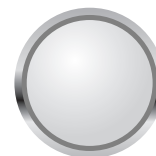

START/STOP

DOOR
LOCKED



ON



CARACTERÍSTICAS DE LA LAVADORA

DETERGENTE

Su centro de lavandería Maytag Neptune® Super Stack^{MR} fue diseñado para usar detergentes de alta eficiencia (HE).



- Para obtener los mejores resultados de limpieza, use un detergente de alta eficiencia como el Tide® HE, Cheer® HE, Wisk® HE o Gain® HE*. Los detergentes de alta eficiencia contienen supresores de espuma que reducen o eliminan la espuma en el detergente. Cuando se produce menos espuma, la acción giratoria es más eficiente y se maximizan los resultados de limpieza.

Si no hay detergente de alta eficiencia disponible, puede utilizar detergente normales.

- Si usa detergentes normales para lavadoras de carga superior, es importante tener en cuenta el nivel de suciedad de la ropa, el tamaño de la carga, y el nivel de dureza del agua**. **Para evitar espuma excesiva, la cual interfiere con la acción giratoria, el enjuague y el centrifugado de la lavadora y prolonga la duración de los ciclos, reduzca la cantidad de detergente cuando el agua sea suavizada o para cargas de ropa levemente sucias.**

NOTA: La reducción de la cantidad de detergente puede reducir la limpieza. Es importante tratar las manchas, organizar la carga cuidadosamente por color y por nivel de suciedad y evitar sobrecargar la lavadora.

* Los nombres de los productos son marcas registradas de los fabricantes respectivos.

** Para determinar el nivel de dureza del agua en su área, póngase en contacto con su compañía de utilidades o extensión universitaria estatal más cercana.

USO DE DETERGENTE

Se puede usar detergente líquido o granulado para lavar la ropa. Siga las instrucciones en la caja o botella para determinar la cantidad adecuada de detergente que debe utilizar. Vierta el detergente directamente sobre la ropa en la tina.

Si va a utilizar blanqueador para ropa de color, el mismo debe ser añadido con el detergente sobre la ropa para obtener los mejores resultados.

NOTA: Si utiliza el ajuste "PREWASH" (Prelavado), añada 1/2 veces la cantidad de detergente.



DISTRIBUIDORES AUTOMÁTICOS

Esta lavadora cuenta con dos compartimientos automáticos de distribución. Uno de ellos sirve para distribuir el blanqueador con cloro y el otro sirve para distribuir el suavizante de telas líquido. Los aditivos pueden ser añadidos en sus compartimientos de distribución respectivos. Los mismos serán distribuidos en el momento adecuado para una limpieza y suavizado más efectivos.

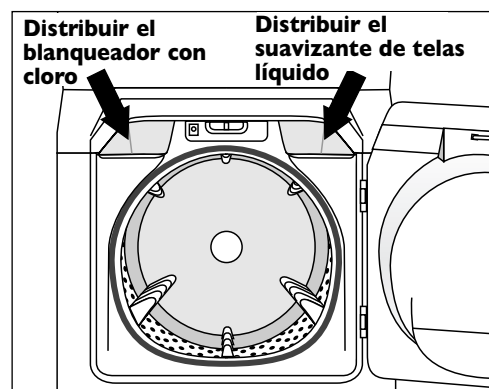

CARACTERÍSTICAS DE LA LAVADORA

USO DE BLANQUEADOR CON CLORO

El distribuidor automático diluye el blanqueador con cloro antes de que llegue a la ropa. Siga estos pasos cuando use blanqueador con cloro:

1. Añada el blanqueador con cloro líquido en el compartimiento de blanqueador. No exceda la línea tope "MAX FILL 3/4 CUP" (cant. máx. 3/4 taza). El compartimiento de blanqueador con cloro tiene capacidad para 3/4 de taza.
2. Evite salpicar el blanqueador o llenar demasiado el compartimiento. Si llena demasiado el compartimiento, el blanqueador con cloro se liberará sobre la ropa demasiado pronto.

NOTAS:

- *Nunca* vierta blanqueador con cloro líquido sin diluir *directamente* sobre la ropa o en la tina. El mismo contiene un químico potente que puede dañar las telas debilitando las fibras o destiñendo los colores si no se usa correctamente.
- Si prefiere usar blanqueador sin cloro para ropa de color, añádale con el detergente. *No* vierta blanqueador para ropa de color en el compartimiento de blanqueador con cloro.

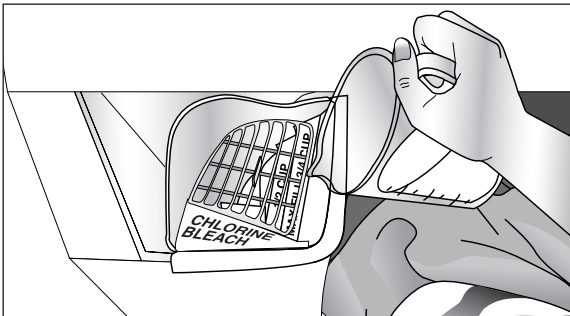

USO DE SUAVIZANTE DE TELAS

Este compartimiento diluye y libera automáticamente el suavizante líquido en el momento apropiado durante el ciclo de lavado. Siga estos pasos cuando use suavizante líquido:

1. Vierta el suavizante líquido en el compartimiento de suavizante de ropa usando la cantidad recomendada en el envase.
2. El suavizante de ropa puede ser diluido con agua tibia hasta que llegue a la línea tope "MAX FILL DILUTED" (cant. máx. diluida) en el compartimiento. *No* llene el compartimiento de suavizante líquido por encima de la línea tope. De lo contrario, el suavizante entrará en la ropa demasiado pronto.

NOTAS:

- *Nunca* vierta suavizante de telas *directamente* sobre la ropa. El mismo puede dejar manchas en la ropa.
- Use el compartimiento de suavizante *sólo* para suavizantes de ropa líquidos.
- *No* se recomienda usar el producto "Downy® Ball"* en esta lavadora. El mismo no será eficiente en la reducción de la estática ni en el suavizado de la ropa.

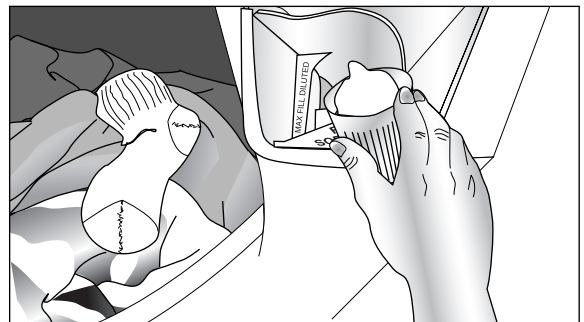

* Los nombres de los productos son marcas registradas de su(s) respectivo(s) fabricante(s).

LIMPIEZA DE LOS DISTRIBUIDORES

Es posible que los distribuidores automáticos deban ser limpiados a menudo debido a la acumulación de aditivos de lavandería. Para facilitar la limpieza, siga las instrucciones del distribuidor correspondiente.

Remoción del Distribuidor de Blanqueador con Cloro

1. Sostenga la esquina del distribuidor de blanqueador con cloro. Levante el distribuidor e inclínelo a la derecha para evitar golpear el marco de la lavadora. (Ilustración No. 1)
2. Debajo del distribuidor de blanqueador con cloro, dentro del compartimiento de distribución, se encuentra una rejilla de desbordamiento. Sostenga la rejilla de desbordamiento por la palabra "CAUTION" (Precaución), tire de ella hacia arriba y sáquela del compartimiento de distribución. (Ilustración No. 2)
3. Lleve el distribuidor de blanqueador con cloro y la rejilla de desbordamiento al fregadero. Tenga cuidado, puede quedar blanqueador con cloro en el distribuidor. Levante la tapa de sifón gris y sáquela del distribuidor de blanqueador con cloro. (Ilustración No. 3)

4. Deje correr agua tibia sobre la tapa de sifón gris del distribuidor y de la rejilla para remover cualquier acumulación. Puede usar un paño suave para remover el exceso de residuos.

Reinstalación del Distribuidor de Blanqueador con Cloro

1. Sostenga la rejilla de desbordamiento de manera que se pueda ver la palabra "CAUTION" (Precaución). Colóquela en el compartimiento de distribución. (Ilustración No. 4)
2. Coloque la tapa de sifón gris sobre el tubo vertical en el distribuidor de blanqueador con cloro. La misma debe asentarse en su lugar. (Ilustración No. 5)
3. Sostenga la esquina del distribuidor de blanqueador con cloro. Inclínelo ligeramente a la derecha y vuelva a introducirlo en el compartimiento del distribuidor. (Ilustración No. 6)

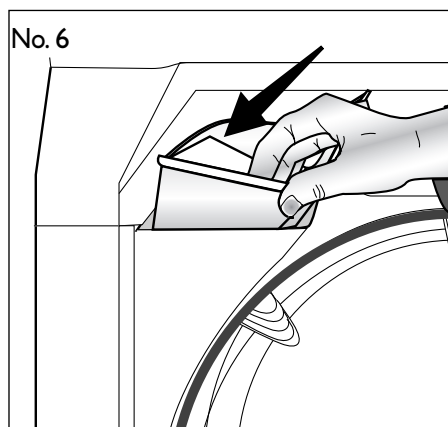
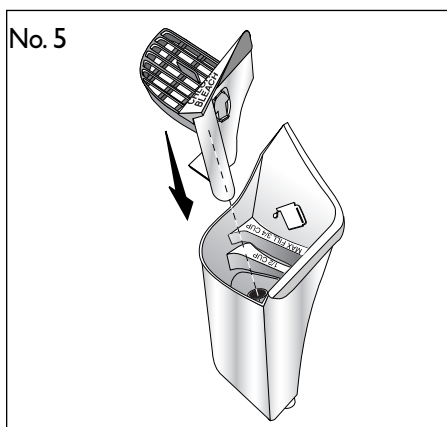
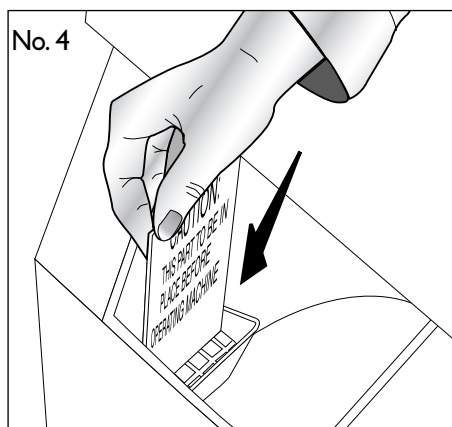
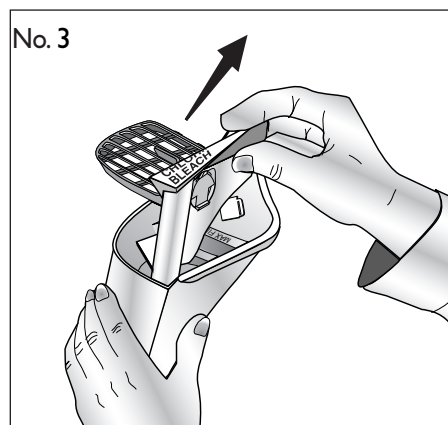
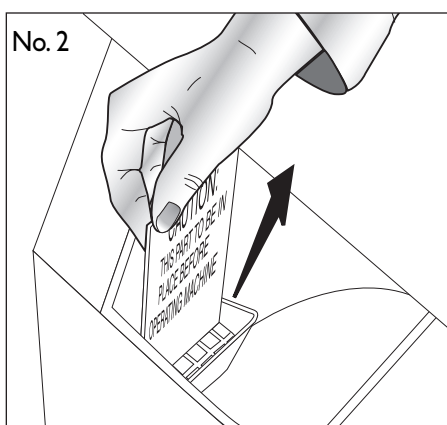
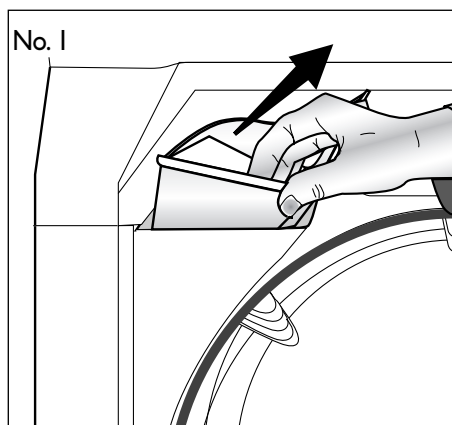

NOTA: Maytag *no* recomienda colocar las piezas de plástico del distribuidor en el lavavajillas. Si hay aditivos de lavandería en las piezas cuando se lavan en el lavavajillas, podría ocasionar una producción excesiva de espuma en el lavavajillas.

LIMPIEZA DE LOS DISTRIBUIDORES

Remoción de la Rejilla del Distribuidor de Blanqueador con Cloro

La tapa de sifón gris para el blanqueador con cloro tiene una rejilla que cubre el compartimiento de distribución. Esta rejilla ayuda a evitar que los artículos caigan dentro del distribuidor por accidente. La rejilla puede ser liberada para facilitar su limpieza.

1. Con el compartimiento de blanqueador con cloro vacío, levante la tapa de sifón gris y sáquela del compartimiento de blanqueador con cloro. (Ilustración No. 1)
2. Deje correr agua sobre la tapa completa y sobre la rejilla para limpiar cualquier exceso de blanqueador con cloro.
3. Observe la parte trasera de la tapa de sifón. Usando su dedo pulgar, oprima la ranura hacia arriba y hacia afuera (Ilustración No. 2). La rejilla debe salir del agujero (Ilustración No. 3).
4. Lleve las piezas al fregadero para limpiarlas.

Reinstalación de la Rejilla del Distribuidor de Blanqueador con Cloro

1. Coloque las dos ranuras en la parte superior del agujero.
2. Usando su dedo pulgar, oprima la ranura inferior hacia arriba y hacia afuera (Ilustración No. 4).
3. Luego vuelva a colocar el tubo de sifón en el distribuidor de blanqueador con cloro (Ilustración No. 5).

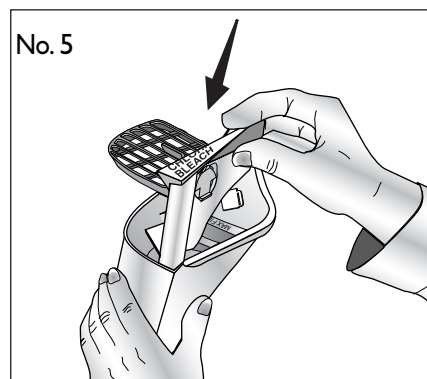
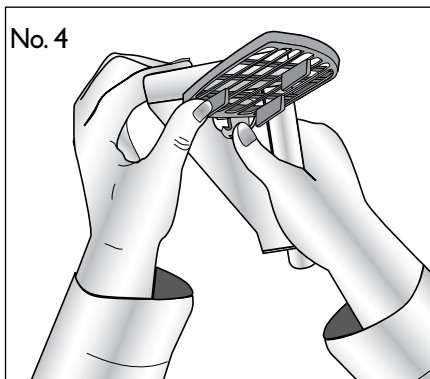
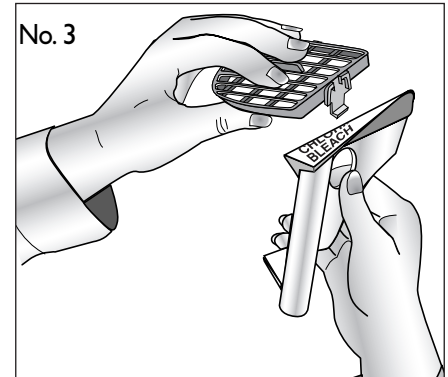
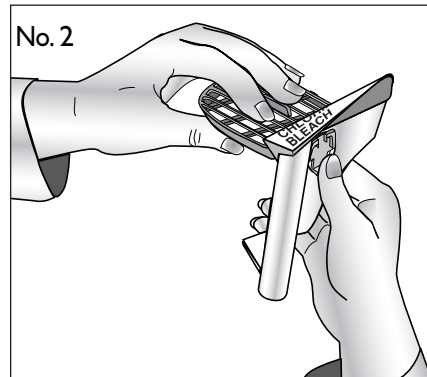
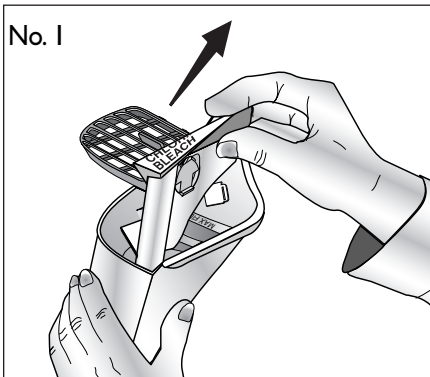

LIMPIEZA DE LOS DISTRIBUIDORES

Remoción del Distribuidor de Suavizante de Ropa

1. Sostenga la esquina del distribuidor de suavizante. Levante el distribuidor hacia arriba e inclínelo hacia la izquierda para evitar golpear el marco de la lavadora. (Ilustración No. 1)
2. Debajo del distribuidor de suavizante de ropa, dentro del compartimiento de distribución, se encuentra una rejilla de desbordamiento. Sostenga la rejilla de desbordamiento por la palabra "CAUTION" (Precaución) y tire de ella hacia arriba y sáquela del compartimiento de distribución. (Ilustración No. 2)
3. Lleve el distribuidor de suavizante de ropa y la rejilla de desbordamiento al fregadero. Tenga cuidado, puede quedar suavizante en el distribuidor. Levante la tapa de sifón azul claro y sáquela del distribuidor de suavizante. (Ilustración No. 3)

4. Deje correr agua tibia sobre el distribuidor, sobre la tapa de sifón azul claro y sobre la rejilla de desbordamiento para remover cualquier acumulación. Puede usar un paño suave para remover el exceso de residuos.

Reinstalación del Distribuidor de Suavizante de Ropa

1. Sostenga la rejilla de desbordamiento de manera que se pueda ver la palabra "CAUTION" (Precaución). Colóquela en el compartimiento de distribución. (Ilustración No. 4)
2. Coloque la tapa de sifón azul claro sobre el tubo vertical en el distribuidor de suavizante de ropa. La misma debe asentarse en su lugar. (Ilustración No. 5)
3. Sostenga la esquina del distribuidor de suavizante. Inclínelo ligeramente a la izquierda y vuelva a introducirlo en el compartimiento del distribuidor. (Ilustración No. 6)

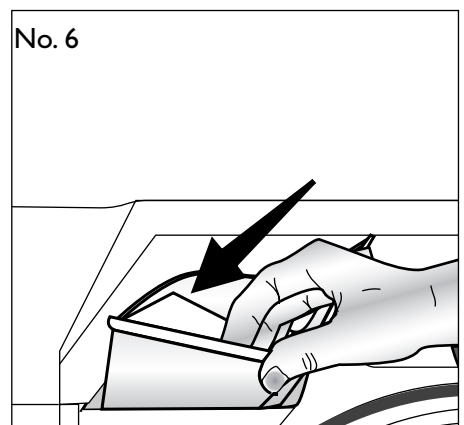
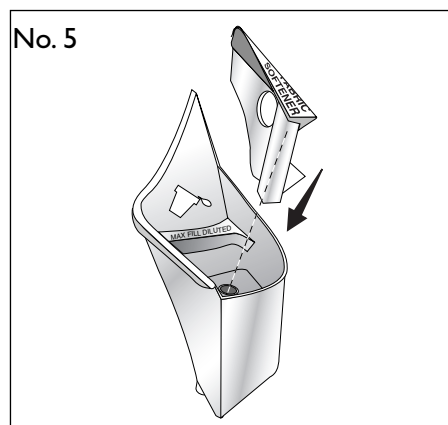
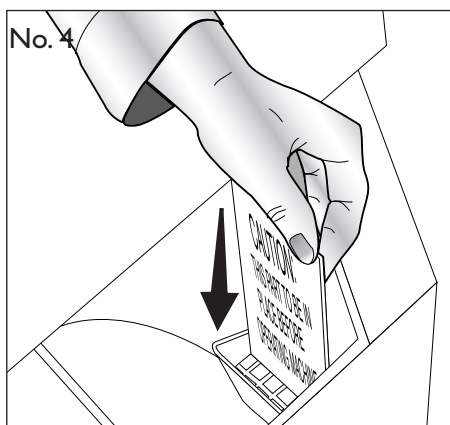
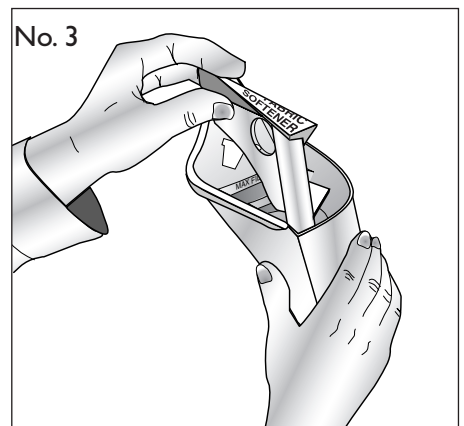
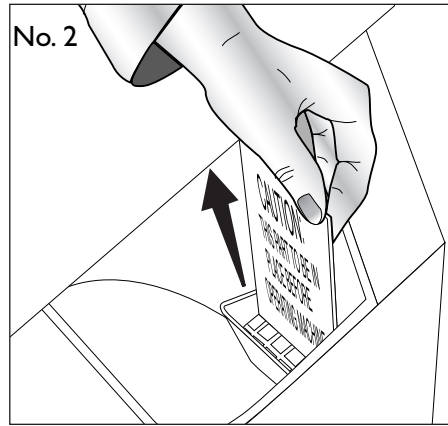
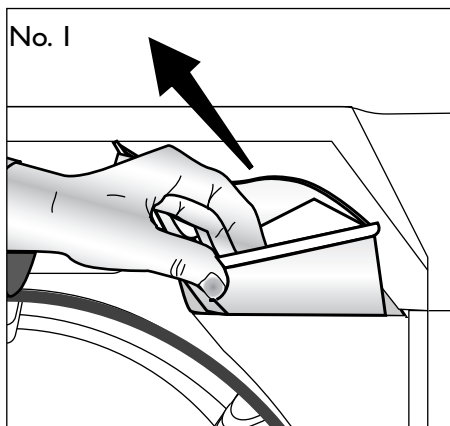

NOTA: Maytag no recomienda colocar las piezas de plástico del distribuidor en el lavavajillas. Si hay aditivos de lavandería de lavandería en las piezas cuando se laven en el lavavajillas, podría ocasionar una producción excesiva de espuma en el lavavajillas.

REEMPLAZO DE LA LUZ DE LA TINA DE LA LAVADORA

Instrucciones para el Reemplazo de la Bombilla:

1. Desenchufe o desconecte la unidad de lavandería del suministro eléctrico.
2. Abra la puerta y utilice un destornillador Phillips para sacar el tornillo que sostiene la cubierta de la luz al conjunto de bloqueo de la puerta.
3. Tire la cubierta de la luz hacia abajo.
4. Desenrosque la bombilla a la izquierda para sacarla del portabombilla.
5. Reemplace la bombilla con una bombilla de base de candelabro de 120V, 10W y enrosque hacia la derecha.
6. Vuelva a colocar la cubierta de la luz insertando las lengüetas delanteras en el conjunto de bloqueo de la puerta y oprima la parte trasera de la cubierta en su lugar.
7. Vuelva a colocar el tornillo en la cubierta de la luz/conjunto de bloqueo de la puerta.
8. Enchufe o vuelva a conectar la unidad de lavandería al suministro eléctrico.

INVERSIÓN DE LA PUERTA DE LA LAVADORA

Se puede cambiar la dirección en la que se abre la puerta de la lavadora de ropa usando el siguiente procedimiento:

1. Abra completamente la puerta y apóyela mientras retira los cuatro tornillos avellanados de las bisagras. Estos tornillos sostienen las bisagras en el conjunto de la puerta.
2. Retire la puerta y hágala a un lado cuidadosamente. Transfiera los cuatro tornillos con color al lado opuesto del conjunto de la puerta.
3. Retire un tornillo que sostiene la bisagra superior al gabinete y un tornillo que sostiene la cubierta de la bisagra superior al gabinete (lado opuesto).
4. Retire la bisagra y el soporte del gabinete moviéndolos hacia arriba y hacia abajo hasta que estén en una posición en la que puedan ser liberados.
5. Instale la bisagra y el soporte en los lugares opuestos y enrosque los tornillos para fijarlos en el gabinete.
6. Compare la posición de la bisagra y cubierta superiores y la bisagra y cubierta inferiores para confirmar la posición correcta del conjunto.
7. Repita los pasos 4 al 6 para instalar la bisagra y soporte inferiores al gabinete.
8. Apoye la puerta en la posición completamente abierta en el lado con bisagras y enrosque cuatro tornillos avellanados de bisagra para fijar las bisagras en el conjunto de la puerta.
9. Cierre la puerta y verifique que la lavadora funciona adecuadamente.

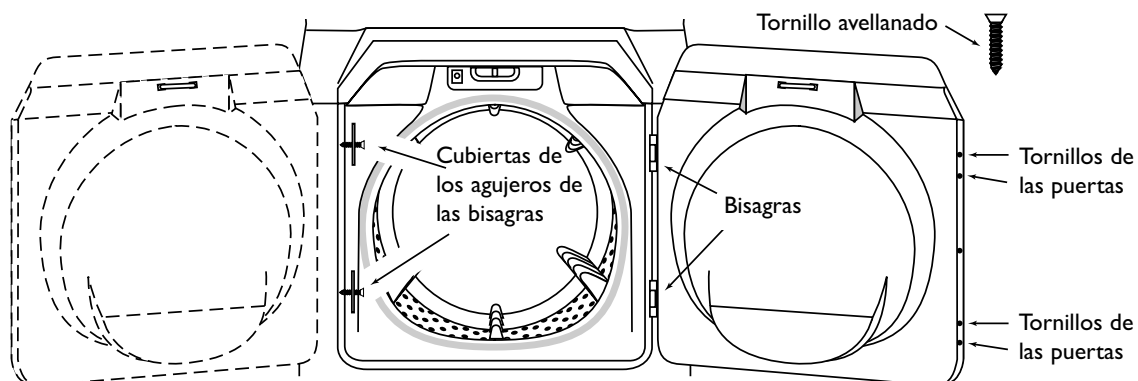

USO DE LOS CONTROLES DE LA SECADORA

Paso 1

SELECCIONE EL CICLO

IntelliDry® REGULAR

IntelliDry® REGULAR detecta automáticamente la cantidad de humedad en la ropa y se apaga cuando se alcanza el nivel de secado seleccionado. Este ciclo fue diseñado para cargas de ropa como toallas, ropa interior, franelas, pantalones de mezclilla, etc. Ajuste el control en el nivel de secado deseado entre “MORE DRY” (Más Seco) y “LESS DRY” (Menos Seco). El símbolo del triángulo ▲ que se encuentra entre “MORE DRY” y “LESS DRY” es el ajuste inicial ideal para la mayoría de las cargas de ropa.

IntelliDry® EASY CARE/PERM PRESS

IntelliDry® EASY CARE/PERM PRESS (Cuidado Fácil/Planchado Permanente) detecta automáticamente la cantidad de humedad en la ropa y se apaga cuando se alcanza el nivel de secado seleccionado. Este ciclo minimiza las arrugas de las telas fabricadas (acrílico, nylon, poliéster o mezclas) con un período de enfriamiento prolongado, haciendo girar la ropa sin calor al final del ciclo. Ajuste el control en el nivel de secado deseado entre “MORE DRY” y “LESS DRY”. El símbolo del triángulo ▲ que se encuentra entre “MORE DRY” y “LESS DRY” es el ajuste inicial ideal para la mayoría de las cargas de ropa.

TIME DRY/AIR FLUFF

“TIME DRY/AIR FLUFF” (Secado Programado/Esponjado con Aire) puede ser seleccionado para cualquier carga de ropa que no se vaya a secar con el sistema de detección IntelliDry®. Ajuste el control a la cantidad de minutos deseados.

DAMP DRY

“DAMP DRY” está diseñado para secar artículos de ropa “parcialmente”. Proporciona aproximadamente 20 minutos de acción giratoria con calor y 5 minutos de acción giratoria de enfriamiento sin calor.

WRINKLE RELEASE

“WRINKLE RELEASE” (Eliminación de Arrugas) elimina las arrugas de los artículos que están limpios y secos pero que están ligeramente arrugados, tales como los artículos que han estado guardados en un armario lleno o en una maleta o que han estado en la secadora por demasiado tiempo después de que el ciclo ha finalizado. Proporciona 10 minutos de acción giratoria con calor y 5 minutos de acción giratoria de enfriamiento sin calor.

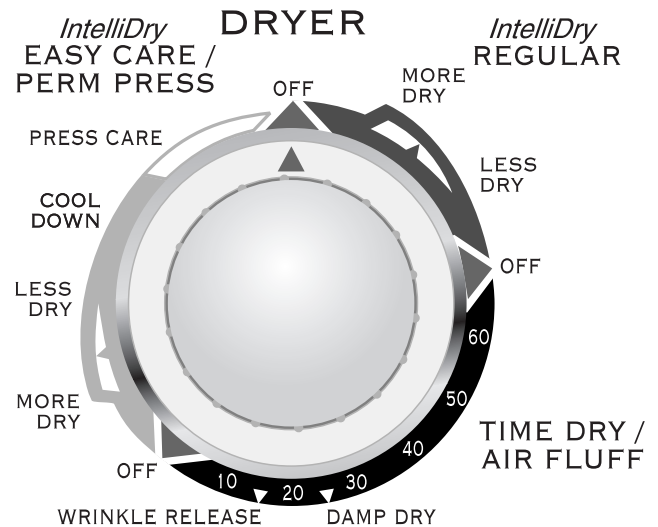

NOTA: La perilla se puede girar en cualquier dirección para seleccionar un ciclo. Una vez que se haya encendido la secadora, la perilla *no* avanzará a una velocidad constante durante los ciclos IntelliDry®. Al principio, es posible que la perilla no se mueva en lo absoluto. Hacia el final del ciclo (cuando la carga comienza a secarse), la perilla avanzará a una velocidad más constante y rápida. Este es el funcionamiento normal.

USO DE LOS CONTROLES DE LA SECADORA

Paso 2

SELECCIONE LA TEMPERATURA

“REGULAR”

Para algodones resistentes o etiquetados para secado en tambor.

“MEDIUM” (Intermedio)

Para telas de planchado permanente, sintéticas, de algodón liviano o etiquetadas para secado en tambor a temperatura intermedia.

“DELICATE” (Ropa Delicada)

Para artículos sensibles al calor etiquetados para secado en tambor a temperatura baja o tibia.

“AIR FLUFF” (Esponjado con Aire)

Gira la ropa sin calor. Sirve para secar ropa delicada o artículos de ropa que necesiten ser refrescados.

TEMPERATURE

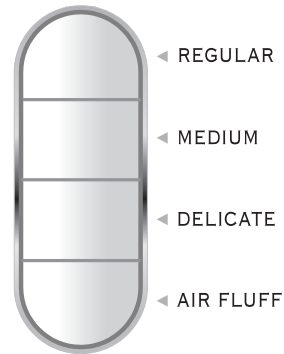

Paso 3

OPRIMA “START” (ENCENDIDO)

Oprima este botón para encender la secadora. La puerta de la secadora debe estar cerrada para que la secadora pueda funcionar. Si se abre la puerta durante el ciclo, oprima “START” nuevamente para reiniciar el ciclo una vez se haya cerrado la puerta.

Cuando el ciclo haya terminado, escuchará una señal sonora breve.

START

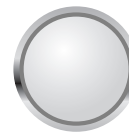

SUGERENCIAS PARA EL USO DE LA SECADORA

LIMPIE EL FILTRO DE PELUSA...

- Después de cada carga de ropa.
- Para reducir el tiempo de secado.
- Para funcionar con mayor eficiencia.

NOTA: No haga funcionar la secadora sin el filtro de pelusa en su lugar.

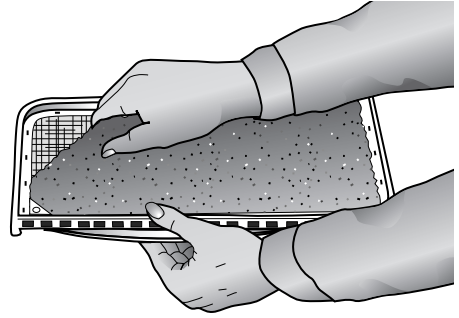

CARGUE LA SECADORA ADECUADAMENTE...

- Colocando *sólo* una carga de ropa en la secadora a la vez.
- Evitando cargas muy pequeñas o de artículos mixtos.
- Añadiendo uno o más artículos similares a la secadora cuando haya solamente uno o dos artículos que necesiten ser secados. Esto mejora la acción giratoria del tambor y la eficiencia del secado.

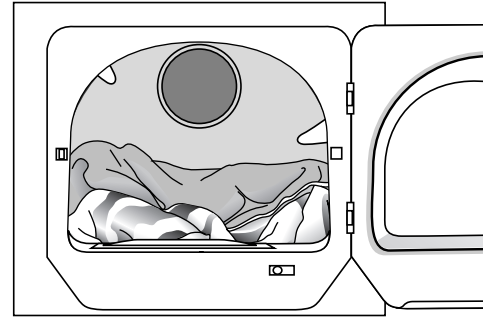

AÑADA UNA LÁMINA DE SUAVIZANTE DE ROPA... (SI LO DESEA)

- Después de cargar la secadora.
- Para controlar la estática.
- Antes de que la ropa se caliente. Esto ayuda a prevenir las manchas grasosas del suavizante.
- Y retire cualquier lámina de suavizante usada de la secadora para prevenir las manchas grasosas del suavizante.

SUGERENCIAS PARA EL ESCAPE DE LA SECADORA

⚠ ADVERTENCIA

ADVERTENCIA: Los conductos plásticos o flexibles de material no metálico representan un riesgo potencial de incendio.

Se Debe

Leer las instrucciones de instalación y la guía de uso y cuidado.

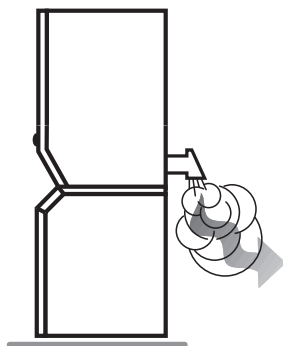

Se Debe

Dejar que el escape de su secadora ventile el aire fácilmente.

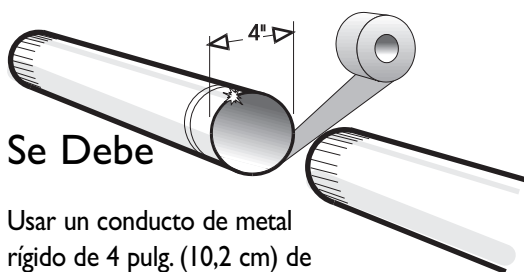

Se Debe

Usar un conducto de metal rígido de 4 pulg. (10,2 cm) de diámetro. Use cinta adhesiva en todas las juntas. Nunca use tornillos que atrapen pelusa.

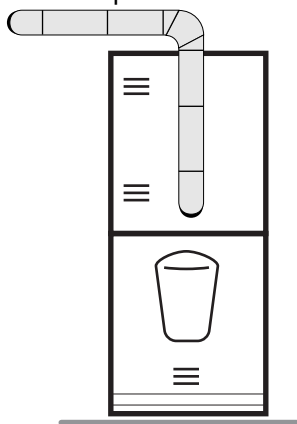

Se Debe

Mantener la instalación de los conductos lo más derecha posible.

Se Debe

Limpiar todos los conductos antiguos antes de instalar una secadora nueva. Asegúrese de que la cubierta del escape se abra y cierre libremente. Inspeccione y limpie el sistema de escape una vez al año.

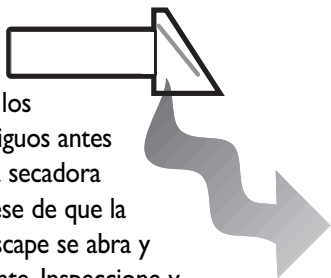

No se Debe

Dejar que un sistema de escape inadecuado cause lentitud en el secado.

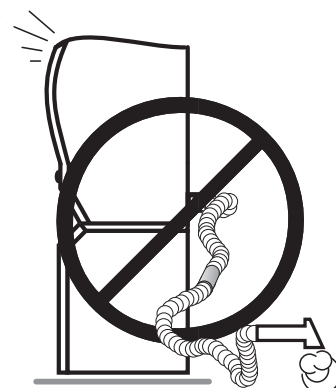

No se Debe

Restringir su secadora con un sistema de escape inadecuado.

No se Debe

Usar conductos de plástico, de aluminio delgado o conductos flexibles no metálicos.

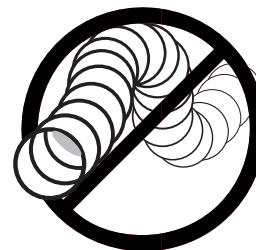

No se Debe

Usar conductos más largos de lo necesario con muchos codos.

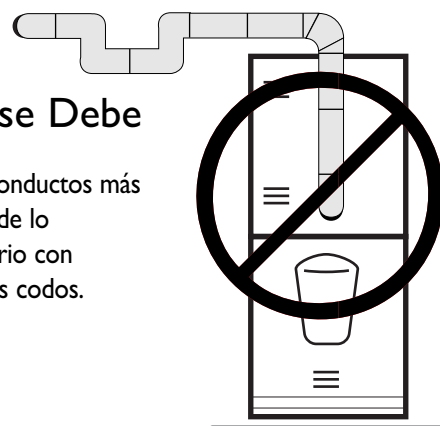

No se Debe

Permitir que los conductos y escapes estén aplastados o bloqueados.

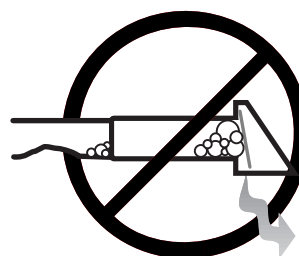

REINSTALACIÓN DE LA LUZ DEL TAMBOR DE LA SECADORA

Instrucciones para el reemplazo de la bombilla:

1. Desenchufe o desconecte la unidad de lavandería del suministro eléctrico.
2. Abra la puerta y use un destornillador Phillips para retirar el tornillo que fija el lente a la parte delantera del tambor.
3. Retire la tapa del lente tirando de la cubierta hacia el centro del tambor.
4. Gire la bombilla a la izquierda para sacarla del portabombilla.
5. Reemplace la bombilla con una bombilla de base de candelabro de 120V, 10W máximo.
6. Gire la bombilla hacia la derecha en el portabombilla.
7. Reemplace la tapa del lente enganchanto las lengüetas de plástico en la parte delantera del tambor debajo de la caja de luz.
8. Vuelva a instalar el tornillo que fija la cubierta del lente.
9. Vuelva a conectar la unidad al suministro eléctrico.

INVERSIÓN DE LA PUERTA DE LA SECADORA

Instrucciones para invertir la puerta de la secadora:

1. Retire cuidadosamente las tapas de los agujeros de la bisagra con un destornillador plano. Mueva la tapa del cierre de la puerta al lado opuesto.
2. Mientras apoya la puerta, retire los 4 tornillos avellanados de las bisagras que fijan las bisagras al gabinete. Cuando retire los 4 tornillos avellanados de las bisagras, alterne las bisagras superior e inferior para evitar doblar la bisagra.
3. Mueva las siguientes piezas al lado opuesto de la puerta: 2 bisagras, 4 tornillos avellanados de bisagra, 4 tornillos de la puerta, el cierre de la puerta y su tornillo, la placa de protección del interior de la puerta y su tornillo.
4. Fije la puerta en el lado opuesto del gabinete usando los 4 tornillos avellanados de bisagra. (Vea abajo). Atornille el tornillo avellanado de bisagra inferior primero. Esto ayudará a alinear la puerta y las bisagras.
5. Vuelva a instalar las tapas de los agujeros de las bisagras en el lado opuesto.
6. Cierre la puerta y verifique que la secadora funcione correctamente.

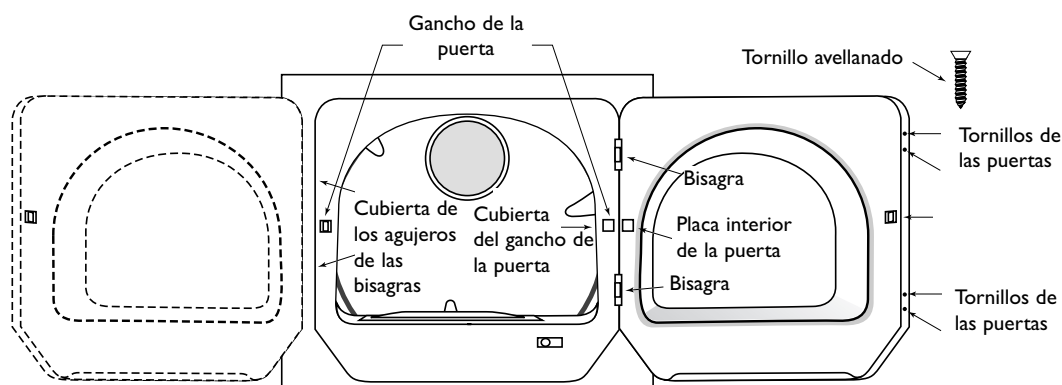

CONSUMO DE AGUA

NOTA: La cantidad de agua utilizada para lavar variará con cada carga de ropa. La lavadora Maytag Neptune® Super Stack^{MR} usa un dispositivo IntelliFill^{MR} para proporcionar la cantidad adecuada de agua para un rendimiento de limpieza eficiente y la conservación de agua y energía.

CUIDADO Y LIMPIEZA

LAVADORA

Apague las llaves de agua después de terminar el lavado de ropa del día. Esto cerrará el suministro de agua hacia la lavadora y evitará la improbable posibilidad de daños por escapes de agua.

Use un paño suave para limpiar el detergente, el blanqueador o cualquier otro derrame apenas ocurra.

Limpie los siguientes elementos según se recomienda:

Panel de Control – Limpie con un paño suave y húmedo o con limpiador de vidrio. No use polvos abrasivos o esponjas de limpieza.

Gabinete – Limpie con agua y jabón seguido de la aplicación de cera para electrodomésticos, si lo desea.

Limpieza del Interior – Limpie el interior de la lavadora a menudo para remover cualquier residuo de sucio, manchas, olores, moho o bacterias que puedan quedar en la lavadora como resultado del proceso de limpieza de la ropa. Le recomendamos que siga los pasos siguientes cada 60 a 120 días para limpiar y refrescar el interior de su lavadora. La frecuencia con la que debe limpiar y refrescar la lavadora depende de algunos factores tales como el uso que se le dé, la cantidad de suciedad o bacterias que pasen por la lavadora o el uso de agua fría. El incumplimiento de estas instrucciones puede resultar en condiciones insatisfactorias, incluyendo la presencia de olores desagradables y/o manchas permanentes en la lavadora o en la ropa.

Para limpiar y refrescar el interior de la lavadora:

1. Mezcle una solución de una taza de blanqueador con cloro y dos tazas de agua tibia. Tenga cuidado de no derramar o salpicar la solución de blanqueador.
2. Limpie la porción inferior del sello de la puerta con la solución de blanqueador y un paño suave.
3. Llene el distribuidor de blanqueador con blanqueador con cloro.
4. Programe un ciclo completo de lavado con agua caliente.
5. Repita el ciclo de lavado si es necesario.

Si es necesario, se pueden eliminar los depósitos de agua dura con un limpiador recomendado marcado como seguro para lavadoras de ropa.

SECADORA

Tambor – Si el tambor se mancha con un creyón, bolígrafo de tinta o cualquier otro artículo que se haya quedado inadvertidamente en un artículo de ropa, limpie el tambor con un limpiador multiuso como: Fantastik®, Soft Scrub® o Fórmula 409®.* Luego haga girar toallas o paños viejos para remover cualquier mancha excesiva o sustancia de limpieza.

Limpieza del Sistema de Escape – A pesar de que el filtro de pelusa atrapa la mayoría de la pelusa proveniente de la ropa, parte de la misma pasará a través del filtro y podría acumularse en el conducto de ventilación. Es importante inspeccionar y limpiar completamente toda la acumulación de pelusa del interior de los conductos una vez al año para mantener al máximo el rendimiento de la secadora. La caperuza de ventilación en el exterior de la vivienda debe ser limpiada con mayor frecuencia para asegurar que la persiana se abra y se cierre libremente.

Consulte las instrucciones de instalación para obtener más detalles sobre la ventilación de escape adecuada.

ALMACENAMIENTO DEL CENTRO DE LAVANDERÍA MAYTAG NEPTUNE® SUPER STACK^{MR}

Las lavadoras se pueden dañar si no se elimina el agua de las mangueras y de los componentes internos antes de guardarla. Prepare la lavadora para su almacenamiento de la siguiente manera:

1. Seleccione el ajuste ▲ en el ciclo REGULAR de la lavadora y oprima el botón **“START/STOP” (Encendido/Apagado)**. Después de un minuto de llenado, apague la lavadora y abra la puerta. Mezcle una taza de cloro O vinagre con cuatro tazas de agua y vierta la solución en la tina. Cierre la puerta, oprima el botón **“START/STOP”** y permita que la lavadora complete un ciclo.

NOTAS:

- No mezcle cloro y vinagre en la misma limpieza. Se pueden generar vapores peligrosos.
- No vierta blanqueador en cloro líquido sin diluir directamente en la lavadora. De lo contrario se pueden causar daños a la tina de la lavadora.

2. Cierre las llaves de agua y desconecte las mangueras de entrada.
3. Avance la perilla de control del ciclo al ajuste “SPIN” (Centrifugado) y baje la manguera de drenaje para eliminar cualquier cantidad de agua que esté acumulada en la misma.
4. Desconecte la lavadora del suministro eléctrico y deje la puerta de la lavadora abierta para permitir que el aire circule dentro del tambor.
5. Limpie el tambor de la secadora con un limpiador multiuso como Fantastik® o Fórmula 409®, y luego desenchufe la unidad.

Para obtener información sobre el almacenamiento a largo plazo de su centro de lavandería Super Stack^{MR} en temperaturas extremadamente frías, llame a Atención al cliente Maytag de manera gratuita al 1-800-688-9900 en EE.UU. o al 1-800-688-2002 en Canadá.

SONIDOS NORMALES DE FUNCIONAMIENTO DE LA LAVADORA

Sonidos normales de funcionamiento de su lavadora de ropa Maytag Neptune® Super Stack^{MR}

Sonido de tono agudo durante el centrifugado.	Esto ocurre a medida que el motor aumenta la velocidad para girar la tina y remover la humedad de la ropa.
Sonido de agua proveniente del área de distribución.	El agua entra en los distribuidores para liberar el blanqueador con cloro y/o el suavizante en el tambor en el momento adecuado durante el ciclo. Esto ocurrirá inclusive si no se utiliza blanqueador o suavizante.
Sonido de agua en movimiento o gorgoteo proveniente del interior de la lavadora cuando se gira la tina.	Este sonido proviene del anillo sellado de contrabalance. El mismo se utiliza para que la lavadora funcione más suave y eficientemente.
Sonido zumbante seguido de una pausa y repetido a lo largo del ciclo de lavado.	La tina gira en una dirección y luego se detiene. La tina invierte la dirección del giro y se detiene.
La lavadora mantiene una velocidad de centrifugado ligeramente reducida después de alcanzar la velocidad máxima.	Después de alcanzar la velocidad máxima de centrifugado, la lavadora puede reducir la velocidad levemente para reducir el ruido y las vibraciones.
La velocidad de centrifugado se reduce drásticamente cuando la lavadora detecta una carga desbalanceada.	El tambor comenzará a acelerar hasta la velocidad normal y luego baja la velocidad para redistribuir la carga de manera más uniforme.
La lavadora agrega agua después de haber girado por un período de tiempo.	<p>La lavadora Maytag Neptune® Super Stack^{MR} usa un llenado verdaderamente adaptable. La lavadora agregará más agua durante el ciclo de lavado cuando sea necesario.</p> <p>○</p> <p>El agua está entrando en los distribuidores para diluir y enjuagar el blanqueador con cloro o suavizante y verterlos en el tambor en el momento adecuado. Esto ocurrirá inclusive si no se utiliza blanqueador o suavizante.</p>

SOLUCIÓN DE AVERÍAS - LAVADORA

Verifique lo siguiente si su lavadora...

No llena

- Asegúrese de que la puerta esté firmemente cerrada.
- La luz "ON" (Encendido) debe estar encendida.
- Enchufe el cordón eléctrico a un tomacorriente activo.
- Verifique el fusible o restablezca el disyuntor.
- Gire la perilla de control al ciclo adecuado y oprima el botón **"START/STOP" (Encendido/Apagado)**. Asegúrese de que los botones hayan sido oprimidos completamente.
- Abra completamente ambas llaves de agua.
- Enderece las mangueras de admisión.
- Desconecte las mangueras y limpie las mallas. Las mallas filtrantes de las mangueras pueden estar tapadas.
- Abra y cierre la puerta y oprima el botón **"START/STOP"**.
- Verifique la presión de agua.

No gira

- Verifique el fusible o restablezca el disyuntor.
- Gire la perilla de control al ciclo adecuado y oprima el botón **"START/STOP"**. Asegúrese de que los botones hayan sido oprimidos completamente.
- Cierre la puerta y oprima el botón **"START/STOP"**. Para su seguridad, la lavadora no girará o centrifugará a menos que la puerta esté cerrada.
- La luz "ON" (Encendido) debe estar encendida.

No centrifuga o drena el agua

- Verifique el fusible o restablezca el disyuntor.
- Enderece las mangueras de drenaje. Elimine las mangueras torcidas. Si el drenaje está tapado, solicite servicio.
- Cierre la puerta y oprima el botón **"START/STOP"**. Para su seguridad, la lavadora no girará o centrifugará a menos que la puerta esté cerrada.
- Después de oprimir el botón **"START/STOP"**, puede tomar algunos momentos para que la lavadora comience a centrifugar. La puerta debe estar bloqueada antes de que la lavadora pueda centrifugar.

La puerta está bloqueada y no se abre

- Oprima el botón **"START/STOP"** para apagar la lavadora.
- Puede tomar entre 1½ y 2 minutos para que el mecanismo de bloqueo de la puerta se abra.
- Tire de la muesca de la puerta del lado opuesto de las bisagras.

(Continúa en la página siguiente.)

SOLUCIÓN DE AVERÍAS - LAVADORA

Verifique lo siguiente si su lavadora...

Se detiene	<ul style="list-style-type: none">• Enchufe el cordón eléctrico a un tomacorriente activo.• Verifique el fusible o restablezca el disyuntor.• Gire la perilla de control al ciclo adecuado y oprima el botón “START/STOP” (Encendido/Apagado) para encender la lavadora. Asegúrese de que los botones hayan sido oprimidos completamente.• Cierre la puerta y oprima el botón “START/STOP” para encender la lavadora. Para su seguridad, la lavadora no girará o centrifugará a menos que la puerta esté cerrada.• Puede haber un período de espera o de remojo en el ciclo. Espere unos momentos y puede que la lavadora continúe el ciclo.• Verifique la presión de agua. Intente no tomar duchas y/o usar el lavavajillas a la vez.
Hay un escape de agua	<ul style="list-style-type: none">• Asegúrese de que las conexiones de las mangueras estén firmes.• Asegúrese de que el extremo de la manguera de drenaje esté correctamente introducida y asegurada a la instalación del sistema de drenaje.• Evite sobrecargar la lavadora.
Es ruidosa	<ul style="list-style-type: none">• La lavadora debe ser nivelada adecuadamente como se indica en las instrucciones de instalación.• Los pisos débiles pueden causar vibración y desplazamiento de la lavadora.• Asegúrese de instalar patas de goma en los tornillos niveladores.• Verifique que las tuercas de bloqueo de los tornillos niveladores estén apretadas.
Se llena con agua a temperaturas incorrectas	<ul style="list-style-type: none">• Abra completamente ambas llaves de agua.• Verifique que el botón de selección de temperatura esté completamente oprimido.• Asegúrese de que la selección de temperatura sea la correcta.• Asegúrese de que las mangueras estén conectadas a las llaves de agua y de admisión correctas. Purgue la tubería de agua antes de llenar la lavadora.• Verifique el calentador de agua. El mismo debe estar ajustado para proporcionar agua caliente en el fregadero a una temperatura mínima de 120°F (49°C). También verifique la capacidad y la tasa de recuperación del calentador de agua.• Desconecte las mangueras y limpie las mallas. Las mallas filtrantes de las mangueras pueden estar tapadas.
La perilla de selección del ciclo avanza más allá del ajuste “OFF” (Apagado).	<ul style="list-style-type: none">• La opción “Extra Rinse” (Enjuague Adicional) fue seleccionada.
La tina está completamente llena de espuma	<ul style="list-style-type: none">• Haga funcionar la lavadora en un ciclo completo adicional usando agua fría.• Reduzca la cantidad de detergente para el tamaño y nivel de suciedad de la carga específica.• Use detergente de alta eficiencia o de poca espumosis formulado especialmente para lavadoras de carga frontal.• Vea la sección “No centrifuga o drena el agua” en la página 68.

SOLUCIÓN DE AVERÍAS - SECADORA

Verifique lo siguiente si su secadora...

<p>No funciona</p>	<ul style="list-style-type: none"> • Enchufe el cordón eléctrico a un tomacorriente activo. • Verifique el fusible o restablezca el disyuntor. • Oprima el botón “START” (Encendido) nuevamente si se abre la puerta durante el ciclo.
<p>No calienta</p>	<ul style="list-style-type: none"> • Verifique el fusible o restablezca el disyuntor. • Seleccione un ajuste de temperatura con calor; no el esponjado con aire. • Si la secadora funciona a gas, verifique que el suministro de gas esté abierto. • Limpie el filtro de hilachas y el conducto de escape.
<p>No seca</p>	<ul style="list-style-type: none"> • Verifique lo anterior y también lo siguiente: • Asegúrese de que la caperuza de ventilación en el exterior de la vivienda pueda abrirse y cerrarse libremente. • Use conductos de escape rígidos de metal de 4” (10,16 cm) de diámetro. • No sobrecargue la secadora. Una carga de lavadora = Una carga de secadora. • Separe los artículos de ropa pesados de los livianos. • Verifique que la lavadora esté drenando adecuadamente para extraer la cantidad adecuada de agua de la ropa.
<p>Es ruidosa</p>	<ul style="list-style-type: none"> • Verifique la carga de ropa en busca de objetos tales como monedas, botones sueltos, clavos, etc. Retírelos inmediatamente de la secadora. • Asegúrese de que la unidad Super Stack^{MR} esté bien nivelada de acuerdo con las instrucciones de instalación. • Asegúrese de que las patas de goma estén instaladas en los tornillos niveladores. • Verifique que las tuercas de bloqueo de los tornillos niveladores estén apretadas.
<p>La perilla de control avanza lentamente</p>	<ul style="list-style-type: none"> • Esto es normal para un ciclo <i>IntelliDry</i>[®], especialmente al principio del ciclo. Una vez que la ropa comience a secarse, la perilla de control comenzará a avanzar. La velocidad de avance será lenta al principio del ciclo debido a que hay más humedad en la ropa. A medida que la ropa se seque, la perilla de control avanzará más rápidamente.
<p>No seca de manera uniforme</p>	<ul style="list-style-type: none"> • Las costuras, bolsillos y otras áreas gruesas similares pueden no quedar completamente secas cuando el resto de la carga haya alcanzado el nivel de secado seleccionado. Esto es normal. Seleccione la opción “MORE DRY” (Más Seco) si lo desea. • Si se está secando un artículo pesado en una carga de ropa liviana, como por ejemplo una toalla en una carga de sábanas, es posible que el artículo pesado no esté completamente seco cuando el resto de la carga haya alcanzado el nivel de secado seleccionado. Separe los artículos pesados de los livianos para obtener los mejores resultados del secado.
<p>Tiene olor</p>	<ul style="list-style-type: none"> • Los olores del hogar tales como la pintura, el barniz, los limpiadores fuertes, etc. pueden entrar en la secadora con el aire de la habitación. Esto es normal ya que la secadora toma el aire de la habitación, lo calienta, lo lleva a través del tambor y lo ventila a través del sistema de ventilación al exterior. Cuando estos olores estén en el aire, ventile completamente la habitación antes de usar la secadora.

Para mayor ayuda, llame gratuitamente a ‘Maytag Customer Assistance’ (Servicio Maytag a los Clientes) al 1-800-688-9900 EE.UU. o 1-800-688-2002 Canadá.

GARANTÍA Y SERVICIO

Garantía

Garantía limitada de un año –

Piezas y mano de obra

Durante **un (1) año** a partir de la fecha original de compra al detal, se reparará o reemplazará gratuitamente cualquier pieza que falle durante el uso normal en el hogar.

Residentes Canadienses

Las garantías anteriores cubren solamente aquellos electrodomésticos instalados en Canadá que han sido certificados o aprobados por las agencias de prueba correspondientes para cumplimiento con la Norma Nacional de Canadá a menos que el electrodoméstico haya sido traído a Canadá desde los EE.UU. debido a un cambio de residencia.

*Las garantías específicas expresadas anteriormente son las **UNICAS** garantías provistas por el fabricante. Estas garantías le otorgan derechos legales específicos y usted puede tener además otros derechos que varían de un estado a otro.*

LA ÚNICA Y EXCLUSIVA SOLUCIÓN PARA EL CLIENTE BAJO ESTA GARANTÍA LIMITADA ES LA REPARACIÓN DEL PRODUCTO SEGÚN SE INDICA AQUÍ. LAS GARANTÍAS IMPLÍCITAS, INCLUYENDO LAS GARANTÍAS DE COMERCIALIZACIÓN O DE APTITUD PARA UN PROPÓSITO EN PARTICULAR ESTÁN LIMITADAS A UN AÑO O AL PERÍODO DE TIEMPO MÍNIMO PERMITIDO POR LA LEY. MAYTAG CORPORATION NO SERÁ RESPONSABLE DE DAÑOS INCIDENTALES O CONSECUENTES. ALGUNOS ESTADOS Y PROVINCIAS NO PERMITEN LA EXCLUSIÓN O LIMITACIÓN DE DAÑOS INCIDENTALES O CONSECUENTES O LA LIMITACIÓN DE LA DURACIÓN DE LAS GARANTÍAS IMPLÍCITAS DE COMERCIALIZACIÓN O APTITUD, POR LO QUE ESTAS EXCLUSIONES O LIMITACIONES PUEDEN NO APLICARSE EN SU CASO. ESTA GARANTÍA LE OTORGA DERECHOS LEGALES ESPECÍFICOS. USTED TAMBIÉN PUEDE TENER OTROS DERECHOS QUE VARÍAN DE UN ESTADO A OTRO O DE UNA PROVINCIA A OTRA.

Lo que no cubren estas garantías

1. Situaciones y daños resultantes de cualquiera de las siguientes situaciones:
 - a. Instalación, entrega o mantenimiento inapropiados.
 - b. Cualquier reparación, modificación, alteración o ajuste no autorizados por el fabricante o taller de servicio autorizado.
 - c. Mal uso, abuso, accidentes, uso no razonable o hechos fortuitos.
 - d. Corriente, voltaje, suministro eléctrico o suministro de gas incorrectos.
 - e. Ajuste inadecuado de cualquier
2. Las garantías quedan nulas si los números de serie originales han sido retirados, alterados o no se pueden determinar fácilmente.
3. Bombillas, filtros de agua y filtros de aire.
4. Los productos comprados para uso comercial o industrial.
5. El costo del servicio o llamada de servicio para:
 - a. Corregir errores de instalación. Para los productos que requieran ventilación, se deben usar conductos de metal rígido.
 - b. Instruir al usuario en el uso adecuado del producto.
 - c. Transporte del electrodoméstico al establecimiento de servicio y de regreso.
6. Cualquier pérdida de alimentos debido a fallas del refrigerador o congelador.
7. Costos de viaje y transporte de servicio en áreas remotas.
8. Esta garantía no se aplica fuera de los Estados Unidos y Canadá. Póngase en contacto con su distribuidor para determinar si se aplica cualquier otra garantía.
9. Los daños consecuentes o incidentales sufridos por cualquier persona como resultado del incumplimiento de esta garantía. En algunos estados no se permite la exclusión o limitación de daños consecuentes o incidentales, por lo tanto la limitación o exclusión anterior puede no aplicarse en su caso.

Si necesita servicio

Primero revise la sección de localización y solución de averías en su guía de uso y cuidado o llame al distribuidor donde adquirió el electrodoméstico. También puede llamar a Maytag Services, LLC, Atención al cliente, al 1-800-688-9900 en EE.UU. y al 1-800-688-2002 en Canadá para ubicar a un agente de servicio calificado.

- Asegúrese de conservar el comprobante de compra para verificar el estado de la garantía. Consulte la sección sobre la GARANTÍA para mayor información sobre las responsabilidades del propietario para obtener servicio bajo la garantía.
- Si el distribuidor o la compañía de servicio no pueden resolver el problema, escriba a Maytag Services, LLC, Attn: CAIR® Center, P.O. Box 2370, Cleveland, TN 37320-2370 o llame al **1-800-688-9900 en EE.UU. y al 1-800-688-2002 en Canadá.**
- Las guías del propietario, manuales de servicio e información sobre las piezas pueden solicitarse a Maytag Services, LLC, Atención al cliente.

Notas: Cuando llame o escriba acerca de un problema de servicio, por favor incluya la siguiente información:

- a. Su nombre, dirección y número de teléfono;
- b. Número de modelo y número de serie;
- c. Nombre y dirección de su distribuidor o técnico de servicio;
- d. Una descripción clara del problema que está experimentando;
- e. Comprobante de compra (recibo de compra).