

Model 29897

Digital Answerer with Call Waiting Caller ID and Speakerphone Telephone User's Guide



Equipment Approval Information

Your telephone equipment is approved for connection to the Public Switched Telephone Network and is in compliance with parts 15 and 68, FCC Rules and Regulations and the Technical Requirements for Telephone Terminal Equipment published by ACTA.

1 Notification to the Local Telephone Company

On the bottom of this equipment is a label indicating, among other information, the US number and Ringer Equivalence Number (REN) for the equipment. You must, upon request, provide this information to your telephone company.

The REN is useful in determining the number of devices you may connect to your telephone line and still have all of these devices ring when your telephone number is called. In most (but not all) areas, the sum of the RENs of all devices connected to one line should not exceed 5. To be certain of the number of devices you may connect to your line as determined by the REN, you should contact your local telephone company.

A plug and jack used to connect this equipment to the premises wiring and telephone network must comply with the applicable FCC Part 68 rules and requirements adopted by the ACTA. A compliant telephone cord and modular plug is provided with this product. It is designed to be connected to a compatible modular jack that is also compliant. See installation instructions for details.

Notes

- This equipment may not be used on coin service provided by the telephone company.
- Party lines are subject to state tariffs, and therefore, you may not be able to use your own telephone equipment if you are on a party line. Check with your local telephone company.
- Notice must be given to the telephone company upon permanent disconnection of your telephone from your line.
- If your home has specially wired alarm equipment connected to the telephone line, ensure the installation of this product does not disable your alarm equipment. If you have questions about what will disable alarm equipment, consult your telephone company or a qualified installer.

US Number is located on the cabinet bottom

REN number is located on the cabinet bottom

2 Rights of the Telephone Company

Should your equipment cause trouble on your line which may harm the telephone network, the telephone company shall, where practicable, notify you that temporary discontinuance of service may be required. Where prior notice is not practicable and the circumstances warrant such action, the telephone company may temporarily discontinue service immediately. In case of such temporary discontinuance, the telephone company must: (1) promptly notify you of such temporary discontinuance; (2) afford you the opportunity to correct the situation; and (3) inform you of your right to bring a complaint to the Commission pursuant to procedures set forth in Subpart E of Part 68, FCC Rules and Regulations.

The telephone company may make changes in its communications facilities, equipment, operations or procedures where such action is required in the operation of its business and not inconsistent with FCC Rules and Regulations. If these changes are expected to affect the use or performance of your telephone equipment, the telephone company must give you adequate notice, in writing, to allow you to maintain uninterrupted service.

Interference Information

This equipment has been tested and found to comply with the limits for a Class B digital device, pursuant to Part 15 of the FCC Rules. These limits are designed to provide reasonable protection against harmful interference in a residential installation.

This equipment generates, uses, and can radiate radio frequency energy and, if not installed and used in accordance with the instructions, may cause harmful interference to radio communications. However, there is no guarantee that interference will not occur in a particular installation.

Privacy of Communications may not be ensured when using this product.

If this equipment does cause harmful interference to radio or television reception, which can be determined by turning the equipment off and on, the user is encouraged to try to correct the interference by one or more of the following measures:

- Reorient or relocate the receiving antenna (that is, the antenna for radio or television that is "receiving" the interference).
- Reorient or relocate and increase the separation between the telecommunications equipment and receiving antenna.
- Connect the telecommunications equipment into an outlet on a circuit different from that to which the receiving antenna is connected.

If these measures do not eliminate the interference, please consult your dealer or an experienced radio/television technician for additional suggestions. Also, the Federal Communications Commission has prepared a helpful booklet, "How To Identify and Resolve Radio/TV Interference Problems." This booklet is available from the U.S. Government Printing Office, Washington, D.C. 20402. Please specify stock number 004-000-00345-4 when ordering copies.

Notice: The changes or modifications not expressly approved by the party responsible for compliance could void the user's authority to operate the equipment.

Hearing Aid Compatibility

This telephone system meets FCC standards for Hearing Aid Compatibility.

Licensing



Licensed under US Patent 6,427,009.

Table of Contents

EQUIPMENT APPROVAL INFORMATION	2	SETTING THE SECURITY CODE	14
INTERFERENCE INFORMATION.....	3	SETTING THE DIALING MODE	14
HEARING AID COMPATIBILITY	3	SETTING THE REGIONAL AREA CODES.....	15
LICENSING	3	MESSAGE VOLUME.....	16
TABLE OF CONTENTS	4	RINGER VOLUME.....	16
INTRODUCTION	6	HANDSET VOLUME.....	16
BEFORE YOU BEGIN	6	SPEAKERPHONE VOLUME.....	16
PARTS CHECKLIST	6	TELEPHONE OPERATION	16
TELEPHONE JACK REQUIREMENTS.....	6	USING THE SPEAKERPHONE	16
IMPORTANT INSTALLATION INFORMATION	6	SPEAKERPHONE LOCATION.....	16
BASE LAYOUT.....	7	SPEAKERPHONE USE.....	17
INSTALLING THE PHONE.....	7	RECEIVING A PHONE CALL.....	17
DESKTOP INSTALLATION	7	PLACING A PHONE CALL	17
WALL MOUNTING THE PHONE.....	8	SWITCHING BETWEEN SPEAKER AND	
IMPORTANT INSTRUCTIONS FOR MOVING THE		HANDSET	17
ANSWERER:.....	9	TEMPORARY TONE DIALING	18
ANSWERING SYSTEM SET UP	10	FLASH	18
RECORDING THE GREETING.....	10	REDIAL	18
TELEPHONE SET UP	10	MUTE.....	18
SETTING THE DISPLAY CONTRAST.....	11	ANSWERER OPERATION	19
SETTING THE TIME AND DATE.....	11	CALL ANSWERING.....	19
SETTING YOUR LOCAL AREA CODE.....	12	AUTO DISCONNECT.....	19
SETTING THE INCOMING MESSAGE LENGTH	13	PLAYING MESSAGES.....	19
SETTING THE RINGS TO ANSWER.....	13	ERASE MESSAGES	20
TOLL SAVER	14	LEAVING A MEMO.....	20
		MEMORY FULL.....	20

REMOTE ACCESS.....	21	INSERTING A PAUSE IN THE DIALING SEQUENCE	26
REMOTE ACCESS COMMANDS.....	21	CHANGING A STORED NUMBER.....	26
CALLER ID FEATURES.....	22	DIALING A STORED NUMBER.....	26
SUMMARY SCREEN.....	22	DIALING A QUICK DIAL NUMBER.....	27
CALLER ID WITH CALL WAITING.....	22	REVIEWING STORED NUMBERS.....	27
RECEIVING AND STORING CALLS.....	23	CHAIN DIALING FROM MEMORY.....	28
REVIEWING CALL RECORDS.....	23	MESSAGE INDICATORS.....	28
ERASING CALLER ID INFO.....	23	TROUBLESHOOTING GUIDE.....	29
DIALING BACK.....	24	GENERAL PRODUCT CARE.....	31
MEMORY.....	25	SERVICE.....	31
STORING A NUMBER IN MEMORY.....	25	LIMITED WARRANTY.....	32
STORING CALLER ID RECORDS.....	26	INDEX.....	34

WARNING: TO PREVENT FIRE OR ELECTRICAL SHOCK HAZARD, DO NOT EXPOSE THIS PRODUCT TO RAIN OR MOISTURE.

 <p>THE LIGHTNING FLASH AND ARROW HEAD WITHIN THE TRIANGLE IS A WARNING SIGN ALERTING YOU OF "DANGEROUS VOLTAGE" INSIDE THE PRODUCT.</p>	<p>CAUTION: RISK OF ELECTRIC SHOCK DO NOT OPEN</p> <p>CAUTION: TO REDUCE THE RISK OF ELECTRIC SHOCK, DO NOT REMOVE COVER (OR BACK). NO USER SERVICEABLE PARTS INSIDE. REFER SERVICING TO QUALIFIED SERVICE PERSONNEL.</p>	 <p>THE EXCLAMATION POINT WITHIN THE TRIANGLE IS A WARNING SIGN ALERTING YOU OF IMPORTANT INSTRUCTIONS ACCOMPANYING THE PRODUCT.</p>
<p>SEE MARKING ON BOTTOM / BACK OF PRODUCT</p>		

Introduction



CAUTION: When using telephone equipment, there are basic safety instructions that should always be followed. Refer to the **IMPORTANT SAFETY INSTRUCTIONS** provided with this product and save them for future reference.

Before You Begin

Parts Checklist

Make sure your package includes the following items:



Handset

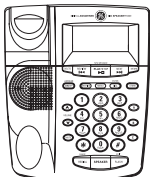

Base

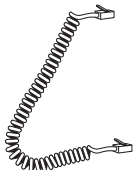

Coiled cord

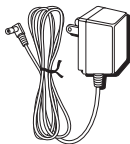

AC power adaptor

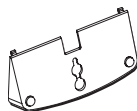

Mounting bracket



Line cord

Telephone Jack Requirements

To use this phone, you need an RJ11C type modular telephone jack, which might look like the one pictured here, installed in your home. If you don't have a modular jack, call your local phone company to find out how to get one installed.

Wall plate

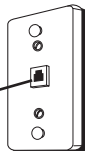

Important Installation Information

- Never install telephone wiring during a lightning storm.
- Never touch non-insulated telephone wires or terminals, unless the telephone line has been disconnected at the network interface.
- Use caution when installing or modifying telephone lines.
- Never install telephone jacks in wet locations unless the jack is specifically designed for wet locations.

Base Layout

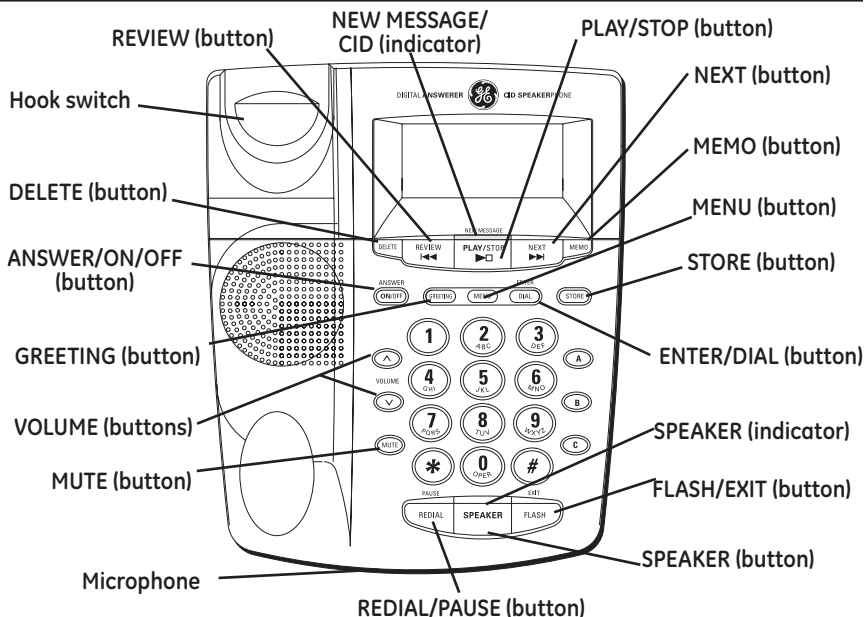

Installing the Phone

Desktop Installation



CAUTION: To reduce risk of personal injury, fire, or damage use only the 5-2768 (white), 5-2644 (black), or 5-2779 (black) power adaptor listed in the user's guide. This power adaptor is intended to be correctly orientated in a vertical or floor mount position.

1. Plug the coiled cord into the handset. Plug the other end into the jack on the side of the base.

2. Place the handset in the base.
3. Plug the telephone line cord into the LINE jack on the back of the phone. Plug the other end into a wall jack.
4. Connect the small end of the power adaptor into the POWER 7.5V AC jack on the back of the answerer. Plug the other end into an AC power outlet. The unit beeps once and is ready for setup or to answer calls with the default greeting and settings.

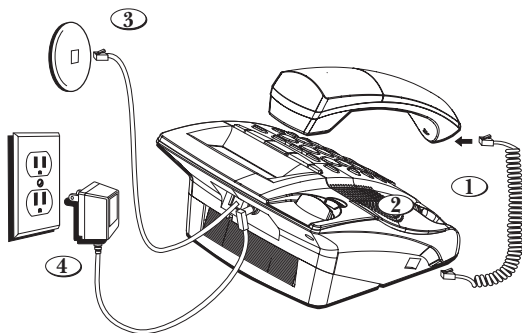

NOTE: The phone automatically defaults to touch-tone dialing. To change to pulse (rotary) dialing, see “Setting the Dialing Mode.” If you don’t know which type of service you have, check with the phone company.

NOTE: The unit is properly installed if you pick up the handset and hear the dial tone. Otherwise, recheck all the installation steps.

Wall Mounting the Phone

1. Carefully turn the handset hook 180° with a coin or screwdriver until it points upward. You need to do this so that the handset doesn’t fall out of the base.
2. Plug the coiled cord into the handset. Plug the other end into the jack on the side of the base.
3. Place the handset in the base.

- Carefully turn the phone over. Detach the mounting bracket from the two sets of top grooves by pressing the tabs in. Pull the bracket from the phone and turn it around so that it looks like the diagram. Gently press the bracket into the two sets of bottom grooves until it snaps into place.
- Plug the line cord into the jack on the back of the base. Wrap the extra line cord, if any, around the hooks provided on the bottom of the unit.
- Feed the short line cord through the grooves provided so that the bottom of the phone is flat and ready to mount on the wall.
- Connect the other end of the line cord into the wall phone jack.
- Connect the small end of the power adaptor into the POWER 7.5V AC jack on the back of the answerer. Plug the other end into an AC power outlet. The unit beeps once and is ready for setup or to answer calls with the default greeting and settings.
- Slip the mounting holes of the base (on bottom of unit) over the wall plate posts and slide the base down until the phone is firmly in place.

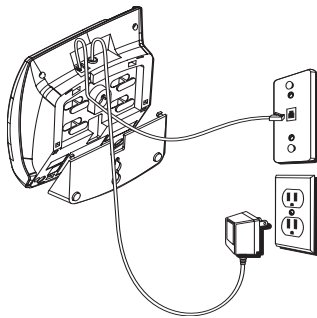

Important Instructions for Moving the Answerer:

To move the answerer to a different location in the house, follow these instructions:

- Disconnect the phone line.
- Go to the electrical outlet and unplug the power adaptor.
- Move the unit and phone line to the desired location.
- Plug in the power adaptor into an electrical outlet.
- The display shows that the messages have not been erased.
- Connect the phone line.
- Reset the time/date settings or wait for the next call to set them automatically.

Answering System Set Up

Recording the Greeting

Before using your new answerer, you should record a greeting (the announcement callers hear when your answering system answers a call). If you don't record a greeting, callers hear a default greeting which says, ***"We are not available to take your call. Please leave a message. Thank you for calling."***

When recording the greeting you should be about 6 inches from the unit. Eliminate as much background noise as possible.

1. Prepare your greeting.

Sample Greeting: "Hi, this is (use your name here). I can't answer the phone right now, so please leave your name, number, and a brief message after the tone, and I'll get back to you. Thanks for calling."

2. Hold down the GREETING button. The unit announces ***"Record your greeting after the tone,"*** and displays **GREETING RECORD**. After the tone, you have 30 seconds to record your greeting.

3. Release GREETING when you finish.

- To review the greeting, press and release GREETING. The unit plays back your greeting automatically.
- To return to the answerer's default greeting after you've recorded one, press GREETING and release it when you hear the tone, or press and hold DELETE when the greeting is playing.

Telephone Set Up

You can customize the following settings to suit your needs.

- Display Contrast** Selects the display contrast.
- Time/Date** Sets the time and date.
- Local Area Code** Sets your local area code for Dial Back.
- Message Length** Sets the length of time allowed for incoming messages.

Default Settings	
Display Contrast	3
Time/Date	12 a.m. 1/01
Local Area Code	---
Message Length	2 minutes
Rings to Answer	4
Security Code	123
Dialing	Tone
Regional Area Codes	---

- Rings to Answer** Selects the number of rings before the unit answers.
- Remote Access** Sets your 3-digit code used for remote access to the unit.
- TONE/PULSE Dialing** Sets the phone for tone or pulse dialing.
- Regional Area Codes** Sets your regional area codes if you have multiple area codes where you live.

During the course of setting up the phone, you can press the DELETE button to scroll back to the previous Setup menu.

Setting the Display Contrast

This setting allows you to adjust the display contrast for easier readability.

1. Press and release the MENU button until **SET CONTRAST** is displayed. The unit announces, "**Setup menu. To change setting, use NEXT or REVIEW. To save a setting, press ENTER.**"
2. Use NEXT or REVIEW to select the desired setting or press the keypad number for the setting (1-5).
3. When finished, press ENTER to confirm. The unit beeps.

NOTE: To skip to the next setting, press MENU. To exit setup, press EXIT.

Setting the Time and Date

NOTE: If you have subscribed to the Caller ID display feature from your telephone company, the telephone company sends the time and date with the Caller ID information. The unit automatically sets the time and date when the first call is received.

Hour

1. If you just adjusted the Display Contrast menu, skip to step 2. If you haven't adjusted any other setting, press and release the MENU button until **SET TIME/DATE** is displayed.
2. Use NEXT or REVIEW to set the hour.
3. When finished, press ENTER to confirm. Now you're ready to enter the minutes.

Minutes

1. Use NEXT or REVIEW to set the minutes.
2. When finished, press ENTER to confirm. Now you're ready to enter the time of day, **AM** or **PM**.

AM/PM

1. Use NEXT or REVIEW to set the time of day.
2. When finished, press ENTER to confirm. Now you're ready to enter the month.

Month

1. Use NEXT or REVIEW to set the month.
2. When finished, press ENTER to confirm. Now you're ready to enter the day.

Date

1. Use NEXT or REVIEW to set the date.
2. When finished, press ENTER to confirm.

TIP: You can use the keypad as a shortcut to enter the time/date information. For example, to enter 8:09 a.m. 7/4:

1. Press 08.
2. Press 09.
3. Press 1 (for a.m.).
4. Press 07.
5. Press 04.
6. Press ENTER.

Setting Your Local Area Code

1. If you just adjusted the Time/Date menu, skip to step 2. If you haven't adjusted any other setting, press and release the MENU button until **LOCAL AREA CODE** is displayed.
2. Use NEXT or REVIEW to select the first digit.

3. Once the first digit is set, press ENTER.
4. Repeat steps 2-3 until all the digits of the area code are set.
5. When finished, press ENTER to confirm. The unit beeps.

NOTE: To skip to the next setting, press MENU. To exit setup, press EXIT.

TIP: You can use the keypad to enter all the digits in one step. To enter 317, press 3,1, and 7. Then press ENTER.

Setting the Incoming Message Length

This setting allows you to set the maximum length of time allowed for a single incoming message. You can choose from 1-4 minutes.

1. If you just adjusted the Local Area Code menu, skip to step 2. If you haven't adjusted any other setting, press and release the MENU button until **MESSAGE LENGTH** is displayed.
2. Use NEXT or REVIEW or press the keypad number (1-4) for the desired setting.
3. When finished, press ENTER to confirm. The unit beeps.

NOTE: To skip to the next setting, press MENU. To exit setup, press EXIT.

Setting the Rings to Answer

This setting allows you to set the number of rings before the unit answers a call. You can choose from 2-8 or Toll Saver (see "Toll Saver.")

1. If you just adjusted the Message Length menu, skip to step 2. If you haven't adjusted any other setting, press and release the MENU button until **SET RINGS TO ANS** is displayed.
2. Use NEXT or REVIEW or press the keypad number (2-8, Toll Saver) for the desired setting.
3. When finished, press ENTER to confirm. The unit beeps.

NOTE: To skip to the next setting, press MENU. To exit setup, press EXIT.

Toll Saver

Toll Saver can save you the cost of a call when you access your messages from another phone:

- If you have new messages, the unit answers after the 2nd ring.
- If you have no new messages, the unit answers after the 5th ring.

You can hang up after the 3rd ring and save the pay telephone or long distance charge.

Setting the Security Code

This feature allows you to change the factory default remote access code used for remote access to you answerer. The default code is 123.

1. If you just adjusted the Rings to Answer menu, skip to step 2. If you haven't adjusted any other setting, press and release the MENU button until **REMOTE ACCESS** is displayed.
2. Use NEXT or REVIEW to select the first digit.
3. Once the first digit is set, press ENTER. The unit beeps to confirm.
4. Repeat steps 2-3 until all the digits of the security code are set.

NOTE: To skip to the next setting, press MENU. To exit setup, press EXIT.

TIP: You can use the keypad to enter all the digits in one step. To enter 456, press 4, 5, and 6. Then press ENTER.

Setting the Dialing Mode

This adjustment allows you to select tone (touch-tone) or pulse (rotary) mode dialing. The phone is automatically set for touch-tone use.

1. If you just adjusted the Remote Access menu, skip to step 2. If you haven't adjusted any other setting, press and release the MENU button until **DIALING** is displayed.
2. Use NEXT or REVIEW or press the keypad number for the desired setting (1 for pulse, 2 for tone).

3. When finished, press ENTER to confirm. The unit beeps.

NOTE: To skip to the next setting, press MENU. To exit setup, press EXIT.

Setting the Regional Area Codes

Depending on your area, you may need to set regional area codes. These are needed in order for the phone to determine the number format to be displayed when a valid Caller ID signal is received. Calls received that match any of the regional area codes are displayed as 10 digits. If the number is not displayed correctly, the phone may not be able to dial back the number properly. You can store up to 6 regional area codes.

You may need to use this feature if you have:

- Multiple area codes
- Overlapping area codes
- Areas that require 10-digit dialing.

1. If you just adjusted the Dialing menu, skip to step 2. If you haven't adjusted any other setting, press and release the MENU button until **REGIONAL AC#** is displayed. The first digit of code #1 flashes.
2. Use NEXT or REVIEW to set the first digit.
3. Press ENTER. The next digit flashes.
4. Repeat steps 2-3 until all the digits of the regional area code are set.
5. When finished, press ENTER to confirm. The unit beeps.

NOTE: If you don't want to enter any more area codes, press MENU. To exit setup, press EXIT.

NOTE: You can use MENU at any time to scroll through the settings. Also, if you don't make a selection within 30 seconds, the unit automatically exits the setup menu.

TIP: You can use the keypad to enter all the digits in one step. To enter 891, press 8,9, and 1. Then press ENTER.

Message Volume

Use the VOLUME ^ and v buttons to adjust the volume when playing back messages and while reviewing or changing the setting.

Ringer Volume

Use the VOLUME ^ pt and v buttons to adjust the loudness of the ringer when the handset is not in use. The phone gives a sample ring when adjusting.

Handset Volume

Use the VOLUME ^ pt and v buttons to adjust the handset listening volume while it is in use.

Speakerphone Volume

Use the VOLUME ^ and v buttons to adjust the speakerphone listening volume while it is in use.

Telephone Operation

Using the Speakerphone

Speakerphone Location

For best speakerphone performance, avoid the following:

- Areas with high background noise. (The microphone might pick up these sounds and prevent the speakerphone from going into the receiving mode when you finish talking.)
- Surfaces affected by vibration.
- Recessed areas such as in a corner, under a cupboard, or next to a cabinet, which can generate an echo effect.

Speakerphone Use

Note the following guidelines when using the speakerphone:

- The speakerphone works similar to a two-way radio in that you can only listen or talk at one time.

- Stay reasonably close to the phone so that you can be clearly heard by the person to whom you are talking.
- You can adjust the speaker volume by pressing the VOLUME ^ and v buttons.
- The speakerphone indicator comes on when the speakerphone is in use.

Receiving a Phone Call

1. When the phone rings, the speakerphone indicator blinks and the caller's information, if any, will be shown on the display panel. Lift the handset or press the SPEAKER button to connect your phone call.
2. You can adjust the volume of the caller's voice by pressing the VOLUME ^ and v buttons.

Placing a Phone Call

1. Lift the handset or press the SPEAKER button and wait for a dial tone.
2. Dial the telephone number you wish to call.
3. You can adjust the volume of the caller's voice by pressing the VOLUME ^ and v buttons.

Switching between Speaker and Handset

You can switch between speakerphone and handset while the phone is dialing a number, or anytime during a conversation.

- **Speaker to Handset** — Pick up the handset.
- **Handset to Speaker** — Press SPEAKER, then hang up handset.

Temporary Tone Dialing

If you have pulse service, you can temporarily change from pulse to tone service. After dialing the telephone number, press and release the TONE (*) button on the telephone. This allows access to phone services that require a tone, such as banking and long-distance services. After you hang up the handset, the telephone automatically returns to pulse service.

Flash

Press the FLASH button instead of using the hook switch to activate customer calling services such as call waiting or call transfer, which are provided by your local phone company.

Redial

Redial the last number you called by pressing the REDIAL button after you get a dial tone.

NOTE: The Redial feature holds in memory the last phone number you dialed (as many as 63 digits). If you pressed any numbers after dialing the phone number, (for example, when accessing a voice-menu system) those numbers also are redialed.

IMPORTANT: In the event of a power outage, your phone will still be able to make and receive calls, however, the speakerphone and answerer will not be operational.

Mute

1. Press the MUTE button to mute a call, the MUTE indicator will light up. You will still be able to hear the calling party but they will not be able to hear you speaking.
2. Press the MUTE button again to unmute the call.

Answerer Operation

Call Answering

When a call comes in, the unit will ring the number of times set, play the greeting, and record the incoming call.

You can:

- Answer the call before the unit answers.
- Pick up the phone during the greeting.
- Listen to the incoming message (Call screening).

- Pick up the phone during the incoming message, if desired.
- Disconnect the caller by pressing the STOP button.

Auto Disconnect

Auto disconnect is a feature that tells the unit to stop playing the greeting or recording when an extension phone is picked up. Sometimes you may pick up and the machine keeps playing the greeting. This is normal. If you want to pick up the phone during the greeting play, wait about two seconds after the system answers before picking up a phone.

If the greeting continues to play after picking up an extension phone, press the PLAY/STOP button.

Playing Messages

Use the PLAY/STOP button to play messages. The unit first plays new messages in the order received. If there are no messages, the unit announces, **"You have no messages."** If there are no new messages, the old messages are played back.

When playing messages, the message number and the date-time stamp will be shown on the display. If Caller ID name and number information is received, that will be displayed also.

- To play messages, press and release PLAY/STOP.
- To stop playback, press and release PLAY/STOP again.
- To restart the message that is playing, press and hold REVIEW until the message restarts.
- To replay the previous message, press and release REVIEW.
- To play the next message, press and release NEXT.

Erase Messages

Single Messages

You can erase a message itself, leaving the Caller ID information.

- While the message is playing, press and release DELETE. The unit erases the current message and announces, **"Message erased."**

All Messages

You can also erase all the old messages only, leaving the new messages and Caller ID information.

While the unit is in ready-to-answer mode, press and hold DELETE until the unit announces, **"Messages erased."**

- New messages can not be erased in this way. To erase new messages, play them then press DELETE during play back.

Leaving a Memo

Use the MEMO button to record a specific message for others who have access to the unit.

1. Press and hold the MEMO button. The unit announces, **"Record your memo after the tone."**
2. Record your message after the beep.
3. Release MEMO when you're finished talking. The unit treats the memo as a message, as the display shows.

Memory Full

When the unit's memory is full, it answers after 10 rings and announces, **"Memory is full. No messages will be recorded."** A 20-second waiting period follows, allowing you to enter your security code.

Remote Access

You can access your answerer from any touch-tone phone from another location by entering your 3-digit security code (the default security code is 1 2 3, but you can change it.) Be aware that remote functions do not work with rotary or push-button pulse-dialing phones.

To access your answerer:

1. Call your telephone number.
2. After you hear the beep that follows the greeting, enter your 3-digit security code.

The unit confirms your code with a beep. To bypass the greeting, you can enter your 3-digit security code any time while the greeting is playing.

The unit waits for a remote command for 20 seconds after the correct security code has been entered. Menu selections can be made while the menu is playing.

NOTE: The unit answers on the 10th ring when it is turned off or the memory is full. To access the answerer, enter the 3-digit security code after the beep. If memory is full, play messages and erase some of them to restore memory.

NOTE: After the unit plays the remote menu, it waits 20 seconds for a command, then disconnects.

Remote Access Commands

Play new message	1
Play all messages	2
Repeat messages (during message playback)	5
Play previous message (during message playback)	6
Skip to next message (during message playback)	7
Erase message (during message playback)	0
Stop playback (during message playback)	4
Turn answerer on/off	3
End call	4

Caller ID Features

IMPORTANT: In order to use this unit's Caller ID features, you must subscribe to either the standard Name/Number Caller ID Service or Call Waiting Caller ID Service. To know who is calling while you are on the phone, you must subscribe to Call Waiting Caller ID Service.

This unit receives and displays CID information transmitted by your local telephone company. This information can include the phone number, date and time; or the name, phone number, and date and time.

Summary Screen

The summary screen shows the current time, current date and number of new calls to be reviewed. It is displayed until any button is pressed. Within 10 seconds of receiving a new call, the summary screen is displayed. It is similar to the Message playing screen except there is no **MSG** icon on the display.

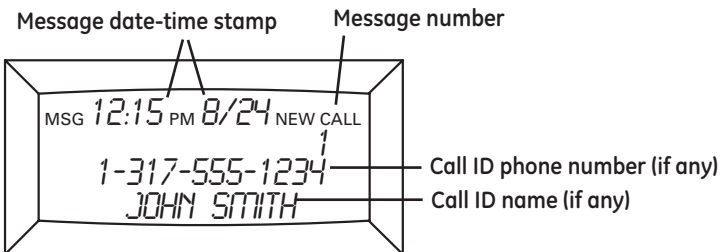

Caller ID with Call Waiting

Provided you subscribe to Call Waiting Caller ID service from your phone company; if you receive an incoming call and you are already on the phone, a beep indicates the presence of a Call Waiting call on the line. Only the handset that is in use at the time of the call will display and store the Call Waiting Caller ID information.

- When you hear the call waiting beep in the handset receiver, press the FLASH/EXIT button to put the current call on hold and answer the incoming call. Press FLASH/EXIT again to return to the original call.

Receiving and Storing Calls

The unit receives and displays information transmitted by your local phone company. This information can include the phone number, date, and time; or the name, phone number, date, and time. When the Caller ID memory is full, a new call automatically replaces the oldest call in memory. **NEW** appears in the display for calls received that have not been reviewed.

Reviewing Call Records

Use either the REVIEW or NEXT button to review your Caller ID records. The unit announces, **“Press NEXT or REVIEW to review Caller ID. Press STOP to quit.”**

- Press REVIEW to scroll through the call records from the most recent to the oldest.
- Press NEXT to scroll through the call records from the oldest to the newest.
- When all of the messages have been viewed, **END OF LIST** appears in the display.
- If there are new calls, they will be displayed first.
- If there are only old calls, all the calls will be reviewed.

Erasing Caller ID Info

You can erase a Caller ID record, leaving any associated message.

- While the call info is displayed, press and release DELETE. The unit erases the current Caller ID info and the next record is displayed.

You can also erase all Caller ID records, leaving any associated message.

- Press REVIEW when reviewing the first Caller ID record; the unit displays **START OF LIST**. Then press DELETE, and the unit displays **ERASE ALL CALLS?** Press DELETE again to erase all Caller ID records. OR
- Press NEXT when reviewing the latest Caller ID record; the unit displays **END OF LIST**. Then press DELETE, and the unit displays **ERASE ALL CALLS?** Press DELETE again to erase all Caller ID records.

Dialing Back

When reviewing Caller ID records, you may dial back the phone numbers shown on the display by pressing the DIAL button.

If you programmed your local area code in the setup menu

1. Use the NEXT and REVIEW buttons to scroll to the number you want to dial.
- If you see a number with 7 digits (i.e. 555-1234), then the call was received from within your area code. However, this does not guarantee the call is a local call.

- If you see a number with 11 digits (i.e. 1-234-555-1234), then the call received was not from your area code.
- Press the DIAL button and the display shows PICKUP or ADJ. A 10 second timer also starts in the upper right side of the display, letting you know the time remaining until the unit returns to the Summary Screen. If you adjust the number to be dialed, the timer automatically resets itself.
- To adjust the phone number, press the DIAL button. For instance, a 7-digit local number sometimes cannot be dialed because it requires a 10-digit or 11-digit format. Press the DIAL button repeatedly to scroll through the 7, 10, and 11-digit numbers.
7-digits: 7-digit telephone number (i.e. 555-5555)
10-digits: 3-digit area code + 7-digit telephone number (i.e. 425-555-5555)
11-digits: long distance code 1 + 3-digit area code + 7-digit telephone number (i.e. 1-425-555-5555)
- To dial the displayed number, pick up the handset or press the SPEAKER button before the timer reaches 0. **NOW DIALING** shows in the display and the number is dialed.

If you did not program your local area code in the setup menu

- Use the NEXT and REVIEW buttons to scroll to the number you want to dial. You will only see 10-digit numbers (i.e. 234-555-1234).
- See steps 2 through 4 in the above section to complete the dial back sequence.

NOTE: To cancel Dial Back, press PLAY/STOP or wait for the unit to return to the ready-to-answer mode.

Memory

You can store up to 13 numbers in memory for quick dialing – 3 in the quick dial buttons and 10 in the keypad numbers (0-9). Each memory location can store number up to 28 digits.

Storing a Number in Memory

1. Press the STORE button. **ENTER TEL. NO.** is displayed.
2. Use the keypad to enter the phone number. You can put spaces in the number and it will still dial correctly. To enter a space, press NEXT button.
 - To scroll forward or backward, use NEXT (when the cursor is not at the end of the number) or REVIEW.
 - To erase the current digit, press DELETE.
3. When finished, press STORE. **ENTER NAME** is displayed.
4. Use the keypad to store a name (up to 16 characters). More than one letter or character is available in each of the number keys. For example, to enter the letter "A," press the 2 key once. For a "B," press the same key twice. For a "C," press it three times.
 - To add a space, press NEXT.
 - To scroll forward or backward, use NEXT or REVIEW.
 - To erase the current character, press DELETE.
5. When finished, press STORE. **MEMORY LOCATION** is displayed.
6. Press the memory location number (0-9 or A, B, C) to store the number.

Example:

To store 1 123 555 1211 Al Smith, you would do the following:

1. Press 1; press NEXT; press 1; press 2; etc.
2. When finished, press STORE.
3. To enter the name, press 2; press NEXT; press 5 (three times); press NEXT (two times); press 7 (four times); etc.
4. When finished, press STORE.
5. Press the memory location number (0-9 or A,B,C) to store.

Storing Caller ID Records

You can also store Caller ID records in memory. Rather than re-entering the information the traditional way, you can store the record in a memory location or quick dial button.

1. Use the NEXT or REVIEW buttons to scroll to the Caller ID record you want to store. Press DIAL button to change the format (11 or 10 or 7 digits number format) as desired.
2. Press STORE.
3. Press the memory location number (0-9 or A, B, C) to store the record.

Inserting a Pause in the Dialing Sequence

Press the REDIAL/PAUSE button to insert a delay in the dialing sequence of a stored telephone number when a pause is needed to wait for a dial tone (for example after you dial 9 for an outside line, or to wait for a computer access tone). Each pause is represented as "P" on the display and counts as 1 digit in the dialing sequence.

Changing a Stored Number

Use the same procedure to change a stored number as you do to store a number—you're just replacing the phone number with a different one.

Dialing a Stored Number

1. Pick up the handset or press SPEAKER.
2. Press DIAL/ENTER. **MEMORY DIAL=?** is displayed.
3. Press the memory location number (0-9). The number dials automatically.

Alternatively, you can preview the number before dialing (when the handset is on-hook).

Press the DIAL button and then select the desired memory location (0-9). The number will be shown on the display, press DIAL again to make the connection in speakerphone mode.

Dialing a Quick Dial Number

1. Pick up the handset or press SPEAKER.
2. Press A, B, or C. The number dials automatically.

IMPORTANT: If you make test calls to emergency numbers, remain on the line and explain the reason for the call. Also, make these calls in off-peak hours, such as early morning or late evening.

Alternatively, you can preview the number before dialing (when the handset is on-hook).

Press a Quick Dial button (A, B or C), the number will be shown on the display, press DIAL again to make the connection in speakerphone mode.

Reviewing Stored Numbers

1. Press DIAL/ENTER. **MEMORY DIAL=?** is displayed.
2. Use NEXT or REVIEW to scroll through the memory locations.
 - To dial the displayed number, press DIAL. The speakerphone comes on and dials the number automatically. (To cancel, press SPEAKER).
 - To exit stored number review, press FLASH/EXIT.
 - To change the displayed number, press STORE.

EDIT TEL. NO. is displayed. See "Storing a Number in Memory."

NOTE: Direct access memory A, B and C are displayed as Memory 11, 12 and 13 respectively on the display.

Chain Dialing from Memory

Use this feature to make calls which require a sequence of numbers, for instance if you use a calling card for a frequently called long distance number. Basically, you dial each part of the sequence from memory. The following example shows how you can use chain dialing to make a call through a long distance service:

<i>The Number For</i>	<i>Memory Location</i>
Long distance access number	7
Authorization code	8
Frequently called long distance number	9

1. Pick up the handset.
2. Press DIAL/ENTER and then press 7.
3. When you hear the access tone, press DIAL/ENTER and then press 8.
4. At the next access tone, press DIAL/ENTER and then 9.

Message Indicators

The following special messages indicate the status of a message or the unit:

- 00 CALLS** The call record log is empty.
- UNKNOWN CALLER** The incoming call does not have Caller ID service or their service area is not linked to yours. If **UNKNOWN NAME** appears along with a calling number, the name information for that number was not available.
- BLOCKED CALL** The caller is registered as "Private Number" and the Caller ID information is withheld.
- ERROR** Caller information has been interrupted during transmission.
- START OF LIST/
END OF LIST** Indicates you are at the beginning or the end of the call record log.
- MEMO** The message has been recorded as a memo.

Troubleshooting Guide

Telephone Solutions

No dial tone

- Check the hook switch to make sure it pops up.
-

Won't dial out

- Make sure the tone/pulse setting is programmed correctly.
-

Phone doesn't ring

- Check the ringer volume.
 - Could have too many phones on one line. (See FCC registration information regarding REN)
-

Low handset or speaker volume

- Check the volume settings.
-

Can't be heard by other party

- Make sure the phone cord is securely plugged in.
 - Make sure the MUTE function is OFF.
-

Memory dialing

- Make sure you entered the numbers correctly. (See "Memory.")
-

Answerer Solutions

Doesn't answer, β or answers on 10th ring

- Make sure the answerer is turned on.
 - Memory is full, erase some messages.
 - Check the AC power and phone line connections.
-

Incoming messages are incomplete

- Was an extension phone picked up?
 - The caller left a message that is longer than the message length you set during setup.
 - Memory is full.
-

Won't respond to remote commands

- Must use a touch-tone phone.
 - Must enter the correct security code.
 - Did unit hang up? If you take no action for a period of time, it automatically hangs up.
-

Answerer doesn't work

- Unplug the power cord from the electrical outlet and plug it back in to reset the answerer.
-

After the unit is plugged in, FLASH ERROR is displayed

- Unplug the unit and plug it back in. If the message appears again, the unit needs service.
-

Can't hear messages

- Adjust the volume control.
-

Greeting continues to play even after an extension phone is picked up.

- This is normal operation. Auto disconnect is delayed for 1 second after the unit answers a call. If you are near the unit, press PLAY/STOP to stop the greeting.
-

No information is shown after the phone rings

- Be sure to wait until the second ring before answering.
 - Check all cabling to make sure that all connections are secure and not damaged.
 - Did you order Caller ID service from your local telephone company?
-

Error message is displayed

- ERROR appears in the display if the unit detects anything other than valid Caller ID information during the silent period after the first ring. This message indicates either the presence of noise on the line, or that an invalid message has been sent from the telephone company?
-

General Product Care

To keep your product working and looking good, follow these guidelines:

- Avoid putting it near heating appliances and devices that generate electrical noise (for example, motors or fluorescent lamps).
- DO NOT expose to direct sunlight or moisture.
- Avoid dropping product and/or other rough treatment.
- Clean with a soft cloth.
- Never use a strong cleaning agent or abrasive powder because this will damage the finish.
- Retain the original packaging in case you need to ship it at a later date.

Warranty Assistance

If trouble is experienced with this equipment, for warranty information, please contact customer service at **1-800-448-0329**. If the equipment is causing harm to the telephone network, the telephone company may require that you disconnect the equipment until the problem is resolved.

Any unauthorized repairs, changes or modifications not expressly approved by Thomson Inc. could void the user's authority to operate this product. For instructions on how to obtain a replacement unit, refer to the warranty included in this guide or call customer service at **1-800-448-0329**.

Or refer inquiries to:

Thomson Inc.
Manager, Consumer Relations
P O Box 1976
Indianapolis, IN 46206

Attach your sales receipt to this booklet for future reference or jot down the date this product was purchased or received as a gift. This information will be valuable if service should be required during the warranty period.

Purchase Date _____

Name of Store _____

Limited Warranty

What your warranty covers:

- Defects in materials or workmanship.

For how long after your purchase:

- One year, from date of purchase.
(The warranty period for rental units begins with the first rental or 45 days from date of shipment to the rental firm, whichever comes first.)

What we will do:

- Provide you with a new or, at our option, a refurbished unit. The exchange unit is under warranty for the remainder of the original product's warranty period.

How you get service:

- Properly pack your unit. Include any cables, etc., which were originally provided with the product. We recommend using the original carton and packing materials.
- "Proof of purchase in the form of a bill of sale or receipted invoice which is evidence that the product is within the warranty period, must be presented to obtain warranty service." For rental firms, proof of first rental is also required. Also print your name and address and a description of the defect. Send via standard UPS or its equivalent to:

Thomson Inc.
11721 B Alameda Ave.
Socorro, Texas 79927

- Insure your shipment for loss or damage. Thomson Inc. accepts no liability in case of damage or loss.
- A new or refurbished unit will be shipped to you freight prepaid.

What your warranty *does not* cover:

- Customer instruction. (Your Owner's Manual provides information regarding operating instructions and user controls. Any additional information, should be obtained from your dealer.)
- Installation and setup service adjustments.
- Batteries.
- Damage from misuse or neglect.
- Products which have been modified or incorporated into other products.

- Products purchased or serviced outside the USA.
- Acts of nature, such as but not limited to lightning damage.

Product Registration:

- Please complete and mail the Product Registration Card packed with your unit. It will make it easier to contact you should it ever be necessary. The return of the card is not required for warranty coverage.

Limitation of Warranty:

- **THE WARRANTY STATED ABOVE IS THE ONLY WARRANTY APPLICABLE TO THIS PRODUCT. ALL OTHER WARRANTIES, EXPRESS OR IMPLIED (INCLUDING ALL IMPLIED WARRANTIES OF MERCHANTABILITY OR FITNESS FOR A PARTICULAR PURPOSE) ARE HEREBY DISCLAIMED. NO VERBAL OR WRITTEN INFORMATION GIVEN BY THOMSON INC., ITS AGENTS, OR EMPLOYEES SHALL CREATE A WARRANTY OR IN ANY WAY INCREASE THE SCOPE OF THIS WARRANTY.**
- **REPAIR OR REPLACEMENT AS PROVIDED UNDER THIS WARRANTY IS THE EXCLUSIVE REMEDY OF THE CONSUMER. THOMSON INC. SHALL NOT BE LIABLE FOR INCIDENTAL OR CONSEQUENTIAL DAMAGES RESULTING FROM THE USE OF THIS PRODUCT OR ARISING OUT OF ANY BREACH OF ANY EXPRESS OR IMPLIED WARRANTY ON THIS PRODUCT. THIS DISCLAIMER OF WARRANTIES AND LIMITED WARRANTY ARE GOVERNED BY THE LAWS OF THE STATE OF INDIANA. EXCEPT TO THE EXTENT PROHIBITED BY APPLICABLE LAW, ANY IMPLIED WARRANTY OF MERCHANTABILITY OR FITNESS FOR A PARTICULAR PURPOSE ON THIS PRODUCT IS LIMITED TO THE APPLICABLE WARRANTY PERIOD SET FORTH ABOVE.**

How state law relates to this warranty:

- Some states do not allow the exclusion nor limitation of incidental or consequential damages, or limitations on how long an implied warranty lasts so the above limitations or exclusions may not apply to you.
- This warranty gives you specific legal rights, and you also may have other rights that vary from state to state.

If you purchased your product outside the USA:

- This warranty does not apply. Contact your dealer for warranty information.

Index

A

- Answerer Operation 19
- Answerer Solutions 29
- Answering System Set Up 10
- Auto Disconnect 19

B

- Base Layout 7
- Before You Begin 6

C

- Call Answering 19
- Caller ID Features 22
- Caller ID with Call Waiting 22
- Chain Dialing from Memory 28
- Changing a Stored Number 26

D

- Desktop Installation 7
- Dialing a Quick Dial Number 27
- Dialing a Stored Number 26
- Dialing Back 24

E

- Equipment Approval Information 2
- Erase Messages 20
- Erasing Caller ID Info 23

F

- Flash 18

G

- General Product Care 31

H

- Handset Volume 16
- Hearing Aid Compatibility 3

I

- Important Installation Information 6
- Inserting a Pause in the Dialing Sequence 26
- Installing the Phone 7
- Interference Information 3
- Introduction 6

L

- Leaving a Memo 20
- Licensing 3
- Limited Warranty 32

M

- Memory 25
- Memory Full 20
- Message Indicators 28
- Message Volume 16
- Mute 18

P

- Parts Checklist 6
- Placing a Phone Call 17
- Playing Messages 19

R

- Receiving and Storing Calls 23
- Receiving a Phone Call 17
- Redial 18
- Remote Access 21
- Remote Access Commands 21
- Reviewing Call Records 23
- Reviewing Stored Numbers 27
- Ringer Volume 16

S

- Service 31
- Setting the Dialing Mode 14
- Setting the Display Contrast 11
- Setting the Incoming Message Length 13
- Setting the Regional Area Codes 15
- Setting the Rings to Answer 13
- Setting the Security Code 14
- Setting the Time and Date 11
- Setting Your Local Area Code 12

- Speakerphone Volume 16
- Storing a Number in Memory 25
- Storing Caller ID Records 26
- Summary Screen 22
- Switching between Speaker and Handset 17

T

- Table of Contents 4
- Telephone Jack Requirements 6
- Telephone Operation 16
- Telephone Set Up 10
- Telephone Solutions 29
- Temporary Tone Dialing 18
- Toll Saver 14
- Troubleshooting Guide 29

U

- Using the Speakerphone 16

W

- Wall Mounting the Phone 8

Visit our website at: www.GE.com/phones

Model 29897
55927740 (Rev. 5 Dom E/S)
07-47
Printed in China

THOMSON
images & beyond



Thomson Inc.
101 West 103rd Street
Indianapolis, IN 46290-1102
© 2007 Thomson Inc.
Trademark(s) © Registered
Marca(s) Registrada(s)

Modelo 29897

Contestador Digital con Identificador de Llamada en Espera y Teléfono con Altavoz Guía del Usuario



Información sobre la Aprobación de Equipo

El equipo de su teléfono está aprobado para la conexión con la red Telefónica Pública (Public Switched Telephone Network) y cumple con los requisitos establecidos en las secciones 15 y 68 de las Reglas y Regulaciones de la FCC y con los Requerimientos Técnicos para Equipos de Terminales Telefónicas (Technical Requirements for Telephone Terminal Equipment), publicado por ACTA.

1 Notificación a la Compañía Telefónica Local

Al fondo de este equipo Ud. hallará un rótulo indicando, entre otra información, el número de la Registración con la FCC y el Número del Equivalente Timbre (REN) para este equipo. Ud. deberá, a petición, proveer esta información a su compañía telefónica.

El REN es útil para determinar el número total de artefactos que Ud. puede conectar a su línea telefónica, todavía asegurando que todos estos artefactos sonarán cuando se llame su número telefónico. En la mayoría de las áreas (pero no en todas), el total de los números REN de todos los artefactos conectados a una línea no debe exceder 5. Para estar seguro del número total de artefactos que Ud. pueda conectar a su línea (determinado por el REN), Ud. deberá ponerse en contacto con su compañía telefónica local.

Cualquier enchufe y conexión que se utilice para conectar este equipo al cableado del edificio y a la red telefónica, debe estar en conformidad con el reglamento de la FCC Parte 68 que ha sido adoptado por la ACTA. Un cable telefónico y un enchufe modular que han sido aprobados y están en conformidad con dicho reglamento han sido provistos con este producto. Están diseñados para ser conectados a un enchufe modular compatible, que también esté en conformidad. Para más detalles, vea las instrucciones para la instalación.

NOTAS:

- No se puede usar este equipo con un teléfono de previo pago proveído por la compañía telefónica.
- Las líneas compartidas son sujetas a las tarifas del estado, y por eso, es posible que Ud. no pueda usar su propio equipo telefónico si Ud. estuviera compartiendo la misma línea telefónica con otros abonados.
- Se debe notificar la compañía telefónica cuando se desconecte permanentemente su teléfono de la línea.
- Si su casa tiene un equipo de cableado especial para alarma conectado a su línea telefónica, asegúrese que la instalación de este producto no inhabilite su equipo de alarma. Si usted tiene preguntas sobre lo que podría inhabilitar su equipo de alarma, consulte con su compañía telefónica o con un instalador calificado.

**El número de la US está ubicado en el fondo de la base
El numero REN esta ubicado en el fondo de la base**

2 Derechos de la Compañía Telefónica

Si su equipo causase algún problema en su línea que pudiera dañar la red telefónica, la compañía telefónica siempre que sea posible le avisará de la posible interrupción temporal de su servicio. En caso que la compañía no pudiera avisarle de antemano y hubiera necesidad de tomar tal acción, la compañía telefónica podrá interrumpir su servicio inmediatamente. En caso de tal interrupción telefónica temporal la compañía debe : (1) darle aviso al momento de tal interrupción temporal de servicio, (2) concederle a Ud. la oportunidad de corregir la situación, (3) informarle a Ud. de sus derechos de presentar una queja a la Comisión de acuerdo con los procedimientos dictados en la Subparte E de la Parte 68 de las Regulaciones y Reglas de la FCC.

La compañía telefónica puede hacer los cambios en sus instalaciones de comunicación, en equipos, en sus funcionamientos o procedimientos que digne necesarios para el manejo de sus negocios y que no sean incompatibles con las Reglas y Regulaciones de la FCC. Si estos cambios pudieran alterar el uso o el funcionamiento de su equipo telefónico, la compañía telefónica deberá darle aviso adecuado en escrito para que Ud. goce de un servicio ininterrumpido.

Información de Interferencias

Este artefacto cumple con la Parte 15 de las Reglas de la FCC. Su funcionamiento es sujeto a las dos condiciones siguientes: (1) Este artefacto no puede causar interferencia dañosa, y (2) Este artefacto debe aceptar cualquier interferencia recibida, incluyendo interferencia que puede causar un funcionamiento no deseado.

Este equipo ha sido probado y cumple con los límites para un artefacto digital de la Clase B, de conformidad con la Parte 15 de las Reglas de la FCC. Estos límites han sido diseñados para proporcionar una protección razonable contra una interferencia dañosa que pueda existir en una instalación doméstica.

Este equipo genera, usa y puede radiar la energía de frecuencia de una radio y, si no fuera instalado y usado de acuerdo con las instrucciones, puede causar interferencia dañosa a las transmisiones radiales. Sin embargo, no hay garantía que la interferencia no ocurrirá en una instalación en particular.

La aislamiento de comunicaciones no puede ser asegurada al usar este producto.

Si este equipo causa en efecto una interferencia dañosa a la recepción de la radio o de la televisión, lo cual puede ser determinado apagando y prendiendo el equipo, le animamos a Ud. de tratar de corregir la interferencia por medio de una (o más) de las sugerencias siguientes:

- Cambie la posición o la ubicación de la antena (quiere decir la antena de la radio o de la televisión que está recibiendo la interferencia).
- Cambie la posición o cambie la ubicación y aumente la distancia entre el equipo de telecomunicaciones y la antena receptora de la radio o de la televisión que está recibiendo la interferencia.
- Conecte el equipo de telecomunicaciones a una toma en un circuito diferente del circuito al cual la antena receptora esté conectada.

Si estas medidas no eliminan la interferencia, favor de consultar a su distribuidor o a un técnico de radio/televisión experto por otras sugerencias. También, la Comisión Federal de Comunicaciones (FCC) ha preparado un folleto muy útil, "How To Identify and Resolve Radio/TV Interference Problems" ("Como Identificar y Resolver Problemas de Interferencia de Radio/Televisión"). Este folleto se puede obtener del U.S. Government Printing Office, Washington, D.C. 20402. Favor de especificar el número 004-000-00345-4 cuando haga su pedido.

Aviso: Los cambios o las modificaciones no expresos aprobados por el partido responsable de conformidad podían anular la autoridad del usuario para funcionar el equipo.

Compatibilidad con Audífonos

Se juzga que este teléfono es compatible con audífonos, en base a las normas de la FCC.

Licensing

Con licencia bajo la patente US 6,427,009.

Tabla de Contenido

INFORMACIÓN SOBRE LA APROBACIÓN DE EQUIPO	2
INFORMACIÓN DE INTERFERENCIAS	3
COMPATIBILIDAD CON AUDÍFONOS	3
LICENSING	3
TABLA DE CONTENIDO	4
INTRODUCCIÓN	6
ANTES DE COMENZAR.....	6
LISTA DE PARTES.....	6
REQUISITOS DE ENCHUFE MODULAR.....	6
INFORMACIÓN IMPORTANTE PARA LA INSTALACIÓN.	6
FORMATO DE LA BASE.....	7
PARA INSTALAR EL TELÉFONO.....	7
INSTALACIÓN SOBRE SUPERFICIE PLANA	7
INSTALACIÓN DEL TELÉFONO SOBRE PARED.....	8
INSTRUCCIONES IMPORTANTES PARA MOVER EL CONTESTADOR.....	9
PROGRAMACIÓN DEL SISTEMA CONTESTADOR.....	10
PARA GRABAR EL SALUDO	10
PROGRAMACIÓN DEL TELÉFONO.....	10
PROGRAMACIÓN DEL CONTRASTE DE LA PANTALLA.....	11
PROGRAMACIÓN DE LA HORA Y FECHA	11
PROGRAMACIÓN DE LA CLAVE DE AREA LOCAL	12
PROGRAMACIÓN DE LA DURACIÓN DE MENSAJES ENTRANTES	13
PROGRAMACIÓN DE LOS TIMBRES PARA CONTESTAR	13
AHORRADOR DE CARGOS.....	14
PROGRAMACIÓN DEL CÓDIGO DE SEGURIDAD ...	14
PROGRAMACIÓN DE LA MODALIDAD PARA MARCAR.....	14
PROGRAMACIÓN DE LAS CLAVES DE AREA REGIONALES.....	15
VOLUMEN DE LOS MENSAJES	16
VOLUMEN DEL TIMBRE.....	16
VOLUMEN DEL AURICULAR.....	16
VOLUMEN DEL ALTAVOZ.....	16
FUNCIONES BÁSICAS DEL TELÉFONO.....	16
CÓMO USAR EL ALTAVOZ.....	16
LOCALIZACIÓN DEL ALTAVOZ	16
USO DEL ALTAVOZ.....	17
CÓMO RECIBIR UNA LLAMADA	17
CÓMO HACER UNA LLAMADA.....	17
PARA INTERCAMBIAR ENTRE ALTAVOZ Y AURICULAR	17
TONO TEMPORAL PARA MARCAR.....	18
SERVICIOS ESPECIALES ("FLASH").....	18
VOLVER A MARCAR ("REDIAL").....	18
ENMUDECEDOR.....	18
OPERACIÓN DEL CONTESTADOR	19
CÓMO CONTESTAR LAS LLAMADAS.....	19
CÓMO AUTO-DESCONECTAR	19
CÓMO REPRODUCIR LOS MENSAJES.....	19
CÓMO BORRAR MENSAJES.....	20
CÓMO DEJAR UN RECADO (MEMO).....	20
MEMORIA LLENA.....	20
ACCESO REMOTO.....	21
COMANDOS PARA ACCESO REMOTO	21

Tabla de Contenido

FUNCIONES DEL IDENTIFICADOR DE LLAMADAS (CALLER ID).....	22	CÓMO CAMBIAR UN NÚMERO ALMACENADO.....	25
PANTALLA SUMARIO.....	22	CÓMO MARCAR UN NÚMERO ALMACENADO	26
IDENTIFICADOR DE LLAMADA CON LLAMADA EN ESPERA.....	22	CÓMO MARCAR UN NÚMERO DE MARCADO RÁPIDO	27
CÓMO RECIBIR Y ALMACENAR LLAMADAS	23	CÓMO REVISAR NÚMEROS ALMACENADOS	27
CÓMO REVISAR ARCHIVOS DE LLAMADAS	23	CÓMO MARCAR EN CADENA DESDE LA MEMORIA.....	28
CÓMO BORRAR ARCHIVOS DE LLAMADAS	23	INDICADORES DE MENSAJES.....	28
PARA VOLVER A MARCAR.....	24	SOLUCIÓN DE PROBLEMAS	29
MEMORIA	25	SOLUCIONES PARA EL TELÉFONO.....	29
CÓMO ALMACENAR UN NÚMERO EN LA MEMORIA	25	SOLUCIONES PARA EL CONTESTADOR.....	29
CÓMO ALMACENAR ARCHIVOS DEL IDENTIFICADOR DE LLAMADAS	26	CUIDADO GENERAL DEL PRODUCTO.....	31
CÓMO INTRODUCIR UNA PAUSA EN LA SECUENCIA DE MARCAR	26	CÓMO OBTENER SERVICIOS DE MANTENIMIENTO ..	31
		GARANTÍA LIMITADA.....	32
		ÍNDICE	34

ADVERTENCIA: PARA PREVENIR EL RIESGO DE UN FUEGO O DE UNA SACUDIDA ELÉCTRICA, NO EXPONGA ESTE APARATO A LA LLUVIA O A LA HUMEDAD.



EL RELÁMPAGO Y LA PUNTA DE FLECHA DENTRO DEL TRIÁNGULO ES UNA SEÑAL DE ADVERTENCIA. ALERTÁNDOLE A UD. DE QUE HAY "VOLTAJE PELIGROSO" DENTRO DEL PRODUCTO.

ATTENTION:

RIESGO DE SACUDIDA ELÉCTRICA NO ABRA

CUIDADO: PARA REDUCIR EL RIESGO DE UNA SACUDIDA ELÉCTRICA, NO quite LA CUBIERTA (O PARTE POSTERIOR) NO USE PARTES DE REPUESTO DENTRO. CONSULTE A ALGUNA PERSONA CALIFICADA DEL SERVICIO DE REPARACIONES.



EL SIGNO DE EXCLAMACIÓN DENTRO DEL TRIÁNGULO ES UNA SEÑAL DE ADVERTENCIA. ALERTÁNDOLE A UD. DE QUE EL PRODUCTO, TRAE INCLUIDO, INSTRUCCIONES MUY IMPORTANTES.

VEA ADVERTENCIA EN LA PARTE POSTERIOR/BASE DEL PRODUCTO.

Introducción



CUIDADO: Cuando utilice equipo telefónico, hay instrucciones básicas de seguridad que siempre deben seguirse. Refiérase a la guía de INSTRUCCIONES DE SEGURIDAD IMPORTANTES provista con este producto y guárdela para referencia futura.

Antes de Comenzar

Lista de Partes

Asegúrese de que su empaque contenga los artículos ilustrados a continuación:



Auricular



Base

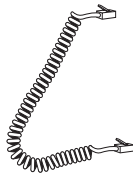

Cable del auricular

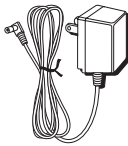

Adaptador de corriente CA

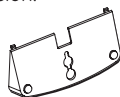

Placa para montaje



Cable de línea

Requisitos de Enchufe Modular

Para conectar el teléfono se necesita un enchufe modular RJ11, que es el tipo de enchufe más común y se parece al ilustrado. Si usted no tiene este tipo de enchufe, llame a su compañía telefónica local para preguntar cómo conseguirlo.

Placa de pared

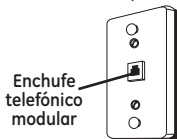

Información Importante para la Instalación

- Nunca instale cableado telefónico durante una tormenta de relámpagos.
- Nunca toque cables o terminales no aislados, a menos que la línea telefónica haya sido desconectada en la interfaz de la red.
- Utilice precaución cuando instale o modifique líneas telefónicas.
- Nunca instale enchufes telefónicos en localizaciones mojadas a menos que el enchufe haya sido diseñado específicamente para localizaciones mojadas. Para Instalar el Teléfono

Formato de la Base

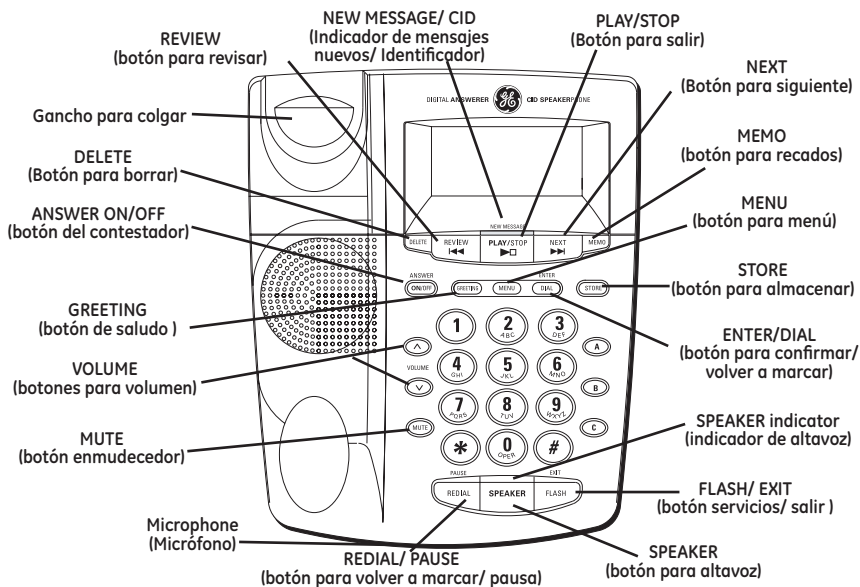

Para Instalar el Teléfono

Instalación sobre Superficie Plana

! CUIDADO: Para reducir el riesgo de lesión personal, fuego, o daño use solamente el adaptador de corriente 5-2768 (blanco), 5-2644 (negro), or 5-2779 (negro) listado en la guía del usuario. Este adaptador de corriente es diseñado para estar orientado correctamente en una posición de montaje vertical o en el piso.

1. Conecte el cable espiral en el auricular. Conecte el otro extremo en el enchufe al costado de la base.
2. Coloque el auricular sobre la base.

3. Conecte el cable largo de línea telefónica en el enchufe marcado "LINE" en la parte posterior del teléfono. Conecte el otro extremo en un contacto de pared.
4. Conecte el extremo pequeño del cable de corriente en el enchufe marcado "POWER 7.5V AC" en la parte trasera del contestador. Conecte el otro extremo en un enchufe de corriente AC. El aparato emite un tono indicando que está listo para ser programado o para contestar llamadas con el saludo y las programaciones de fábrica.

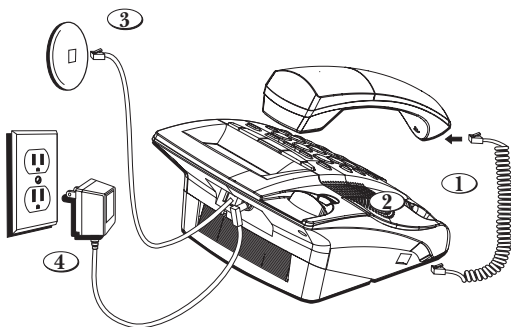

NOTA: El teléfono automáticamente revierte a la modalidad para marcar por tono ("touch-tone"). Para cambiar a modalidad de pulso (rotatorio), vea la sección "Cómo Marcar por Pulso/Tono." Si usted no sabe qué tipo de servicio tiene, verifique con su compañía telefónica.

NOTA: El aparato está instalado adecuadamente si usted levanta el auricular y escucha el tono de marcar. De otra manera vuelva a revisar todos los pasos de la instalación.

Instalación del Teléfono sobre Pared

1. Cuidadosamente gire el gancho para colgar 1800 con una moneda o un desarmador hasta que apunte hacia arriba. Usted tiene que hacer esto para que el auricular no se caiga de la base.
2. Conecte el cable espiral en el auricular. Conecte el otro extremo en el enchufe al costado de la base.

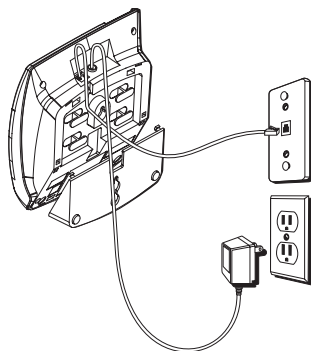

3. Coloque el auricular sobre la base.
4. Cuidadosamente dé la vuelta al aparato a que quede boca abajo. Quite la placa para montaje de los dos pares de ranuras en la parte superior, oprimiendo las lengüetas hacia adentro. Jale la placa del teléfono y gírela a que quede como indica el diagrama. Cuidadosamente oprima la placa dentro de los dos pares de ranuras inferiores hasta que un chasquido le indique que han entrado a su sitio.
5. Conecte el cable de línea dentro del enchufe en la parte trasera de la base. Enrede el cable excedente, si es que hay un excedente, alrededor de los ganchos provistos en la parte de abajo del aparato.
6. Alimente el cable de línea corto a través de las hendiduras provistas en la parte de abajo del aparato de manera que éste quede plano y listo para ser montado sobre la pared.
7. Conecte el otro extremo del cable de línea en un contacto de pared.
8. Conecte el extremo pequeño de del cable de corriente en el enchufe marcado "POWER 7.5V AC" en la parte trasera del contestador. Conecte el otro extremo en un enchufe de corriente AC. El aparato emite un tono indicando que está listo para ser programado o para contestar llamadas con el saludo y las programaciones de fábrica.
9. Deslice los agujeros para montaje en la base (en la parte de abajo del aparato) sobre los postecitos en la placa de pared y deslice la base hacia abajo hasta que el teléfono esté sujeto firmemente en su sitio.

Instrucciones Importantes para Mover el Contestador

Para mover el contestador a una localización diferente dentro de la casa, siga las siguientes instrucciones:

1. Desconecte la línea telefónica.
2. Vaya al contacto eléctrico y desconecte el cable de corriente.
3. Mueva el aparato y la línea telefónica a la localización deseada.
4. Conecte el cable de corriente en un enchufe eléctrico.
5. La pantalla muestra que los mensajes no han sido borrados.
6. Conecte la línea telefónica.
7. Vuelva a programar las funciones de hora/fecha o espere a que la siguiente llamada entrante las re-programe automáticamente.

Programación del Sistema Contestador

Para grabar el saludo

Antes de usar su nuevo contestador, usted debe de grabar un saludo (el anuncio que la persona que llama escucha cuando su sistema de contestador contesta una llamada). Si usted no graba un saludo, las personas que llaman escucharán el saludo por omisión (pre-programado de fábrica) que dice, **"No estamos disponibles para contestar su llamada, por favor deje un mensaje. Gracias por llamar."**

Cuando grabe el saludo, usted debe estar aproximadamente a 6 pulgadas del aparato. Elimine tanto ruido de fondo como le sea posible.

1. Prepare su saludo.

Ejemplo de un saludo: "Hola, habla (use su nombre aquí). No puedo contestar el teléfono en este momento, pero por favor deje su nombre, número de teléfono y un mensaje breve después del tono, y yo le llamaré más tarde. Gracias por llamar."

2. Sostenga oprimido el botón GREETING. El aparato le indica que grabe su saludo después del tono ("**Record your greeting after the tone**") y la indicación **GREETING RECORD** aparece en la pantalla. Después del tono, usted tiene 30 segundos para grabar su saludo.

3. | GREETING una vez que haya terminado.

- Para revisar el saludo, oprima y suelte el botón GREETING. El aparato reproduce automáticamente su saludo.
- Para volver al saludo programado de fábrica en la contestadora después de que usted ha grabado uno, oprima el botón GREETING y suéltelo cuando escuche el tono, u oprima y sostenga el botón DELETE cuando el saludo se esté reproduciendo.

Programación del Teléfono

Usted puede cambiar las siguientes programaciones a su gusto para satisfacer sus necesidades:

Contraste de la Pantalla	Selecciona el nivel de contraste de la pantalla.
Hora/Fecha	Programa la hora y fecha.
Clave de Area Local	Programa su clave de área local para la función de Regresar el Llamado (Dial Back).

Programación por Omisión (o preprogramada de fábrica)

Contraste de la pantalla	3
Hora/Fecha	12 a.m. 1/01
Clave de Area Local	---
Duración del Mensaje	2 minutos
Timbres para Contestar	4
Código de Seguridad	123
Modalidad para Marcar	Tono
Clave de Area Regional	---

Duración del Mensaje	Establece la duración de tiempo permitido para los mensajes entrantes.
Timbres para Contestar	Establece el número de timbres que el aparato recibe antes de contestar la llamada entrante.
Acceso Remoto	Establece su código de 3 dígitos para usar el acceso remoto con su aparato.
Marcado por TONO/ PULSO	Programa al teléfono para poder marcar por tono o pulso.
Claves de Area Regionales	Establece su clave de área regional si tiene múltiples claves de área en donde usted reside

Durante el proceso de configuración del teléfono, Ud. puede presionar el botón DELETE para retroceder al menú SETUP anterior.

Programación del Contraste de la Pantalla

Esta programación le permite ajustar el contraste de la pantalla para leer con mayor facilidad.

1. Oprima y suelte el botón MENU hasta que la indicación **SET CONTRAST** aparezca en la pantalla. El aparato anuncia **"Setup Menu. To change setting, use NEXT (siguiente) o REVIEW (revisar). To save a setting, press ENTER."**
2. Utilice el botón NEXT o REVIEW para seleccionar la programación deseada u oprima el número en el teclado correspondiente a esa programación (1-5).
3. Cuando haya terminado, oprima el botón ENTER para confirmar. El aparato emite un tono.

NOTA: Para saltar a la siguiente programación, oprima el botón MENU. Para salir del menú de programación, oprima el botón EXIT.

Programación de la Hora y Fecha

NOTA: Si usted se ha suscrito a la función de la pantalla del Identificador de Llamadas a través de su compañía telefónica, la compañía telefónica manda la hora y fecha con la información del Identificador de Llamadas. El aparato programa automáticamente la hora y fecha cuando recibe la primera llamada.

Hora

1. Si usted acaba de ajustar el menú de Contraste de la Pantalla, salte al paso 2. Si usted no ha ajustado ninguna otra programación, oprima y suelte el botón MENU hasta que la indicación **SET TIME/DATE** (programe hora/fecha) aparezca en la pantalla.

2. Utilice los botones NEXT o REVIEW para programar la hora.
3. Cuando haya terminado, oprima el botón ENTER para confirmar. Ahora usted está listo para programar los minutos.

Minutos

1. Utilice los botones NEXT o REVIEW para programar los minutos.
2. Cuando haya terminado, oprima el botón ENTER para confirmar. Ahora usted está listo para programar la hora del día, **AM** o **PM**.

AM/PM

1. Utilice los botones NEXT o REVIEW para programar la hora del día.
2. Cuando haya terminado, oprima el botón ENTER para confirmar. Ahora usted está listo para programar el mes.

Mes

1. Utilice los botones NEXT o REVIEW para programar el mes.
2. Cuando haya terminado, oprima el botón ENTER para confirmar. Ahora usted está listo para programar el día.

Fecha

1. Utilice los botones NEXT o REVIEW para programar la fecha.
2. Cuando haya terminado, oprima el botón ENTER para confirmar.

INFORMACION: Usted puede usar el teclado como una alternativa corta para inscribir la información de la hora/ fecha.

Por ejemplo, para inscribir 8:09 a.m.7/4:

1. Oprima 08.
2. Oprima 09.
3. Oprima 1 (para a.m.).
4. Oprima 07.
5. Oprima 04.
6. Oprima ENTER.

Programación de la Clave de Area Local

1. Si usted acaba de ajustar el menú de Hora/Fecha, salte al paso 2. Si usted no ha ajustado ninguna otra programación, oprima y suelte el botón MENU hasta que la indicación **LOCAL AREA CODE** aparezca en la pantalla.

2. Utilice los botones NEXT o REVIEW para seleccionar el primer dígito.
3. Una vez que el primer dígito está programado, oprima el botón ENTER.
4. Repita los pasos 2-3 hasta que todos los dígitos de la clave de área estén programados.
5. Cuando haya terminado, oprima el botón ENTER para confirmar. El aparato emite un tono.

**NOTA: Para saltar a la siguiente programación, oprima el botón MENU.
Para salir de programación, oprima el botón EXIT.**

INFORMACION: Usted puede utilizar el teclado para inscribir todos los dígitos en un solo paso. Para inscribir 317, opima 3, 1, y 7. Después oprima el botón ENTER.

Programación de la Duración de Mensajes Entrantes

Esta programación le permite programar el máximo tiempo permitido para un solo mensaje entrante. Usted puede escoger de 1 a 4 minutos.

1. Si usted acaba de ajustar el menú de Clave de Area Local, salte al paso 2. Si usted no ha ajustado ninguna otra programación, oprima y suelte el botón MENU hasta que la indicación **MESSAGE LENGTH** (duración de mensaje) aparezca en la pantalla.
2. Utilice los botones NEXT o REVIEW para programar la hora, o utilice los números del teclado (1-4) para la programación deseada.
3. Cuando haya terminado, oprima el botón ENTER para confirmar. El aparato emite un tono.

**NOTA: Para saltar a la siguiente programación, oprima el botón MENU.
Para salir de programación, oprima el botón EXIT.**

Programación de los Timbres para Contestar

Esta función le permite programar el número de timbres antes de que el aparato conteste una llamada. Usted puede escoger de 2 a 8, o Ahorrador de Cargos (vea "Ahorrador de Cargos").

1. Si usted acaba de ajustar el menú de Duración de Mensajes Entrantes, salte al paso 2. Si usted no ha ajustado ninguna otra programación, oprima y suelte el botón MENU hasta que la indicación **SET RINGS TO ANS** (programe número de timbres para contestar) aparezca en la pantalla.
2. Utilice los botones NEXT o REVIEW para programar la hora, o utilice el teclado (2-8, Ahorrador de Cargos) para establecer la programación deseada.
3. Cuando haya terminado, oprima el botón "ENTER" para confirmar. El aparato emite un tono.

**NOTA: Para saltar a la siguiente programación, oprima el botón "MENU."
Para salir de programación, oprima el botón "EXIT."**

Ahorrador de Cargos

El Ahorrador de Cargos le puede ahorrar el costo de una llamada cuando usted tiene acceso a sus mensajes desde otro teléfono:

- Si usted tiene mensajes nuevos, el aparato contesta después del segundo timbre.
- Si usted no tiene mensajes nuevos, el aparato contesta después del quinto timbre.

Usted puede colgar después del tercer timbre y ahorrarse pagar el costo de la llamada o el cargo de larga distancia.

Programación del Código de Seguridad

Esta programación le permite cambiar el código de acceso remoto programado de fábrica que se utiliza para tener acceso a su contestador desde otra localización. El código pre-programado es 123.

1. Si usted acaba de ajustar el menú de Timbres para Contestar, salte al paso 2. Si usted no ha ajustado ninguna otra programación, oprima y suelte el botón MENU hasta que la indicación **REMOTE ACCESS** (acceso remoto) aparezca en la pantalla.
2. Utilice los botones NEXT o REVIEW para seleccionar el primer dígito.
3. Una vez que el primer dígito está programado, oprima el botón ENTER. El aparato emite un tono para confirmar.
4. Repita los pasos 2-3 hasta que todos los dígitos del código de seguridad estén programados.

NOTA: Para saltar a la siguiente programación, oprima el botón MENU. Para salir de programación, oprima el botón EXIT.

INFORMACION: Usted puede utilizar el teclado para inscribir todos los dígitos en un solo paso. Para inscribir 456, opima 4, 5, y 6. Después oprima el botón ENTER.

Programación de la Modalidad para Marcar

Este ajuste le permite seleccionar la modalidad para marcar de tono (touch-tone) o de pulso (rotatorio). El teléfono está automáticamente programado en modalidad de tono.

1. Si usted acaba de ajustar el menú de Acceso Remoto, salte al paso 2. Si usted no ha ajustado ninguna otra programación, oprima y suelte el botón MENU hasta que la indicación **DIALING** (para marcar) aparezca en la pantalla.
2. Utilice los botones NEXT o REVIEW para programar la hora, o utilice el número en el teclado (1 para pulso, 2 para tono).

3. Cuando haya terminado, oprima el botón ENTER para confirmar. El aparato emite un tono.

**NOTA: Para saltar a la siguiente programación, oprima el botón MENU.
Para salir de programación, oprima el botón EXIT.**

Programación de las Claves de Área Regionales

Dependiendo de su área, usted puede necesitar programar claves de área regionales. Estas son necesarias para que el teléfono pueda determinar el formato del número que debe mostrar cuando entra una señal válida del Identificador de Llamadas. Las llamadas recibidas que corresponden a cualquiera de las claves de área regionales se muestran como números de 10 dígitos. Si el número no está mostrado correctamente el teléfono puede no ser capaz de marcar ese número adecuadamente. Usted puede almacenar hasta 6 claves de área regionales.

Usted puede necesitar usar esta función si usted tiene:

- Múltiples claves de área.
 - Claves de área sobrepuestas.
 - Áreas que requieren números con formato de 10 dígitos para marcar.
1. Si usted acaba de ajustar el menú de Modalidad para Marcar, salte al paso 2. Si usted no ha ajustado ninguna otra programación, oprima y suelte el botón MENU hasta que la indicación **REGIONAL AC#** (número de clave regional) aparezca en la pantalla. El primer dígito del código #1 parpadea.
 2. Utilice los botones NEXT o REVIEW para inscribir el primer dígito.
 3. Oprima el botón ENTER. El siguiente dígito parpadea.
 4. Repita los pasos 2-3 hasta que todos los dígitos de la clave de área estén programados.
 5. Cuando haya terminado, oprima el botón ENTER para confirmar. El aparato emite un tono.

NOTA: Si usted no quiere inscribir más claves de área, oprima el botón MENU; para salir de programación oprima el botón EXIT.

NOTA: Usted puede usar el botón MENU en cualquier momento para recorrer a través de las programaciones. También, si usted no hace una selección en el lapso de 30 segundos, el aparato automáticamente se sale de la función de programación.

INFORMACION: Usted puede utilizar el teclado para inscribir todos los dígitos en un solo paso. Para inscribir 891, oprima 8, 9, y 1. Después oprima el botón ENTER.

Volumen de los Mensajes

Utilice los botones VOLUME ^ y v para ajustar el volumen mientras reproduce los mensajes o mientras revisa y cambia la programación.

Volumen del Timbre

Utilice los botones VOLUME ^ y v para ajustar el nivel de volumen del timbre cuando el auricular no está en uso. El teléfono produce un timbre como ejemplo mientras se ajusta.

Volumen del Auricular

Utilice los botones de volumen VOLUME ^ y v para ajustar el nivel de volumen del auricular cuando está en uso.

Volumen del Altavoz

Utilice los botones de volumen VOLUME ^ y v para ajustar el volumen para escuchar el altavoz mientras está en uso.

Funciones Básicas del Teléfono

Cómo Usar el Altavoz

Localización del Altavoz

Para el mejor funcionamiento del altavoz, evite lo siguiente:

- Areas con mucho ruido de fondo. (El micrófono puede recoger estos sonidos y evitar que el altavoz pueda cambiarse a la modalidad para recibir cuando usted termina de hablar).
- Superficies afectadas por vibración.
- Areas remetidas, como una esquina, abajo de una gaveta, o junto a un gabinete, los cuales pueden generar un efecto de eco.

Uso del Altavoz

Siga las siguientes pautas cuando utilice el altavoz:

- El altavoz funciona en una forma similar a un radio de dos sentidos, en que usted puede únicamente escuchar o hablar al mismo tiempo.
- Quédese razonablemente cerca del teléfono para que pueda ser escuchado claramente por la persona con la que está hablando.
- Usted puede ajustar el volumen del altavoz, simplemente oprimiendo los botones VOLUME (^ o v), sea para aumentar o para disminuir el volumen.
- El indicador luminoso del altavoz se encenderá cuando el altavoz está siendo utilizado.

Cómo recibir una Llamada

1. Cuando suena el teléfono, el indicador del altavoz parpadea y la información de la persona que llama, si ésta es disponible, aparecerá en la pantalla. Levante el auricular u oprima el botón SPEAKER para conectar su llamada telefónica.
2. Usted puede ajustar el volumen de la voz de la persona que llama, simplemente oprimiendo los botones VOLUME ^ y v.

Cómo hacer una Llamada

1. Levante el auricular u oprima el botón SPEAKER y espere al tono de marcar.
2. Marque el número al que usted desea llamar.
3. Usted puede ajustar el volumen de la voz de la persona que llama, simplemente oprimiendo los botones VOLUME ^ y v.

Para intercambiar entre Altavoz y Auricular

Usted puede intercambiar entre altavoz y auricular mientras el teléfono está marcando un número, o en cualquier momento durante una conversación.

- **De Altavoz a Auricular** — Levante el auricular.
- **De Auricular a Altavoz** — Oprima el botón SPEAKER, y cuelgue el auricular.

Tono Temporal para Marcar

Si usted tiene servicio rotatorio para marcar, usted puede temporalmente cambiar de servicio rotatorio a servicio de tono. Después de marcar el número telefónico, oprima y suelte el botón TONE * en el teléfono. Esto le permite el acceso a servicios telefónicos que requieren la modalidad para marcar por tono, como por ejemplo transacciones bancarias o servicios de larga distancia. Después de que usted cuelga el auricular, el teléfono automáticamente regresa a la modalidad para marcar por disco.

Servicios Especiales ("FLASH")

Oprima el botón FLASH en lugar de usar el gancho para colgar para poder activar los servicios especiales como llamada en espera o transferencia de llamada, que son provistos por su compañía telefónica.

Volver a Marcar (“REDIAL”)

Vuelva a marcar el último número al que usted llamó, oprimiendo el botón REDIAL una vez que obtiene tono de marcar.

NOTA: La función de Volver a Marcar (“REDIAL”) retiene en la memoria el último número que usted marcó (hasta 63 dígitos). Si usted oprimió cualquier tecla después de marcar el número telefónico (por ejemplo, para tener acceso a un sistema de menú de voz), esos números también serán marcados).

IMPORTANTE: En caso de un corte de corriente, su teléfono podrá seguir siendo capaz de hacer y recibir llamadas, sin embargo, el altavoz y la contestadora no funcionarán.

Enmudecedor

1. Oprima el botón MUTE para enmudecer una llamada, el indicador del enmudecedor MUTE se iluminará. Usted aún puede escuchar a la persona pero ellos no le escuchan a usted hablar.
2. Oprima nuevamente el botón MUTE para cancelar el enmudecer.

Operación del Contestador

Cómo Contestar las Llamadas

Cuando entra una llamada nueva, el aparato timbrará el número de timbres según haya sido programado, reproducirá el saludo, y grabará la llamada entrante.

Usted puede:

- Contestar la llamada antes de que el aparato conteste.
- Levantar el teléfono durante el saludo.
- Escuchar el mensaje entrante (Filtrar Llamadas).
- Levantar el teléfono durante el mensaje entrante, si así lo desea.
- Desconectar a la persona que llama oprimiendo el botón STOP.

Cómo Auto-Desconectar

Auto-desconectar es una función que le dice al aparato que detenga la reproducción del saludo o grabación cuando se levanta una extensión del teléfono. Algunas veces usted puede levantar el teléfono y el aparato continúa reproduciendo el saludo. Esto es normal. Si usted

quiere levantar el teléfono mientras se reproduce el saludo, espere como dos segundos después de que el sistema contesta y antes de levantar el teléfono.

Si el saludo continúa reproduciéndose después de que se levanta una extensión del teléfono, oprima el botón "STOP."

Cómo Reproducir los Mensajes

Utilice el botón PLAY/STOP para reproducir mensajes. El aparato reproduce primero los mensajes nuevos en el orden recibido. Si no hay mensajes, el aparato le indica que usted no tiene mensajes ("**You have no messages**"). Si no hay mensajes nuevos, los mensajes viejos se vuelven a reproducir.

Mientras se reproducen mensajes, el número de mensajes y el sello de fecha-hora se mostrará en la pantalla. Si se recibe la información del nombre y número del Identificador de Llamadas, ésta se mostrará en la pantalla también.

- Para reproducir mensajes, oprima y suelte el botón PLAY/STOP.
- Para detener la reproducción, oprima y suelte nuevamente el botón PLAY/STOP.
- Para volver a comenzar el mensaje que se está reproduciendo, oprima y sostenga el botón REVIEW hasta que el mensaje vuelva a comenzar.
- Para reproducir el mensaje anterior, oprima y suelte el botón REVIEW.
- Para reproducir el siguiente mensaje, oprima y suelte el botón "NEXT."

Cómo Borrar Mensajes

Mensajes individuales

Usted puede borrar el mensaje mismo, dejando únicamente la información del Identificador de Llamadas.

- Mientras el mensaje se está reproduciendo, oprima y suelte el botón DELETE. El aparato borra el mensaje actual y así lo indica ("**Message erased.**").

Todos los Mensajes

Usted puede también borrar únicamente los mensajes viejos, dejando los mensajes nuevos y la información del Identificador de Llamadas.

Mientras el aparato está en la modalidad de listo para contestar, oprima y sostenga el botón DELETE hasta que el aparato indica que ha borrado todos los mensajes ("**Messages erased.**").

- Los mensajes nuevos no pueden ser borrados de esta manera. Para borrar mensajes nuevos, reproduzcalos y mientras los escucha, oprima el botón DELETE.

Cómo dejar un Recado (Memo)

Utilice el botón MEMO para dejar un recado específico a otras personas que tienen acceso al aparato.

1. Oprima y sostenga el botón MEMO. El aparato le pide que grabe su mensaje después del tono ("**Record your memo after the tone.**").
2. Grabe su recado después del bip.
3. Suelte el botón MEMO cuando haya terminado de hablar. El aparato trata los recados como si fueran mensajes, como lo muestra la pantalla.

Memoria Llena

Cuando la memoria del aparato está llena, éste contesta después de 10 timbres y anuncia que la memoria está llena y que no se grabará el mensaje ("**Memory is full. No messages will be recorded.**"). A esto le sigue un periodo de espera de 20 segundos, lo cual le permite inscribir su código de seguridad.

Acceso Remoto

Usted puede tener acceso a su contestador desde cualquier teléfono con modalidad para marcar por tono en otra localización, simplemente inscribiendo su código de seguridad de 3 dígitos (el código programado de fábrica es 123, pero usted puede cambiarlo). Observe que las funciones remotas no sirven con teléfonos de pulso o rotatorios.

Cómo tener acceso a su contestador:

1. Llame a su número telefónico.
2. Después de que usted escucha el bip que sigue al saludo, inscriba su código de seguridad de 3 dígitos. El aparato confirma su código con un bip. Para saltarse el saludo, usted puede inscribir su código de seguridad en cualquier momento mientras el saludo se está reproduciendo.

El aparato espera al comando remoto durante 20 segundos después de que el código de seguridad correcto ha sido inscrito. Se pueden hacer las selecciones de menú mientras se reproduce dicho menú.

NOTA: El aparato contesta al décimo timbre cuando está desactivado o la memoria está llena. Para tener acceso al contestador, inscriba los 3 dígitos de su código de seguridad después del tono. Si la memoria está llena, reproduzca los mensajes y borre algunos de ellos para recuperar memoria.

NOTA: Después de que el aparato reproduce el menú de funciones remotas, se espera 20 segundos para recibir un comando, y después se desconecta.

Comandos Para Acceso Remoto

Reproducir los mensajes nuevos	1
Reproducir todos los mensajes	2
Repetir mensaje (durante la reproducción)	5
Reproducir mensaje anterior (durante la reproducción)	6
Saltar al siguiente mensaje (durante la reproducción)	7
Borrar el mensaje (durante la reproducción)	0
Detener la reproducción (durante la reproducción)	4
Activar/Desactivar contestador	3
Terminar la Llamada	4

Funciones del Identificador de Llamadas (Caller ID)

IMPORTANTE: Para utilizar las características de la identificación de llamador de esta unidad, usted debe suscribirse a cualquiera de los servicios de Identificador de Llamadas, ya sea el servicio estándar de Identificador de Nombre/Número o el servicio de Identificador de Llamada en Espera. Para saber quién llama mientras usted está en el teléfono, usted necesita suscribirse al servicio de Identificador de Llamada en Espera.

Este sistema telefónico recibe y muestra información del Identificador de Llamada en Espera, transmitida desde su compañía telefónica local. Esta información puede incluir el número telefónico, fecha y hora; o el nombre, número telefónico, fecha y hora.

Pantalla Sumario

La pantalla sumario le muestra la hora actual, fecha actual y el número de llamadas nuevas a ser revisadas. Esto se muestra hasta que se oprima cualquier botón. Dentro de los siguientes 10 segundos después de recibir una llamada, la pantalla sumario se muestra. Es similar a la pantalla de reproducción de mensajes excepto que no hay símbolo de mensajes ("MSG") en la pantalla.

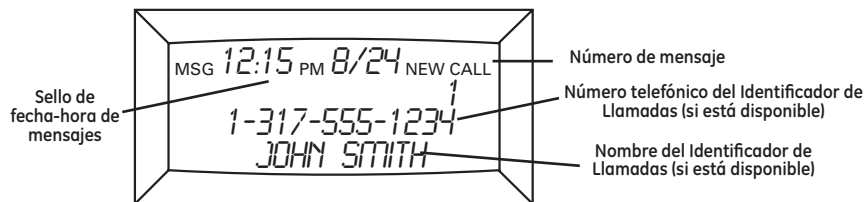

Identificador de Llamada con Llamada en Espera

Suponiendo que usted está suscrito al servicio de Identificador de Llamada en Espera a través de su compañía telefónica; si usted recibe una llamada entrante y usted está ya en el teléfono, una señal sonora indica que la presencia de Llamada en Espera llamada invita la línea. Solamente el auricular que está en uso a la hora de la llamada exhibirá y almacena la información de la identificación de llamador el esperar de llamada.

- Cuando usted escuche el tono de llamada en espera en la bocina del auricular, prima el botón FLASH/EXIT para poner la llamada actual en espera y poder contestar la llamada entrante. Presione FLASH/EXIT otra vez para volver a la llamada original.

Cómo Recibir y Almacenar Llamadas

Este aparato recibe y muestra información transmitida por su compañía telefónica local. Esta información puede incluir el número telefónico, fecha, y hora; o el nombre, número telefónico, fecha y hora. Cuando la memoria está llena, una llamada nueva automáticamente reemplaza a la llamada más antigua en la memoria. La indicación **NEW** aparecerá en la pantalla para llamadas que han sido recibidas pero no han sido aún revisadas.

Cómo Revisar Archivos de Llamadas

Utilice los botones REVIEW o NEXT para revisar sus archivos del Identificador de Llamadas. El aparato se lo indica (**"Press NEXT or REVIEW to review Caller ID. Press STOP to quit"**).

- Oprima el botón REVIEW para recorrer los archivos de llamadas desde la más nueva hasta la más antigua.
- Oprima el botón NEXT para recorrer los archivos de llamadas desde la más antigua hasta la más nueva.
- Cuando todos los mensajes han sido vistos, la indicación **END OF LIST** aparece en la pantalla.
- Si hay nuevas llamadas, éstas se mostrarán primero.
- Si únicamente hay llamadas viejas, todas las llamadas serán revisadas.

Cómo Borrar Archivos de Llamadas

Usted puede borrar un archivo del Identificador de Llamadas, y dejar mensajes relacionados con éste.

- Mientras la información de la llamada se muestra en la pantalla, oprima y suelte el botón DELETE. El aparato borra la información del archivo actual del Identificador de Llamadas y muestra el siguiente archivo.

Usted puede también borrar todos los archivos del Identificador de Llamadas, y dejar los mensajes asociados con los archivos.

- Oprima el botón REVIEW cuando esté revisando el primer archivo del Identificador de Llamadas; el aparato indica que es el comienzo de la lista de archivos (**START OF LIST**). Después oprima el botón DELETE, y el aparato le pregunta si borra todos los archivos (**ERASE ALL CALLS?**). Oprima nuevamente el botón DELETE para borrar todos los archivos, O
- Oprima el botón NEXT cuando esté revisando el último archivo del Identificador de Llamadas; el aparato indica que es el final de la lista de archivos (**END OF LIST**). Después oprima el botón DELETE, y el aparato le pregunta si borra todos los archivos (**ERASE ALL CALLS?**). Oprima nuevamente el botón para borrar DELETE para borrar todos los archivos.

Para Volver a Marcar

Cuando esté revisando los archivos del Identificador de Llamadas (Caller ID), usted puede volver a marcar el número que se muestra en la pantalla, oprimiendo el botón DIAL.

Si usted Programó su Clave de Área en el Menú de Programación

1. Oprima los botones NEXT o REVIEW para mostrar el número que usted quiera marcar.
 - Si usted ve un número de 7 dígitos (por ejemplo, 555-1234), entonces esa llamada fue recibida desde su misma clave de área. Sin embargo, esto no garantiza que la llamada sea local.
 - Si usted ve un número de 11 dígitos (por ejemplo, 1-234-555-1234), entonces esa llamada no fue recibida desde su misma clave de área.
2. Oprima el botón DIAL y la pantalla muestra la indicación **PICKUP** (LEVANTE) o **ADJ** (AJUSTE). Un temporizador empieza a contar el tiempo en la esquina superior derecha de la pantalla, para hacerle saber el tiempo que falta antes de que la pantalla vuelva a la Pantalla Sumario. Si usted ajusta el número que será marcado, el temporizador vuelva a ajustarse solo, automáticamente.
3. Para ajustar el formato del número telefónico, oprima el botón DIAL. Por ejemplo, un número local de 7 dígitos algunas veces no puede marcarse porque requiere un formato de 10 dígitos o de 11 dígitos. Oprima repetidamente el botón DIAL para recorrer los números de 7, 10 y 11 dígitos.
 - 7-dígitos: número telefónico de 7 dígitos (por ejemplo, 555-5555).
 - 10-dígitos: clave de área de 3 dígitos + el número telefónico de 7 dígitos (por ejemplo 425-555-5555).
 - 11-dígitos: clave de larga distancia 1 + clave de área de 3 dígitos + el número telefónico de 7 dígitos (por ejemplo 1-425-555-5555).

4. Para marcar el número que se muestra en la pantalla, levante el auricular u oprima el botón SPEAKER antes de que el temporizador llegue al 0. La indicación **NOW DIALING** (DISCANDO AHORA) aparece en la pantalla y el número se marca.

Si usted No Programó su Clave de Area en el Menú de Programación

1. Utilice los botones NEXT o REVIEW para recorrer los números hasta llegar al número que usted quiera marcar. Usted únicamente verá números de 10 dígitos (por ejemplo, 234-555-1234).
2. Vea los pasos del 2 al 4 en la sección anterior para completar el proceso de volver a llamar.

NOTA: Para cancelar la función de Regresar el Llamado (Dial Back), oprima el botón PLAY/ STOP o espere a que el aparato regrese a la modalidad de listo para contestar.

Memoria

Usted puede almacenar hasta 13 números en memoria para marcado rápido, 3 en la memoria de marcado rápido y 10 en los números del teclado (0-9). Cada ubicación de memoria puede almacenar números de hasta 28 dígitos.

Cómo Almacenar un Número en la Memoria

1. Oprima el botón para almacenar "STORE". La pantalla le indica que inscriba el número (**ENTER TEL NO**).
2. Utilice el teclado para inscribir el número telefónico. Usted puede poner espacios en el número y seguirá marcando correctamente. Para inscribir un espacio, oprima el botón NEXT.
 - Para ir hacia adelante o hacia atrás, utilice el botón NEXT (cuando el cursor no está al final del número) o el botón para revisar REVIEW.
 - Para borrar el dígito actual, oprima el botón DELETE.
3. Cuando haya terminado, oprima el botón STORE. La pantalla le indica que inscriba el nombre (**ENTER NAME**).
4. Utilice el teclado para almacenar un nombre (hasta 16 caracteres). Más de una letra o símbolo está almacenado en cada de las teclas numéricas. Por ejemplo, para inscribir una "A," oprima la tecla del 2 una vez. Para una "B," oprima la misma tecla dos veces. Para una "C," oprímala 3 veces.
 - Para agregar un espacio, oprima el botón NEXT.
 - Para recorrer hacia adelante o hacia atrás, use los botones NEXT o REVIEW.

- Para borrar el carácter actual, oprima el botón DELETE.
- 5. Cuando haya terminado, oprima el botón STORE. La indicación de localización de memoria (**MEMORY LOCATION**) aparece en la pantalla.
- 6. Oprima el número de la localización de la memoria (0-9 o A, B, C) para almacenar el número.

Por ejemplo:

Para almacenar 1 123 555 1211 Al Smith, usted haría lo siguiente:

1. Oprima 1; oprima NEXT; oprima 1; oprima 2; etc.
2. Cuando haya terminado, oprima el botón STORE.
3. Para inscribir el nombre, oprima 2; oprima NEXT; oprima 6 (tres veces); oprima NEXT (dos veces); oprima 7 (cuatro veces); etc.
4. Cuando haya terminado, oprima el botón STORE.
5. Oprima el número de la localización de la memoria (0-9 o A, B, C) para almacenar el número.

Cómo Almacenar Archivos del Identificador de Llamadas

Usted puede también almacenar archivos del Identificador de Llamadas en la memoria. En lugar de inscribir nuevamente la información de la manera tradicional, usted puede almacenar el archivo en una localización de memoria o en un botón para marcado rápido.

1. Utilice los botones NEXT o REVIEW para recorrer los archivos hasta llegar al archivo del Identificador de Llamadas que usted quiera almacenar. Oprima el botón DIAL para cambiar el formato (formato de 11, 10, o 7 números) como guste.
2. Oprima el botón STORE.
3. Oprima el número de la localización de la memoria (0-9 o A, B, C) para almacenar el archivo.

Cómo Introducir una Pausa en la Secuencia de Marcar

Oprima el botón REDIAL/PAUSE para introducir una pausa cuando se necesita un retraso en la secuencia para marcar un número telefónico cuando se necesita una pausa para esperar al tono de marcar (por ejemplo, cuando usted debe marcar el 9 para obtener línea externa o para esperar al tono de acceso de una computadora). Cada pausa se representa como "P" en la pantalla y cuenta como 1 dígito en la secuencia de marcado.

Cómo Cambiar un Número Almacenado

Utilice el mismo procedimiento para cambiar un número que el que usa para almacenarlo, usted está simplemente reemplazando el número telefónico con otro diferente.

Cómo Marcar un Número Almacenado

1. Levante el auricular u oprima el botón SPEAKER.
2. Oprima el botón DIAL/ENTER. La indicación **MEMORY DIAL=?** aparece en la pantalla.
3. Oprima el botón de la localización de memoria (0-9). El número se marca automáticamente.

En la alternativa, usted puede prever el número antes de marcarlo (cuando el auricular está colgado).

Oprima el botón DIAL y después seleccione la localización de memoria deseada (0-9). El número se mostrará en la pantalla y después oprima el botón DIAL nuevamente y poder hacer la conexión en modalidad de altavoz.

Cómo Marcar un Número de Marcado Rápido

1. Levante el auricular u oprima el botón SPEAKER.
2. Oprima A, B, o C. El número se marca automáticamente.

IMPORTANTE: Si usted hace llamadas de prueba a números de emergencia, permanezca en la línea y explique al operador la razón de la llamada. Además, haga estas llamadas durante las horas menos ocupadas, como temprano por la mañana o tarde por la noche.

En la alternativa, usted puede prever el número antes de marcarlo (cuando el auricular está colgado).

Oprima un botón de marcado rápido (A, B, o C), y el número se mostrará en la pantalla. Después oprima el botón DIAL nuevamente y poder hacer la conexión en modalidad de altavoz.

Cómo Revisar Números Almacenados

1. Oprima el botón DIAL/ENTER. La indicación **MEMORY DIAL=?** aparece en la pantalla.
2. Utilice los botones NEXT o REVIEW para recorrer las localizaciones de memoria.
 - Para marcar el número mostrado, oprima el botón DIAL. El altavoz se activa y marca el número automáticamente. (Para cancelar, oprima el botón SPEAKER).
 - Para salir de la modalidad de revisar números almacenados, oprima el botón FLASH/ EXIT.
 - Para cambiar el número mostrado, oprima el botón STORE. La indicación **EDIT TEL. NO.** aparece en la pantalla. Vea la sección "Cómo Almacenar un Número en la Memoria."

NOTE: Las localizaciones de memoria directas A, B y C se muestran como Memoria 11, 12 y 13 respectivamente en la pantalla.

Cómo Marcar en Cadena desde la Memoria

Utilice esta función para hacer llamadas que requieren una secuencia de números, por ejemplo si usted usa una tarjeta para llamar frecuentemente a un número de larga distancia. Básicamente, usted marca cada parte de la secuencia desde la memoria. El siguiente ejemplo le muestra cómo usted puede marcar desde la memoria para hacer una llamada a través de un servicio de larga distancia:

El Número Para

Localización en la Memoria

Número de acceso a la compañía de larga distancia 7

Clave de autorización 8

Número de larga distancia llamado frecuentemente 9

1. Levante el auricular.
2. Oprima el botón DIAL/ENTER y después oprima 7.
3. Cuando escuche el tono de acceso, oprima el botón DIAL/ENTER y después oprima 8.
4. Al siguiente tono de acceso, oprima el botón DIAL/ENTER y después oprima 9.

Indicadores de Mensajes

Los siguientes mensajes especiales indican el estado actual de un mensaje o del aparato:

00 CALLS

El registro de llamadas está vacío.

UNKNOWN CALLER

(PERSONA
DESCONOCIDA)

La llamada entrante no tiene servicio de Identificador de Llamadas o su área de servicio no está conectada con la suya. Si la indicación **UNKNOWN NAME** (nombre desconocido) aparece junto con el número que llama, significa que la información del nombre para ese número no estaba disponible.

BLOCKED CALL

(LLAMADA
BLOQUEADA)

La persona haciendo la llamada entrante está registrada como "Número Privado" y sus datos de Identificador de Llamadas no serán revelados.

ERROR

La información de la persona que llama ha sido interrumpida durante la transmisión.

START OF LIST

/END OF LIST
(PRINCIPIO/ FINAL)

Indica que usted está al principio o al final del registro de llamadas.

MEMO (RECADO)

El mensaje ha sido grabado como recado.

Solución de Problemas

Soluciones Para el Teléfono

No hay tono de marcar.

- Verifique que le gancho para colgar rebote hacia arriba.
-

No da línea.

- Asegúrese de que el selector de tono/ pulso esté programado correctamente.
-

El teléfono no timbra.

- Verifique los niveles de volumen.
 - Puede haber demasiadas extensiones del teléfono en su línea. (Vea la información de registro a la FCC en relación al REN).
-

Volumen del auricular y altavoz muy bajos.

- Verifique los niveles de volumen.
-

A usted no le escucha la otra otra persona.

- ¿Está el cable del auricular o de los audífonos conectado adecuadamente?
 - Asegúrese que la función MUTE esté apagada.
-

La función de marcar por memoria no sirve.

- Asegúrese de que inscribió los números correctamente. (Vea la sección "Memoria").
-

Soluciones para el Contestador

No contesta, o contesta en el décimo timbre.

- Asegúrese de que el contestador esté encendido.
 - La memoria está llena, borre algunos mensajes.
 - Verifique las conexiones del cable de corriente AC y del cable telefónico.
-

Los mensajes entrantes están Incompletos.

- ¿Alguien levantó una extensión?
 - La persona que llamó dejó un mensaje más largo que el tiempo que usted programó para la duración.
 - La memoria está llena.
-

No responde a los comandos de acceso remoto.

- Tiene que usar un teléfono con modalidad para marcar de Touch-Tone.
 - Usted debe inscribir el código de seguridad correcto.
 - ¿El aparato colgó? Si usted no actúa por un periodo de tiempo, el aparato cuelga automáticamente.
-

El contestador no funciona.

- Desconecte el cable de corriente del enchufe de pared y vuelva a conectarlo para reajustar el contestador.
-

Después de que el aparato se conecta, aparece la indicación "FLASH ERROR."

- Desconecte el aparato y vuelva a conectarlo. Si el mensaje vuelve a aparecer, el aparato necesita servicio de reparación.
-

No puede escuchar los mensajes.

- Ajuste el control de volumen.
-

El saludo continúa reproduciéndose incluso después de que se levanta una extensión.

- Esta es su operación normal. El Desconectado Automático se retrasa 1 segundo después de que el aparato contesta una llamada. Si usted está cerca del aparato, oprima el botón "PLAY/ STOP" para suspender el saludo.
-

No se muestra ninguna información después de que el teléfono suena.

- Asegúrese de esperar a contestar después del segundo timbre.
 - Revise todo el cableado para asegurarse de que todas las conexiones están sujetas adecuadamente y no están dañadas.
 - ¿Ordenó usted el servicio de Identificador de Llamadas (Caller ID a través de su compañía de larga distancia)?
-

Se muestra un mensaje erróneo.

- La indicación "ERROR" aparece en la pantalla del aparato si el aparato detecta cualquier cosa que no sea información válida del Identificador de Llamadas durante el periodo de silencio después del primer timbre. Este mensaje le indica que hay ruido en la línea, o que un mensaje inválido ha sido enviado desde su compañía telefónica.
-

Cuidado general del producto

Para mantener su teléfono funcionando bien y con buena apariencia, observe las siguientes pautas:

- Evite poner el teléfono cerca de calentadores (calefactores) de ambiente y dispositivos que generen interferencia eléctrica ejemplo, motores o lámparas fluorescentes).
- No lo exponga a la luz solar directa o a la humedad.
- No deje caer la extensión móvil y no maltrate el teléfono.
- Limpie el teléfono con un trapo suave.
- Nunca use un agente de limpieza fuerte ni un polvo abrasivo, ya que esto dañará el acabado.
- Retenga el empaque original en caso de que necesite embarcar el auricular en el futuro.

Ayuda de la Garantía

Si usted experimenta problemas con este equipo, para información de garantía, comuníquese con el departamento de servicio al cliente al **1-800-448-0329**. Si el equipo está causando daños a la red telefónica, la compañía telefónica puede requerir que desconecte su equipo hasta que el problema haya sido resuelto.

Cualquier reparaciones o cambio o modificación no aprobados expresamente por Thomson Inc. podría ser motivo de anulación de la autoridad del usuario para operar este producto. Para las instrucciones en cómo obtener una unidad del reemplazo, refiera a la garantía incluida en este servicio de cliente de la guía o de la llamada en **1-800-448-0329**.

O envíe sus preguntas a:

Thomson Inc.
Gerente, Servicio al Consumidor
P.O. Box 1976
Indianápolis, IN 46206

Adjunte su recibo al folleto, para futura referencia, o anote la fecha en la que se compró o recibió este producto como regalo. Esta información será valiosa si se llegase a requerir durante el período de garantía.

Fecha de Compra _____

Nombre de la Tienda _____

Garantía Limitada

Lo que cubre su garantía:

- Defectos de materiales o de trabajo.

Por cuánto tiempo después de la compra:

- Un año, a partir de la fecha de compra.

(El periodo de garantía para unidades arrendadas se inicia con la primera renta o 45 días de la fecha del embarque a la firma de arrendamiento, lo que ocurra primero).

Lo que haremos:

- Proporcionarle una unidad nueva o, a nuestra opción, una reacondicionada. La unidad de intercambio quedará bajo garantía por el resto del periodo de garantía del producto original.

Cómo obtener servicio:

- Empaque bien la unidad, incluyendo todos los cables, etc., que originalmente venían con el producto. Se recomienda usar el cartón y materiales de empaque originales.
- “Prueba de compra como factura o recibo de compra, que ofrezca evidencia de que el producto está dentro del periodo de garantía, debe ser presentado para obtener servicio bajo garantía.” Para compañías de arrendamiento, se requiere como evidencia el primer contrato de renta. También escriba claramente su nombre, dirección y la descripción del defecto. Mande vía UPS o un servicio de paquetería equivalente a:

Thomson Inc.
11721 B Alameda Ave.
Socorro, Texas 79927

- Asegure su empaque para prevenir pérdida o daño. Thomson Inc. no acepta responsabilidad en caso de pérdida o daño.
- Un aparato nuevo o uno remozado se le enviará con los cargos pagados.

Lo que no cubre la garantía:

- Instrucciones al cliente. (Su manual de propietario le proporciona la información con respecto a las instrucciones de operación y los controles del usuario. Cualquier información adicional debe obtenerse con su agente de ventas.
- Ajustes de instalación y de preparación del servicio.
- Baterías.
- Daño por mal uso o negligencia.
- Productos que han sido modificados o incorporados a otros productos.
- Productos comprados o que han recibido servicio fuera de los Estados Unidos.
- Desastres naturales, por ejemplo y sin limitarse a ellos, daños por relámpagos.

Registro del Producto:

- Por favor llene y envíe por correo la Tarjeta de Registro del Producto que se embarcó con su producto. Hará más fácil que hagamos contacto con usted si fuera necesario. No se requiere la devolución de la tarjeta para tener la cobertura de la garantía.

Limitaciones sobre la Garantía:

- **LA GARANTÍA ESPECIFICADA ANTERIORMENTES ES LA ÚNICA GARANTÍA APLICABLE A ESTE PRODUCTO. CUALQUIER OTRA GARANTÍA, EXPRESA O IMPLÍCITA (INCLUYENDO TODAS LAS GARANTÍAS IMPLÍCITAS DE MERCADO O DE SALUD PARA CUALQUIER PROPÓSITO) SON CONSIDERADAS NO VALIDAS. NINGUNA INFORMACION VERBAL O ESCRITA OTORGADO POR THOMSON INC., SUS AGENTES, O EMPLEADOS SERÁ CONSIDERADA PARA CREAR UNA GARANTÍA NI PARA AUMENTAR BAJO NINGUNA CIRCUNSTANCIA LA COBERTURA DE ESTA GARANTÍA.**
- **LA REPARACIÓN O REEMPLAZO DE UN PRODUCTO COMO SE ESPECIFICA BAJO ESTA GARANTÍA ES EL REMEDIO EXCLUSIVO DEL CONSUMIDOR. THOMSON INC. NO SE HACE RESPONSIBLE POR DAÑOS INCIDENTALES, DAÑOS DERIVADOS COMO CONSECUENCIA DEL USO ESTE PRODUCTO, O COMO RESULTADO DEL INCUMPLIMIENTO DE CUALQUIER GARANTÍA IMPLÍCITA O EXPRESA DE ESTE PRODUCTO. LA INVALIDEZ DE LAS GARANTÍAS O LAS GARANTÍAS LIMITADAS ESTÁN REGLAMENTADAS POR LAS LEYES DEL ESTADO DE INDIANA. EXCEPTO POR EL ALCANCE ESTABLECIDO POR LAS LEYES APLICABLES CUALQUIER GARNATÍA IMPLÍCITA DE MERCADO O DE SALUD PARA CUALQUIER PROPÓSITO, EN ESTE PRODUCTO ES LIMITADA AL PERÍODO DE GARANTÍA ESPECIFICADO ANTERIORMENTE.**

Cómo se Relaciona la Ley Estatal a esta Garantía:

- Algunos estados no permiten la exclusión ni limitación de daño incidental o derivado de alguna consecuencia, o la limitación con respecto al período de tiempo que debe aplicarse para garantías implícitas, por lo tanto las limitaciones y exclusiones mencionadas anteriormente pueden no ser aplicables para usted.
- Esta garantía le ofrece derechos legales específicos, y usted puede tener otros derechos legales que varían de estado a estado.

Si compró su producto fuera de los Estados Unidos:

- Esta garantía no se aplica. Vea a su distribuidor para información sobre la garantía.

Índice

A

- Acceso Remoto 21
- Ahorrador de Cargos 14
- Antes de Comenzar 6

C

- Comandos Para Acceso Remoto 21
- Cómo Almacenar Archivos del Identificador de Llamadas 26
- Cómo Almacenar un Número en la Memoria 25
- Cómo Auto-Desconectar 19
- Cómo Borrar Archivos de Llamadas 23
- Cómo Borrar Mensajes 20
- Cómo Cambiar un Número Almacenado 25
- Cómo Contestar las Llamadas 19
- Cómo dejar un Recado (Memo) 20
- Cómo hacer una Llamada 17
- Cómo Introducir una Pausa en la Secuencia de Marcar 26
- Cómo Marcar en Cadena desde la Memoria 28
- Cómo Marcar un Número Almacenado 26
- Cómo Marcar un Número de Marcado Rápido 27
- Cómo obtener servicios de mantenimiento 31
- Cómo recibir una Llamada 17
- Cómo Recibir y Almacenar Llamadas 23
- Cómo Reproducir los Mensajes 19

- Cómo Revisar Archivos de Llamadas 23
- Cómo Revisar Números Almacenados 27
- Cómo Usar el Altavoz 16
- Compatibilidad con Audífonos 3
- Cuidado general del producto 31

E

- Enmudecedor 18

F

- Formato de la Base 7
- Funciones Básicas del Teléfono 16
- Funciones del Identificador de Llamadas (Caller ID) 22

G

- Garantía limitada 32

I

- Identificador de Llamada con Llamada en Espera 22
- Indicadores de Mensajes 28
- Información de Interferencias 3
- Información Importante para la Instalación 6
- Información sobre la Aprobación de Equipo 2
- Instalación del Teléfono sobre Pared 8
- Instalación sobre Superficie Plana 7
- Instrucciones Importantes para Mover el Contestador 9
- Introducción 6

L

Licensing 3

Lista de Partes 6

M

Memoria 25

Memoria Llena 20

O

Operación del Contestador 19

P

Pantalla Sumario 22

Para grabar el saludo 10

Para Instalar el Teléfono 7

Para intercambiar entre Altavoz y
Auricular 17

Para Volver a Marcar 24

Programación de la Clave de Area Local 12

Programación de la Duración de Mensajes
Entrantes 13

Programación de la Hora y Fecha 11

Programación de la Modalidad para
Marcar 14

Programación de las Claves de Area
Regionales 15

Programación del Código de Seguridad 14

Programación del Contraste de la Pantalla 11

Programación de los Timbres para
Contestar 13

Programación del Sistema Contestador 10

Programación del Teléfono 10

R

Requisitos de Enchufe Modular 6

S

Servicios Especiales ("FLASH") 18

Solución de Problemas 29

Soluciones para el Contestador 29

Soluciones Para el Teléfono 29

T

Tono Temporal para Marcar 18

V

Volumen del Altavoz 16

Volumen del Auricular 16

Volumen de los Mensajes 16

Volumen del Timbre 16

Volver a Marcar ("REDIAL") 18

Visite el sitio de GE en: www.GE.com/phones

Modelo 29897
55927740 (Rev. 5 Dom E/S)
07-47
Impreso en China



Thomson Inc.
101 West 103rd Street
Indianapolis, IN 46290-1102
© 2007 Thomson Inc.
Trademark(s) © Registered
Marca(s) Registrada(s)