



# **Multifuncional 3400 Series**

---

## **Guia do usuário**

**Fevereiro de 2006**

**[www.lexmark.com](http://www.lexmark.com)**

---

Lexmark and Lexmark with diamond design are trademarks of Lexmark International, Inc., registered in the United States and/or other countries. All other trademarks are the property of their respective owners.

© 2006 Lexmark International, Inc.

All rights reserved.

740 West New Circle Road  
Lexington, Kentucky 40550

## **Edition notice**

Fevereiro de 2006

**The following paragraph does not apply to any country where such provisions are inconsistent with local law:** LEXMARK INTERNATIONAL, INC., PROVIDES THIS PUBLICATION "AS IS" WITHOUT WARRANTY OF ANY KIND, EITHER EXPRESS OR IMPLIED, INCLUDING, BUT NOT LIMITED TO, THE IMPLIED WARRANTIES OF MERCHANTABILITY OR FITNESS FOR A PARTICULAR PURPOSE. Some states do not allow disclaimer of express or implied warranties in certain transactions; therefore, this statement may not apply to you.

This publication could include technical inaccuracies or typographical errors. Changes are periodically made to the information herein; these changes will be incorporated in later editions. Improvements or changes in the products or the programs described may be made at any time.

Comments about this publication may be addressed to Lexmark International, Inc., Department F95/032-2, 740 West New Circle Road, Lexington, Kentucky 40550, U.S.A. In the United Kingdom and Eire, send to Lexmark International Ltd., Marketing and Services Department, Westhorpe House, Westhorpe, Marlow Bucks SL7 3RQ. Lexmark may use or distribute any of the information you supply in any way it believes appropriate without incurring any obligation to you. To obtain additional copies of publications related to this product, visit the Lexmark Web site at [www.lexmark.com](http://www.lexmark.com).

References in this publication to products, programs, or services do not imply that the manufacturer intends to make these available in all countries in which it operates. Any reference to a product, program, or service is not intended to state or imply that only that product, program, or service may be used. Any functionally equivalent product, program, or service that does not infringe any existing intellectual property right may be used instead. Evaluation and verification of operation in conjunction with other products, programs, or services, except those expressly designated by the manufacturer, are the user's responsibility.

© 2006 Lexmark International, Inc.

**All rights reserved.**

## **UNITED STATES GOVERNMENT RIGHTS**

This software and any accompanying documentation provided under this agreement are commercial computer software and documentation developed exclusively at private expense.

## **Informações sobre segurança**

Use somente a fonte de alimentação e o cabo de alimentação fornecidos com este produto ou uma fonte de alimentação e um cabo de alimentação substitutos de um fabricante autorizado.

Conecte o cabo da fonte de alimentação a uma tomada de fácil acesso e que esteja localizada próxima ao produto.

Para fazer manutenção ou reparos não descritos na documentação do usuário, contrate um profissional técnico experiente.

**ATENÇÃO:** não use o recurso de fax durante tempestades elétricas. Durante tempestades elétricas, não instale este produto nem faça conexões elétricas ou de cabos, como o cabo da fonte de alimentação ou o cabo de telefone.

# Conteúdo

---

<b>Localizando informações sobre a impressora.....</b>	<b>9</b>
<b>Configurando a impressora.....</b>	<b>13</b>
Verificando o conteúdo da caixa.....	13
<b>Conhecendo a impressora.....</b>	<b>14</b>
Aprendendo sobre os componentes da impressora.....	14
Usando os botões e menus do painel de controle.....	15
Usando o painel de controle.....	15
Navegando pelos menus do painel de controle.....	16
Usando o menu Copiar.....	16
Usando o menu Cartão fotográfico.....	16
<b>Conhecendo o software.....</b>	<b>18</b>
Usando o software da impressora.....	18
Usando o Imaging Studio.....	18
Usando o Programa da Multifuncional.....	20
Abrindo o Programa da Multifuncional.....	20
Usando a guia Copiar e digitalizar.....	20
Usando a guia Imagens salvas.....	21
Usando o link Fazer manutenções/Solucionar problemas.....	22
Usando o Centro de Soluções.....	22
Usando as Propriedades de impressão.....	23
Abrindo Propriedades de impressão.....	23
Usando o menu Salvar definições.....	23
Usando o menu Tarefas.....	24
Usando o menu Opções.....	24
Usando as guias de Propriedades de impressão.....	24
Usando o Editor de fotografias.....	24
Usando a Barra de ferramentas da Internet.....	25
Usando o Fast Pics.....	26
<b>Colocando papel e documentos originais.....</b>	<b>28</b>
Colocando papel.....	28
Colocando vários tipos de papel.....	28
Colocando documentos originais no vidro do scanner.....	31
<b>Imprimindo.....</b>	<b>32</b>
Alterando o tipo de papel.....	32
Imprimindo um documento.....	32

Imprimindo uma página da Internet.....	32
Imprimindo texto e fotografias de uma página da Internet.....	32
Imprimindo somente o texto de uma página da Internet.....	32
Imprimindo fotografias ou imagens de uma página da Internet.....	33
Imprimindo cartões.....	33
Imprimindo envelopes.....	34
Imprimindo transparências.....	34
Imprimindo cópias agrupadas.....	35
Imprimindo várias páginas em uma folha de papel.....	35
Imprimindo a última página primeiro (em ordem inversa).....	36
<b>Trabalhando com fotografias.....</b>	<b>37</b>
Recuperando e gerenciando fotografias.....	37
Inserindo um cartão de memória.....	37
Usando uma câmera digital compatível com PictBridge para controlar a impressão de fotografias.....	38
Transferindo fotografias digitais para um computador.....	38
Procurando e selecionando fotografias armazenadas no computador.....	39
Imprimindo fotografias.....	39
Imprimindo fotografias armazenadas em um cartão de memória usando a folha de provas.....	39
Imprimindo fotografias armazenadas em um cartão de memória usando o Fast Pics.....	40
Imprimindo fotografias a partir de uma câmera digital usando DPOF.....	40
Imprimindo fotografias armazenadas no computador usando o Imaging Studio.....	41
Personalizando fotografias.....	41
Criando e imprimindo um álbum de recortes ou uma página de álbum.....	41
Adicionando legendas a uma página de fotografia.....	42
<b>Copiando.....</b>	<b>43</b>
Fazendo uma cópia.....	43
Copiando fotografias 4 x 6.....	43
Personalizando definições de cópia.....	44
Especificando o tamanho do papel carregado.....	44
Definindo a qualidade da cópia.....	44
Clareando ou escurecendo uma cópia.....	44
Ampliando ou reduzindo uma imagem.....	44
Repetindo uma imagem em uma página usando o computador.....	45
<b>Digitalizando.....</b>	<b>46</b>
Digitalizando um item.....	46
Digitalizando um documento somente texto.....	46
Digitalizando um documento com texto e gráficos.....	47
Salvando uma imagem digitalizada.....	47
Personalizando definições de digitalização.....	47

Digitalizando documentos ou imagens para enviar por e-mail.....	49
Digitalizando texto para edição.....	49
Digitalizando imagens para edição.....	49
Digitalizando imagens nítidas de revistas ou jornais.....	50
<b>Enviando fax.....</b>	<b>51</b>
Enviando um fax usando o software.....	51
Recebendo um fax utilizando o software.....	51
<b>Fazendo a manutenção da impressora.....</b>	<b>53</b>
Trocando um cartucho de impressão.....	53
Removendo um cartucho de impressão usado.....	53
Instalando um cartucho de impressão.....	53
Obtendo uma qualidade de impressão melhor.....	55
Aprimorando a qualidade de impressão.....	55
Alinhando o cartucho de impressão usando o computador.....	55
Limpendo os orifícios dos cartuchos de impressão.....	56
Limpendo os orifícios e os contatos do cartucho de impressão.....	56
Conservando o cartucho de impressão.....	57
Limpendo o vidro do scanner.....	57
Fazendo pedidos de suprimentos.....	57
Usando cartuchos de impressão originais da Lexmark.....	57
Recarregando um cartucho de impressão.....	58
Reciclando produtos Lexmark.....	58
<b>Solução de problemas.....</b>	<b>59</b>
Solucionando problemas de configuração.....	59
O idioma incorreto é exibido no visor.....	59
O botão Liga/Desliga não está aceso.....	59
O software não é instalado.....	59
A página não é impressa.....	60
Não é possível imprimir a partir da câmera digital usando PictBridge.....	62
Solucionando problemas de impressão.....	62
Aprimorando a qualidade de impressão.....	62
Textos e gráficos sem qualidade.....	63
Baixa qualidade nas margens da página.....	64
Baixa velocidade de impressão.....	64
A impressora não imprime ou não responde.....	65
Impressões parciais de documentos ou fotografias.....	65
Solucionando problemas de cópia.....	65
A copiadora não responde.....	65
A unidade do scanner não fecha.....	65
Qualidade de cópia baixa.....	65
Parte do documento ou da fotografia é copiada.....	66

Solucionando problemas de digitalização.....	66
O scanner não responde.....	66
A digitalização não foi concluída com êxito.....	67
A digitalização demora muito ou congela o computador.....	67
Baixa qualidade da imagem digitalizada.....	67
Parte do documento ou da fotografia é digitalizada.....	68
Não é possível digitalizar para um aplicativo.....	68
Solucionando problemas de fax.....	68
Dicas para enviar fax usando o Imaging Studio.....	68
Não é possível enviar ou receber um fax.....	68
Não é possível imprimir um fax ou a qualidade de impressão do fax recebido é baixa.....	69
Fax recebido em branco.....	69
Solucionando problemas de atolamentos e de alimentações incorretas.....	69
Atolamento de papel na impressora.....	69
Atolamento no suporte para papel.....	70
Alimentação incorreta de papel ou mídia especial.....	70
A impressora não alimenta papel, envelopes nem mídia especial.....	70
O papel para banner está atolando.....	71
Solucionando problemas de cartão de memória.....	71
Não é possível inserir o cartão de memória.....	71
Nada acontece quando um cartão de memória é inserido.....	71
Mensagens de erro no visor.....	72
Mensagens de erro.....	72
<b>Problema de alinhamento.....</b>	72
<b>Erro no cartucho.....</b>	72
<b>Cartucho ausente.....</b>	73
<b>Alterar a definição de tamanho de papel ou fotografia.....</b>	73
<b>Limpar atolamento suporte.....</b>	73
<b>Limpar atolamento de papel.....</b>	73
<b>Pouca tinta colorida.....</b>	73
<b>Não foi possível detectar uma folha de provas.....</b>	74
<b>Computador não conect.....</b>	74
<b>Inserir a câmera/cartão de memória.....</b>	74
<b>Seleção de tamanho de fotografia/papel inválida.....</b>	74
<b>Colocar papel.....</b>	74
<b>Nenhuma imagem foi selecionada.....</b>	74
<b>Nenhuma seleção de tamanho de fotografia/papel foi feita.....</b>	74
<b>Nenhum arquivo fotográfico foi encontrado.....</b>	75
<b>Nenhuma informação sobre a folha de provas.....</b>	75
<b>Só um disp./cartão mídia permitido.....</b>	75
<b>O papel está inclinado. Recoloque-o.....</b>	75
<b>Alterar a definição de tamanho de papel.....</b>	75
<b>Erro de comunicação da PictBridge.....</b>	75

Remova a câmera para usar o cartão de memória.....	75
Algumas fotografias foram removidas do cartão pelo host.....	75
Problema ao ler cartão de memória.....	76
Removendo e reinstalando o software.....	76
<b>Avisos.....</b>	<b>77</b>
<b>Índice.....</b>	<b>83</b>





# Localizando informações sobre a impressora

## Folheto de *configuração*

Descrição	Onde encontrar
O Folheto de <i>configuração</i> oferece instruções para configurar o hardware e o software.	Você pode encontrar esse documento na embalagem da impressora ou no site da Lexmark na Internet.

## Brochura *Primeiros passos*

Descrição	Onde encontrar
Essa brochura fornece todas as informações necessárias para você usar a impressora.	Você pode encontrar esse documento na embalagem da impressora.

## Guia do usuário

Descrição	Onde encontrar
<p>O <i>Guia do usuário</i> fornece instruções para usar a impressora e outras informações como:</p> <ul style="list-style-type: none"><li>• Manutenção</li><li>• Solução de problemas</li><li>• Segurança</li></ul>	<p>Quando você instala o software da impressora, o <i>Guia do usuário</i> é instalado.</p> <ol style="list-style-type: none"><li>1 Clique em <b>Iniciar</b> → <b>Programas</b> ou <b>Todos os Programas</b> → <b>Lexmark 3400 Series</b>.</li><li>2 Clique em <b>Guia do usuário</b>.</li></ol> <p>Para instalar na área de trabalho:</p> <ol style="list-style-type: none"><li>1 Insira o CD. A tela de instalação é exibida.</li></ol> <p><b>Nota:</b> se necessário, clique em <b>Iniciar</b> → <b>Executar</b> e digite <b>D:\setup</b>, onde <b>D</b> é a letra da unidade do CD-ROM.</p> <ol style="list-style-type: none"><li>2 clique em <b>Exibir guia do usuário (incluindo Solucionando problemas de configuração)</b>.</li><li>3 Clique em <b>Sim</b>.</li><li>4 Clique em <b>Cancelar</b>.</li><li>5 Clique em <b>Sim</b>.</li></ol> <p>Um ícone da área de trabalho do <i>Guia do usuário</i> e o <i>Guia do usuário</i> são exibidos na tela.</p> <p>Você também pode encontrar esse documento no site da Lexmark na Internet.</p>

## CD

Descrição	Onde encontrar
O CD contém drivers, software e arquivos de publicações. O CD instalará o sistema de Ajuda no seu computador, caso a impressora esteja conectada a um computador.	Você pode encontrar o CD na embalagem da impressora. Consulte o Folheto de <i>configuração</i> para obter instruções de instalação.

## Ajuda

Descrição	Onde encontrar
A Ajuda oferece instruções sobre como usar o software, caso a impressora esteja conectada a um computador.	Quando estiver usando qualquer programa de software da Lexmark, clique em <b>Ajuda, Dicas → Ajuda</b> ou em <b>Ajuda → Tópicos da Ajuda</b> .

## Centro de Soluções Lexmark

Descrição	Onde encontrar
O software do Centro de Soluções Lexmark estará incluído no CD, caso a impressora esteja conectada a um computador. Ele será instalado junto com o outro software.	Para acessar o Centro de Soluções Lexmark: <b>1</b> Clique em <b>Iniciar → Programas</b> ou <b>Todos os Programas → Lexmark 3400 Series</b> . <b>2</b> Selecione <b>Centro de Soluções Lexmark</b> .

## Arquivo Leiamme

Descrição	Onde encontrar
Este arquivo contém as informações mais recentes sobre a impressora e o software que não são exibidas em outra documentação, bem como informações específicas sobre o seu sistema operacional.	Para acessar o arquivo Leiamme: <b>1</b> Clique em <b>Iniciar → Programas</b> ou <b>Todos os Programas → Lexmark 3400 Series</b> . <b>2</b> Selecione <b>Leiamme</b> .

## Site na Internet

Descrição	Onde encontrar
Nosso site na Internet contém uma variedade de informações. <b>Nota:</b> todos os caminhos para o site na Internet estão sujeitos a alterações.	Visite nosso site na Internet em <b>www.lexmark.com</b> . <b>1</b> Acesse o site na Internet. <b>2</b> Selecione um país ou região na lista suspensa no canto superior esquerdo da página. <b>3</b> Selecione o link com as informações desejadas.
<b>Drivers, atualizações e patches</b> Esta área oferece arquivos de driver atualizados.	Visite nosso site na Internet em <b>www.lexmark.com</b> . <b>1</b> Clique em <b>drivers e downloads</b> . <b>2</b> Clique em <b>Localizar drivers e downloads</b> . <b>3</b> Selecione família da sua impressora. <b>4</b> Selecione o modelo da sua impressora. <b>5</b> Selecione o sistema operacional ou clique em <b>Mostrar arquivos para todos os sistemas operacionais suportados</b> . <b>6</b> Selecione o arquivo do qual deseja fazer o download e siga as instruções.

Descrição	Onde encontrar
<p><b>Especificações de produto</b></p> <p>As especificações de produto oferecem informações sobre quantas páginas podem ser colocadas na bandeja para papel e quais os cartuchos de tinta que devem ser usados com a impressora.</p>	<p>Visite nosso site na Internet em <a href="http://www.lexmark.com">www.lexmark.com</a>.</p> <ol style="list-style-type: none"> <li>1 Clique em <b>Produtos e suprimentos</b>.</li> <li>2 Clique em <b>Impressoras e produtos multifuncionais</b>.</li> <li>3 Selecione a família da sua impressora.</li> <li>4 Selecione o modelo da sua impressora.</li> <li>5 Clique na guia <b>Especificações técnicas</b>.</li> </ol>
<p><b>KnowledgeBase</b></p> <p>O KnowledgeBase é um banco de dados para consulta que oferece informações sobre solução de problemas para a sua impressora e idéias para impressão.</p>	<p>Visite nosso site na Internet em <a href="http://www.lexmark.com">www.lexmark.com</a>.</p> <ol style="list-style-type: none"> <li>1 Clique em <b>Suporte ao cliente</b>.</li> <li>2 Clique em <b>Suporte técnico</b>.</li> <li>3 Selecione a família da sua impressora.</li> <li>4 Selecione o modelo da sua impressora.</li> <li>5 Digite um termo a ser pesquisado ou clique em um dos links.</li> </ol>
<p><b>Atendimento ao cliente</b></p> <p>Esta área fornece acesso ao suporte técnico, publicações, status de garantia, drivers e downloads, promoções e prêmios; informa sobre como localizar um revendedor perto de você, entrar em contato com um representante técnico, registrar a impressora e verificar o status de pedidos; oferece informações sobre peças, fornecedores de serviços e segurança.</p>	<p>Visite nosso site na Internet em <a href="http://www.lexmark.com">www.lexmark.com</a>.</p> <ol style="list-style-type: none"> <li>1 Clique em <b>Suporte ao cliente</b>.</li> <li>2 Selecione o link com as informações desejadas.</li> </ol>
<p><b>Fazendo pedidos de suprimentos</b></p> <p>Você pode fazer pedidos de suprimentos como cartuchos e papéis no nosso site na Internet.</p>	<p>Visite nosso site na Internet em <a href="http://www.lexmark.com">www.lexmark.com</a>.</p> <ol style="list-style-type: none"> <li>1 Clique em <b>Produtos e suprimentos</b>.</li> <li>2 Clique em <b>Suprimentos</b>.</li> <li>3 Selecione o link com as informações desejadas.</li> </ol>
<p><b>Informações sobre garantia limitada</b></p> <p>A Lexmark International, Inc. fornece uma garantia limitada de que esta impressora não apresentará defeitos de material e de mão-de-obra por um período de 12 meses a partir da data original de compra.</p>	<p>Para ver as limitações e as condições dessa garantia limitada, consulte a Declaração de garantia limitada, incluída nesta unidade, ou visite o endereço: <a href="http://www.lexmark.com">www.lexmark.com</a>.</p> <ol style="list-style-type: none"> <li>1 Clique em <b>Suporte ao cliente</b>.</li> <li>2 Clique em <b>Informações sobre garantia</b>.</li> <li>3 Clique em <b>Declaração de garantia limitada para jato de tinta e impressoras multifuncionais</b>.</li> <li>4 Navegue pela página da Internet para visualizar a garantia.</li> </ol>

## Suporte ao cliente

Descrição	Onde encontrar
<b>Suporte por telefone</b>	Ligue para (800) 332-4120. De segunda a sexta (8h às 23h GMT-5) Aos sábados, de meio-dia às 18h (GMT-5) <b>Nota:</b> o número de telefone e o horário para suporte podem ser modificados sem aviso prévio.
<b>Suporte por e-mail</b>	Para obter suporte por e-mail, visite o nosso site na Internet: <a href="http://www.lexmark.com">www.lexmark.com</a> . <ol style="list-style-type: none"><li>1 Clique em <b>Suporte ao cliente</b>.</li><li>2 Clique em <b>Suporte técnico</b>.</li><li>3 Selecione a família da sua impressora.</li><li>4 Selecione o modelo da sua impressora.</li><li>5 Na seção Ferramentas de suporte, clique em <b>Suporte por e-mail</b>.</li><li>6 Preencha o formulário e clique em <b>Enviar solicitação</b>.</li></ol>
Anote as seguintes informações (localizadas no recibo e na parte posterior da impressora) e as tenha em mãos ao nos contatar para que o serviço seja agilizado: <ul style="list-style-type: none"><li>• Número do tipo de máquina</li><li>• Número de série</li><li>• Data da compra</li><li>• Local onde foi comprada</li></ul>	

## Site na Internet

Descrição	Onde encontrar
Nosso site na Internet contém uma variedade de informações. <b>Nota:</b> todos os caminhos para o site na Internet estão sujeitos a alterações.	Visite nosso site na Internet em <a href="http://www.lexmark.com">www.lexmark.com</a> . <ol style="list-style-type: none"><li>1 Acesse o site na Internet.</li><li>2 Selecione um país ou região na lista suspensa no canto superior esquerdo da página.</li><li>3 Selecione o link com as informações desejadas.</li></ol>

Anote as seguintes informações (localizadas no recibo e na parte posterior da impressora) e as tenha em mãos ao nos contatar para que o serviço seja agilizado:

- Número do tipo de máquina
- Número de série
- Data da compra
- Local onde foi comprada

# Configurando a impressora

Para configurar a impressora, siga as instruções no folheto de *Configuração* fornecido com o produto.

## Verificando o conteúdo da caixa

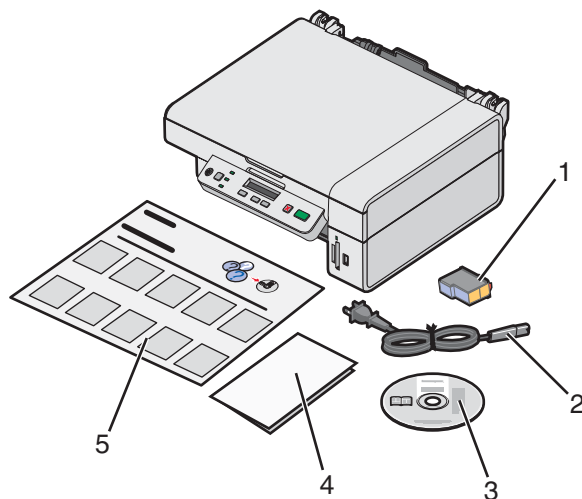

	Nome	Descrição
1	Cartucho de impressão colorido	Cartucho a ser instalado na impressora
2	Cabo da fonte de alimentação	Conecta-se à fonte de alimentação localizada na parte posterior da impressora
3	CD do software de instalação	<ul style="list-style-type: none"><li>• Software de instalação da impressora</li><li>• Ajuda</li><li>• <i>Guia do usuário</i> no formato eletrônico</li></ul>
4	<i>Primeiros passos</i> ou <i>Soluções de configuração</i>	Brochura impressa que serve como um guia <b>Nota:</b> a versão completa do <i>Guia do usuário</i> pode ser encontrada no CD do software de instalação fornecido com a impressora.
5	Folheto de <i>configuração</i>	Instruções sobre a configuração do software e do hardware da impressora e informações sobre soluções de problemas de configuração

**Nota:** o cabo USB é vendido separadamente.

# Conhecendo a impressora

## Aprendendo sobre os componentes da impressora

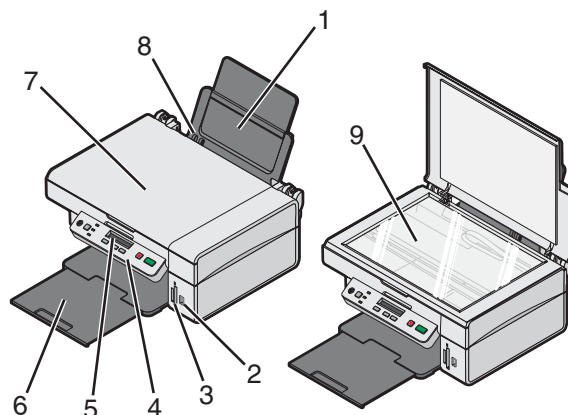

	Use	Para
1	Suporte de papel	Colocar papel.
2	Porta PictBridge	Conectar a câmera digital compatível com PictBridge à impressora.
3	Slots de cartões de memória	Inserir um cartão de memória.
4	Painel de controle	Operar a impressora.
5	Visor	Verificar o status da impressora.
6	Bandeja de saída do papel	Empilhar o papel impresso.
7	Tampa superior	Acessar o vidro do scanner.
8	Guia de papel	Manter o papel reto ao alimentar.
9	Vidro do scanner	Digitalizar, copiar ou remover um item.

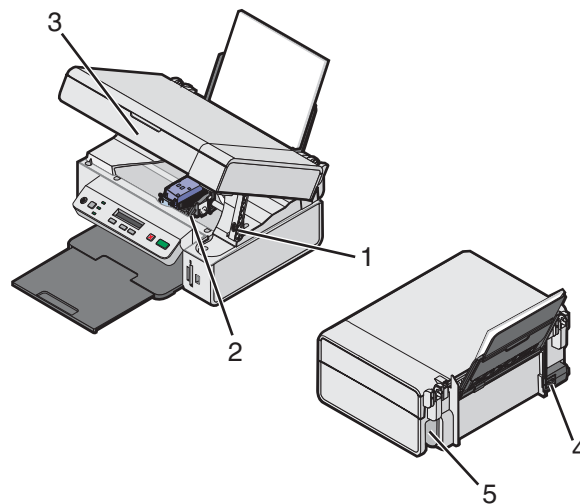



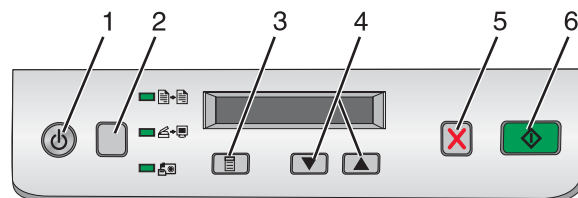

	Use	Para
1	Suporte do scanner	Manter erguida a unidade do scanner.
2	Suporte para cartuchos de impressão	Instalar, substituir ou remover um cartucho de impressão.
3	Unidade do scanner	Acessar o suporte do cartucho de impressão.
4	Fonte de alimentação	Conectar a impressora à fonte de alimentação usando o cabo de alimentação. <b>Nota:</b> insira o cabo de alimentação na fonte de alimentação antes de ligá-lo na tomada.
5	Porta USB	Conectar a impressora a um computador usando um cabo USB (pode ser vendido separadamente). <b>Nota:</b> insira o cabo USB na porta USB antes de conectá-lo ao computador.

## Usando os botões e menus do painel de controle





### Usando o painel de controle









	Pressione	Para
1		Ligar e desligar a impressora.
2		Selecionar o modo <b>Copiar</b> , <b>Digitalizar</b> ou <b>Cartão fotográfico</b> . (Quando o indicador luminoso estiver aceso, o modo estará selecionado).

	Pressione	Para
3		<ul style="list-style-type: none"> <li>• Exibir o menu do modo selecionado.</li> <li>• Selecionar uma opção no submenu exibido no visor.</li> </ul>
4	 ou 	<ul style="list-style-type: none"> <li>• Percorrer as opções de menus.</li> <li>• Especificar o número de cópias a serem impressas no modo Copiar.</li> </ul>
5		Cancelar um trabalho de cópia, digitalização ou impressão.
6		Iniciar um trabalho de cópia, digitalização ou impressão. <b>Nota:</b> verifique se o modo desejado está selecionado.

## Navegando pelos menus do painel de controle



- 1 Pressione  várias vezes para selecionar o modo Copiar, Digitalizar ou Cartão fotográfico. (Quando o indicador luminoso estiver aceso, o modo estará selecionado).
- 2 Pressione  várias vezes para navegar pelos itens de menu do modo selecionado.
- 3 Pressione  ou  para navegar e selecionar as opções disponíveis para o item de menu exibido.

## Usando o menu Copiar



- 1 Se necessário, pressione  várias vezes até que o indicador luminoso  se acenda.
- 2 Pressione  várias vezes até que o item de menu desejado seja exibido.
- 3 Pressione  ou  para navegar e selecionar as opções disponíveis para o item de menu exibido.
- 4 Pressione  para começar a copiar.

Item de menu	Ação
Cópias	Especificar o número de cópias para impressão.
Cor	Selecionar uma cópia colorida ou em preto e branco.
Qualidade de impressão	Selecionar a qualidade de impressão.
Iluminação	Clarear ou escurecer a imagem copiada.
Tamanho do papel	Especificar o tamanho do papel colocado no suporte.
Redimensionar	Ampliar ou reduzir o tamanho da imagem copiada.
Tipo de papel	Especificar o tipo de papel colocado no suporte.

## Usando o menu Cartão fotográfico

- 1 Se necessário, pressione  várias vezes até que o indicador luminoso  se acenda, ou insira um cartão de memória na impressora. Para obter mais informações, consulte “Inserindo um cartão de memória” na página 37.
- 2 Pressione  várias vezes até que o item de menu desejado seja exibido.



3 Pressione  ou  para navegar e selecionar as opções disponíveis para o item de menu exibido.

4 Pressione  para começar a imprimir.

Item de menu	Ação
Imprimir folha de provas	Imprimir uma folha de provas: <ul style="list-style-type: none"><li>• de todas as fotografias do cartão de memória</li><li>• das 20 fotografias mais recentes</li><li>• por data</li></ul> Para obter mais informações, consulte “Imprimindo fotografias armazenadas em um cartão de memória usando a folha de provas” na página 39.
Digitalizar a folha de provas	Digitalizar a folha de provas para imprimir as fotografias selecionadas.
Imprimir DPOF	Imprimir fotografias diretamente de um cartão de memória. <b>Nota:</b> essa seleção de menu será exibida somente se um arquivo DPOF válido estiver presente no cartão de memória.
Imprimir todas	Imprimir todas as fotografias no cartão de memória usando as opções de tamanho de papel disponíveis.

# Conhecendo o software

## Usando o software da impressora

Use este software	Para
O Imaging Studio	Abrir o componente necessário para a conclusão de uma tarefa.
O Programa da Multifuncional	Visualizar, digitalizar, copiar, imprimir ou enviar imagens por fax.
O Centro de Soluções	Localizar informações sobre solução de problemas, manutenção e pedido de cartuchos.
Propriedades de impressão	Selecionar as melhores definições de impressão para o documento que está sendo impresso.
O Editor de fotografias	Editar fotografias e gráficos.
Fast Pics	Transferir fotografias digitais de um cartão de memória ou de uma câmera digital compatível com PictBridge para o computador.
A Barra de ferramentas da Internet	Criar versões fáceis de imprimir de uma página ativa da Internet.

## Usando o Imaging Studio

Os botões do Imaging Studio levam você a software e a informações que podem ajudá-lo nas seguintes tarefas:











- Impressão, navegação ou compartilhamento de fotografias
- Utilização de fotografias a partir de um cartão de memória
- Impressão de uma página de álbum
- Digitalização e edição de texto usando OCR
- Digitalização, cópia ou envio por fax
- Localização do nosso site na Internet
- Localização de dicas sobre como usar o software
- Localização de informações sobre solução de problemas e manutenção

Para abrir o Imaging Studio, use um dos seguintes métodos:

Método 1	Método 2
Na área de trabalho, clique duas vezes no ícone do <b>Imaging Studio</b> .	<b>1</b> Clique em <b>Iniciar → Programas</b> ou <b>Todos os Programas → Lexmark 3400 Series</b> . <b>2</b> Selecione <b>Imaging Studio</b> .

Clique no botão Imaging Studio para a tarefa que você deseja concluir.

Clique em	Para	Detalhes
	Imprimir fotografias	Imprimir fotografias de tamanhos comuns usando imagens salvas no computador.

Clique em	Para	Detalhes
	Compartilhar fotografias	Enviar por e-mail imagens ou fotografias que estão armazenadas no computador.
	Usar fotografias do cartão de memória	Salvar ou imprimir fotografias do cartão de memória fotográfico inserido.
	Procurar fotografias	Exibir as fotografias salvas no computador.
	Imprimir uma página de álbum	Imprimir uma página de álbum ou de livro de recortes com fotos de vários tamanhos.
	Digitalizar e editar texto (OCR)	Usar reconhecimento óptico de caracteres (OCR) para digitalizar um documento em um processador de texto para que ele possa ser editado.
	Digitalizar	Digitalizar uma fotografia ou documento.
	Copiar	<ul style="list-style-type: none"> <li>• Copiar fotografias ou documentos.</li> <li>• Ampliar, reduzir ou alterar outros recursos antes da impressão.</li> </ul>
	Fax	Enviar por fax um documento ou uma imagem salva no computador.
	Acessar a Internet	Visitar nosso site na Internet.
	Conhecer mais tarefas que podem ser realizadas com esse software.	
	Localizar informações e dicas de solução de problemas e manutenção para manter a impressora funcionando adequadamente.	

# Usando o Programa da Multifuncional

## Abrindo o Programa da Multifuncional



Utilize o software Programa da Multifuncional para digitalizar, copiar e enviar documentos por fax.

Para abrir o Programa da Multifuncional, use um dos seguintes métodos:

Método 1	Método 2
Na área de trabalho, clique duas vezes no ícone <b>Imaging Studio</b> e, em seguida, clique no botão <b>Digitalizar</b> ou <b>Copiar</b> .	<ol style="list-style-type: none"><li>1 Clique em <b>Iniciar</b> → <b>Programas</b> ou <b>Todos os Programas</b> → <b>Lexmark 3400 Series</b>.</li><li>2 Selecione <b>Programa da Multifuncional</b>.</li></ol>

## Usando a guia Copiar e digitalizar

Nesta guia	É possível
Digitalizar	<ul style="list-style-type: none"><li>• Selecionar um programa para o qual enviar a imagem digitalizada.</li><li>• Selecionar o tipo de imagem que está sendo digitalizada.</li><li>• Selecionar a qualidade da digitalização.</li></ul> <p><b>Nota:</b> clique em <b>Ver mais definições de digitalização</b> para visualizar todas as definições.</p>
Copiar	<ul style="list-style-type: none"><li>• Selecionar a quantidade e a cor das cópias.</li><li>• Selecionar uma definição de qualidade para as cópias.</li><li>• Selecionar um tamanho de papel em branco.</li><li>• Selecionar o tamanho do documento original.</li><li>• Clarear ou escurecer as cópias.</li><li>• Ampliar ou reduzir as cópias.</li></ul> <p><b>Nota:</b> clique em <b>Exibir definições de cópia avançadas</b> para exibir todas as definições.</p>

Nesta guia	É possível
Tarefas criativas	<ul style="list-style-type: none"> <li>• Imprimir <ul style="list-style-type: none"> <li>– Repetir uma imagem várias vezes na mesma página.</li> <li>– Ampliar ou reduzir uma imagem.</li> <li>– Imprimir uma imagem como um cartaz de várias páginas.</li> </ul> </li> <li>• Compartilhar <ul style="list-style-type: none"> <li>– Enviar uma imagem por e-mail.</li> <li>– Enviar fax usando o modem do computador.</li> </ul> </li> <li>• Salvar <ul style="list-style-type: none"> <li>– Salvar uma imagem no computador.</li> <li>– MagiChop—Salvar várias fotografias.</li> </ul> </li> <li>• Editar <ul style="list-style-type: none"> <li>– Editar texto encontrado em um documento digitalizado (OCR).</li> <li>– Modificar uma imagem com um editor de fotografias.</li> </ul> </li> </ul>
Visualizar	<ul style="list-style-type: none"> <li>• Selecionar uma região da imagem visualizada a ser digitalizada ou copiada.</li> <li>• Exibir uma imagem do item que será impresso ou copiado.</li> </ul>

**Nota:** para obter mais informações sobre a guia Copiar e digitalizar, clique em **Ajuda** na parte superior central da tela.

## Usando a guia *Imagens salvas*

Use a guia *Imagens salvas* para executar tarefas com as imagens salvas no computador.

Nesta guia	É possível
Visualizar	<ul style="list-style-type: none"> <li>• Exibir ou criar pastas.</li> <li>• Visualizar e selecionar imagens.</li> <li>• Renomear, excluir ou editar imagens selecionadas.</li> </ul>
Abrir com	Selecionar o local para onde as imagens salvas serão enviadas.
Impressões de fotografias	Clicar em <b>Avançar</b> para imprimir as fotografias selecionadas no Fast Pics.
Tarefas criativas	<ul style="list-style-type: none"> <li>• Imprimir <ul style="list-style-type: none"> <li>– Imprimir uma página de álbum com vários tamanhos de fotografias.</li> <li>– Ampliar ou reduzir uma imagem.</li> <li>– Imprimir uma imagem como um cartaz de várias páginas.</li> </ul> </li> <li>• Compartilhar <ul style="list-style-type: none"> <li>– Enviar uma imagem por e-mail.</li> <li>– Enviar fax usando o modem do computador.</li> </ul> </li> <li>• Editar <ul style="list-style-type: none"> <li>– Editar texto encontrado em um documento digitalizado (OCR).</li> <li>– Modificar uma imagem com um editor de fotografias.</li> </ul> </li> </ul>

**Nota:** para obter mais informações sobre a guia *Imagens salvas*, clique em **Ajuda** na parte superior central da tela.

## Usando o link Fazer manutenções/Solucionar problemas

O link Fazer manutenções/Solucionar problemas oferece acesso direto ao Centro de Soluções.

- 1 Clique em **Iniciar** → **Programas** ou **Todos os Programas** → **Lexmark 3400 Series**.
- 2 Selecione **Programa da Multifuncional**.
- 3 Clique em **Fazer manutenções/Solucionar problemas**.
- 4 Selecione um destes tópicos:
  - Fazer manutenções ou corrigir problemas de qualidade
  - Solucionar problemas
  - Status do dispositivo e nível de tinta
  - Mais instruções e idéias de impressão
  - Informações de contato
  - Avançado
  - Exibir versão do software e informações sobre copyright



## Usando o Centro de Soluções



O Centro de Soluções fornece ajuda e informações sobre o status da impressora e o nível de tinta.

Para abrir o Centro de Soluções, use um dos seguintes métodos:

Método 1	Método 2
Na área de trabalho, clique duas vezes no ícone do <b>Imaging Studio</b> e, em seguida, clique no botão <b>Fazer manutenções/Solucionar problemas</b> .	<ol style="list-style-type: none"><li>1 Clique em <b>Iniciar</b> → <b>Programas</b> ou <b>Todos os Programas</b> → <b>Lexmark 3400 Series</b>.</li><li>2 Selecione <b>Centro de Soluções</b>.</li></ol>

O Centro de Soluções é composto por seis guias:

Nesta guia	É possível
Status da impressora (caixa de diálogo principal)	<ul style="list-style-type: none"><li>• Visualizar o status da impressora. Por exemplo, durante a impressão, o status é <b>A impressora está imprimindo</b>.</li><li>• Visualizar o nível de tinta do cartucho de impressão.</li></ul>
Como 	Aprender a: <ul style="list-style-type: none"><li>• Imprimir, digitalizar, copiar e enviar fax.</li><li>• Localizar e alterar definições.</li><li>• Usar recursos básicos.</li><li>• Imprimir projetos como banners, fotografias, envelopes, cartões, papéis transfer e transparências.</li><li>• Localizar o guia eletrônico para obter mais informações.</li></ul>
Solução de problemas 	<ul style="list-style-type: none"><li>• Conhecer dicas sobre o status atual.</li><li>• Solucionar problemas da impressora.</li></ul>

Nesta guia	É possível
<p>Manutenção</p> 	<ul style="list-style-type: none"> <li>• Instalar um cartucho de impressão.</li> <li>• <b>Nota:</b> para instalar um novo cartucho de impressão, aguarde a conclusão da digitalização.</li> <li>• Visualizar opções de compra de um novo cartucho.</li> <li>• Imprimir uma página de teste.</li> <li>• Limpar para corrigir listras horizontais.</li> <li>• Alinhar para corrigir margens borradas.</li> <li>• Solucionar outros problemas de tinta.</li> </ul>
<p>Informações de contato</p> 	<p>Aprender como entrar em contato conosco por telefone ou pela Internet.</p>
<p>Avançado</p> 	<ul style="list-style-type: none"> <li>• Alterar a aparência da janela Status da impressão.</li> <li>• Ativar ou desativar a notificação sonora de impressão.</li> <li>• Alterar as definições de impressão em rede.</li> <li>• Compartilhar conosco informações sobre o uso da impressora.</li> <li>• Obter informações sobre a versão do software.</li> </ul>

**Nota:** para obter mais informações, clique em **Ajuda** no canto inferior direito da tela.

## Usando as Propriedades de impressão

### Abrindo Propriedades de impressão

Propriedades de impressão é o software que controla a função de impressão quando a impressora está conectada a um computador. É possível alterar as definições em Propriedades de impressão com base no tipo de projeto a ser criado. É possível abrir as Propriedades de impressão em quase todos os programas.

- 1 Com um documento aberto, clique em **Arquivo → Imprimir**.
- 2 Na caixa de diálogo Imprimir, clique em **Propriedades, Preferências, Opções** ou **Configurar**.



### Usando o menu Salvar definições

No menu "Salvar definições", você pode nomear e salvar as definições atuais de Propriedades de impressão para uso futuro. Você pode salvar até cinco definições personalizadas.

## Usando o menu *Tarefas*

O menu "Tarefas" contém vários assistentes de tarefas (como imprimir uma fotografia, imprimir em um envelope, imprimir um banner, imprimir um cartaz ou imprimir nos dois lados do papel) para ajudá-lo a selecionar as definições de impressão corretas para o seu projeto.

## Usando o menu *Opções*

Use o menu "Opções" para fazer alterações nas Opções de qualidade, Opções de layout e Opções de status de impressão. Para obter mais informações sobre essas definições, abra a caixa de diálogo com guias no menu e, em seguida, clique no botão **Ajuda** dessa caixa de diálogo.

O menu "Opções" também oferece acesso direto a partes diferentes do Centro de Soluções, bem como a informações sobre a versão do software.

## Usando as guias de *Propriedades de impressão*

Todas as definições de impressão estão localizadas nas três principais guias do software Propriedades de impressão: Qualidade/Cópias, Configurar papel e Layout de impressão.

Guia	Opções
Qualidade/Cópias	<ul style="list-style-type: none"><li>• Selecionar uma definição de Qualidade/Velocidade.</li><li>• Selecionar um tipo de papel.</li><li>• Personalizar o modo como a impressora imprime várias cópias de um único trabalho de impressão: agrupado ou normal.</li><li>• Escolher o ajuste automático da nitidez da imagem.</li><li>• Escolher a impressão da última página primeiro.</li></ul>
Configurar papel	<ul style="list-style-type: none"><li>• Especificar o tamanho do papel carregado.</li><li>• Selecionar a orientação do documento na página impressa: retrato ou paisagem.</li></ul>
Layout de impressão	<ul style="list-style-type: none"><li>• Selecionar o layout a ser impresso.</li><li>• Escolher a impressão nos dois lados do papel e selecionar a preferência para duplex.</li></ul>

**Nota:** para obter informações adicionais sobre essas definições, clique com o botão direito do mouse na tela e selecione o item **O que é isto?**

## Usando o Editor de fotografias

Use o software Editor de fotografias para editar gráficos ou fotografias.

- 1 Clique em **Iniciar** → **Programas** ou **Todos os Programas** → **Lexmark 3400 Series**.
- 2 Selecione **Editor de fotografias**.
- 3 Clique em **Arquivo** → **Abrir** para selecionar a imagem a ser editada.



4 Edite a imagem com as ferramentas disponíveis.

**Notas:**

- Você pode editar apenas uma imagem de cada vez.
- Mova o ponteiro do mouse sobre a ferramenta para obter uma descrição.
- Para desfazer ou refazer alterações, clique na seta correspondente próxima a Desfazer na parte central superior da tela. É possível reverter várias alterações.

5 Clique em **Arquivo → Salvar como**.

6 Insira um nome e um tipo de arquivo e clique em **Salvar**.







Nesta seção	É possível
Correções rápidas	<ul style="list-style-type: none"><li>• Remover o efeito de olhos vermelhos causado pela reflexão da luz.</li><li>• Corrigir a fotografia com um clique.</li><li>• Colorir a imagem usando uma aparência envelhecida ou tons de sépia.</li><li>• Cortar a imagem.</li><li>• Girar a imagem.</li><li>• Inverter a imagem.</li></ul>
Ajuste da imagem	<ul style="list-style-type: none"><li>• Ajustar a intensidade da cor.</li><li>• Ajustar o equilíbrio de cores.</li><li>• Colorir a imagem.</li><li>• Ajustar o brilho/contraste.</li><li>• Ajustar o desfoque.</li><li>• Ajustar a nitidez.</li><li>• Desfocar (borrar) a imagem para remover poeira ou arranhões.</li><li>• Ajustar a exposição.</li><li>• Equilibrar os grupos de cores.</li></ul>
Tamanho da imagem	<ul style="list-style-type: none"><li>• Alterar as unidades de medida.</li><li>• Redimensionar a imagem.</li><li>• Cortar a imagem.</li></ul>
Ferramentas de desenho	<ul style="list-style-type: none"><li>• Selecionar uma área arrastando uma caixa ao redor dela. Esse procedimento destina-se ao posicionamento de caixas de texto e ao recorte e cópia de áreas.</li><li>• Adicionar texto.</li><li>• Preencher pixels com cores.</li><li>• Desenhar com a ferramenta de lápis.</li><li>• Desenhar com a ferramenta de linha.</li><li>• Apagar áreas.</li><li>• Pintar áreas com a ferramenta de pincel.</li><li>• Escolher uma cor usando o conta-gotas.</li></ul>

## Usando a Barra de ferramentas da Internet

A Barra de ferramentas da Internet da Lexmark permite que você crie páginas da Internet fáceis de imprimir.



**Nota:** a Barra de ferramentas da Internet da Lexmark é iniciada automaticamente quando você navega pela Web usando o Microsoft Windows Internet Explorer versão 5.5 ou posterior.

Clique em	Para
	<ul style="list-style-type: none"> <li>• Selecionar opções de configuração de página.</li> <li>• Selecionar Opções para personalizar a aparência da barra de ferramentas ou selecionar uma definição diferente para a impressão de fotografias.</li> <li>• Acessar links para o site da Lexmark na Internet.</li> <li>• Acessar a Ajuda para obter informações adicionais.</li> <li>• Desinstalar a Barra de ferramentas da Internet.</li> </ul>
Normal 	Imprimir uma página completa da Internet na qualidade normal.
Rascunho 	Imprimir uma página completa da Internet na qualidade rascunho.
Somente texto 	Imprimir somente o texto de uma página da Internet.
Fotografia 	Imprimir somente as fotografias ou imagens de uma página da Internet. <b>Nota:</b> o número de fotografias ou imagens válidas para impressão é exibido próximo a Fotografias. 
Visualizar 	Visualizar uma página da Internet antes de imprimi-la.

## Usando o Fast Pics

Use o software Fast Pics para salvar ou imprimir fotografias a partir do cartão de memória da câmera digital.

Para abrir o Fast Pics, insira um cartão de memória da câmera digital na impressora. Para obter mais informações, consulte "Inserindo um cartão de memória" na página 37.

No Fast Pics, é possível:

- Imprimir fotografias usando o computador. Para obter mais informações, consulte “Imprimindo fotografias armazenadas em um cartão de memória usando o Fast Pics” na página 40.
- Salvar fotografias de um cartão de memória no computador. Para obter mais informações, consulte “Transferindo fotografias digitais para um computador” na página 38.

# Colocando papel e documentos originais

## Colocando papel

### 1 Verifique se:

- O papel que você está utilizando foi desenvolvido para uso com impressoras jato de tinta.
- Se você estiver usando papel fotográfico, brilhante ou fosco com gramatura maior, coloque-o com a parte brilhante ou o lado a ser impresso voltado para você. Se você não tiver certeza de qual é o lado destinado à impressão, consulte as instruções do papel.
- O papel ainda não foi utilizado nem está danificado.
- Você seguiu as instruções fornecidas com o papel, caso esteja utilizando papel especial.
- O papel não está entrando forçado na impressora.

### 2 Antes de colocar papel pela primeira vez, pressione e deslize a guia de papel em direção à lateral esquerda do suporte de papel.

### 3 Coloque o papel na posição vertical, junto à lateral direita do suporte de papel.

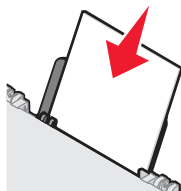

### 4 Ajuste a guia de papel até que ela esteja apoiada junto à borda esquerda do papel.

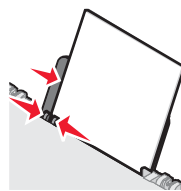

**Nota:** para evitar obstruções de papel, verifique se o papel não está torto ao ajustar a guia de papel.

## Colocando vários tipos de papel

Coloque até	Verifique se
100 folhas de papel comum	<ul style="list-style-type: none"><li>• O papel foi desenvolvido para uso com impressoras jato de tinta.</li><li>• O papel está colocado junto à lateral direita do suporte de papel.</li><li>• A guia de papel está apoiada junto à borda esquerda do papel.</li></ul>
100 folhas de papel fosco com gramatura maior 25 folhas de papel fotográfico 25 folhas de papel brilhante	<ul style="list-style-type: none"><li>• O lado brilhante ou a ser impresso do papel está voltado para você. Se você não tiver certeza de qual é o lado destinado à impressão, consulte as instruções do papel.</li><li>• O papel está colocado junto à lateral direita do suporte de papel.</li><li>• A guia de papel está apoiada junto à borda esquerda do papel.</li></ul> <p><b>Nota:</b> as fotografias exigem um tempo de secagem maior. Remova cada fotografia logo após a impressão e deixe-a secar para evitar manchas.</p>

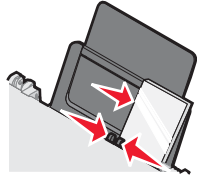
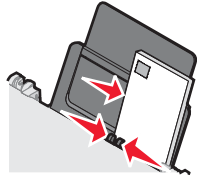
Coloque até	Verifique se
10 papéis transfer	<ul style="list-style-type: none"> <li>• Você seguiu as instruções de colocação descritas na embalagem dos papéis transfer.</li> <li>• O lado de impressão dos papéis transfer está voltado para você.</li> <li>• Os papéis transfer estão colocados junto à lateral direita do suporte de papel.</li> <li>• A guia de papel está apoiada junto à margem esquerda dos transfers.</li> </ul> <p><b>Nota:</b> para obter os melhores resultados, coloque um papel transfer por vez.</p>
25 cartões de felicitações 25 fichas tipo índice 25 cartões fotográficos 25 cartões-postais	<ul style="list-style-type: none"> <li>• O lado de impressão dos cartões está voltado para você.</li> <li>• Os cartões estão colocados junto à lateral direita do suporte de papel.</li> <li>• A guia de papel está apoiada junto à borda esquerda dos cartões.</li> </ul>  <p><b>Nota:</b> os cartões fotográficos exigem um tempo de secagem maior. Remova cada cartão fotográfico logo após a impressão e deixe-o secar para evitar manchas.</p>
10 envelopes	<ul style="list-style-type: none"> <li>• O lado de impressão dos envelopes está voltado para você.</li> <li>• O local do selo está no canto superior esquerdo.</li> <li>• Os envelopes foram desenvolvidos para uso com impressoras jato de tinta.</li> <li>• Os envelopes estão colocados junto à lateral direita do suporte de papel.</li> <li>• A guia de papel está apoiada junto à borda esquerda dos envelopes.</li> </ul> <p><b>Aviso:</b> não use envelopes com grampos de metal, nós de barbante ou barras dobradiças.</p> <p><b>Notas:</b></p> <ul style="list-style-type: none"> <li>– Não coloque envelopes com furos, perfurações, recortes ou saliências profundas.</li> <li>– Não use envelopes com adesivos com abas expostas.</li> <li>– Os envelopes exigem um tempo de secagem maior. Remova cada envelope logo após a impressão e deixe-o secar para evitar manchas.</li> </ul> 

Coloque até	Verifique se
25 folhas de etiquetas	<ul style="list-style-type: none"> <li>• O lado de impressão das etiquetas está voltado para você.</li> <li>• A parte superior das etiquetas é a primeira a ser inserida na impressora.</li> <li>• O adesivo das etiquetas não ultrapassa o limite de 1 mm da margem da etiqueta.</li> <li>• Você usou folhas de etiquetas completas. As folhas parciais (com áreas expostas por etiquetas já usadas) podem provocar o descolamento das etiquetas durante a impressão, resultando em uma obstrução de papel.</li> <li>• As etiquetas estão colocadas junto à lateral direita do suporte de papel.</li> <li>• A guia de papel está apoiada junto à borda esquerda da etiqueta.</li> </ul> <p><b>Nota:</b> as etiquetas exigem um tempo de secagem maior. Remova cada folha de etiqueta logo após a impressão e deixe-a secar para evitar manchas.</p>
50 transparências	<ul style="list-style-type: none"> <li>• O lado áspero das transparências está voltado para você.</li> <li>• Se as transparências tiverem fitas removíveis, cada uma está na direção oposta a você e voltada para baixo em relação à impressora.</li> <li>• As transparências estão colocadas junto à lateral direita do suporte de papel.</li> <li>• A guia de papel está apoiada junto à borda esquerda das transparências.</li> </ul> <p><b>Notas:</b></p> <ul style="list-style-type: none"> <li>• Não é recomendado o uso de transparências com folhas de papel protetoras.</li> <li>• Transparências exigem um tempo de secagem maior. Remova cada transparência logo após a impressão e deixe-a secar para evitar manchas.</li> </ul>
100 folhas de papel de tamanho personalizado	<ul style="list-style-type: none"> <li>• O lado de impressão do papel está voltado para você.</li> <li>• O tamanho do papel está dentro dos seguintes limites de dimensão: Largura: <ul style="list-style-type: none"> <li>– 76–216 mm</li> <li>– 3,0–8,5 polegadas</li> </ul> Comprimento: <ul style="list-style-type: none"> <li>– 127–432 mm</li> <li>– 5,0–17,0 polegadas</li> </ul> </li> <li>• O papel está colocado junto à lateral direita do suporte de papel.</li> <li>• A guia de papel está apoiada junto à borda esquerda do papel.</li> </ul>

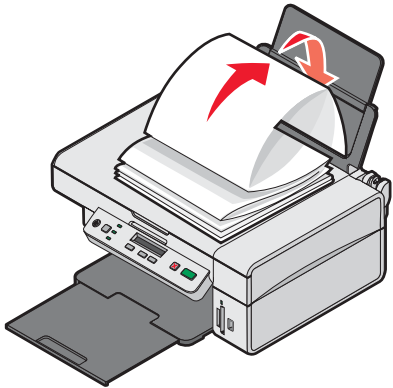
Coloque até	Verifique se
20 folhas de papel para banner	 <ul style="list-style-type: none"> <li>• Você removeu todos os papéis do suporte de papel antes de colocar o papel para banner.</li> <li>• Você destacou apenas a quantidade de páginas necessária para a impressão do banner.</li> <li>• Você colocou a pilha de papéis para banner necessária na tampa superior.</li> <li>• A margem destacada do papel para banner entra na impressora primeiro.</li> <li>• O papel está colocado junto à lateral direita do suporte de papel.</li> <li>• A guia de papel está apoiada junto à borda esquerda do papel.</li> <li>• Você selecionou o tamanho correto de papel para o banner em Propriedades de impressão. Para obter mais informações, consulte “Usando as Propriedades de impressão” na página 23.</li> </ul>

## Colocando documentos originais no vidro do scanner

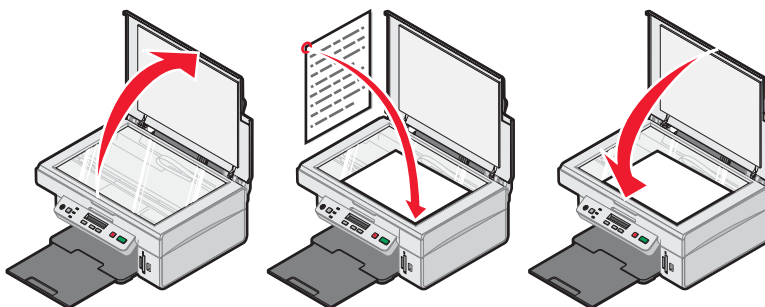

Você pode copiar, digitalizar e imprimir fotografias, documentos de texto, artigos de revistas, jornais e outras publicações. Pode também digitalizar um documento para enviar por fax.

- 1 Verifique se a impressora está ligada.
- 2 Abra a tampa superior.
- 3 Coloque o documento original voltado para baixo no canto inferior direito do vidro do scanner.
- 4 Feche a tampa superior para evitar a impressão de bordas escuras na imagem digitalizada.

# Imprimindo

---

## Alterando o tipo de papel

Se você estiver usando papéis especiais para imprimir, como papel fotográfico, cartões, envelopes, transparências ou papel transfer, é necessário alterar a definição do tipo de papel na caixa de diálogo Imprimir.

- 1 Coloque papel.
- 2 Com um documento aberto, clique em **Arquivo → Imprimir**.
- 3 Na caixa de diálogo Imprimir, clique em **Propriedades, Preferências, Opções** ou **Configurar**.
- 4 Na seção Tipo de papel, selecione o tipo de papel correspondente ao que você está colocando.
- 5 Clique em **OK**.
- 6 Clique em **OK** ou **Imprimir**.

## Imprimindo um documento

- 1 Coloque papel.
- 2 Com um documento aberto, clique em **Arquivo → Imprimir**.
- 3 Clique em **Propriedades, Preferências, Opções** ou **Configuração**.
- 4 Ajuste as definições.
- 5 Clique em **OK**.
- 6 Clique em **OK** ou **Imprimir**.

## Imprimindo uma página da Internet

### *Imprimindo texto e fotografias de uma página da Internet*

- 1 Coloque papel.
- 2 Com a página da Internet aberta, clique em **Arquivo → Configurar página**.  
A caixa de diálogo Configurar página é exibida.
- 3 Ajuste as definições de impressão da página da Internet.
- 4 Clique em **OK**.
- 5 Na Barra de ferramentas da Internet, selecione uma opção de impressão: **Normal, Rascunho** ou **Preto e branco**.

### *Imprimindo somente o texto de uma página da Internet*

- 1 Coloque papel.
- 2 Com a página da Internet aberta, clique em **Arquivo → Configurar página**.  
A caixa de diálogo Configurar página é exibida.
- 3 Ajuste as definições de impressão da página da Internet.



- 4 Clique em **OK**.
- 5 Na Barra de ferramentas da Internet, selecione **Somente texto**.

## **Imprimindo fotografias ou imagens de uma página da Internet**

- 1 Coloque papel. Para obter os melhores resultados, use papel fotográfico ou papel fosco espesso, com o lado brilhante ou o lado para impressão voltado para você. Se você não tiver certeza de qual é o lado destinado à impressão, consulte as instruções do papel.
- 2 Abra uma página da Internet usando o Microsoft Internet Explorer 5.5 ou posterior.

Na barra de ferramentas da Internet da Lexmark, o número de fotografias válido para a impressão aparece ao lado de Fotografias.



- 3 Se nenhum número aparecer ao lado de Fotografias:
  - a No menu suspenso da Lexmark, selecione **Opções**.
  - b Selecione a guia **Avançado**.
  - c Selecione um tamanho mínimo para a fotografia.
  - d Clique em **OK**.O número de fotografias válido para impressão aparece ao lado de Fotografias.
- 4 Clique em **Fotografias**.

A caixa de diálogo Fast Pics é exibida.
- 5 Se você desejar imprimir todas as fotografias ou imagens usando as mesmas configurações, selecione o tamanho desejado, o tamanho do papel em branco na impressora e o número de cópias.
- 6 Se desejar imprimir uma fotografia ou imagem de cada vez:
  - a Clique nas fotografias ou imagens que *não* deseja imprimir para desmarcá-las.
  - b Para fazer alterações comuns de edição:
    - 1 Clique com o botão direito do mouse na fotografia ou imagem.
    - 2 Clique em **Editar**.
    - 3 Faça suas seleções.
    - 4 Siga as instruções exibidas na tela.
    - 5 Quando terminar as alterações, clique em **Concluído**.
    - 6 Selecione o tamanho desejado, o tamanho do papel em branco na impressora e o número de cópias.
- 7 Clique em **Imprimir agora**.

## **Imprimindo cartões**

- 1 Coloque cartões de felicitações, fichas tipo índice ou cartões-postais.
- 2 No software, clique em **Arquivo → Imprimir**.
- 3 Clique em **Propriedades, Preferências, Opções ou Configuração**.
- 4 Selecione uma definição de Qualidade/Velocidade.

Selecione **Fotografia** para fotografias e cartões de felicitações, e **Normal** para outros tipos de cartões.
- 5 Na seção Tipo de papel, selecione **Usar minha opção**.

- 6 Na lista suspensa, selecione **Cartões**.
- 7 Selecione a guia **Configurar papel**.
- 8 Selecione **Papel**.
- 9 Na lista Tamanho do papel, selecione um tamanho de cartão.
- 10 Clique em **OK**.
- 11 Clique em **OK** ou **Imprimir**.

**Notas:**

- para evitar atolamentos de papel, não force os cartões na impressora.
- para evitar manchas, remova cada cartão logo após a impressão e deixe-o secar totalmente antes de empilhá-lo.

## Imprimindo envelopes

- 1 Coloque os envelopes.
- 2 No software, clique em **Arquivo → Imprimir**.
- 3 Clique em **Propriedades, Preferências, Opções** ou **Configuração**.
- 4 No menu "Tarefas", selecione **Imprimir em um envelope**.
- 5 Na lista de tamanhos de envelope, selecione o tamanho do envelope colocado.
- 6 Selecione a orientação **Retrato** ou **Paisagem**.

**Notas:**

- A maioria dos envelopes utiliza a orientação Paisagem.
- Verifique se a mesma orientação está selecionada no software.

- 7 Clique em **OK**.
- 8 Clique em **OK**.
- 9 Clique em **OK** ou **Imprimir**.

## Imprimindo transparências

- 1 Coloque as transparências.
- 2 Com um documento aberto, clique em **Arquivo → Imprimir**.
- 3 Clique em **Propriedades, Preferências, Opções** ou **Configuração**.
- 4 Na seção Tipo de papel, selecione **Usar minha opção**.
- 5 Na lista suspensa, selecione **Transparência**.
- 6 Clique em **OK**.
- 7 Clique em **OK** ou **Imprimir**.

**Nota:** para evitar manchas, remova cada transparência logo após a impressão e deixe-a secar totalmente antes de empilhá-la. As transparências podem levar até 15 minutos para secar.

## Imprimindo cópias agrupadas

Se você imprimir várias cópias de um documento, é possível escolher a impressão de cada cópia como um conjunto (agrupada) ou como grupos de páginas (não agrupadas).

### Agrupada

### Não agrupada



- 1 Coloque papel.
- 2 Com um documento aberto, clique em **Arquivo** → **Imprimir**.
- 3 Clique em **Propriedades**, **Preferências**, **Opções** ou **Configuração**.
- 4 Na guia Qualidade/Cópias, selecione o número de cópias a serem impressas.
- 5 Marque a caixa de seleção **Agrupar cópias**.
- 6 Marque a caixa de seleção **Imprimir última página primeiro**.
- 7 Clique em **OK**.
- 8 Clique em **OK** ou **Imprimir**.

## Imprimindo várias páginas em uma folha de papel

- 1 Coloque papel.
- 2 Com um documento aberto, clique em **Arquivo** → **Imprimir**.
- 3 Clique em **Propriedades**, **Preferências**, **Opções** ou **Configuração**.
- 4 Na guia Layout de impressão, selecione **Número de págs./folha**.

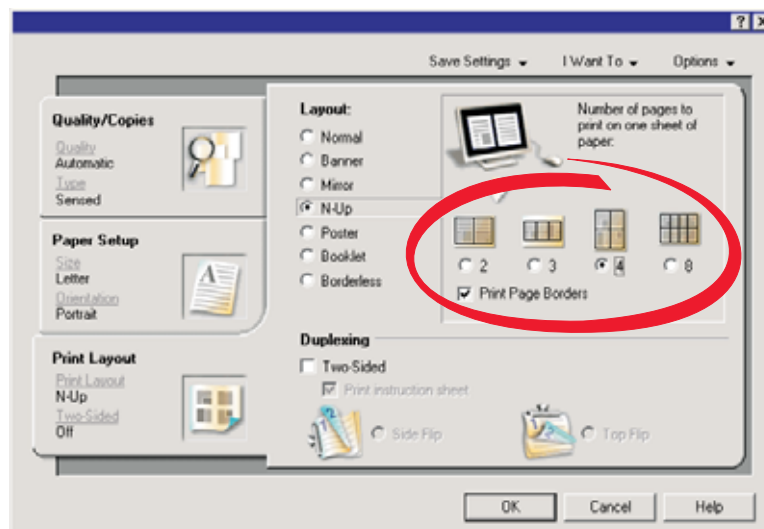

- 5 Selecione o número de páginas a serem impressas em cada página.
- 6 Para colocar uma borda em cada página, selecione **Imprimir bordas de páginas**.

- 7 Clique em **OK**.
- 8 Clique em **OK** ou **Imprimir**.

## **Imprimindo a última página primeiro (em ordem inversa)**

- 1 Coloque papel.
- 2 Com um documento aberto, clique em **Arquivo → Imprimir**.
- 3 Clique em **Propriedades, Preferências, Opções** ou **Configuração**.
- 4 Na guia Qualidade/Cópias, selecione **Imprimir a última página primeiro**.
- 5 Clique em **OK**.
- 6 Clique em **OK** ou **Imprimir**.

# Trabalhando com fotografias

## Recuperando e gerenciando fotografias

### Inserindo um cartão de memória

1 Insira um cartão de memória.

- Insira o cartão com a etiqueta do nome da marca voltada para a esquerda.
- Se o cartão tiver uma seta, verifique se ela aponta para a impressora.

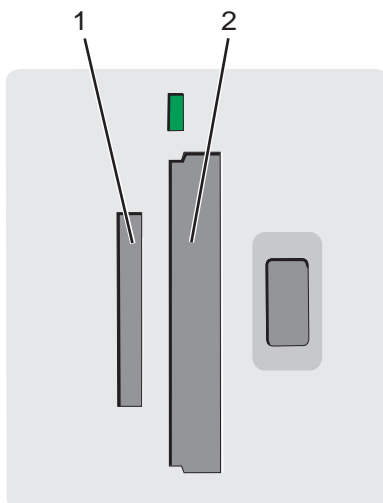

Slot	Cartão de memória
1	<ul style="list-style-type: none"><li>• xD Picture Card</li><li>• Secure Digital</li><li>• Mini Secure Digital (com adaptador)</li></ul> <p><b>Nota:</b> verifique se o cartão de memória está conectado ao adaptador fornecido antes de inseri-lo no slot.</p> <ul style="list-style-type: none"><li>• MultiMedia</li><li>• Memory Stick</li><li>• Memory Stick PRO</li><li>• Memory Stick Duo (com adaptador) ou Memory Stick PRO Duo (com adaptador)</li></ul> <p><b>Nota:</b> verifique se o cartão de memória está conectado ao adaptador fornecido antes de inseri-lo no slot.</p>
2	<ul style="list-style-type: none"><li>• Compact Flash Tipo I e Tipo II</li><li>• Microdrive</li></ul>

2 Aguarde até que a luz na impressora se acenda. A luz pisca para indicar que o cartão de memória está sendo lido ou está transmitindo dados.

**Aviso:** não remova o cartão de memória enquanto a luz estiver piscando.

Se a impressora não ler o cartão de memória, remova-o e insira-o novamente.

Para obter mais informações, consulte “Solucionando problemas de cartão de memória” na página 71.

**Nota:** a impressora só lê um dispositivo de memória de cada vez.

## **Usando uma câmera digital compatível com PictBridge para controlar a impressão de fotografias**

Conecte uma câmera digital compatível com PictBridge à impressora e use os botões da câmera para selecionar e imprimir fotografias.

- 1 Insira uma extremidade do cabo USB na câmera.

**Nota:** use somente o cabo USB fornecido com a câmera digital.

- 2 Insira a outra extremidade do cabo na porta PictBridge que fica na parte frontal da impressora.

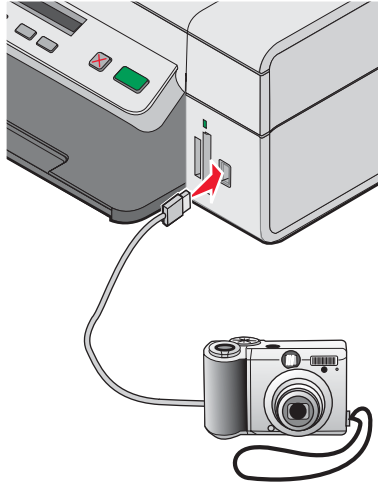

### **Notas:**

- Verifique se a câmera digital compatível com PictBridge está definida com o modo USB correto. Para obter mais informações, consulte a documentação da câmera.
- A impressora só lê um dispositivo de mídia de cada vez.
- Se a conexão com a PictBridge for bem-sucedida, o seguinte será exibido no visor: **Câmera PictBridge detect. Pressione  para alterar as definições.** Se qualquer outra mensagem de erro for exibida, consulte “Mensagens de erro” na página 72.

- 3 Siga as instruções na documentação da câmera para selecionar e imprimir fotografias.

## **Transferindo fotografias digitais para um computador**

- 1 Verifique se a impressora está conectada ao computador e se ambos estão ligados.

- 2 Insira um cartão de memória. Para obter mais informações, consulte “Inserindo um cartão de memória” na página 37.

A caixa de diálogo Fast Pics é exibida na tela do computador.

- 3 Clique em **Salvar fotografias no computador.**

A luz na impressora pisca indicando que o cartão de memória está transmitindo dados para o computador.

- 4 Siga as instruções exibidas na tela do computador para especificar onde você deseja salvar as imagens.

## Procurando e selecionando fotografias armazenadas no computador

- 1 Clique em **Iniciar** → **Programas** ou **Todos os Programas** → **Lexmark 3400 Series**.
- 2 Selecione **Imaging Studio**.
- 3 Clique em **Procurar fotografias**.
- 4 Clique em **Mostrar pastas**.
- 5 Selecione a pasta onde as fotografias estão armazenadas.
- 6 Feche o diretório da pasta.
- 7 Selecione as fotografias a serem impressas clicando em cada uma delas.

## Imprimindo fotografias

### *Imprimindo fotografias armazenadas em um cartão de memória usando a folha de provas*

- 1 Coloque papel.
- 2 Insira um cartão de memória. Para obter mais informações, consulte “Inserindo um cartão de memória” na página 37.

**Imprimir folha de provas** é exibido no visor.

- 3 Pressione  ou  para especificar o tipo de folha de provas a ser impressa.

Ela pode ser:

- De todas as fotografias do cartão de memória
- Das 20 fotografias mais recentes
- Por data

- 4 Pressione .

**Inserir papel Carta ou A4 e pressionar**  é exibido no visor.

- 5 Pressione  novamente.

A folha de provas é impressa.

- 6 Siga as instruções sobre a folha de provas para selecionar as fotografias a serem impressas e escolha um layout, opção de impressão e o tipo de papel a ser usado.

**Nota:** ao fazer seleções, verifique se completou totalmente o círculo.

- 7 Coloque a folha de provas voltada para baixo no vidro do scanner. Para obter mais informações, consulte “Colocando documentos originais no vidro do scanner” na página 31.

- 8 Se necessário, pressione  várias vezes até que **Digitalizar a folha de provas** seja exibida.

9 Pressione .

**Colocar o papel correto e pressionar  para prosseguir** é exibido.

**Nota:** verifique se o tamanho do papel que você colocou na impressora é o mesmo daquele selecionado na etapa 2 da folha de provas.

10 Pressione  novamente.

**Aviso:** não remova o cartão de memória ou desligue a impressora até que as fotografias que você selecionou na folha de provas tenham sido impressas. A folha de provas torna-se inválida quando o cartão de memória é removido da impressora ou toda vez que a impressora é desligada.

**Nota:** é possível imprimir até 25 folhas de provas por vez.



## ***Imprimindo fotografias armazenadas em um cartão de memória usando o Fast Pics***

- 1 Coloque papel. Para obter os melhores resultados, use papel fotográfico ou brilhante com o lado brilhante ou de impressão voltado para você. (Se você não tiver certeza de qual lado é o de impressão, consulte as instruções que acompanham o papel).
- 2 Insira um cartão de memória. Para obter mais informações, consulte “Inserindo um cartão de memória” na página 37.  
A caixa de diálogo Fast Pics é exibida.
- 3 Clique em **Exibir e imprimir fotografias**.
- 4 Na caixa de diálogo exibida, clique na caixa branca de cada fotografia a ser impressa.
- 5 Selecione o tamanho de cada fotografia, o tamanho do papel em branco na impressora e o número de cópias.
- 6 Clique em **Imprimir agora**.

## ***Imprimindo fotografias a partir de uma câmera digital usando DPOF***

O formato de ordem de impressão digital (DPOF, Digital Print Order Format) é um recurso disponível em algumas câmeras digitais. Se a sua câmera suporta DPOF, você pode especificar quais e quantas fotografias deverão ser impressas com o cartão de memória na câmera. A impressora reconhece essas definições quando o cartão de memória é inserido nela.

**Nota:** verifique se o tamanho do papel colocado não é menor do que o tamanho especificado na seleção DPOF.

- 1 Coloque papel. Para obter os melhores resultados, use papel fotográfico ou brilhante, com o lado brilhante ou de impressão voltado para você. (Se não tiver certeza quanto ao lado de impressão, consulte as instruções fornecidas com o papel).
- 2 Insira um cartão de memória. Para obter mais informações, consulte “Inserindo um cartão de memória” na página 37.
- 3 Pressione  até que **Imprimir DPOF** seja exibido.
- 4 Pressione .

Verifique se o tamanho de papel correto foi colocado na impressora.

- 5 Pressione  novamente para começar a imprimir.



## ***Imprimindo fotografias armazenadas no computador usando o Imaging Studio***

- 1 Coloque papel fotográfico ou fosco com gramatura maior, com o lado brilhante ou de impressão voltado para você. (Se não tiver certeza quanto ao lado de impressão, consulte as instruções fornecidas com o papel.)
- 2 Na área de trabalho, clique duas vezes no ícone **Imaging Studio**.
- 3 Clique em **Imprimir página de álbum**.
- 4 Clique em **Mostrar pastas**.
- 5 No diretório do painel direito, selecione a pasta onde suas fotografias estão armazenadas.
- 6 Feche o diretório no painel direito.
- 7 Clique em **Alterar a categoria dos layouts listados acima**.
- 8 Selecione **Somente sem bordas**.
- 9 Clique em **OK**.
- 10 No menu suspenso Tamanho do papel na seção Criar uma página a partir de fotos salvas, selecione um tamanho de papel para as fotografias.
- 11 No menu suspenso Layout de página, selecione um layout de página.
- 12 Arraste as fotografias até a página.
- 13 Clique em **Imprimir agora**.

## **Personalizando fotografias**

Para editar fotografias, consulte “Usando o Editor de fotografias” na página 24.

### ***Criando e imprimindo um álbum de recortes ou uma página de álbum***

- 1 Coloque papel. Para obter os melhores resultados, coloque papel fotográfico ou fosco com gramatura maior, com o lado brilhante ou de impressão voltado para você. (Se não tiver certeza quanto ao lado de impressão, consulte as instruções fornecidas com o papel.)
- 2 Na área de trabalho, clique duas vezes no ícone **Imaging Studio**.
- 3 Clique em **Imprimir página de álbum**.
- 4 Clique em **Mostrar pastas**.
- 5 No diretório do painel direito, selecione a pasta onde suas fotografias estão armazenadas.
- 6 Feche o diretório no painel direito.
- 7 No menu suspenso Tamanho do papel, selecione um tamanho de papel.
- 8 No menu suspenso Layout de página, selecione um layout de página.

Para obter mais opções:

- a Clique em **Alterar a categoria dos layouts listados acima**.
- b Selecione um layout para as fotografias.
- c Clique em **OK**.
- d No menu suspenso Layout de página, selecione um layout de página.

**9** Arraste as fotografias até a página.

**Nota:** clique com o botão direito do mouse na fotografia na página para acessar as opções de edição.

**10** Clique em **Imprimir agora**.

**Nota:** para evitar manchas, remova cada página logo após a impressão e deixe-a secar totalmente antes de empilhá-la.

### ***Adicionando legendas a uma página de fotografia***

**1** Coloque papel. Para obter os melhores resultados, coloque papel fotográfico ou fosco com gramatura maior, com o lado brilhante ou de impressão voltado para você. (Se não tiver certeza quanto ao lado de impressão, consulte as instruções fornecidas com o papel.)

**2** Na área de trabalho, clique duas vezes no ícone **Imaging Studio**.

**3** Clique em **Imprimir página de álbum**.

**4** Clique em **Alterar a categoria dos layouts listados acima**.

**5** Selecione **Somente páginas do álbum de recortes**.

**6** Clique em **OK**.

**7** Selecione um tamanho de papel para fotografias.

**8** Selecione um layout de página com uma caixa preta.

**9** Arraste as fotografias até a página.

**10** Clique na caixa branca. Uma caixa de diálogo é exibida.

**11** Insira o texto desejado.

**12** Clique em **OK**.

**13** Clique em **Imprimir agora** para imprimir a página de fotografias.

# Copiando

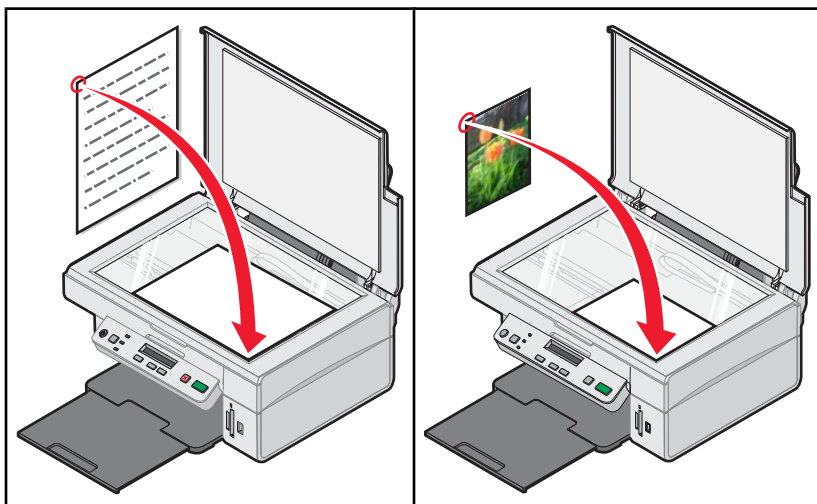

## Fazendo uma cópia

- 1 Coloque papel.
- 2 Coloque um documento original voltado para baixo no vidro do scanner.
- 3 Se necessário, pressione  várias vezes até que o indicador luminoso se acenda.
- 4 Pressione várias vezes até que a opção **Cor** seja exibida no visor.
- 5 Pressione  ou  para selecionar **Cópia colorida** ou **Cópia em preto**.
- 6 Pressione  para começar a copiar.







## Copiando fotografias 4 x 6

- 1 Coloque o papel fotográfico verticalmente com o lado brilhante voltado para você.
- 2 Coloque uma fotografia 4 x 6 voltada para baixo no vidro do scanner. Para obter mais informações, consulte “Colocando documentos originais no vidro do scanner” na página 31.
- 3 Se necessário, pressione  várias vezes até que o indicador luminoso se acenda.
- 4 Pressione várias vezes até que a opção **Qualidade de impressão** seja exibida no visor.
- 5 Pressione  várias vezes até que a opção **Qualidade:Fotografia** seja exibida.
- 6 Pressione várias vezes até que a opção **Tamanho do papel** seja exibida.
- 7 Pressione  várias vezes até que a opção **Papel:4x6** seja exibida.
- 8 Pressione várias vezes até que a opção **Tipo de papel** seja exibida.
- 9 Pressione  várias vezes até que a opção **Fotografia** seja exibida.
- 10 Pressione .







## Personalizando definições de cópia

É possível fazer uma ou mais seleções antes de copiar um documento ou fotografia.







### *Especificando o tamanho do papel carregado*

- 1 Se necessário, pressione  várias vezes até que o indicador luminoso  se acenda.
- 2 Pressione  várias vezes até que a opção **Tamanho do papel** seja exibida no visor.
- 3 Pressione  ou  para selecionar o tamanho do papel em branco que corresponda ao tamanho do papel colocado na impressora.
- 4 Pressione  para copiar o item.









### *Definindo a qualidade da cópia*

- 1 Se necessário, pressione  várias vezes até que o indicador luminoso  se acenda.
- 2 Pressione  várias vezes até que a opção **Qualidade de impressão** seja exibida no visor.
- 3 Pressione  ou  para selecionar a qualidade de cópia desejada.
- 4 Pressione  para copiar o item.

### *Clareando ou escurecendo uma cópia*

- 1 Coloque um documento original voltado para baixo no vidro do scanner.
- 2 Se necessário, pressione  várias vezes até que o indicador luminoso  se acenda.
- 3 Pressione  várias vezes até que a opção **Iluminação** seja exibida no visor.
- 4 Pressione  ou  várias vezes para clarear ou escurecer a cópia.
- 5 Pressione  para copiar o item.

### *Ampliando ou reduzindo uma imagem*

- 1 Coloque papel.
- 2 Coloque um documento original voltado para baixo no vidro do scanner.
- 3 Se necessário, pressione  várias vezes até que o indicador luminoso  se acenda.
- 4 Pressione  várias vezes até que a opção **Redimensionar** seja exibida.
- 5 Pressione  ou  para selecionar a opção de redimensionamento desejada.
- 6 Pressione  novamente até que a opção **Cor** seja exibida.
- 7 Pressione  ou  para selecionar **Cópia colorida** ou **Cópia em preto**.
- 8 Pressione  para copiar o item.

## Repetindo uma imagem em uma página usando o computador



Ao copiar, você pode imprimir a mesma imagem várias vezes em uma folha de papel. Esta opção é útil para a criação de etiquetas, decalques, folhetos, apresentações, entre outras possibilidades.

- 1 Coloque papel.
- 2 Coloque um documento original voltado para baixo no vidro do scanner.
- 3 Clique em **Iniciar → Programas** ou **Todos os Programas → Lexmark 3400 Series**.
- 4 Clique em **Programa da Multifuncional**.  
O Programa da Multifuncional é exibido com a guia Copiar e digitalizar expandida.
- 5 Na seção Tarefas criativas, clique em **Repetir uma imagem várias vezes em uma página**.
- 6 Siga as instruções exibidas na tela do computador.

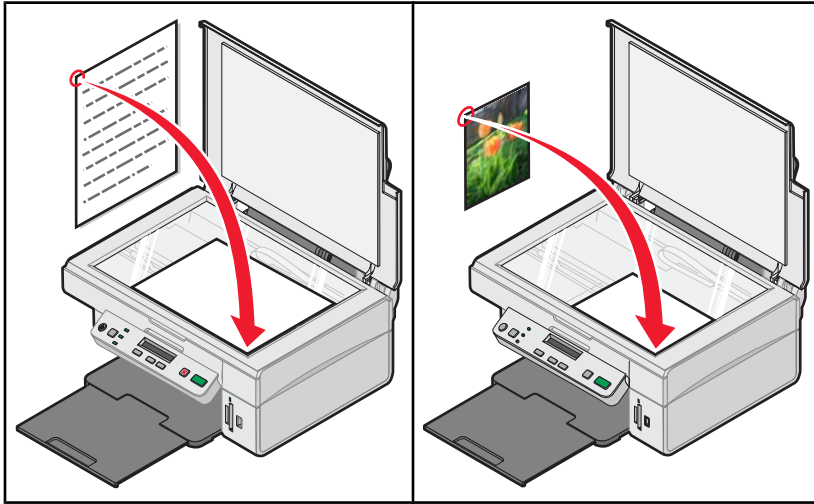
# Digitalizando





## Digitalizando um item

- 1 Verifique se a impressora está conectada ao computador e se ambos estão ligados.
- 2 Coloque um documento original voltado para baixo no vidro do scanner.
- 3 Se necessário, pressione  várias vezes até que o indicador luminoso   se acenda.
- 4 Pressione .

Na tela do computador, o Programa da Multifuncional é exibido com uma visualização do documento na guia Copiar e digitalizar.

- 5 Para digitalizar somente uma parte do documento, clique e arraste a caixa com a linha pontilhada para selecionar uma área específica da imagem visualizada.
- 6 No menu “Enviar imagem digitalizada para”, selecione um programa.
- 7 Clique em **Digitalizar agora**.

## Digitalizando um documento somente texto



- 1 Verifique se a impressora está conectada ao computador e se ambos estão ligados.
- 2 Coloque um documento original voltado para baixo no vidro do scanner.
- 3 Se necessário, pressione  várias vezes até que o indicador luminoso   se acenda.
- 4 Pressione .

Na tela do computador, o Programa da Multifuncional é exibido com uma visualização do item na guia Copiar e digitalizar.

- 5 Para digitalizar somente uma parte do documento, clique e arraste a caixa com a linha pontilhada para selecionar uma área específica da imagem visualizada.
- 6 No menu “O que está sendo digitalizado?”, selecione **Documento em preto e branco**.

- 7 Ajuste as definições conforme necessário.
- 8 Clique em **Digitalizar agora**.



## Digitalizando um documento com texto e gráficos

- 1 Verifique se a impressora está conectada ao computador e se ambos estão ligados.
- 2 Coloque um documento original voltado para baixo no vidro do scanner.
- 3 Se necessário, pressione  várias vezes até que o indicador luminoso  se acenda.
- 4 Pressione .

Na tela do computador, o Programa da Multifuncional é exibido com uma visualização do item na guia Copiar e digitalizar.

- 5 Para digitalizar somente uma parte do documento, clique e arraste a caixa com a linha pontilhada para selecionar uma área específica da imagem visualizada.
- 6 No menu "O que está sendo digitalizado?", selecione **Documento colorido**.
- 7 Ajuste as definições conforme necessário.
- 8 Clique em **Digitalizar agora**.

## Salvando uma imagem digitalizada

- 1 Verifique se a impressora está conectada ao computador e se ambos estão ligados.
- 2 Coloque um documento original voltado para baixo no vidro do scanner.
- 3 Se necessário, pressione  várias vezes até que o indicador luminoso  se acenda.
- 4 Pressione .

Na tela do computador, o Programa da Multifuncional é exibido com uma visualização do documento na guia Copiar e digitalizar.

- 5 Para digitalizar somente uma parte do documento, clique e arraste a caixa com a linha pontilhada para selecionar uma área específica da imagem visualizada.
- 6 No menu "Enviar imagem digitalizada para", selecione um programa.
- 7 Ajuste as definições conforme necessário.
- 8 Clique em **Digitalizar agora**.
- 9 No software, clique em **Arquivo → Salvar como**.
- 10 Insira o nome do arquivo, o formato e o local onde deseja salvar a imagem digitalizada.
- 11 Clique em **Salvar**.

## Personalizando definições de digitalização

- 1 Verifique se a impressora está conectada ao computador e se ambos estão ligados.
- 2 Coloque um documento original voltado para baixo no vidro do scanner.
- 3 Se necessário, pressione  várias vezes até que o indicador luminoso  se acenda.

**4** Pressione .

Na tela do computador, o Programa da Multifuncional é exibido com uma visualização do documento na guia Copiar e digitalizar.

**5** Para digitalizar somente uma parte do documento, clique e arraste a caixa com a linha pontilhada para selecionar uma área específica da imagem visualizada.

**6** No menu “Enviar imagem digitalizada para”, selecione um programa.

**7** Clique em **Ver mais definições de digitalização**.

**8** Selecione o que está sendo digitalizado.

**9** Selecione a qualidade da digitalização.

**10** Para selecionar mais itens:

- a** Clique em **Exibir definições de digitalização avançadas**.
- b** Personalize as definições de digitalização.
- c** Clique em **OK**.

**11** Clique em **Digitalizar agora**.

Guias de Definições de digitalização avançadas	Opções
Digitalizar	<ul style="list-style-type: none"><li>• Selecionar a intensidade da cor.</li><li>• Selecionar a resolução de digitalização.</li><li>• Selecionar Definições de digitalização óptica.</li><li>• Selecionar uma definição de corte automático.</li><li>• Selecionar uma área exata a ser digitalizada.</li><li>• Optar por converter o item digitalizado em texto para edição.</li><li>• Optar por digitalizar várias imagens antes da conclusão.</li><li>• Atualizar a lista de programas para os quais enviar digitalizações.</li><li>• Atualizar o driver de fax padrão.</li></ul>
Aprimorar imagem	<ul style="list-style-type: none"><li>• Corrigir imagens após a digitalização (realinhar).</li><li>• Selecionar se deseja ajustar a nitidez de bordas borradas.</li><li>• Ajustar o brilho da imagem.</li><li>• Ajustar a curva de correção de cores (gama) da imagem.</li></ul>
Padrões de imagem	<ul style="list-style-type: none"><li>• Remover padrões de imagem de revistas ou jornais (desreticular).</li><li>• Reduzir mais, ou menos, a intensidade do ruído de fundo (arranhões) dos documentos coloridos.</li></ul>

**Nota:** para obter mais informações, clique em **Ajuda** na parte inferior da tela.



## Digitalizando documentos ou imagens para enviar por e-mail

- 1 Verifique se a impressora está conectada ao computador e se ambos estão ligados.
- 2 Coloque um documento original voltado para baixo no vidro do scanner.
- 3 Na área de trabalho, clique duas vezes no ícone **Imaging Studio**.
- 4 Clique em **Compartilhar fotografias**.
- 5 Clique em **Digitalizar e enviar fotografia por e-mail**.  
O Programa da Multifuncional é exibido com a guia Copiar e digitalizar expandida.
- 6 Siga as instruções exibidas na tela do computador.

## Digitalizando texto para edição

Use o recurso do software OCR (Reconhecimento óptico de caracteres) para transformar imagens digitalizadas em texto editável dentro de um aplicativo de processamento de texto.

**Nota:** verifique se o ABBYY Fine Reader está instalado.

- 1 Coloque um documento original voltado para baixo no vidro do scanner.
- 2 Na área de trabalho, clique duas vezes no ícone do **Imaging Studio**.
- 3 Clique em **Digitalizar e editar texto (OCR)**.  
O Programa da Multifuncional é exibido com a guia Copiar e digitalizar expandida.
- 4 Para digitalizar somente uma parte do documento:
  - a Clique em **Visualizar agora**.  
Uma imagem do documento digitalizado é exibida na seção de visualização.
  - b Clique e arraste a caixa de linha pontilhada para selecionar uma área específica da imagem de visualização a ser digitalizada.Caso contrário, vá para a etapa 5.
- 5 Selecione um programa de processamento de texto para editar o texto.
- 6 Clique em **Enviar agora**.  
O documento será exibido no programa de edição de texto.
- 7 Faça as alterações.
- 8 Para salvar o documento, clique em **Arquivo → Salvar como**.
- 9 Digite o nome do arquivo, o formato e o local onde deseja salvar o documento editado.
- 10 Clique em **Salvar**.

## Digitalizando imagens para edição

- 1 Na área de trabalho, clique duas vezes no ícone do **Imaging Studio**.
- 2 Clique em **Digitalizar agora**.
- 3 No menu “Enviar imagem digitalizada para”, selecione um programa gráfico para editar as imagens.

**4** Clique em **Digitalizar agora**.

Após a conclusão do processamento, a imagem será aberta no programa selecionado.

**5** Edite essa imagem usando as ferramentas disponíveis no programa gráfico. Para obter mais informações, consulte a documentação que acompanha o programa gráfico.

## Digitalizando imagens nítidas de revistas ou jornais

A desreticulação ajuda a remover padrões de ondulação de imagens digitalizadas de revistas ou jornais.

**1** Verifique se a impressora está conectada ao computador e se ambos estão ligados.

**2** Coloque um documento original voltado para baixo no vidro do scanner.

**3** Se necessário, pressione  várias vezes até que o indicador luminoso  se acenda.

**4** Pressione .

Na tela do computador, o Programa da Multifuncional é exibido com uma visualização do item na guia Copiar e digitalizar.

**5** Para digitalizar somente uma parte do documento, clique e arraste a caixa com a linha pontilhada para selecionar uma área específica da imagem visualizada.

**6** No menu “Enviar imagem digitalizada para”, selecione um programa.

**7** Clique em **Exibir definições de digitalização avançadas**.

**8** Selecione a guia **Padrões de imagem**.

**9** Selecione a caixa de seleção **Remover padrões de imagem de revistas/jornais (desreticular)**.

**10** Selecione **Qualidade máxima** ou **Velocidade máxima**.

**11** No menu “O que foi digitalizado?”, selecione **Revista** ou **Jornal**.

**12** Clique em **OK**.

**13** Clique em **Digitalizar agora**.

# Enviando fax

---

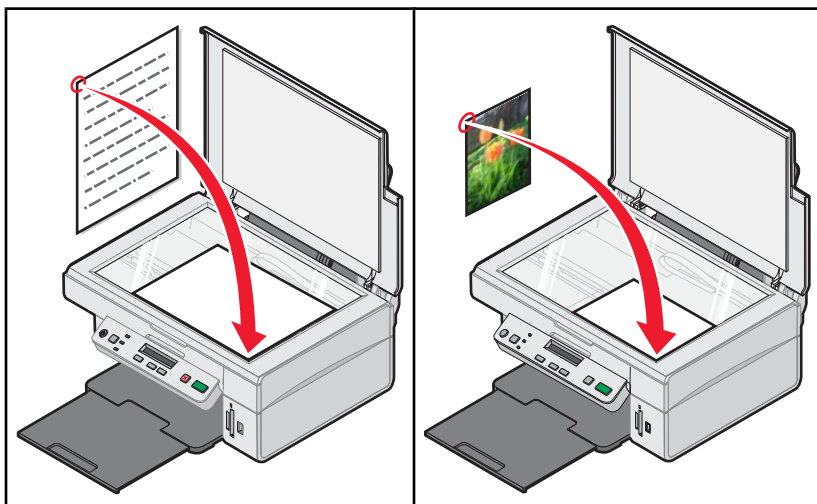

## Enviando um fax usando o software

- 1 Verifique se:
  - A impressora está conectada a um computador equipado com um fax modem.
  - O computador está conectado a uma linha telefônica em funcionamento.
  - A impressora e o computador estão ligados.
- 2 Coloque um documento original voltado para baixo no vidro do scanner.
- 3 Na área de trabalho, clique duas vezes no ícone **Imaging Studio**.
- 4 Clique em **Fax**.
- 5 Clique em **Digitalizar e enviar fax**.
- 6 Clique em **Visualizar agora**.
- 7 Clique e arraste a caixa com contorno pontilhado para selecionar uma área específica da imagem visualizada a ser enviada por fax.
- 8 Ajuste as definições conforme necessário.
- 9 Clique em **Avançar**.
- 10 Siga as instruções exibidas na tela do computador para concluir a tarefa.

## Recebendo um fax utilizando o software

- 1 Verifique se:
  - A impressora está conectada a um computador equipado com um fax modem.
  - O computador está conectado a uma linha telefônica em funcionamento.
  - A impressora e o computador estão ligados.
- 2 Na área de trabalho, clique duas vezes no ícone do **Imaging Studio**.
- 3 Clique em **Fax**.

**4** Clique em **Receber fax ou exibir definições/histórico**.

**Nota:** só é possível receber fax quando o software de fax está aberto.

**5** Clique duas vezes no fax na janela de status para visualizá-lo.

**6** Clique no ícone de impressora para imprimir o fax.

**Nota:** para imprimir o fax à medida que é recebido, selecione **Imprimir faxes recebidos**.

# Fazendo a manutenção da impressora

## Trocando um cartucho de impressão

### *Removendo um cartucho de impressão usado*

- 1 Verifique se a impressora está ligada.
- 2 Levante a unidade do scanner.

O suporte do cartucho de impressão é deslocado e pára na posição de carregamento, a não ser que a impressora esteja ocupada.

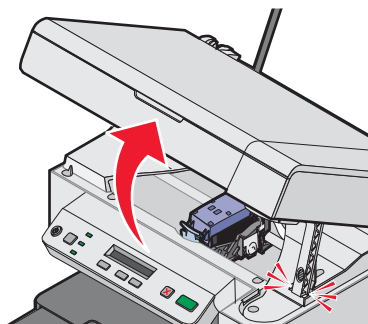

- 3 Pressione a alavanca para baixo de forma a levantar a tampa do cartucho.

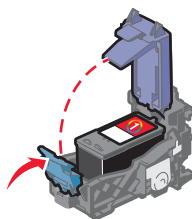

- 4 Remova o cartucho de impressão usado.

Para reciclar o cartucho usado, consulte “Reciclando produtos Lexmark” na página 58.

### *Instalando um cartucho de impressão*

- 1 Se você estiver instalando um novo cartucho de impressão, remova a etiqueta e a fita da parte posterior e da parte inferior do cartucho.

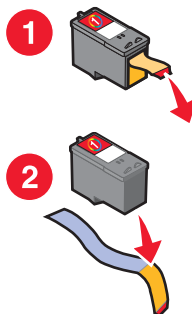

**Aviso:** não toque na área de contato dourada na parte posterior nem nos orifícios de metal na parte inferior do cartucho.

2 Pressione a alavanca do cartucho para baixo de forma a levantar a tampa do cartucho.

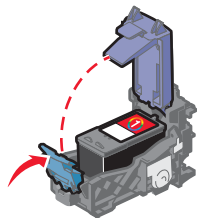

3 Insira o cartucho.

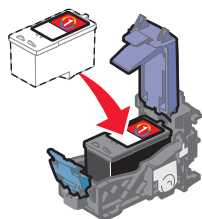

4 Feche a tampa.

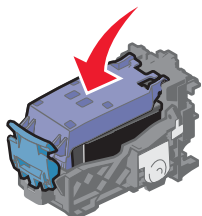

5 Levante a unidade do scanner, pressione o suporte do scanner para trás até que ele deslize no slot e feche a unidade do scanner.

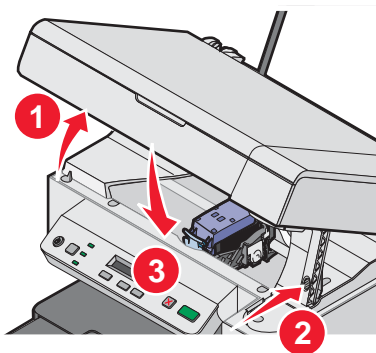

**ATENÇÃO:** ao fechar a unidade do scanner, mantenha suas mãos distantes da parte inferior.

6 Coloque papel e pressione  para imprimir uma página de alinhamento.

7 Coloque a página de alinhamento no vidro do scanner.

Para obter mais informações, consulte “Colocando documentos originais no vidro do scanner” na página 31.

8 Pressione  novamente para alinhar o cartucho.

**Alinhamento concluído** é exibido no visor.

Se qualquer outra mensagem de erro for exibida, consulte “Mensagens de erro” na página 72.

**Nota:** a unidade do scanner deve estar fechada para que um novo trabalho de digitalização, impressão, cópia ou envio de fax possa ser iniciado.

## Obtendo uma qualidade de impressão melhor

### *Aprimorando a qualidade de impressão*

Se você não estiver satisfeito com a qualidade de impressão do documento, certifique-se de:

- Usar o papel apropriado para o documento. Use papel fotográfico Premium Lexmark para impressão de fotografias ou outras imagens de alta qualidade.
- Verificar se o lado brilhante ou de impressão está voltado para você. (Se você não tiver certeza de qual lado é o de impressão, consulte as instruções que acompanham o papel).
- Usar um papel com gramatura maior ou mais branco.
- Selecionar uma qualidade de impressão mais alta.

Se o documento ainda não apresentar a qualidade de impressão desejada, siga estas etapas:

- 1 Alinhe o cartucho de impressão. Para obter mais informações, consulte “Alinhando o cartucho de impressão usando o computador” na página 55.

Se a qualidade de impressão não tiver melhorado, prossiga para etapa 2.

- 2 Limpe os orifícios dos cartuchos de impressão. Para obter mais informações, consulte “Limpendo os orifícios dos cartuchos de impressão” na página 56.

Se a qualidade de impressão não tiver melhorado, prossiga para etapa 3.

- 3 Remova o cartucho de impressão e insira-o novamente. Para obter mais informações, consulte “Removendo um cartucho de impressão usado” na página 53 e “Instalando um cartucho de impressão” na página 53.

Se a qualidade de impressão não tiver melhorado, prossiga para etapa 4.

- 4 Limpe os orifícios e os contatos do cartucho de impressão. Para obter mais informações, consulte “Limpendo os orifícios e os contatos do cartucho de impressão” na página 56.

Se a qualidade de impressão ainda não estiver satisfatória, substitua o cartucho. Para obter mais informações, consulte “Fazendo pedidos de suprimentos” na página 57.

### *Alinhando o cartucho de impressão usando o computador*

Para melhorar a qualidade de impressão, alinhe o cartucho imediatamente após instalá-lo. Para obter mais informações, consulte “Instalando um cartucho de impressão” na página 53.

- 1 Coloque papel.
- 2 Na área de trabalho, clique duas vezes no ícone do **Imaging Studio**.
- 3 Clique no botão **Fazer manutenção/Solucionar problemas**.
- 4 Clique em **Manutenção**.
- 5 Clique em **Alinhar para corrigir margens borradas**.
- 6 Clique em **Imprimir**.

Uma página de alinhamento é impressa.

- 7 Siga as instruções exibidas na tela do computador.

## ***Limpendo os orifícios dos cartuchos de impressão***

- 1 Coloque papel comum.
- 2 Na área de trabalho, clique duas vezes no ícone do **Imaging Studio**.
- 3 Clique no botão **Fazer manutenção/Solucionar problemas**.
- 4 Clique em **Manutenção**.
- 5 Clique em **Limpar para corrigir listras horizontais**.
- 6 Clique em **Imprimir**.

Uma página é impressa, forçando a tinta pelos orifícios para limpá-los.

- 7 Reimprima o documento para verificar se a qualidade de impressão melhorou.
- 8 Se a qualidade de impressão não tiver melhorado, tente limpar os orifícios mais duas vezes.

## ***Limpendo os orifícios e os contatos do cartucho de impressão***

- 1 Remova o cartucho de impressão.
- 2 Umedeça com água um pano limpo e sem fiapos.
- 3 Pressione o pano cuidadosamente nos orifícios durante cerca de três segundos e esfregue-o na direção indicada.

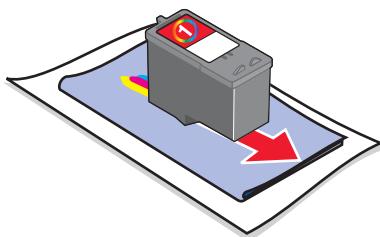

- 4 Pressione uma das partes limpas do mesmo pano cuidadosamente nos contatos durante cerca de três segundos e esfregue essa parte na direção indicada.

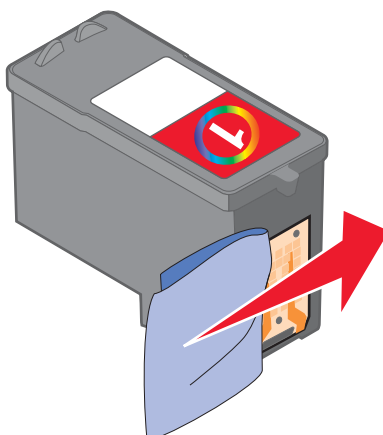

- 5 Com outra parte limpa do pano, repita a etapa 3 e a etapa 4.
- 6 Aguarde até que os orifícios e os contatos fiquem completamente secos.
- 7 Insira novamente o cartucho de impressão.



- 8 Imprima o documento novamente.
- 9 Se a qualidade de impressão não melhorar, limpe os orifícios de impressão. Para obter mais informações, consulte "Limpendo os orifícios dos cartuchos de impressão" na página 56.
- 10 Repita etapa 9 mais duas vezes.
- 11 Se a qualidade de impressão ainda não estiver satisfatória, substitua o cartucho.

## Conservando o cartucho de impressão

- Mantenha o novo cartucho em sua embalagem até o momento de instalá-lo.
- Não remova um cartucho da impressora, exceto para substituí-lo, limpá-lo ou armazená-lo em uma embalagem a vácuo. O cartucho não imprimirá corretamente se for deixado exposto por um longo período de tempo.

## Limpendo o vidro do scanner

- 1 Umedeça com água um pano limpo e sem fiapos.
- 2 Limpe cuidadosamente o vidro do scanner.

**Nota:** verifique se a tinta ou o fluido corretivo em um documento está seco antes de colocar esse documento no vidro do scanner.

## Fazendo pedidos de suprimentos

Para fazer pedidos de suprimentos ou localizar o revendedor mais próximo, acesse nosso site no endereço [www.lexmark.com](http://www.lexmark.com).

### Notas:

- para obter os melhores resultados, use somente cartuchos de impressão Lexmark.
- para obter os melhores resultados, use papel fotográfico Premium Lexmark para impressão de fotografias ou outras imagens de alta qualidade.

Item	Número de peça
Cartucho de impressão	1
Cabo USB	12A2405
Papel fotográfico Lexmark e Papel fotográfico Premium Lexmark	Varia de acordo com o país ou região

## Usando cartuchos de impressão originais da Lexmark

As impressoras, cartuchos de impressão e papéis fotográficos da Lexmark são desenvolvidos para desempenhar juntos trabalhos de qualidade superior.

Se você receber a mensagem **Sem tinta original da Lexmark**, a tinta original da Lexmark no(s) cartucho(s) indicado(s) se esgotou.

Se você acreditar ter adquirido um cartucho de impressão original da Lexmark novo, mas for exibida a mensagem **Sem tinta original da Lexmark**:

- 1 Clique em **Obter mais informações** na mensagem.
- 2 Clique em **Relatar a presença de um cartucho de impressão que não é da Lexmark**.

Para evitar que a mensagem seja exibida novamente para o(s) cartucho(s) indicado(s):

- Troque o(s) cartucho(s) por novo(s) cartucho(s) de impressão Lexmark.
- Se estiver imprimindo de um computador, clique em **Obter mais informações** na mensagem, marque a caixa de seleção e clique em **Fechar**.
- Se estiver usando a impressora sem um computador, , press **Cancelar**.

A garantia da Lexmark não cobre danos causados por tinta ou cartuchos de impressão que não sejam da Lexmark.

## Recarregando um cartucho de impressão

A garantia não cobre reparos de falhas ou danos causados por um cartucho recarregado. A Lexmark não recomenda o uso de cartuchos recarregados. O recarregamento de um cartucho pode afetar a qualidade de impressão e danificar a impressora. Para obter os melhores resultados, use os suprimentos da Lexmark.

## Reciclando produtos Lexmark

Para enviar seus produtos Lexmark para reciclagem na Lexmark:







- 1 Visite nosso site na Internet em [www.lexmark.com/recycle](http://www.lexmark.com/recycle).
- 2 Siga as instruções exibidas na tela do computador.

# Solução de problemas

- “Solucionando problemas de configuração” na página 59
- “Solucionando problemas de impressão” na página 62
- “Solucionando problemas de cópia” na página 65
- “Solucionando problemas de digitalização” na página 66
- “Solucionando problemas de fax” na página 68
- “Solucionando problemas de atolamentos e de alimentações incorretas” na página 69
- “Solucionando problemas de cartão de memória” na página 71
- “Mensagens de erro” na página 72
- “Removendo e reinstalando o software” na página 76

## Solucionando problemas de configuração



### O idioma incorreto é exibido no visor

- 1 Pressione  para desligar a impressora.
- 2 Pressione e mantenha pressionado o botão  seguido de  até que **Redefinição de idioma** seja exibido no visor.
- 3 Libere os botões.
- 4 Pressione  ou  várias vezes até que o idioma desejado seja exibido no visor.
- 5 Pressione  para salvar.

### O botão Liga/Desliga não está aceso

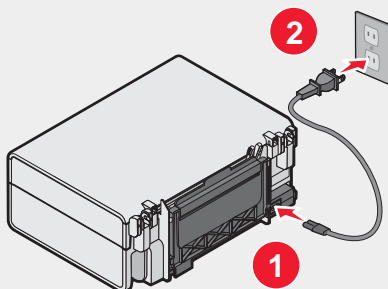
- 1 Desconecte o cabo de alimentação da tomada elétrica e da impressora.
- 2 Conecte o cabo inteiramente à fonte de alimentação da impressora.



- 3 Conecte o cabo a uma tomada elétrica que já tenha sido utilizada por outros dispositivos elétricos.
- 4 Se a luz  não acender, pressione .

### O software não é instalado

Os seguintes sistemas operacionais são suportados:



- Windows 98/Me
- Windows 2000

- Windows XP

Verifique se o seu computador atende aos requisitos mínimos de sistema relacionados na caixa.

- 1 Verifique se há algum dano evidente no cabo USB.
- 2 Conecte a extremidade retangular do cabo USB firmemente à porta USB do computador.  
A porta USB é indicada pelo símbolo  USB.
- 3 Conecte a extremidade quadrada do cabo USB firmemente à parte posterior da impressora.

- 1 Desligue e depois reinicie o computador.
- 2 Clique em **Cancelar** em todas as telas de Novo Hardware Encontrado.
- 3 Insira o CD e siga as instruções exibidas na tela do computador para reinstalar o software.

- 1 Pressione  para desligar a impressora.
- 2 Desligue o cabo de alimentação da tomada elétrica.
- 3 Remova com cuidado a fonte de alimentação da impressora.
- 4 Reconecte a fonte de alimentação à impressora.
- 5 Ligue o cabo de alimentação na tomada elétrica.
- 6 Pressione  para ligar a impressora.

- 1 Feche todos os softwares.
- 2 Desative todos os programas antivírus.
- 3 Clique duas vezes no ícone **Meu Computador**.  
No Windows XP, clique em **Iniciar** para acessar o ícone Meu Computador.
- 4 Clique duas vezes no ícone da **Unidade de CD-ROM**.
- 5 Se necessário, clique duas vezes em **setup.exe**.
- 6 Siga as instruções exibidas na tela do computador para instalar o software.

- 1 Visite nosso site na Internet em [www.lexmark.com](http://www.lexmark.com) para verificar qual é o software mais recente.
- 2 Selecione seu país ou região, caso você não esteja nos Estados Unidos.
- 3 Clique nos links para os drivers ou downloads.
- 4 Selecione a sua família de impressora.
- 5 Selecione o seu modelo de impressora.
- 6 Selecione o seu sistema operacional.
- 7 Selecione o arquivo do qual deseja fazer o download e siga as instruções exibidas na tela do computador.

## ***A página não é impressa***

Se o indicador luminoso  piscar, consulte “Mensagens de erro” na página 72.

Se a luz  não acender, consulte “O botão Liga/Desliga não está aceso” na página 59.

Remova e depois coloque o papel.

Verifique o nível de tinta e instale um novo cartucho de impressão, se for necessário.

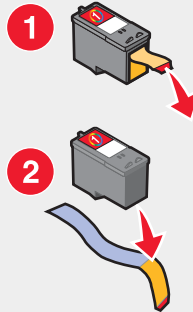

- 1 Remova o cartucho de impressão.
- 2 Verifique se o adesivo e a fita foram removidos.



- 3 Insira novamente o cartucho de impressão.

Verifique se a impressora está definida como a impressora padrão e não foi interrompida ou pausada.

- 1 Clique em:
  - No Windows XP Pro: **Iniciar** → **Configurações** → **Impressoras e Aparelhos de Fax**.
  - No Windows XP Home: **Iniciar** → **Painel de Controle** → **Impressoras e Aparelhos de Fax**.
  - No Windows 2000: **Iniciar** → **Configurações** → **Impressoras**.
  - No Windows 98/Me: **Iniciar** → **Configurações** → **Impressoras**.
- 2 Clique duas vezes no nome da sua impressora.
- 3 Clique em **Impressora**.
  - Verifique se a opção **Pausar impressão** não está selecionada.
  - Verifique se nenhuma marca de seleção é exibida ao lado de **Definir como padrão**.

- 1 Pressione  para desligar a impressora.
- 2 Desligue o cabo de alimentação da tomada elétrica.
- 3 Remova com cuidado a fonte de alimentação da impressora.
- 4 Reconecte a fonte de alimentação à impressora.
- 5 Ligue o cabo de alimentação na tomada elétrica.
- 6 Pressione  para ligar a impressora.

- 1 Desinstale o software da impressora e depois reinstale-o. Para obter mais informações, consulte “Removendo e reinstalando o software” na página 76.
- 2 Se o software ainda não for instalado corretamente, visite nosso site na Internet em [www.lexmark.com](http://www.lexmark.com) para verificar qual é o software mais recente.
  - a Selecione seu país ou região, caso você não esteja nos Estados Unidos.
  - b Clique nos links para os drivers ou downloads.

- c** Selecione a sua família de impressora.
- d** Selecione o seu modelo de impressora.
- e** Selecione o seu sistema operacional.
- f** Selecione o arquivo do qual deseja fazer o download e siga as instruções exibidas na tela do computador.

## ***Não é possível imprimir a partir da câmera digital usando PictBridge***

Ative a impressão com PictBridge na câmera selecionando o modo USB correto. Para obter mais informações, consulte a documentação da câmera digital.

- 1** Desconecte a câmera.
- 2** Conecte uma câmera digital compatível com PictBridge à porta PictBridge. Consulte a documentação da câmera digital para determinar se ela é compatível com PictBridge.

Use somente o cabo USB fornecido com a câmera.

Remova o cartão de memória da impressora.

A impressora consegue ler apenas um dispositivo de mídia de cada vez.

Se uma mensagem de erro for exibida no visor, consulte “Mensagens de erro” na página 72.

## **Solucionando problemas de impressão**

### ***Aprimorando a qualidade de impressão***

Se você não estiver satisfeito com a qualidade de impressão do documento, certifique-se de:

- Usar o papel apropriado para o documento. Use papel fotográfico Premium Lexmark para impressão de fotografias ou outras imagens de alta qualidade.
- Verificar se o lado brilhante ou especial está voltado para você. (Se não tiver certeza de qual lado é o de impressão, consulte as instruções que acompanham o papel).
- Usar um papel com gramatura maior ou mais branco.
- Selecionar uma qualidade de impressão mais alta.

Se o documento ainda não apresentar a qualidade de impressão desejada, siga estas etapas:

- 1** Alinhe o cartucho de impressão. Para obter mais informações, consulte “Alinhando o cartucho de impressão usando o computador” na página 55.  
Se a qualidade de impressão não tiver melhorado, prossiga para etapa 2.
- 2** Limpe os orifícios dos cartuchos de impressão. Para obter mais informações, consulte “Limpendo os orifícios dos cartuchos de impressão” na página 56.  
Se a qualidade de impressão não tiver melhorado, prossiga para etapa 3.
- 3** Remova o cartucho de impressão e insira-o novamente. Para obter mais informações, consulte “Removendo um cartucho de impressão usado” na página 53 e “Instalando um cartucho de impressão” na página 53.  
Se a qualidade de impressão não tiver melhorado, prossiga para etapa 4.
- 4** Limpe os orifícios e os contatos do cartucho de impressão. Para obter mais informações, consulte “Limpendo os orifícios e os contatos do cartucho de impressão” na página 56.  
Se a qualidade de impressão ainda não estiver satisfatória, substitua o cartucho. Para obter mais informações, consulte “Fazendo pedidos de suprimentos” na página 57.

## Textos e gráficos sem qualidade

Alguns exemplos de textos e gráficos sem qualidade são:

- Páginas em branco
- Impressão escura
- Impressão apagada
- Cores incorretas
- Faixas claras e escuras na impressão
- Linhas inclinadas
- Manchas
- Listras
- Linhas brancas na impressão

Verifique o nível de tinta e instale um novo cartucho de impressão, se for necessário.

Consulte “Aprimorando a qualidade de impressão” na página 62.

Para evitar manchas ao trabalhar com um dos tipos de mídia a seguir, remova cada folha assim que for impressa para que seque:

- Documento com gráficos ou imagens
- Papel fotográfico
- Papel fosco ou brilhante com gramatura maior
- Transparências
- Etiquetas
- Envelopes
- Papéis transfer

**Nota:** transparências podem levar até 15 minutos para secar.

Use outra marca de papel. Cada marca de papel aceita tinta de forma diferente e imprime com pequenas variações de cor. Use o papel fotográfico Premium Lexmark se você estiver imprimindo fotografias ou outras imagens de alta qualidade.

Use apenas papel novo e que não esteja amassado.

- 1** Desinstale o software da impressora e depois reinstale-o. Para obter mais informações, consulte “Removendo e reinstalando o software” na página 76.
- 2** Se o software ainda não for instalado corretamente, visite nosso site na Internet em [www.lexmark.com](http://www.lexmark.com) para verificar qual é o software mais recente.
  - a** Selecione seu país ou região, caso você não esteja nos Estados Unidos.
  - b** Clique nos links para os drivers e downloads.
  - c** Selecione a sua família de impressora.
  - d** Selecione o seu modelo de impressora.
  - e** Selecione o seu sistema operacional.
  - f** Selecione o arquivo do qual deseja fazer o download e siga as instruções na tela do computador.

## **Baixa qualidade nas margens da página**

A menos que você esteja usando o recurso sem bordas, use estas configurações mínimas para as margens de impressão:

- Margens direita e esquerda:
  - 6,35 mm (0,25 pol) para papel de tamanho Carta
  - 3,37 mm (0,133 pol) para todos os tamanhos de papel, exceto Carta
- Margem superior: 1,7 mm (0,067 pol)
- Margem inferior: 12,7 mm (0,5 pol)

Selecione o recurso de impressão Sem bordas.

- 1 No software, clique em **Arquivo → Imprimir**.
- 2 Clique em **Propriedades, Preferências, Opções ou Configuração**.
- 3 Clique em **Layout de impressão**.
- 4 Clique em **Sem bordas**.

Verifique se o tamanho do papel corresponde ao definido na impressora.

- 1 No software, clique em **Arquivo → Imprimir**.
- 2 Clique em **Propriedades, Preferências, Opções ou Configuração**.
- 3 Clique em **Configurar papel**.
- 4 Selecione o tamanho do papel.

## **Baixa velocidade de impressão**

Feche todos os aplicativos que não estiverem em uso.

Minimize a quantidade e o tamanho dos gráficos e imagens do documento.

Considere a possibilidade de adquirir mais RAM.

Remova o maior número possível de fontes não usadas do sistema.

- 1 No software, clique em **Arquivo → Imprimir**.
- 2 Clique em **Propriedades, Preferências, Opções ou Configuração**.
- 3 Clique em **Qualidade/Cópias**.
- 4 Na área Qualidade/Velocidade, selecione uma definição de qualidade mais baixa.

- 1 Desinstale o software da impressora e depois reinstale-o. Para obter mais informações, consulte “Removendo e reinstalando o software” na página 76.
- 2 Se o software ainda não for instalado corretamente, visite nosso site na Internet em [www.lexmark.com](http://www.lexmark.com) para verificar qual é o software mais recente.
  - a Selecione seu país ou região, caso você não esteja nos Estados Unidos.
  - b Clique nos links para os drivers e downloads.
  - c Selecione a sua família de impressora.
  - d Selecione o seu modelo de impressora.



- e Selecione o seu sistema operacional.
- f Selecione o arquivo do qual deseja fazer o download e siga as instruções exibidas na tela do computador.

## ***A impressora não imprime ou não responde***

Consulte “A página não é impressa” na página 60.

## ***Impressões parciais de documentos ou fotografias***

Verifique se o documento ou a fotografia está colocada corretamente no vidro do scanner.

Verifique se o tamanho do papel que está sendo usado corresponde ao tamanho selecionado.

## **Solucionando problemas de cópia**

### ***A copiadora não responde***

Se uma mensagem de erro for exibida, consulte “Mensagens de erro” na página 72.

Se a luz  não acender, consulte “O botão Liga/Desliga não está aceso” na página 59.

- 1 Desinstale o software da impressora e depois reinstale-o. Para obter mais informações, consulte “Removendo e reinstalando o software” na página 76.
- 2 Se o software ainda não for instalado corretamente, visite nosso site na Internet em [www.lexmark.com](http://www.lexmark.com) para verificar qual é o software mais recente.
  - a Selecione seu país ou região, caso você não esteja nos Estados Unidos.
  - b Clique nos links para os drivers e downloads.
  - c Selecione a sua família de impressora.
  - d Selecione o seu modelo de impressora.
  - e Selecione o seu sistema operacional.
  - f Selecione o arquivo do qual deseja fazer o download e siga as instruções na tela do computador.

### ***A unidade do scanner não fecha***

- 1 Levante a unidade do scanner.
- 2 Remova as obstruções mantendo aberta a unidade do scanner.
- 3 Abaixar a unidade do scanner.

### ***Qualidade de cópia baixa***

Exemplos:

- Páginas em branco
- Padrão quadriculado
- Gráficos ou imagens distorcidas
- Caracteres ausentes
- Impressão apagada
- Impressão escura
- Linhas inclinadas
- Manchas
- Listras

- Caracteres inesperados
- Linhas brancas na impressão

Se o indicador luminoso  piscar, consulte “Mensagens de erro” na página 72.

Verifique o nível de tinta e instale um novo cartucho de impressão, se for necessário.

Caso o vidro do scanner esteja sujo, limpe-o cuidadosamente com um pano úmido, limpo e sem fiapos.

Consulte “Aprimorando a qualidade de impressão” na página 55.

Caso esteja copiando ou digitalizando uma folha de jornal, revista ou papel brilhante, consulte “Digitalizando imagens nítidas de revistas ou jornais” na página 50.

Se a qualidade do documento original não estiver satisfatória, tente usar uma versão mais clara do documento ou imagem.

Coloque o documento voltado para baixo no vidro do scanner.

### ***Parte do documento ou da fotografia é copiada***

Verifique se o documento ou a fotografia está colocada corretamente no vidro do scanner.

Verifique se o tamanho do papel que está sendo usado corresponde ao tamanho selecionado.

## **Solucionando problemas de digitalização**

### ***O scanner não responde***

Se uma mensagem de erro for exibida, consulte “Mensagens de erro” na página 72.

Se a luz  não acender, consulte “O botão Liga/Desliga não está aceso” na página 59.

Verifique se a impressora está definida como a impressora padrão e não foi interrompida ou pausada.

#### **1** Clique em:

- No Windows XP Pro: **Iniciar → Configurações → Impressoras e Aparelhos de Fax.**
- No Windows XP Home: **Iniciar → Painel de Controle → Impressoras e Aparelhos de Fax.**
- No Windows 2000: **Iniciar → Configurações → Impressoras.**
- No Windows 98/Me: **Iniciar → Configurações → Impressoras.**

#### **2** Clique duas vezes no nome da sua impressora.

#### **3** Clique em **Impressora**.

- Verifique se a opção Pausar impressão não está selecionada.
- Verifique se nenhuma marca de seleção é exibida ao lado de Definir como padrão.

#### **1** Desinstale o software da impressora e depois reinstale-o. Para obter mais informações, consulte “Removendo e reinstalando o software” na página 76.

#### **2** Se o software ainda não for instalado corretamente, visite nosso site na Internet em [www.lexmark.com](http://www.lexmark.com) para verificar qual é o software mais recente.

- a Selecione seu país ou região, caso você não esteja nos Estados Unidos.
- b Clique nos links para os drivers ou downloads.

- c** Selecione a sua família de impressora.
- d** Selecione o seu modelo de impressora.
- e** Selecione o seu sistema operacional.
- f** Selecione o arquivo do qual deseja fazer o download e siga as instruções exibidas na tela do computador.

## ***A digitalização não foi concluída com êxito***

- 1** Verifique se há algum dano evidente no cabo USB.
- 2** Conecte a extremidade retangular do cabo USB firmemente à porta USB do computador.  
A porta USB é indicada pelo símbolo  USB.
- 3** Conecte a extremidade quadrada do cabo USB firmemente à parte posterior da impressora.

Desligue e depois reinicie o computador.

- 1** Desinstale o software da impressora e depois reinstale-o. Para obter mais informações, consulte “Removendo e reinstalando o software” na página 76.
- 2** Se o software ainda não for instalado corretamente, visite nosso site na Internet em [www.lexmark.com](http://www.lexmark.com) para verificar qual é o software mais recente.
  - a** Selecione seu país ou região, caso você não esteja nos Estados Unidos.
  - b** Clique nos links para os drivers ou downloads.
  - c** Selecione a sua família de impressora.
  - d** Selecione o seu modelo de impressora.
  - e** Selecione o seu sistema operacional.
  - f** Selecione o arquivo do qual deseja fazer o download e siga as instruções na tela do computador.

## ***A digitalização demora muito ou congela o computador***

Feche todos os programas que não estiverem em uso.

Para alterar a resolução de digitalização para um valor mais baixo:

- 1** Clique em **Iniciar** → **Programas** ou **Todos os Programas** → **Lexmark 3400 Series**.
- 2** Selecione **Programa da Multifuncional**.
- 3** Na área Digitalizar, clique em **Ver mais definições de digitalização**.
- 4** Clique em **Exibir definições de digitalização avançadas**.
- 5** No menu Selecionar uma resolução da digitalização, selecione um número mais baixo.

## ***Baixa qualidade da imagem digitalizada***

Se uma mensagem de erro for exibida, consulte “Mensagens de erro” na página 72.

Caso o vidro do scanner esteja sujo, limpe-o cuidadosamente com um pano úmido, limpo e sem fiapos.

Para ajustar a qualidade de uma digitalização:

- 1** Verifique se a impressora está conectada ao computador e se ambos estão ligados.
- 2** Coloque um documento original voltado para baixo no vidro do scanner.

**3** Na área de trabalho, clique duas vezes no ícone do **Imaging Studio**.

**4** Clique em **Digitalizar agora**.

O Programa da Multifuncional é exibido com a guia Copiar e digitalizar expandida.

**5** Na seção Selecionar qualidade de digitalização, selecione outra definição de DPI.

**6** Clique em **Digitalizar agora**.

Consulte “Aprimorando a qualidade de impressão” na página 55.

Caso esteja copiando ou digitalizando uma folha de jornal, revista ou papel brilhante, consulte “Digitalizando imagens nítidas de revistas ou jornais” na página 50.

Se a qualidade do documento original não estiver satisfatória, tente usar uma versão mais clara do documento ou imagem.

Coloque o documento voltado para baixo no vidro do scanner.

### ***Parte do documento ou da fotografia é digitalizada***

Verifique se o documento ou a fotografia está colocada corretamente no vidro do scanner.

Verifique se o tamanho do papel que está sendo usado corresponde ao tamanho selecionado.

### ***Não é possível digitalizar para um aplicativo***

**1** Na caixa de diálogo O aplicativo selecionado não suporta várias páginas, clique em **Cancelar**.

**2** Na guia Copiar e digitalizar do Programa da Multifuncional, escolha um aplicativo diferente no menu suspenso “Enviar imagem digitalizada para”.

**3** Digitalize o documento.

## **Solucionando problemas de fax**

### ***Dicas para enviar fax usando o Imaging Studio***

Se você estiver enviando fax usando o Imaging Studio, verifique se:

- A impressora está conectada a um computador equipado com um fax modem.
- O computador está conectado a uma linha telefônica em funcionamento.
- A impressora e o computador estão ligados.

Para obter ajuda adicional quando estiver usando um aplicativo de fax, consulte a documentação que acompanha o aplicativo.

### ***Não é possível enviar ou receber um fax***

Se uma mensagem de erro for exibida, siga as instruções na caixa de diálogo de mensagem de erro.

Faça um teste chamando o número de telefone para o qual enviará o fax e verifique se ele está funcionando corretamente.

Se a linha telefônica estiver sendo usada por outro dispositivo, aguarde até que o outro dispositivo termine de usá-la antes de enviar o fax.

O recurso Chamada em espera pode interromper as transmissões de fax. Desative esse recurso antes de enviar ou receber um fax. Ligue para a empresa de telefonia para obter a seqüência de teclado que desativa temporariamente o recurso Chamada em espera.

## ***Não é possível imprimir um fax ou a qualidade de impressão do fax recebido é baixa***

Peça ao remetente que:

- Verifique se a qualidade do documento original é satisfatória.
- Reenvie o fax. Pode ter ocorrido um problema com a qualidade da conexão da linha telefônica.
- Aumente a resolução de digitalização do fax.

Verifique o nível de tinta e instale um novo cartucho, se necessário.

- 1 Remova o cartucho de impressão.
- 2 Verifique se o adesivo e a fita foram removidos.

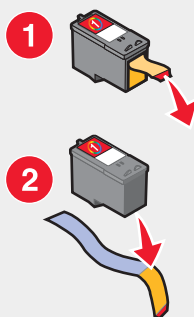

- 3 Insira novamente o cartucho de impressão.

Se a luz não acender, consulte “O botão Liga/Desliga não está aceso” na página 59.

Verifique e limpe qualquer atolamento de papel.

## ***Fax recebido em branco***

Peça ao remetente para verificar se o documento original foi carregado corretamente.

## **Solucionando problemas de atolamentos e de alimentações incorretas**

### ***Atolamento de papel na impressora***



Para ejetar automaticamente o papel:

- 1 Pressione e mantenha pressionado .
- 2 Remova o papel da bandeja de saída de papel.

Para remover manualmente o papel:

- 1 Pressione para desligar a impressora.
- 2 Segure o papel firmemente e retire-o com cuidado.
- 3 Pressione para ligar a impressora novamente.

## ***Atolamento no suporte para papel***

- 1 Pressione  para desligar a impressora.
- 2 Segure o papel firmemente e retire-o com cuidado.
- 3 Pressione  para ligar a impressora novamente.

## ***Alimentação incorreta de papel ou mídia especial***

Se o papel ou a mídia especial não for alimentada corretamente, se estiver inclinada, ou se várias folhas forem alimentadas ao mesmo tempo ou ficarem coladas, tente as soluções a seguir.

Coloque uma quantidade menor de papel na impressora.

Consulte “Colocando vários tipos de papel” na página 28 para obter informações sobre:

- Quantidade máxima por tipo de papel
- Instruções específicas de colocação para o papel e a mídia especial suportados

Coloque papel com o lado de impressão voltado para você.

Remova cada página logo após a impressão e deixe-a secar completamente antes de empilhá-la.

Use apenas papel novo e que não esteja amassado.

Ajuste as guias de papel:

- Ao usar mídia com menos de 8,5 polegadas de largura
- Contra a margem esquerda do papel ou mídia, verificando se não está torto

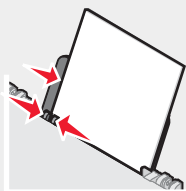

## ***A impressora não alimenta papel, envelopes nem mídia especial***

Se houver um atolamento de papel, consulte a seção de atolamento de papel apropriada.

Verifique se a mídia especial está colocada corretamente.

Tente colocar uma página, um envelope ou uma folha de mídia especial por vez.

Verifique se a impressora está definida como a impressora padrão e não foi interrompida ou pausada.

- 1 Clique em:
  - Para o Windows XP Pro: **Iniciar → Configurações → Impressoras e Aparelhos de Fax.**
  - Para o Windows XP Home: **Iniciar → Painel de Controle → Impressoras e Aparelhos de Fax.**
  - Para o Windows 2000: **Iniciar → Configurações → Impressoras.**
  - Para o Windows 98/Me: **Iniciar → Configurações → Impressoras.**
- 2 Clique duas vezes no nome da sua impressora.

### 3 Clique em **Impressora**.

- Verifique se a opção Pausar impressão não está selecionada.
- Verifique se nenhuma marca de seleção é exibida ao lado de Definir como padrão.

## ***O papel para banner está atolando***

1 Pressione  para desligar a impressora.

2 Remova todos os papéis para banner atolados da impressora.

Para evitar que um trabalho de impressão de banner atole:

- Só use o número de folhas necessário para o banner.
- Selecione as seguintes definições para permitir que a impressora alimente papel continuamente sem atolamentos:

1 Com um documento aberto, clique em **Arquivo → Imprimir**.

2 Clique em **Propriedades, Preferências, Opções** ou **Configuração**.

3 Selecione a guia **Configurar papel**.

4 Na área Tamanho do papel, selecione **Banner**.

5 Selecione **Banner-Carta** ou **Banner-A4** como o tamanho do papel.

6 Selecione **Retrato** ou **Paisagem**.

7 Clique em **OK**.

8 Clique em **OK** ou **Imprimir**.

## **Solucionando problemas de cartão de memória**

### ***Não é possível inserir o cartão de memória***

Verifique se o tipo de cartão de memória que você está usando é compatível com a impressora. Consulte “Inserindo um cartão de memória” na página 37 para determinar em qual slot o seu cartão de memória deve ser inserido e para obter instruções sobre como inseri-lo.

### ***Nada acontece quando um cartão de memória é inserido***

Remova e reinsira o cartão de memória rapidamente.

**Aviso:** não remova cabos ou dispositivos de armazenamento de fotografia enquanto o indicador luminoso estiver piscando.

Consulte “Inserindo um cartão de memória” na página 37 para determinar em qual slot o seu cartão de memória deve ser inserido e para obter instruções sobre como inseri-lo.

Verifique se o tipo de cartão de memória que você está usando é compatível com a impressora. Consulte “Inserindo um cartão de memória” na página 37.

Verifique se não há danos evidentes no cartão de memória.

Insira somente um cartão de memória por vez.

Desconecte da impressora a câmera digital ou unidade flash compatível com PictBridge.

Verifique as conexões de cabo.

- 1 Verifique se há algum dano evidente no cabo USB.
- 2 Conecte a extremidade retangular do cabo USB firmemente à porta USB do computador.  
A porta USB é indicada pelo símbolo .
- 3 Conecte a extremidade quadrada do cabo USB firmemente à parte posterior da impressora.

## ***Mensagens de erro no visor***



Se uma mensagem de erro for exibida, consulte “Mensagens de erro” na página 72.

## **Mensagens de erro**

### ***Problema de alinhamento...***

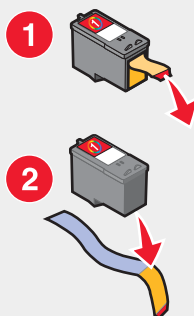
- 1 Remova o cartucho de impressão.
- 2 Verifique se o adesivo e a fita foram removidos.



- 3 Insira novamente o cartucho de impressão.
- 4 Pressione  para imprimir uma página de alinhamento.
- 5 Coloque a página de alinhamento voltada para baixo no vidro do scanner.
- 6 Pressione  novamente para alinhar o cartucho.

Coloque somente papel comum não marcado para alinhar o cartucho.

A impressora lerá quaisquer marcas em papel usado, o que poderá fazer com que a mensagem de erro de alinhamento seja exibida.



### ***Erro no cartucho***

Inclui os seguintes erros no cartucho:

- 1102
- 1203
- 1204
- 1205
- 1206
- 120F

- 1 Remova o cartucho de impressão.
- 2 Desligue o cabo de alimentação da tomada elétrica.







- 3 Ligue novamente o cabo de alimentação na tomada elétrica.
- 4 Se a luz  não acender, pressione .
- 5 Insira novamente o cartucho de impressão.
- 6 Se o erro:
  - Não for exibido novamente, o problema foi corrigido.
  - For exibido novamente, substitua o cartucho de impressão por um novo.

### ***Cartucho ausente***

O cartucho está ausente ou não está instalado corretamente. Para obter mais informações, consulte “Instalando um cartucho de impressão” na página 53.

### ***Alterar a definição de tamanho de papel ou fotografia...***

Há uma ou mais fotografias maiores do que o tamanho de papel selecionado.

- 1 Pressione  para remover a mensagem de erro.
- 2 Pressione  novamente até que a opção **Tamanho do papel** seja exibida no visor.
- 3 Pressione  ou  para selecionar a opção de tamanho de papel que se ajuste ao tamanho da maior fotografia.
- 4 Pressione  para começar a imprimir.

### ***Limpar atolamento suporte...***

- 1 Levante a unidade do scanner.
- 2 Remova todos os objetos que estão bloqueando o caminho do suporte de cartuchos.
- 3 Verifique se a tampa do cartucho está fechada.

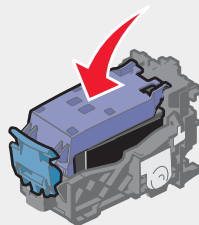

- 4 Feche a unidade do scanner.
- 5 Pressione .

### ***Limpar atolamento de papel...***

Consulte “Solucionando problemas de atolamentos e de alimentações incorretas” na página 69.

### ***Pouca tinta colorida***

- 1 Verifique o nível de tinta e instale um novo cartucho, se necessário. O aviso de pouca tinta ocorre quando o cartucho tem cerca de 25%, 15% e 10% de tinta.  
Para fazer pedido de suprimentos, consulte “Fazendo pedidos de suprimentos” na página 57.
- 2 Pressione  para continuar.

## **Não foi possível detectar uma folha de provas**

O documento colocado no vidro do scanner não é uma folha de provas válida.

O cartão de memória pode ter sido removido da impressora, ou a folha de provas fotográficas pode ter sido colocada incorretamente no vidro do scanner.

Para obter mais informações, consulte “Imprimindo fotografias armazenadas em um cartão de memória usando a folha de provas” na página 39 ou “Colocando documentos originais no vidro do scanner” na página 31.

## **Computador não conect.**

Verifique se o computador está conectado e ligado.

- 1 Verifique se há algum dano evidente no cabo USB.
- 2 Conecte a extremidade retangular do cabo USB firmemente à porta USB do computador.  
A porta USB é indicada pelo símbolo  USB.
- 3 Conecte a extremidade quadrada do cabo USB firmemente à porta USB na parte posterior da impressora.

## **Inserir a câmera/cartão de memória.**

A impressora não detectou a câmera digital compatível com PictBridge ou o cartão de memória.

Para obter mais informações, consulte “Usando uma câmera digital compatível com PictBridge para controlar a impressão de fotografias” na página 38 ou “Inserindo um cartão de memória” na página 37.

## **Seleção de tamanho de fotografia/papel inválida**

Você selecionou mais de uma opção na etapa 2 da folha de provas fotográficas impressas ou digitalizadas.

- 1 Verifique se você preencheu completamente somente um círculo para cada opção.
- 2 Pressione  para continuar.

## **Colocar papel...**

- 1 Coloque papel.
- 2 Pressione .

## **Nenhuma imagem foi selecionada.**

Você não selecionou uma opção na etapa 1 da folha de provas fotográficas impressas ou digitalizadas.

- 1 Verifique se preencheu completamente o(s) círculo(s) selecionados(s).
- 2 Pressione  para continuar.

## **Nenhuma seleção de tamanho de fotografia/papel foi feita.**

Você não selecionou uma opção na etapa 2 da folha de provas fotográficas impressas ou digitalizadas.

- 1 Verifique se preencheu completamente o(s) círculo(s) selecionados(s).
- 2 Pressione  para continuar.

## ***Nenhum arquivo fotográfico foi encontrado***

Nenhuma imagem suportada foi encontrada no cartão de memória.

- 1 Remova o cartão de memória.
- 2 Use somente cartões de memória que contenham fotografias criadas em sua câmera digital utilizando o formato JPEG.

Para obter mais informações, consulte a documentação que acompanha sua câmera.

## ***Nenhuma informação sobre a folha de provas***

A folha de provas fotográficas que foi impressa e digitalizada já não é mais válida.

Você talvez tenha removido o cartão de memória da impressora, ou a desligou, antes de digitalizar a folha de provas fotográficas.

Para obter mais informações, consulte “Imprimindo fotografias armazenadas em um cartão de memória usando a folha de provas” na página 39.

## ***Só um disp./cartão mídia permitido...***

A impressora só pode ler um cartão de memória de cada vez.

- 1 Remova os dois cartões de memória.
- 2 Reinsira apenas um cartão de memória.

## ***O papel está inclinado. Recoloque-o.***

A folha de provas fotográficas foi colocada incorretamente no vidro do scanner.

Para obter mais informações, consulte “Colocando documentos originais no vidro do scanner” na página 31.

## ***Alterar a definição de tamanho de papel...***

Há uma ou mais fotografias maiores do que o tamanho de papel selecionado.

Para obter mais informações, consulte “Alterar a definição de tamanho de papel ou fotografia...” na página 73.

## ***Erro de comunicação da PictBridge***

Verifique se a câmera digital compatível com PictBridge está inserida corretamente na impressora.

Para obter mais informações, consulte “Usando uma câmera digital compatível com PictBridge para controlar a impressão de fotografias” na página 38.

## ***Remova a câmera para usar o cartão de memória***

A impressora consegue ler uma câmera digital compatível com PictBridge ou um cartão de memória, ambos ao mesmo tempo.

- 1 Remova a câmera digital compatível com PictBridge e o cartão de memória.
- 2 Insira novamente apenas um dos dispositivos mencionados acima.

## ***Algumas fotografias foram removidas do cartão pelo host***

Algumas fotografias da folha de provas fotográficas foram excluídas do cartão de memória através do computador. É necessário imprimir uma nova folha de provas fotográficas.

Para obter mais informações, consulte “Imprimindo fotografias armazenadas em um cartão de memória usando a folha de provas” na página 39.

### ***Problema ao ler cartão de memória...***

O cartão de memória foi inserido incorretamente ou está danificado.

- 1 Verifique se há qualquer dano evidente no cartão de memória.
- 2 Reinsira o cartão de memória. Consulte “Inserindo um cartão de memória” na página 37 para determinar em qual slot o seu cartão de memória deve ser inserido e para obter instruções sobre como inseri-lo.

## **Removendo e reinstalando o software**

Se a impressora não estiver funcionando corretamente ou se uma mensagem de erro de comunicação for exibida quando você tentar usá-la, talvez seja necessário remover e reinstalar o software.

- 1 Clique em **Iniciar** → **Programas** ou **Todos os Programas** → **Lexmark 3400 Series**.
- 2 Selecione **Desinstalar**.
- 3 Siga as instruções exibidas na tela do computador para remover o software da impressora.
- 4 Reinicie o computador antes de reinstalar o software da impressora.
- 5 Clique em **Cancelar** em todas as telas de Novo Hardware Encontrado.
- 6 Insira o CD e siga as instruções exibidas na tela do computador para reinstalar o software.

# Avisos

---

Nome do produto	Lexmark 3400 Series
Tipo de máquina	4427-001 4427-A01 4427-0H1 4427-AH1

## Trademarks

Lexmark and Lexmark with diamond design are trademarks of Lexmark International, Inc., registered in the United States and/or other countries.

All other trademarks are the property of their respective owners.

## Convenções

**Nota:** uma *nota* identifica algo que pode auxiliar o usuário.

**ATENÇÃO:** as indicações de *Atenção* identificam algo que pode causar lesões corporais no usuário.

**Aviso:** uma indicação de *Aviso* identifica algo que pode danificar os componentes de hardware ou software do produto.

## Declaração sobre informações de compatibilidade da FCC (Federal Communications Commission)

Este produto foi testado e considerado em conformidade com os limites de dispositivo digital Classe B, de acordo com a Seção 15 das Normas da FCC. A operação do produto está sujeita a duas condições: (1) este dispositivo não poderá causar interferência nociva e (2) este dispositivo deverá aceitar toda e qualquer interferência recebida, incluindo aquelas que possam prejudicar seu funcionamento.

Os limites da Classe B da FCC foram criados de forma a oferecer proteção suficiente contra interferências nocivas em instalações residenciais. Este equipamento gera, usa e pode irradiar energia de radiofrequência. Sua instalação e seu uso em desacordo com as instruções poderão causar interferências nocivas em comunicações de rádio. No entanto, não garantimos que não ocorrerá interferência em instalações específicas. Se este equipamento causar interferência nociva em recepções de rádio ou televisão, o que pode ser determinado ligando e desligando o equipamento, recomendamos que o usuário tente corrigir essa interferência adotando uma das medidas abaixo:

- Oriente ou posicione novamente a antena de recepção.
- Aumente a distância entre o equipamento e o receptor.
- Conecte o equipamento a uma tomada elétrica de um circuito diferente do utilizado para conectar o receptor.
- Entre em contato com o revendedor ou o representante de serviços para obter sugestões adicionais.

O fabricante não é responsável por qualquer interferência de rádio ou televisão causada pelo uso de cabos não recomendados ou por alterações ou modificações não autorizadas neste equipamento. Essas alterações ou modificações não autorizadas podem anular a autoridade do usuário de operar este equipamento.

**Nota:** para garantir a conformidade com as normas da FCC quanto à interferência eletromagnética para dispositivos de computação Classe B, utilize um cabo devidamente blindado e aterrado, como o Lexmark part number 1021294 para conexão USB. O uso de um cabo substituto não blindado nem devidamente aterrado pode resultar em uma violação às normas da FCC.

Todas as perguntas relacionadas a esta declaração sobre informações de compatibilidade devem ser encaminhadas para:

Director of Lexmark Technology & Services  
Lexmark International, Inc.  
740 West New Circle Road  
Lexington, KY 40550  
(859) 232-3000

### Declaração de conformidade da Industry Canada

This Class B digital apparatus meets all requirements of the Canadian Interference-Causing Equipment Regulations.

### Avis de conformité aux normes de l'industrie du Canada

Cet appareil numérique de la classe B respecte toutes les exigences du Règlement sur le matériel brouilleur du Canada.

## Conformidade com as diretivas da Comunidade Européia (CE)

Este produto está em conformidade com as exigências de proteção das diretivas 89/336/EEC e 73/23/EEC do Conselho da CE sobre a aproximação e harmonização das legislações dos Estados Membros com relação à compatibilidade eletromagnética e à segurança de equipamentos eletromagnéticos projetados para uso dentro de determinados limites de tensão.

Uma declaração de conformidade com os requisitos das diretivas foi assinada pelo Diretor de Fabricação e Suporte Técnico da Lexmark International, Inc., S.A., em Boigny, França.

Este produto atende aos limites da Classe B da EN 55022 e às exigências de segurança da EN 60950.

## Aviso do Conselho de Controle Voluntário para Interferência (VCCI) do Japão

製品にこのマークが表示されている場合、次の要件を満たしています。



この装置は、情報処理装置等電波障害自主規制協議会(VCCI)の基準に基づくクラスB情報技術装置です。この装置は、家庭環境で使用することを目的としていますが、この装置がラジオやテレビジョン受信機に近接して使用されると、受信障害を引き起こすことがあります。取扱説明書に従って正しい取り扱いをしてください。

## Declaração do Ministério da Informação e da Comunicação (MIC) da Coreia

제품에 이 기호가 있는 경우 다음 문구가 적용됩니다.



**B급 기기 (가정용 정보통신기기)**

이 기기는 가정용으로 전자파적합등록을 한 기기로서 주거지역에서는 물론 모든 지역에서 사용할 수 있습니다.

## Níveis de emissão de ruído

As seguintes medidas foram tomadas de acordo com o código ISO 7779 e consideradas em conformidade com o código ISO 9296.

**Nota:** alguns modos podem não ser aplicáveis ao seu produto.

Pressão sonora média em 1 metro, dBA	
Imprimindo	50
Digitalizando	40
Copiando	50
Pronta	0

Os valores estão sujeitos a alterações. Consulte [www.lexmark.com](http://www.lexmark.com) para obter os valores atuais.

## Diretiva de resíduos de equipamentos elétricos e eletrônicos (WEEE, Waste from Electrical and Electronic Equipment)



O logo da WEEE denota programas e procedimentos específicos de reciclagem de produtos eletrônicos em países da União Européia. Incentivamos a reciclagem de nossos produtos. Para obter mais informações sobre opções de reciclagem, acesse o site da Lexmark na Internet em [www.lexmark.com](http://www.lexmark.com) para obter o número de telefone do revendedor mais próximo de você.

## ENERGY STAR



## Consumo de energia

### Consumo de energia do produto

A tabela a seguir documenta as características de consumo de energia do produto.

**Nota:** alguns modos podem não ser aplicáveis ao seu produto.

<b>Modo</b>	<b>Descrição</b>	<b>Consumo de energia (Watts)</b>
Imprimindo	O produto está gerando uma cópia impressa tendo como origem impulsos eletrônicos.	12.0
Copiando	O produto está gerando uma cópia impressa tendo como origem documentos impressos originais.	11.0
Digitalizando	O produto está digitalizando documentos impressos.	6.6
Pronta	O produto está aguardando um trabalho de impressão.	4.0
Economia de energia	O produto está no modo de economia de energia.	6.0
Alto desligado	O produto está conectado a uma tomada, mas a chave Liga/Desliga está desligada.	n/a
Baixo desligado (<1 W desligado)	O produto está conectado a uma tomada, mas a chave Liga/Desliga está desligada, e o produto está no modo de consumo de energia mais baixo possível.	n/a
Desativada	O produto está conectado a uma tomada, mas a chave Liga/Desliga está desligada.	3.5

Os níveis de consumo de energia relacionados na tabela anterior representam médias registradas ao longo do tempo. Picos de energia instantâneos podem ser significativamente mais altos que a média. Os valores estão sujeitos a alterações. Consulte [www.lexmark.com](http://www.lexmark.com) para obter os valores atuais.

## ***Economia de energia***

Este produto foi desenvolvido com um modo de economia de energia denominado Economia de energia. O Modo de economia de energia é equivalente ao Modo de suspensão EPA. Ele economiza energia diminuindo seu consumo durante longos períodos de inatividade. Esse modo é automaticamente ativado quando o produto não é utilizado durante um período especificado, chamado de Tempo limite de economia de energia.

Tempo limite de economia de energia padrão de fábrica para este produto (em minutos):	30
---	----

## ***Modo de inatividade***

Se este produto apresentar um modo de inatividade que ainda consome uma pequena quantidade de energia, para interromper completamente o consumo de energia do produto, desconecte a fonte de alimentação da tomada elétrica.

## ***Uso total de energia***

Em algumas situações, é útil calcular o uso total de energia do produto. Como as indicações de consumo de energia são representadas em unidades de energia Watts, deve-se multiplicar o consumo de energia pelo tempo que o produto permanece em cada modo, para calcular o uso de energia. O uso total de energia do produto corresponde à soma do uso de energia de cada modo.



# Statement of Limited Warranty

## Lexmark International, Inc., Lexington, KY

This limited warranty applies to the United States. For customers outside the U.S., see the country-specific warranty information that came with your product.

This limited warranty applies to this product only if it was originally purchased for your use, and not for resale, from Lexmark or a Lexmark remarketer, referred to in this statement as "Remarketer."

### Limited warranty

Lexmark warrants that this product:

- Is manufactured from new parts, or new and serviceable used parts, which perform like new parts
- Is, during normal use, free from defects in material and workmanship

If this product does not function as warranted during the warranty period, contact a Remarketer or Lexmark for repair or replacement (at Lexmark's option).

If this product is a feature or option, this statement applies only when that feature or option is used with the product for which it was designed. To obtain warranty service, you may be required to present the feature or option with the product.

If you transfer this product to another user, warranty service under the terms of this statement is available to that user for the remainder of the warranty period. You should transfer proof of original purchase and this statement to that user.

### Limited warranty service

The warranty period starts on the date of original purchase as shown on the purchase receipt. The warranty period ends 12 months later.

To obtain warranty service you may be required to present proof of original purchase. You may be required to deliver your product to the Remarketer or Lexmark, or ship it prepaid and suitably packaged to a Lexmark designated location. You are responsible for loss of, or damage to, a product in transit to the Remarketer or the designated location.

When warranty service involves the exchange of a product or part, the item replaced becomes the property of the Remarketer or Lexmark. The replacement may be a new or repaired item. The replacement item assumes the remaining warranty period of the original product.

Replacement is not available to you if the product you present for exchange is defaced, altered, in need of a repair not included in warranty service, damaged beyond repair, or if the product is not free of all legal obligations, restrictions, liens, and encumbrances.

Before you present this product for warranty service, remove all print cartridges, programs, data, and removable storage media (unless directed otherwise by Lexmark).

For further explanation of your warranty alternatives and the nearest Lexmark authorized servicer in your area, contact Lexmark at (800) 332-4120, or on the World Wide Web at [www.lexmark.com/support](http://www.lexmark.com/support).

Remote technical support is provided for this product throughout its warranty period. For products no longer covered by a Lexmark warranty, technical support may not be available or only be available for a fee.

### Extent of limited warranty

We do not warrant uninterrupted or error-free operation of any product.

Warranty service does not include repair of failures caused by:

- Modification or attachments
- Accidents or misuse

- Unsuitable physical or operating environment
- Maintenance by anyone other than Lexmark or a Lexmark authorized servicer
- Operation of a product beyond the limit of its duty cycle
- Use of printing media outside of Lexmark specifications
- Supplies (such as ink) not furnished by Lexmark
- Products, components, parts, materials, software, or interfaces not furnished by Lexmark

**TO THE EXTENT PERMITTED BY APPLICABLE LAW, NEITHER LEXMARK NOR ITS THIRD PARTY SUPPLIERS OR REMARKETERS MAKE ANY OTHER WARRANTY OR CONDITION OF ANY KIND, WHETHER EXPRESS OR IMPLIED, WITH RESPECT TO THIS PRODUCT, AND SPECIFICALLY DISCLAIM THE IMPLIED WARRANTIES OR CONDITIONS OF MERCHANTABILITY, FITNESS FOR A PARTICULAR PURPOSE, AND SATISFACTORY QUALITY. ANY WARRANTIES THAT MAY NOT BE DISCLAIMED UNDER APPLICABLE LAW ARE LIMITED IN DURATION TO THE WARRANTY PERIOD. NO WARRANTIES, EXPRESS OR IMPLIED, WILL APPLY AFTER THIS PERIOD. ALL INFORMATION, SPECIFICATIONS, PRICES, AND SERVICES ARE SUBJECT TO CHANGE AT ANY TIME WITHOUT NOTICE.**

### **Limitation of liability**

Your sole remedy under this limited warranty is set forth in this document. For any claim concerning performance or nonperformance of Lexmark or a Remarketer for this product under this limited warranty, you may recover actual damages up to the limit set forth in the following paragraph.

Lexmark's liability for actual damages from any cause whatsoever will be limited to the amount you paid for the product that caused the damages. This limitation of liability will not apply to claims by you for bodily injury or damage to real property or tangible personal property for which Lexmark is legally liable. IN NO EVENT WILL LEXMARK BE LIABLE FOR ANY LOST PROFITS, LOST SAVINGS, INCIDENTAL DAMAGE, OR OTHER ECONOMIC OR CONSEQUENTIAL DAMAGES. This is true even if you advise Lexmark or a Remarketer of the possibility of such damages. Lexmark is not liable for any claim by you based on a third party claim.

This limitation of remedies also applies to claims against any Suppliers and Remarketers of Lexmark. Lexmark's and its Suppliers' and Remarketers' limitations of remedies are not cumulative. Such Suppliers and Remarketers are intended beneficiaries of this limitation.

### **Additional rights**

Some states do not allow limitations on how long an implied warranty lasts, or do not allow the exclusion or limitation of incidental or consequential damages, so the limitations or exclusions contained above may not apply to you.

This limited warranty gives you specific legal rights. You may also have other rights that vary from state to state.

# Índice

## A

a copiadora não responde 65  
a digitalização demora muito ou congela o computador 67  
a digitalização não foi concluída com êxito 67  
a impressora não alimenta papel, envelopes nem mídia especial 70  
a impressora não imprime ou não responde 65  
a página não é impressa 60  
a unidade do scanner não fecha 65  
adicionando legendas de texto 42  
agrupando cópias 35  
alimentação incorreta de papel ou mídia especial 70  
alinhando um cartucho de impressão usando o computador 55  
ampliando uma imagem 44  
aprimorando a qualidade de impressão 55, 62  
artigos de revistas, colocando no vidro do scanner 31  
atolamento de papel na impressora 69  
atolamento de papel no suporte de papel 70  
avisos 77, 78, 79, 80  
avisos da FCC 77  
avisos de emissão 77, 78, 79

## B

baixa qualidade da imagem digitalizada 67  
baixa qualidade nas margens da página 64  
baixa velocidade de impressão 64  
bandeja de saída de papel 14  
Barra de ferramentas da Internet  
imprimindo somente as fotografias de uma página da Internet 33  
imprimindo somente o texto de uma página da Internet 32  
imprimindo texto e fotografias de uma página da Internet 32  
usando 25  
botão Compartilhar fotografias 19  
botão Dicas 19  
botão Digitalizar e editar texto (OCR) 19  
botão Fax 19  
botão Imprimir fotografias 18  
botão Imprimir uma página de álbum 19  
botão Procurar fotografias 19

botão Usar fotografias do cartão de memória 19  
botões do Imaging Studio  
Compartilhar fotografias 19  
Copiar 19  
Dicas 19  
Digitalizar 19  
Digitalizar e editar texto (OCR) 19  
Fax 19  
Fazer manutenções/Solucionar problemas 19  
Imprimir fotografias 18  
Imprimir uma página de álbum 19  
Procurar fotografias 19  
site na Internet 19  
usando 18  
Usar fotografias do cartão de memória 19  
botões, Imaging Studio  
Compartilhar fotografias 19  
Copiar 19  
Dicas 19  
Digitalizar 19  
Digitalizar e editar texto (OCR) 19  
Fax 19  
Fazer manutenções/Solucionar problemas 19  
Imprimir fotografias 18  
Imprimir uma página de álbum 19  
Procurar fotografias 19  
site na Internet 19  
usando 18  
Usar fotografias do cartão de memória 19  
botões, painel de controle  
Cancelar 16  
Iniciar 16  
Liga/Desliga 15  
Menu 16  
Modo 15  
Seta para baixo 16  
Seta para cima 16

## C

caixa de diálogo Status da impressora 22  
câmera compatível com PictBridge, imprimindo fotografias a partir da 38  
cartão de memória  
inserindo 37  
transferindo fotografias de 38  
cartões  
imprimindo 33  
memória 37  
cartões de felicitações  
colocando 29  
imprimindo 33

cartões fotográficos, colocando 29  
cartões-postais  
colocando 29  
imprimindo 33  
cartucho de impressão  
alinhando 55  
conservando 57  
instalando 53  
limpando 56  
limpando 56  
removendo 53  
cartucho, impressão  
alinhando 55  
conservando 57  
instalando 53  
limpando 56  
limpando 56  
removendo 53  
Centro de Soluções  
abrindo 22  
caixa de diálogo Status da impressora 22  
guia Avançado 23  
guia Como 22  
guia Informações de contato 23  
guia Manutenção 23  
guia Solução de problemas 22  
usando 22  
colocando  
cartões de felicitações 29  
cartões fotográficos 29  
cartões-postais 29  
documentos no vidro do scanner 31  
envelopes 29  
etiquetas 30  
fichas tipo índice 29  
fotografias no vidro do scanner 31  
papéis transfer 29  
papel 28  
papel brilhante 28  
papel de tamanho personalizado 30  
papel especial 28  
papel fotográfico 28  
papel para banner 31  
transparências 30  
componentes  
bandeja de saída de papel 14  
fonte de alimentação 15  
guia de papel 14  
painel de controle 14  
porta PictBridge 14  
porta USB 15  
slots de cartões de memória 14  
suporte de papel 14  
suporte do scanner 14  
suporte para cartuchos de impressão 14

- tampa superior 14
- unidade do scanner 15
- vidro do scanner 14
- visor 14
- conteúdo da caixa 13
- conteúdo, caixa 13
- copiando 43
  - ampliando uma imagem 44
  - clareando ou escurecendo uma cópia 44
  - clonando uma imagem 45
  - definindo a qualidade da cópia 44
  - especificando o tamanho do papel carregado 44
  - fotografias 4x6 43
  - reduzindo uma imagem 44
  - repetindo uma imagem 45
- cópias parciais de documentos ou fotografias 66

## D

- definições DPOF 40
- digitalizando
  - de revistas ou jornais 50
  - documento com texto e gráficos 47
  - documento somente texto 46
  - documentos ou imagens para enviar por e-mail 49
  - editando imagens 49
  - personalizando definições 47
  - salvando uma imagem digitalizada 47
  - texto para edição (OCR) 49
  - usando o painel de controle 46
- Digitalizar
  - botão 19
- documentos
  - colocando no vidro do scanner 31
  - digitalizando imagens para edição 49
  - digitalizando para enviar por e-mail 49
  - digitalizando texto para edição (OCR) 49
  - enviando fax usando o software 51
  - imprimindo 32

## E

- editando
  - fotografias 24
  - imagens digitalizadas 49
  - texto de documento (OCR) 49
- Editor de fotografias, usando 24
- em ordem inversa 36
- envelopes
  - colocando 29
  - imprimindo 34
- enviando fax
  - enviando usando o software 51
  - recebendo usando o software 51
  - usando o Imaging Studio 68

- erro de alteração da definição de tamanho de papel 75
- erro de alteração da definição de tamanho de papel ou fotografia 73
- erro de atolamento de papel 73
- erro de atolamento no suporte 73
- erro de cartucho ausente 73
- erro de colocação de papel 74
- erro de computador não conect. 74
- erro de comunicação da PictBridge 75
- erro de nenhum arquivo fotográfico foi encontrado 75
- erro de nenhum tamanho de fotografia/papel 74
- erro de nenhuma imagem selecionada 74
- erro de nenhuma informação sobre folha de provas 75
- erro de papel inclinado 75
- erro no cartucho 72
- etiquetas, colocando 30

## F

- Fast Pics 26
- fax recebido está em branco 69
- fazendo pedido de suprimentos 57
- Fazer manutenções/Solucionar problemas
  - botão 19
  - link 22
- fichas tipo índice
  - colocando 29
  - imprimindo 33
- folha de provas, usando 39
- fonte de alimentação 15
- fotografias
  - adicionando legendas de texto 42
  - colocando no vidro do scanner 31
  - copiando fotografias 4x6 43
  - editando 24
  - impressão sem bordas 41
  - imprimindo 41
  - imprimindo de uma câmera digital compatível com PictBridge 38
  - imprimindo de uma página da Internet 33
  - imprimindo do Imaging Studio 41
  - imprimindo usando a folha de provas 39
  - página de álbum 41
  - página de álbum de recortes 41
  - procurando e selecionando no computador 39
- fotografias foram removidas do cartão pelo host 75
- fotografias sem bordas, imprimindo 41

## G

- gráficos, editando 24
- guia Avançado 23
- guia Como 22

- guia Configurar papel
  - alterando a orientação 24
  - alterando o tamanho do papel 24
- guia Copiar e digitalizar
  - seção Copiar 20
  - seção Digitalizar 20
  - seção Tarefas criativas 21
  - seção Visualizar 21
  - usando 20
- guia de papel 14
- guia Imagens salvas
  - seção Abrir com 21
  - seção Impressões de fotografias 21
  - seção Tarefas criativas 21
  - seção Visualizar 21
  - usando 21
- guia Informações de contato 23
- guia Layout de impressão
  - alterando tipo de documento 24
  - imprimindo em duplex 24
- guia Manutenção 23
- guia Qualidade/Cópias 24
- guia Solução de problemas 22

## I

- Imaging Studio, usando 18
- impressões parciais de documentos ou fotografias 65
- imprimindo
  - alterando o tipo de papel 32
  - cartões 33
  - cartões de felicitações 33
  - cartões-postais 33
  - cópias agrupadas 35
  - documento 32
  - em ordem inversa 36
  - envelopes 34
  - fichas tipo índice 33
  - fotografias 41
  - fotografias a partir da câmera digital compatível com PictBridge 38
  - fotografias armazenadas em um dispositivo de memória 40
  - fotografias do computador 41
  - fotografias sem bordas 41
  - fotografias usando a folha de provas 39
  - fotografias usando o Fast Pics 40
  - imprimindo várias páginas em uma folha de papel 35
  - página da Internet, somente fotografias 33
  - página da Internet, somente texto 32
  - página da Internet, texto e fotografias 32
  - transparências 34
  - última página primeiro 36
  - usando definições DPOF 40
- informações sobre segurança 2
- informações, localizando 9

- inserindo
  - câmera compatível com PictBridge 38
  - cartões de memória 37
- inserir a câmera/cartão de memória 74
- instalando
  - cartucho de impressão 53
  - software da impressora 76
- J**
  - jornais, colocando no vidro do scanner 31
- L**
  - layout, selecionando 24
  - legendas de texto, adicionando 42
  - limpando os orifícios dos cartuchos de impressão 56
  - localizando
    - informações 9
    - publicações 9
    - site na Internet 10, 12
- M**
  - mensagens de erro
    - algumas fotografias foram removidas do cartão pelo host 75
    - alterar a definição de tamanho de papel 75
    - alterar a definição de tamanho de papel ou fotografia 73
    - atolamento de papel 73
    - atolamento no suporte 73
    - cartucho ausente 73
    - colocando papel 74
    - computador não conect. 74
    - erro de comunicação da PictBridge 75
    - erro no cartucho 72
    - inserir a câmera/cartão de memória 74
    - não foi feita uma seleção de tamanho de fotografia/papel 74
    - não foi possível detectar uma folha de provas 74
    - nenhum arquivo fotográfico foi encontrado 75
    - nenhuma imagem foi selecionada 74
    - nenhuma informações sobre folha de provas 75
    - papel inclinado 75
    - pouca tinta colorida 73
    - problema ao ler cartão de memória 76
    - problema de alinhamento 72
    - remova a câmera para usar o cartão de memória 75
    - seleção de tamanho de fotografia/papel inválida 74
  - só um disp./cartão mídia permitido 75
  - mensagens de erro no visor 72
  - menu Cartão fotográfico 16
  - menu Copiar 16
  - menu Tarefas 24
- N**
  - nada acontece quando um cartão de memória é inserido 71
  - não é possível digitalizar para o aplicativo 68
  - não é possível enviar ou receber fax 68
  - não é possível imprimir a partir da câmera digital usando PictBridge 62
  - não é possível imprimir um fax ou a qualidade de impressão do fax recebido é baixa 69
  - níveis de emissão de ruído 79
  - nível de tinta, verificando 22
- O**
  - o botão Liga/Desliga não está aceso 59
  - o cartão de memória não pode ser inserido 71
  - o idioma incorreto é exibido no visor 59
  - o papel para banner está atolando 71
  - o scanner não responde 66
  - o software não é instalado 59
  - OCR, editando texto de documento 49
  - opções de cópia
    - clareando ou escurecendo uma cópia 44
    - definindo a qualidade 44
    - especificando o tamanho do papel carregado 44
  - orientação paisagem, selecionando 24
  - orientação retrato, selecionando 24
  - orientação, alterando
    - paisagem 24
    - retrato 24
  - orifícios dos cartuchos de impressão, limpando 56
- P**
  - Página da Internet
    - imprimindo somente as fotografias 33
    - imprimindo somente o texto 32
    - imprimindo texto e fotografias 32
  - página de álbum de recortes, criando 41
  - página de álbum, criando 41
  - painel de controle 14
    - menu Cartão fotográfico 16
    - menu Copiar 16
  - navegando pelos menus 16
  - usando 15
  - papéis transfer, colocando 29
  - papel brilhante, colocando 28
  - papel de tamanho personalizado, colocando 30
  - papel especial, colocando 28
  - papel fotográfico, colocando 28
  - papel para banner, colocando 31
  - papel, colocando 28
  - parte do documento ou da fotografia é digitalizada 68
  - personalizando definições
    - copiar 44
    - digitalizar 47
  - porta PictBridge 14
  - porta USB 15
  - pouca tinta colorida 73
  - problema ao ler cartão de memória 76
  - problema de alinhamento 72
  - procurando e selecionando fotografias no computador 39
  - Programa da Multifuncional
    - abrindo 20
    - guia Copiar e digitalizar 20
    - guia Imagens salvas 21
    - link Fazer manutenções/Solucionar problemas 22
  - Propriedades de impressão
    - abrindo 23
    - guia Configurar papel 24
    - guia Layout de impressão 24
    - guia Qualidade/Cópias 24
    - guias de Propriedades de impressão 24
    - menu Opções 24
    - menu Salvar definições 23
    - menu Tarefas 24
  - publicações, localizando 9
- Q**
  - qualidade de cópia baixa 65
  - qualidade de impressão, aprimorando 55, 62
- R**
  - recebendo um fax usando o software 51
  - reciclando
    - declaração da WEEE 79
    - produtos Lexmark 58
  - recurso Número de págs./folha 35
  - reduzindo uma imagem 44
  - remova a câmera para usar o cartão de memória 75
  - removendo cartucho de impressão 53
  - repetindo uma imagem 45
- S**
  - seleção de tamanho de fotografia/papel inválida 74

site na Internet  
   botão 19  
   localizando 10, 12  
 slots de cartões de memória 14  
 só um disp./cartão mídia permitido 75  
 software  
   Barra de ferramentas da Internet 25  
   Centro de Soluções 22  
   Editor de fotografias 24  
   Fast Pics 26  
   Imaging Studio 18  
   Programa da Multifuncional 20  
   Propriedades de impressão 23  
   removendo e reinstalando 76  
   usando 18  
 software da impressora  
   reinstalando 76  
   removendo 76  
   usando 18  
 solucionando problemas de atolamento e de alimentação incorreta  
   a impressora não alimenta papel, envelopes nem mídia especial 70  
   alimentação incorreta de papel ou mídia especial 70  
   atolamento de papel na impressora 69  
   atolamento de papel no suporte de papel 70  
   o papel para banner está atolando 71  
 solucionando problemas de atolamento e de alimentação incorreta  
   a impressora não alimenta papel, envelopes nem mídia especial 70  
   alimentação incorreta de papel ou mídia especial 70  
   atolamento de papel na impressora 69  
   atolamento de papel no suporte de papel 70  
   o papel para banner está atolando 71  
 solucionando problemas de configuração  
   a página não é impressa 60  
   não é possível imprimir a partir da câmera digital usando PictBridge 62  
   o botão Liga/Desliga não está aceso 59  
   o idioma incorreto é exibido no visor 59  
   o software não é instalado 59  
 solucionando problemas de cópia  
   a copiadora não responde 65  
   a unidade do scanner não fecha 65  
   cópias parciais de documentos ou fotografias 66  
   qualidade de cópia baixa 65  
 solucionando problemas de digitalização  
   a digitalização demora muito ou congela o computador 67  
   a digitalização não foi concluída com êxito 67  
   baixa qualidade da imagem digitalizada 67  
   não é possível digitalizar para o aplicativo 68  
   o scanner não responde 66  
   parte do documento ou da fotografia é digitalizada 68  
 solucionando problemas de fax  
   fax recebido está em branco 69  
   não é possível enviar ou receber fax 68  
   não é possível imprimir um fax ou a qualidade de impressão do fax recebido é baixa 69  
 solucionando problemas de impressão  
   a impressora não imprime ou não responde 65  
   aprimorando a qualidade de impressão 62  
   baixa qualidade nas margens da página 64  
   baixa velocidade de impressão 64  
   impressões parciais de documentos ou fotografias 65  
   textos e gráficos sem qualidade 63  
 solucionando problemas do cartão de memória  
   mensagens de erro no visor 72  
   nada acontece quando um cartão de memória é inserido 71  
   o cartão de memória não pode ser inserido 71  
 solucionando problemas, cartão de memória  
   mensagens de erro no visor 72  
   nada acontece quando um cartão de memória é inserido 71  
   o cartão de memória não pode ser inserido 71  
 solucionando problemas, configuração  
   a página não é impressa 60  
   não é possível imprimir a partir da câmera digital usando PictBridge 62  
   o botão Liga/Desliga não está aceso 59  
   o idioma incorreto é exibido no visor 59  
   o software não é instalado 59  
 solucionando problemas, cópia  
   a copiadora não responde 65  
   a unidade do scanner não fecha 65  
   cópias parciais de documentos ou fotografias 66  
   qualidade de cópia baixa 65  
 solucionando problemas, digitalização  
   a digitalização demora muito ou congela o computador 67  
   a digitalização não foi concluída com êxito 67  
   baixa qualidade da imagem digitalizada 67  
   não é possível digitalizar para o aplicativo 68  
   o scanner não responde 66  
   parte do documento ou da fotografia é digitalizada 68  
 solucionando problemas, fax  
   fax recebido está em branco 69  
   não é possível enviar ou receber fax 68  
   não é possível imprimir um fax ou a qualidade de impressão do fax recebido é baixa 69  
 solucionando problemas, impressão  
   a impressora não imprime ou não responde 65  
   aprimorando a qualidade de impressão 62  
   baixa qualidade nas margens da página 64  
   baixa velocidade de impressão 64  
   impressões parciais de documentos ou fotografias 65  
   textos e gráficos sem qualidade 63  
 solucionando problemas, mensagens de erro  
   algumas fotografias foram removidas do cartão pelo host 75  
   alterar a definição de tamanho de papel 75  
   alterar a definição de tamanho de papel ou fotografia 73  
   atolamento de papel 73  
   atolamento no suporte 73  
   cartucho ausente 73  
   colocando papel 74  
   computador não conect. 74  
   erro de comunicação da PictBridge 75  
   erro no cartucho 72  
   inserir a câmera/cartão de memória 74  
   não foi feita uma seleção de tamanho de fotografia/papel 74  
   não foi possível detectar uma folha de provas 74  
   nenhum arquivo fotográfico foi encontrado 75  
   nenhuma imagem foi selecionada 74  
   nenhuma informação sobre folha de provas 75  
   papel inclinado 75  
   pouca tinta colorida 73  
   problema ao ler cartão de memória 76

- problema de alinhamento 72
- remova a câmera para usar o cartão de memória 75
- seleção de tamanho de fotografia/  
papel inválida 74
- só um disp./cartão mídia permitido 75
- suporte de papel 14
- suporte do scanner 14
- suporte para cartuchos de impressão 14
- suprimentos, fazendo pedido 57

## **T**

- tamanho do papel em branco
  - opção 44
- tamanhos de papel, especificando 24
- tampa superior 14
- textos e gráficos sem qualidade 63
- tipo de papel, alterando 32
- transferindo fotografias para um computador 38
- transparências
  - colocando 30
  - imprimindo 34

## **Ú**

- última página primeiro 36

## **U**

- unidade do scanner 15

## **V**

- vidro do scanner 14
  - colocando documentos 31
  - limpando 57
- visor 14
- visualizando fotografias no computador 21