

TEAC

MC-DX20

Micro Hi-Fi System

OWNER'S MANUAL
MANUEL DU PROPRIÉTAIRE
MANUAL DEL USUARIO

ENGLISH

FRANÇAIS

ESPAÑOL

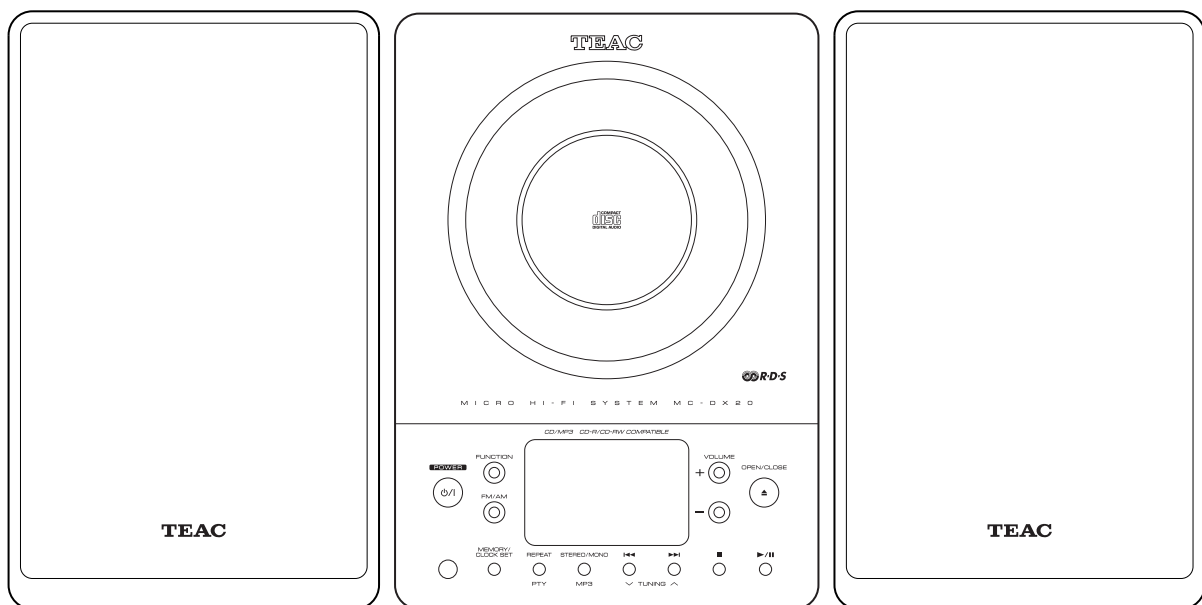

Contents

Thank you for choosing TEAC. Read this manual carefully to get the best performance from this unit.

Before Use	2
Discs	3
Connection	4
Wall Mounting	5
Names of Each Control	6
Remote Control Unit	7
Basic Operation	8
Listening to CD/MP3	9
Search Mode (MP3 only)	11
Programmed Playback	12
Repeat Playback	14
Shuffle Playback	14
Listening to the Radio	15
Preset Tuning	16
RDS	17
RDS (PTY Search)	18
Setting the Clock	19
Setting the Timer	20
Troubleshooting	22
Specifications	23

VARNING: APPARATEN INNEHÅLLER LASER KOMPONENT MED STRÅLNING ÖVERSTIGANDE KLASS 1.

”ADVARSEL: USYNLIG LASERSTRÅLING VED ÅBNING NAR SIKKERHEDSAFBRYDERE ER UDE AF FUNKTION. UNDGÅ UDSAETTEELSE FOR STRÅLING”

”VAROITUS! SUOJAKOTELOA EI SAA AVATA. LAITE SISÄLTÄÄ LASERDIODIN. JOKA LÄHETTÄ (NÄKYMÄTÖNTÄ) SILMILLE VAARALLISTA LASERSÄTEILYÄ”.

ADVARSEL: USYNLIG LASERBESTRÅLING NÅR DENNE DELEN ER ÅPEN OG SIKKERHETSSPERRER ER UTKOBLET UNNGÅ UTSETTELSE FOR STRÅLING.



Before Use

Read this before operation

- As the unit may become warm during operation, always leave sufficient space around the unit for ventilation. The ventilation holes should not be covered. Make sure there is at least 20 cm of space above and at least 5 cm of space on each side of the unit. Do NOT place anything on top of the unit.
- The voltage supplied to the unit should match the voltage as printed on the rear panel of the supplied subwoofer. If you are in any doubt regarding this matter, consult an electrician.
- Choose the installation location of your unit carefully. Avoid placing it in direct sunlight or close to a source of heat. Also avoid locations subject to vibrations and excessive dust, heat, cold or moisture.
- Do not place the unit on an amplifier/receiver or any other electronic device that generates heat.
- Do not open the sealed cabinet as this might result in damage to the circuitry or electrical shock. If a foreign object should get inside the unit, contact your dealer or service agency.
- When removing the power plug from the wall outlet, always pull directly on the plug, never yank the cord.
- To keep the laser pickup clean, do not touch it, and always close the CD door.
- Do not attempt to clean the unit with chemical solvents as this might damage the finish. Use a clean, dry cloth.
- Keep this manual in a safe place for future reference.

DO NOT MOVE THE UNIT DURING PLAYBACK

During playback, the disc rotates at high speed. Do NOT lift or move the unit during playback. Doing so may damage the disc or the laser assembly.

WHEN MOVING THIS UNIT

When relocating or packing the unit for moving, be sure to remove the disc. Moving this unit with the disc loaded may result in damage to this unit.

CAUTION

Do not expose this unit to liquids of any kind. Keep any objects containing liquids such as vases, water glasses, potted plants, et cetera off the top of this unit.

Do not install this equipment in a confined space such as a bookcase or similar unit.

Discs that can be played on this unit:

- Commercial audio CD's bearing the "Compact Disc Digital Audio" logo:



- Properly finalized CD-R discs

Note:

- Depending on the quality of the disc and/or the condition of the recording, some CD-R discs may not be playable.
- CD-RW discs cannot be played on this unit.
- Copy-protected discs and other discs which do not conform to the CD standard may not play back correctly in this player. If you use such discs in this unit, TEAC Corporation and its subsidiaries cannot be responsible for any consequences or guarantee the quality of reproduction. If you experience problems with such non-standard discs, you should contact the producers of the disc.

- Always load the disc with the label side facing you. (Compact discs can be played or recorded only on one side.)
- To remove a disc from its storage case, press down on the center of the case and lift the disc out, holding it carefully by the edges.

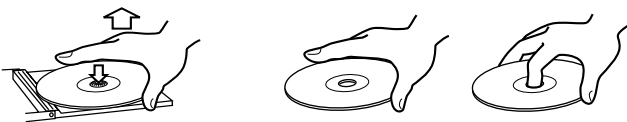

How to remove the disc

How to hold the disc

- Should the disc become dirty, wipe the surface radially with a soft, dry cloth. Never clean the disc using a circular motion.



- Never use such chemicals as record sprays, antistatic sprays or fluid, benzene or thinner to clean the discs. Such chemicals will do irreparable damage to the disc's plastic surface.
- Discs should be returned to their cases after use to avoid dust and scratches that could cause the laser pickup to "skip."
- Do not expose discs to direct sunlight or high humidity and temperature for extended periods. Long exposure to high temperatures will warp the disc.
- CD-R discs are more sensitive to the effects of heat and ultraviolet rays than ordinary CDs. It is important that they are not stored in a location where direct sunlight will fall on them and which is away from sources of heat such as radiators or heat-generating electrical devices.

- Printable CD-R discs aren't recommended, as the label side might be sticky and damage the unit.
- Do not stick papers or protective sheets on the discs and do not use any protective coating spray.
- Use a soft oil-based felt-tipped pen to write the information on the label side. Never use a ball-point or hard-tipped pen, as this may cause damage to the recorded side.
- Never use a stabilizer. Using commercially available CD stabilizers with this unit will damage the mechanisms and cause them to malfunction.
- Do not use irregular shape CDs (octagonal, heart-shape, etc.). CDs of this sort can damage the unit.

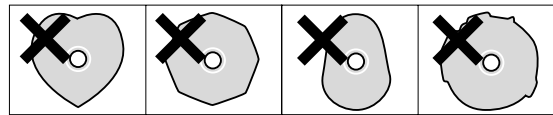

- If you are in any doubt as to the care and handling of a CD-R disc, read the precautions supplied with the disc, or contact the disc manufacturer directly.

MP3 compatibility

- File names of MP3 should be alphanumeric characters. This unit cannot display symbols and full-size or 2 bytes-wide characters (such as Japanese, Chinese, etc.) correctly. Also, be sure to use the file extension ".mp3".
- The disc must be finalized in order to play.
- The CD-ROM must be ISO 9660 compatible.
- When more than 200 files or folders are recorded on the disc, the unit might not be able to play it correctly.
- Mono or stereo MPEG-1 Audio Layer 3 format, 44.1 or 48 kHz, fixed bit-rate.
- Audio encoded at 128 Kbps should sound close to regular audio CD quality. Although this player will play lower bit-rate MP3 tracks, the sound quality becomes noticeably worse at lower bit-rates.

Connection

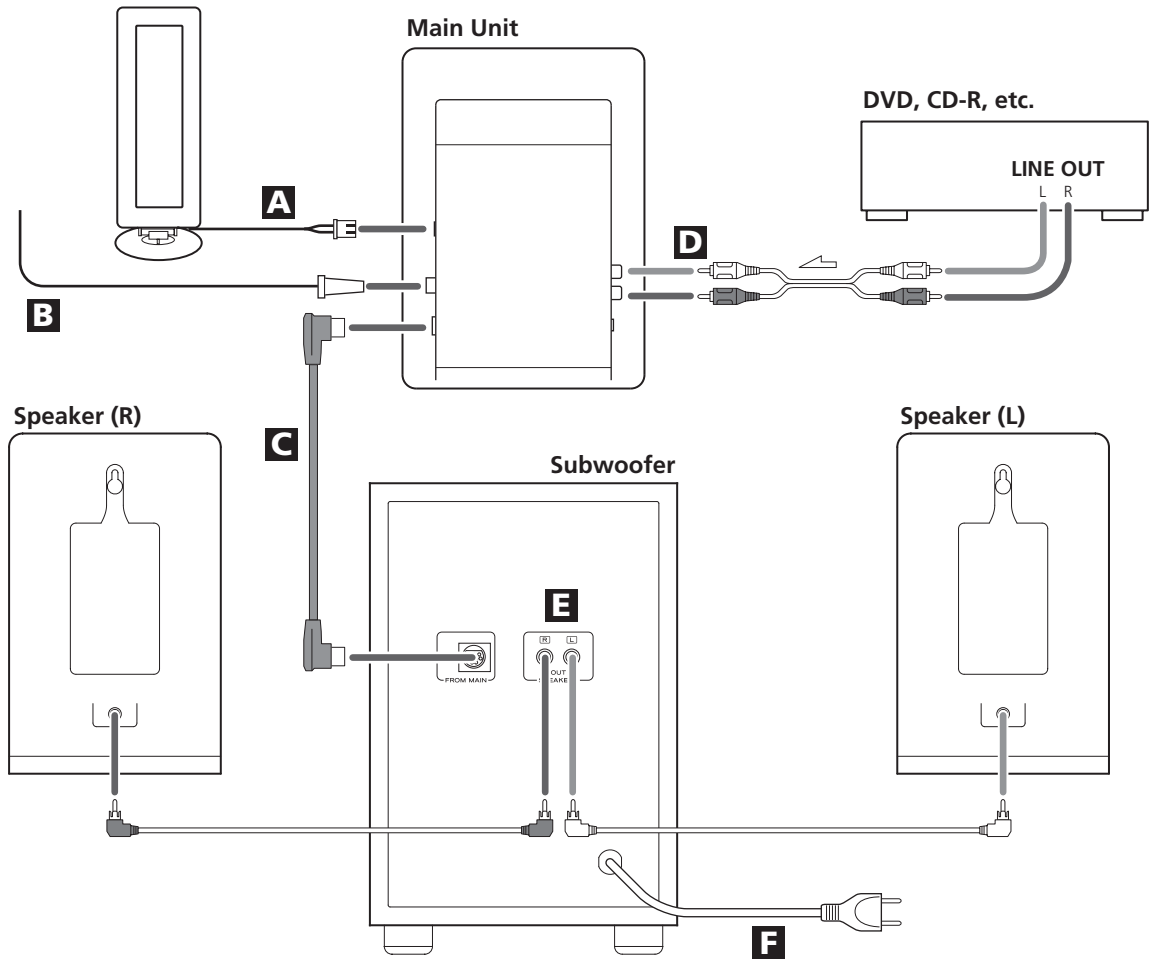

CAUTION

Turn off the power of all the equipment before making connections.
Read instructions of each component you intend to use with this unit.

- Be sure to insert each plug securely. To prevent hum and noise, do not bundle the connection cords with the power cord.

A AM loop antenna

Position the antenna for the best sound.
If you want, you can hook the AM antenna on a wall as shown below:

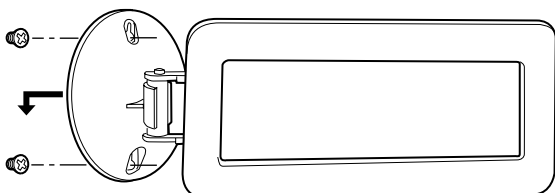

B FM antenna

While in FM mode, tune in an FM station and extend the lead to find the best position for reception. This antenna may need to be repositioned if you move your unit to a new location.

FM Outdoor Antenna

In an area where FM signals are weak, it will be necessary to use a 75-ohm unbalanced-type outdoor FM antenna using an optional (not supplied) matching transformer connected to an external antenna. Generally, a 3-element antenna will be sufficient; if you live in an area where the FM signals are particularly weak, it may be necessary to use one with 5 or more elements.

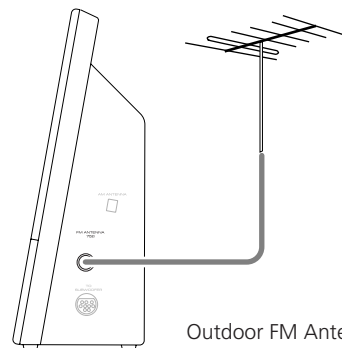

Outdoor FM Antenna (75Ω)

Wall Mounting

C Subwoofer

Make the connection between the "TO SUBWOOFER" and "FROM MAIN" sockets using the supplied cable.

D AUX IN

You can connect a DVD player, VCR etc. to this unit. Connect the component with RCA pin cords. Make sure to connect the white plug to the white jacks (Left) and the red plug to the red jacks (Right).

E SPEAKERS

Connect the left speaker's plug to L, and the right speaker's plug to R.

- When using speakers other than those supplied with the system, the impedance should be 3 ohms or more.
- Do not connect anything other than speakers to these terminals.

F AC Power Cord

Plug this AC power cord into an AC wall socket.

You can mount the main unit and/or the left and right speakers on a wall.

Precautions

- Be aware that the length of the cables are approximately 3 m. Do not attempt to mount the main unit and the speakers too far from the subwoofer.
- Drill holes into solid wall support, such as wooden frame or concrete wall.
- TEAC supplies these brackets as a convenience to the product owner. Consult your local building codes and exercise all necessary caution when mounting these brackets. If you are unsure how to use the supplied brackets, consult with a local tradesmen or building supply expert.

To hook on the wall

- 1 Use the supplied template to determine drilling points.
 - 2 Secure the brackets on the wall using the supplied screws.
- As a convenience, a set of tapered plastic anchors is supplied. If you chose to use these anchors, drill a pilot hole using a 6mm drill bit then tap the anchor into the pilot hole. Only use these anchors if they are appropriate for the materials onto which the unit is to be mounted. Consult your local hardware store if you are uncertain.

Note:

Before going on, make connections between the main unit and the speakers by referring to page 4.

- 3 Hang the main unit and/or the speakers to the mounting tabs.

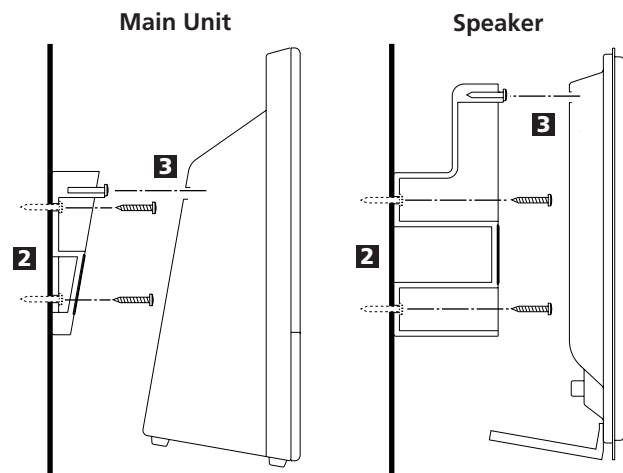

Names of Each Control

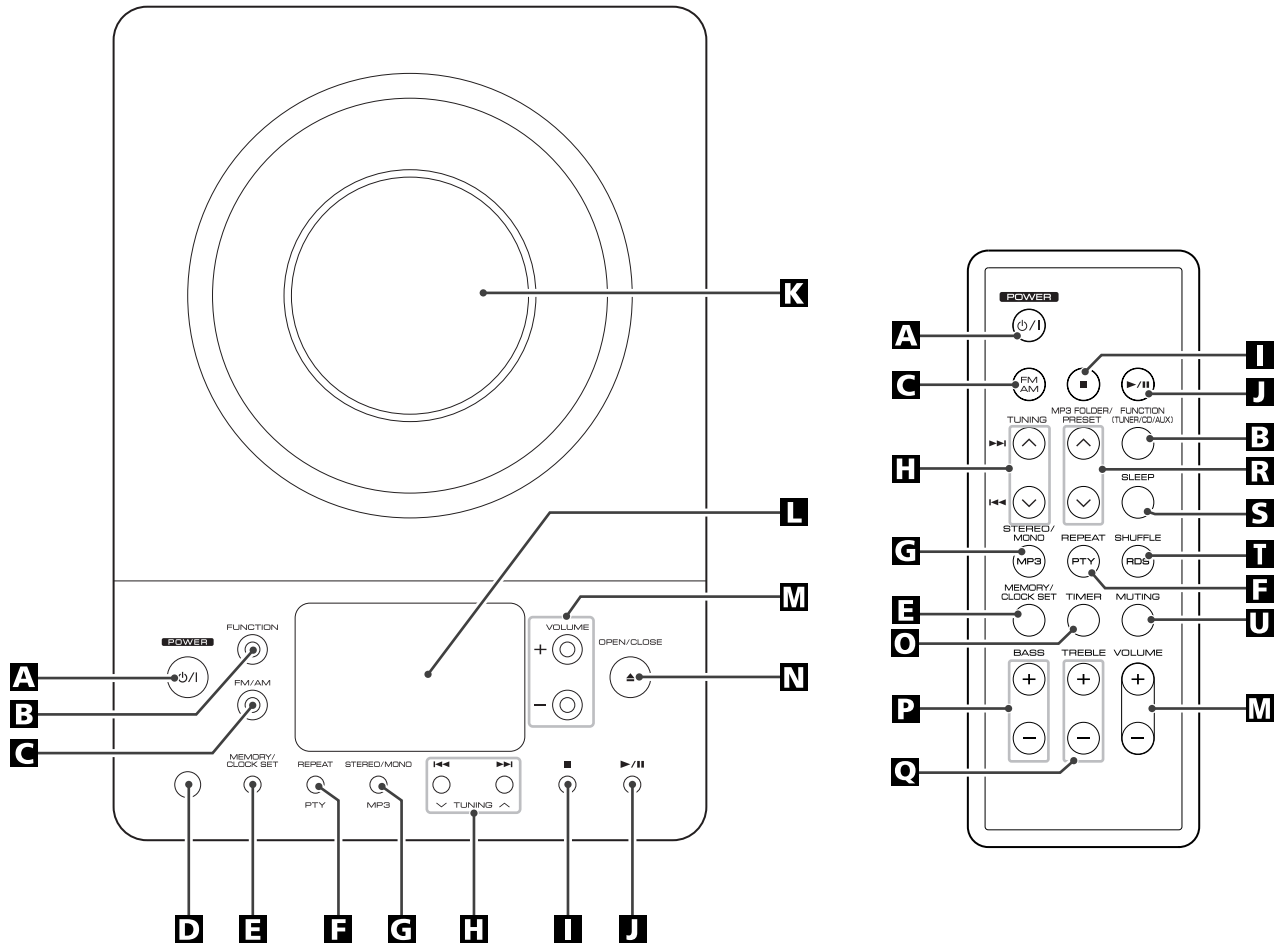

A POWER

Press this switch to turn the unit on or off (standby).
The main unit is powered via the subwoofer. You need to first turn on the subwoofer.

The equipment draws a nominal amount of power from the AC outlet even with its POWER switch in the OFF position.

B FUNCTION

Use this button to select a source (CD, AUX or TUNER).

C FM/AM

Use this button to select AM or FM.

D Remote Sensor

When operating the remote control unit, point it towards here.

E MEMORY/CLOCK SET

In CD mode, use this button to program tracks.
In TUNER mode, use this button to store preset channels into memory.
This button is also used for clock adjustment.

F REPEAT/PTY

In CD mode, use this button for repeat playback.
In FM TUNER mode, use this button to start PTY search.

G STEREO/MONO/MP3

In FM TUNER mode, use this button to select stereo or monaural.
During playback of a MP3 disc, use this button to search track name.
During playback of CD, use this button to switch the ESP function on or off.

H SKIP (◀◀ / ▶▶) / TUNING

In CD mode, momentarily press this button to skip tracks.
Hold down this button to search for a part of a track.
In TUNER mode, momentarily press this button to tune in stations.
In Standby mode, these buttons are used to set or adjust the clock and the timer.

I STOP (■)

Use this button to stop playback of CD/MP3.

J PLAY/PAUSE (▶/II)

Use this button to start or pause playback of CD/MP3.

K CD door

L Display

M VOLUME

Press the up “+” or the down “-” button to adjust the volume.

N OPEN/CLOSE

Use this button to open and close the CD door.

O TIMER

Use this button together with the SKIP buttons to set the timer.

P BASS

Use these buttons to adjust the bass sound up or down.

Q TREBLE

Use these buttons to adjust the treble sounds up and down.

R MP3 FOLDER/PRESET

In TUNER mode, use this button to select preset stations.
During playback of a MP3 disc, use this button to select a folder in the disc.

S SLEEP

Use this button to set sleep timer.

T SHUFFLE/RDS

Use this button for shuffle playback.
In FM TUNER mode, use this button to select an RDS mode.

U MUTING

Use this button to mute the sound.

Note:

To simplify explanations, instructions refer to names of buttons and controls on the front panel, making no mention of the use of remote control unit.

Remote Control Unit

The provided Remote Control Unit allows the unit to be operated from a distance.

When operating the remote control unit, point it towards the remote sensor on the front panel of the unit.

- Even if the remote control unit is operated within the effective range, remote control operation may be impossible if there are any obstacles between the unit and the remote control.
- If the remote control unit is operated near other products which generate infrared rays, or if other remote control devices using infrared rays are used near the unit, it may operate incorrectly. Conversely, the other products may also operate incorrectly.

Battery Installation

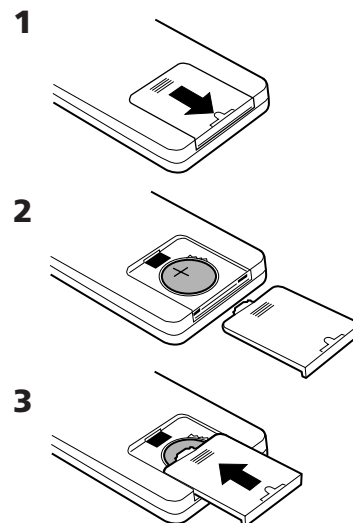

1 Remove the battery compartment cover.

2 Put in the lithium battery (CR2032, 3V).

3 Close the cover.

Battery Replacement

If the distance required between the remote control unit and main unit decreases, the battery is exhausted. In this case, replace the battery with a new one.

Precautions concerning batteries

Do not heat or disassemble batteries and never dispose of old batteries by throwing them in a fire.

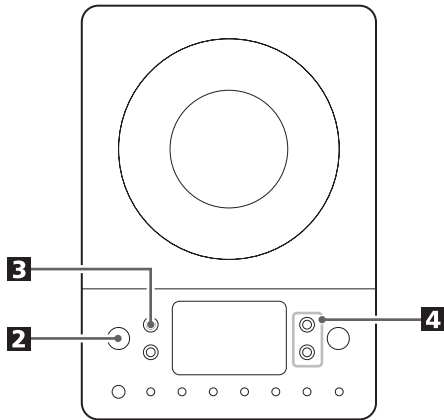

1 Turn on the subwoofer.

2 Press the POWER switch on the main unit.



3 Select a source by pressing the FUNCTION button.

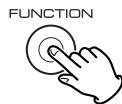

4 Play the source and adjust the volume using the VOLUME buttons.

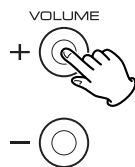

Muting

To mute the sound temporarily, press the MUTING button. Press the MUTING button again to restore the sound.

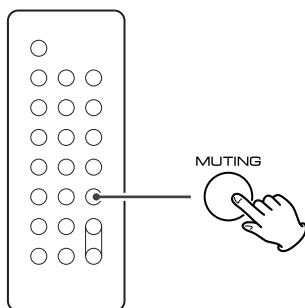

- While muting is engaged, the VOLUME level indicators blink.

Headphones

For private listening, insert the headphones plug into the PHONES jack, and adjust the volume using the VOLUME buttons. The sound from the speakers is cut off while the headphone jack is inserted.

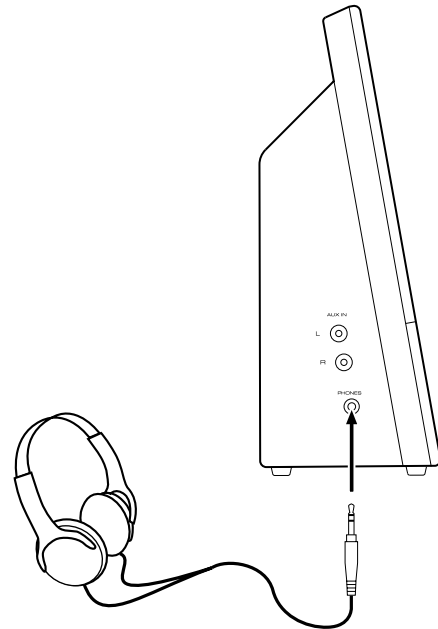

Sleep Timer

Repeatedly pressing the SLEEP button permits setting an interval (from 90 down to 10 minutes) after which you want the unit to automatically turn off and shift into Standby mode.

Each press of the SLEEP button changes the time indication by 10 minutes.

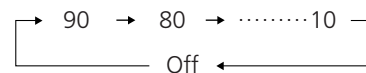
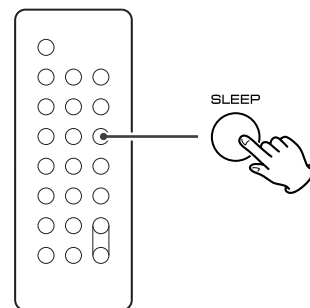

Listening to CD/MP3 (1)

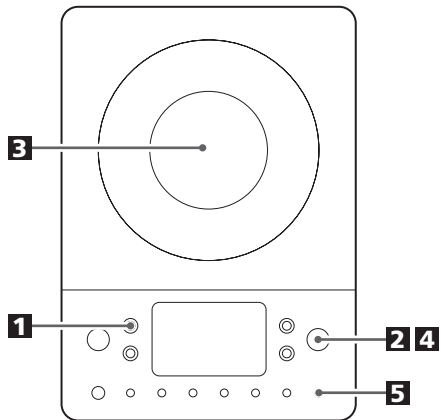

1 Press the **FUNCTION** button to select "CD".



2 Press the **OPEN/CLOSE** button.

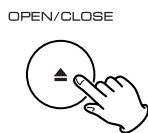

3 Put a disc onto the center spindle of the player with the label side facing you.

Press the disc onto the spindle until a slight "click" is heard indicating the disc is mounted correctly.

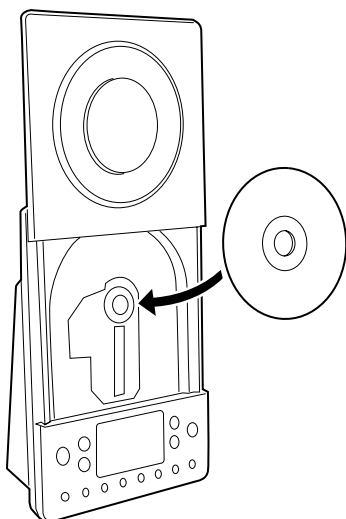

- Never put more than one disc in the mechanism at a time.
- Ensure that the disc is correctly mounted on the spindle and locked in place.

4 Press the **OPEN/CLOSE** button to close the CD door.

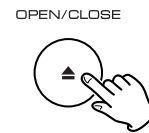

- It takes a few seconds for the unit to load the disc. No buttons will work during loading. Wait until the total number of the tracks and the total play time of the disc are displayed.
- When no disc is loaded in the CD player, "NO DISC" is displayed.

When a CD is loaded

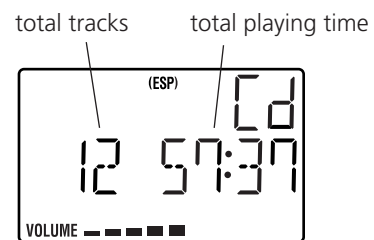

When a MP3 disc is loaded

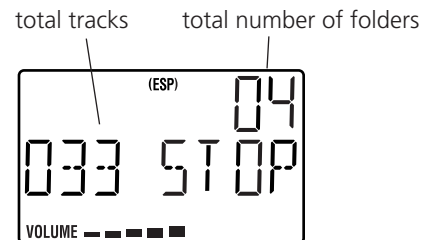

5 Press the **Play/Pause** button (▶/||) to start playback.



Playback starts from the first track of the disc.

- MP3 tracks recorded out of folders are automatically put in the "ROOT" folder, and playback starts from the first track of the ROOT folder.
- When the playback of all the tracks has finished, the unit stops automatically.

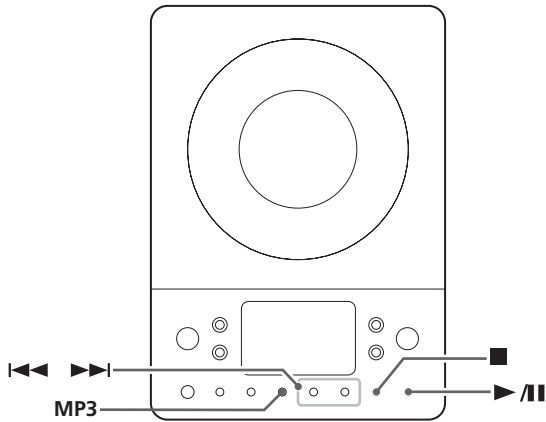

To suspend playback temporarily (pause mode)



Press the Play/Pause button (▶/||) during playback. Playback stops at the current position. To resume playback, press the Play/Pause button (▶/||) again.

To stop playback

Press the Stop button (■) to stop playback.



To skip to the next or a previous track



During playback, press the skip button (I◀◀ or ▶▶I) repeatedly until the desired track is found. The selected track will be played from the beginning.

In the stop mode, press the skip button (I◀◀ or ▶▶I) repeatedly until the track you want to listen to is found. Press the Play/Pause button (▶/||) to start playback from the selected track.

- When the I◀◀ button is pressed during playback, the track being played will be played from the beginning. To return to the beginning of the previous track, press the I◀◀ button twice.
- During programmed playback, the next or previous track in the program is played.

Search for a part of a track

During playback, hold down the skip button (I◀◀ or ▶▶I) and release it when the part you want to listen to is found.



ESP (Electronic Shock Protection)



The 40-second ESP stores the music in the buffer to prevent sound from skipping.

During playback of a CD, press the MP3 button to turn the ESP on or off. When you turn the ESP on, "40 SEC (40 seconds)" briefly appears, and the (ESP) indicator lights on the display.

- The (ESP) indicator blinks while the unit is filling the buffer.
- When the unit is on the stable place and free from mechanical shocks, you can turn this function off.
- During playback of MP3, this function is always ON.

To display the MP3 information



During playback of MP3 disc, press the MP3 button for more than 1 second. The information about the current track is displayed as follows:

FILE (folder name)→TITLE (*)→ARTIST (*)→ALBUM (*)
*: track information

Press the MP3 button for more than 1 second again to cancel the MP3 information mode.

Skip to the next folder (MP3)

Press the MP3 FOLDER button to skip to next folder.

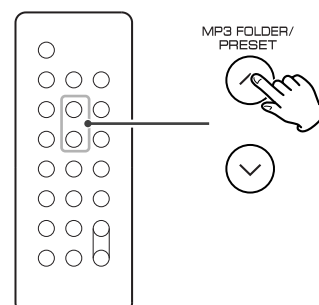

Search Mode (MP3 only)

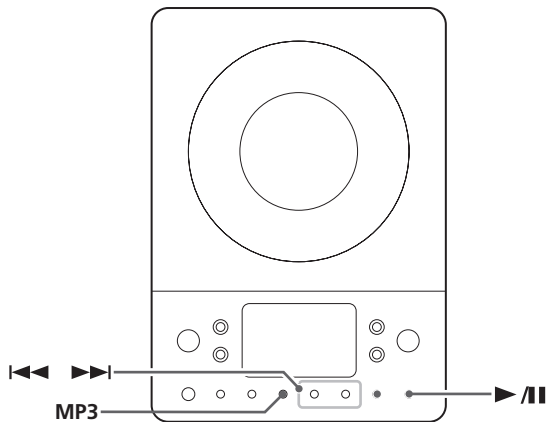

Search for a name of track

You can select the track by searching for its name.

- 1 Press the MP3 button once.



An alphabet (initial letter of a track name) and a track name are displayed.

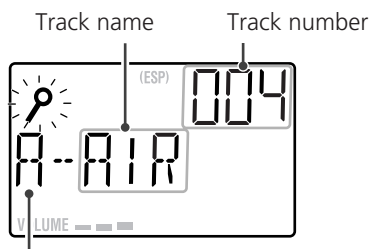

- To cancel the search mode, press the STOP button (■).

- 2 Select the initial letter of the track you want to listen to by pressing the SKIP button (◀◀ or ▶▶).



- 3 Press and hold the SKIP button (◀◀ or ▶▶).



Then you can select the track that has same initial letter by pressing the SKIP button (◀◀ or ▶▶).

- 4 Press the PLAY/PAUSE button (▶/||).

Playback starts from the selected track.



Search for a track in a folder

- 1 Press the MP3 button twice.



The name of folder is displayed.

- 2 Press the SKIP button (◀◀ or ▶▶) to find the folder that the track you want to listen to is included.



- 3 Press and hold the SKIP button (◀◀ or ▶▶).

Then you can select the track in the folder by pressing the SKIP button (◀◀ or ▶▶).

- MP3 tracks recorded out of folders are in the "ROOT" folder.

- 4 Press the PLAY/PAUSE button (▶/||) to start playback.



Playback starts from the selected track.

- If you skip step 3, playback will start from the first track in the selected folder.

Programmed Playback

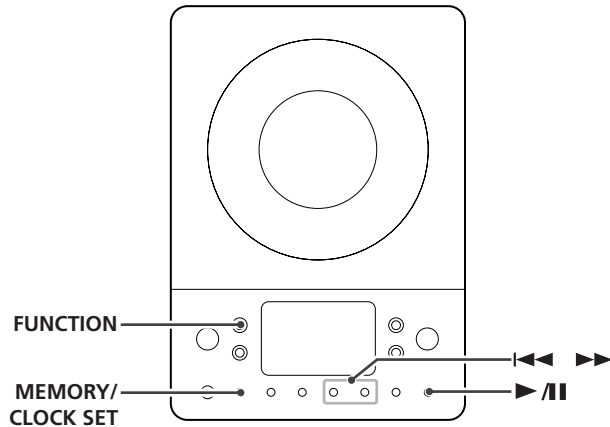

Up to 64 tracks can be programmed in the desired order.

Shuffle and Repeat functions don't work during programmed playback.

1 Press the **FUNCTION** button to select "CD".

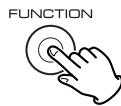

2 Press the **MEMORY** button.

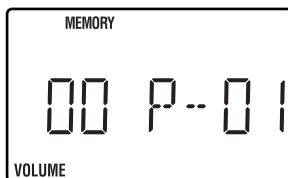

"MEMORY" lights up in the display.

- To cancel the program mode, press the Stop button (■).

3 Press the **Skip** button (◀◀ or ▶▶) repeatedly to select a folder of a MP3 disc, then press the **MEMORY** button.

- MP3 tracks recorded out of folders are in the "01" (ROOT) folder.
- Skip this step when playing a CD.

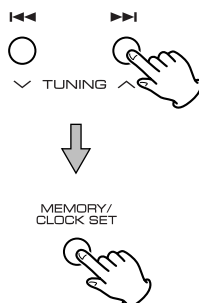

4 Press the **Skip** button (◀◀ or ▶▶) repeatedly to select a track, then press the **MEMORY** button.

The track is programmed, and "P-02" is displayed.

- Repeat steps **3** and **4** to program more tracks.
- You can program up to 64 tracks.

5 When the selection of track numbers is completed, press the **Play/Pause** button (▶/||) to start program playback.



- When the playback of all the programmed tracks has finished, or if one of the following buttons is pressed, the MEMORY indicator will go off and the program mode will be cancelled:

STOP, FUNCTION, POWER

The program is retained in memory until the OPEN/CLOSE button is pressed or the power is interrupted. You can return to the programmed playback by pressing the MEMORY button and the Play/Pause button (▶/||). (If another source was selected, select the CD mode by pressing the FUNCTION button beforehand.)

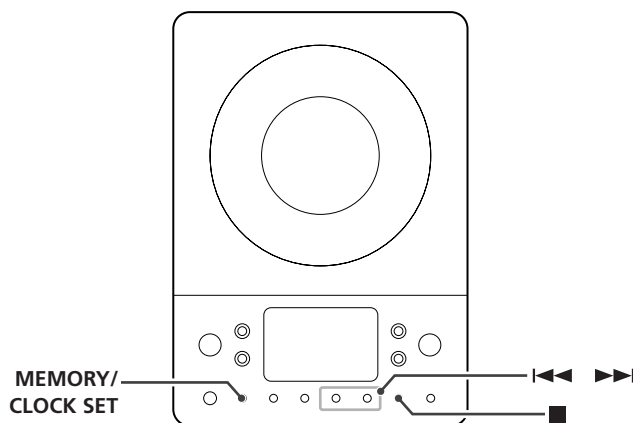

To check the programmed order



In the stop mode, press the MEMORY button repeatedly. The track number and program number will be shown on the display.

To add a track to the end of the program

In the stop mode, press the MEMORY button repeatedly until "00" appears on the display. Select a track number using the Skip button (I◀◀ or ▶▶I) and then press the MEMORY button. The track is added to the end of the program.

To overwrite the program

In the stop mode, press the MEMORY button repeatedly until the program number to be changed appears on the display. Select a new track number using the Skip button (I◀◀ or ▶▶I) and then press the MEMORY button.

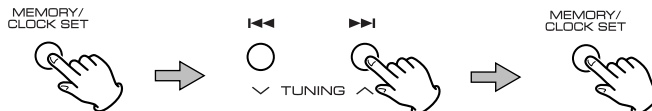

To clear program

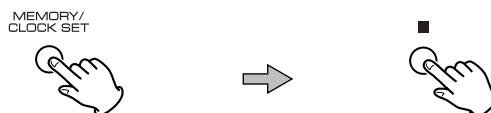

To clear the programmed contents, press the MEMORY and the STOP button (■) in the stop mode.

- If the OPEN/CLOSE button is pressed, the programmed contents will also be cleared.
- If the unit is disconnected from the power supply, the programmed contents will be cleared.

Repeat Playback

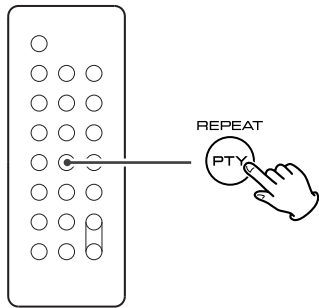

Every time the REPEAT button is pressed, the mode is changed as follows:

When a CD is loaded.

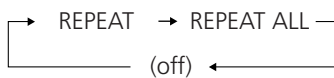

When a MP3 disc is loaded.

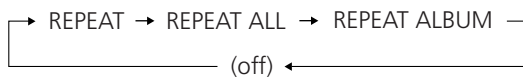

- If one of the following buttons is pressed, repeat mode will be canceled:
STOP, FUNCTION, OPEN/CLOSE, POWER

Repeat one track

Press the REPEAT button once during playback. "REPEAT" lights.

The track being played will be played repeatedly. If you press the Skip button (I◀◀ or ▶▶I) and select another track, the track you selected will be played repeatedly.

It is also possible to select a track to be repeated in the stop mode. Press the REPEAT button, select a track using the Skip button (I◀◀ or ▶▶I), and then press the Play/Pause button (▶/II) to start playback.

Repeat all the tracks

All the tracks will be played repeatedly.
Press the REPEAT button twice. "REPEAT ALL" lights.

During programmed playback, programmed tracks will be played repeatedly.

Repeat all the tracks in the folder (MP3)

All the tracks in the folder will be played repeatedly.
Press the REPEAT button three times. "REPEAT ALBUM" lights.

Shuffle Playback

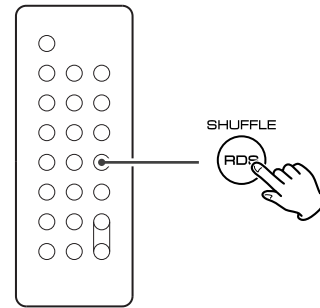

The tracks can be played randomly. Press the SHUFFLE button during playback or when in the stop mode. "SHUFFLE" will then light up in the display.

- If you press the ▶▶I button during shuffle playback, next track will be randomly selected and played. If you press the I◀◀ button, the currently played track will be played from the beginning. A track cannot be replayed during shuffle playback.
- Shuffle playback doesn't work during programmed playback.
- If one of the following buttons is pressed, shuffle mode will be cancelled:

SHUFFLE, STOP, FUNCTION, POWER, OPEN/CLOSE

Listening to the Radio

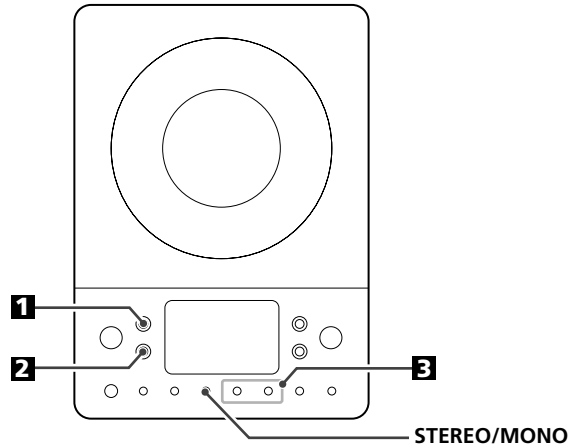

1 Press the FUNCTION button to select "TUNER".

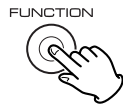

2 Press the FM/AM button to select a band.



3 Select the station you want to listen to (auto selection).



Hold down the TUNING Up or Down button until the frequency display begins to change. When a station is tuned in, the tuning process will stop automatically.

- Press the Up or Down button to stop the auto selection.

Selecting stations which cannot be tuned automatically (manual selection)

When the Up or Down button is pressed momentarily, the frequency changes by a fixed step.

Press the Up or Down button repeatedly until the station you want to listen to is found.

STEREO/MONO button



Pressing this button alternates between STEREO mode and MONO mode.

STEREO

FM stereo broadcasts are received in stereo and the "STEREO" indicator will light.

MONO

In weak FM stereo reception areas, select this mode. Reception will now be forced to monaural, reducing unwanted noise.

If the reception is poor

Reposition the AM or FM antenna for the best possible reception. It may also be necessary to connect an external antenna in extremely weak reception areas (see page 4).

Preset Tuning

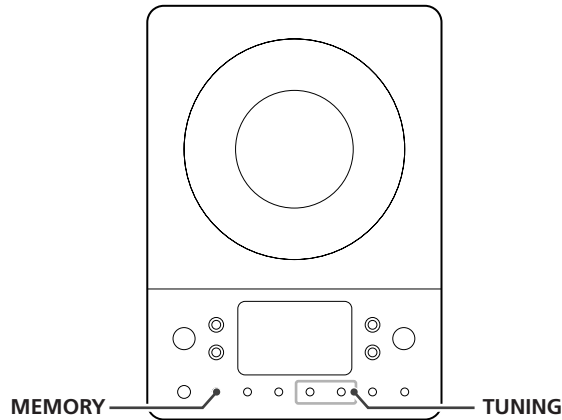

You can store FM and AM stations into preset channels 1 to 10 respectively.

If the power switch of the subwoofer turned off, the settings kept in memory (clock, preset stations, timer setting) will be erased.

1 Tune in a station you want to listen to (see steps **1** to **3** of page 15).

2 Press the MEMORY button.

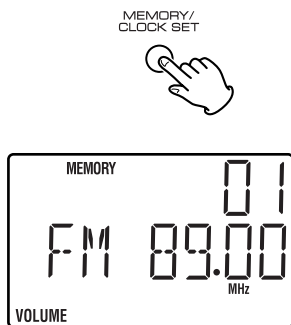

3 Within 5 seconds, select a preset channel to store the station using the TUNING buttons.

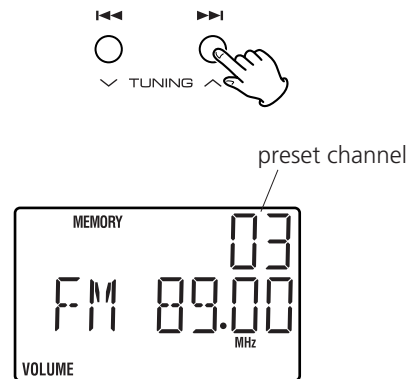

4 Within 5 seconds, press the MEMORY button.



The station is stored and the MEMORY indicator goes off. To store more stations, repeat steps **1** to **4**.

How to select preset stations

1 Press the FM/AM button to select a band.

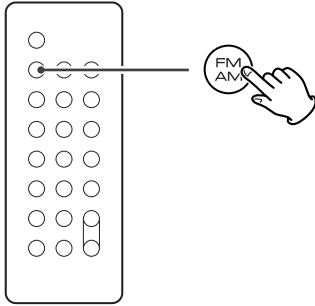

2 Press the PRESET button repeatedly until the desired preset station is found.

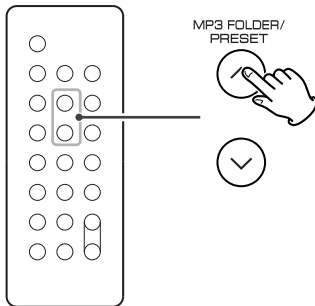

The Radio Data System (RDS) is a broadcasting service which allows stations to send additional information along with the regular radio programme signal.

RDS works on the FM waveband in Europe only.

1 Tune in an FM RDS station (see steps **1** to **3** of page 15).

The RDS indicator lights, and the Programme Service name (station's name) appears on the display.

2 Press the RDS button.

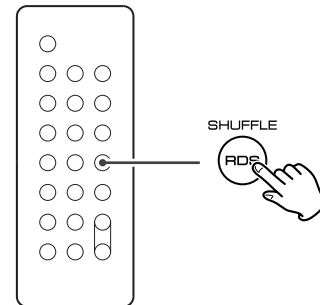

Each time the RDS button is pressed, the RDS mode is changed as follows:

PS (Programme Service name)

When you select PS, the frequency will be displayed for 3 seconds, and then PS (station's name) will be displayed. If there is no PS data, "NO PS" will be displayed.

PTY (Programme Type)

When you select PTY, the programme type will be displayed. If there is no PTY data, "NO PTY" will be displayed.

RT (Radio Text)

When you select RT, the news of stations composed of up to 64 symbols will be displayed. If there is no RT data, "NO RT" will be displayed.

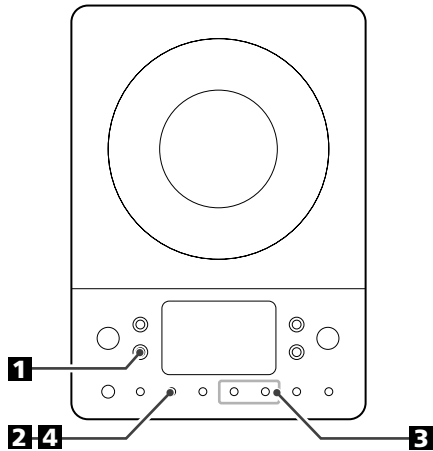

A station can be searched by this function.

1 Select FM by pressing the FM/AM button.



2 Press the PTY button.



“PTY SEL” blinks on the display.

3 Within 10 seconds, select the desired PTY programme using the SKIP buttons.



You can select from 29 kinds.

4 Press the PTY button.

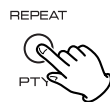

Searching will start.

- When the programme that you have selected is found, searching will stop and the programme type will be displayed.
- If the same program type is not found during PTY Search, it will stop at the beginning frequency.
- If you want to stop searching, press the PTY button.

- NEWS : brief announcements, events, public opinion, reports, actual situations.
- AFFAIRS : a kind of suggestion including practical announcements other than news, documents, discussion, analysis and so on.
- INFO : daily information or reference such as weather forecast, consumer guide, medical assistance and so on.
- SPORT : sports related programs.
- EDUCATE : educational and cultural information.
- DRAMA : all kinds of radio concert and serial drama.
- CULTURE : all aspects of national or local culture including religious events, philosophy, social science, language, theatre, and so on.
- SCIENCE : programs on natural science and technology
- VARIED : popular programs such as quiz, entertainment, private interview, comedy, satire and so on.
- POP M : program on commercial, practical and popular songs, and sale volume of discs, etc.
- ROCK M : practical modern music generally composed and played by young musicians.
- M O R M : popular music usually lasting for less than 5 minutes.
- LIGHT M : classical music, instrumental music, chorus, and light music favored by non-professionals.
- CLASSICS : orchestra including great operas, symphony, chamber music and so on.
- OTHER M : other music styles(Rhythm & Blues, Reggae, etc.)
- WEATHER : weather reports, forecast
- FINANCE : financial reports, commerce, trading
- CHILDREN : children’s programs
- SOCIAL A : social affairs
- RELIGION : religious programs
- PHONE IN : program in which the public expresses its view by phone.
- TRAVEL : travel reports
- LEISURE : programs concerning recreational activities
- JAZZ : jazz music
- COUNTRY : country music
- NATIONAL : national music
- OLDIES : music from the so-called golden of popular music
- FOLK M : folk music
- DOCUMENT : documentaries

Setting the Clock

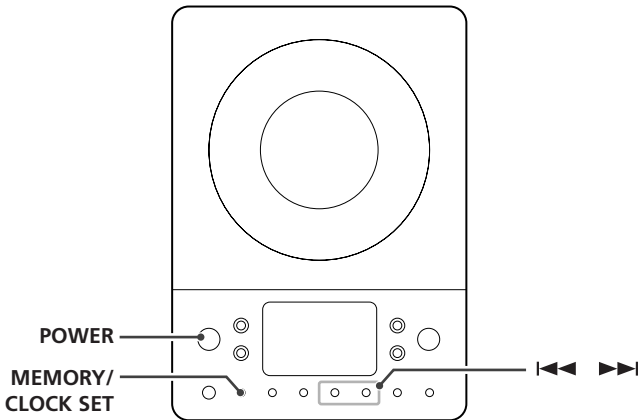

If the power switch of the subwoofer turned off, the settings kept in memory (clock, preset stations, timer setting) will be erased.

1 If the unit is on, press the POWER switch to turn it off.



2 Press and hold down the CLOCK SET button.

"12 HOUR" or "24 HOUR" blinks. If you want to change the hour mode, press the I< or >I button.



3 Press the CLOCK SET button once more.

The "hour" value blinks.



4 Press the SKIP button (I< / >I) to set the current hour.

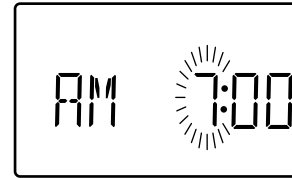

5 Press the CLOCK SET button.

The "minute" value blinks.

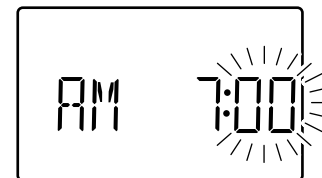

6 Press the SKIP button (I< / >I) to set the current minute.

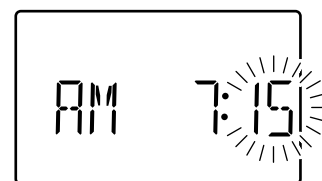

7 Press the CLOCK SET button.

The clock starts.

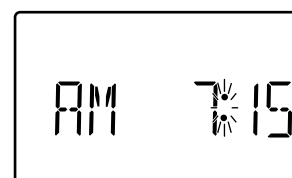

Setting the Timer

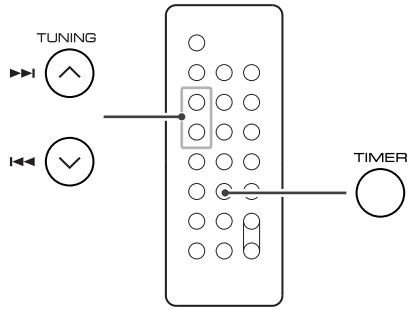

Adjust the clock before setting the timer.

If the power switch of the subwoofer turned off, the settings kept in memory (clock, preset stations, timer setting) will be erased.

1 Press and hold the **TIMER** button until "TIMER" and "ON" indicators appear on the display.

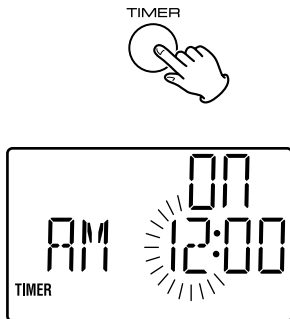

The "hour" value starts flashing.

- When no button is pressed for 10 seconds, the timer setting mode will be cancelled.

2 Press the **SKIP** button (◀◀/▶▶) to set the start time (hour), and then press the **TIMER** button.

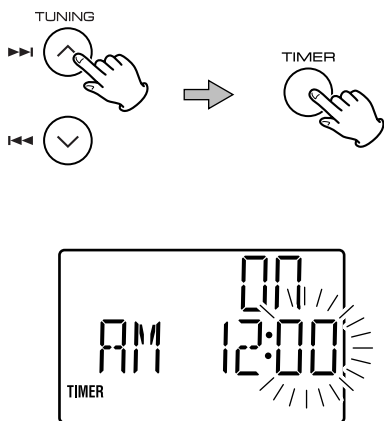

The "minutes" value starts flashing.

3 Press the **SKIP** button (◀◀/▶▶) to set the start time (minute), and then press the **TIMER** button.

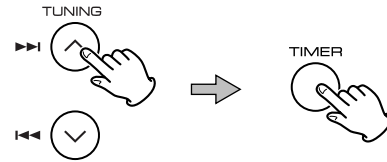

"TIMER" and "OFF" indicators appear on the display and the "hour" value starts flashing.

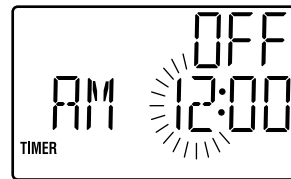

4 Press the **SKIP** button (◀◀/▶▶) to set the stop time (hour), and then press the **TIMER** button.

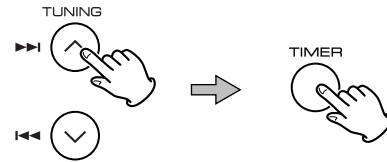

The "minutes" value starts flashing.

5 Press the **SKIP** button (◀◀/▶▶) to set the stop time (minute), and then press the **TIMER** button.

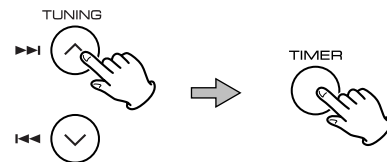

- 6** Press the SKIP button (◀◀/▶▶) to select a source (CD or TUNER), and then press the TIMER button.

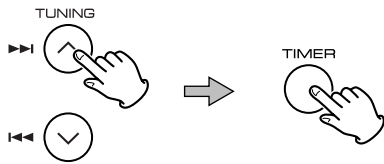

- 7** Press the SKIP button (◀◀/▶▶) to set the volume, and then press the TIMER button.

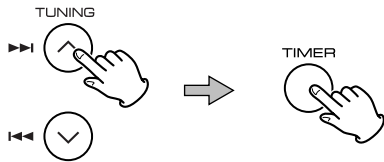

Timer setting ends.

Your timer setting is displayed one by one, and the TIMER indicator lights on the display.

- 8** Prepare the source.

When the source is set to "CD", set a CD.

When the source is set to "TUNER", tune in a station.

- 9** Press the POWER button to turn the unit off (standby).



The unit will turn on and off at the specified time every day.

Don't forget to turn the unit off (standby), or the timer won't work.

To turn on or off the timer

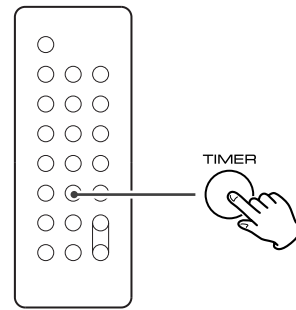

Press the TIMER button to turn on or off the timer.

When the timer is turned on, the timer setting is displayed one by one, and the TIMER indicator lights on the display.

If you have problems with your system, look through this chart and see if you can solve the problem yourself before calling your dealer or TEAC service center.

General

No power

- ➔ Check the connection to the AC power supply. Check and make sure the AC source is not a switched outlet and that, if it is, the switch is turned on. Make sure there is power to the AC outlet by plugging another item such as a lamp or fan into the outlet.

No sound from speakers.

- ➔ Select the source by pressing the FUNCTION button.
- ➔ Check the connection to the speakers.
- ➔ Adjust the volume.
- ➔ Pull out the headphone's plug from the PHONES jack.
- ➔ If the VOLUME level indicator is blinking, press the MUTING button. (When "CD" is selected, press the Play/Pause button (▶/||) to start playback.)

The sound is noisy.

- ➔ The unit is too close to a TV or similar appliances. Install the unit apart from them, or turn them off.

Remote control doesn't work.

- ➔ Press the POWER switch to turn the unit on.
- ➔ When the battery has run out, put in a new one.
- ➔ Use remote control unit within the range (5 m) and point at the front panel.
- ➔ Clear obstacles between the remote control unit and the main unit.
- ➔ If a strong light is near the unit, turn it off.

CD Player

Cannot play.

- ➔ Load a disc with the playback side facing away.
- ➔ If the disc is dirty, clean the surface of the disc.
- ➔ A blank disc has been loaded. Load a prerecorded disc.
- ➔ Depending on the disc, etc. it may not be possible to play back CD-R/RW discs. Try again with another disc.
- ➔ You cannot play back unfinalized CD-R/RW discs. Finalize such a disc in a CD recorder and try again.

Sound skips.

- ➔ Place the unit on a stable place to avoid vibration and shock.
- ➔ If the disc is dirty, clean the surface of the disc.
- ➔ Don't use scratched, damaged or warped discs.

Tuner

Cannot listen to any station, or signal is too weak.

- ➔ Tune in the station properly.
- ➔ Rotate the FM or AM antenna for the best reception position.

Though the broadcast is stereo, it sounds monaural.

- ➔ Press the STEREO/MONO button.

If normal operation cannot be recovered, unplug the power cord from the outlet and plug it again.

If the power switch of the subwoofer turned off, the settings kept in memory (clock, preset stations, timer setting) will be erased.

Beware of condensation

When the unit (or a disc) is moved from a cold to a warm place, or used after a sudden temperature change, there is a danger of condensation; vapor in the air could condense on the internal mechanism, making correct operation erratic or impossible. To prevent this, or if this occurs, leave the unit for one or two hours with the power turned on. The unit will stabilize at the temperature of its surroundings.

Maintenance

If the surface of the unit gets dirty, wipe with a soft cloth or use diluted mild liquid soap. Never spray liquid directly on this unit. Apply your cleaner to your cleaning cloth and wipe gently. Be sure to remove any excess completely. Do not use thinner, benzene or alcohol as they may damage the surface of the unit. Allow the surface of the unit to dry completely before using.

Specifications

AMPLIFIER section

Output Power (L+R)	5 W + 5 W
Output Power (Subwoofer)	15 W
Input Sensitivity	300 mV
Frequency Response	50 to 20,000 Hz

TUNER Section (FM)

Frequency Range	87.50 to 108.00 MHz
Sensitivity (S/N30dB)	20 dB μ V/m

TUNER Section (AM)

Frequency Range	522 to 1620 kHz
Sensitivity (S/N20dB)	54 dB μ V/m

CD PLAYER Section

Frequency Response	20 to 20,000 Hz (\pm 1 dB)
Signal-to-Noise Ratio	55 dB
Wow and Flutter	Unmeasurable

SPEAKER

Type	Full range flat type
Impedance	4 ohms

SUBWOOFER

Impedance	8 ohms
---------------------	--------

GENERAL

Power Requirements	230 V AC, 50 Hz
Power Consumption	80 W (standby: less than 1.4 W)

Dimension (W x H x D)

Main Unit	160 x 226 x 86 mm
L & R Speakers	140 x 226 x 61 mm
Subwoofer	160 x 234 x 330 mm

Weight

Main Unit	0.96 kg
L & R Speakers	0.6 kg each
Subwoofer	5.3 kg

Standard Accessories

Remote Control Unit (RC-970) x 1
Subwoofer Cable x 1
Speaker Cable x 2
FM Antenna x 1
AM Antenna x 1
Battery for Remote Control x 1
Wall Mount Adaptor x 3
Wall Mount Screw x 10
Tapered Plastic Wall Anchor x 10
Template for Wall Mounting x 1
Owner's Manual x 1
Warranty Card x 1

- Design and specifications are subject to change without notice.
- Weight and dimensions are approximate.
- Illustrations may differ slightly from production models.

Nous vous remercions pour l'achat d'un appareil TEAC. Lire ce manuel avec attention pour obtenir les meilleures performances possibles de cet appareil.

Avant l'utilisation	24
Disque Compact	25
Raccordement	26
Connexion	26
Montage mural	27
Nom des commandes respectives	28
Télécommande	29
Opération de base	30
Écoute des CD/MP3	31
Mode de recherche (MP3 seulement)	33
Lecture programmée	34
Lecture répétée	36
Lecture aléatoire	36
Écoute de la radio	37
Accord pré réglé	38
RDS	39
RDS (Recherche PTY)	40
Réglage de l'horloge	41
Réglage de la minuterie	42
Dépannage	44
Spécifications	45

Lire ce qui suit avant d'utiliser l'appareil

- L'appareil pouvant dégager de la chaleur lorsqu'il fonctionne, laissez un espace suffisant autour de l'appareil afin de permettre une ventilation naturelle.
Ne pas obstruer les orifices de ventilation. Laissez au moins 20 cm de libre au-dessus et au moins 5 cm de chaque côté de l'appareil. Ne placez RIEN au-dessus de l'appareil.
- La tension d'alimentation doit correspondre à la tension imprimée sur le panneau arrière, si vous avez des doutes concernant l'alimentation de l'appareil consultez un électricien.
- Choisir l'emplacement de l'appareil soigneusement. Évitez de l'exposer directement aux rayons solaires ou près d'une source de chaleur. Évitez aussi des endroits sujet aux vibrations, poussière excessive, chaleur, froid et humidité.
- Ne pas installer l'appareil au dessus d'un amplificateur/récepteur ou n'importe quel appareil électronique générant de la chaleur.
- Ne pas ouvrir le boîtier scellé cela peut endommager le circuit ou causer un choc électrique. Si un objet pénètre l'appareil consultez votre dépositaire Teac ou agence de service.
- Quand vous débranchez l'appareil, toujours tirez la prise, jamais le cordon d'alimentation.
- Afin de maintenir le laser propre, ne pas le toucher et ne pas oublier de fermer le couvercle quand le CD n'est pas utiliser.
- Ne pas essayez de nettoyer l'appareil avec des dissolvants chimiques, cela peut endommager le fini. Utilisez un chiffon propre et sec.
- Conservez ce manuel dans un endroit sûr pour référence future.

NE PAS DÉPLACER L'APPAREIL DURANT LA LECTURE CD

Durant la lecture, le disque tourne à une grande vitesse. Ne Pas soulever ou déplacer l'appareil durant la lecture. Cela peut endommager l'appareil.

QUAND VOUS DÉPLACEZ L'APPAREIL

Quand vous changez l'endroit où l'appareil est installé ou si vous l'emballez, enlevez le disque. Ensuite, éteignez l'appareil et débranchez le. Le transport de cet appareil avec un disque à l'intérieur peut l'endommager.

ATTENTION

Ne pas exposer l'appareil à l'humidité ou aux projections d'eau; ne pas poser d'objets contenant de l'eau, tels qu'un vase, ou un liquide quelconque, sur l'appareil.

Ne pas installer l'appareil dans un endroit clos tel qu'une bibliothèque ou un meuble fermé.

Disques pouvant être lus avec ce lecteur:

- CD audio classiques, portant le logo CD-DA sur l'étiquette:



- Disques CD-R correctement finalisés

Note:

- Selon la qualité du disque et/ou la qualité de l'enregistrement, certains disques CD-R risquent de ne pas pouvoir être lus.
- Cet appareil ne permet pas de lire les disques CD-RW.
- Les disques protégés contre la reproduction, ainsi que les disques non-conformes à la norme CD risquent de ne pas pouvoir être lus correctement par ce lecteur.

Nous déclinons toute responsabilité en cas de dommages provoqués par la lecture de disques de ce type et pour la qualité sonore résultante. Si vous rencontrez des difficultés avec des disques non conformes, contactez directement les producteurs du disque.

- Placer toujours le disque sur le plateau, la face imprimée sur le dessus (les disques compacts ne sont enregistrés que sur une seule face.)
- Pour sortir un disque de son emballage, appuyer sur la partie centrale de l'étui et sortir le disque en veillant à bien le tenir par les bords.

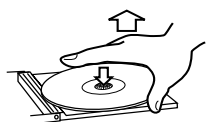

Comment sortir un disque de son emballage



Comment tenir le disque

- Si la surface du disque est sale, l'essuyer soigneusement à l'aide d'un chiffon doux et sec.



- Ne jamais utiliser de produits chimiques, tels que des sprays, des liquides antistatiques, de l'essence ou des diluants pour nettoyer les disques. Ces produits chimiques risquent de provoquer des dégâts irréparables sur la surface en plastique du disque.
- Ranger les disques dans leur étui après utilisation afin d'éviter de les rayer ou que de la poussière ne se dépose, ceci pouvant compromettre la lecture par la tête laser.
- Ne pas exposer les disques à la lumière directe du soleil, à une température élevée ou à une humidité excessive pendant une période prolongée. De telles expositions risquent de provoquer une déformation du disque.

- Les disques CD-R sont plus sensibles aux effets de la chaleur et aux rayons ultraviolets que les disques compacts ordinaires. Il est donc particulièrement important de les ranger dans un endroit à l'abri de la lumière directe du soleil et de toute source de chaleur, telle que des radiateurs ou des appareils électriques, susceptibles de dégager de la chaleur.
- Il est déconseillé d'utiliser des disques CD-R inscriptibles, la face portant l'étiquette risquant d'être collante et d'endommager l'appareil.
- Ne jamais coller d'étiquette ou de feuille de protection sur le disque; ne pas utiliser de spray destiné à déposer sur le disque une couche de protection.
- Utiliser, pour écrire des informations sur la face portant l'étiquette, un feutre utilisant une encre à base d'huile. Ne jamais utiliser de stylo bille ou de stylo à pointe dure, qui risquerait d'abîmer la surface enregistrée du disque.
- Ne jamais utiliser de stabilisateurs. L'utilisation, avec cet appareil, de stabilisateurs pour CD disponibles dans le commerce, pourrait endommager les mécanismes de l'appareil et provoquer son dysfonctionnement.
- Ne pas utiliser de CD ayant une forme irrégulière (octogonale, en forme de coeur, etc.), ceux-ci risquant d'endommager l'appareil.

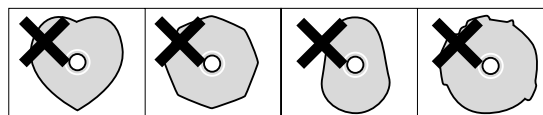

- En cas de doute quant à la manipulation des CD-R, lire les instructions fournies avec le disque ou contacter directement le fabricant du disque.

Compatibilité MP3

- Les noms de fichier MP3 doivent comporter exclusivement des caractères alphanumériques. Cet appareil ne permet pas d'afficher correctement les symboles ou les caractères de 2 octets (tels que les caractères japonais, chinois, etc.) Veiller également à ce que les noms de fichiers comportent bien l'extension ". mp3".
- Le disque doit être finalisé pour pouvoir être lu.
- Le CD-ROM doit être compatible ISO 9660.
- Si vous enregistrez plus de 200 fichiers ou répertoires MP3 sur un disque, l'appareil risque de ne pas les lire correctement.
- Format audio mono ou stéréo MPEG-1 Layer 3, 44,1 ou 48 kHz, débit binaire fixe.
- L'audio codé à 128 kb/s sera restitué avec un son proche de la qualité d'un CD audio normal. Bien que ce lecteur lise des pistes MP3 à débit binaire plus faible, la qualité du son devient nettement plus médiocre à des débits plus faibles.

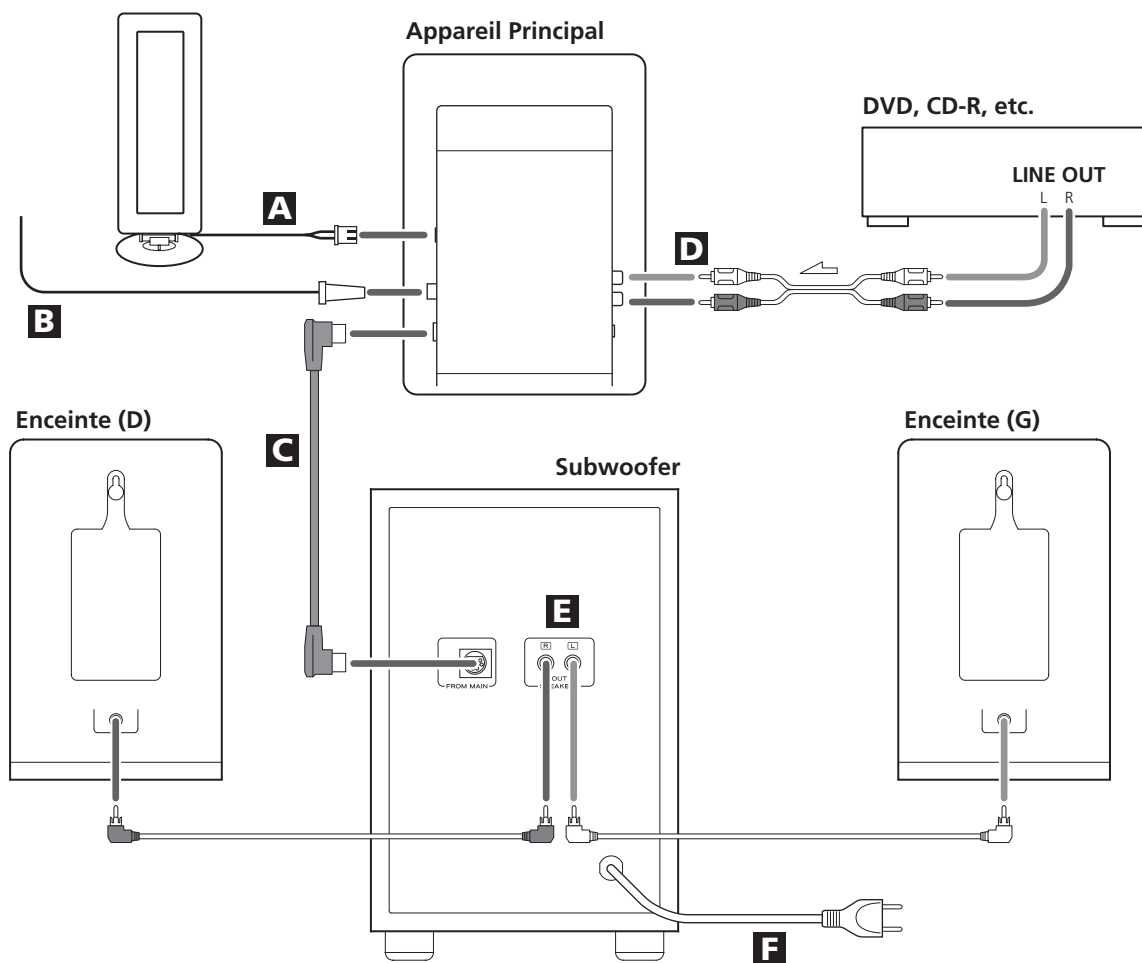

ATTENTION

Éteignez tous les appareils avant d'effectuer les raccordements.

Lisez les instructions qui accompagnent chacun des appareils que vous prévoyez utiliser avec cet appareil.

- Assurez-vous que chacune des fiches est insérée à fond. Pour éviter tout bourdonnement ou bruit, n'attachez pas les cordons de raccordement avec le cordon d'alimentation.

A Antenne-cadre AM

Placez l'antenne de sorte que le son soit optimal. Vous pouvez aussi accrocher l'antenne AM au mur, comme illustré ci-dessous:

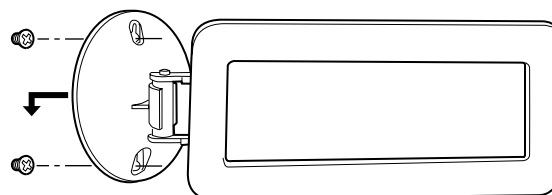

B Antenne FM

Alors que l'appareil est en mode FM, faites l'accord sur une station FM et étendez le fil pour trouver la position de réception optimale. Il se peut que vous deviez replacer cette antenne après avoir changé l'emplacement de l'appareil.

Antenne FM extérieure

Dans une zone où les signaux FM sont faibles, il faudra utiliser une antenne FM extérieure asymétrique de 75 ohms, en la raccordant au transformateur correspondant en option (non fourni) raccordé à une antenne externe. En général, une antenne à trois éléments suffira, mais si vous habitez dans une région où les signaux FM sont très faibles, vous devrez peut-être utiliser une antenne à 5 éléments ou plus.

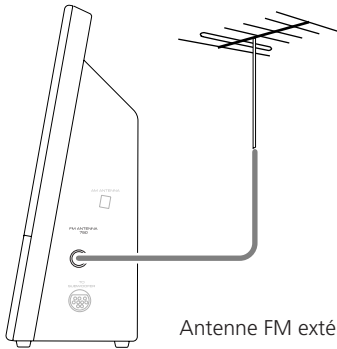

Antenne FM extérieure (75Ω)

C Subwoofer

Effectuez le raccordement entre les prises "TO SUBWOOFER" et "FROM MAIN", au moyen du câble fourni.

D AUX IN

Vous pouvez raccorder à cet appareil un lecteur DVD, un magnétophone, etc.

Raccordez l'appareil avec les cordons à broche RCA.

Assurez-vous de raccorder la fiche blanche aux prises blanches (Gauche) et la fiche rouge aux prises rouges (Droite).

E ENCEINTES

Raccordez la fiche de l'enceinte gauche sur L, et celle de l'enceinte droite sur R.

- Si vous utilisez d'autres enceintes que celles fournies avec la chaîne, leur impédance doit être de 3 ohms ou plus.
- Ne raccordez rien d'autre que des enceintes à ces bornes.

F Cordon d'alimentation

Branchez ce cordon d'alimentation dans une prise de courant.

Vous pouvez monter l'appareil principal et/ou les enceintes gauche et droite sur un mur.

Précautions à prendre

- N'oubliez pas que la longueur des câbles est d'environ 3 m. N'essayez pas de monter l'appareil principal et les enceintes à une trop grande distance du subwoofer.
- Percez des trous dans une partie de mur solide, tels que sur un cadre de bois ou dans un mur en béton.
- TEAC met ces supports pratiques à la disposition du propriétaire de l'appareil. Vous devez toutefois consulter les réglementations locales en matière de construction et prendre toutes les précautions nécessaires lorsque vous monterez ces supports. En cas de doute concernant l'utilisation des supports fournis, informez-vous auprès d'un vendeur local ou d'un fournisseur spécialisé en matériaux de construction.

Pour accrocher les supports au mur

1 Utilisez le gabarit fourni pour déterminer les points de perçage.

2 Fixez les supports sur le mur au moyen des vis fournies.

- Des chevilles coniques en plastique sont fournies. Si vous décidez d'utiliser ces chevilles, percez un trou guide au moyen d'une mèche 6 mm, puis insérez la cheville dans le trou guide. N'utilisez ces chevilles que si elles conviennent au matériau sur lequel vous allez monter l'appareil. En cas de doute, informez-vous auprès de votre quincaillerie locale.

Remarque:

Avant de poursuivre, effectuez les raccordements entre l'appareil principal et les enceintes, en vous référant à la page 26.

3 Accrochez l'appareil principal et/ou les enceintes aux languettes de montage.

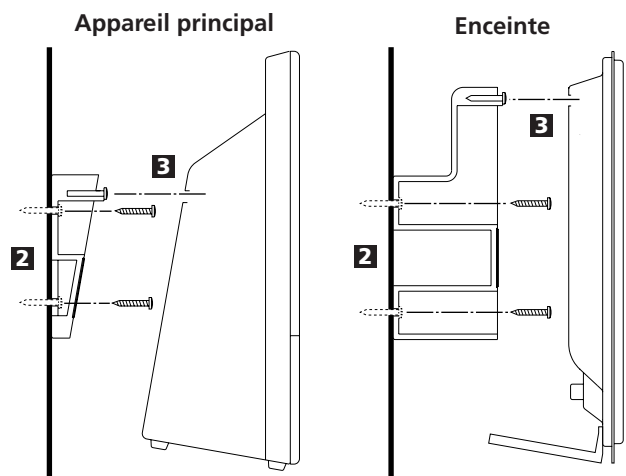

Nom des commandes respectives

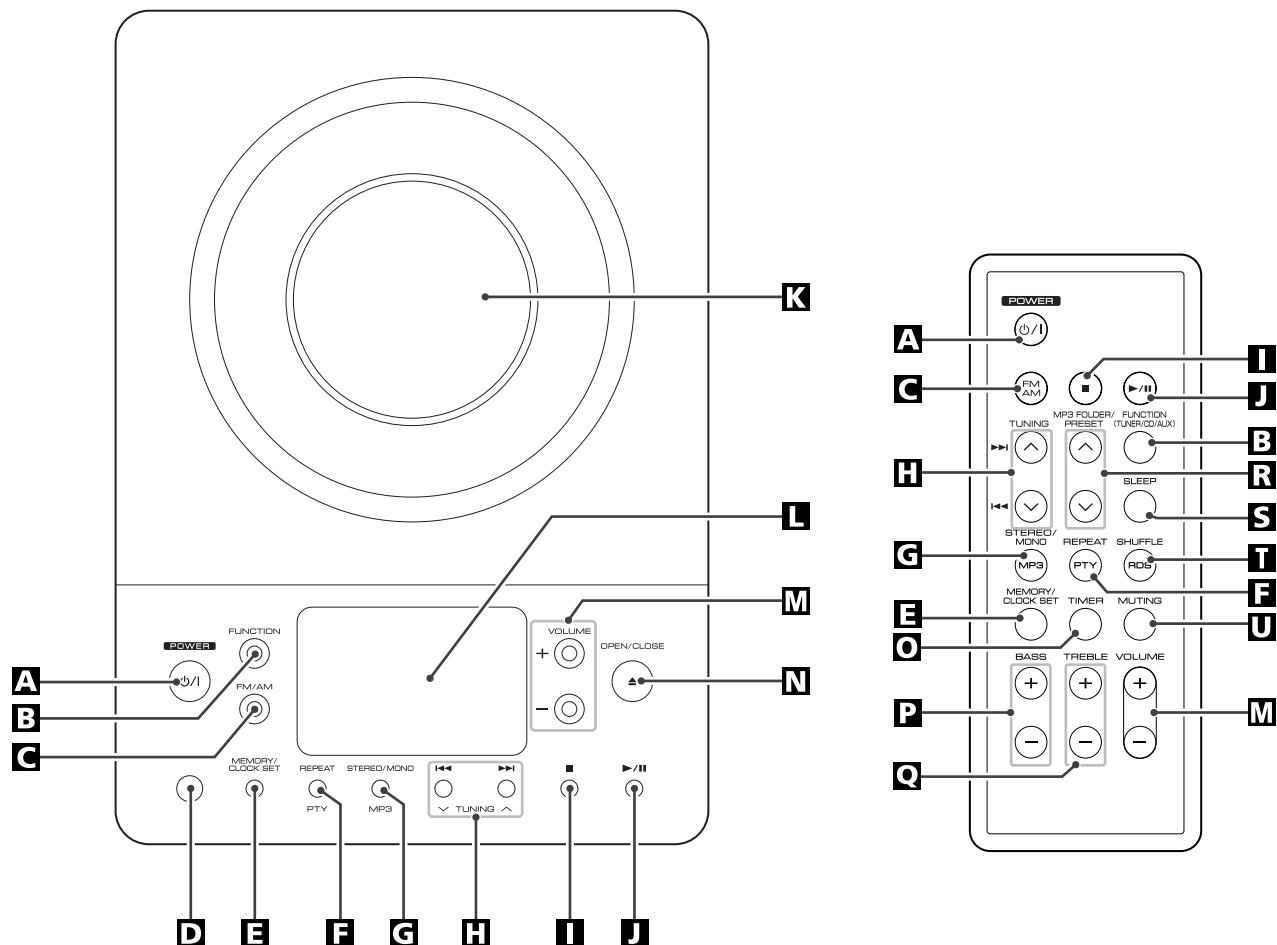

A POWER

Appuyez sur cet interrupteur pour allumer ou éteindre (mettre en attente) l'appareil.

L'appareil principal est alimenté via le subwoofer. Vous devez d'abord allumer le subwoofer.

Cet appareil consomme une quantité nominale d'énergie par la prise de courant même lorsque l'interrupteur d'alimentation (POWER) est en position d'arrêt (OFF).

B FUNCTION

Utilisez cette touche pour sélectionner une source (CD, AUX ou TUNER).

C FM/AM

Utilisez cette touche pour sélectionner la bande AM ou FM.

D Capteur de télécommande

Pointez la télécommande vers ce capteur lorsque vous l'utilisez.

E MEMORY/CLOCK SET

En mode CD, utilisez cette touche pour programmer des pages.

En mode TUNER, utilisez cette touche pour mettre en mémoire des canaux pré-réglés.

Cette touche sert également à régler l'horloge.

F REPEAT/PTY

En mode CD, utilisez cette touche pour répéter la lecture.

En mode TUNER FM, utilisez cette touche pour démarrer la recherche PTY.

G STEREO/MONO/MP3

En mode FM TUNER, utilisez cette touche pour sélectionner stéréo ou monaural.

Pendant la lecture d'un disque MP3, utilisez cette touche pour chercher le nom d'une page.

Pendant la lecture d'un CD, utilisez cette touche pour mettre la fonction ESP en ou hors service.

H Saut (I◀◀/▶▶I) / TUNING

En mode CD, appuyez un instant sur cette touche pour sauter des pages.

Maintenez cette touche enfoncée pour chercher un passage à l'intérieur d'une page.

En mode TUNER, appuyez un instant sur cette touche pour faire l'accord sur les stations.

En mode d'attente, ces touches servent à régler ou ajuster l'horloge et la minuterie.

I Arrêt (■)

Utilisez cette touche pour arrêter la lecture du CD/MP3.

J Lecture/Pause (▶/II)

Utilisez cette touche pour lancer ou mettre en pause la lecture du CD/MP3.

K Porte du logement à CD

L Afficheur

M VOLUME

Appuyez sur la touche "+" ou "-" pour régler le volume.

N OPEN/CLOSE

Utilisez cette touche pour ouvrir et fermer la porte du logement à CD.

O TIMER

Utilisez cette touche avec les touches Saut pour régler la minuterie.

P BASS

Utilisez ces touches pour augmenter ou réduire le son des graves.

Q TREBLE

Utilisez ces touches pour augmenter ou réduire le son des aigus.

R MP3 FOLDER/PRESET

En mode TUNER, utilisez cette touche pour sélectionner les stations mémorisées sur les canaux pré-réglés. Pendant la lecture d'un disque MP3, utilisez cette touche pour sélectionner un dossier sur le disque.

S SLEEP

Utilisez cette touche pour régler la minuterie d'arrêt différé.

T SHUFFLE/RDS

Utilisez cette touche pour faire une lecture aléatoire. En mode TUNER FM, utilisez cette touche pour sélectionner un mode RDS.

U MUTING

Utilisez cette touche pour couper le son.

Remarque:

Pour simplifier les explications, les présentes instructions font uniquement référence aux touches et commandes du panneau avant, sans mentionner l'utilisation de la télécommande.

La télécommande fournie avec cet appareil permet de le commander à distance.

Lorsque vous utilisez la télécommande, pointez-la vers le capteur de signal de télécommande situé sur le panneau avant de l'appareil.

- Même lorsque la télécommande est utilisée à l'intérieur de sa plage effective de fonctionnement, elle risque de ne pas fonctionner si des objets font obstacle aux signaux entre l'appareil et la télécommande.
- Si la télécommande est utilisée à proximité d'autres appareils qui génèrent des rayons infrarouges, ou si une autre télécommande à rayons infrarouges est utilisée près de l'appareil, il risque de mal fonctionner. De même, les autres appareils risquent aussi de mal fonctionner.

Installation de la pile

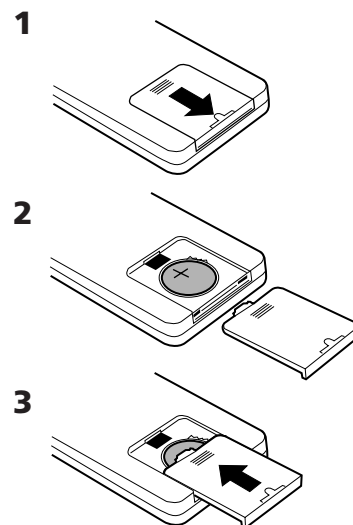

1 Retirez le couvercle du compartiment à piles.

2 Insérez la pile au lithium (CR2032, 3 V).

3 Fermez le couvercle.

Changement de pile

Si la portée de la télécommande diminue, cela signifie que la pile est épuisée. Dans ce cas, remplacez la pile par une neuve.

Précautions à prendre avec les piles

Ne pas chauffer ni démonter les piles, et ne jamais jeter les piles usées au feu.

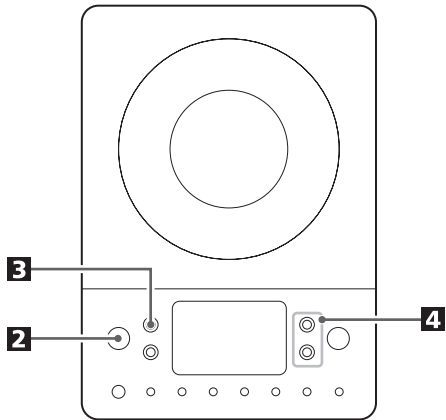

1 Allumez le subwoofer.

2 Appuyez sur l'interrupteur d'alimentation (POWER) de l'appareil principal.



3 Sélectionnez une source en appuyant sur la touche FUNCTION.



4 Lancez la lecture de la source et réglez le volume avec les touches VOLUME.

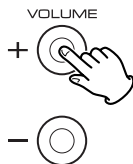

Coupure du son

Pour couper le son temporairement, appuyez sur la touche MUTING.

Pour rétablir le son, appuyez de nouveau sur la touche MUTING.

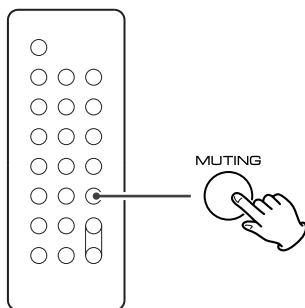

- Lorsque le son est coupé, les indicateurs de niveau VOLUME clignotent.

Casque

Pour l'écoute privée, insérez la fiche du casque dans la prise PHONES, et réglez le volume au moyen des touches VOLUME. Le son des enceintes est coupé lorsque la fiche du casque est insérée dans la prise PHONES.

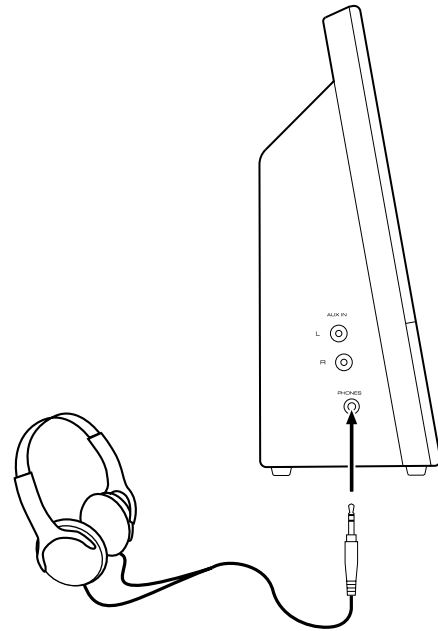

Minuterie d'arrêt différé

La pression répétée sur la touche SLEEP permet de spécifier l'intervalle (de 90 à 10 minutes) au terme duquel vous désirez que l'appareil s'éteigne automatiquement et commute en mode d'attente.

Chaque pression sur la touche SLEEP modifie de 10 minutes l'indication du temps.

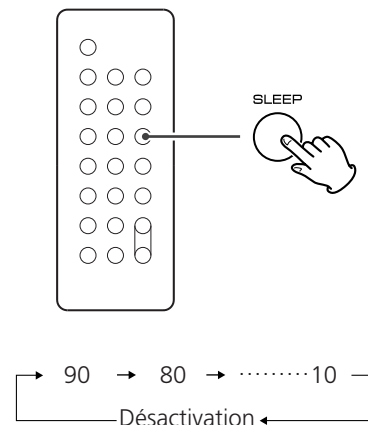

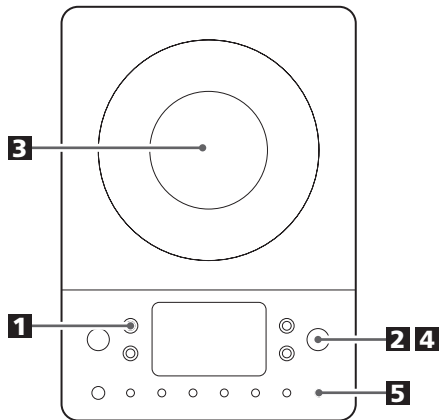

1 Appuyez sur la touche **FUNCTION** pour sélectionner "CD".



2 Appuyez sur la touche **OPEN/CLOSE**.



3 Posez un disque sur l'axe central du lecteur, avec la face qui porte l'étiquette orientée vers vous.

Enfoncez le disque sur l'axe jusqu'à ce qu'un léger bruit sec soit émis, indiquant que le disque est correctement installé.

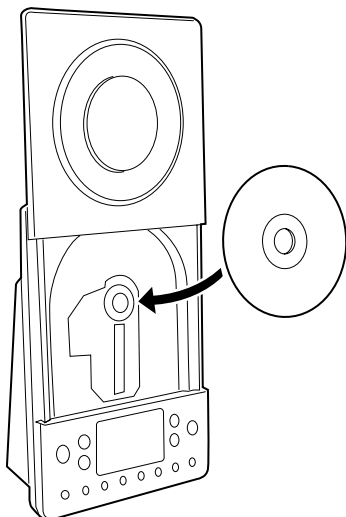

- Ne mettez jamais plus d'un disque à la fois dans le mécanisme.
- Assurez-vous que le disque est correctement installé sur l'axe et qu'il est verrouillé en place.

4 Appuyez sur la touche **OPEN/CLOSE** pour fermer la porte du logement à CD.



- L'appareil met quelques secondes à charger le disque. Pendant le chargement, aucune touche n'est opérante. Patientez jusqu'à ce que le nombre total de plages et le temps total de lecture du disque s'affichent.
- Lorsque aucun disque n'est chargé dans le lecteur CD, "NO DISC" s'affiche.

Lorsqu'un CD est chargé

nombre total de plages temps total de lecture

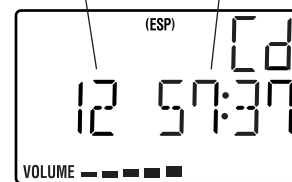

Lorsqu'un disque MP3 est chargé

nombre total de plages temps total de lecture

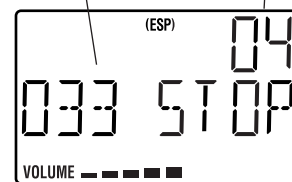

5 Appuyez sur la touche **PLAY/PAUSE** (▶/||) pour lancer la lecture.



La lecture commence à la première plage du disque.

- Les plages MP3 enregistrées à l'extérieur des dossiers sont automatiquement mises dans le dossier "ROOT (RACINE)", et la lecture démarre à la première plage du dossier RACINE.
- Une fois la lecture de toutes les plages terminée, l'appareil s'arrête de lui-même.

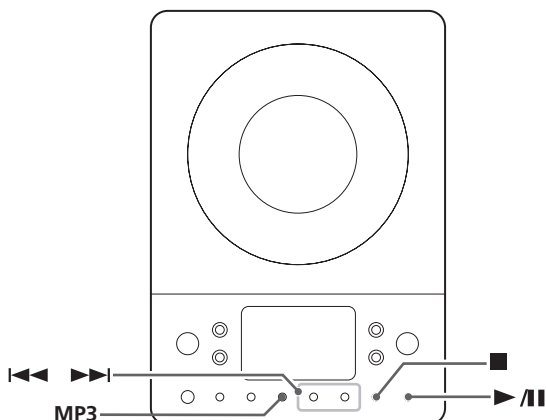

Pour interrompre la lecture temporairement (mode de pause)



Appuyez sur la touche de lecture/pause (▶/||) pendant la lecture. La lecture s'arrête à la position actuelle. Pour poursuivre la lecture, appuyez de nouveau sur la touche de lecture/pause (▶/||).

Pour arrêter la lecture

Appuyez sur la touche d'arrêt (■) pour arrêter la lecture.



Pour sauter à la plage suivante ou précédente



Pendant la lecture, appuyez sur la touche de saut (I◀◀ ou ▶▶I) de manière répétée jusqu'à ce que vous trouviez la plage désirée. La plage sélectionnée est lue depuis le début.

En mode d'arrêt, appuyez sur la touche de saut (I◀◀ ou ▶▶I) de manière répétée jusqu'à ce que vous trouviez la plage que vous désirez écouter. Appuyez sur la touche de lecture/pause (▶/||) pour lancer la lecture à partir de la plage sélectionnée.

- Si vous appuyez sur la touche I◀◀ pendant la lecture, la plage en cours de lecture est lue à partir du début. Pour retourner au début de la plage précédente, appuyez deux fois sur la touche I◀◀.
- Pendant la lecture programmée, la plage suivante ou précédente du programme est lue.

Recherche d'un passage sur une plage

Pendant la lecture, maintenez enfoncée la touche de saut (I◀◀ ou ▶▶I) et relâchez-la lorsque vous trouvez le passage que vous désirez écouter.



ESP (Protection électronique contre les chocs)



La fonction ESP stocke 40 secondes de musique dans une mémoire tampon de manière qu'il n'y ait pas de coupure dans le son.

Pendant la lecture d'un CD, appuyez sur la touche MP3 pour mettre la fonction ESP en ou hors service. Quand on met la fonction ESP en service, "40 SEC" (40 secondes) apparaît un bref instant et l'indicateur (ESP) s'allume sur l'affichage.

- Pendant le remplissage de la mémoire tampon, l'indicateur (ESP) clignote.
- Quand l'appareil se trouve sur une surface stable et n'est pas exposé à des chocs mécaniques, vous pouvez mettre cette fonction hors service.
- Pendant la lecture de MP3, cette fonction est toujours en service.

Pour afficher les informations MP3



Pendant la lecture d'un disque MP3, appuyez sur la touche MP3 pendant plus de 1 seconde. Les informations sur la plage actuelle s'affichent comme suit:

FILE (nom de dossier)→TITLE (*)→ARTIST (*)→ALBUM (*)
*: informations sur la plage

Appuyez de nouveau sur la touche MP3 pendant plus de 1 seconde pour annuler le mode d'informations MP3.

Saut vers le dossier suivant (MP3)

Appuyez sur la touche MP3 FOLDER pour sauter vers le dossier suivant.

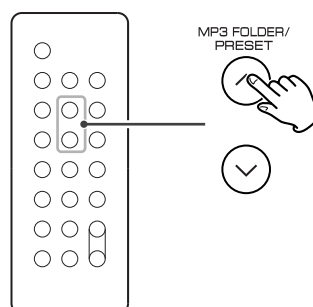

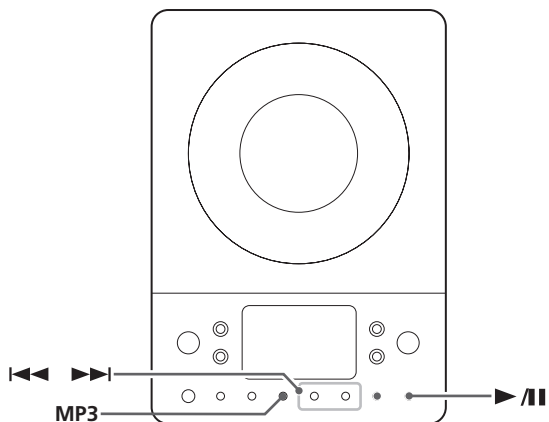

Recherche d'un nom de plage

Vous pouvez sélectionner une plage en cherchant son nom.

1 Appuyez une fois sur la touche MP3.



Une lettre (la première lettre d'un nom de plage) et un nom de plage s'affichent.

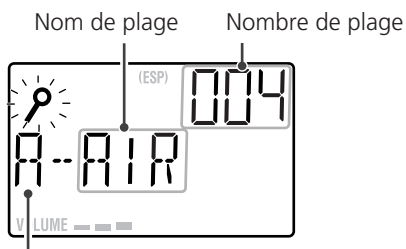

Première lettre du nom de plage

- Pour annuler le mode de recherche, appuyez sur la touche STOP (■).

2 Sélectionnez la première lettre de la plage que vous désirez écouter en appuyant sur la touche de saut (◀◀ ou ▶▶).



3 Appuyez de manière continue sur la touche de saut (◀◀ ou ▶▶).



Vous pouvez alors sélectionner la plage dont la première lettre correspond en appuyant sur la touche de saut (◀◀ ou ▶▶).

4 Appuyez sur la touche de lecture/pause (▶/||).

La lecture commence à la plage sélectionnée.



Recherche d'une plage dans un dossier

1 Appuyez deux fois sur la touche MP3.



Le nom du dossier s'affiche.

2 Appuyez sur la touche de saut (◀◀ ou ▶▶) pour trouver le dossier où se trouve la plage que vous désirez écouter.

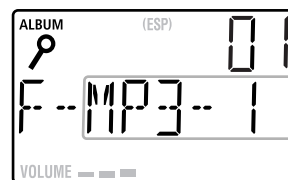

3 Appuyez de manière continue sur la touche de saut (◀◀ ou ▶▶).

Vous pouvez ensuite sélectionner la plage dans le dossier en appuyant sur la touche de saut (◀◀ ou ▶▶).

- Les plages MP3 enregistrées à l'extérieur des dossiers se trouvent dans le dossier "ROOT (RACINE)".

4 Appuyez sur la touche de lecture/pause (▶/||) pour lancer la lecture.



La lecture commence à la plage sélectionnée.

- Si vous sautez l'étape 3, la lecture démarrera à la première plage se trouvant dans le dossier sélectionné.

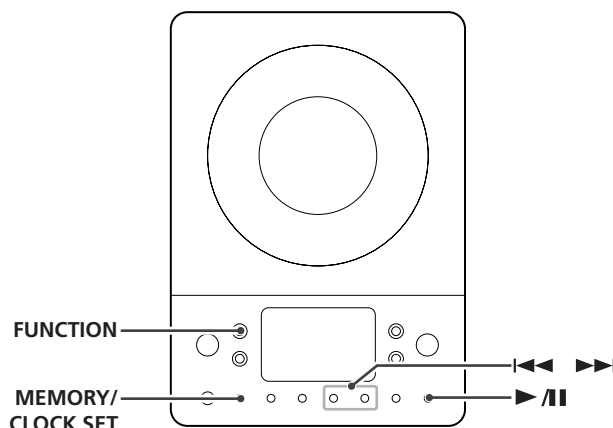

Vous pouvez programmer jusqu'à 64 plages dans l'ordre désiré.

Les fonctions de lecture aléatoire et de lecture répétée sont inopérantes pendant la lecture programmée.

1 Appuyez sur la touche FUNCTION pour sélectionner "CD".

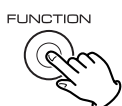

2 Appuyez sur la touche MEMORY.

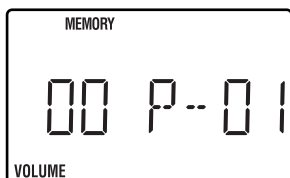

"MEMORY" s'allume sur l'afficheur.

- Pour annuler le mode de lecture programmée, appuyez sur la touche d'arrêt (■).

3 Appuyez à plusieurs reprises sur la touche de saut (I◀◀ ou ▶▶I) pour sélectionner un dossier d'un disque MP3, puis appuyez sur la touche MEMORY.

- Les plages MP3 enregistrées à l'extérieur des dossiers se trouvent dans le dossier "01" (ROOT/RACINE).
- Ignorez cette étape si vous faites la lecture d'un CD.

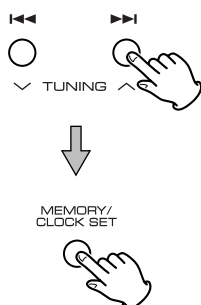

4 Appuyez de manière répétée sur la touche de saut (I◀◀ ou ▶▶I) pour sélectionner une plage, puis appuyez sur la touche MEMORY.

La plage est ajoutée au programme, et "P-02" s'affiche.

- Répétez les étapes 3 et 4 pour ajouter d'autres plages au programme.
- Vous pouvez programmer jusqu'à 64 plages.

5 Lorsque la sélection des numéros de plage est terminée, appuyez sur la touche de lecture/pause (▶/II) pour lancer la lecture programmée.

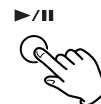

- Une fois terminée la lecture de toutes les plages du programme, ou sur pression de l'une ou l'autre des touches suivantes, l'indicateur MEMORY s'éteint et le mode de lecture programmé est annulé:

STOP, FUNCTION, POWER

Le programme est conservé en mémoire jusqu'à ce que vous appuyiez sur la touche OPEN/CLOSE ou que vous éteigniez l'appareil. Vous pouvez rétablir la lecture programmée en appuyant sur la touche MEMORY et sur la touche de lecture/pause (▶/II). (Si une autre source était alors sélectionnée, sélectionnez d'abord le mode CD en appuyant sur la touche FUNCTION.)

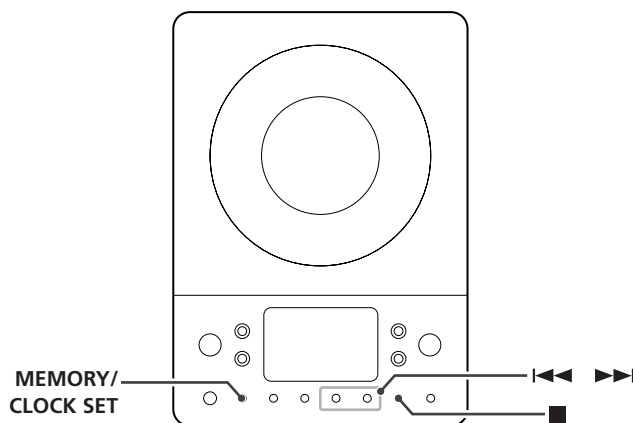

Pour vérifier l'ordre de programmation



En mode d'arrêt, appuyez de manière répétée sur la touche MEMORY. Le numéro de plage et le numéro de programme apparaissent sur l'afficheur.

Pour ajouter une plage à la fin du programme

En mode d'arrêt, appuyez de manière répétée sur la touche MEMORY, jusqu'à ce que "00" apparaisse sur l'afficheur. Sélectionnez un numéro de plage avec la touche de saut (I◀◀ ou ▶▶I) puis appuyez sur la touche MEMORY. La plage est ajoutée à la fin du programme.

Pour écraser le programme

En mode d'arrêt, appuyez de manière répétée sur la touche MEMORY, jusqu'à ce que le numéro du programme à modifier apparaisse sur l'afficheur. Sélectionnez un nouveau numéro de plage avec la touche de saut (I◀◀ ou ▶▶I) puis appuyez sur la touche MEMORY.

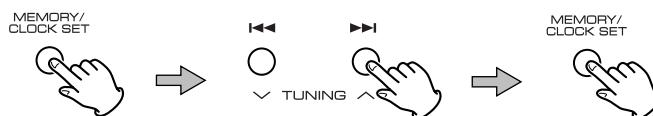

Pour effacer un programme

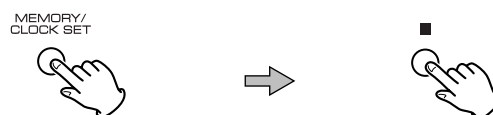

Pour effacer le contenu programmé, appuyez sur les touches MEMORY et STOP (■) en mode d'arrêt.

- Le contenu programmé est également effacé si vous appuyez sur la touche OPEN/CLAUSE.
- Si vous débranchez l'appareil de sa source d'alimentation, le contenu programmé est effacé.

Lecture répétée

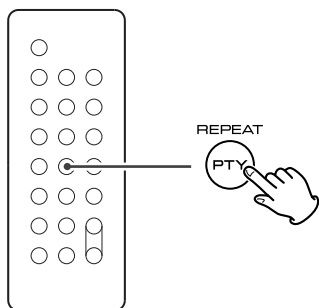

À chaque pression sur la touche REPEAT, le mode change comme suit :

Lorsqu'un CD est chargé.

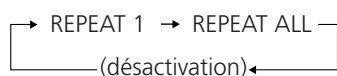

Lorsqu'un disque MP3 est chargé.

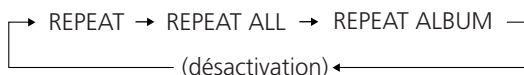

Répétition d'une plage

Appuyez une fois sur la touche REPEAT pendant la lecture. "REPEAT" s'allume.

La plage en cours de lecture est lue de manière répétée. Si vous appuyez sur la touche de saut (◀◀ ou ▶▶) et sélectionnez une autre plage, la plage sélectionnée est lue de manière répétée.

Il est aussi possible de sélectionner une plage à lire de manière répétée alors que l'appareil est en mode d'arrêt. Appuyez sur la touche REPEAT, sélectionnez une plage avec la touche de saut (◀◀ ou ▶▶), puis appuyez sur la touche de lecture/pause (▶/||) pour lancer la lecture.

Répétition de toutes les plages

Toutes les plages sont lues de manière répétée.

Appuyez deux fois sur la touche REPEAT. "REPEAT ALL" s'allume.

Pendant la lecture programmée, les plages programmées sont lues de manière répétée.

Répétition de toutes les plages du dossier (MP3)

Toutes les plages du dossier sont lues de manière répétée.

Appuyez trois fois sur la touche REPEAT. "REPEAT ALBUM" s'allume.

- Si vous appuyez sur l'une ou l'autre des touches suivantes, le mode de lecture répétée est annulé:

STOP, FUNCTION, OPEN/CLOSE, POWER

Lecture aléatoire

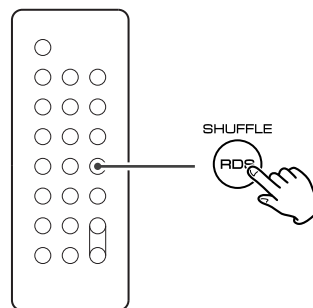

Il est possible de faire une lecture aléatoire des plages. Appuyez sur la touche SHUFFLE pendant la lecture ou en mode d'arrêt. "SHUFFLE" s'allume alors sur l'afficheur.

- Si vous appuyez sur la touche ▶▶ pendant la lecture aléatoire, la plage suivante est sélectionnée de manière aléatoire et lue. Si vous appuyez sur la touche ◀◀, la plage en cours de lecture est lue depuis le début. La lecture d'une plage déjà lue n'est pas possible pendant la lecture aléatoire.
- La lecture aléatoire n'est pas possible pendant la lecture programmée.
- Si vous appuyez sur l'une ou l'autre des touches suivantes, le mode de lecture aléatoire est annulé:

SHUFFLE, STOP, FUNCTION, POWER, OPEN/CLOSE

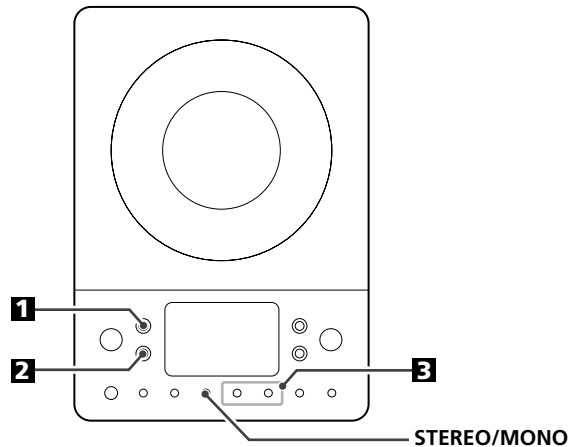

1 Appuyez sur la touche **FUNCTION** pour sélectionner "TUNER".



2 Appuyez sur la touche **FM/AM** pour sélectionner une bande.



3 Sélectionnez la station que vous désirez écouter (sélection automatique).



Maintenez enfoncée la touche TUNING Haut ou Bas jusqu'à ce que l'affichage des fréquences change. Lorsque l'accord est fait sur une station, le défilement des fréquences s'arrête de lui-même.

- Appuyez sur la touche Haut ou Bas pour arrêter la sélection automatique.

Sélection des stations sur lesquels l'accord automatique n'est pas possible (sélection manuelle)

Lorsque vous n'appuyez qu'un instant sur la touche Haut ou Bas, la fréquence ne change que d'une valeur fixe. Appuyez de manière répétée sur la touche Haut ou Bas jusqu'à ce que vous trouviez la station que vous désirez écouter.

Touche STEREO/MONO



La pression sur cette touche fait commuter l'appareil entre le mode STEREO et le mode MONO.

STEREO:

Les émissions FM diffusées en stéréo sont captées en stéréo et l'indicateur "STEREO" s'allume.

MONO:

Dans les zones où la réception stéréo est faible, sélectionnez ce mode.

La réception s'effectue alors en mode monaural, réduisant le bruit indésirable.

Si la réception est mauvaise

Modifiez l'emplacement de l'antenne AM ou FM pour obtenir la meilleure réception possible. Il sera peut être aussi nécessaire de raccorder une antenne extérieure si vous vous trouvez dans une zone où la réception est extrêmement faible (voir page 27).

Accord pré-réglé

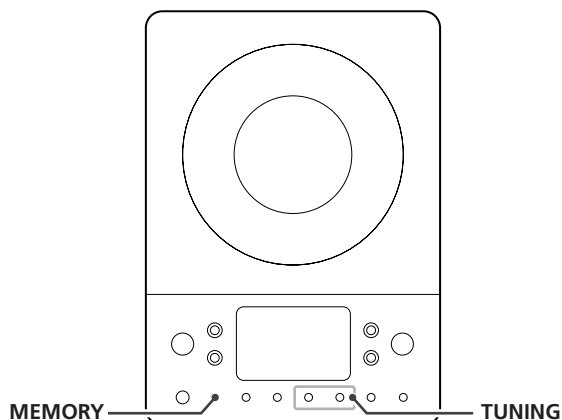

Vous pouvez mettre en mémoire jusqu'à 10 stations FM et AM respectivement sur les canaux pré-réglés 1 à 10.

Si vous éteignez le subwoofer, les réglages mis en mémoire (horloge, stations mémorisées sur des canaux pré-réglés, réglage de minuterie) seront effacés.

1 Réglez la station que vous souhaitez écouter (voir étapes **1** à **3** de la page 37).

2 Appuyez sur la touche MEMORY.

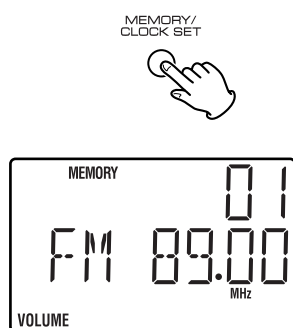

3 Dans les 5 secondes, sélectionnez un canal pré-réglé pour y mettre en mémoire la station au moyen des touches TUNING.

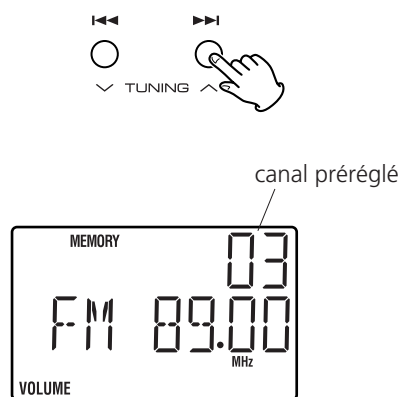

4 Dans les 5 secondes, appuyez sur la touche MEMORY.



La station est mise en mémoire et l'indicateur MEMORY s'éteint.

Pour mettre d'autres stations en mémoire, répétez les étapes **1** à **4**.

Pour sélectionner les stations mémorisées sur un canal préréglé

- 1 Appuyez sur la touche FM/AM pour sélectionner une bande.

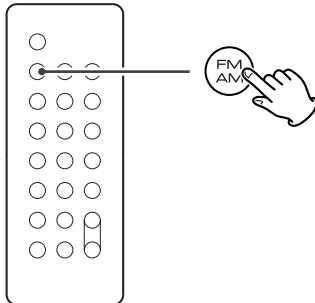

- 2 Appuyez de manière répétée sur la touche PRESET jusqu'à ce que vous trouviez la station désirée et mémorisée sur un canal préréglé.

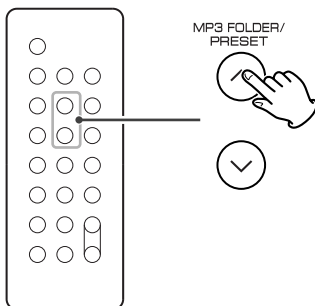

RDS

Le système RDS (Radio Data System) est un service de diffusion qui permet aux stations d'envoyer des informations supplémentaires en même temps que le programme radio normal.

Le mode RDS fonctionne sur la bande FM en Europe uniquement.

- 1 Accordez l'appareil sur une station FM RDS (voir étapes 1 à 3 page 37).

L'indicateur RDS s'allume, et le nom de Programme Service (nom de la station) apparaît sur l'affichage.

- 2 Appuyez sur la touche RDS.

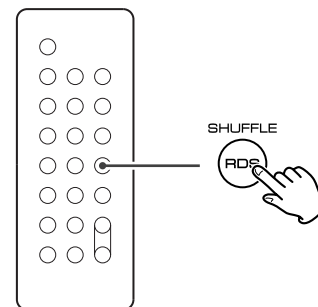

Chaque fois que la touche RDS est appuyé brièvement, le mode RDS change comme suit:

PS (Programme Service name/affichage du nom de la station)

Quand on sélectionne PS, la fréquence est affichée pendant 3 secondes, puis PS (nom de la station) est affiché. En l'absence de données PS, l'indication "NO PS" s'affiche.

PTY (Programme Type/Type de programme)

Lorsque vous sélectionnez PTY, le type de programme s'affiche. En l'absence de données PTY, l'indication "NO PTY" s'affiche.

RT (Radio Text/Texte Radio)

Lorsque vous sélectionnez RT, les informations des stations composées au maximum de 64 symboles s'affichent. En l'absence de données RT, l'indication "NO RT" s'affiche.

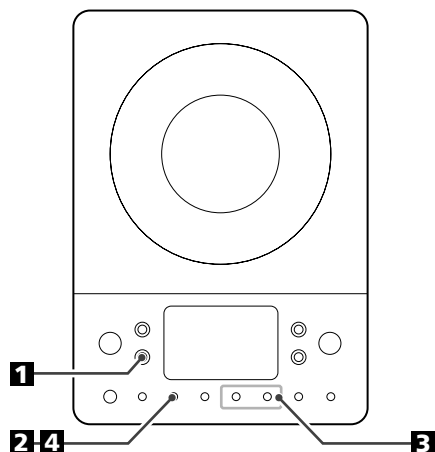

Il est possible de rechercher une station grâce à cette fonction.

1 Sélectionnez le mode FM en appuyant sur la touche FM/AM.



2 Appuyez sur la touche PTY.



“PTY SEL” clignote sur l’affichage.

3 Dans les 10 secondes qui suivent, sélectionnez le programme PTY désiré à l’aide de la touche ◀◀ ou ▶▶.



Vous pouvez choisir parmi 29 catégories.

4 Appuyez sur la touche PTY.



La recherche commence.

- Lorsque le programme que vous avez choisi est trouvé, la recherché s’arrête et le type de programme s’affiche.
- Si le même type de programme n’est pas trouvé lors de la recherche PTY, la fréquence de départ est retrouvée.
- Si vous souhaitez interrompre la recherche, appuyez sur la touche PTY.

- NEWS (nouvelles) : communiqués, événements, sondages, reportages, situations vécues.
- AFFAIRS (informations générales) : suggestions diverses, telles que des annonces pratiques, à l’exception des nouvelles, documents, débats, analyses, etc.
- INFO (informations pratiques) : informations pratiques du jour ou informations de référence, notamment prévisions météo, guide du consommateur, informations médicales utiles, etc.
- SPORT : émissions sportives.
- EDUCATE (éducatif) : informations culturelles et éducatives.
- DRAMA (théâtre) : concerts et séries dramatiques radiodiffusés.
- CULTURE : émissions portant sur les cultures locales ou nationales, y compris les émissions religieuses, la philosophie, les sciences humaines, les langues, le théâtre, etc.
- SCIENCE : émissions sur les sciences de la nature et les techniques
- VARIED (variétés) : émissions grand public telles que jeux, variétés, interviews, émissions comiques ou satiriques, etc.
- POP M (musique de variétés) : émissions de musique, de variété, ou indication du volume de vente des disques
- ROCK M : musique moderne, composée et interprétée généralement par des jeunes
- M.O.R.M. : morceaux grand public, d’une durée généralement inférieure à 5 minutes
- LIGHT M (musique légère) :
musique classique, orchestrale ou chorale, qui s’adresse à un public de non spécialistes
- CLASSICS (musique classique) :
musique d’orchestre, notamment opéra, musique symphonique ou musique de chambre, etc.
- OTHER M (autres styles musicaux) :
autres styles, tels que reggae, rythm’n blues, etc.
- WEATHER (météo) : informations et prévisions météorologiques
- FINANCE : informations financières, commerciales, boursières
- CHILDREN (enfants) : émissions pour enfants
- SOCIAL A (société) : vie collective et sociale
- RELIGION : émissions à caractère religieux
- PHONE IN : émissions au cours desquelles les auditeurs s’expriment en direct
- TRAVEL (voyages) : émissions à caractère touristique
- LEISURE : émissions sur les activités de loisirs (bricolage, couture, etc.)
- JAZZ : musique de jazz
- COUNTRY : musique country
- NATIONAL : musique militaire et patriotique
- OLDIES : Tubes de l’âge d’or de la musique
- FOLK M : musique folk
- DOCUMENT : émissions documentaires

Réglage de l'horloge

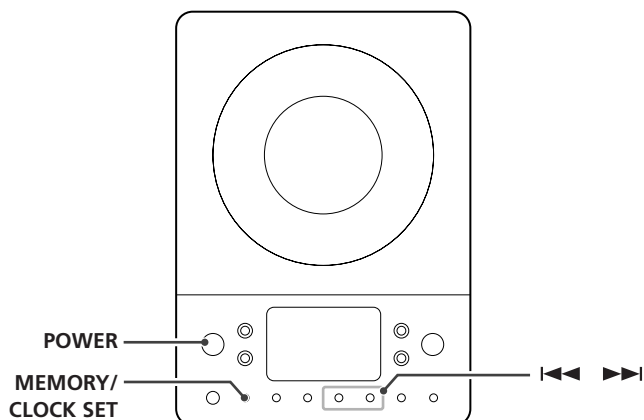

Si vous éteignez le subwoofer, les réglages mis en mémoire (horloge, stations mémorisées sur un canal préréglé, réglage de minuterie) seront effacés.

- 1 Si l'appareil est allumé, appuyez sur l'interrupteur d'alimentation (POWER) pour l'éteindre.



- 2 Appuyez de manière continue sur la touche CLOCK SET. "12 HOUR" ou "24 HOUR" clignote. Si vous désirez changer le cycle de l'horloge, appuyez sur la touche I◀◀ ou ▶▶I.



- 3 Appuyez encore une fois sur la touche CLOCK SET. La valeur de l'heure "hour" clignote.



- 4 Appuyez sur la touche I◀◀ ou ▶▶I pour spécifier l'heure actuelle.

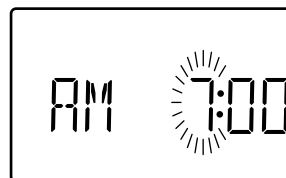

- 5 Appuyez sur la touche CLOCK SET.

La valeur des minutes "minute" clignote.

MEMORY/
CLOCK SET

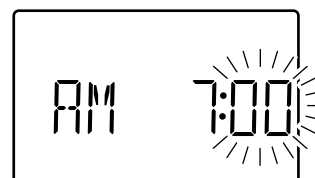

- 6 Appuyez sur la touche I◀◀ ou ▶▶I pour spécifier les minutes actuelles.

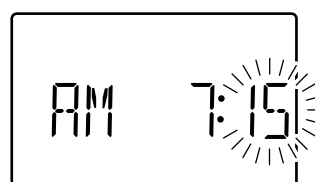

- 7 Appuyez sur la touche CLOCK SET.

L'horloge démarre.

MEMORY/
CLOCK SET

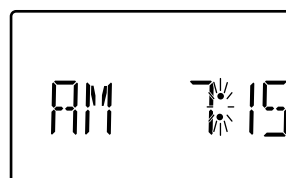

Réglage de la minuterie

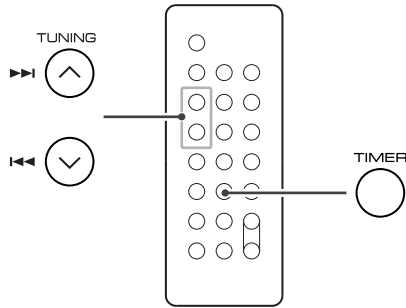

Réglez l'horloge avant de régler la minuterie.

Si vous éteignez le subwoofer, les réglages mis en mémoire (horloge, stations mémorisées sur un canal préréglé, réglage de minuterie) seront effacés.

1 Appuyez de manière continue sur la touche TIMER jusqu'à ce que les indicateurs "TIMER" et "ON" apparaissent sur l'afficheur.

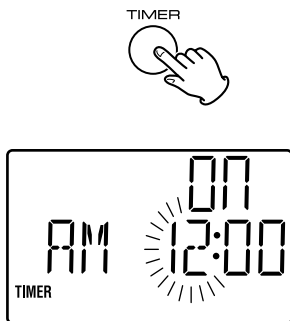

La valeur de "l'heure" se met à clignoter.

- Si vous n'appuyez sur aucune touche dans les 10 secondes, le mode de réglage de minuterie est annulé.

2 Appuyez sur la touche ◀◀ ou ▶▶ pour spécifier le moment du début (heure), puis appuyez sur la touche TIMER.

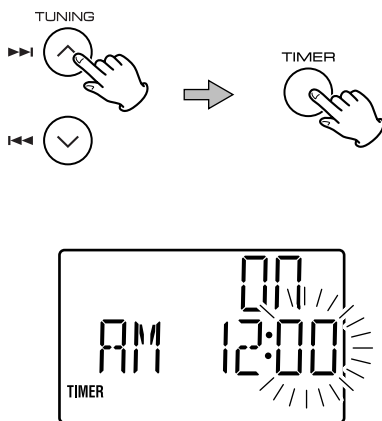

La valeur des minutes "minutes" se met à clignoter.

3 Appuyez sur la touche ◀◀ ou ▶▶ pour spécifier le moment du début (minutes), puis appuyez sur la touche TIMER.

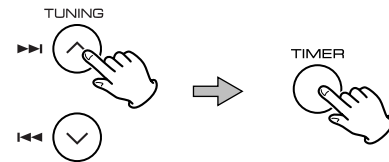

Les indicateurs "TIMER" et "OFF" apparaissent sur l'afficheur et la valeur de "l'heure" se met à clignoter.

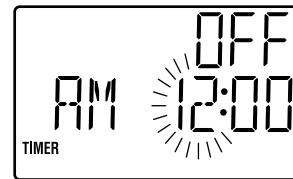

4 Appuyez sur la touche ◀◀ ou ▶▶ pour spécifier le moment de l'arrêt (heure), puis appuyez sur la touche TIMER.

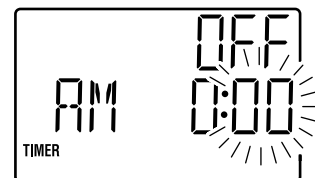
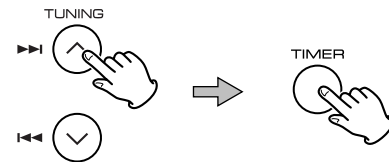

La valeur des minutes "minutes" se met à clignoter.

5 Appuyez sur la touche ◀◀ ou ▶▶ pour spécifier le moment de l'arrêt (minutes), puis appuyez sur la touche TIMER.

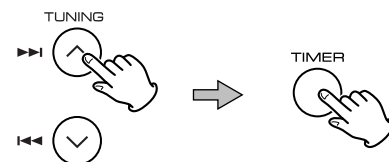

6 Appuyez sur la touche **◀◀** ou **▶▶** pour sélectionner une source (CD ou TUNER), puis appuyez sur la touche **TIMER**.

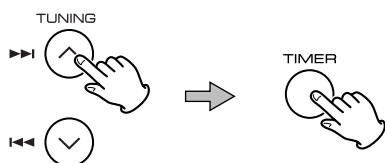

7 Appuyez sur la touche **◀◀** ou **▶▶** pour régler le volume, puis appuyez sur la touche **TIMER**.

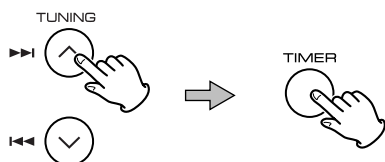

Le réglage de la minuterie est alors terminé.
Les paramètres du réglage de la minuterie sont affichés un par un, et l'indicateur **TIMER** s'allume sur l'affichage.

8 Préparez la source.

Quand la source est réglée sur "CD", mettez un CD en place.
Quand la source est réglée sur "TUNER", accordez l'appareil sur une station.

9 Appuyez sur l'interrupteur **POWER** pour mettre l'appareil hors tension (en attente).



L'appareil se mettra chaque jour sous et hors tension aux heures spécifiées.

N'oubliez pas de mettre l'appareil hors tension (en attente), sinon la minuterie ne fonctionnera pas.

Pour mettre la minuterie en ou hors service

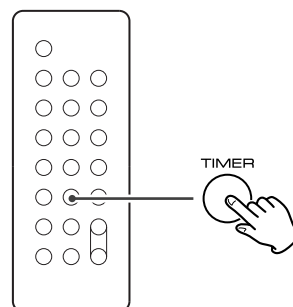

Pour mettre la minuterie en ou hors service, appuyez sur la touche **TIMER**.

Quand on met la minuterie en service, les paramètres de son réglage sont affichés un par un, et l'indicateur **TIMER** s'allume sur l'affichage.

Si vous avez des problèmes avec l'appareil, veuillez consulter cette charte et voir si vous pouvez résoudre le problème vous-même avant de consulter votre dépositaire un centre de service TEAC.

Généralités

Pas d'alimentation

- Vérifiez que l'appareil est branché sur une prise de courant. Assurez-vous que la prise de courant n'a pas d'interrupteur. Si la prise a un interrupteur, assurez-vous qu'il est en position de marche. Assurez-vous que la prise de courant est reliée au secteur, en y branchant un autre appareil, tel qu'une lampe ou un ventilateur.

Aucun son ne sort des enceintes.

- Sélectionnez la source en appuyant sur la touche FUNCTION.
- Vérifiez que les enceintes sont correctement raccordées.
- Réglez le volume.
- Retirez la fiche du casque si elle est insérée dans la prise PHONES.
- Si l'indicateur de niveau VOLUME clignote, appuyez sur la touche MUTING. (Si "CD" est sélectionné, appuyez sur la touche de lecture/pause (▶/II) pour lancer la lecture.)

Le son est bruyant.

- L'appareil est trop près d'un téléviseur ou appareils semblables. Éloignez l'appareil ou éteignez les autres appareils.

La télécommande ne fonctionne pas.

- Appuyez sur l'interrupteur d'alimentation (POWER) pour allumer l'appareil.
- Si les piles sont faibles changez les.
- Utilisez la télécommande en dedans de son étendue (5 m) et pointez là vers le panneau avant.
- Enlevez tout obstacle entre la télécommande et l'unité principale
- Si un fluorescent est proche de l'appareil éteignez le.

Lecteur CD

La lecture n'est pas possible.

- Insérez le disque en plaçant vers l'extérieur sa face de lecture.
- Si le disque est sale, nettoyez sa surface.
- Vous avez inséré un disque vierge. Insérez un disque préenregistré.
- Suivant le disque, etc., certains disques CD-R ne peuvent pas être lus. Essayez avec un autre disque.
- La lecture des disques CD-R non finalisés n'est pas possible. S'il s'agit d'un tel disque, finalisez-le avec un enregistreur CD et réessayez.

Le son n'est pas stable.

- Placez l'appareil sur un support stable de façon à éviter les vibrations et les chocs.
- Si le disque est sale, nettoyez sa surface.
- Évitez d'utiliser des disques rayés, abîmés ou voilés.

Syntonisateur

Aucune station n'est captée ou le signal est trop faible.

- Faites l'accord correctement sur la station.
- Faites pivoter l'antenne AM ou FM pour trouver la position de réception optimale.

Même si le poste est stéréo, le son est mono.

- Appuyez sur la touche STEREO/MONO.

Si le fonctionnement normal ne peut être rétabli, débranchez le cordon d'alimentation de la prise de courant et rebranchez-le.

Si vous éteignez le subwoofer, les réglages mis en mémoire (horloge, stations mémorisées sur un canal préréglé, réglage de minuterie) seront effacés.

Mise en garde sur la condensation

Si l'appareil (ou un disque) est déplacé d'un endroit froid à un endroit chaud, ou utilisé après un changement soudain de température, il existe un danger de condensation; des vapeurs dans l'air peuvent se condenser sur le mécanisme interne, empêchant un bon fonctionnement. Pour prévenir çela, ou s'il se produit, laissez l'appareil allumé pour une ou deux heures. L'appareil se stabilisera à la température ambiante.

Entretien

Si la surface de l'appareil devient sale, nettoyez celle-ci à l'aide d'un chiffon doux ou utiliser un liquide de nettoyage neutre. Nettoyer entièrement. Ne pas utiliser de diluant, de benzine ou d'alcool car ils risquent d'endommager la surface de l'appareil.

Section AMPLIFICATEUR

Puissance de sortie (G+D)	5 W + 5 W
Puissance de sortie (Subwoofer)	15 W
Sensibilité d'entrée	300 mV
Réponse fréquence	50 à 20 000 Hz

Section TUNER (FM)

Plage de fréquence	87,50 à 108,00 MHz
Sensibilité (S/B 30dB)	20 dB μ V/m

Section TUNER (AM)

Plage de fréquence	522 à 1620 kHz
Sensibilité (S/B 20dB)	54 dB μ V/m

Section LECTEUR CD

Réponse fréquence	20 à 20 000 Hz (\pm 1 dB)
Rapport Signal/Bruit	55 dB
Pleurage et scintillement	Inférieurs aux limites mesurables

Section ENCEINTES

Type	Plat à gamme étendue
Impédance	4 ohms

Subwoofer

Impédance	8 ohms
---------------------	--------

GÉNÉRALITÉS

Alimentation	230V CA, 50 Hz
Consommation	80 W (attente: moins de 1,4 W)
Dimension (L x H x P)	
Appareil principal	160 x 226 x 86 mm
Enceintes G et D	140 x 226 x 61 mm
Subwoofer	160 x 234 x 330 mm
Poids	
Appareil principal	0,96 kg
Enceintes G et D	0,6 kg chaque
Subwoofer	5,3 kg
Pays d'origine	Chine

Accessoires fournis

Télécommande (RC-970) x 1
Câble de subwoofer x 1
Câble d'enceinte x 2
Antenne FM x 1
Antenne AM x 1
Pile pour télécommande x 1
Adaptateur pour montage mural x 3
Vis pour montage mural x 10
Cheville conique en plastique pour montage mural x 10
Gabarit pour montage mural x 1
Manuel de l'utilisateur x 1
Carte de garantie x 1

- La conception et les spécifications sont sujettes à modification sans préavis.
- Le poids et les dimensions sont approximatifs.
- Les illustrations peuvent être légèrement différentes des modèles fabriqués.

Gracias por elegir TEAC. Lea este manual con cuidado para obtener el mejor desempeño de esta unidad.

Antes de usarse	46
Discos	47
Conexión	48
Montaje en la pared	49
Nombres de cada control	50
Unidad de control remoto	51
Operación básica	52
Cómo escuchar los CD/ MP3	53
Modo de búsqueda (MP3 solamente)	55
Reproducción programada	56
Reproducción repetida	58
Reproducción aleatoria	58
Cómo escuchar el radio	59
Sintonización preestablecida	60
RDS	61
RDS (Búsqueda PTY)	62
Ajuste del reloj	63
Ajuste del temporizador	64
Solución de problemas	66
Especificaciones	67

Lea esto antes de poner el aparato en operación

- La unidad puede calentarse durante su funcionamiento, por lo que habrá que dejar espacio suficiente alrededor para su ventilación.
Los orificios de ventilación no deberán obstruirse. Deje al menos 20 cm de espacio libre encima de cada unidad y 5 cm en los laterales.
NO coloque ningún objeto encima de la unidad.
- El voltaje suministrado a la unidad debe corresponder al voltaje que está impreso en el tablero posterior del subwoofer suministrado. Si tiene alguna duda respecto a esto, consulte a un electricista.
- Elija con cuidado el lugar de instalación para su aparato. No lo coloque a la luz solar directa o cerca de fuentes que generen calor. Evite también lugares expuestos a vibraciones y muy polvorientos, calurosos, fríos o húmedos.
- No coloque la unidad sobre un amplificador/ receptor o cualquier otro dispositivo electrónico que genere calor.
- No abra el gabinete ya que esto podría producir daños en los circuitos o electrochoques. Si se entrara algún objeto en el interior del aparato, póngase en contacto con su concesionario o su agencia de servicio.
- Al desenchufar el cordón del tomacorriente, tire siempre de la clavija, nunca del cordón.
- Para mantener limpio el sensor del láser, no lo toque, y siempre mantenga cerrada la puerta del CD.
- No utilice solventes químicos para limpiar el aparato ya que podría dañar el acabado. Use un paño seco y limpio.
- Guarde este manual en un lugar seguro para usarlo como referencia en el futuro.

NO MUEVA LA UNIDAD DURANTE LA REPRODUCCIÓN

Durante la reproducción, el disco gira a alta velocidad. NO levante o mueva la unidad durante la reproducción. El hacerlo puede dañar el disco o el ensamble del láser.

CUANDO MUEVA ESTA UNIDAD

Cuando cambie de lugar o empaque la unidad para moverla, asegúrese de retirar el disco. El mover esta unidad con el disco cargado puede dañar la unidad.

PRECAUCIÓN

No exponga esta unidad a líquidos de ninguna clase. Mantenga los objetos que contengan líquidos tales como floreros, vasos de agua, plantas en maceta, etc, lejos de la parte superior de esta unidad.

No instale este equipo en un espacio confinado, tal como un librero o algo similar.



Discos que se pueden reproducir en esta unidad:

- CD de audio convencionales que llevan el logotipo "Compact Disc Digital Audio":



- Discos CD-R finalizados de manera adecuada

Nota:

- Dependiendo de la calidad del disco y/ o de la condición de la grabación, algunos discos CD-R no se pueden reproducir.
- Los discos CD-RW no se pueden reproducir en esta unidad.
- Los discos protegidos contra copia y otros discos que no están conforme a la norma de CD no se pueden reproducir correctamente en este aparato reproductor.

Si usa dichos discos en esta unidad, TEAC Corporation y sus subsidiarias no pueden ser responsables de ninguna consecuencia o garantizar la calidad de reproducción. Si experimenta problemas con discos que no son estándar, debe ponerse en contacto con los productores del disco.

- Siempre coloque el disco con el lado de la etiqueta hacia usted. (Los discos compactos se pueden reproducir o grabar solamente de un lado)
- Para retirar un disco de la caja de almacenamiento, oprima en el centro de la caja y saque el disco hacia arriba, sosteniéndolo con cuidado por las orillas.



Cómo retirar el disco



Cómo sostener el disco

- Si el disco se ensucia, limpie la superficie radialmente con una tela suave y seca. No lo limpie con movimientos circulares.



- Nunca utilice sustancias químicas tales como aerosol para discos, aerosoles o fluidos antiestáticos, benceno o thinner para limpiar los discos compactos. Dichas sustancias químicas causarán un daño irreparable en la superficie plástica del disco.
- Los discos se deben regresar a su caja después de utilizarlos para evitar polvos y rayas, ya que estos podrían causar que salte el sensor del láser.
- No exponga los discos a la luz directa del sol o a la humedad y temperatura alta durante períodos largos. La exposición prolongada a altas temperaturas puede ondular el disco.

- Los discos CD-R son más sensibles a los efectos del calor y los rayos ultravioleta que los CD ordinarios. Es importante que no se almacenen en una ubicación donde la luz directa del sol caiga sobre ellos, y que estén lejos de fuentes de calor tales como radiadores o dispositivos eléctricos que generan calor.
- No se recomiendan los discos CD-R imprimibles, ya que el lado de la etiqueta puede estar pegajoso y dañar la unidad.
- No pegue papeles u hojas de protección en los discos y no use ningún rociador de recubrimiento de protección.
- Use una aguja de punto suave de base de aceite para escribir la información del lado de la etiqueta. Nunca use una aguja de punto fino o de punta dura, ya que ésta puede causar daños sobre el lado grabado.
- Nunca use un estabilizador. El uso de estabilizadores de CD disponibles comercialmente con esta unidad dañará los mecanismos y causará que funcionen mal.
- No utilice CDs de forma irregular (octagonales, en forma de corazón, etc.). Los CDs de esta clase pueden dañar la unidad.

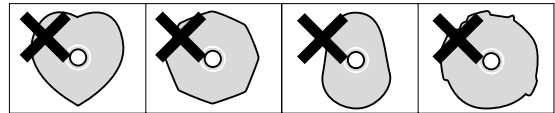

- Si tiene alguna duda respecto al cuidado y manejo de un disco CD-R, lea las precauciones suministradas con el disco, o póngase en contacto directamente con el fabricante del disco.

Compatibilidad MP3

- Los nombres de los archivos MP3 sólo utilizan caracteres alfanuméricos. Esta unidad no puede mostrar correctamente ni símbolos ni caracteres de tamaño completo o 2 bytes de anchura (japonés, chino, etc.). Así mismo, asegúrese de usar la extensión de archivo ".mp3".
- El disco deberá tener cerrada la sesión de grabación para poderse reproducir.
- El CD-ROM deberá ser compatible con ISO 9660.
- Si hay más de 200 carpetas o archivos MP3 grabados en el disco, es posible que la unidad no pueda reproducirlos correctamente.
- Formato MPEG-1 Audio Layer 3, mono o estéreo, 44,1 ó 48 kHz, velocidad de transferencia fija.
- El audio codificado a 128 kbps deberá sonar con una calidad similar a la de los CD-Audio normales. Aunque la unidad reproducirá las pistas MP3 de menor velocidad, la calidad del sonido se reducirá considerablemente.

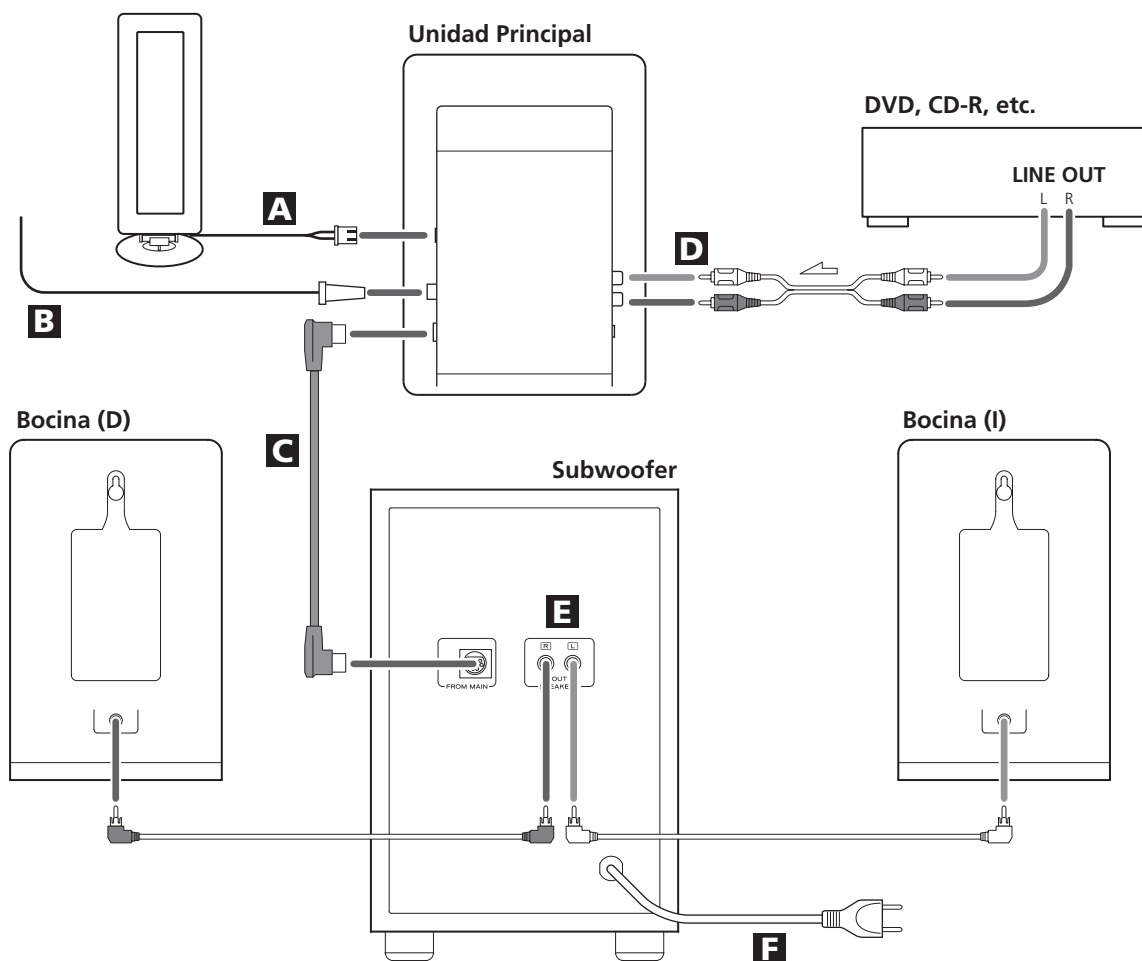

PRECAUCIÓN

- Apague la energía de todos los equipos antes de hacer las conexiones.
- Lea las instrucciones de cada componente que pretenda usar con esta unidad.
- Asegúrese de insertar el conector de manera segura. Para evitar los ruidos y vibraciones, no junte los cables de conexión con el cable de energía.

A Antena de bucle AM

Coloque la antena para el mejor sonido.
Si lo desea, puede conectar la antena AM a una pared como se muestra abajo:

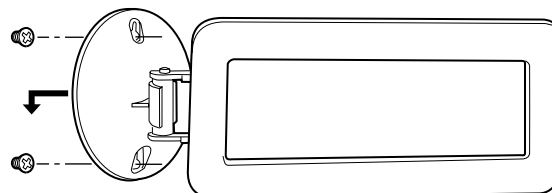

B Antena FM

Mientras se está en modo FM, sintonice una estación FM y extienda el cable para encontrar la mejor posición para recepción. Esta antena puede necesitar volver a colocarse si mueve la unidad a una nueva ubicación.

Antena externa FM

En un área donde las señales de FM son débiles, será necesario usar una antena externa FM de tipo no balanceado de 75 ohms usando un transformador de correspondencia opcional (no suministrado) a una antena externa. Generalmente, una antena de 3 elementos será suficiente; si vive en un área donde las señales FM son particularmente débiles, puede ser necesario usar una con 5 o más elementos.

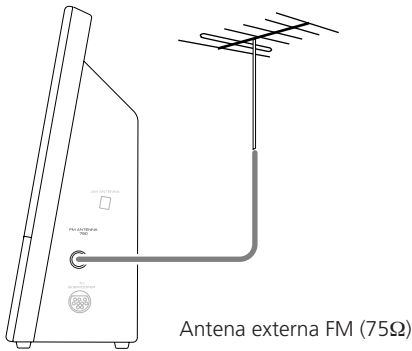

C Subwoofer

Haga la conexión entre los sockets "TO SUBWOOFER" (A SUBWOOFER) y "FROM MAIN" (DESDE PRINCIPAL) usando el cable suministrado.

D AUX IN (ENTRADA AUXILIAR)

Puede conectar un reproductor de DVD, VCR, etc. a esta unidad. Conecte el componente con los cables RCA. Asegúrese de conectar el terminal blanco en los conectores blancos (izquierda) y el terminal rojo en los conectores rojos (derecha).

E BOCINAS

Conecte el conector de la bocina izquierda a L (izquierda), y el conector de la bocina derecha a R (derecha).

- Cuando use bocinas distintas a las suministradas con el sistema, la impedancia debe ser de 3 ohms o más.
- No conecte nada distinto a las bocinas a estas terminales.

F Cable de energía CA

Conecte este cable de energía CA al socket de pared CA.

Puede montar la unidad principal y/o las bocinas izquierda y derecha en la pared.

Precauciones

- Tenga en cuenta que la longitud de los cables es de aproximadamente 3 m. No intente montar la unidad principal y las bocinas demasiado lejos del subwoofer.
- Haga orificios en un soporte sólido de pared, tal como un marco de madera o una pared de concreto.
- TEAC suministra estas ménsulas como conveniencia para el propietario del producto. Consulte los códigos de construcción locales y tenga toda la precaución necesaria cuando monte estas ménsulas. Si no está seguro, consulte con su comerciante local o experto en suministro de construcción.

Para fijarla en la pared

1 Use la plantilla suministrada para determinar los puntos de perforación.

2 Asegure las ménsulas en la pared usando los tornillos suministrados.

- Como conveniencia, se suministra un paquete de anclas de plástico cubiertas. Si elige usar estas anclas, perforo un orificio piloto usando un taladro con la broca de 6mm y después cubra el ancla en el orificio piloto.

Use solamente estas anclas si son adecuadas para los materiales sobre los que se va a montar la unidad. Consulte con su ferretería local si no está seguro.

Nota:

Antes de continuar, haga las conexiones entre la unidad principal y las bocinas refiriéndose a la página 22.

3 Cuelgue la unidad principal y/o las bocinas a las pestañas de montaje.

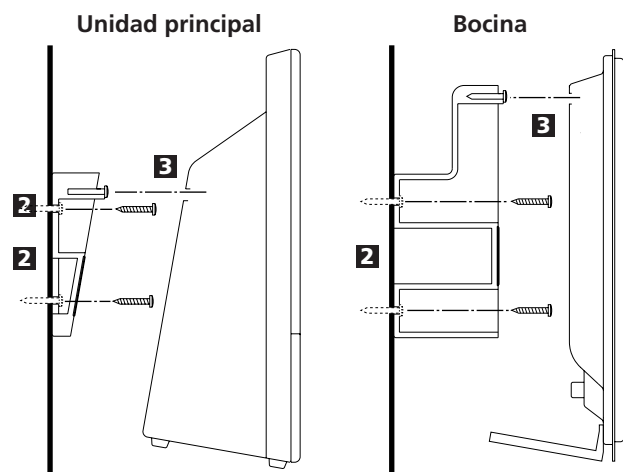

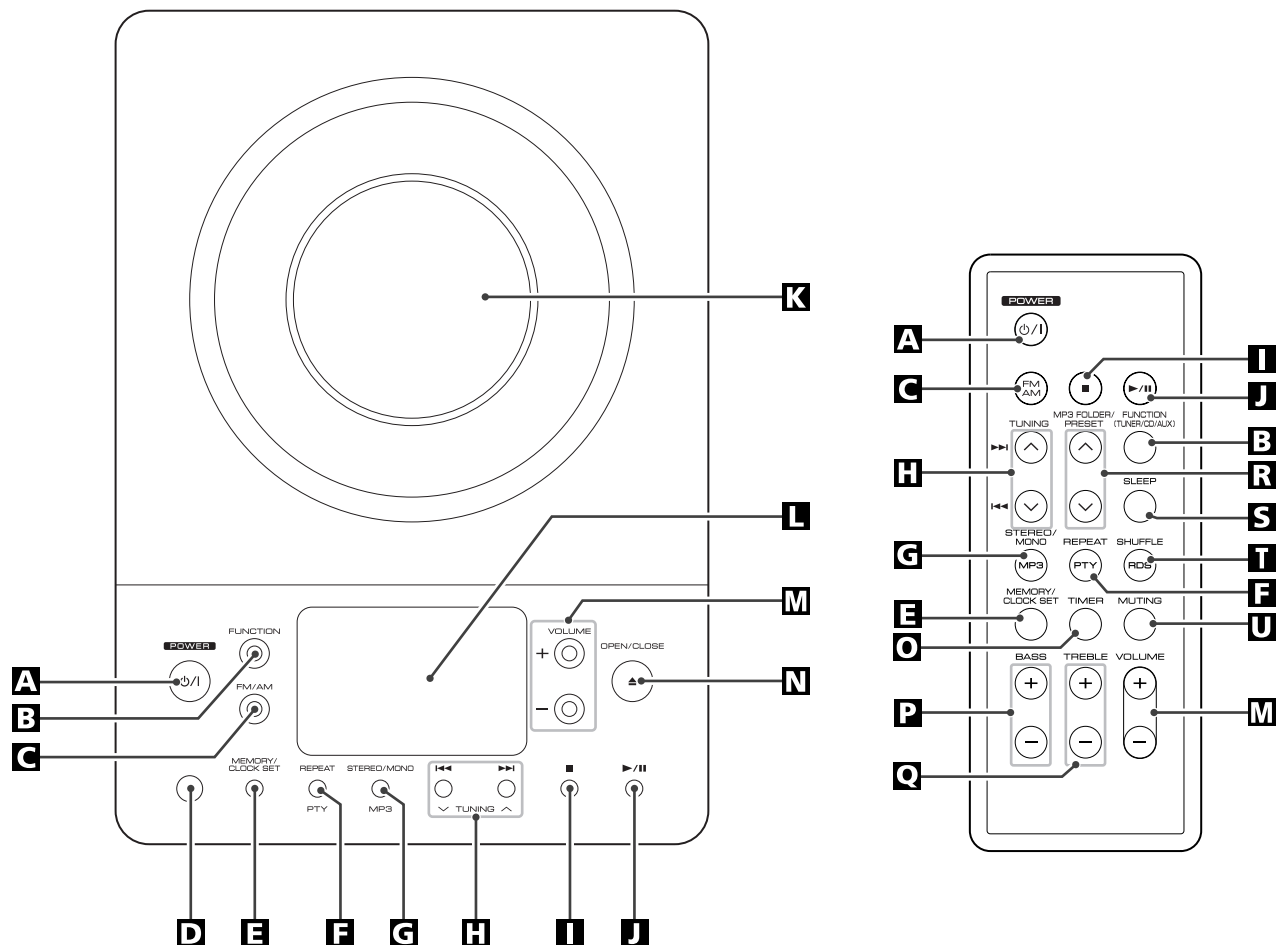

A POWER (ALIMENTACIÓN)

Oprima este interruptor para encender o apagar la unidad (en espera). La unidad principal se alimenta a través del subwoofer. Primero necesita encender el subwoofer.

El equipo libera una cantidad nominal de energía de la salida CA incluso cuando el interruptor POWER está en la posición OFF (APAGADO).

B FUNCTION (FUNCIÓN)

Use este botón para seleccionar una fuente (CD, AUX, o TUNER).

C FM/AM

Este botón se usa para seleccionar AM o FM.

D Sensor remoto

Cuando se opera la unidad de control remoto, apúntela hacia allá.

E MEMORY/CLOCK SET (MEMORIA/ AJUSTE DE RELOJ)

En modo CD, use este botón para programar pistas. En modo TUNER (SINTONIZADOR), use este botón para almacenar canales preestablecidos en la memoria. Este botón también se usa para el ajuste de reloj.

F REPEAT/PTY

En modo CD, use este botón para una reproducción repetida. En el modo FM TUNER, utilice este botón para iniciar la búsqueda de PTY.

G STEREO/MONO/MP3

En modo de FM TUNER (SINTONIZADOR FM), use este botón para seleccionar estéreo o monoaural.

Durante la reproducción de un disco MP3, use este botón para buscar un nombre de pista.

Durante la reproducción de un disco CD, utilice este botón para activar y desactivar la función ESP.

H SKIP (Salto) (I◀◀ / ▶▶I) / TUNING (SINTONIZACIÓN)

En modo CD, oprima momentáneamente este botón para saltar pistas.

Sostenga ahí este botón para buscar una parte de la pista.

En modo TUNER, oprima momentáneamente este botón para sintonizar una estación.

En modo Standby (en espera), estos botones se usan para ajustar el reloj o el temporizador.

I STOP (Detener) (■)

Use este botón para detener la reproducción del CD/MP3.

J PLAY/PAUSE (Reproducir/pausa) (▶/||)

Use este botón para iniciar o dejar en pausa la reproducción del CD/MP3.

K Puerta del CD

L Pantalla

M VOLUME (VOLUMEN)

Oprima el botón "+" o menos "-" para ajustar el volumen.

N OPEN/CLOSE (ABRIR/CERRAR)

Use este botón para abrir y cerrar la puerta del CD.

O TIMER (TEMPORIZADOR)

Use este botón junto con los botones Salto para ajustar el temporizador.

P BASS (BAJO)

Use estos botones par ajustar el sonido grave hacia arriba o hacia abajo.

Q TREBLE (AGUDOS)

Use estos botones para ajustar los sonidos agudos hacia arriba y hacia abajo.

R MP3 FOLDER/PRESET (CARPETA MP3/PREESTABLECIDO)

En modo TUNER, use este botón para seleccionar estaciones preestablecidas.

Durante la reproducción de un disco MP3, use este botón para seleccionar una carpeta en el disco.

S SLEEP (DORMIR)

Use este botón para ajustar el temporizador con dormir.

T SHUFFLE (ALEATORIO)/RDS

Use este botón para la reproducción aleatoria.

En el modo FM TUNER, utilice este botón para seleccionar un modo RDS.

U MUTING (SILENCIO)

Use este botón para dejar el sonido en silencio.

Nota:

Para simplificar las explicaciones, las instrucciones se refieren a los nombres de los botones y los controles en el tablero frontal, sin hacer mención del uso de la unidad de control remoto.

Unidad de control remoto

La unidad de control remoto suministrada permite que la unidad se opere a distancia.

Cuando se opera la unidad de control remoto, apúntela hacia el sensor remoto del tablero frontal de la unidad.

- Incluso si la unida de control remoto se opera dentro del rango efectivo, la operación de control remoto puede ser imposible si hay cualquier obstáculo entre la unidad y el control remoto.
- Si la unidad de control remoto se opera cerca de otros productos que generen rayos infrarrojos, o si hay otros dispositivos de control remoto que usen rayos infrarrojos cerca de la unidad, puede operar de manera incorrecta. A la inversa, los otros productos también pueden operar de manera incorrecta.

Instalación de batería

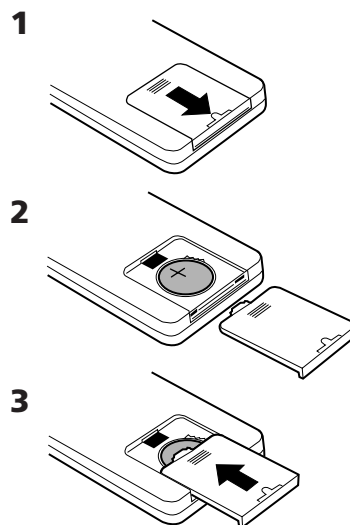

1 Retire la tapa del compartimiento de batería.

2 Coloque la batería de litio (CR2032, 3V).

3 Cierre la tapa.

Reemplazo de batería

Si la distancia requerida entre la unidad de control remoto y la unidad principal disminuye, la batería se acaba. En este caso, reemplace la batería por una nueva.

Precauciones respecto a las baterías

- No caliente o desensamble las baterías y nunca deseche baterías agotadas tirándolas al fuego.

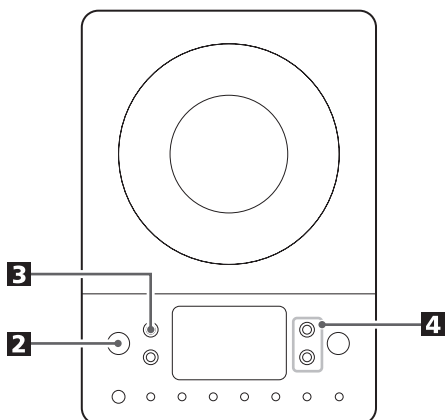

1 Enciende el subwoofer.

2 Oprima el interruptor POWER en la unidad principal.



3 Seleccione una fuente oprimiendo el botón FUNCTION.

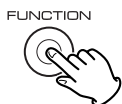

4 Reproduzca la fuente y ajuste el volumen usando los botones VOLUME.

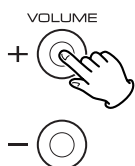

Silencio

Para dejar en silencio temporalmente el sonido, oprima el botón MUTING. Oprima el botón MUTING otra vez para restaurar el sonido.

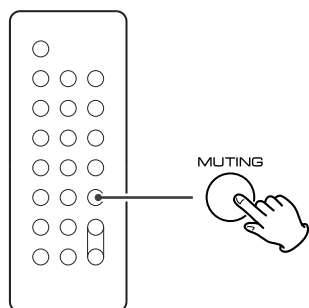

- Mientras muting está activado, parpadea el indicador de nivel de VOLUME.

Audífonos

Para escuchar de manera privada, inserte el conector de los audífonos en el conector PHONES, y ajuste el volumen oprimiendo los botones VOLUME. El sonido de las bocinas se corta mientras está insertado el conector de los audífonos.

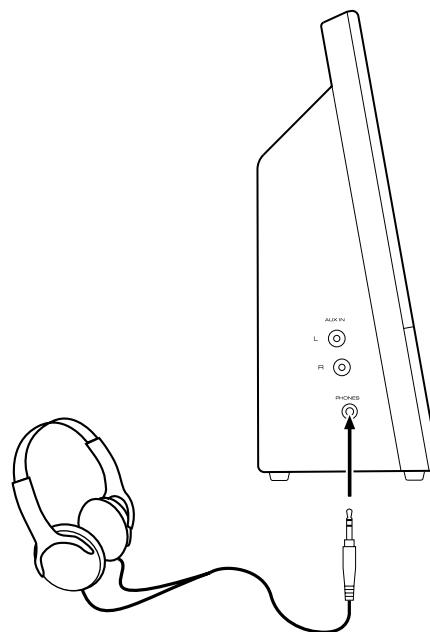

Temporizador con dormir

Al oprimir repetidamente el botón SLEEP se puede ajustar un intervalo (de 90 abajo hacia 10 minutos), después de lo cual se apagará la unidad automáticamente y cambiará a modo Standby (en espera).

Cada vez que oprima el botón SLEEP cambia la indicación de hora por 10 minutos.

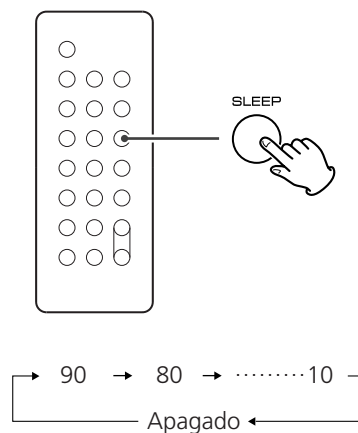

Cómo escuchar los CD/ MP3 (1)

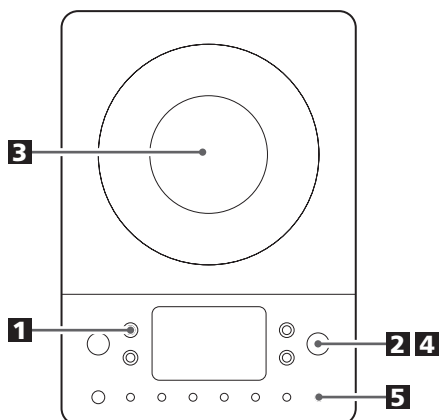

1 Oprima el botón **FUNCTION** para seleccionar "CD".



2 Oprima el botón **OPEN/CLOSE**.

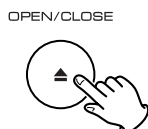

3 Coloque un disco en el huso central del reproductor con la etiqueta impresa viendo hacia usted.

Oprima el disco sobre el huso hasta que se escuche un ligero "click" indicando que el disco está montado correctamente.

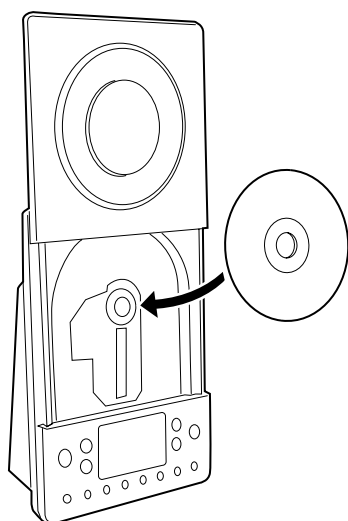

- Nunca coloque más de un disco en la unidad.
- Asegúrese de que el disco esté montado en el huso correctamente y se haya asentado.

4 Oprima el botón **OPEN/CLOSE** para cerrar la puerta del CD.



- Toma algunos segundos para que la unidad cargue el disco. Ningún botón funcionará durante la carga. Espere hasta que se desplieguen el número total de pistas y el tiempo total de reproducción del disco.
- Cuando no se coloca ningún disco en el reproductor de CD, en la pantalla aparece "NO DISC" (no hay disco).

Cuando se coloca un disco CD

Número total de pistas Tiempo total de reproducción

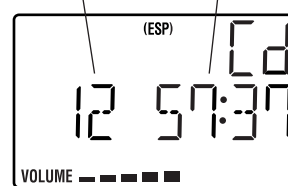

Cuando se coloca un disco MP3

Número total de pistas Número total de carpetas

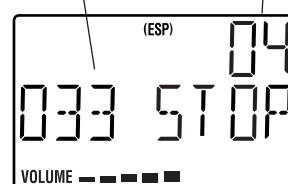

5 Oprima el botón **PLAY/PAUSE** (▶/||) para comenzar la reproducción.



La reproducción comienza desde la primera pista del disco.

- Las pistas MP3 grabadas de carpetas se colocarán automáticamente en la carpeta "ROOT", y la reproducción se iniciará automáticamente desde la primera pista de dicha carpeta ROOT.
- Cuando se ha terminado la reproducción de todas las pistas, la unidad se detiene automáticamente.

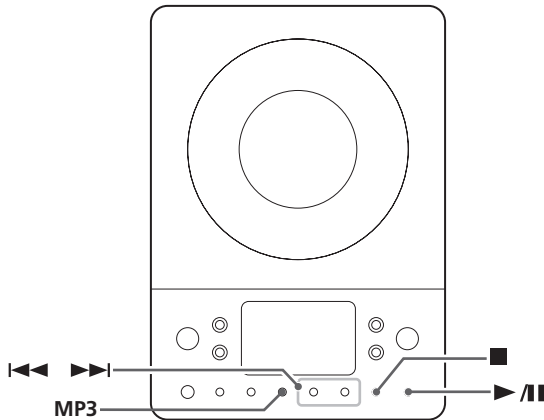

Para suspender la reproducción temporalmente (modo de pausa)



Oprima el botón Play/Pause (▶/||) durante la reproducción. La reproducción se detiene en la posición actual. Para retomar la reproducción, oprima otra vez el botón Play/ Pause (▶/||).

Para detener la reproducción

Oprima el botón Stop (■) para detener la reproducción.

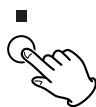

Para saltar a la pista siguiente o a la anterior



Durante la reproducción, oprima el botón Skip (I◀◀ o ▶▶I) de manera repetida hasta que se encuentre la pista deseada. La pista seleccionada se reproducirá desde el inicio.

En modo de paro, oprima el botón Skip (I◀◀ o ▶▶I) de manera repetida hasta que se encuentre la pista que desea escuchar. Oprima el botón Play/Pause (▶/||) para comenzar la reproducción de la pista seleccionada.

- Cuando se oprime el botón I◀◀ durante la reproducción, la pista que se está reproduciendo comenzará desde el principio. Para regresar al comienzo de la pista anterior, oprima el botón I◀◀ dos veces.
- Durante la reproducción programada, se reproduce la pista siguiente o la anterior en el programa.

Busque una parte de una pista

Durante la reproducción, sostenga oprimido el botón Skip (I◀◀ o ▶▶I) y libérela cuando se encuentre la parte que desea escuchar.



ESP (Protección electrónica contra golpes)



La ESP de 40 segundos almacena la música en una memoria intermedia para evitar el salto de sonido.

Durante la reproducción de un disco CD, presione el botón MP3 para activar o desactivar la ESP. Aparecerá brevemente "40 SEC (40 segundos)", y en el visualizador se encenderá el indicador (ESP).

- El indicador (ESP) parpadeará mientras la unidad esté llenando la memoria intermedia.
- Cuando la unidad se encuentre en un lugar estable, libre de golpes, usted podrá desactivar esta función.c
- Durante la reproducción de MP3, esta función estará siempre activada.

Para visualizar la información de MP3



Durante la reproducción del disco MP3, oprima el botón MP3 durante más de 1 segundo. La información sobre la pista actual se muestra del siguiente modo:

FILE (nombre de la carpeta)→TITLE (título*)
→ARTIST (artista*)→ALBUM (álbum*)
*: Información de la pista

Oprima de nuevo el botón MP3 durante más de 1 segundo para cancelar el modo de información de MP3.

Para saltar a la carpeta siguiente (MP3)

Oprima el botón MP3 FOLDER para saltar a la carpeta siguiente.

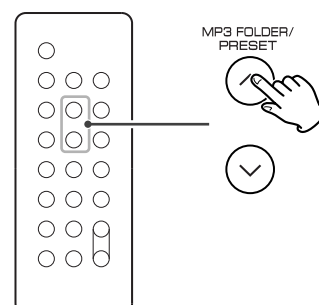

Modo de búsqueda (MP3 solamente)

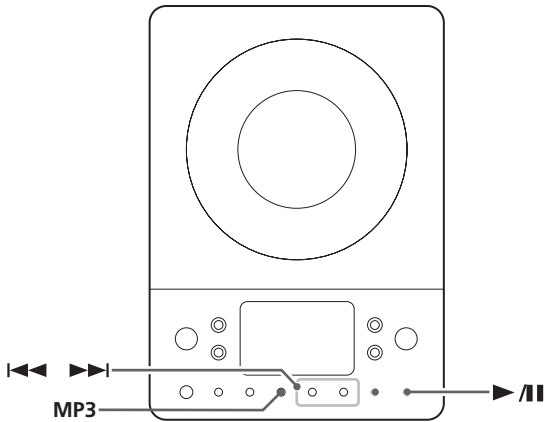

Busque un nombre de pista

Puede seleccionar una pista buscando su nombre.

1 Oprima una vez el botón MP3.



Aparecen en la pantalla una letra (la letra inicial de un nombre de pista) y un número de pista.

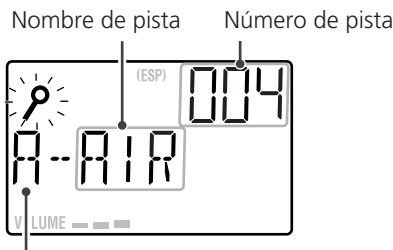

- Para cancelar el modo de búsqueda, presione el botón STOP (■).

2 Seleccione la letra inicial de la pista que desea escuchar oprimiendo el botón Skip (◀◀ o ▶▶).



3 Sostenga oprimido el botón Skip (◀◀ o ▶▶).



Después, puede seleccionar la pista que tiene la misma letra inicial oprimiendo el botón Skip (◀◀ o ▶▶).

4 Oprima el botón Play/Pause (▶/||).

La reproducción comienza desde la pista seleccionada.



Búsqueda de una pista en una carpeta

1 Oprima dos veces el botón MP3.



Aparece en la pantalla un nombre de carpeta.

2 Oprima el botón Skip (◀◀ o ▶▶) para buscar la carpeta donde la pista que desea escuchar está incluida.

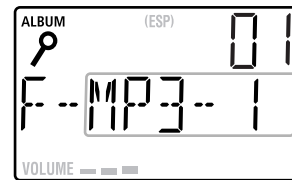

3 Sostenga oprimido el botón Skip (◀◀ o ▶▶).

Después podrá seleccionar la pista en la carpeta presionando el botón SKIP (◀◀ o ▶▶).

- Las pistas MP3 grabadas de carpetas irán a la carpeta "ROOT".

4 Oprima el botón Play/Pause (▶/||) para comenzar la reproducción.



La reproducción comienza desde la pista seleccionada.

- Si salta el paso 3, la reproducción se iniciará desde la primera pista de la carpeta seleccionada.

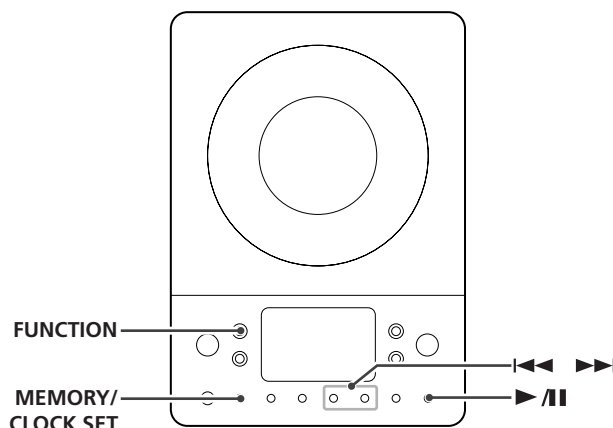

Se pueden programar hasta 64 pistas en el orden deseado.

Las funciones de reproducción aleatoria y repetida no funcionan durante la reproducción programada.

1 Oprima el botón FUNCTION para seleccionar "CD".



2 Oprima el botón MEMORY.

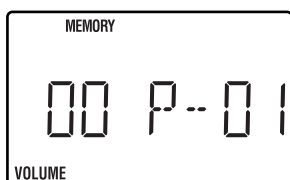

En la pantalla aparece "MEMORY" (MEMORIA).

- Para cancelar el modo de programa, oprima el botón Stop (■).

3 Presione repetidamente el botón SKIP (I◀◀o▶▶I) para seleccionar una carpeta de un disco MP3, y después presione el botón MEMORY.

- Las pistas MP3 grabadas de carpetas irán a la carpeta "01" (ROOT).
- Salte este paso cuando se reproduce un disco CD.

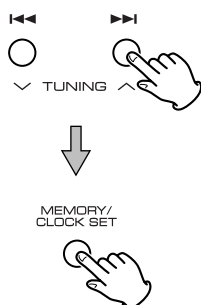

4 Oprima el botón Skip (I◀◀o▶▶I) de manera repetida para seleccionar una pista, y después oprima el botón MEMORY.

La pista se programa y se despliega "P-02".

- Repita los pasos 3 y 4 para programar más pistas.
- Usted puede programar hasta 64 pistas.

5 Cuando se completa la selección de los números de pista, oprima el botón Play/Pause (▶/||) para comenzar la reproducción programada.



- Cuando ha terminado la reproducción de todas las pistas programadas, o si se oprime uno de los siguientes botones, el indicador MEMORY se apagará y se cancelará el modo de programa:

STOP, FUNCTION, POWER

El programa se mantiene en la memoria hasta que se oprime el botón OPEN/CLOSE o se interrumpe la energía. Usted puede regresar a la reproducción programada oprimiendo el botón MEMORY y el botón Play/Pause (▶/||). (Si se seleccionó otra fuente, seleccione el modo CD oprimiendo antes el botón FUNCTION.)

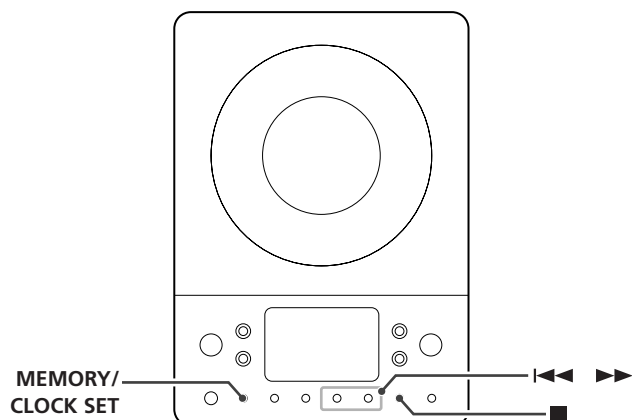

Verificación del orden programado



En modo de paro, oprima repetidamente el botón MEMORY. Se mostrarán en pantalla el número de pista y el número de programa.

Adición de una pista al final del programa

En el modo de paro, oprima de manera repetida el botón MEMORY hasta que aparezca "00" en la pantalla. Seleccione un número de pista utilizando el botón Skip (I◀◀ o ▶▶I) y después oprima el botón MEMORY. La pista se agrega al final del programa.

Sobrescribir el programa

En el modo de paro, oprima de manera repetida el botón MEMORY hasta que aparezca en la pantalla el número de programa que se va a cambiar. Seleccione un nuevo número de pista oprimiendo el botón Skip (I◀◀ o ▶▶I) después oprima el botón MEMORY.

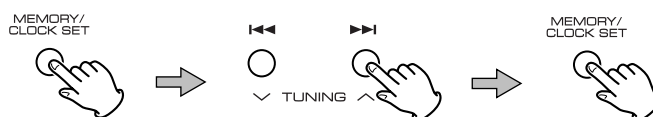

Borrado de un programa

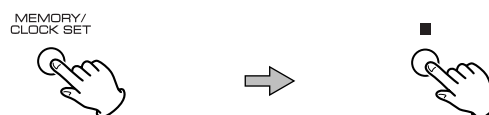

Para borrar el contenido programado, oprima el botón MEMORY y el botón Stop (■) en el modo de paro.

- Si se oprime el botón OPEN/CLOSE, también se borrará el contenido programado.
- Si se desconecta la unidad del suministro de energía, se borrará el contenido programado.

Reproducción repetida

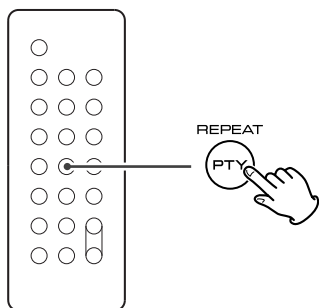

Cada vez que se oprime el botón REPEAT, el modo cambia de la siguiente manera:

Cuando se coloca un disco CD

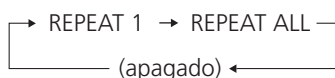

Cuando se coloca un disco MP3

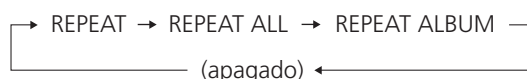

Repetir una pista

Oprima el botón REPEAT una vez durante la reproducción. Se enciende "REPEAT" (REPETIR).

La pista que se está reproduciendo se volverá a reproducir de manera repetida. Si se oprime el botón Skip (I◀◀ o ▶▶I) y se selecciona otra pista, la pista que seleccionó se reproducirá de manera repetida.

También es posible seleccionar una pista que se va a repetir en el modo de paro. Oprima el botón REPEAT, seleccione una pista oprimiendo el botón Skip (I◀◀ o ▶▶I) y después oprima el botón Play/Pause (▶/II) para comenzar la reproducción.

Repetir todas las pistas

Todas las pistas se van a reproducir de manera repetida.

Oprima dos veces el botón REPEAT. Se enciende "REPEAT ALL" (REPETIR TODO).

Durante la reproducción programada, las pistas programadas se van a reproducir de manera repetida.

Repetir todas las pistas en una carpeta (MP3)

Todas las pistas en una carpeta se van a reproducir de manera repetida.

Oprima tres veces el botón REPEAT. Se enciende "REPEAT ALBUM" (REPETIR ÁLBUM).

- Si se oprime uno de los siguientes botones, se cancelará el modo de repetición:

STOP, FUNCTION, OPEN/CLOSE, POWER

Reproducción aleatoria

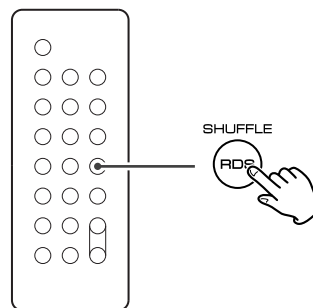

Las pistas se pueden reproducir de manera aleatoria. Oprima el botón SHUFFLE durante la reproducción o cuando esté en el modo de paro. Después se encenderá "SHUFFLE" en la pantalla.

- Si oprime el botón ▶▶I durante la reproducción aleatoria, la siguiente pista se seleccionará de manera aleatoria y se reproducirá. Si oprime el botón I◀◀, la pista reproducida actualmente se va a reproducir desde el principio. Una pista no se puede volver a reproducir durante la reproducción aleatoria.
- La reproducción aleatoria no funciona durante la reproducción programada.
- Si se oprime uno de los siguientes botones, se cancelará el modo aleatorio:

SHUFFLE, STOP, FUNCTION, POWER, OPEN/CLOSE

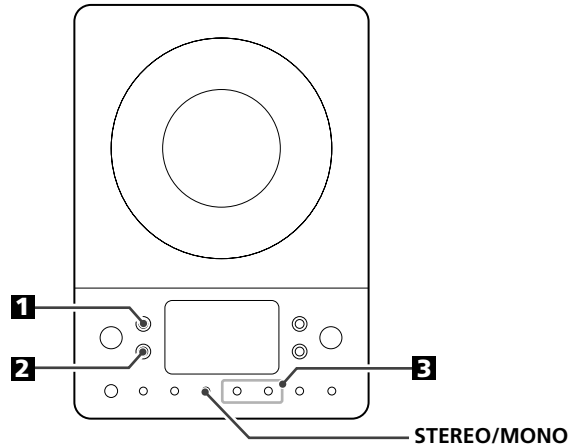

1 Oprima el botón **FUNCTION** para seleccionar "TUNER".

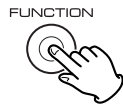

2 Oprima el botón **FM/AM** para seleccionar una banda.



3 Seleccione la estación que desea escuchar (selección automática).



Mantenga oprimido el botón **TUNING** Arriba o Abajo hasta que comience a cambiar el desplegado de frecuencia. Cuando se sintoniza una estación, el proceso de sintonización se detendrá automáticamente.

- Oprima el botón Arriba o Abajo para detener la selección automática.

Selección de estaciones que no se pueden sintonizar automáticamente (selección manual)

Cuando el botón Arriba o Abajo se oprime momentáneamente, la frecuencia cambia en intervalos fijos. Oprima el botón Arriba o Abajo de manera repetida hasta que encuentre la estación que desea escuchar.

Botón **STEREO/ MONO**



Al oprimir este botón, se alterna entre modo **STEREO** (Estéreo) y modo **MONO**.

STEREO (Estéreo)

Las transmisiones estéreo de FM se reciben en estéreo y se encenderá el indicador "STEREO".

MONO

Para compensar una recepción estéreo FM débil, seleccione este modo. Ahora, la recepción se forzará para que se monoaural, reduciendo el ruido no deseado.

Si la recepción es deficiente

Vuelva a colocar la antena AM o FM para la mejor recepción posible. Puede ser necesario conectar una antena externa en áreas de recepción extremadamente débil (véase la página 49).

Sintonización preestablecida

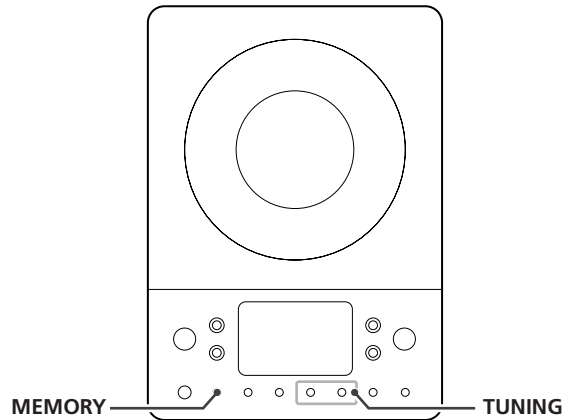

Usted puede almacenar las estaciones FM y AM en los canales 1 a 10 preestablecidos, respectivamente.

Si el interruptor de energía del subwoofer está apagado, los ajustes mantenidos en memoria (reloj, estaciones preestablecidas, ajuste de temporizador) se borrarán.

1 Sintonice una emisora que desee oír (véanse los pasos **1** a **3** de la página 59).

2 Oprima el botón MEMORY.

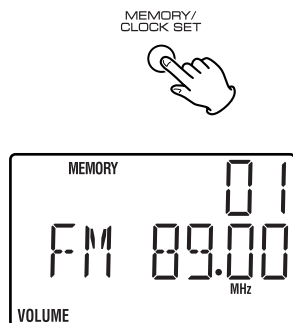

3 En los siguientes 5 segundos, seleccione un canal preestablecido para almacenar la estación usando los botones TUNING.

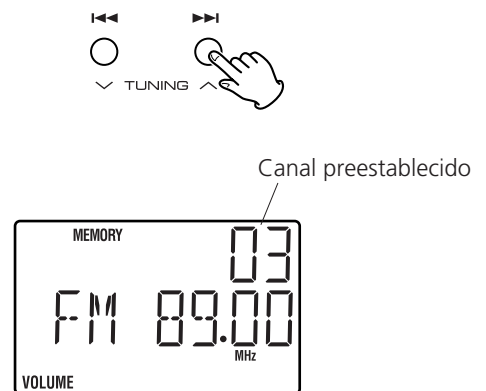

4 En los siguientes 5 segundos, oprima el botón MEMORY.



La estación se almacena y se apaga el indicador MEMORY. Para almacenar más estaciones, repita los pasos **1** a **4**.

Cómo seleccionar las estaciones preestablecidas

1 Oprima el botón FM/AM para seleccionar una banda.

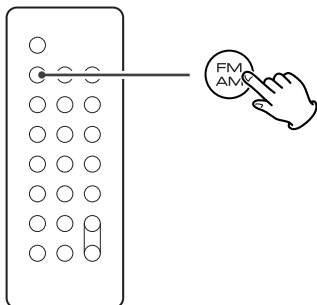

2 Oprima el botón PRESET de manera repetida hasta que se encuentre la estación preestablecida deseada.

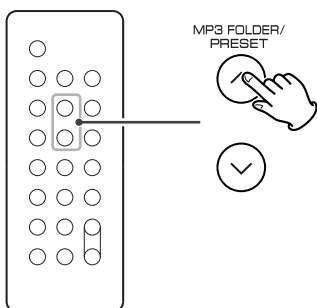

RDS

El sistema de datos de radio (RDS) es un servicio de radiodifusión que permite a las emisoras enviar información adicional junto con la señal de radio normal.

Este sistema funciona únicamente con la banda de FM europea.

1 Sintonice una emisora de FM RDS (véanse pasos **1** a **3** en página 59).

Se encenderá el indicador RDS, y en el visualizador aparecerá el nombre de servicio del programa (nombre de la emisora).

2 Oprima el botón RDS .

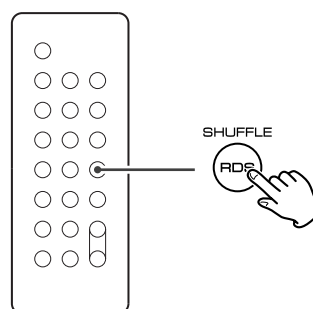

Cada vez que pulse el botón RDS, el modo cambiará en el siguiente orden:

PS (nombre del servicio de programación)

Cuando seleccione PS, la frecuencia se visualizará durante 3 segundos, y después se visualizará el PS (nombre de la emisora).

Si no hay ningún dato PS, se visualizará "NO PS".

PTY (tipo de programa)

Indica el tipo de programa. Si no hay ningún dato PTY, se visualizará "NO PTY".

RT (texto de radio)

Ofrece noticias de las emisoras en un máximo de 64 símbolos. Si no hay ningún dato RT, se visualizará "NO RT".

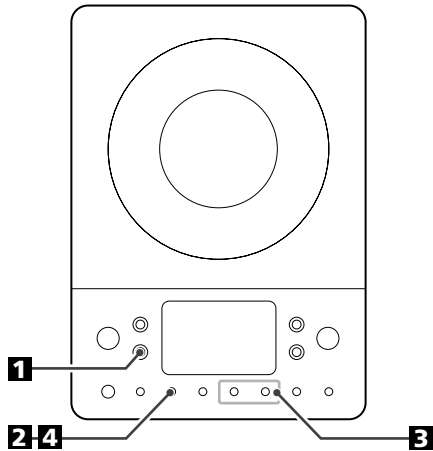

Esta función permite buscar emisoras por tipo de programa.

1 Seleccione FM con el botón FM/AM.



2 Oprima el botón PTY.



“PTY SEL” parpadeará en la pantalla.

3 En los siguientes 10 segundos, seleccione el tipo de programa con el botón Skip (I◀◀ o ▶▶I)



Se pueden seleccionar 29 tipos de programa.

4 Oprima el botón PTY.

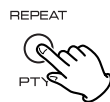

Se inicia la búsqueda.

- Cuando se localiza el programa seleccionado, la búsqueda se interrumpe y el tipo de programa se visualiza en la pantalla.
- Si no se encuentra el mismo tipo de programa durante la búsqueda PTY, se detendrá en la frecuencia inicial.
- Si quiere detener la búsqueda, pulse el botón PTY.

- NEWS : mensajes, convocatorias, opinión pública, informes.
- AFFAIRS : temas de actualidad, documentos, debates, análisis, etc.
- INFO : información cotidiana, previsión meteorológica, consumo, asistencia médica, etc.
- SPORT : programas relacionados con el mundo del deporte.
- EDUCATE : educación y cultura.
- DRAMA : conciertos de radio, series dramáticas.
- CULTURE : todos los aspectos culturales de ámbito nacional o local, celebraciones religiosas, filosofía, ciencias sociales, lenguaje, teatro, etc.
- SCIENCE : programas sobre ciencias naturales y tecnología.
- VARIED : programas populares, concursos, variedades, entrevistas, comedia, humor, etc.
- POP M : música comercial, popular, discos vendidos, etc.
- ROCK M : música actual, principalmente compuesta e interpretada por jóvenes artistas.
- M O R M : temas de música populares, por lo general de menos de 5 minutos.
- LIGHT M : música clásica, instrumental, coral y ligera interpretada por artistas no profesionales.
- CLASSICS: música clásica, grandes óperas, sinfónica, de cámara, etc.
- OTHER M : otros estilos musicales (Rhythm & Blues, Reggae, etc.).
- WEATHER : informes meteorológicos, previsiones.
- FINANCE : información económica, comercial, etc.
- CHILDREN : programación infantil.
- SOCIAL A : asuntos sociales.
- RELIGION : programas religiosos.
- PHONE IN : programas con participación del público por teléfono.
- TRAVEL : información sobre viajes.
- LEISURE : programas relacionados con las actividades recreativas.
- JAZZ : música de jazz.
- COUNTRY : música country.
- NATIONAL : música del país.
- OLDIES : música de la llamada época dorada del pop.
- FOLK M : música folk.
- DOCUMENT: documentales.

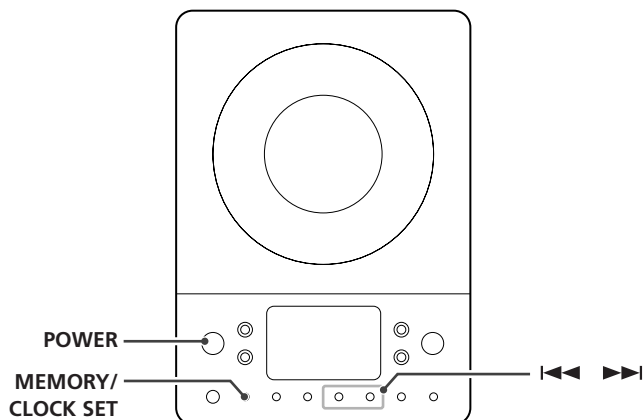

Si el interruptor de energía del subwoofer está apagado, los ajustes mantenidos en memoria (reloj, estaciones preestablecidas, ajuste de temporizador) se borrarán.

1 Si la unidad está encendida, oprima el interruptor POWER para apagarla.



2 Oprima y mantenga asó el botón CLOCK SET.

Parpadea "12 HOUR" (12 horas) o "24 HOUR (24 horas)". Si desea cambiar el modo de hora, oprima el botón I◀◀ o ▶▶I.



3 Oprima el botón CLOCK SET una vez más.

Parpadea el valor de "hora".



4 Oprima el botón I◀◀ o ▶▶I para ajustar la hora actual.

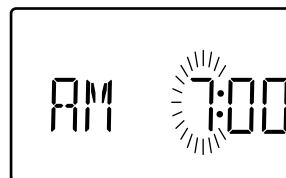

5 Oprima el botón CLOCK SET.

Parpadea el valor de "minuto".

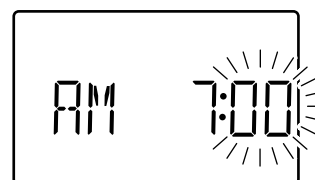

6 Oprima el botón I◀◀ o ▶▶I para ajustar el minuto actual.

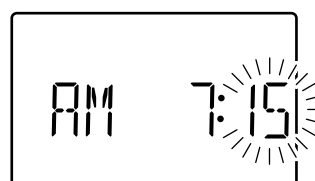

7 Oprima el botón CLOCK SET.

El reloj comienza a funcionar.

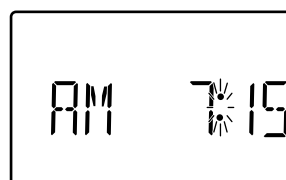

Ajuste del temporizador

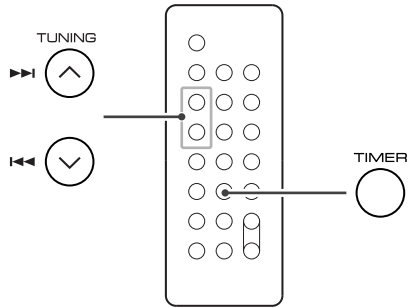

- Ajuste el reloj antes de ajustar el temporizador.

Si el interruptor de energía del subwoofer está apagado, los ajustes mantenidos en memoria (reloj, estaciones preestablecidas, ajuste de temporizador) se borrarán.

1 Oprima el botón **TIMER** y manténgalo así hasta que aparezca el indicador "TIMER" (TEMPORIZADOR) y "ON" (ENCENDIDO) en la pantalla.

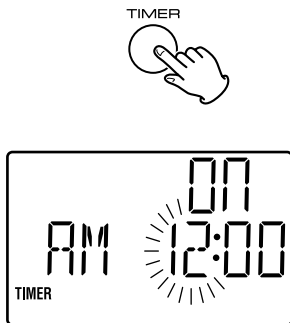

El valor de "hora" empieza a parpadear.

- Cuando no se oprime ningún botón durante 10 segundos, el modo de ajuste del temporizador se va a cancelar.

2 Oprima el botón **◀◀** o **▶▶** para ajustar la hora de inicio (hora), y después oprima el botón **TIMER**.

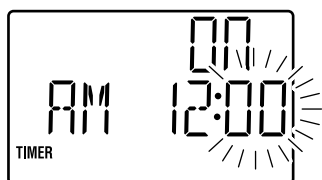
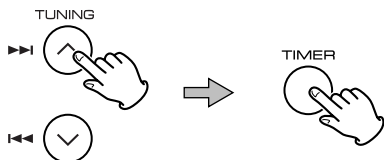

El valor de "minutos" comienza a parpadear.

3 Oprima el botón **◀◀** o **▶▶** para ajustar la hora de inicio (minuto), y después oprima el botón **TIMER**.

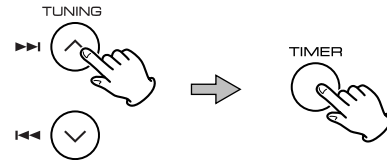

Los indicadores "TIMER" (TEMPORIZADOR) y "OFF" (APAGADO) aparecen en la pantalla y el valor de "hora" comienza a parpadear.

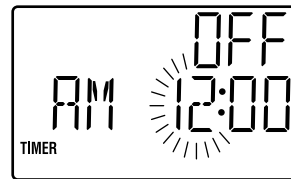

4 Oprima el botón **◀◀** o **▶▶** para ajustar la hora de fin (hora), y después oprima el botón **TIMER**.

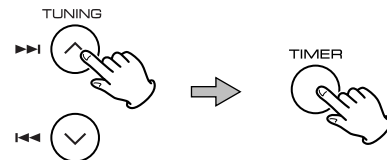

El valor de "minutos" comienza a parpadear.

5 Oprima el botón **◀◀** o **▶▶** para ajustar la hora de fin (minuto), y después oprima el botón **TIMER**.

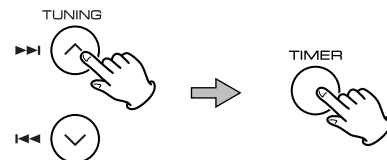

- 6** Oprima el botón **◀◀** o **▶▶** para seleccionar una fuente (CD o TUNER), y después oprima el botón **TIMER**.

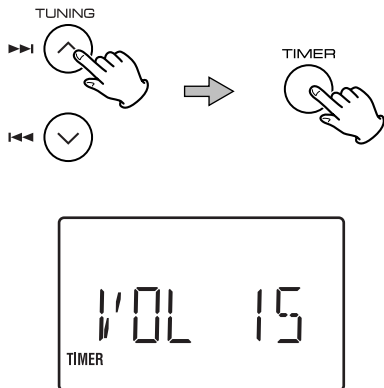

- 7** Oprima el botón **◀◀** o **▶▶** para ajustar el volumen y después oprima el botón **TIMER**.

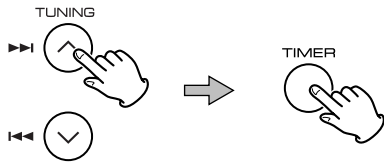

El ajuste del temporizador habrá finalizado.
Los ajustes del temporizador se visualizarán uno tras otro, y en el visualizador se encenderá el indicador **TIMER**.

- 8** Prepare la fuente.

Cuando la fuente esté ajustada a "CD", coloque un disco CD.
Cuando la fuente esté ajustada a "TUNER", sintonice una emisora.

- 9** Presione el botón **POWER** para desconectar la alimentación de la unidad (espera).



La unidad se encenderá y apagará a la hora especificada.

No se olvide de desconectar la alimentación de la unidad (espera), o el temporizador no trabajará.

Para activar o desactivar el temporizador

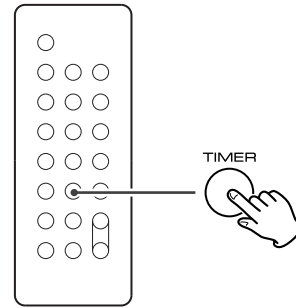

Para activar o desactivar el temporizador, presione el botón **TIMER**.

Cuando active el temporizador, los ajustes del mismo se visualizarán uno tras otro, y en el visualizador se encenderá el indicador **TIMER**.

Si tiene algún problema con su sistema, busque en esta tabla y verá si puede resolver el problema usted mismo antes de llamar a su distribuidor o al centro de servicio de TEAC.

En general

No hay energía

- Verifique la conexión al suministro de energía CA. Verifique y asegúrese que la fuente de CA no es una salida con interruptor, y si la es, que el interruptor esté encendido. Asegúrese que haya energía en la salida CA conectando otro artículo tal como una lámpara o un ventilador.

No hay sonido de las bocinas.

- Seleccione la fuente oprimiendo el botón FUNCTION.
- Verifique la conexión a las bocinas.
- Ajuste el volumen.
- Saque el conector de los audífonos de la entrada PHONES.
- Si está parpadeando el indicador de nivel de VOLUME, oprima el botón MUTING. (Cuando se seleccione "CD", oprima el botón Play/Pause (▶/||) para iniciar la reproducción.)

El sonido es ruidoso.

- La unidad está demasiado cerca de una TV o aparatos similares. Instale la unidad lejos de estos o apáguelos.

El control remoto no funciona.

- Oprima el interruptor POWER para encender la unidad.
- Si la batería está muerta, cambie la batería por una nueva.
- Use la unidad de control remoto dentro del rango (5m /15pies) y apunte hacia el tablero frontal.
- Quite los obstáculos entre la unidad de control remoto y la unidad principal.
- Si hay una luz fuerte cerca de la unidad, apáguela.

Reproductor de CD

No puede reproducir.

- Cargue un disco con el lado de reproducción hacia afuera.
- Si el disco está sucio, limpie la superficie de éste.
- Se ha cargado un disco en blanco. Cargue un disco pregrabado.
- Dependiendo del disco, etc. tal vez no sea posible reproducir discos CD-R. Vuelva a intentarlo con otro disco.
- No se pueden reproducir discos CD-R no finalizados. Finalice dicho disco en un grabador de CD y vuelva a intentarlo.

El sonido salta.

- Coloque la unidad en un lugar estable para evitar la vibración y los golpes.
- Si el disco está sucio, limpie la superficie de éste.
- No use discos rayados, dañados u ondulados.

Sintonizador

No se puede escuchar ninguna estación, o la señal está demasiado débil.

- Sintonice la estación de manera adecuada.
- Gire la antena FM o AM para la mejor posición de recepción.

Aunque la transmisión es estéreo, suena monaural.

- Oprima el botón STEREO/MONO.

Si no se puede recuperar la operación normal, desconecte el cable de energía de la salida y conéctelo otra vez.

Si el interruptor de energía del subwoofer está apagado, se van a borrar los ajustes guardados en la memoria (reloj, estaciones preestablecidas, ajuste de temporizador).

Cuidado con la condensación

Cuando la unidad (o un disco) se cambie de un lugar frío a uno cálido, o se use después de un cambio repentino de temperatura, existe el peligro de la condensación; el vapor en el aire se podría condensar en el mecanismo interno, haciendo que la operación correcta sea errática o imposible. Para evitar eso, o si ocurre, deje encendida la unidad durante una o dos horas. La unidad se estabilizará a la temperatura de sus alrededores.

Mantenimiento

Si la superficie de la unidad se ensucia, limpie con una tela suave o use jabón líquido suave diluido. Nunca rocíe líquido directamente sobre esta unidad. Aplique el limpiador a la tela de limpieza y pásela suavemente. Asegúrese de quitar cualquier exceso por completo. No use adelgazador, benceno o alcohol, ya que pueden dañar la superficie de la unidad. Permita que la superficie de la unidad se seque por completo antes de usarla.

Sección del AMPLIFICADOR

Energía de salida (I+ D)	5 W + 5 W
Energía de salida (subwoofer)	15 W
Sensibilidad de entrada	300 mV
Respuesta de frecuencia	50 a 20.000 Hz

Sección del SINTONIZADOR (FM)

Rango de frecuencia	87,50 a 108,00 MHz
Sensibilidad (S/N30dB)	20 dB μ V/m

Sección del SINTONIZADOR (AM)

Rango de frecuencia	522 a 1620 kHz
Sensibilidad (S/N20dB)	54 dB μ V/m

Sección del REPRODUCTOR DE CD

Respuesta de frecuencia	20 a 20.000 Hz (\pm 1 dB)
Proporción de señal a radio	55 dB
Distorsión y vibración	No medible

Bocinas

Tipo	Tipo plano de rango completo
Impedancia	4 ohms

Subwoofer

Impedancia	8 ohms
----------------------	--------

GENERALIDADES

Requerimientos de energía	230 V CA, 50 Hz
Consumo de energía	80 W (espera: menos de 1,4 W)
Dimensión (An x Al x P)	
Unidad principal	160 x 226 x 86 mm
Bocinas I y D	140 x 226 x 61 mm
Subwoofer	160 x 234 x 330 mm

Peso

Unidad principal	0,96 kg
Bocinas I y D	0,6 kg cada
Subwoofer	5,3 kg

Accesorios estándar

Unidad de control remoto (RC-970) x 1
Cable del subwoofer x 1
Cable de bocinas x 2
Antena FM x 1
Antena AM x 1
Batería para control remoto x 1
Adaptador de montaje en pared x 3
Tornillo de montaje en pared x 10
Ancla de pared de plástico cubierta x 10
Plantilla para montaje en pared x 1
Manual del propietario x 1
Tarjeta de garantía x 1

- El diseño y las especificaciones están sujetas a cambio sin previo aviso.
- El peso y las dimensiones son aproximados.
- Las ilustraciones pueden diferir ligeramente de los modelos de producción.

TEAC

TEAC CORPORATION	3-7-3, Nakacho, Musashino-shi, Tokyo 180-8550, Japan Phone: (0422) 52-5081
TEAC AMERICA, INC.	7733 Telegraph Road, Montebello, California 90640 Phone: (323) 726-0303
TEAC CANADA LTD.	5939 Wallace Street, Mississauga, Ontario L4Z 1Z8, Canada Phone: (905) 890-8008
TEAC MEXICO, S.A. De C.V	Campeños N°184, Colonia Granjas Esmeralda, Delegacion Iztapalapa, CP 09810, México DF Phone: (525) 581-5500
TEAC UK LIMITED	Unit 19 & 20, The Courtyards, Hatters Lane, Watford, Hertfordshire, WD18 8TE, U.K. Phone: (0845) 130-2511
TEAC EUROPE GmbH	Bahnstrasse 12, 65205 Wiesbaden-Erbenheim, Germany Phone: 0611-71580
TEAC ITALIANA S.p.A.	Via C. Cantù 9/A, 20092 Cinisello Balsamo, Milano, Italy Phone: 02-66010500
TEAC AUSTRALIA PTY., LTD. A.B.N. 80 005 408 462	280 William Street, Melbourne VIC 3000, Australia Phone: (03) 9672-2400

This appliance has a serial number located on the rear panel. Please record the model number and serial number and retain them for your records.

Model number _____ Serial number _____

0705-MA-0943 **B**