

PHILIPS

46 ML 0985 / 10
36 ML 8908

Esp.



Matchline Colour Television

THIS PRODUCT HAS BEEN
SPECIALLY SELECTED
FOR THE PHILIPS COLLECTION

THE (COLLECTION

PHILIPS





Acerca de este manual

Este manual le va a ayudar a instalar y manipular su nuevo TV D2-MAC-Satélite.

Los menús del TV aparecen en pantalla. Estos menús proporcionan información acerca de las operaciones a efectuar o acerca de las funciones que Ud. puede seleccionar.

Hay dos tipos de menús: aquellos reservados para la instalación de los canales de TV, y aquellos reservados a la operación diaria de su TV.

Instalación

Esta sección le ayudará en la instalación de su TV, la selección del idioma del menú, localizar y almacenar en memoria los canales de TV que desee.

Siga minuciosamente y paso a paso las instrucciones del menú de SISTEMA y TV INSTALLACIÓN.

SISTEMA INSTALACIÓN	
a	■ tv instalacion
b	■ satelite instalacion
c	■ CD foto:CDI
elija: a-c off	
TV INSTALACIÓN	
a	■ sistema
b	■ busqueda
c	■ programa
d	■ memorizar
elija: a-d - + 0-9 menu off	

Su TV sólo ha sido pre-programado en fábrica con los nombres y números de programas para la recepción de canales vía satélite.

- Cuando este círculo precede a alguna frase, le indica una acción que Ud. debe **realizar**.
- ▷ Cuando esta flecha precede a alguna frase, le indica **el resultado** de la acción que Ud. debe realizar.

En la línea que aparece en la parte inferior de cada menú, se indica cuáles son las teclas que debe utilizar y cómo puede salir del menú.

Operación

Después de haber puesto en memoria todos los canales de TV que desee, es posible visualizarlos nuevamente en la pantalla. También puede ajustar el sonido y la imagen mediante el DIRECTORIO. A continuación se muestra el directorio tal como aparece en su pantalla. Ud. podrá utilizar cualquiera de las posibilidades que le ofrece el directorio, para conocer su funcionamiento use esta parte del manual.

DIRECTORIO	
a	■ imagen
b	■ sonido
c	■ selec grabacion
d	■ varios
e	■ indice
elija: a-e off	

Contenido

Instalación

Preparación	2
Encendido del TV	5
Selección del idioma del Menú	5
Búsqueda y memorización de los canales de TV	6
Instalación vía satélite	38
Búsqueda de canales de TV vía satélite	40

Operación

Operación.....	12
Directorio	13
Otras funciones	20
PiP Imagen sobre Imagen.....	24
Teletexto	26
Equipos periféricos	29
Consejos.....	46

1 Preparación

Este es un TV bastante pesado.
Coloque el TV sobre una superficie sólida.
Asegúrese de que quede un espacio de mínimo 5 cm. alrededor del TV para ventilación del mismo.
Para mejorar la calidad de sonido, deje un espacio de alrededor de 30 cm entre la pared y la parte trasera del aparato.

Este aparato de TV funciona con un voltaje de 220 V - 240 V.

El gancho que se entrega con su TV para sujetar el euroconector puede ser ajustado a la parte posterior de su TV.

En caso de producirse interferencias en la imagen, usted puede mejorar la calidad de esta utilizando el cable supresor suministrado.

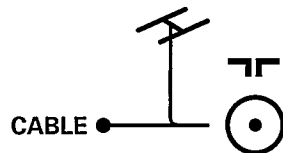

Inserte firmemente el enchufe que se entrega con su TV para recepción vía satélite dentro de la entrada para recepción vía satélite .

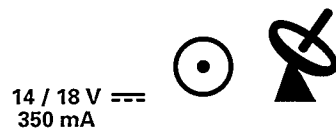

Atornille los cables del polarizador de acuerdo al tipo de polarizador, dentro del enchufe para polarizador suministrado. Asegúrese primeramente acerca del tipo de clavija de polarizador que dispone. Véase Instalación vía Satélite, p. 38-39. Inserte el enchufe en la toma del polarizador. Esto no es aplicable con un polarizador 14V/18V.

Existen 3 tipos de polarizadores:

- . Un polarizador de **impulsos** con 3 pequeños conductores: conecte el conductor **GND** al N° 1, el conductor **PULSE** al N° 2, el conductor **+5V** al N° 4.
- . Un polarizador **magnético** con 2 pequeños conductores: conecte el conductor **GND** al N° 1, y el conductor **CURR.** al N° 3.
- . Un polarizador eléctricamente controlado de **14V/18V**, que no requiere ninguna conexión adicional y está integrado con el LNC.

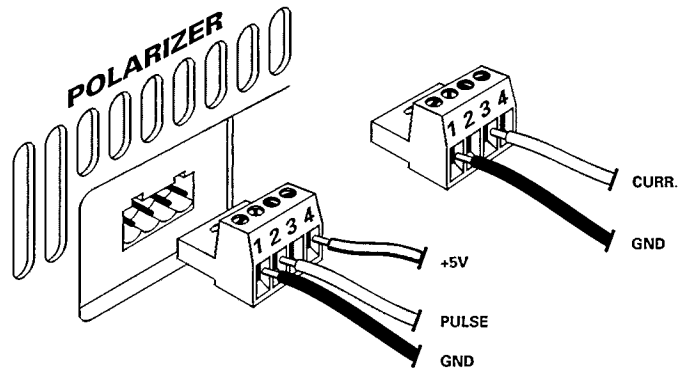

Inserte los enchufes principales en la toma de corriente a la red.

Mando a distancia

Este mando a distancia ha sido desarrollado para operar con su TV. Aunque sin embargo, también puede controlar algunas funciones principales de su equipo de audio y vídeo de nuestra gama de productos.

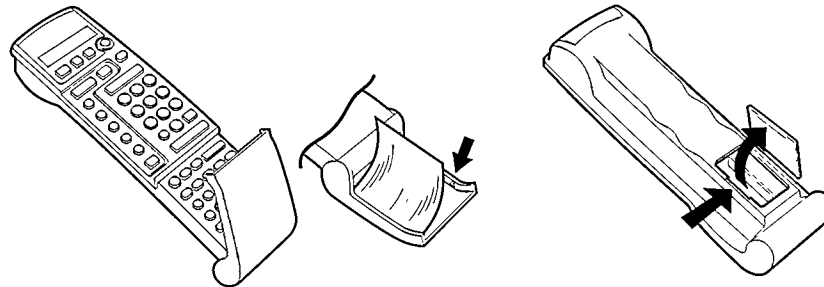

Retire la etiqueta escrita en su idioma y suministrada con estas instrucciones, y colóquela en la superficie interior de la portezuela del mando a distancia.

Retire la tapa del compartimento de pilas que se encuentra en la parte posterior del mando a distancia.

Coloque las dos pilas que se entregan junto con el aparato (Tipo R03-1,5V).

Vuelva a colocar en su lugar la tapa posterior.

Bajo la pantalla hay un espacio vacío, debajo de la tapa del panel de mandos para poder dejar el mando a distancia cuando no esté utilizando su TV.

- Para abrir la puerta del frente, empujar al lado derecho.
- Presione la tecla del TV que se encuentra debajo de la pantalla, para recibir programas por vía terrestre.
- ▶ En la ventanilla del mando a distancia aparecen las letras TV en caracteres grises.
- Presione C.

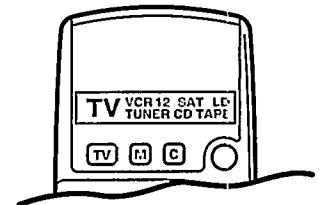

A partir de este momento, Ud. puede operar su TV con el mando a distancia.

Pase al punto N° 2.

Con el mando a distancia simplificado suministrado Ud. puede :

- . ajustar el volumen con - \triangleleft +
- . seleccionar el número de programa deseado con - P +
- . interrumpir temporalmente el sonido con M
- . seleccionar los ajustes de imagen y sonido memorizados con la tecla PP
- . desactivar el TV con la tecla de standby P
- . presentar en la pantalla información del canal con la tecla C .

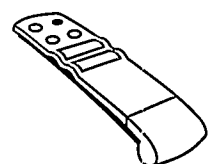

2 Encendido del TV

- Presione la tecla ① situada en la parte frontal de su TV.
- ▷ En estos momentos debe encenderse una luz roja o verde.

Verde ① ② Rojo ③ ④

- ▷ El TV está encendido.
La pantalla se ilumina en aproximadamente 25 segundos.

Pase al punto N° 3.

El TV está encendido pero la pantalla no se ilumina. Su TV se encuentra en modo de espera.

- Presione la tecla TV del mando a distancia.
- Presione C.
- ▷ Se enciende la lamparita verde y parpadea cada vez que pulsa alguna de las teclas del mando a distancia.
- ▷ El TV se enciende.
La pantalla se ilumina en aproximadamente 25 segundos.

Pase al punto N° 3.

3 Seleccione el idioma del menú

Ud. mismo puede elegir el idioma de los menús - las instrucciones y las diversas posibilidades de elección - que verá aparecer en pantalla.

- Halar para abrir la compuerta del control enfrente de la television.

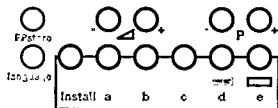

- Presione language.
- ▷ Aparece en pantalla el menú de idiomas.



- Presione la tecla de color del idioma que desee.
- Si el idioma deseado no apareciera en el menú de idiomas, presione la tecla de color correspondiente a >>>> .
- ▷ MEMORIZAR IDIOMA aparece brevemente en la parte superior del menú, y desaparece el menú de idiomas. A partir de este momento, todos los menús le serán presentados en el idioma elegido.

Pase al punto N° 4.

Quando haya presionado una tecla equivocada, presione nuevamente language y haga nuevamente una elección.



Búsqueda y memorización de los canales de TV

Después de haber encendido su TV y seleccionado el idioma del menú, puede proceder a la búsqueda y memorización de los canales de TV que desee. Para esta operación, necesita el menú de SISTEMA INSTALACIÓN.

Dentro de este menú de instalación, Ud. asigna un número y un nombre de su elección a cada uno de los canales de TV que reciba a través de su antena. Los que posteriormente utilizará para poner en pantalla el canal elegido.

Una gran cantidad de canales de TV vía satélite ya han sido pre-programados en fábrica. Por esto, antes de elegir por primera vez los canales de TV vía satélite, deberá obtener mayores informaciones acerca de su TV o de la configuración de su antena parabólica. Véase Instalación vía satélite, Configuración, pag. 38.

SISTEMA INSTALACION	
a	tv instalación
b	satélite instalación
c	CD foto/CDI
elija: a-c off	

TV INSTALACION	
a	sistema
b	busqueda
c	programa
d	memorizar
elija: a-d - + 0-9 menu off	

Para ampliar los formatos convencionales de imágenes al formato de imágenes de pantalla ancha, sírvase consultar Otras funciones, Expansión de imagen, p. 20.

- o Halar para abrir la compuerta del control enfrente de la television.

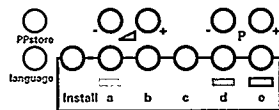

- o Presione la tecla **Install** del panel de control del TV.
- ▷ Aparece el menú de **SISTEMA INSTALACIÓN**.
Si apareciera **BLOQUEO INFANTIL**, hay que desconectar el modo de bloqueo infantil. Véase Varios, pág. 18.
- o Presione la tecla de color roja **a**.
- ▷ Aparece el menú de **TV INSTALACIÓN**.

*¿El menú que apareció está en otro idioma?
Presione la tecla off para volver al punto N°3.
Elija el idioma de menú.*

Para instalar canales de TV vía satélite que no hayan sido pre-programados, véase Instalación vía satélite, pág. 42.

Para la instalación de canales de TV por vía terrestre:

- o Presione la tecla roja **a**.
- ▷ Aparece el menú de **TV INSTALACIÓN**.

A continuación, siga minuciosamente y paso a paso las instrucciones del menú de **TV INSTALACIÓN**. Recuerde que debe respetar todos y cada uno de los pasos.

Repita la operación para cada canal que desee guardar en memoria.

paso Selección del sistema de TV

No todas las emisiones de TV se realizan de la misma forma.
Por esta razón, hablamos de diferentes sistemas de televisión
(PAL, SECAM, NTSC, D2-MAC,...).
A partir de ahora, es Ud. quien selecciona el sistema de TV.

o Presione la tecla roja a.

▷ Aparece el menú SISTEMA..... **O**

Aparece : SOLO UN SISTEMA DISPONIBLE

1 Si Ud. posee su propia antena.

Ud. posee un TV capaz de recibir sólo un sistema.

o Presione la tecla de color del país o de la parte del mundo de que quiere seleccionar el canal de TV.

Ud. no necesita realizar ninguna selección.

▷ Su elección se ilumina.

o Presione MENU.

▷ Aparece el menú de TV INSTALACIÓN.

Prosiga con el paso b.

2 En cambio, si su TV está conectado al sistema por cable.

o Presione la tecla de color del país o de la parte del mundo en donde se encuentra.
Si en su sistema de TV por cable transmite seales D2-MAC, presione la tecla de color para D2-MAC.

▷ Su elección se ilumina.

o Presione MENU.

▷ Aparece el menú de TV INSTALACIÓN.

Prosiga con el paso b.

Si hubiera presionado alguna tecla equivocada, vuelva a repetir el paso a.

(

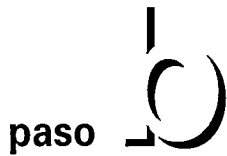

Búsqueda de canales de TV

Esto se puede realizar de dos maneras diferentes:
Mediante búsqueda automática o bien seleccionando Ud. mismo la frecuencia.

Búsqueda automática..... ○

El TV busca de manera automática los canales.

- Presione la tecla de color verde b.
- ▷ Aparece la mención **BUSQUEDA** y el TV comienza la búsqueda de un canal de TV.
- ▷ La frecuencia aumenta automáticamente hasta que encuentra un canal.

Si desea almacenar en memoria el canal de TV encontrado por su TV, pase al paso c.

- Abra la portezuela del mando a distancia.
- Presione la tecla **[+]** para reconocer el programa que se ha comenzado a emitir.
- ▷ El menú de TV **INSTALACION** desaparece de manera temporal.

¿ Desea buscar otro canal, o la recepción es muy débil ?

- Sólo tiene que pulsar nuevamente la tecla de color verde b.

¿ No mejora la recepción de la imagen ?
Véase Consejos en la página 46.

Si no encontrara canales de TV, interrumpa la búsqueda automática presionando cualquier tecla de dígitos.
Verifique si ha seleccionado el sistema de TV adecuado, o si el cable de antena está bien conectado.

Elija Ud. mismo una frecuencia dada.....

Cada canal de TV transmite en una frecuencia determinada.

Si Ud. conoce esta frecuencia, puede seleccionarla directamente en su receptor, y de esta manera poner en pantalla el canal de TV deseado.

Solicite una lista de frecuencias a su distribuidor o la compañía de distribución de TV por cable.

- En el mando a distancia elija directamente los 5 dígitos de los que se compone una frecuencia.
- Para frecuencias inferiores a 100 MHz, ingrese primeramente un 0.
Por ejemplo : 063.25.

Si hubiere introducido un número equivocado, termine de introducir cinco dígitos cualquiera para salir de la frecuencia, y vuelva a comenzar.

Sintonía fina

Ud. tiene la posibilidad de mejorar la recepción de la imagen y del sonido de un canal de TV cualquiera.
Ajuste Ud. mismo la frecuencia con la tecla **MENU - o +** del mando a distancia.

Prosiga con el paso c.

paso **Asignación del número y nombre del programa**

Con este sistema tiene la posibilidad de asignar **su propio** número a cada uno de los canales de TV almacenados en memoria. De esta manera, es Ud. quién decide el orden consecutivo de todos los canales de TV que recibe en su receptor. Más adelante, y cuando lo desee, puede utilizar este número para poner en pantalla el canal deseado.

A los programas almacenados entre los números 0 y 29, se les puede dar un nombre de 5 letras o números como máximo. Por ejemplo: TVE, BBC1,.. De tal manera que Ud. pueda saber inmediatamente cual es el canal de TV que ha almacenados en memoria bajo un número de programa determinado.

- Presione la tecla amarilla c.
- ▷ Aparece **PROGRAMA**.
- Presione la tecla roja a.
- Mantenga presionada la tecla **P - o +** del mando a distancia hasta que el número de programa deseado aparezca en el menú.

En esta lista, puede introducir el nombre del canal de TV. Con la flecha situada debajo de la línea de letras y números puede seleccionar la letra y el número que desea asignar en la lista antes mencionada. En la lista aparece un bloque blanco junto al número de programa elegido.

- Cuando lo desee, mantenga presionada la tecla verde b para mover la flecha hacia la izquierda, o bien la tecla amarilla c para mover la flecha hacia la derecha.
- ▷ La letra o número que indique con la flecha aparece en el bloque blanco junto al número del programa elegido.
- Presione la tecla azul d.
- ▷ El bloque avanza un espacio. A continuación puede elegir con la flecha una nueva letra o número.
- Para insertar un espacio, coloque la flecha entre z y 0.

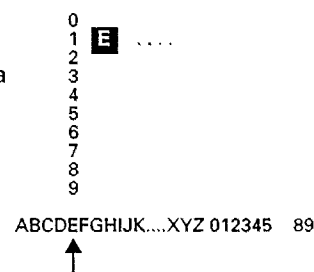

Si por casualidad hubiere introducido alguna letra o número equivocado, presione repetidamente sobre la tecla azul d hasta que el bloque se encuentre nuevamente sobre la posición que desea modificar. A continuación elija con la flecha la letra o número correcto.

- ¿Está el nombre completo?
- Presione **MENU**.
- ▷ Aparece nuevamente el menú de TV **INSTALACIÓN**.

Prosiga con el paso d.

paso



Almacenar en memoria los pasos **a** hasta **C**..... or **Preferencia sonido**.....

A continuación, los siguientes datos se deben almacenar en la memoria: el sistema de TV, el canal de TV seleccionado, su número de programa y el nombre de programa.

- Presione la tecla azul d.
- ▷ **PROGRAMA MEMORIZADO** aparece brevemente en la parte superior del menú.
- ▷ El canal de TV elegido es almacenado en la memoria.

repita

¿Desea almacenar otro canal en la memoria?

- Repita los pasos **a-b-c-d**.
- ¿Tiene una conexión a la red de TV por cable?
- Comience inmediatamente con el paso **b**. Ya que con el paso **a** Ud. seleccionó el sistema de TV para todos los canales o señales MAC por cable.

Este menú só se encuentra presente si en el paso a se ha elegido el sistema D2-MAC.

- Presione la tecla azul d.
- ▷ Aparece el menú **PREFERENCIA SONIDO**.

PREFERENCIA SONIDO	
Inglés
a	■ siguiente
b	■ anterior
c	■ radio
elija: a-c menu off	

Puede elegir entre los diversos idiomas en los que posiblemente transmite la estación de TV.

- Presione la tecla roja a, o la tecla verde b para elegir el idioma que desea escuchar.
- ▷ El idioma elegido se ilumina.
Para emisiones de radio D2-MAC:
- Presione la tecla amarilla c.
- ▷ Presione **MENU - o +** para elegir **RADIO ENCENDER** o **RADIO APAGAR**.
Si elige **RADIO ENCENDER**, aparecen en pantalla las imágenes del canal de TV.
Si elige **RADIO APAGAR**, no aparecen en pantalla las imágenes del canal de TV y se escucha continuamente la **SONIDO DIGITAL**.

Prosiga con el paso e.

paso



Almacenar en memoria los pasos **a** hasta **d**

A continuación, los siguientes datos se deben almacenar en la memoria: el sistema de TV, el canal de TV seleccionado, su número de programa y el nombre de programa.

- Presione la tecla blanca e.
- ▷ **PROGRAMA MEMORIZADO** aparece brevemente en la parte superior del menú.
- ▷ El canal de TV elegido es almacenado en la memoria.

repita

¿Desea almacenar otro canal en la memoria?

- Repita los pasos **a-b-c-d-e**.
- ¿Tiene una conexión a la red de TV por cable?
- Comience inmediatamente con el paso **b**. Ya que con el paso **a** Ud. seleccionó el sistema de TV para todos los canales o las señales MAC por cable.

SALIR

¿ Desea salir del menú de TV INSTALACIÓN o terminó de sintonizar canales de TV ?

- Presione MENU.
- ▷ Aparece el menú de SISTEMA INSTALACIÓN.

¿Desea instalar canales de TV vía satélite que no estén preprogramados?

Véase Instalación vía satélite, pág. 42.



CD foto/CDI

Cuando conecte un CD foto o un CDI, Véase Equipos periféricos, pág. 30.

- Pulse la tecla azul **d** en el menú INSTALL.
- ▷ Aparece CD FOTO/CDI.
- Pulse la tecla MENU + para seleccionar **SI**.
- ▷ De esta forma obtendrá una óptima calidad de imagen de su CD foto o CDI.
- Pulse **off** para salir del menú INSTALL.

Operación

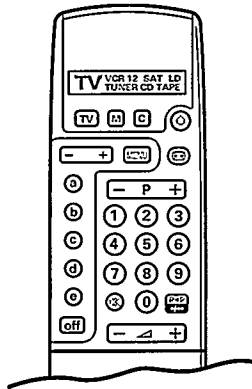



Las letras TV en la pantalla deben estar dentro de un bloqueo gris.

Si este no fuera el caso, presione primeramente la tecla TV bajo la pantalla y después presione C.



Para recibir canales de TV vía satélite, presione nuevamente la tecla C hasta que se encienda la lamparita  en la parte frontal de su TV.

Cada vez que pulsa alguna de las teclas del mando a distancia, parpadea la lamparita verde  en la parte frontal de su TV.



Encendido y apagado del TV

- Presione  en la parte frontal de su TV.
- ▷ A continuación se enciende la lamparita verde . Aparece brevemente la mención PR1 y posiblemente el nombre del programa.
- ▷ En caso que se encendiera la lamparita roja , significa que su TV se encuentra en modo de espera. Lea más adelante.

Modo de Espera

- Con la tecla  de modo de espera que se encuentra en la parte superior del mando a distancia, puede apagar su TV de manera temporal.
- ▷ Se enciende la lamparita  del TV.
- Para encender nuevamente el TV, presione la tecla C bajo la pantalla. Si el TV no recibe ninguna señal de antena durante un periodo de 10 minutos, entonces conmuta automáticamente el receptor en el modo de espera. Apague su TV durante la noche en lugar de dejarlo en modo de espera. Ud. ahorrará energía.

Selección de los canales de TV

- Elija los programas de TV con las teclas numéricas.
- Para un número de programa de dos dígitos, ingrese el segundo dígito dentro de los dos segundos.
- Si desea saber qué programa de TV está viendo, abra la portezuela del mando a distancia y sólo tiene que pulsar la tecla .
- ▷ El número del programa se mantiene en pantalla hasta que Ud. vuelve a presionar esta misma tecla .

Para el avance rápido a través de los programas de TV en su lista de canales preferidos.

- Mantenga presionada la tecla P - o +.

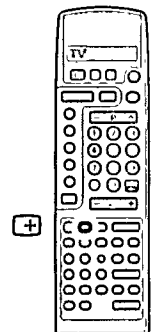

La débil calidad de las imágenes vía satélite, puede ser mejorada ajustando el posicionamiento del polarizador. Véase Instalación vía satélite, Configuración, pág. 38.



Control de volumen

- Presione la tecla  - o +.

Interrupción temporal del sonido

- Presione la tecla .
- ▷ El sonido se interrumpe temporalmente.
- Presione nuevamente la tecla  para escuchar el sonido.

SONIDO DESCONECTADO

Directorio

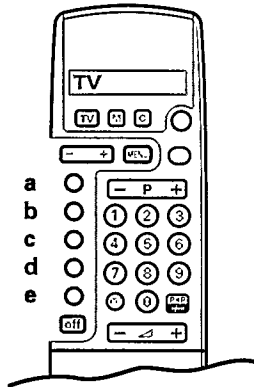

El área del dibujo, muestra las teclas que debe utilizar para operar el directorio.

Con la teclas a-b-c-d-e puede hacer su elección en los diferentes menús.

Con la tecla blanca e puede poner en pantalla informaciones desde el canal de TV D2-MAC seleccionado.

Con el directorio es posible :

- . ajustar la **imagen** y el **sonido** según sus preferencias personales
- . seleccionar las **fuentes de grabación** para su vídeo
- . seleccionar de entre **varios**
- . poner en pantalla una **lista de programas** con un resumen de todos los programas almacenados en memoria.

DIRECTORIO	
a	■ imagen
b	■ sonido
c	■ selec grabación
d	■ varios
e	■ indice
elija a-e off	

El Directorio se divide en dos menús:

- . Si los canales de TV seleccionados son emitidos en D2-MAC, entonces puede elegir entre varios idiomas de subtítulo.
- . Si se ha conectado una unidad de Acceso Condicional. Entonces puede llamar para información de TV contra recibo.

DIRECTORIO 1	
a	■ imagen
b	■ sonido
c	■ selec grabación
d	■ varios
e	■ directorio 2
elija a-e off	

- Presione MENU.
- ▷ Aparece el DIRECTORIO.
- Presione la tecla off para apagar cada menú.

DIRECTORIO 2	
a	■ indice
b	■ idioma del subtítulo
c	■ info TV pago
d	■ directorio 1
elija a-d menu off	

Ajuste de la imagen

- Presione MENU.
- Presione la tecla de color correspondiente a IMAGEN.
- ▷ Aparece el menú de IMAGEN.

- Presione una de las teclas de color para seleccionar el parámetro que desea ajustar.
 Cuando se ha seleccionado USA en Selección del sistema de TV, véase pág. 7, aparece también la posibilidad de elegir el **tono** del color en el menú IMAGEN 2.
- ▷ El parámetro seleccionado se ilumina.
- Presione la tecla de MENU - o + para ajustar el parámetro seleccionado.
- Presione nuevamente una de las teclas de color para seleccionar otro parámetro a ajustar.

IMAGEN	
a	brillo
b	color
c	contraste
d	realce
o	tono
elija: a-o menu off	

Pureza de color

Las pérdidas de calidad de imagen a veces son debidas a errores en el ajuste del color.

Esto se puede comprobar y en caso necesario corregir.

- Presione la tecla de color correspondiente al PUREZA DE COLOR.
- ▷ El menú de PUREZA DE COLOR aparece.
- Presione una de las teclas de color desde la a a la d.
- ▷ Aparece una línea roja o azul junto con una verde:
- Presione en la tecla de MENU - o + para que las líneas azul o rojo coincidan con la línea verde.

PUREZA DE COLOR	
a	correr rojo en verde vertic
b	correr rojo en verde horiz
c	correr azul en verde vertic
d	correr azul en verde horiz
elija: a-d - + menu off	

¿Desea almacenar en memoria el ajuste recién efectuado?

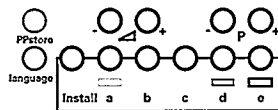

- Presione la tecla **PP store** en el panel de control del TV. El modo de bloqueo infantil debe estar apagado. Véase Varios, pág. 18.
- ▷ Aparece brevemente en pantalla la mención **MEMORIZAR AJUSTE PERSONAL**. En este momento se borran todos los ajustes realizados anteriormente.

- Presione MENU.
- ▷ Vuelve a aparecer el DIRECTORIO.

Ajuste del sonido

- Presione MENU.
- Presione la tecla de color correspondiente a SONIDO.
- ▷ Aparece el menú de SONIDO 1 .

El punto b en el menú SONIDO 2 difiere en el menú según se haya elegido canales de TV por vía terrestre o canales de TV vía satélite.

SONIDO 1	
a	■ balance
b	■ agudos
c	■ graves
d	■ habla
e	■ sonido 2
elija a-e menu off	

Para canales de TV por vía terrestre

SONIDO 2	
a	■ espacial
b	■ modo
c	■ sonido 1
elija a-c menu off	

Para canales de TV vía satélite o MAC por cable

SONIDO 2	
a	■ espacial
b	■ seleccion sonido
c	■ sonido 1
elija a-c menu off	

Balance, agudos y graves

- Presione una de las teclas de color para seleccionar el parámetro que desea ajustar.
- ▷ El ajuste seleccionado se ilumina.
- Presione la tecla de MENU - o + para ajustar el parámetro seleccionado.
- Presione nuevamente alguna de las teclas de color para seleccionar otro parámetro a ajustar.

¿ Desea almacenar en memoria el ajuste recién efectuado ?

- Presione la tecla **PP store** en el panel de control del TV. El modo de bloqueo infantil debe estar apagado. Véase Varios, pág. 18.
- ▷ Aparece brevemente en pantalla la mención **MEMORIZAR AJUSTE PERSONAL**. En este momento se borran todos los ajustes realizados anteriormente.

Habla

- Presione la tecla de color correspondiente a HABLA.
- ▷ HABLA se ilumina.
- Presione MENU + para revelar los agudos y para suprimir los graves.
- Presione MENU - para apagar.

Sonido espacial y envolvente

- Presione la tecla blanca e en el menú SONIDO 1.
- ▷ Aparece el menú SONIDO 2.
- Presione la tecla de color correspondiente a ESPACIAL en el menú SONIDO 2.
- ▷ ESPACIAL se ilumina.
- Presione la tecla MENU - o + para activar o desactivar.
- ▷ Cuando se ha seleccionado ESPACIAL ENCENDER, parecerá que los altavoces se encuentran más distanciados uno del otro. Recibe un efecto de sonido espacial.
- ▷ Se enciende la lamparita .



El efecto de sonido envolvente se obtiene cuando se encuentran conectado 2, o para mayor efecto, 4 altavoces extras.

Véase Equipos periféricos, pág. 31.

En caso de conectar sólo 2 altavoces extras, siempre debe conectarlos a la entrada REAR en la parte posterior de su TV.

En caso de conectar 4 altavoces extras, siempre debe conectarlos a la entrada FRONT y REAR de su TV.

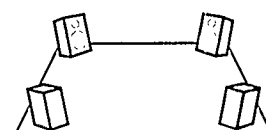

- Desconecte el interruptor de altavoces en la parte posterior de su TV.
- ▷ Los altavoces internos de su TV han sido desconectados.
- Sitúe los altavoces en las esquinas de un rectángulo imaginario.



Las emisiones que se efectúan en modo **monofónico** activan los dos altavoces internos de su TV, o los dos altavoces conectados en la entrada FRONT.

- Seleccione ESPACIAL ON.
- Se enciende la lamparita  situada en la parte frontal del TV.
- ▷ Se obtiene un efecto pseudo-estereofónico.

Las emisiones que se efectúan en modo **estereofónico** activan los dos altavoces internos de su TV, o los dos altavoces conectados en la entrada FRONT y los dos altavoces conectados en la entrada REAR.

- ▷ Se enciende la lamparita .
- Seleccione ESPACIAL ON.
- ▷ Se encienden las lamparitas  y .
- Se obtiene un efecto estéreo espacial.



Modo

- Presione la tecla de color correspondiente a MODO en el menú SONIDO 2.
- ▷ MODO se ilumina.
- ▷ Si el canal que actualmente está en pantalla transmite en sonido digital o estéreo, puede elegir entre :
 - . **estéreo** o **mono** cuando el canal de TV emite en sonido *estéreo*
 - . **digital** o **analógico** cuando el canal de TV emite en sonido *digital*.
- Seleccione el modo **analógico** en caso de señal de sonido digital débil.
- Presione MENU - o +.
- ▷ La lamparita  en la parte anterior de su TV se enciende cuando se ha seleccionado sonido estéreo o digital y el canal de TV en pantalla emite en uno de estos dos modos.

De no seleccionar el sonido del programa, la television automáticamente sintonizara el sonido en estereo o en digital-segun la transmision del canal respectivo.
- Presione MENU.
- ▷ Vuelve a aparecer el DIRECTORIO.

Selección de sonido

Selección de sonido aparece en el menú de sonido, cuando se hubieren seleccionado canales de TV vía satélite.

- Presione la tecla de color correspondiente a SELECCIÓN SONIDO.
- ▷ Aparece el menú de SELECCIÓN SONIDO.

Para emisiones de TV PAL/SECAM vía satélite

SELECCIÓN SONIDO	
estereo 1	idioma mono 1
a	siguiente
b	anterior
elija a-b menu off	

Para emisiones de TV D2-MAC

SELECCIÓN SONIDO	
fondo	español
a	siguiente
b	anterior
c	mezcla
d	balance mezcla
elija a-d. - +, menu off	

Puede elegir entre 8 canales de sonido mono y 3 canales de sonido estéreo diferentes.

- Presione la tecla roja a o la tecla verde b repetidamente para seleccionar el canal de sonido que desea escuchar.
- ▷ El ajuste seleccionado se ilumina.
¿Desea preservar en memoria la selección del sonido?
Véase Búsqueda de canales de TV vía satélite, Paso C, Preferencia de sonido y idiomas, pág. 44.

- Presione MENU.
- ▷ Aparece menú de SONIDO 2.
- Presione nuevamente MENU.
- ▷ Aparece nuevamente DIRECTORIO.

- ▷ Aparecen en el menú, los idiomas en los cuales está transmitiendo.
- Presione la tecla roja a, o la tecla verde b repetidamente para seleccionar el canal de sonido que desea escuchar.
- ▷ El ajuste seleccionado se ilumina.
¿Desea preservar en memoria la selección del idioma?
Véase Búsqueda de canales de TV vía satélite, Paso C, Preferencia de sonido y idiomas, pág. 44.

Si el canal emisor permite la mezcla de idiomas para el canal de sonido principal, aparecen en el menú los puntos mezcla encender/apagar y balance mezcla.

- Presione la tecla amarilla c.
- Presione MENU - o + para activar o desactivar la reproducción de mezcla de sonido en los altavoces.
- Presione la tecla azul d para elegir el balance de mezcla.
- Presione MENU - o + para ajustar el balance de mezcla.
- Presione MENU.
- ▷ Aparece menú de SONIDO 2.
- Presione nuevamente MENU.
- ▷ Aparece nuevamente DIRECTORIO.

El sonido deseado también puede seleccionarse pulsando la tecla I-II del mando a distancia. Véase Otras funciones, pág. 23.

Fuente de grabación

Si desea grabar un programa, lea primeramente el capítulo denominado 'Equipos periféricos, grabación' en la página 36.

Varios

- Presione MENU.
- Presione la tecla de color correspondiente a VARIOS.
- ▷ Aparece la mención VARIOS 1.
- Presione una de las teclas de color para seleccionar el bloqueo infantil, sleeptimer, puesta en pantalla del número de programa, demostración, formato de imagen sobre imagen (para receptores con opción de imagen sobre imagen), imagen expandida, subtítulos continuos o temporizador de grabación.
- ▷ El ajuste seleccionado se ilumina.
- Presione nuevamente alguna de las teclas de color para seleccionar otro parámetro a ajustar.

VARIOS 1	
a	bloqueo infantil
b	sleeptimer
c	numero de prog
d	demostración
e	>>>>
elija: a-o menu off	

Bloqueo infantil

Cuando se encuentra activado el bloqueo infantil, el TV sólo puede ser encendido con las teclas numéricas del mando a distancia. Las teclas del TV están bloqueadas.

- Presione la tecla de color correspondiente a BLOQUEO INFANTIL.
- Para activar o desactivar el bloqueo infantil, sólo debe presionar las teclas + o - del MENU.

VARIOS 2	
a	tamaño pip
b	imagen expand
c	subtítulos continuos
d	horario grabacion
e	varios 1
elija: a-o menu off	

Sleeptimer

Con ayuda del sleeptimer, Ud. puede elegir el tiempo dentro del cual el TV se apaga de manera automática.

- Presione la tecla de color correspondiente a SLEEPTIMER.
- Mantenga presionada la tecla + del MENU.
- ▷ El sleeptimer comienza su cuenta progresiva hasta 90 minutos.
- Mantenga presionada la tecla - del MENU.
- ▷ El sleeptimer comienza su cuenta regresiva desde 90 minutos. Si Ud. hubiere ajustado un tiempo determinado, entonces un minuto antes de llegado el tiempo de apagarse, aparece automáticamente en pantalla el tiempo que falta para que se apague el TV. No obstante, también es posible apagar el TV antes de que llegue estemomento. Incluso es posible modificar este ajuste hasta el último minuto.

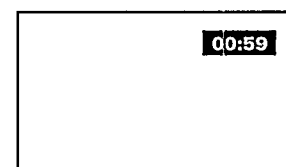

Número de programa

Cuando este comando se encuentra activado, el número de programa aparece en caracteres verdes en el ángulo superior derecho de la pantalla.

- Presione la tecla amarilla c del menú VARIOS 1.
- Con las teclas MENU - o + puede activar o desactivar la puesta en pantalla del número de programa.

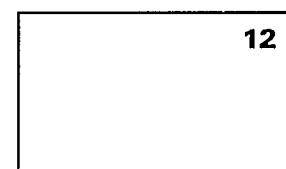

Demostración

Como su nombre lo indica, esta función sirve para demostrar de manera consecutiva una por una las diversas opciones de su TV.

- Presione la tecla de color correspondiente a DEMOSTRACIÓN.
- Para terminar con la demostración, presione la tecla de modo de espera que se encuentra en la parte superior del mando a distancia.

Tamaño pip

Si su receptor posee la función pip, imagen sobre imagen, es posible elegir entre dos formatos, grande y pequeño.

- Presione la tecla de color correspondiente a TAMANO PIP.
 - Presione la tecla de MENU - o +.
- Para mayores informaciones acerca de pip, véase pip, imagen sobre imagen, en la página 24.



Imagen expandida

Ud. puede expandir la imagen en formato convencional o formato de pantalla ancha obteniendo todas las ventajas de su TV 16:9.

- Presione la tecla de color correspondiente a IMAGEN EXPANDIDA.
- Presione MENU - para seleccionar una imagen en formato convencional.
- ▷ Saldrán unas barras negras a ambos lados de la imagen.
- Presione MENU + para seleccionar una imagen convencional ampliada a formato expandido.
- ▷ Desaparecen las barras negras a ambos de la imagen.

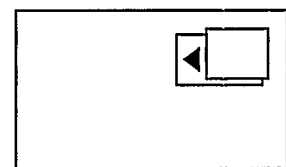
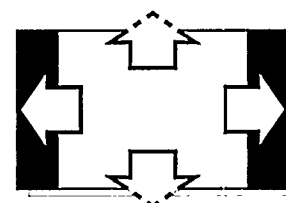

Subtítulos continuos

Esta función sólo está disponible cuando se ha seleccionado la emisión de canales de TV D2-MAC.

- Presione la tecla de color correspondiente para **SUBTÍTULOS CONTINUOS**.
- Presione **MENU** - o +.
- ▷ Cuando se hubiere activado la función de subtítulos continuos, y si se recibiera, siempre va a aparecer con el idioma de preferencia especificado en D2-MAC, aparece el menú de Preferencia de sonido y idiomas, pág. 44. Véase también Idiomas de Subtítulos.
- ▷ Si el idioma de preferencia no estuviera disponible, se selecciona el primer subtítulo de la lista.

Temporizador de grabación



Es posible realizar grabaciones de programas de TV con temporizador en un vídeo conectado al euroconector VCR. Véase Equipos periféricos, Grabaciones con su vídeograbador, pág. 36.

Índice

- Presione **MENU**.
- Presione la tecla de color correspondiente para **INDICE**.
- ▷ Aparece una lista con un resumen de los canales de TV almacenados en memoria.
Cuando se ha seleccionado la función programas por vía terrestre, aparece una lista con canales de TV por vía terrestre, y cuando se ha seleccionado la función de programas de TV vía satélite, aparece una lista con canales de TV vía satélite.
La cantidad de canales por vía terrestre con denominación programable está restringido a 30.
La cantidad de canales vía satélite está restringida a 100, en bloques de 20 canales.
- Para avanzar o retroceder dentro de esta lista, presione **MENU** - o +.

Idioma de subtítulos

Esta función sólo se encuentra presente si la emisión del canal de TV vía satélite se realiza en D2-MAC.

- Presione **MENU**.
- Presione la tecla de color correspondiente para obtener la función **IDIOMA DEL SUBTÍTULO** en el **DIRECTORIO 2**.
- ▷ Aparece el menú **IDIOMA DEL SUBTÍTULO**.
En este menú aparecen los idiomas de subtítulos disponibles.
Si la emisión no tuviera subtítulos disponibles, aparece el mensaje **NO DISPONIBLE SUBTÍTULO**.
- Presione la tecla roja a, o la tecla verde b repetidamente para seleccionar el idioma que desea elegir.
- ▷ El ajuste seleccionado se ilumina.
- Presione **off**.
- Presione la tecla  de las teclas de teletexto para activar los subtítulos.
- Presione nuevamente la tecla  para apagar la función de subtítulos.
¿Desea almacenar el idioma de preferencia en la memoria?
Véase el menu Instalación vía satélite, el menu Canales de TV, Preferencia sonido y idiomas, pág. 44.

Info TV pago

Esta función sólo está presente si se ha conectado una unidad de lectura EuroCrypt Smart Card*. Aun cuando disponga de la función, sólo la utilizará raras veces. Véase página 33.

- Presione **MENU**.
- Presione la tecla de color correspondiente para seleccionar la función **INFO TV PAGO** en el **DIRECTORIO 2**.
- ▷ A partir de este momento, el contenido de los menús va a estar determinado por el canal emisor.
Para mayores informaciones, véase las instrucciones para la unidad de lectura EuroCrypt Smart Card*.
- Presione **off**.
- ▷ Desaparece el **DIRECTORIO**.

Otras funciones

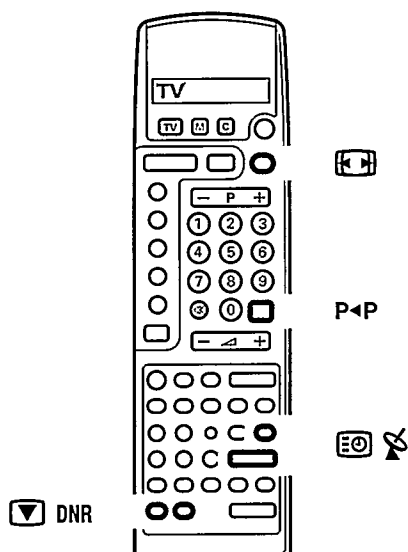

Tamaño de pantalla

- Presione la tecla repetidamente para seleccionar:
 - . una imagen en formato convencional
 - . una imagen convencional ampliada a formato expandido
 - . una imagen en formato de pantalla ancha (16:9).
- ▷ Saldrán unas barras negras a ambos lados de la imagen en formato convencional.
- ▷ Aparece brevemente en pantalla la información **IMAGEN EXPANDIDA** cuando haya seleccionado una imagen en formato expandido.
- ▷ Desaparecen las barras negras a ambos de la imagen.
- Mantenga presionado **MENU +** para mover la imagen hacia arriba hasta que los subtítulos se puedan ver.
- Mantenga presionado **MENU -** para mover la imagen hacia abajo.
- ▷ Aparece brevemente en pantalla la información **ANCHA (16:9)** cuando haya seleccionado una imagen en formato de pantalla ancha.

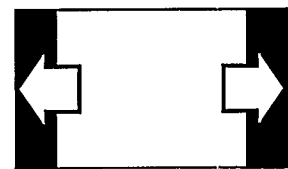
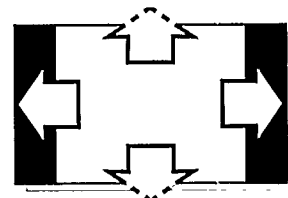

Cada vez que se encienda su TV, aparece nuevamente el último formato de imagen seleccionado.

Visualizar los subtítulos de las señales procedentes de VCR1, VCR2 o SAT.

- En el mando a distancia, presione la tecla **M** hasta que aparezca en el visor la mención **TV**.
- Mantenga presionado **MENU -** o **+** para mover la imagen hacia arriba o abajo.
- Presione la tecla **M** de nueva hasta que aparezca en el visor la mención **VCR1, VCR2** o **SAT**.
- ▷ Puede manejar su vídeo 1 o 2 o receptor vía satélite de nuevo mediante su mando a distancia de su TV.



Programa anterior

- Presione la tecla **P◀P**.
- ▷ Aparece en pantalla el canal de TV anteriormente seleccionado. La indicación **▶▶** tiene una función para grabación de video.

Hora

Sólo es posible poner en pantalla la hora exacta cuando el programa activado también emite teletexto.

No es necesario activar la función de teletexto.

- Abra la portezuela del mando a distancia.
- Presione .
- ▷ Aparece la hora exacta en el ángulo superior derecho de su pantalla.
- Para desactivar esta función, vuelva a presionar la tecla .

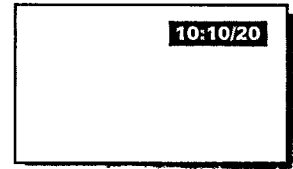



Selección vía satélite

Los teclas  - y + sólo funcionan cuando están conectadas a un posicionador de satélite (p.e. SCC202) y a una antena de rotación polar automática.

- Presione  - o + para elegir el satélite anterior o siguiente.
- Con ayuda de las teclas numéricas elija un canal de televisión del satélite. Véase la lista de programas vía satélite en el DIRECTORIO 2.
- ▷ Aparece en pantalla el nombre y número del programa vía satélite elegido.

Función de imagen congelada

Esta función puede ser activada en cualquier momento.

- Presione .
- Presione nuevamente  a fin de volver a la imagen normal.

DNR (Reducción Dinámica de Ruido)



Gracias al dispositivo DNR, puede reducir el ruido cuando recibe una señal demasiado débil, y de esta manera incrementar la calidad de la imagen.

- Presione la tecla DNR.
- ▷ Por un momento, aparece en la parte superior de la pantalla la mención **DNR MIN.**
Esto le brinda una óptima calidad de imagen y es el ajuste ideal para señales de amplitud normal.
- Presione nuevamente la tecla DNR mientras se encuentra en pantalla la información OSD.
- ▷ Por un momento aparece en la parte superior de la pantalla la mención **DNR MAX.**
Esta opción **no** es necesaria cuando la calidad de la imagen y a **es buena.**
- Presione nuevamente la tecla DNR mientras se encuentra en pantalla la información OSD.
- ▷ De esta manera apaga la función DNR y la mención **DNR OFF** aparece brevemente en la pantalla.

DNR min.

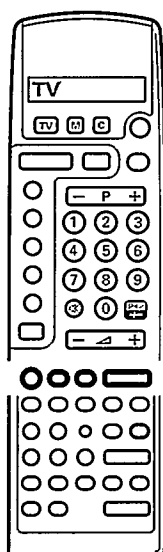
Después de cambiar de programas, el TV siempre va a volver automáticamente a poner en pantalla la mención **DNR MIN.**



PP   

Tecla PP

Con la tecla verde **PP** es posible poner nuevamente en pantalla los ajustes de imagen y sonido que habían sido almacenados en la memoria con ayuda de la tecla **Ajuste personal** en el menú Varios, página 14.

- o Abra la portezuela del mando a distancia.
- o Presione la tecla **PP**.

Puesta en pantalla



Después de seleccionar un programa de TV determinado, aparece brevemente en pantalla la siguiente información :

- . el número y nombre del canal de TV por vía terrestre o vía satélite
- . **SONIDO DIGITAL DISPONIBLE** cuando el canal de TV emite en sonido digital
- . **SONIDO DIGITAL**, siempre y cuando hay sido seleccionado y se pueda recibir
- . el modo o selección de sonido actualmente activado y la indicación mezcla encender/apagar para los canales de TV vía satélite
- . **SONIDO DESCONECTADO** cuando el sonido se encuentre temporalmente interrumpido
- . el nombre de la conexión pip, siempre y cuando se encuentre activada. Véase PIP, imagen sobre imagen, página 24.

PR1 TVE

SONIDO DIGITAL

SONIDO DESCONECTADO

- o Abra la portezuela del mando a distancia.
- o Presione la tecla .
- ▷ La información del canal de TV permanece en pantalla.
- ▷ Si el temporizador está activado, aparece en pantalla el tiempo restante.
- o Presione nuevamente la tecla .
- ▷ La información del canal de TV desaparece.

00:59

Emisiones Bilingües

Si el programa de TV que está viendo emite en dos idiomas, idioma original e idioma de doblaje, entonces se enciende la lamparita I o II situada en la parte anterior de su TV.

- Abra la portezuela del mando a distancia.
- Presione la tecla I-II para seleccionar el idioma I o II.

I-II

Para los canales de TV vía satélite, puede elegir entre los diversos idiomas o canales de sonido en los que posiblemente transmite la estación de TV.

- Presione la tecla I-II repetidamente.
- ▷ En el ángulo superior izquierdo de la pantalla aparece un indicador de sonido.

Brillo

- Abra la portezuela del mando a distancia.
- Presione la tecla  - o + para proceder al ajuste del brillo en la imagen.

Información D2-MAC

- Presione la tecla e de color blanco.
- ▷ Si está disponible, aparecerá información sobre el canal de TV D2-MAC seleccionado.

(

Pip - Imagen sobre Imagen

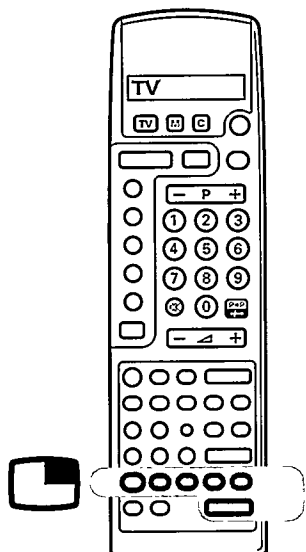

Para receptores con opción de Imagen sobre Imagen.

Con la opción pip -imagen sobre imagen- se obtiene un pequeño rectángulo de visualización de imágenes dentro de la pantalla principal. Es decir, es posible ver un programa desde un canal de TV por vía terrestre y/o un programa desde un canal de TV por vía satélite y/o un programa desde cualquier otro equipo que se encuentre conectado. No se pueden ver a la vez dos programas diferentes de D2-MAC. La imagen en el rectángulo pequeño no tiene sonido.

Activar y desactivar la función Pip

- Abra la portezuela del mando a distancia.
- Presione
- ▷ Aparece la pantalla pip y la imagen es la misma que la pantalla principal.
- ▷ El nombre del programa pip aparece brevemente en la pantalla principal.
- Presione nuevamente la tecla para desactivar la función.

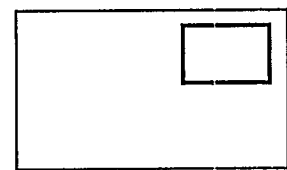

Seleccione programas Pip

- Presione - P + de las teclas pip para cambiar el orden de las pantallas.

Elija las conexiones para Pip

- Presione varias veces la tecla .
- ▷ Aparecen los nombres de las conexiones que se pueden utilizar. Si cualquier otro equipo electrónico se halla conectado con euroconector y encendido, su programa aparecerá en la pantalla pip. Utilice las teclas - P +, a fin de cambiar el programa en la imagen pip. Para la conexión de equipos a las conexiones AUX, VCR, FRONT, véase el capítulo Equipos periféricos en la página 29.

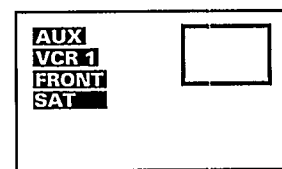

Conmutación entre pantallas

- Presione .
- ▷ Puede intercambiar las pantallas. Es decir, la imagen de la pantalla principal toma la posición de la imagen en la pantalla pip, y viceversa. Si el canal de TV sólo se viera en la pantalla pip y no en la pantalla principal, utilice las teclas - P + de las teclas pip para cambiar el orden de las pantallas.







Imagen congelada

- Presione la tecla .
- ▷ Se congela la imagen de la pantalla pip. Aún cuando no se hubiera activado la función pip, la imagen de la pantalla principal va a aparecer congelada en la pantalla pip.
- Para cambiar de canal en la pantalla pip, y volver a proyectar una imagen normal, vuelva a presionar la tecla .

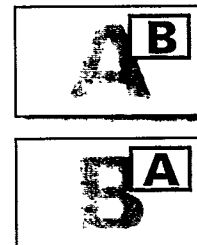
Desplazamiento de la pantalla pip

- Presione .
- ▷ Cada vez que Ud. presiona esta tecla, la pantalla pip se desplaza al ángulo siguiente de la pantalla principal.

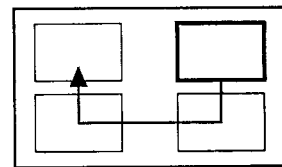

Formato de la pantalla pip

Es posible elegir entre dos formatos pip - grande o pequeño. Véase el Directorio : varios, página 18.

Teletext

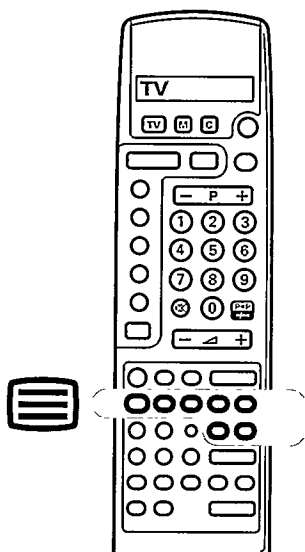

Algunos programas de TV emiten informaciones a través del teletexto. Cada programa que emite teletexto, dedica una página con informaciones acerca de cómo usar su sistema de teletexto. Para conocer el contenido de las páginas de teletexto, véase el índice (normalmente la página 100). Hay veces que los programas de TV llevan subtítulos especiales para sordos.

Dependiendo del programa de TV, cada teletexto se transmite en un sistema diferente : WST, TOP, FLOF. El sistema utilizado se indica en las líneas opcionales en la parte inferior de la pantalla.

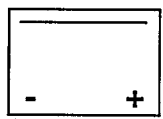

WST

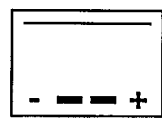

TOP

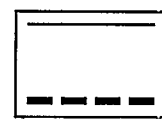

FLOF

Activar y desactivar el teletexto

- Elija el programa del cual desea consultar el teletexto. Cuando un menú se encuentra en la pantalla no se puede activar la función de teletexto.
- Abra la portezuela del mando a distancia.
- Para activar el teletexto, presione la tecla .
- ▷ Desaparecen las barras negras a ambos de la imagen.
- ▷ En la pantalla aparece el contenido del teletexto junto con una línea de información en la parte superior, y una línea de opciones en la parte inferior de la pantalla.

En la línea de informaciones aparece :

- . el número de la página transmitida o requerida
- . el contador de páginas
- . el nombre del canal de TV
- . fecha y hora
- . si no hubiere emisión de teletexto, sólo aparecerá en pantalla P 100.

- Para salir de la pantalla de teletexto, vuelva a presionar la tecla .
- ▷ Vuelve a aparecer en pantalla el canal de TV.

Selección de una página de teletexto

Mediante selección directa de página.....O

- Mediante las teclas de números, elija el número de la página deseada.
- ▷ El contador de páginas se encarga de buscarla.
- ▷ Si después de un tiempo, el contador sigue buscando, significa que la página no está disponible.

¿ Aparece la mención P ?.. aparece una página incorrecta, o ingresó Ud. un número de página incorrecto ?

Termine primero de completar el número con cifras al azar y a continuación, vuelva a introducir el número correcto.

Elija el índice de contenido

- Presione la tecla de color blanco e.
- ▷ Aparece el índice de contenido.

Mediante la línea de opciones.....O



- Elija el apartado deseado mediante la tecla de color correspondiente .
- ▷ El apartado seleccionado consiste en una página con una nueva línea de opciones.
- Con la tecla de color roja a, se puede seleccionar la página anterior, mientras que con la tecla azul de se puede seleccionar la página siguiente, además se encuentran indicadas en la línea de opciones con un signo - de color rojo, y con u signo + de color azul.

Funciones especiales del teletexto

Detención

Una página cualquiera seleccionada contiene a veces subpáginas de rotación automática.

La cantidad total de subpáginas y la subpágina en pantalla aparece indicada en la pantalla, por ejemplo : 1/4.

- Presione  para dejar fija una subpágina.
- ▷ Aparece  en la línea de información.
Las informaciones contenidas en esta subpágina no han sido actualizadas por la oficina de redacción del teletexto.
- Presione nuevamente la tecla .
- ▷ Hace rotar nuevamente las subpáginas.



Información oculta

Algunas páginas contienen informaciones ocultas, tales como la solución de acertijos y rompecabezas.

- Para poner en pantalla este tipo de información, presione la tecla **?**.
- Para volver nuevamente a la pantalla de teletexto anterior, presione nuevamente la tecla **?**.

Interrupción temporal



- Presione la tecla **X**.
- ▷ Pone en pantalla el programa de TV.
- ▷ El símbolo  indica que la función de teletexto se encuentra todavía activada.

Antes de interrumpir el teletexto, puede seleccionar un número de página. Cuando el receptor encuentra la página, la línea de información aparece brevemente en la pantalla.

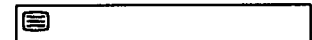

- Presione nuevamente la tecla **X**.
- ▷ Vuelve a aparecer el teletexto.



Superposición

- Presione la tecla .
- ▷ La página de teletexto aparece superpuesta sobre la pantalla de programa.
- Presione nuevamente la tecla .
- ▷ Sólo queda la página de teletexto.

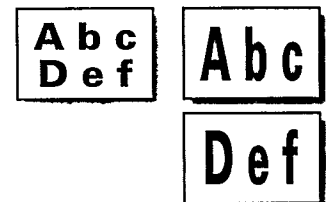

Ampliación

- Presione la tecla  para ampliar la mitad superior de la página de teletexto.
- Presione nuevamente la tecla  para ampliar la mitad inferior de la página de teletexto.
- Presione una vez más esta misma tecla para volver al formato de página normal.



Subpágina

Mediante la adición de un subcódigo, puede poner en pantalla y dejar fija una subpágina.

- Ingrese el número de página.
- Presione la tecla .
- Ingrese la subpágina con un número de cuatro dígitos; por ejemplo 0003 para la tercera página de siete sub-páginas.
- Presione la tecla **X**.
- ▷ Aparece el programa de TV.
La línea de información aparece en cuanto la función de teletexto encuentra la subpágina.
- Presione nuevamente la tecla **X**.
- Para cancelar el subcódigo, presione la tecla .

Lista de preferencia de teletexto

Memorización de las páginas de preferencia personal

Se pueden memorizar hasta 20 páginas de preferencia personal en la memoria de páginas de teletexto.

- Elija el programa de TV deseado.
- Presione la tecla .
- Presione la tecla **Install** en el panel de control de su TV.
- ▷ Aparece **MEMORIA DEL TELETEXTO**.
- ▷ Una barra blanca -el cursor- aparece en la primera línea de la lista.
- Mantenga presionada la tecla verde **b** hasta que la barra blanca aparezca en la primera línea libre de la lista.
- ▷ Al soltar la tecla, aparece el número del programa de TV seleccionado.
- Seleccione el número de las páginas que desea almacenar en memoria.
- A continuación, para almacenarlas en la memoria presione la tecla blanca **e**.
- ▷ Aparece nuevamente la última página de teletexto visualizada.

Para almacenar en memoria páginas de teletexto de otros programas de TV.

- Presione la tecla  para desactivar la función de teletexto y comience de nuevo el proceso.

Utilice el resto de las teclas de color para las siguientes funciones :

Mover la barra blanca -cursor- hacia arriba.

- Presione la tecla roja **a**.



Agregar una página de preferencia entre dos páginas que ya se encontraban memorizadas.

- Coloque el cursor en la línea sobre la cual desea insertar la nueva página deseada.
- Presione la tecla amarilla **c**.
- ▷ Las páginas de preferencia que ya se encontraban memorizadas descienden una línea.
- Ingrese el número de la página.

Eliminar una página de preferencia.

- Coloque el cursor sobre la línea que desea eliminar.
- Presione la tecla azul **d**.

Elección de la lista de preferencia

- Elija el programa de TV deseado.
- Presione la tecla .
- ▷ De esta manera se activa la función de teletexto.
- Presione la tecla .
- ▷ Aparece **MEMORIA TELETEXTO**.

Elección de las páginas de teletexto preseleccionadas

- Elija el programa de TV deseado.
- Presione la tecla .
- ▷ Se activa la función de teletexto.
- Presione **MENU**.
- ▷ Aparece la primera página de preferencia memorizada del canal seleccionado.

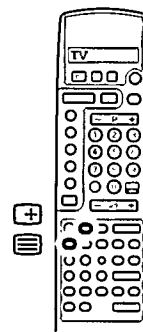

En la línea de opción inferior aparece :

. en rojo : la página anterior

. en blanco : la página en pantalla

. en azul : la página siguiente

- Presione la tecla de color rojo **a**, o la tecla de color azul **d**.
- ▷ De esta manera va a poner en pantalla la página anterior o posterior.
- Presione la tecla blanca **e** para poner nuevamente la primera página de teletexto preseleccionada del programa de TV en pantalla.
- Presione **off**.
- ▷ Desaparecen las páginas de teletexto preseleccionadas.

Equipos periféricos

Actualmente existe una amplia gama de equipos electrónicos que pueden ser conectados a su TV. Este diagrama de conexión muestra dónde se pueden conectar los diversos equipos en la parte posterior de su TV.

TV y vídeo

- Conecte los cables de antena 1 y 2 como se indica en la figura. Se puede obtener una mejor calidad de imagen si se conecta adicionalmente el eurocable 3.

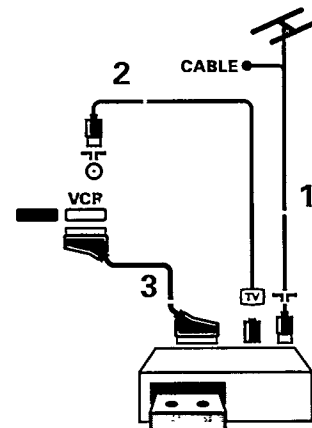

Vídeo S-VHS

- Si posee un vídeo S-VHS, con conectores de tipo 'cinch' S-VHS, conéctelo como los cables de antena 1 y 2,

los cables S-VHS 4 y 5.



no conecte un euroconector adicional.

O BIEN

- Si posee un vídeo S-VHS con un euroconector S-VHS, conéctelo como el 1 y 2, del eurocable 3.

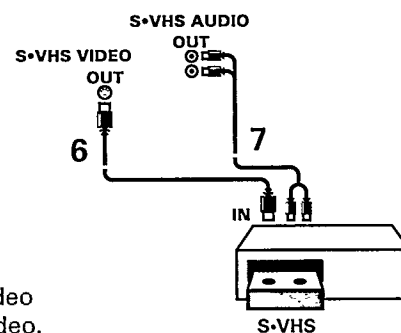
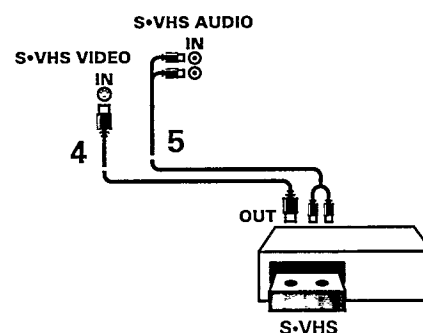
Jamás conecte los cables S-VHS del grabador S-VHS a la TV cuando el vídeo, conectado al euroconector VCR también está conectado al TV.



- Búsqueda y memorización de la señal de prueba de su vídeo
 - Desconecte la antena del conector de antena  de su vídeo.
 - Encienda su TV y su vídeo.
 - Abra el compartimento situado en la parte frontal de su TV.
 - Presione **Install**.
 - ▶ Aparece el menú de **INSTALL**.
 - Realice la sintonía de la señal de prueba de su vídeo como si fueran canales de televisión. Mirar Instalación, Búsqueda y Memorización de programas de TV. Memorice la señal de prueba bajo el número de programa 0, o bien entre 50 y 59.
 - Vuelva a conectar la antena en el conector de antena  de su vídeo después de memorizar la señal de prueba.

TV, vídeo 1 y uno o más equipos periféricos

- Conecte los cables de antena 1, 2 y 3 como se indica en la figura. Se puede obtener una mejor calidad de imagen si conecta adicionalmente los eurocables 4 y 5.
- Verifique la señal de prueba de su equipo periférico de la misma manera que para su vídeo.

Cuando posea más de un equipo periférico, conéctele a cada uno de ellos un cable de antena extra 6 y un eurocable adicional 7, a fin de obtener una mejor calidad de imagen.

La grabación de un programa desde su TV o desde otro equipo, sólo es posible con el vídeo conectado a VCR1. Véase : grabaciones con su vídeo, pág. 36.

TV y disco láser o sintonizador de satélite adicional o un CD foto/CDI

- Conecte los cables de antena 1 y 2 como se indica en la figura. Se puede obtener una mejor calidad de imagen si conecta adicionalmente el eurocable 3.
- Cuando conecte un CD foto o un CDI, véase también Instalación, CD foto CDI, pág. 11.

Verifique la señal de prueba de su equipos de la misma manera que para su vídeo.

Equipo de audio

El sonido de su TV puede escucharlo a través de su equipo de audio.

- Para esto, conecte los cables de audio a la salida de audio de su equipo y la entrada AUDIO L (blanca) y R (roja) de su TV.
- Presione la tecla  en el mando a distancia.
- ▶ Los altavoces de su TV están desconectados.

Cámara y Camcorder

- Conecte su cámara o camcorder a la entrada FRONT en la parte frontal de su TV.
- Conecte el equipo a la entrada Video (amarilla) 1 y Audio L (blanca) 2 para equipos mono.
- En el menú SONIDO elija la opción mono. Véase Directorio, Ajuste del sonido, Modo, pág. 16.
- Para equipos estéreo conecte Audio R (roja) 2.
- En el menú SONIDO, elija la opción estéreo. Para obtener la máxima calidad de nuestra cámara S-VHS, conecte los cables S-VHS a la entrada S-VHS 3 y a las entradas de Audio 2.

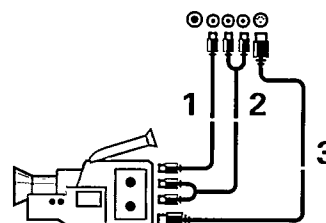
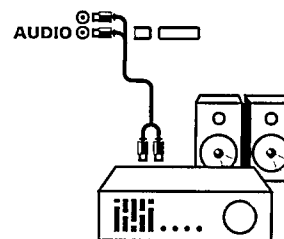
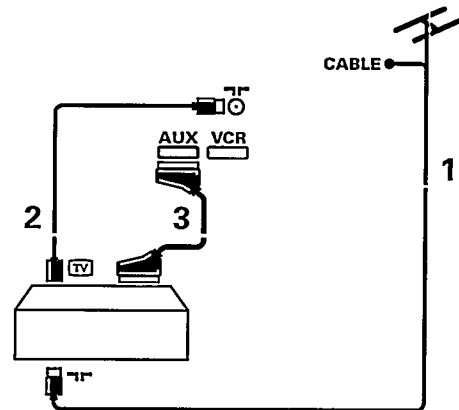
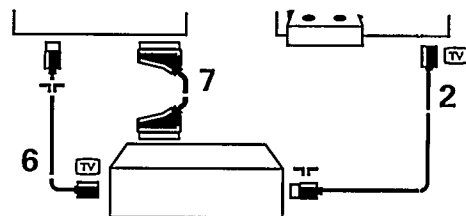
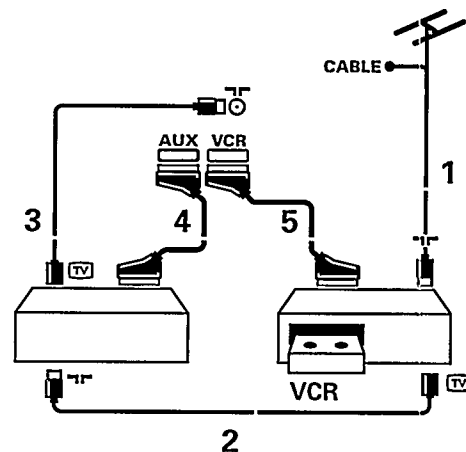

Altavoces extras

Para obtener un mejor efecto de sonido, puede conectar 2 o 4 altavoces extras (mín. 8 Ohm).

Véase Sonido Espacial y Envolvente, pág. 16.

- Mantenga presionado el pestillo del conector e inserte el terminal de los cables en el agujero. En la parte posterior de su TV está indicado dónde debe conectar los altavoces anteriores **FRONT** y posteriores **REAR**.

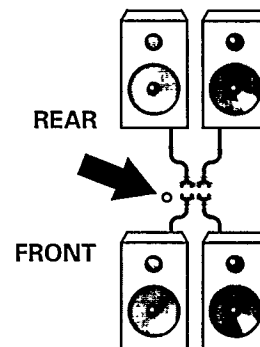

En caso de conectar 2 altavoces extras :

- Conecte los altavoces a la entrada **FRONT**.
- Desconecte el interruptor de altavoces en la parte posterior de su TV.
- ▷ Los altavoces internos de su TV han sido desconectados.
- ▷ Se obtiene un mayor efecto de sonido.

- Conecte los altavoces a la entrada **REAR**.
- ▷ Se obtiene un efecto de sonido envolvente.

Un conjunto de altavoces para conseguir un Sonido Envolvente, debe contener dos cajas acústicas extra para ser conectados a la entrada **REAR**, y mínimo 12 metros de cable, puede ser adquirido por dónde su distribuidor. Tipo n° 22AV1341.

Nunca se deben conectar a la entrada **FRONT**.

En caso de conectar 4 altavoces extras :

- Conecte los altavoces a la entrada **FRONT** y **REAR**.
- Desconecte el interruptor de altavoces en la parte posterior de su TV.
- ▷ Los altavoces internos de su TV han sido desconectados.

Auriculares

- Inserte el enchufe en la toma para auriculares situada en la parte frontal de su TV.
- Ajuste el volumen mediante la tecla \triangle - 0 +.
- Presione la tecla \blacksquare en el mando a distancia.
- ▷ Los altavoces internos de su TV han sido desconectados.

La toma para auriculares tiene una impedancia comprendida entre 8 y 4000 Ohm y sirve para los conectores de auriculares tipo 6.3 mm.

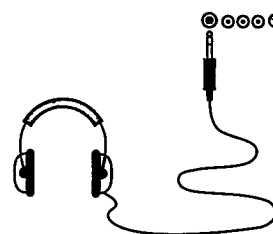

Ordenador

- Conecte su ordenador a la entrada **FRONT** en la parte frontal de su TV.
- Conecte el ordenador a la entrada **Video** (amarilla) 1.
- Si su ordenador posee la función de sonido, puede conectarla a la entrada **Audio L** (blanca) 2.

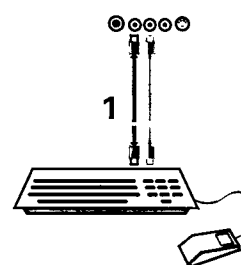

Decodificadores para canales de TV por vía terrestre

La TV por cable le ofrece una amplia gama de programas. La mayoría de ellos son libres, otros pueden ser visualizados contra reembolso. Esto significa que Ud. debe suscribirse a la organización que emite los programas que Ud. desea recibir. Esta organización le va a proporcionar la unidad de decodificación correspondiente a fin de que pueda demodular la señal.

Para mayores informaciones, consulte con su distribuidor. Véase también el folleto suministrado con su decodificador.

Conexión del decodificador a su TV

- Conecte los cables de antena 1 y 2 como se muestra en la figura. Cuando su decodificador posee un euroconector, obtiene una mejor imagen si conecta adicionalmente el eurocable 3.

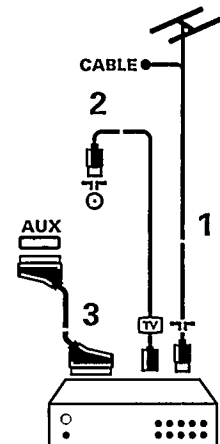

Conexión del decodificador al vídeo

Algunos aparatos de vídeo poseen un euroconector especial para decodificadores.

- Conecte el eurocable al euroconector de su decodificador y al euroconector especial de su vídeo. Véase también el manual de su vídeo.
- Para la conexión de su vídeo, véase anteriormente.

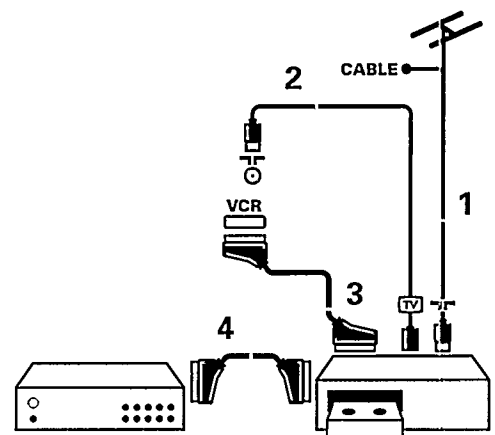

Decodificadores para canales de TV vía satélite

Lector de EuroCrypt Smart Card

- Conecte su Lector de EuroCrypt Smart Card*, p.e. tipo SCC409, al enchufe de **CONDITIONAL ACCESS** situado en la parte posterior de su TV para ver las señales D2-MAC de pago decodificadas procedentes del sintonizador de satélite que lleva incorporado el equipo así como las señales MAC recibidas a través de cable. Véase también el folleto adicional suministrado con su TV: "Conexión de decodificadores de TV de pago a su receptor de satélite Philips".

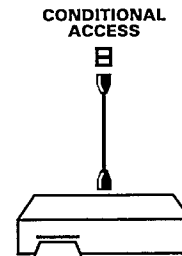

Decodificador

- Conecte su Decodificador(es) al euroconector gris **DECODER/DESCRAMBLER** situado en la parte posterior de su TV. Véase también el folleto adicional suministrado con su TV: "Conexión de decodificadores de TV de pago a su receptor de satélite Philips".

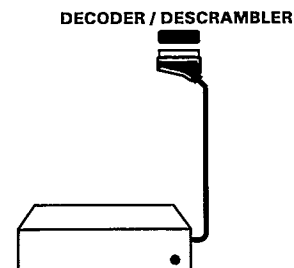

Si desea conectar otros equipos a su TV, consulte con su distribuidor.

Reproducción de imagen y sonido

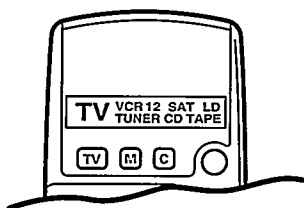

Los equipos de audio y vídeo de nuestra gama de productos, pueden funcionar mediante su mando a distancia.

a. desde equipos conectados equipados sólo con **cable de antena**

- Encienda su TV.
- Con las teclas de dígitos del mando a distancia seleccione el número del programa bajo el cual se encuentra memorizada la señal de prueba.
- Encienda el equipo con ayuda del mando a distancia.
- ▷ Aparece la imagen.

¿Desea volver al programa de TV ?

- Con ayuda de las teclas de números, presione entonces el número del programa de TV que desea poner en pantalla.

b. desde equipos conectados con **euroconector**

- Encienda su TV.
- Encienda su equipo.
- ▷ Se puede ver en la pantalla la imagen y/o el sonido.

En caso que no fuera así :

- En el mando a distancia, presione la tecla **M** hasta que aparezca en el visor la mención deseada : **VCR1, VCR2, SAT, LD, TUNER, CD** o **TAPE**.
- Presione la tecla **C**.
- ▷ Se puede ver en la pantalla la imagen y/o el sonido.

¿ Desea volver al programa de TV ?

- Para los canales de TV por vía terrestre presione simplemente la tecla **TV** que se encuentra justo debajo del visor en el mando a distancia.
- Presione la tecla **C**.
- Para los canales de TV vía satélite, presione la tecla **TV** hasta que se encienda la lamparita  en la parte frontal del TV.
- Presione la tecla **C**.

c. desde un vídeo conectado con cables S-VHS

- Encienda su TV.
- En el mando a distancia, presione la tecla **M** tantas veces como sea necesario hasta que aparezca en el visor la mención **VCR1**.
- Presione la tecla **C**.
- Encienda su vídeo S-VHS.
- ▷ Se puede ver en pantalla la imagen del programa de TV memorizado en el vídeo o la imagen pregrabada en un vídeo cassette.

d. desde equipos conectados a la parte frontal de su TV

- Encienda su TV.
- Mantenga presionada la tecla **P - o +** hasta que aparezca en pantalla la mención **FRONT**.
- Encienda el equipo deseado.
- ▷ Aparece la imagen.
 - ¿ Desea volver al programa de TV ?
- Con ayuda de las teclas de números, presione entonces el número del programa de TV que desea poner en pantalla.

(

Grabar con su videograbador

1. Grabación de un programa de TV

utilizando solamente un cable de antena

- o Elija en el vídeo el número del programa que desea grabar.
- o Presione la tecla de grabación ● en el mando a distancia o su videograbador.

A través de un cable de euroconector conectado al euroconector VCR

- o Elija en su TV el número de programa que desea grabar.
- o Presione MENU.
- o Presione la tecla amarilla c.
- ▷ Aparece SELEC. GRABACIÓN.
- o Presione la tecla roja a.
- ▷ Aparece la mención TV a VCR.
- o Ajuste su vídeo en posición de grabación. (Para esto, consulte el manual de su videograbador).
- o Presione la tecla de grabación ● en el mando a distancia o en su videograbador.

A través de un cable de euroconector conectado al euroconector AUX.

- o Elija en su TV el número de programa que desea grabar.
- o Ajuste su vídeo en posición de grabación. (Para esto, consulte el manual de su videograbador).
- o Presione la tecla de grabación ● en el mando a distancia o en su videograbador.

2. Grabación con temporizador de programas vía satélite

Como la mayoría de los vídeo hasta ahora no tienen un sintonizador vía satélite incorporado, las grabaciones con temporizador de programas vía satélite recibidos por su antena parabólica o emitidos por su compañía de distribución de TV por cable deberán ser programados con el menú de HORARIO GRABACIÓN del TV.

La hora de inicio de la grabación puede ser programada con 24 horas de anticipación como máximo.

- o Presione MENU.
- o Presione la tecla de color correspondiente a la función VARIOS.
- ▷ Aparece el menú VARIOS 1.
- o Presione la tecla de color correspondiente a la función VARIOS 2.
- ▷ Aparece el menú VARIOS 2.
- o Presione la tecla de color correspondiente para HORARIO GRABACIÓN.
- ▷ Aparece el menú HORARIO GRABACIÓN.

HORARIO GRABACIÓN	
a ■	tiempo real
b ■	hora arranque
c ■	duración
d ■	fuentes
e ■	programa
elija. a-e menu off	

Tiempo real

- o Presione la tecla roja a.
- ▷ TIEMPO REAL se ilumina.
- o Con las teclas numéricas ingrese la hora actual.
- ▷ El reloj comienza a funcionar después de haber ingresado el último dígito. La hora visualizada es actualizada cada minuto.

Si hubiere introducido un número equivocado, presione nuevamente la tecla roja a, e ingrese los números correctos.

Hora arranque

- o Presione la tecla verde b.
- ▷ HORA ARRANQUE se ilumina.
- o Ingrese la hora arranque del programa de TV que desea grabar con las teclas numéricas.

Duración

- Presione la tecla amarilla c.
- ▷ **DURACIÓN** se ilumina.
La duración sólo puede ser programada en horas.
- Ingrese las horas con las teclas numéricas, o bien con **MENU - o +**.
La duración de 0 horas, significa temporizador **apagar**. El tiempo de duración visualizado no es actualizado después de haberse iniciado la hora de comienzo.

Fuente

- Presione la tecla azul d.
- ▷ **FUENTE** se ilumina.
- Presione **MENU - o +** para elegir desde dónde desea grabar.
- ▷ **TV** o **SATELITE** se ilumina.

Programa

- Presione la tecla blanca e.
- ▷ **PROGRAMA** se ilumina.
- Ingrese el número del canal de TV con las teclas numéricas, o bien con **MENU - o +**.

Si hubiere introducido un número equivocado, presione nuevamente la función deseada, e ingrese los números correctos.

¿Terminó de programar el temporizador de grabación?

- Presione **off**.

Cuando su TV se encuentra en posición de espera, se enciende la lámpara roja  situada en la parte anterior del TV. Esto es un aviso de que el Horario Grabación ha sido programado y que no debe apagar su TV.

3. Grabación de un programa desde un equipo periférico conectado

- Encienda el equipo.
- Presione **MENU**.
- Presione la tecla amarilla c.
- ▷ Aparece **SELEC. GRABACIÓN**.
- Con ayuda de las teclas de colores, seleccione la conexión de la cual desea grabar.
- ▷ La selección elegida se ilumina.
- Ajuste su vídeo en posición de grabación.
(Para esto, consulte el manual de su videograbador.)
- Presione la tecla de grabación  en el mando a distancia o en su videograbador.

SELEC GRABACIÓN	
a	■ TV a video
b	■ SATELITE a video
c	■ AUX a video
d	■ FRONT a video
elija a-d menu off	

Instalación vía satélite

Configuración de antena

Después de instalar su antena parabólica, deberá informar a su TV acerca de la configuración de la antena.

- Abra la cubierta del panel de control en la parte frontal del TV.

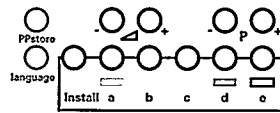

- Presione **Install** en el panel de control del TV.
- ▷ Aparece el menú **SISTEMA INSTALACIÓN**.
- Presione la tecla de color verde **b**.
- ▷ Aparece el menú **SATELITE INSTALACIÓN**.
- Presione la tecla roja **a**.
- ▷ Aparece el menú **CONFIGURACIÓN**.

En este menú, **todas** las características de la configuración de antena deben ser seleccionadas antes de que Ud. pueda mirar los canales de TV vía satélite pre-programados en la fábrica.

Debe realizar todos y cada uno de los pasos.

SISTEMA INSTALACIÓN	
a ■ tv instalacion	
b ■ satélite instalacion	
c ■ CD foto/CDI	
elija: a-c off	

SATELITE INSTALACIÓN	
a ■ configuracion	
b ■ satélite	
c ■ canales de tv	
elija: a-c menu off	

CONFIGURACIÓN	
a ■ tipo convertidor	
b ■ tipo polarizador	
c ■ ajuste total d-l polarizador	
elija: a-c menu off	

paso 3 Tipo LNC

Cada satélite transmite en una banda de frecuencia determinada. La banda de frecuencia que se puede recibir, está determinada por uno de los componentes de la antena, el LNC, Low Noise Convertor (Convertidor de Frecuencia).

Los LNC de doble banda, permiten la recepción de más de una banda de frecuencia. La función del LNC es, convertir la alta frecuencia de la señal transmitida en una baja frecuencia.

Uno de los importantes parámetros de prestaciones del LNC, es su factor de ruido, que incrementa la calidad de la imagen.

- Presione la tecla roja **a** en el menú de **CONFIGURACIÓN**.
- ▷ Aparece el menú **TIPO CONVERTIDOR**.
- ▷ Presione la tecla roja **a**.
- El LNC necesita ser activado.
- Presione la tecla **MENU +** para elegir **SI**, en caso que el LNC sea alimentado por el TV.
- Presione la tecla **MENU -** para elegir **NO**, en caso que el LNC sea alimentado por alguna fuente de energía externa. En este último caso, el punto **b** del menú **TIPO CONVERTIDOR** no es visualizado, puesto que no es posible un control sobre la banda doble LNC.
- En caso que aparezca **doble banda**, presione la tecla verde **b**.
- Presione las teclas **MENU -** o **+**, a fin de elegir **SI** o **NO** e indicar si su antena parabólica encendido por el TV utiliza doble banda de LNC o no.
- Presione **MENU**.
- ▷ Aparece nuevamente el menú de **CONFIGURACIÓN**.

Pase al punto **b**.

TIPO CONVERTIDOR	
a ■ oncondido por TV	
b ■ doble banda	
elija: a-b menu off	

paso Tipo de polarizador

Las señales vía satélite se transmiten con diversas polarizaciones. Hay 4 tipos de polarizaciones: polarización circular hacia la **izquierda** y hacia la **derecha**, y polarización lineal **horizontal** y **vertical**.

Para una mejor recepción, necesita un dispositivo polarizador incorporado en el LNC de su antena parabólica. Los cables de polarización deberán ser atornillados en el enchufe de polarización inserto dentro del zóquete de polarización situado en la parte posterior del TV. De tal manera que seleccione automáticamente la polarización correcta cada vez que cambie de canal. Véase Preparación, pág. 3.

- Presione la tecla verde b.
- ▷ Aparece el menú **TIPO POLARIZADOR**.
- Presione una de las teclas de color para seleccionar el tipo de polarizador que ha conectado.

TIPO POLARIZADOR	
a	■ polarizador de impulsos
b	■ polarizador magnético
c	■ polarizador 14V/18V
elija a-c menu off	

Polarizador 14V/18V sólo es puesto en pantalla cuando en el menú tipo LNC se ha seleccionado lo siguiente: **ENCENDIDO POR TV, SI;** y **DOBLE BANDA, NO**. Véase el paso a.

- Presione **MENU**.
- ▷ Aparece nuevamente el menú de **CONFIGURACIÓN**.

Pase al punto c.

paso Ajuste de posicionamiento del polarizador

El ajuste del polarizador ha sido realizado en fábrica. Sin embargo, debido a las condiciones locales, podría ser necesario modificar estos ajustes a fin de mejorar la calidad de la imagen. El menú de Ajuste total del Polarizador brinda la posibilidad de modificar el ajuste del polarizador de una vez para todos los programas vía satélite.

Este menú es puesto en pantalla sólo cuando se ha elegido un polarizador de impulsos o un polarizador magnético en el menú Tipo Polarizador.

- Presione la tecla amarilla c.
- ▷ Aparece el menú **AJUSTE TOTAL DEL POLARIZADOR**.
- ▷ Se ilumina la dirección de polarización del canal de TV seleccionado.
- Presione **MENU - o +** a fin de mejorar el ajuste del polarizador.
- ▷ Si la señal sufre un fuerte incremento, notará un gran incremento en la calidad de la imagen y de la sonido.
- ▷ El ajuste de polarización ha quedado dispuesto para todos los canales de TV vía satélite pre-programados desde el polarización seleccionado.
- Presione **off**.
- ▷ Desaparece el menú **SISTEMA INSTALACIÓN**.

AJUSTE TOTAL DEL POLARIZADOR	
nivel señal	
polarización	
a	■ horizontal
b	■ vertical
c	■ circular izquierda
d	■ circular derecha
elija: a-d - + menu off	

Búsqueda de canales de TV vía satélite

Canales de TV vía satélite pre-programados

Ud. dirige su antena parabólica hacia un determinado satélite, puede seleccionar todos los canales de TV de ese satélite. Véase Selección de los canales de TV, pág. 12.

Véase también la lista con los canales de TV pre-programados que ofrecen los diferentes satélites.

Si desea ver canales de TV de otro satélite, deberá dirigir su antena hacia el otro satélite hasta que aparezca en pantalla el canal de TV seleccionado.

Si la calidad de la imagen fuera débil, es posible que deba proceder al ajuste del polarizador.

- Presione **Install** en el panel de control del TV.
- ▷ Aparece el menú **SISTEMA INSTALACIÓN**.
- Presione la tecla verde **b**.
- ▷ Aparece el menú **SATÉLITE INSTALACIÓN**.
- Presione la tecla roja **a**.
- ▷ Aparece el menú de **CONFIGURACIÓN**.
- Presione la tecla amarilla **c**.
- ▷ Aparece el menú **AJUSTE TOTAL DEL POLARIZADOR**.

- ▷ Se ilumina la dirección de polarización del canal de TV seleccionado.
- Presione **MENU - o +** a fin de mejorar el ajuste del polarizador.
- ▷ Si la señal sufre un fuerte incremento, notará un gran incremento en la calidad de imagen y de la sonido.
- ▷ El ajuste de polarización ha quedado dispuesto para todos los canales de TV vía satélite pre-programados.

AJUSTE TOTAL DEL POLARIZADOR	
nivel señal	
polarización	
a	■ horizontal
b	■ vertical
c	■ circular izquierda
d	■ circular derecha
elija a-d - + menu off	

- Presione **off**.
- ▷ Desaparece el menú **SISTEMA INSTALACIÓN**.

Búsqueda de canales de TV vía satélite

- Presione **Install** en el panel de control del TV.
- ▷ Aparece el menú **SISTEMA INSTALACIÓN**.
- Presione la tecla verde **b**.
- ▷ Aparece el menú **SATÉLITE INSTALACIÓN**.
- Presione la tecla verde **b**.
- ▷ Aparece el menú **SATÉLITE**.

Esta función brinda la posibilidad de buscar de manera manual un nuevo satélite.

- Presione la tecla roja **a**.
- ▷ **BUSCAR SATÉLITE** se ilumina.
- A continuación puede girar su antena parabólica a la posición correcta del nuevo satélite.
- Deje de girar la antena en cuanto detecte la presencia de un transmisor.

A continuación puede proceder al ajuste de sintonía fina de su antena.

- Presione la tecla verde **b**.
- ▷ **BÚSQUEDA POR CANALES** se ilumina y el TV comienza la búsqueda de un canal de TV.
- ▷ La frecuencia va en aumento hasta que encuentra un canal de TV. Entonces aparece la intensidad de la señal.
- Ajuste su antena parabólica de manera manual, hasta que aparezca la posición óptima, indicada por la mención de intensidad de señal.
- Fije su antena parabólica.

Banda frecuencia convertidor

En caso de que hubiere seleccionado Doble Banda LNC en el menú de Configuración, puede elegir la banda I o la banda II para búsqueda de la frecuencia.

- Presione la tecla amarilla **c**.
- Presione **MENU - o +** para elegir **I** o **II**.
Este punto no aparece en pantalla si hubiera seleccionado **DOBLE BANDA, NO** en el menú Tipo convertidor.

SATÉLITE	
nivel señal	
frecuencia	
a	■ buscar satelite
b	■ busqueda por canales
c	■ banda frec conv
elija a-c	menu off

- Presione **MENU**.
- ▷ Aparece nuevamente el menú de **SATÉLITE INSTALACIÓN**.

Nuevos canales de TV no pre-programados

A partir de este momento es posible buscar y almacenar en memoria nuevos canales de TV desde el satélite elegido.
Solicite a su distribuidor una lista de los nuevos canales de TV vía satélite.

- Presione la tecla amarilla c en el menú de SATÉLITE INSTALACIÓN.
- ▷ Aparece el menú CANALES DE TV.

CANALES DE TV	
a	■ búsqueda de canales
b	■ programa
c	■ preferencia sonido
d	■ decodificador
e	■ memorizar
elija: a-e menu off	

paso 3 Búsqueda de un canal de TV

- Presione la tecla roja a.
- ▷ Aparece el menú BÚSQUEDA DE CANALES TV.

Frecuencia de banda convertidor

Este punto sólo aparece si ha seleccionado DOBLE BANDA, SI en el menú tipo convertidor del menú de Configuración. Véase Instalación vía satélite, pág. 38.

- Presione la tecla de color correspondiente para elegir la banda de frecuencia convertidor I o II.
- Presione MENU - o + para elegir la banda I o II.

Sistema

- Presione la tecla de color correspondiente a SISTEMA.
- ▷ Aparece el menú de SISTEMA.
- ▷ El sistema de control de TV selecciona automáticamente el sistema correcto, si este o fuera el caso, seleccione el sistema en modo manual.
- Presione la tecla correspondiente para el sistema en el cual emite el nuevo canal de TV.
- ▷ El sistema seleccionado se ilumina.

- Presione MENU.
- ▷ Aparece nuevamente el menú BÚSQUEDA DE CANALES.

Ajuste de polarización

- Presione la tecla de color correspondiente al AJUSTES POLARIZADOR.
- ▷ Aparece el menú de AJUSTES POLARIZADOR.

Si ha seleccionado un polarizador de 14V/18V en el menú de configuración, sólo va a aparecer en pantalla el ajuste de polarización vertical y horizontal. Con el ajuste de polarización, no es posible el ajuste de intensidad de la señal.

Revise en la lista de nuevos canales de TV, la polarización del canal de TV que desea buscar.

- Presione la tecla de color correspondiente a la polarización deseada.
- ▷ La polarización seleccionada se ilumina.
Puede mejorar el ajuste de polarización después de haber buscado un nuevo canal.

- Presione MENU.
- ▷ Aparece nuevamente el menú BÚSQUEDA DE CANALES.

BÚSQUEDA DE CANALES TV	
a	■ banda freq. convertidor
b	■ sistema
c	■ ajustes de polarizador
d	■ búsqueda
e	■ rd. ruido D2-MAC
elija: a-e 0-9 menu off	

SISTEMA	
a	■ D2-MAC
b	■ PAL/SECAM
elija: a-b menu off	

AJUSTES POLARIZADOR	
nivel señal	
polarización	
a	■ horizontal
b	■ vertical
c	■ circular izquierdo
d	■ circular derecha
elija: a-d - + menu off	

AJUSTES POLARIZADOR	
a	■ horizontal
b	■ vertical
elija: a-b - + menu off	

Búsqueda

Puede buscar el canal de TV para el cual ha definido la banda de frecuencia, el sistema y la polarización.

Esto puede hacerlo de dos maneras diferentes:

O bien mediante búsqueda automática de canales de TV, o bien ingresando Ud. mismo la frecuencia.

Búsqueda automática.....O

El TV se encarga de buscar un canal de TV.

- Presione la tecla correspondiente a la función **BÚSQUEDA**.
- ▷ Aparece **BÚSQUEDA** y el TV comienza a buscar un canal de TV.
- ▷ La frecuencia va en aumento hasta que encuentra un canal de TV.

¿Desea un canal de TV diferente o la recepción es muy débil?

- Presione nuevamente la tecla de color correspondiente a **BÚSQUEDA**.

¿Sigue siendo débil la recepción?
Véase Consejos, pág. 46.

Si no encontrara un canal de TV, interrumpa la búsqueda automática presionando para ello cualquier tecla numérica. Verifique si ha seleccionado el sistema de TV correcto.

- Presione **MENU**.
- ▷ Aparece el menú **CANALES DE TV**.
- Presione la tecla roja a.
- ▷ Aparece nuevamente el menú **BÚSQUEDA DE CANALES**.

El ajuste de polarización lo puede mejorar con el menú **AJUSTES POLARIZADOR**. Véase Instalación vía satélite, pág. 39.

Reducción de ruido

Este punto sólo es puesto en el menú si ha seleccionado el sistema D2-MAC para el canal de TV que está buscando.

- Presione la tecla de color correspondiente a la función **RD. RUIDO D2-MAC**.
- ▷ **RD. RUIDO D2-MAC** se ilumina.
- Presione **MENU +** para seleccionar **ENCENDER** a fin de reducir el nivel de ruido de la señal MAC.

- Presione **MENU**.
- ▷ Aparece el menú **CANALES DE TV**.

Pase al punto **b**.

Ingrese Ud. mismo una frecuencia.....

Un canal de TV transmite en una determinada frecuencia.

Si Ud. conoce esta frecuencia, puede ingresarla directamente, y de esta manera, poner en pantalla el canal de TV elegido.

- Ingrese primeramente los 3 primeros dígitos de la frecuencia deseada.
- Para frecuencias inferiores a 1000 MHz, ingrese primeramente un 0. Por ejemplo: 097. Las unidades son determinadas de manera automática.

Si hubiere introducido un número equivocado termine de introducir la frecuencia con dígitos al azar, y vuelva a comenzar.

- Presione **MENU**.
- ▷ Aparece el menú **CANALES DE TV**.
- Presione la tecla roja a.
- ▷ Aparece el menú **BÚSQUEDA DE CANALES**.



paso Ingrese el nombre y el número del programa

- Presione la tecla verde b.
- ▷ Aparece el menú PROGRAMAS.
En la lista de programas vía satélite puede dar a 100 programas un nombre de máximo 7 caracteres.
La lista está subdividida en bloques de 20.
El ingreso de un número y nombre de programa se realiza de la misma manera que para los canales de TV por vía terrestre. Véase Búsqueda y Memorización de los canales de TV, pág. 9.
- Presione MENU.
- ▷ Aparece nuevamente el menú CANALES DE TV.

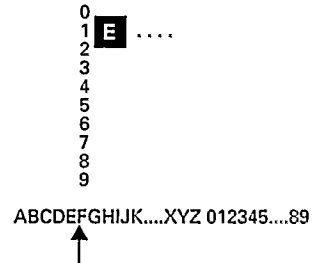

Pase al punto c.

paso Preferencia de sonido y idiomas

- Presione la tecla amarilla c.
- ▷ Dependiendo del sistema seleccionado del canal elegido, aparece uno de los siguientes menús de Preferencia Sonido.

Para emisiones PAL/SECAM

PREFERENCIA SONIDO	
estéreo	idioma mono 1
.....
a ■ siguiente
b ■ anterior
c ■ radio
elija: a-c menu off	

Puede elegir entre 3 diferentes canales de sonido estéreo y 8 canales de sonido mono.

- Presione la tecla roja a o la tecla verde b para elegir el canal de sonido que desee escuchar.
- ▷ El canal elegido se ilumina.
- Presione la tecla amarilla c.
- ▷ RADIO se ilumina.
Aquí va a seleccionar si desea escuchar el sonido como un canal de radio o no. Cuando el conmutador de RADIO se encuentra en posición ENCENDER, la imagen de TV correspondiente va a estar ausente, y cuando seleccione este canal, sólo va a escuchar el sonido.
- Presione MENU +.
- ▷ Aparece en pantalla y de manera continua la mención SONIDO RADIO.
- Presione MENU.
- ▷ Aparece nuevamente el menú CANALES DE TV.
Pase al punto d.

Para emisiones D2-MAC

PREFERENCIA SONIDO	
fundo	Espanol
.....
a ■ siguiente
b ■ anterior
c ■ radio
elija a-c menu off	

Puede elegir entre diversos idiomas siempre y cuando estén disponibles desde el canal emisor.

- Presione la tecla roja a o la tecla verde b para elegir el idioma que desee escuchar.
- ▷ Su selección se ilumina.
Para emisiones de radio D2-MAC:
- Presione la tecla amarilla c.
- ▷ RADIO se ilumina.
Aquí va a seleccionar si desea escuchar el sonido como un canal de radio o no. Cuando el conmutador de RADIO se encuentra en posición ENCENDER, la imagen de TV correspondiente va a estar ausente, y cuando seleccione este canal, sólo va a escuchar el sonido.
- Presione MENU +.
- ▷ Aparece en pantalla y de manera continua la mención DIGITAL RADIO.

paso **c** **Decodificador/demodulador**

Esta función brinda la posibilidad de conectar la selección de un decodificador externo para programas vía satélite específicos. Para la conexión de un decodificador/demodulador, véase Equipos periféricos para satélite, pág. 33.

Es posible seleccionar el modo en el cual se reproducen las señales de audio o de video.

- Presione la tecla azul d.
- ▷ Aparece el menú **DECODIFICADOR**.
- Presione la tecla roja a o la tecla verde b para seleccionar el decodificador para señal de audio o video.
- ▷ Su elección se ilumina.
- Presione **MENU - o +** repetidas veces, a fin de seleccionar **INTERNO, EXTERNA O AUTOMATICO**.
- ▷ Cuando seleccione **INTERNO**, se va a ignorar la señal de decodificador.
- ▷ Cuando seleccione **EXTERNO**, la señal de decodificador siempre va a ser colocada en pantalla para el canal de TV seleccionado.
- ▷ Cuando hubiere seleccionado **AUTOMATICO**, el estado de señalización entregado por el decodificador va a definir la fuente de la señal para procesado interno.

- Presione **MENU**.
- ▷ Aparece nuevamente el menú **CANALES DE TV**.

DECODIFICADOR	
a	video
b	audio
elija a-b menu off	

Paso al punto e.

paso **e** **Memorizar los pasos a hasta d**

Ahora se deben almacenar en la memoria todas las variables de preajuste antes descritas.

- Presione la tecla blanca e.
- ▷ **PROGRAMA MEMORIZADO** aparece brevemente en la parte superior del menú.
- ▷ El nuevo canal de TV vía satélite se encuentra almacenado en la memoria.

repita

- ¿Desea almacenar otro canal en la memoria?
- Repita los pasos **a-b-c-d-e**.

SALIR

¿Ha terminado de localizar canales de TV vía satélite y desea salir del menú de **SISTEMA INSTALACIÓN** ?

- Presione **off**.
- ▷ Desparece el menú **SISTEMA INSTALACIÓN**.

Consejos

Cuidado de la pantalla

La limpieza de la pantalla sólo requiere el uso de una ballesta seca. No utilice ningún líquido. Evite tocar la pantalla con objetos duros, esto puede provocar daños permanentes.

Transporte

Si fuera necesario, el aparato debería siempre ser transportado en la posición correcta. (Mire la placa que está situada en la parte trasera del aparato.)

Imagen débil

Asegúrese primeramente que ha seleccionado el sistema de TV correcto.

¿ Su TV o antena interior se encuentra demasiado cerca de altavoces, equipos eléctricos no conectados a tierra o luces de neón, etc. ?

Las montañas o edificios demasiado altos pueden dar lugar a imágenes dobles o imágenes fantasmas. A veces se puede mejorar la calidad en la recepción de la imagen modificando la dirección de la antena exterior.

¿ Recibe una imagen irreconocible ? Compruebe de haber ingresado la frecuencia de emisión correcta. O bien ajuste la frecuencia con ayuda de sintonía fina. Véase Instalación, pág. 8. Si se hubieren desajustado el brillo y el contraste, presione la tecla **PP**. Apague su TV durante la noche con la tecla **Ⓛ** que se encuentra en la parte frontal de su TV.

Para canales de TV vía satélite, ajuste la intensidad de la señal con la polarización, pág. 39.

No hay imagen

¿ Está conectada la antena ? ¿ Se han conectado firmemente los enchufes machos al enchufe de antena hembra ? ¿ Está en buenas condiciones el cable de la antena y cuenta con enchufes machos apropiados ? ¿ Están en buenas condiciones los dispositivos de conexión a un eventual segundo aparato de TV ? En caso de duda, consulte a su distribuidor. La mención **NO IMAGEN** indica que el equipo periférico seleccionado no transmite ninguna imagen.

¿ Presionó la tecla correcta en el mando a distancia ? Trate una vez más.

¿ Presionó nuevamente la tecla **Ⓛ** después de activar la función de teletexto ? ¿ Está desactivado el bloqueo infantil ?

¿ Están firmemente conectados el enchufe de satélite y el enchufe del polarizador en las entradas respectivas? Véase Preparación, pág. 2.

Sonido

¿ Interrumpió quizás el sonido con la tecla **ⓧ** ?

¿ Quizás interrumpió el sonido de los altavoces internos con el interruptor que se encuentra en la parte posterior de su TV ? Véase altavoces extras, pág. 31.

Si el sonido viniera sólo de uno de los altavoces. Asegúrese que el balance esté bien ajustado. Véase el menú de Sonido, pág. 15.

Si no tuviera sonido desde los altavoces posteriores extras, seleccione **ESPACIAL ON..** Véase sonido Espacial y Envoltente, pág. 16.

Mando a distancia

¿ Su TV no responde al mando a distancia ? Compruebe que aparezca en un bloqueo gris la mención **TV**. Haya presionado la tecla **C** ? Posiblemente están agotadas las pilas. Véase Preparación, pág. 4.

Menú

¿ Se equivocó en la selección del menú ? Presione nuevamente **MENU** o bien **off** para salir del menú.

Conexiones

Compruebe si su equipo periférico se encuentra conectado de manera correcta. Véase pág. 29. ¿ Está encendido el equipo periférico deseado ?

¿ No hay solución ?

Apague su TV y vuelva a encenderlo.

Jamás trate de reparar Ud. mismo un TV defectuoso.

Tome contacto con su distribuidor o bien llame a un técnico autorizado en los siguientes casos :

- ▷ una línea horizontal blanca en la pantalla sin imagen
- ▷ cuando las lamparitas situadas en la parte anterior de su TV queden en posición intermitente sin que Ud. haya pulsado ninguna tecla en el mando a distancia.



SATELLITE FREQUENCY CONVERSION TABLE

Satellite Tuner IF Freq. (MHz)	Transmitter Freq. (Band I) (GHz)	Transmitter Freq. (Band II) (GHz)	Transmitter Freq. (Band III) (GHz)	Tripple band LNC only Transmitter Freq. (Band II+III) (GHz)
977	10.977	11.727	-	11.727
997	10.997	11.747	-	11.747
1016	11.016	11.766	-	11.766
1035	11.035	11.785	12.510	11.785
1054	11.054	11.804	12.529	11.804
1073	11.073	11.823	12.548	11.823
1094	11.094	11.844	12.569	11.844
1112	11.112	11.862	12.587	11.862
1131	11.131	11.881	12.606	11.881
1150	11.150	11.900	12.625	11.900
1169	11.169	11.919	12.644	11.919
1188	11.188	11.938	12.663	11.938
1208	11.208	11.958	12.683	11.958
1227	11.227	11.977	12.702	11.977
1246	11.246	11.996	12.721	11.996
1265	11.265	12.015	12.740	12.015
1284	11.284	12.034	-	12.034
1304	11.304	12.054	-	12.054
1323	11.323	12.073	-	12.073
1342	11.342	12.092	-	12.092
1361	11.361	12.111	-	12.111
1380	11.380	12.130	-	12.130
1399	11.399	12.149	-	12.149
1419	11.419	12.169	-	12.169
1438	11.438	12.168	-	12.168
1457	11.457	12.207	-	12.207
1476	11.476	12.226	-	12.226
1495	11.495	12.245	-	12.245
1515	11.515	12.265	-	12.265
1534	11.534	12.284	-	12.284
1553	11.553	12.303	-	12.303
1572	11.572	12.322	-	12.322
1591	11.591	12.341	-	12.341
1610	11.610	12.360	-	12.360
1630	11.630	12.380	-	12.380
1649	11.649	12.399	-	12.399
1668	11.668	12.418	-	12.418
1687	11.687	12.437	-	12.437
1706	11.706	12.456	-	12.456
1726	11.726	12.476	-	12.476
1772				12.522
1814				12.564
1856				12.606
1898				12.648
1939				12.689
1982				12.732

**This table has been calculated for Philips Low Noise Convertors,
with the following characteristics:**

Frequency band I : 10.950 - 11.700 GHz (Astra, Eutelsat, etc.)
Local Oscillator Frequency of Low Noise Converter: 10.000 GHz

Frequency band II: 11.700 - 12.500 GHz (TDF, TVSAT, TELE-X, etc)
Local Oscillator Frequency of Low Noise Converter: 10.750 GHz

Frequency band III: 12.500 - 12.750 GHz (Telecom, Kopernikus)
Local Oscillator Frequency of Low Noise Converter: 11.475 GHz

For wide band LNC (trippel band):

. Frequency band I : see above

. Frequency band II + III : 11.700 - 12.750 GHz (TDF, TVSAT, TELE-X, Telecom, Kopernikus)
Local Oscillator Frequency of Low Noise
Converter : 10.750 GHz

Table of TV frequencies.

Liste des fréquences des émetteurs.

Tabella delle frequenze delle trasmissioni.

Frequenztafel der Fernsehsender.

Frequenztafel TV-zenders.

Tabla de frecuencias de transmisión de televisión.

Frekvens oversigt.

Frekvenstabell.

Tabell över TV-frekvenser.

TV-taajuksien taulukko.

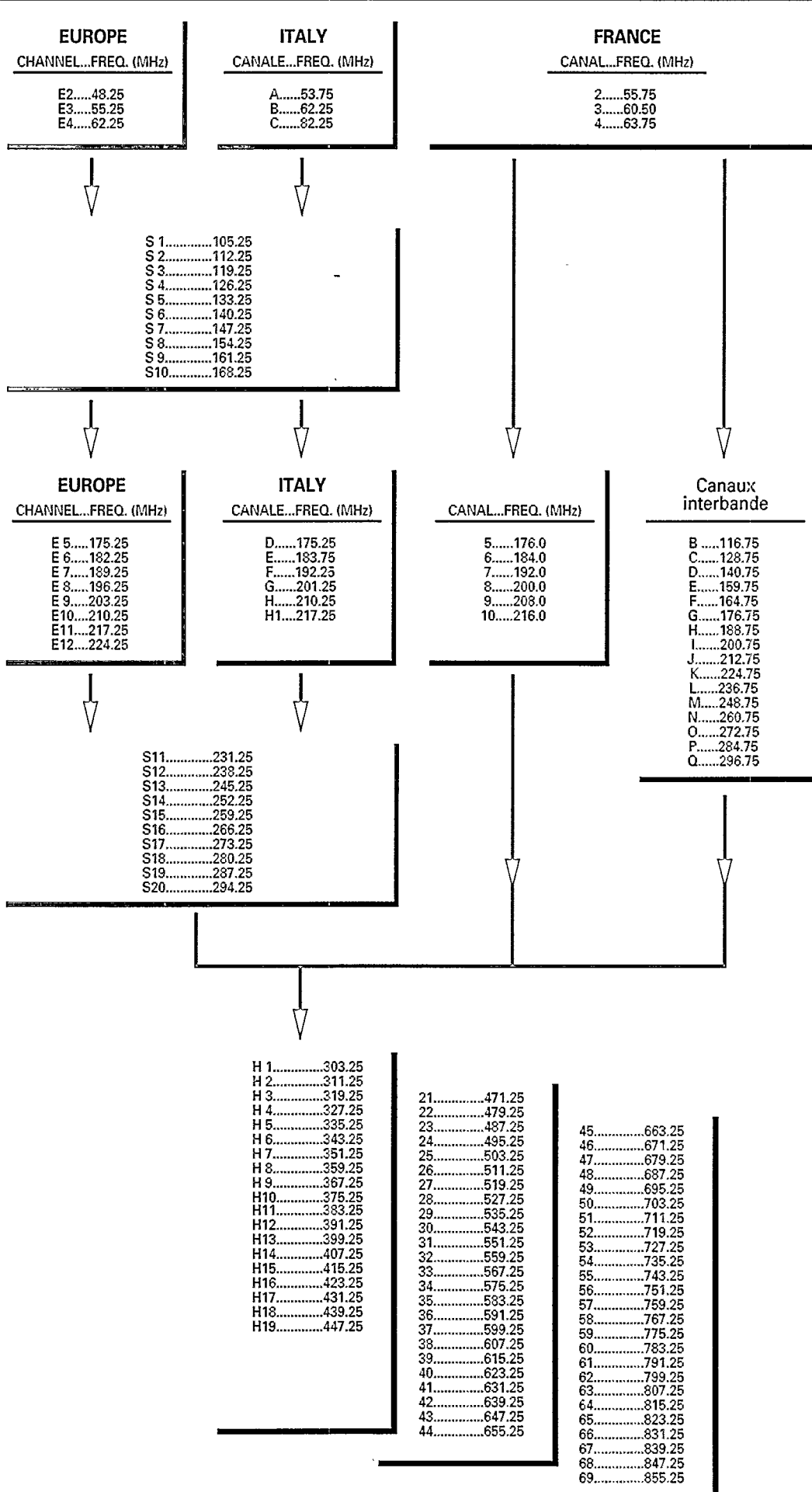

GB

The frequencies used by a cable company may differ from the frequencies on the table. Consult your cable company or your dealer for detailed information.

D

In Kabelfernseanlagen können Abweichungen von den in den Frequenztabellen aufgeführten Frequenzen vorkommen. Bitte wenden Sie sich an Ihren Fachhändler oder Ihre Kabelfernsehgesellschaft, die Ihnen die zutreffenden Frequenzen mitteilt.

F

Les fréquences utilisées par une société de télédistribution peuvent être différentes de celles sur la liste des fréquences. Consultez votre société de télédistribution ou votre revendeur pour des informations plus détaillées.

NL

De frequenties die gebruikt worden door een kabelmaatschappij kunnen verschillen van deze op de tabel. Raadpleeg uw kabelexploitant of uw handelaar voor meer informatie.

I

Le frequenze usate per una società di teledistribuzione possono essere differenti di quelle in la tabella. Consultate la società di teledistribuzione o il vostro rivenditore per informazione specificata.

E

Las frecuencias utilizadas por las empresas de distribución de señal por cable, pueden ser diferentes de las que se encuentran en esta tabla. Consulte con su compañía de distribución de televisión por cable o con su distribuidor para que le proporcionen una información más detallada.

P

As frequências utilizadas por uma sociedade de teledistribuição podem ser diferentes das indicadas na lista de frequências. Consultar a sociedade de teledistribuição ou o vendedor para informações mais detalhadas.

DK

Frekvenser benyttet af kabel operatører kan være afvigende fra disse, kontakt deres kabel operatør eller forhandler for nærmere information.

N

Frekvensene som benyttes på et kabelnett kan avvike fra de som er oppført i tabellen. Kontakt ditt kabel-TV selskap eller din forhandler for nærmere opplysninger.

S

Frekvenserna som används i kabel-TV-näten kan avvika från frekvenserna i tabellen. Kontakta ditt kabel-TV-bolag eller din radiohandlare för vidare information.

SF

Kaapeliyhtiöiden käyttämät taajuudet voivat poiketa taulukossa olevista taajuuksista. Tarkat tiedot saat kaapeliyhtiöstä tai myyjältä.

Certificado de garantía

Titular de la garantía, el comprador

Placo de tipo

Nombre

Domicilio

Población

Sello del vendedor

Muy importante :

La tapa posterior únicamente debe retirarla un Técnico de Servicio.

La puesta en funcionamiento del aparato sin tapa posterior es peligrosísimo.

El que suscribe en nombre y representación de **N.V. Philips Industrial Activities Brugge.**

Declara, bajo su propia responsabilidad, que el

Equipo : Televisor en color
Fabricado por : N.V. Philips Ind. Activities
En : Bélgica
Marca y modelo : Ver etiqueta adjunta

Objeto de esta declaración, cumple con la normativa siguiente:

- . Reglamento Técnico del Servicio de Difusión de Televisión y del Servicio Portador soporte del mismo (Real Decreto 1160/1989) Artículo 9.2
- . Reglamento sobre Perturbaciones Radioeléctricas (Real Decreto 138/1989) Anexo V.

Hecho en : Brugge Junio 1992



J. Stockman Factory Approbation Officer

