

tv

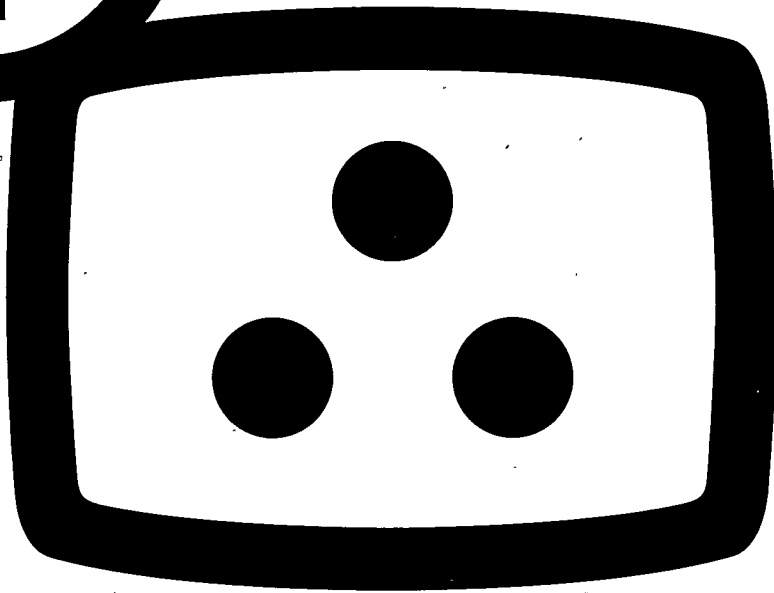

29PT828c



PHILIPS

Impreso en papel reciclado

Impresso em papel reciclado



Contenido

Instalación

Preparación	3
Encendido del TV	4
Selección del idioma del Menú	5
Búsqueda y memorización de los canales de TV	
Automática	6
Manual	7
Reordenar	9
Selección de programas preferidos	10
Ajustar Configuración de TV	10
Memorizar números de programa para su decodificador	12

Manejo

Manejo	13
Directorio	14
Ajuste de la imagen	14
Ajuste del sonido	16
Varios	20
Otras funciones	24
Teletexto	27

Conectar los equipos periféricos	30
Consejos	37
Índice	38

Su mando a distancia

Menu *p.13*

MENU menu activar/desactivar

- selección de opción
- OK activación de opción

- p.34* selección de EXT1, EXT2, EXT3 o FRONT
- M** selección de equipos periféricos conectados
- TV** manejo de TV

- p.13* control de volumen
- interrupción del sonido

- p.24* estrechamiento
- I-II** selección de idioma
- p.29* subtítulos permanentes

Teletexto

- p.27* activar/desactivar
- selección directa de página de txt o de sujeto
- índice teletexto
- interrupción temporal
- imagen mixta de txt y tv
- ampliación
- información oculta
- hora

- p.25* brillo

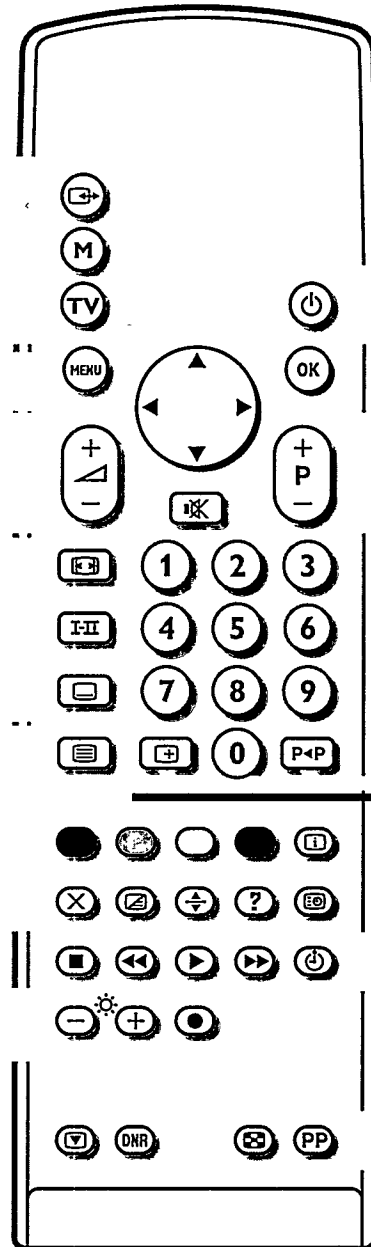

modo de espera *p.13*

P selección de programa *p.13*

información en pantalla *p.24*
P<P programa anterior

Vídeo
 detener *p.36*
 rebobinar
 reproducción
 bobinar
 timer
 grabación

p.25
 Imagen congelada
DNR reducción de ruido
 mosaico de pantalla
PP ajuste personal

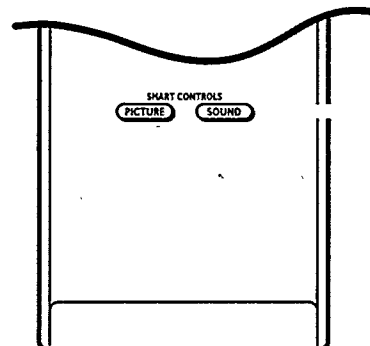

p.14,16
SMART CONTROLS preajustes de imagen y sonido

Instalación

Preparación

Coloque el TV sobre una superficie sólida.

Asegúrese de que quede un espacio mínimo de 5 cm alrededor del TV para ventilación del mismo.

Para evitar situaciones peligrosas, no coloque objetos encima del aparato.

Inserte firmemente el enchufe de la antena macho - utilice un cable de antena de buena calidad - en la toma "T" que se encuentra en la parte posterior del TV.

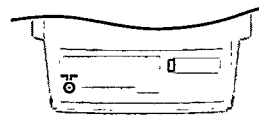
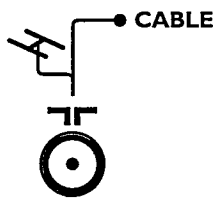

Español

Compruebe si el conmutador de altavoz está en la posición .

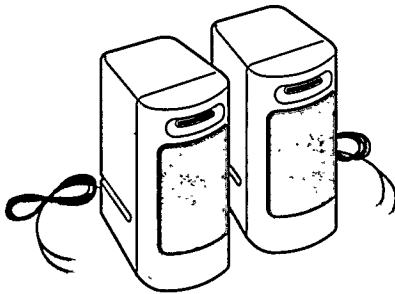

Altavoces Surround Sound

- Conecte los dos altavoces posteriores de Surround Sound que se suministran a los conectores de clip de la parte posterior del TV. Conecte siempre los dos altavoces de Surround Sound.
- Conecte el altavoz izquierdo a REAR L y el altavoz derecho a REAR R en la parte posterior del aparato.
- Mantenga presionado el borne de conexión e introducir el cable en el orificio: el conductor positivo (el que tiene la línea negra) en el terminal rojo, el conductor negativo en el terminal negro. No introduzca el cable demasiado.

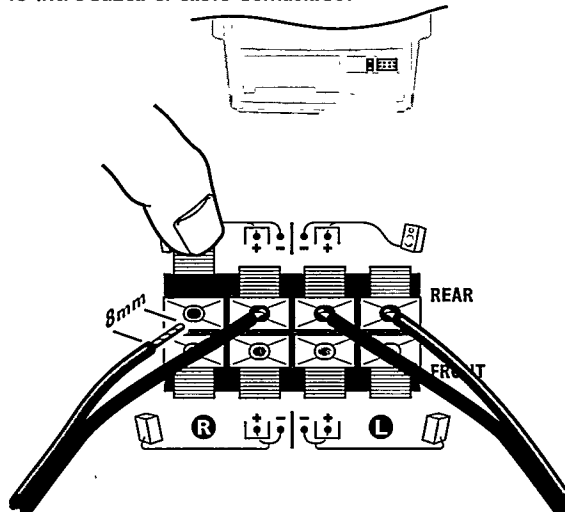

Las altavoces de Surround Sound siempre deben instalarse detrás a ambos lados del oyente. También pueden montarse en la pared, si así se desea.

Inserte el enchufe principal a la toma de corriente de la red con un voltaje de 220V - 240V.

Mando a distancia

Retire la tapa del compartimento de pilas que se encuentra en la parte posterior del mando a distancia.
Coloque las dos pilas (tipo R03G-1,5V) que se entregan junto con el aparato.
Vuelva a colocar en su lugar la tapa posterior.

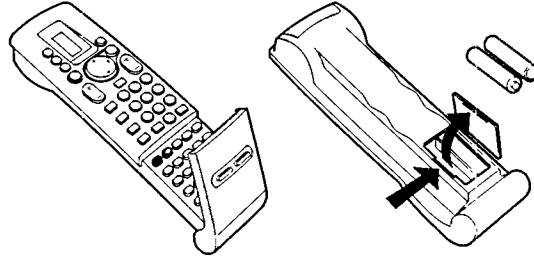

Las pilas Philips incluidas con el mando a distancia de su televisor no contienen los metales pesados de mercurio y cadmio. A pesar de ello, en muchos países se prohíbe desechar las pilas descargadas con la basura doméstica. Infórmese acerca de las regulaciones locales para el desecho de pilas descargadas.

- Pulse la tecla del **TV** que se encuentra al lado de la pantalla.
- ▷ En la ventanilla del mando a distancia aparecen las letras **TV** en caracteres grises durante unos segundos.

A partir de este momento, Ud. puede operar su TV con el mando a distancia.

Si se ha roto el mando a distancia o si éste se ha extraviado, aún puede seleccionar los canales de TV, controlar el volumen y modificar los principales ajustes de imagen y sonido utilizando las teclas **PROGRAM**, **VOLUME** y **LOCAL MENU** que se encuentran en el compartimento en la parte frontal del aparato. (Véase p. 19)

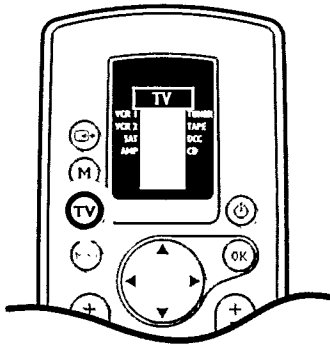

Encendido del TV

- Pulse la tecla **Ⓚ** situada en la parte frontal de su TV.
- ▷ En estos momentos debe encenderse una luz roja o verde.

verde..... **Ⓚ** rojo

- ▷ El TV está encendido.
La pantalla se ilumina tras unos instantes.
- ▷ El TV está encendido pero la pantalla no se ilumina. Su TV se encuentra en modo de espera.
 - Pulse una tecla numérica del mando a distancia.
 - ▷ El TV se enciende.
La pantalla se ilumina.

- ▷ La lamparita verde parpadea cada vez que pulsa alguna de las teclas del mando a distancia.

Seleccionar su idioma del menú

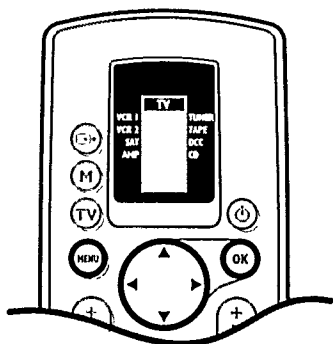

Ud. mismo puede elegir el idioma de los menús.

Al conectar **por primera vez** su TV, la pantalla visualizará automáticamente el menú **IDIOMA DEL MENU**.

Lea las explicaciones en la pantalla. La explicación aparece automáticamente de manera alternativa en varios idiomas.

Cuando el menú **IDIOMA DEL MENU** NO aparece automáticamente en la pantalla, continúe como sigue :

MENU
PRINCIPAL
IMAGEN
SONIDO
VARIOS
ÍNDICE
INSTALACIÓN

INSTALACIÓN
Idioma del menú
País
Instalación automática
Instalación manual
Nombrar
Reordenar
Programas preferidos
Configuración TV
Decodificador

IDIOMA DEL MENÚ
... ..
... Español ...
... ..

- Pulse la tecla **MENU** del mando a distancia.
- ▷ Aparece en pantalla el **MENU PRINCIPAL**
- Mantenga pulsado la tecla **▼** y seleccione **INSTALACIÓN**.
- ▷ **INSTALACIÓN** se ilumina.
- Pulse **OK**.
- ▷ Aparece el menú de **INSTALACIÓN** y **Idioma del menú** se ilumina.
- Pulse **OK**.
- ▷ Aparece el menú de **IDIOMA DEL MENU**.
- Seleccione el idioma utilizando las teclas **▲**, **▼**, **▶** o **◀** y pulse **OK**.
- ▷ Aparece nuevamente el menú de **INSTALACIÓN**.
A partir de este momento, todos los menús le serán presentados en el idioma elegido.

¿Ha pulsado una tecla equivocada ?
Pulse nuevamente **OK** y haga nuevamente una elección.

Español

Seleccionar su país

- Pulse las teclas **▼** o **▲** para seleccionar **País**.
- ▷ **País** se ilumina.
- Pulse **OK**.
- ▷ Aparece el menú **PAÍS**.
- Seleccione el país donde se encuentra utilizando las teclas **▲**, **▼**, **▶** o **◀** y pulse **OK**.
Seleccione **Otros** cuando no haya ningún país aplicable.
- ▷ Aparece nuevamente el menú **INSTALACIÓN**.

PAIS
Reino Unido ...
... España
... Otros

Memorizar los canales de TV

Este se puede realizar de dos maneras diferentes :

Instalación automática

Todos los canales de TV se buscan y memorizan automáticamente. Los números y los nombres de programa correspondientes, caso de ser transmitidos por la emisora, se incluyen automáticamente en la lista de programa. Si usted lo desea, podrá modificar, eliminar o insertar según sus preferencias el orden de los canales preseleccionados y los nombres de los canales preseleccionados. Siga minuciosamente y paso a paso las instrucciones del método de Instalación automática.

○ Instalación manual

La instalación manual se caracteriza por la posibilidad de seleccionar el modo de sintonización con frecuencias o con números de canal.

Siga minuciosamente y paso a paso las instrucciones del método de Instalación manual. Recuerde que debe respetar todos y cada uno de los pasos.

Pase al página 7.

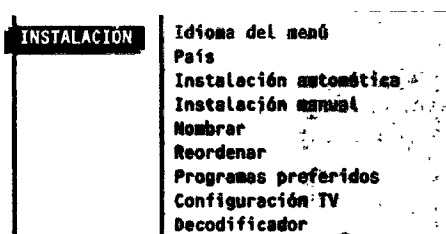

Instalación automática

- Pulse las teclas ▲ o ▼ para seleccionar **Instalación automática** y pulse **OK**.
- ▷ Aparece el menú **INSTALACIÓN AUTOMÁTICA**.
- Pulse nuevamente **OK**.
- Pulse las teclas ◀ o ▶ para seleccionar **Encender**.
- ▷ Aparece brevemente el mensaje **Sintonizando** y su TV busca todos los canales que puede recibir.

La instalación automática puede ser interrumpida pulsando la tecla MENU.

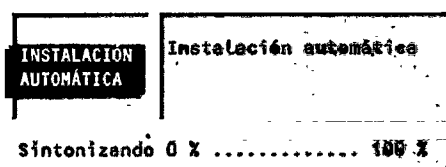

- ▷ Siempre, cuando el aparato haya encontrado un canal, la memoriza automáticamente bajo el siguiente número disponible en la lista de programas.
 - ▷ Cuando se hayan encontrado todos los canales disponibles la pantalla visualiza el mensaje **Preparado**. Los canales se memorizan en la lista de programas después de que el mensaje haya desaparecido.
- Quando el aparato reconozca una compañía de cable que transmite una página de teletexto incluyendo las frecuencias y los nombres de programa de todos los canales de TV que se pueden recibir, se interrumpe la búsqueda y una lista de programa aparece. La lista de programa se visualiza sin los nombres de programa.

*A veces la compañía de cable muestra su propio menu de selección. El diseño y la distribución de temas depende de la compañía de cable. Elija la página de teletexto que desee, de entre las presentadas, pulsando las teclas ▲ o ▼ u pulse **OK**.*

- Pulse **MENU**.
- ▷ Aparece nuevamente el menú **INSTALACIÓN**.

Pase al página 9.

Instalación manual

- Seleccione **Instalación manual** utilizando las teclas ▲ o ▼ y pulse **OK**.
- ▷ Aparece el menú de **INSTALACIÓN MANUAL**.
En la esquina izquierda de la pantalla aparecen un número del programa, un sistema, una frecuencia o un número del canal.
- ▷ La palabra **Modo selección** sólo aparece y se ilumina cuando el país seleccionado en el menú **PAÍS** también ofrece la opción de canal.
En este caso puede elegir otro modo de selección.
- Pulse las teclas ◀ o ▶ para seleccionar **Frecuencia, Canales-C** (canales recibidos por antena) o **Canales-S** (canales recibidos por cable).

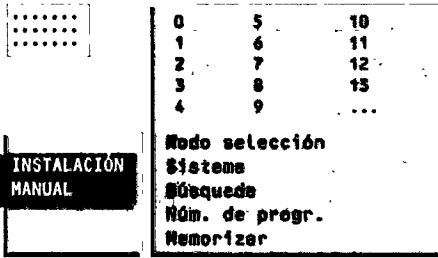

1

Seleccionar el sistema de TV

No todas las emisiones de TV se realizan de la misma forma. Por esta razón, hablamos de diferentes sistemas de televisión (PAL, SECAM, BGDK, NTSC, ...).

- Seleccione **Sistema** utilizando las teclas ▲ o ▼.

- Si Ud. posee su propia antena ○ Su TV está conectado al sistema por cable**
- Seleccione, utilizando las teclas ▶ o ◀, el país o el parte del mundo de que quiere recibir el canal de TV .
 - Seleccione el país o el parte del mundo en donde se encuentra.

Prosiga con 2.

2

Búsqueda de canales de TV

- Seleccione **Búsqueda** utilizando las teclas ▲ o ▼ y pulse **OK**.
- ▷ El TV comienza la búsqueda de un canal de TV.
- ▷ La frecuencia o el número de canal aumenta automáticamente hasta que encuentra un canal.
Dependiendo de la opción elegida en modo de selección la búsqueda termina en una frecuencia o un número de canal.
- ▷ En el renglón visualizado en la parte inferior de la pantalla, el canal de TV puede transmitir el nombre o el título del programa emitido, o cualquier otro mensaje.
- Pulse la tecla **[+]** si desea saber qué programa de TV está viendo.
- ▷ El menú **INSTALACION MANUAL** desaparece temporalmente.

¿La recepción es muy débil ?

Ud. tiene la posibilidad de mejorar la recepción de la imagen y del sonido de un canal de TV cualquiera. Ajuste Ud. mismo la frecuencia con la tecla **P - o +** del mando a distancia.

La frecuencia es ajustada en la casilla en la esquina superior izquierda de la pantalla.

Si desea almacenar en memoria el canal de TV encontrando por su TV, pase al 3.

¿Desea buscar otro canal ?

- Pulse nuevamente **OK** para reactivar la búsqueda.

¿No encuentra ningún canal ?

- Interrumpa la búsqueda automática pulsando las teclas ▲, ▼ o **MENU**
Compruebe si ha seleccionado el sistema de TV correcto o si la antena está conectada correctamente. Véase Consejos en la página 37.

Elija Ud. mismo un canal de TV

Si Ud. conoce la frecuencia, o el número de canal C o S, puede seleccionarla directamente en su receptor utilizando las teclas de dígitos del mando a distancia, y de esta manera poner en pantalla el canal de TV deseado.

Pida eventualmente una lista de frecuencias al operador del cable o al concesionario o consulte la tabla de frecuencias reproducida en el interior de la cubierta de este manual.

- Seleccione **Búsqueda** utilizando las teclas ▲ o ▼.
- En el mando a distancia elija directamente los 3 dígitos de los que se compone una frecuencia o los 2 dígitos de los que se compone un canal C o S.
- Para frecuencias inferiores a 100 MHz, ingrese primeramente un 0 P.ej. .: 063
- ▷ El ajuste fino de las frecuencias se realiza automáticamente.

Si hubiese introducido un número equivocado, termine de introducir tres dígitos cualquiera para salir de la frecuencia o el número de canal, y vuelva a comenzar.

Prosiga con 3.

3

Asignar el número del programa

Con este sistema tiene la posibilidad de asignar su propio número a cada uno de los canales de TV almacenados en memoria. De esta manera, es Ud. quién decide el orden consecutivo de todos los canales de TV que recibe en su receptor.

- Seleccione **Núm. de progr.** utilizando las teclas ▲ o ▼.
- Seleccione el número de programa deseado utilizando las teclas ◀ o ▶ o las teclas numéricas.

Prosiga con 4.

4

Memorizar los pasos 1 hasta 3

A continuación, se deben almacenar los pasos 1 hasta 3.

- Seleccione **Memorizar** utilizando las teclas ▲ o ▼ y pulse **OK**.
- ▷ **Memorizado** aparece brevemente en la parte superior del pantalla.
- ▷ Cuando haya desaparecido el mensaje, el canal de TV y eventualmente el nombre se memoriza en la lista de programas.

repita

¿Desea almacenar otro canal en memoria ?

- Entonces repita los pasos **1** hasta **4**.

¿Tiene una conexión a la red de TV por cable ?

- Entonces comience inmediatamente con el paso **2**. Ya que con el paso **1** Ud. seleccionó el sistema de TV para todos los canales.

salir

¿Desea terminar de sintonizar canales de TV ?

- Pulse **MENU**.
- ▷ Aparece el menú **INSTALACIÓN**.

Introducir o modificar los nombres de programa

Es posible modificar los nombres transmitidos por la emisora o asignar un nombre a un canal de TV no identificado. Se puede asignar un nombre de 5 letras como máximo a cada uno de los números de programa (de 0 a 99). Por ejemplo SUPER, BBC 1, ...
De 99 y 0 usted puede asignar un nombre a los equipos periféricos conectados.

NOMBRAR			
90	EXT1	0	
91	EXT2	1	BBC1
92	EXT3	2	BBC2
93	FRONT	3
94		4
95		5
96		
97			
98			
99			

- Seleccione **Nombrar** utilizando las teclas ▲ o ▼ y pulse **OK**.
- ▷ Aparece el menú **NOMBRAR**.
- Seleccione el canal cuyo nombre desea modificar, o al cual quiere asignar un nombre, utilizando las teclas ▲, ▼, ► o ◀ y pulse **OK**.
- ▷ En la primera posición del nombre aparece un bloque.
- Elija, utilizando las teclas ► o ◀, la posición de la letra o de la cifra que desea modificar.
- Elija, utilizando las teclas ▲ o ▼, la letra o cifra correcta.
El espacio, las cifras y los demás signos especiales se encuentran entre Z y A.

- ¿Ha introducido alguna letra o número equivocado ?
Elija, utilizando las teclas ► o ◀, la posición de la letra o cifra que desea modificar.
- Elija, utilizando las teclas ▲ o ▼, la letra o cifra correcta.

- ¿Está el nombre completo ?
- Pulse **OK**.
- Elija otro canal de TV cuyo nombre desea modificar o al cual desea asignar un nombre, utilizando las teclas ▲, ▼, ► o ◀ y pulse **OK**.
- Repita la operación anterior.

- ¿Ha entrado o modificado todos los nombres de programa ?
- Pulse **MENU**.
- ▷ Aparece nuevamente el menú de **INSTALACIÓN**.

Español

Reordenar el índice

Ahora puede reordenar según sus preferencias los números asignados a los canales de TV.
Si está de acuerdo con el orden de los canales de TV incluidos en la lista de programas, pase a la página 10.

REORDENAR			
90	...	0	...
91	1	BBC1	11
92	2	BBC2	12
93	3	...	13
94	...		14
95		15
96
97			
98			
99			

- Seleccione **Reordenar** utilizando las teclas ▲ o ▼ y pulse **OK**.
- ▷ Aparece el menú **REORDENAR**.
- Seleccione el canal cuyo número de programa usted desea modificar, utilizando las teclas ▲, ▼, ► o ◀ y pulse **OK**.
- Pulse las teclas ◀ o ► para seleccionar otra columna de la lista de programas.
- ▷ El número de programa y el nombre del canal de TV aparecen en un bloque negro.
- Con las teclas ▲, ▼, ► o ◀ pase al número que desea asignar al canal de TV.
- Pulse **OK**.
- ▷ El canal de TV se mueve al número de programa seleccionado.
El canal de TV al cual se había atribuido este número previamente, se desplaza automáticamente al número de programa de la cadena de TV modificada.
- Repita la operación para todos los canales de TV que usted desee intercambiar.
- ¿Le satisfacen las asignaciones hechas ?
- Pulse **MENU**.
- ▷ Aparece nuevamente el menú de **INSTALACIÓN**.

Seleccionar los canales de TV preferidos

Durante la instalación todos los canales de TV memorizados fueron incluidos automáticamente en la lista de programas preferidos. Estos ajustes preferenciales le facilitan la selección rápida de sus programas preferidos. También el zapeo resulta mucho más rápido. En el menú Programas Preferidos usted puede indicar para cada canal si quiere memorizarlo como programa preferido. Puede hacer lo mismo con cada número de programa que desea reservar para programas recibidos a través del decodificador.

PROGRAMAS PREFERIDOS	EXT1	0 ...	10 ...
	EXT2	1 ...	11 ...
	EXT3	2 ...	12 ...
	FRONT	3 ...	13 ...
		4 ...	14 ...
		5 ...	15 ...
	
	Número de programa Preferido		

Si después de la instalación revisa rápidamente los canales de TV manteniendo pulsando las teclas **P** - o **+**, sólo van a aparecer en pantalla, aquellos canales almacenados en la lista de canales preferidos. Los canales de TV no incluidos en la lista de preferencias siempre pueden seleccionarse utilizando las teclas numéricas.

- Seleccione **Programas preferidos** utilizando las teclas **▲** o **▼** y pulse **OK**.
- ▷ Aparece el menú **PROGRAMAS PREFERIDOS**.
- ▷ Se ilumina **Número de programa**.
- Seleccione el número de programa de un canal de TV con las teclas numéricas.
- Seleccione **Preferido** utilizando las teclas **▲** o **▼**.
- Pulse las teclas **▶** o **◀** para seleccionar **Si** o **No**.
De este manera, decide si desea almacenar el canal de TV seleccionado en la nómina de canales de TV preferidos o no.
Repita la operación para cada canal que usted desee memorizar como favorito o no favorito.
- Pulse nuevamente la tecla **MENU** cuando haya terminado de seleccionar las cadenas de TV para su inclusión en la lista de preferencias.
- ▷ Aparece nuevamente el menú **INSTALACIÓN**.

Ajustar la Configuración del TV

Dependiendo de los equipos audio y video conectados a su TV puede seleccionar determinados ajustes.

- Seleccione **Configuración TV** utilizando las teclas **▲** o **▼** y pulse **OK**.
- ▷ Aparece el menú **CONFIGURAC. TV** y **Salida de audio** se ilumina.

CONFIGURAC. TV	Salida de audio
	Salida Ext2
	CD-i/CD foto
	Tipo de surround
	Modo central
	Amplificador ext.
	Línea de información

Salida de audio

Seleccione una salida de Audio según los equipos audio u otras fuentes externas de sonido conectados a su TV.

- Seleccione **Variable** utilizando las teclas **▶** o **◀** para controlar el volumen de los equipos audio a través de su TV.
Seleccione **Constante** si desea controlar el volumen con el control de volumen de su equipo audio.

Salida Ext2

Véase Grabar con su vídeo , pág. 35.

CD-i/CD foto

Véase Conectar sus equipos periféricos, TV y equipo CD-i/CD foto, pág. 31.

**CONFIGURAC.
TV**

Salida de audio
Salida Ext2
CD-1/CD foto
Tipo de surround
Modo central
Amplificador ext.
Línea de información

Las instrucciones siguientes se refieren al ajuste de las opciones Dolby.

- Seleccione utilizando las teclas ▲ o ▼ la opción del menú.
- Seleccione utilizando las teclas ◀ o ▶ el ajuste deseado.

Tipo de surround

Altavoces activos ?

	Modo central	Amplific. Ext	Frontal TV I & D	Frontal TV Central	Trasero I & D
Pro Logic (en caso de emisiones Pro Logic)	<input type="radio"/> Normal		<input type="radio"/> Si	<input type="radio"/> Si	<input type="radio"/> Si
	<input type="radio"/> Imaginario		Si	No	Si
	<input type="radio"/> Ancho		Si	Si	Si
	<input type="radio"/> No				
Dolby 3 Estéreo (en caso de emisiones estéreo)	<input type="radio"/> Normal		<input type="radio"/> Si	<input type="radio"/> Si	<input type="radio"/> No
	<input type="radio"/> Imaginario		Si	No	No
	<input type="radio"/> Ancho		Si	Si	No
	<input type="radio"/> No				
Sala (en caso de emisiones mono)	<input type="radio"/> Normal		<input type="radio"/> Si	<input type="radio"/> No	<input type="radio"/> Si
	<input type="radio"/> Imaginario		Si	No	Si
	<input type="radio"/> Ancho		Si	No	Si
	<input type="radio"/> No (para seleccionar en Tipo de surround Pro Logic o Dolby 3 Estéreo)				
Apagar	Normal		Si	No	No
	Imaginario		Si	No	No
	Ancho		Si	No	No
	<input type="radio"/> No (para seleccionar en Tipo de surround Pro Logic o Dolby 3 Estéreo)				

E.S. - P. 30 - 30/01

**CONFIGURAC.
TV**

Salida de audio
Salida Ext2
CD-1/CD foto
Tipo de surround
Modo central
Amplificador ext.
Línea de información

Amplificador ext.

Usted ha conectado un amplificador de audio a las conexiones L y R de la parte trasera del TV. Véase Conectar Equipos periféricos, Equipo de audio, pág. 31.

- Seleccione • Tipo de surround : **Pro Logic** o **Dolby 3 Estéreo**
 - Modo central : **Normal** o **Ancho**
 - Amplificador ext. : **Si**

Línea de información

- Seleccione **Línea de información** utilizando las teclas ▲ o ▼ y pulse **OK**.
- Pulse la teclas ◀ o ▶ para seleccionar **Encender**.
- ▷ Después de seleccionar un canal de TV o cuando haya pulsado la tecla del mando a distancia, un canal de TV que también emite teletexto puede transmitir el nombre de canal o el título del programa emitido o cualquier otro mensaje que aparecer brevemente en la línea de información en la parte inferior de la pantalla.
- Pulse la tecla ◀ o ▶ para seleccionar **Apagar**.
- ▷ La línea de información sólo aparece cuando haya pulsado la tecla del mando a distancia, véase pág. 24, y cuando haya seleccionado un canal de TV.
- Pulse **MENU**.
- ▷ Aparece nuevamente el menú de **INSTALACIÓN**.

Memorizar núm. de progr. para su decodificador

En caso de conectar un decodificador, véase pág. 33, se pueden seleccionar, uno o más programas para utilizar decodificador.

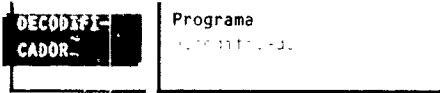

- Seleccione **Decodificador** utilizando las teclas ▲ o ▼ y pulse **OK**.
- ▷ Aparece el menú **DECODIFICADOR**.

- Seleccione **Programa** utilizando las teclas ▲ o ▼.
- ▷ Se ilumina **Programa**.
- Seleccione el número de programa con el que quiere memorizar el programa recibido del decodificar con las teclas numéricas.
- Seleccione **Decodificador** utilizando las teclas ▲ o ▼.
- ▷ Se ilumina **Decodificador**.
- Pulse las teclas ► o ◀ para elegir entre **Apagar**, **EXT1** o **EXT2**, el euroconector al cual ha conectado el decodificador.
Seleccione **Apagar** si no quiere que el programa seleccionado se active como un programa de decodificador.

Desactivación rápida de todos los menús

- Mantenga presionada la tecla **MENU** para que desaparezcan todos los menús de la pantalla.

Manejo

Para manejar el TV con el mando a distancia, éste debe estar en la posición TV. Si éste no fuera el caso, pulse primeramente la tecla **TV** a la izquierda de la pantalla. Las letras **TV** de la pantalla del mando a distancia se destacan sobre un bloque negro durante unos segundos.

Cada vez que pulsa alguna de las teclas del mando a distancia, parpadea la lamparita verde en la parte frontal de su TV.

Encendido del TV

- Pulse **⏻** en la parte frontal de su TV.
- ▷ Se enciende una lamparita verde y aparece el programa.
- ▷ En caso que se encendiera la lamparita roja, significa que su TV se encuentra en modo de espera. Lea más adelante.

Modo de Espera

- Para apagar su TV de manera temporal, pulse la tecla **⏻** que se encuentra en la parte superior del mando a distancia.
- ▷ Se enciende una lamparita roja del TV.
- Para encender nuevamente el TV, pulse la tecla **P - o +**. Si el TV no recibe ninguna señal de antena durante un periodo de 10 minutos, entonces conmuta automáticamente a modo de espera.

También, en el modo de espera su televisor consume energía. El consumo de energía contribuye a la contaminación de aire y agua. Recomendamos apagar su TV de noche en vez de dejarlo en el modo de espera. Usted ahorrará energía y el tubo de imagen es desmagnetizado lo que garantiza la buena calidad de la imagen.

Selección de los canales de TV

- Elija los programas de TV con las teclas numéricas o con la tecla **P - o +** del mando a distancia.
- Para un número de programa de dos dígitos, ingrese el segundo dígito en un tiempo inferior a 2 segundos.

Para el avance rápido a través de los programas de TV en su lista de canales preferidos.

- Pulse repetidamente la tecla **P - o +**.

Control de volumen

- Pulse la tecla **▲ - o +**.

¿Quiere memorizar el ajuste de volumen ?

Véase el menú Varios, Memorizar PP general en la pág. 20, para memorizar el mismo ajuste de volumen para todos los canales de TV.

Interrupción temporal del sonido

- Pulse la tecla **⏸**.
- ▷ El sonido se interrumpe temporalmente.
- Pulse nuevamente la tecla **⏸** para escuchar el sonido.

Encendido y apagado del menú

- Pulse la tecla **MENU** del mando a distancia.
- ▷ Aparece el **MENU PRINCIPAL**.
- Con las teclas **▲** o **▼** se seleccionan opciones del Menú Principal.
- ▷ El ajuste seleccionado se ilumina.
- Pulse la tecla **OK** en el mando a distancia para activar el menú seleccionado o para activar su selección.
- Pulse nuevamente la tecla **MENU** para retroceder al menú anterior.
- Mantenga pulsada la tecla **MENU** para que desaparezcan todos los menús de la pantalla.

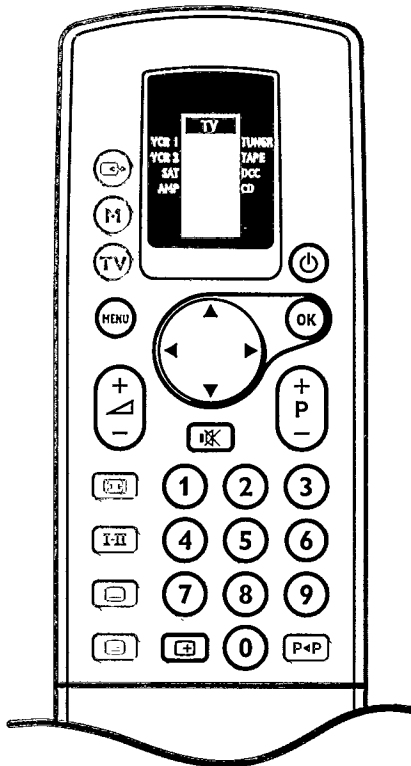

⏸ Sin Sonido

Menú Principal

Seleccionar los preajustes de imagen

Se han prememorizado en fábrica cuatro tipos de ajuste de imagen. Sin necesidad de adaptar los ajustes individuales, usted puede seleccionar entre cuatro preajustes diferentes utilizando la tecla **PICTURE** de los **SMART CONTROLS** en la tapa del compartimento del mando a distancia.

- Pulse repetidas veces la tecla **PICTURE** de los **SMART CONTROLS** para elegir entre : **Suave, Natural, Intenso** o **Personal**.
- ▷ Las opciones aparecen brevemente en la parte superior de la pantalla.

Los ajustes de imagen concuerdan con un determinado preajuste de contraste, color, realce y contraste plus.

Personal se refiere a los ajustes personales de contraste, color, realce y contraste plus en el menú de **IMAGEN** memorizados con **Memorizar PP general** en el menú **VARIOS**.

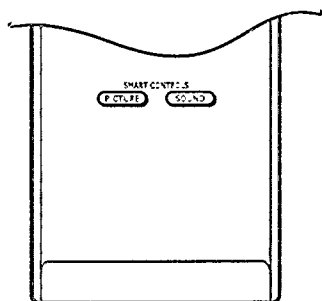

MENU
PRINCIPAL

IMAGEN
SONIDO
VARIOS
ÍNDICE
INSTALACIÓN

IMAGEN

Contraste
Brillo
Color
Realce
Tono
Digital Scan
Contraste plus

Ajuste de la imagen

- Pulse **MENU** en el mando a distancia.
- ▷ Aparece el **MENÚ PRINCIPAL** y **IMAGEN** se ilumina.
- Pulse **OK**.
- ▷ Aparece el menú de **IMAGEN**.
- Seleccione utilizando las teclas **▲** o **▼** el parámetros **Contraste, Brillo, Color, Realce, Tono, Digital Scan** o **Contraste plus** que desea ajustar.

*Cuando está viendo un programa de sistema NTSC, la opción **Hue** también aparece en el menú de **IMAGEN**.*

- Pulse la tecla **◀** o **▶** para ajustar el parámetro seleccionado.
- ▷ El menú **IMAGEN** desaparece y sólo el ajuste seleccionado (con barra) permanece activo en la pantalla.
- ▷ El menú **IMAGEN** reaparece automáticamente tras unos instantes o cuando presione la tecla **OK**.
Ahora puede seleccionar otro ajuste utilizando las teclas **▲** o **▼**.
El ajuste de imagen en los Smart Controls de **IMAGEN** se ponen en **Manual** hasta que los ajustes modificados se hayan memorizado.

Realce

El ajuste de Realce sólo se memoriza para el canal seleccionado, después de que desaparezca la indicación. Puede ajustar el realce para cada canal TV por separado.

VIARIOS

Sleeptimer
Bloque infantil
Memorizar PP general
Mensaje
Programadores
Fuente de grabación

¿Desea almacenar en memoria el ajuste recién efectuado de Contraste, Brillo, Color, Tono y Contraste plus para todos los canales de TV ?

- Pulse **MENU**.
- ▷ Aparece nuevamente el **MENÚ PRINCIPAL**.
- Seleccione **VIARIOS** y pulse **OK**.
- ▷ Aparece el menú **VIARIOS**.
- Seleccione utilizando las teclas **▲** o **▼** **Memorizar PP general** y pulse **OK**.
- ▷ **Memorizado** aparece brevemente en la parte inferior de la pantalla.
- ▷ Usted ha creado y memorizado un nuevo ajuste de imagen **Personal**.

Tono

- Pulse las teclas **▶** o **◀** para seleccionar tono de color: **Normal, Cálido** o **Fresco**.
- Pulse **OK**.
- ▷ Aparece nuevamente el menú **IMAGEN**.

Digital scan (Reducción del Parpadeo de Línea)

En algunas ocasiones la imagen de televisión puede ser más agradable si se desconecta el sistema digital scan.

- Pulse las teclas **▶** o **◀** para seleccionar **Encender** o **Apagar** y pulse **OK**.
- ▷ Aparece nuevamente el menú de **IMAGEN**.

Contraste Plus

Es conveniente activar la función Contraste plus para hacer que el contraste entre las partes claras y oscuras de la imagen más destacables.

En algunas ocasiones la imagen de televisión puede ser más agradable si se desconecta el sistema Contraste plus.

- Pulse las teclas **▶** o **◀** para seleccionar **Encender** o **Apagar** y pulse **OK**.
- ▷ Aparece nuevamente el menú de **IMAGEN**.

- Pulse **MENU**.
- ▷ Aparece nuevamente el **MENÚ PRINCIPAL**.
- Pulse nuevamente **MENU** para desactivar el **MENÚ PRINCIPAL**.

Selección del sonido

En el proceso de fabricación se han prememorizado 6 tipos de sonido. Se puede elegir cualquiera de esos 6 estilos con las teclas de **SOUND** del mando a distancia de **SMART CONTROLS**.

- Pulse repetidas veces la tecla **SOUND** de los Smart Controls para elegir entre : **Concierto, Clásico, Jazz, Pop, Estadio o Personal**.
- ▷ Los opciones aparecen brevemente en la parte superior de la pantalla. Los estilos de sonido concuerdan con un determinado preajuste de los valores del ecualizador. **Personal** se refiere a los ajustes personales de volumen, balance, graves y agudos en el menú de sonido memorizados con **Memorizar PP general** en el menú **VIARIOS**.

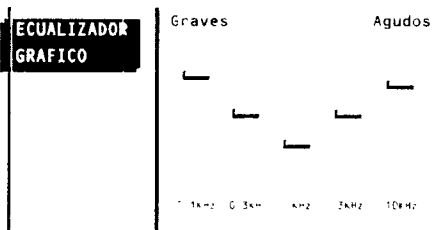
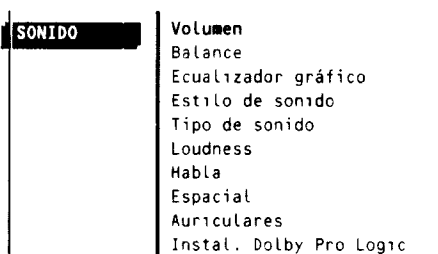

Ajuste del sonido

- Pulse **MENU** en el mando a distancia.
- ▷ Aparece el **MENÚ PRINCIPAL**.
- Seleccione utilizando las teclas **▲** o **▼** **SONIDO** y pulse **OK**.
- ▷ Aparece el menú **SONIDO**.
- Pulse las teclas **▲** o **▼** para seleccionar el parámetro de **Volumen** y **Balance**.
- Pulse las teclas **▶** o **◀** para ajustar el parámetro seleccionado.
- Seleccione utilizando las teclas **▲** o **▼** **Ecualizador gráfico** y pulse **OK**.
- ▷ Aparece el menú **ECUALIZADOR GRAFICO**.
- Seleccione utilizando las teclas **◀** o **▶** un parámetro de ecualizador.
- Pulse las teclas **▲** o **▼** para ajustar los parámetros.
- ▷ El tipo de sonido se pone en **Manual** hasta que los ajustes modificados del ecualizador gráfico se hayan memorizado.

Seleccionar los estilos de sonido con el menú de sonido

Este ítem del menú tiene la misma función que la tecla **Sound** de los Smart Controls en el mando a distancia descrita más arriba.

- Seleccione utilizando las teclas **▲** o **▼** **Estilo de sonido** en el menú **SONIDO**.
- Pulse las teclas **▶** o **◀** para seleccionar el estilo de sonido deseado : **Concierto, Clásico, Jazz, Pop, Estadio o Personal**.

¿Quiere memorizar el ajuste modificado para todos los canales de TV ?

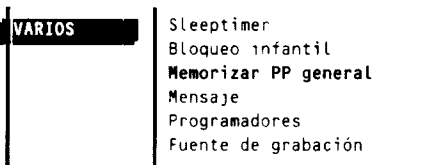

- Seleccione utilizando las teclas **▲** o **▼** **Varios** en el Menú Principal y pulse **OK**.
- ▷ Aparece el menú **VIARIOS**.
- Seleccione utilizando las teclas **▲** o **▼** **Memorizar PP general** y pulse **OK**.
- ▷ **Memorizado** aparece brevemente en la parte inferior de la pantalla.
- ▷ Usted ha creado y memorizado un nuevo ajuste de sonido **Personal**.

Selección de Tipo de sonido

Según la señal de sonido transmitida por los canales de TV, y si su TV está provisto de Nicam, su TV elegirá entre sonido estéreo y sonido digital si no hace su propia selección de sonido.

Si debido a la calidad de la transmisión la señal digital o estereofónica resulta débil, seleccione sonido analógico o mono.

- Seleccione utilizando las teclas ► o ◀ **Tipo de sonido** en el menú **SONIDO**.
- Pulse las teclas ► o ◀ para seleccionar el tipo de sonido deseable :
 - **Estéreo** o **Mono** cuando el canal de TV emite en sonido *estéreo*
 - **Digital** o **Analógico** cuando el canal de TV emite en sonido *digital*.

Activar o desactivar Loudness

Cuando haya seleccionado **Loudness Encender**, las altas y bajas frecuencias son reforzadas para dar naturalidad cuando escuche sonido de bajo volumen.

Seleccionar Habla

Cuando haya seleccionado **Habla Encender** los tonos graves son suprimidos y los tonos agudos son realzados.

Seleccionar Espacial

Cuando se ha seleccionado **Espacial Encender**, parecerá que los altavoces se encuentran más distanciados uno del otro.

Recibe un efecto de sonido espacial.

Auriculares

Para la conexión de auriculares, véase el capítulo Conexión de equipos periféricos en la página 32.

- Seleccione utilizando las teclas ▲ o ▼ **Auriculares** y pulse **OK**.
- ▷ Aparece el menú **AURICULARES**.
- Selecciones primero **Fuente** utilizando las teclas ▲ o ▼.
- ▷ **Fuente** se ilumina.
- Pulse las teclas ► o ◀ para seleccionar la fuente de sonido que desea escuchar con sus auriculares : **Automatico**, **TV**, **EXT1**, **EXT2**, **EXT3** o **FRONT**.
- Seleccione **Automatico** cuando desea escuchar el sonido correspondiente a la imagen de la pantalla.
- Seleccione **TV** si desea *escuchar* el sonido de una canal de TV a través del sintonizador de su TV y si desea *mirar* un programa del vídeo o de cualquier otro equipo periférico conectado.
Ejemplo : Usted puede mirar una película del vídeo, escuchando el comentario de un partido de fútbol.
- En todos los demás casos, seleccione la fuente a la cual esté conectado su aparato.
El TV tiene que estar encendido, pero no es necesario mirarlo.
- Seleccione utilizando las teclas ▲ o ▼ los parámetros **Volumen** y **Balance**.
- ▷ El parámetro seleccionado se ilumina.
- Pulse la tecla ► o ◀ para ajustar el parámetro seleccionado.
- Pulse **MENU**.
- ▷ Aparece nuevamente el menú **SONIDO**.

AURICULARES

Volumen
Balance
Fuente

Instalación Dolby* Pro Logic

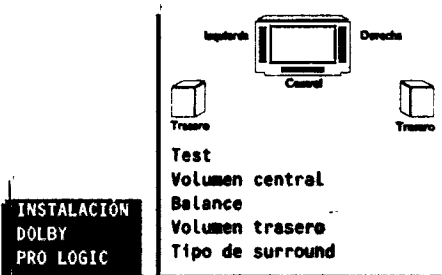
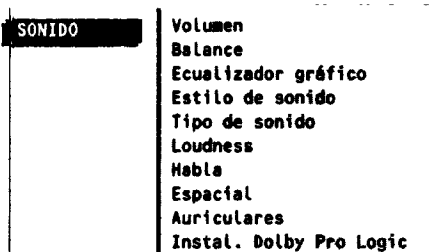

- Seleccione utilizando las teclas ▲ o ▼ **Instal. Dolby Pro Logic** y pulse **OK**.
- ▷ Aparece el menú **INSTALACIÓN DOLBY PRO LOGIC** y **Test** se ilumina.

La mayoría de los programas suenan mejor cuando el balance de volumen de las altavoces central, izquierda, derecha y posterior estén en la misma posición. No obstante, algunos programas sonarán mejor si se varían los ajustes para obtener una óptima separación entre las altavoces frontales y posteriores. Los altavoces activos dependen de la selección que se haya hecho en el menú de Configuración del TV, pag. 10.

- Seleccione utilizando las teclas ▲ o ▼ **Tipo de surround**.
- Pulse las teclas ► o ◀ para seleccionar **Pro Logic**.
- Seleccione nuevamente **Test** utilizando las teclas ▲ o ▼.
- Pulse las teclas ► o ◀ para seleccionar **Test Encender**.
- ▷ Las altavoces izquierdo, central, derecho y posterior emiten sucesivamente, durante dos segundos, una señal sonora constante. Esto le permitirá ajustar el volumen de las altavoces individuales. Los altavoces activados se iluminan en la figura reproducida en la pantalla.
- Seleccione utilizando las teclas ▲ o ▼ **Volumen central, Balance o Volumen trasero**.
- ▷ El parámetro seleccionado se ilumina.
- Pulse las teclas ► o ◀ para ajustar el parámetro seleccionado.
- Seleccione nuevamente **Test** utilizando las teclas ▲ o ▼.
- Pulse las teclas ◀ o ► para desactivar **Test**.

Tipo de surround

- Seleccione utilizando las teclas ▲ o ▼ **Tipo de surround**.
- ▷ **Tipo de surround** se ilumina.
- Pulse las teclas ► o ◀ para seleccionar el tipo de surround deseado : **Pro Logic, Dolby 3 Estéreo, Sala o Apagar**.

Pro Logic

Además de los altavoces izquierdo y derecho, los altavoces centrales y posteriores de Surround reproducen el sonido especial Dolby Surround Pro Logic.

Los 4 canales de altavoces están grabados en todas las películas que estén marcadas con el símbolo  **Dolby Surround**.

Este tipo de sonido está especialmente recomendado con programas y películas codificadas con Dolby Surround.

Dolby 3 Estéreo

- ▷ El sonido Dolby 3 Estéreo se distribuye a los altavoces de la derecha, izquierda y centro.
- ▷ Los altavoces posteriores no producen ninguna señal.

Sala

- ▷ La señal de sonido central se distribuye a los altavoces posteriores, produciendo una sensación similar a la que se apreciaría en un auditorio.
- ▷ El altavoz central no produce ninguna señal. Este tipo de sonido se recomienda cuando no se recibe una transmisión Dolby Surround cuando se quiere añadir sonido posterior en cualquier caso.

Apagar

- ▷ En este caso se reproducen sólo las señales de sonido izquierdo y derecho. Usted solo escuchará sonido estéreo si el programa se transmite en estéreo.

- Pulse dos veces **MENU**.
- ▷ Aparece nuevamente el **MENÚ PRINCIPAL**.

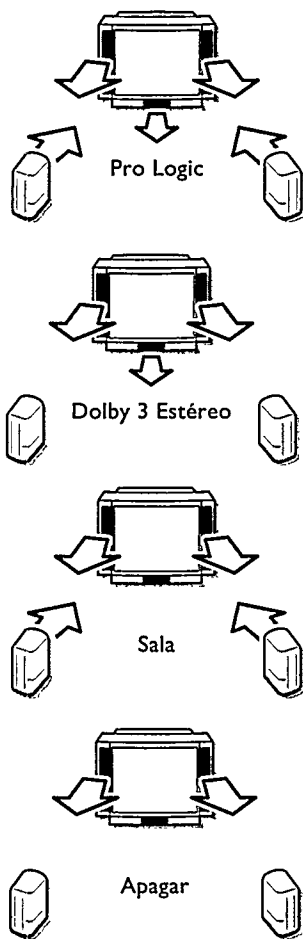

Controlar los ajustes básicos de imagen y sonido con la tecla Local Menu

Si se ha roto o extraviado el mando a distancia, siempre será posible modificar determinados ajustes de imagen y sonido.

- Pulse la tecla **LOCAL MENU** que se encuentran en el compartimento en la parte frontal del aparato.
- ▷ El ajuste **Volumen** aparece en la pantalla, junto con una barra.
- Pulse la tecla **V - o +** en la parte frontal del TV para ajustar el volumen.
- Vuelva a presionar una o repetidas veces la tecla Local Menu para seleccionar el ajuste siguiente.
- ▷ Los ajustes **Volumen, Brillo, Color o Contraste** aparecen en la pantalla, junto con una barra.
- Pulse la tecla **V - o +** que se encuentra en la parte frontal de su TV para modificar el ajuste seleccionado.
- Pulse nuevamente la tecla **LOCAL MENU** después de seleccionar el último ajuste.
- ▷ Los ajustes del Local Menu desaparecen.

El Menu Local se desactiva automáticamente tras 10 segundos de inactividad.

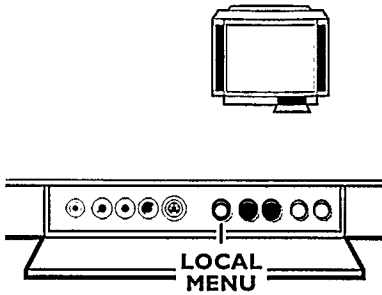

Varios

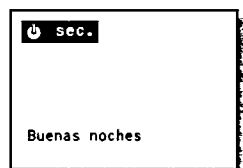
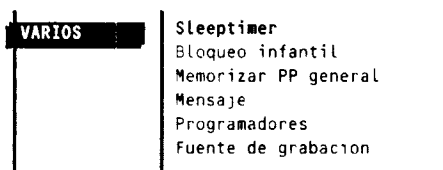

- Seleccione utilizando las teclas ▲ o ▼ **VARIOS** en el **MENÚ PRINCIPAL** y pulse **OK**.
- ▷ Aparece el menú **VARIOS**.
- Haga su selección en el menú **VARIOS** utilizando las teclas ▲ y ▼.
- ▷ El ajuste seleccionado se ilumina.

Sleeptimer

Con el sleeptimer usted puede ajustar la hora en que su TV tiene que ponerse automáticamente en modo de espera.

- Mantenga pulsada la tecla ►.
- ▷ El sleeptimer comienza su cuenta progresiva hasta **180 min.**
- Mantenga pulsada la tecla ◀.
- ▷ El sleeptimer comienza su cuenta regresiva desde **180 min.**
- Si Ud. hubiese ajustado un tiempo determinado, entonces un minuto antes de llegado el tiempo de apagarse, aparece automáticamente en pantalla el tiempo que falta para que se apague el TV junto con el mensaje **Buenas noches**.

Bloqueo infantil

Cuando se encuentra activado el bloqueo infantil, el TV sólo puede ser encendido con las teclas numéricas del mando a distancia.

Las teclas **P - y +** en el compartimento del TV están bloqueadas.

Si apareciera **Bloqueo infantil ACTIVADO**, hay que desconectar el modo de bloqueo infantil antes de utilizar las teclas **P - y +** del TV.

- Para activar o desactivar el bloqueo infantil, sólo deber pulsar las teclas ► o ◀.

Memorizar Ajuste personal

- Seleccione **Memorizar PP general** utilizando las teclas ▲ y ▼.
- Pulse **OK**.
- ▷ **Memorizar PP general** se ilumina, y aparece brevemente en la parte inferior de la pantalla, el mensaje **Memorizado**.
- ▷ Los ajustes de contraste, brillo, color y contraste plus hechos en el Menú de Imagen y los ajustes de volumen, balance y ecualizador hechos en el Menú de Sonido están memorizados para todos los canales de TV.

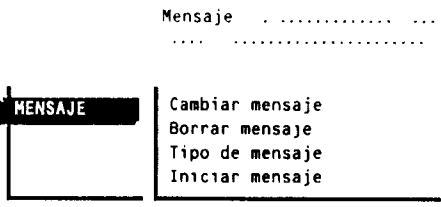

Mensaje

Esta función le permite introducir un mensaje personal que se visualizará automáticamente en pantalla al encenderse el aparato desde el modo de espera.

Por ejemplo : Volveré tarde esta noche. No me esperes a la hora de la cena.

- Seleccione utilizando las teclas ▲ o ▼ **Mensaje**.
- Pulse **OK**.
- ▷ Aparece el menú **MENSAJE**, consistente en una parte destinada para el mensaje y un menú de opciones.

- Seleccione utilizando las teclas ▲ o ▼ **Cambiar mensaje** y pulse **OK**.
- ▷ En la primera posición del primer renglón de mensajes aparece un bloque.
- Seleccione con las teclas ▲ o ▼ la letra o número que desea asignar.
- Seleccione con la tecla ► las siguientes posiciones.
- Introducir las letras o números.

Usted puede introducir un mensaje de 2 renglones de 27 posiciones cada uno.

¿Ha introducido alguna letra o número equivocado ?

- Elija, utilizando las teclas ► o ◀ la posición de la letra o cifra que desea modificar.
- Elija, utilizando las teclas ▲ o ▼ la letra o cifra correcta.

- Pulse **OK** cuando haya introducido el mensaje completo.
- Pulse las teclas ▲ o ▼ para seleccionar otras opciones del Menu de Mensaje.

Borrado del mensaje

- Seleccione **Borrar mensaje** y pulse **OK** para borrar el mensaje anterior.
- ▷ El mensaje anterior ha sido borrado.

Tipo de mensaje

- Seleccione **Tipo de mensaje**.
- ▷ **Tipo de mensaje** se ilumina.
- Pulse las teclas ► o ◀ para seleccionar el modo en que quiere que aparezca el mensaje : **Reducir, Desvanecer, Progresivo, Gradual**.

Iniciar mensaje

- Seleccione **Iniciar mensaje**.
- ▷ **Iniciar mensaje** se ilumina.
- Pulse las teclas ► o ◀ para seleccionar cuántas veces quiere que el mensaje aparezca : **Continua, Una vez o No**.

Visualización de mensaje

- Ponga su TV en modo de espera.
- ▷ El mensaje aparece en la pantalla tan pronto como se vuelva a encender su TV. Si ha seleccionado **Una vez**, el mensaje desaparece tras 30 segundos. Si ha seleccionado **Continua**, el mensaje permanece en pantalla hasta que se desconecte el TV con el interruptor de encendido/apagado en la parte frontal del aparato. El mensaje **NO** aparece cuando se ha seleccionado subtítulos permanentes, esto se indica ☰ al pie de la imagen. Véase Teletexto, pág. 29.

ES: DGM/01

VARIOS	Sleeptimer Bloqueo infantil Remorizar PP general Mensaje Programadores Fuente de grabación
---------------	---

PROGRAMA- DORES	Tiempo real Programa Hora de inicio Anular programador
----------------------------	---

Programadores

Con el menú de programadores usted puede programar el encendido automático de su TV desde el modo de espera en el número de programa deseado, o el cambio al número de programa deseado, en una hora previamente ajustada.

- Seleccione, utilizando las teclas ▼ o ▲ **Programadores** en el menú **VARIOS** y pulse **OK**.
- ▷ Aparece el menú **PROGRAMADORES** y **Tiempo real** se ilumina.

Tiempo real

En el progr. no. 1 o bajo el número menor ○ de programa preferido usted ha instalado un canal de TV que también emite teletexto. Véase Teletexto, pág. 27.

- ▷ La hora es sincronizada con la de ese canal de TV.
- Utilice las teclas numéricas para introducir otra hora.
- ▷ La hora ajustada manualmente es ajustada cada minuto y permanece visualizada en pantalla hasta desconectar el TV con el interruptor de encendido/apagado ①.

En el progr. no. 1 o bajo el número menor de programa preferido ha instalado un canal de TV que no emite teletexto. Véase Teletexto, pág. 27.

- ▷ La hora se restablece en --:-- y debe introducirse manualmente.
- Introduzca la hora utilizando las teclas numéricas.
- ▷ La hora actual se ajusta cada minuto y permanece visualizada en pantalla hasta desconectar el TV con el interruptor de encendido/apagado ①.

¿Ha introducido algún número equivocado ?

- Termine de introducir los dígitos, cualquiera, para salir del tiempo real y vuelva a comenzar.

Programa

- Seleccione, utilizando las teclas ▼ o ▲ **Programa**.
- ▷ **Programa** se ilumina.
- Con las teclas numéricas, introduzca el número de programa del canal de TV en que usted desea que sintonice su TV al conectarse.

¿Ha introducido algún número equivocado ?

- Introduzca nuevamente los números correctos.

Hora de inicio

- Seleccione, utilizando las teclas ▼ o ▲ **Hora de inicio**.
 - ▷ **Hora de inicio** se ilumina.
 - Con las teclas numéricas introduzca la hora de comienzo del programa elegido en que usted desea que sintonice su TV al encenderse.
- ▷ En la hora previamente ajustada su TV sintonizará desde el modo de espera en el número de programa seleccionado.
 - ▷ Hora de inicio se restablece en --:--.
- Mientras que usted está mirando otra canal, su TV cambiará a la hora previamente ajustada al número de programa seleccionado.
 - ▷ Hora de inicio se restablece en --:--.

Anular programador

- Seleccione, utilizando las teclas ▼ o ▲ **Anular programador** y pulse **OK**.
- ▷ Se iluminará **Anular programador** y **Hora de inicio** se restablece en --:--
- Pulse **MENU**.
- ▷ Aparece nuevamente el menú **VARIOS**.

Fuente de grabación

Véase Equipos periféricos, Grabar con su video en la página 35.

Seleccionar el índice



- Seleccione, utilizando las teclas ▼ o ▲ **ÍNDICE** en el **MENÚ PRINCIPAL** y pulse **OK**.
- ▷ Aparece una lista con los canales de TV memorizados junto con los nombres introducidos para los equipos periféricos.
Los canales de TV almacenados en su lista de canales preferidos aparecen en pantalla en caracteres blancos.
Mientras que los canales de TV que no están en su lista de canales preferidos aparecen en caracteres rojos.
El canal de TV cuyo programa está mirando se indica en un bloque negro.
- Pulse las teclas ▼ o ▲ para seleccionar un canal de TV dentro de una determinada columna.
- Pulse la teclas ◀ o ▶ para seleccionar otra columna de la lista de programas.
- Pulse **OK** para seleccionar el canal de TV deseado.

- Pulse dos veces **MENU**.
- ▷ Aparece el **MENÚ PRINCIPAL**.

Otras funciones

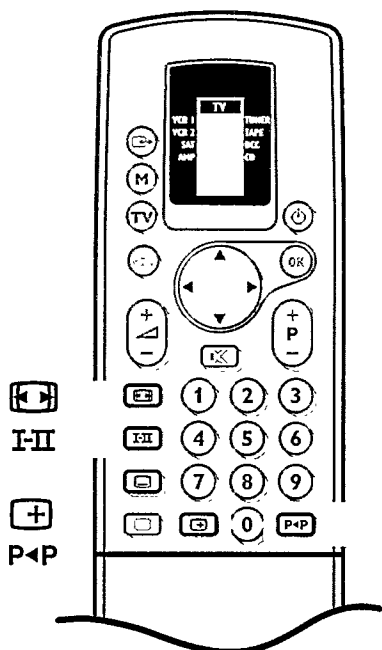

Compresión de imagen

En un futuro próximo, se transmitirán películas y otros nuevos programas, vía satélite en el nuevo formato expandido de pantalla.

Tanto los programas satélite como las grabaciones de un vídeo de formato expandido pueden ser visualizados en un TV normal de formato convencional.

- Pulse .
- ▷ La imagen se comprime.
Aparece una barra negra en la parte superior e inferior de la pantalla.
- ▷ El mensaje **Estrechamiento** aparece brevemente en la esquina superior izquierda de la pantalla.
- Pulse de nuevo para desconectar la función películas comprimidas.
Cuando hubiese conectado un vídeo de formato de pantalla ancha mediante un cable de euroconector, las imágenes van a ser comprimidas automáticamente.

Emisiones bilingües

- Pulse repetidas veces la tecla **I-II** para seleccionar idioma **I** o **II** si el canal emite en 2 idiomas, doblado y original (p. ej. Eurosport) o para seleccionar analógico o digital si el canal de TV emite sonido digital.
- ▷ **Dual I** o **II** aparece brevemente en pantalla.
Este ajuste sólo se memoriza para el programa de TV seleccionado cuando cambiamos a otro canal de TV o a modo de espera.
Puede seleccionar Dual para cada canal TV por separado.

Información en pantalla

Después de seleccionar un canal de TV o un programa de un equipo periférico o cuando haya pulsado la tecla la información siguiente puede aparecer brevemente o continuamente en la pantalla :

- el número y nombre del programa
- en la barra en la parte inferior de la pantalla, información transmitida por el canal de TV con Teletexto (p. ej. el nombre de canal, el título del programa emitido o cualquier otro mensaje)
- **Sonido Digital Disponible** cuando el canal de TV emite en sonido digital
- el modo de sonido actualmente seleccionado en caso que el canal de TV transmita en modo de sonido digital o estéreo (no ser que usted estuviera mirando la imagen de un equipo periférico o de un decodificador)
- **Sin sonido** cuando el sonido se encuentre temporalmente interrumpido
- **Dual I** o **II** en caso de emisiones bilingües
- la **Salida Ext2** (CVBS o Y/C) seleccionada en el menú Configuración TV
- el ajuste DNR seleccionado (véase pág. 25).

El número de programa permanente

- Pulse la tecla un poquito más largamente.
- ▷ El número de programa se queda encendido permanentemente en el ángulo superior derecho de la pantalla cuando este modo estaba apagado, o desaparece cuando este modo estaba encendido.

Seleccionar programa anterior

- Pulse la tecla **P+P**.
- ▷ Aparece en pantalla el canal de TV anteriormente seleccionado.

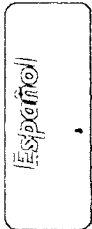
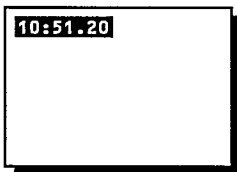
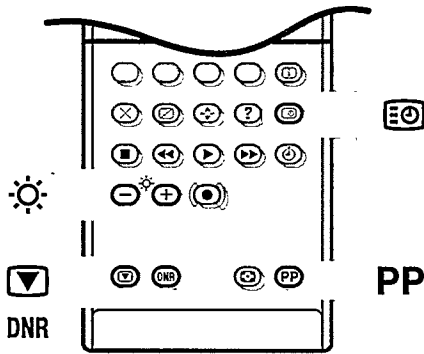
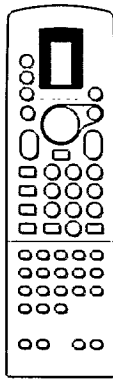

Hora

- Abra la portezuela del mando a distancia.
- Pulse **EO**.
- ▷ La hora, sincronizada con la del canal de TV con teletexto memorizada con el número de programa 1 o bajo el número menor de programa preferido, o entrada manualmente en el menú Programadores, aparecerá en la esquina superior izquierda de la pantalla.
Esta función no es posible cuando se han activado los subtítulos permanentes y se muestra **☰** al pie de la pantalla. Véase Teletexto en página 27.
- Para desactivar esta función, vuelva a pulsar la tecla **EO**.

Ajustar el brillo

- Abra la portezuela del mando a distancia.
- Pulse la tecla **☼** - o + para proceder al ajuste del brillo en la imagen.

Función de imagen congelada

- Abra la portezuela del mando a distancia.
- Pulse **▼**.
- ▷ La imagen se congela.
- Pulse nuevamente **▼** para retornar a imagen móvil.

Reducción Dinámica de Ruido : DNR

Puede reducir el ruido cuando se recibe una señal demasiado débil, y de esta manera incrementar la calidad de imagen para cada programa de TV en particular.

- Abra la portezuela del mando a distancia.
- Pulse la tecla **DNR** repetidamente para seleccionar **DNR mín**, **DNR med**, **DNR máx** o **DNR apagar**.
DNR med ofrece una óptima calidad de imagen y es la elección ideal para señales de nivel normal.
DNR máx NO es necesaria cuando la calidad de la imagen era buena.
- ▷ Por un momento su elección aparece en la parte superior de la pantalla.

El ajuste sólo se memoriza para el canal de TV seleccionado cuando la indicación haya desaparecido de la pantalla.

Puede seleccionar es ajuste DNR para cada canal TV por separado.



Tecla PP

Con la tecla verde PP es posible poner nuevamente en pantalla los ajustes de imagen y sonido que habían sido almacenados en la memoria con Memorizar PP general en el menú Varios, página 20.

- Abra la portezuela del mando a distancia.
- Pulse **PP**.

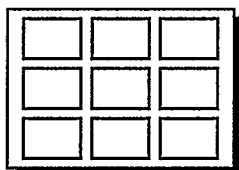
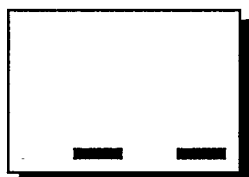
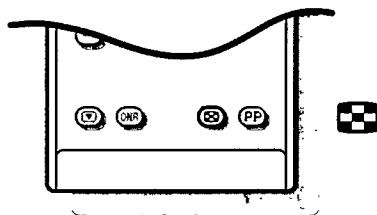
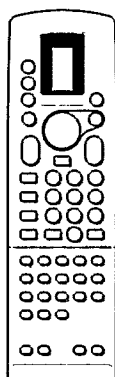
Mosaico de pantallas



- Abra la portezuela del mando a distancia.
- Pulse .
- ▷ Una línea de menú, **MODO MOSAICO**, aparece en la parte inferior de su pantalla una línea de menú. Este línea constas de tres funciones : **Búsqueda, Foto Fin., Estrobe.**
- Con las teclas   seleccione la función deseada y pulse **OK**.

Búsqueda

Se efectúa una muestra de todos los canales de TV almacenados, a partir del programa preferido, con los números de programa más bajos.

Es bastante normal que durante la búsqueda, usted aprecie un ligero temblor o distorsión de la imagen.

Sólo aparecen en pantalla los canales de TV almacenados en la lista de programas preferidos. En la última posición, se muestra la imagen del último programa en pantalla antes de haber conmutado el modo mosaico de pantallas a no ser que usted estuviera mirando la imagen de un equipo periférico. En este caso aparecerá en la última posición la imagen del siguiente programa preferido.

- Pulse nuevamente **OK**.
- ▷ Se muestra la siguiente serie de canales de TV almacenados en la lista de canales preferidos, o programas provenientes de periféricos de audio/Video. En cada una de las imágenes va a aparecer el número de programa que le ha sido asignado.
- Seleccione un canal de TV con las teclas de dígitos.
- ▷ Desaparece el modo mosaico de pantallas y aparece en pantalla el programa de TV seleccionado.
- Pulse  para desactivar la función de estroboscopia y el mosaico de pantallas.

*Jamás realice una búsqueda de los canales almacenados mientras esté grabando un programa con un video conectado a la entrada **EXTERNAL 1** o **2**. Este control de canales va a quedar grabado en la cinta.*

Foto finish

- ▷ La imagen principal aparece en la pantalla en imágenes congeladas sucesivas. La última imagen en la parte inferior derecha quedará en movimiento normal.
- Pulse nuevamente **OK**.
- ▷ Aparece en pantalla una nueva imagen en modo foto finish, sobreponiéndose a la anterior.
- Pulse  a fin de interrumpir la función foto finish y apagar la función mosaico de pantallas.

Función estroboscopia

- ▷ El programa es reproducido imagen a imagen. Como un movimiento interrumpido.
- Pulse nuevamente **OK**.
- ▷ La imagen se reproduce paso a paso rápidamente.
- Pulse  a fin de apagar la función mosaico de pantallas.

Teletexto

Algunos programas de TV emiten informaciones a través del teletexto. Cada programa que emite teletexto, dedica una página con informaciones acerca de cómo usar su sistema de teletexto. Véase el índice (normalmente la pág. 100). Hay veces que los programas de TV llevan subtítulos especiales para sordos.

Dependiendo del programa de TV, cada teletexto se transmite en un sistema diferente. El sistema utilizado se indica en las líneas opcionales en la parte inferior de la pantalla. Los colores en el renglón opcional corresponden con las teclas de color que se encuentran debajo de la tapa del compartimento del mando a distancia.

Teletexto de acceso rápido

El sistema de Teletexto de acceso rápido dispone de una gran memoria. Un correcto uso de esta memoria permite recuperar la página seleccionada casi siempre de forma instantánea. La única condición es que la emisión de teletexto del canal en cuestión esté activada desde hace medio minuto como mínimo.

Las mayores ventajas de este nuevo sistema de teletexto son :

Una considerable **reducción del tiempo de espera**, prediciendo que seleccionará probablemente el usuario, con resultados en :

- una rápida y directa selección de página anterior y siguiente
- memorización de los números de página citadas en la página activa
- la recuperación instantánea de las páginas citadas en la línea de opciones
- la creación de una **lista de páginas consultadas habitualmente** :

las páginas frecuentemente consultadas por el usuario son memorizadas en una lista de preferencias lo que permite su recuperación instantánea.

Las páginas son almacenadas en la memoria cuando se desactiva el teletexto o cuando se pasa a stand-by.

El usuario del teletexto controla la precaptura de **subpáginas**.

Activar y desactivar el teletexto

- Elija el programa del cual desea consultar el teletexto.
- Para activar el teletexto, pulse la tecla
- ▷ Si se activa teletexto mientras la pantalla visualiza un menú, éste desaparece automáticamente.
- ▷ En la pantalla aparece el contenido del teletexto junto con dos líneas de información en la parte superior, y una línea de opciones en la parte inferior de la pantalla.
- Para salir de pantalla de teletexto, vuelva a pulsar la tecla .
- ▷ Vuelve a aparecer en pantalla el canal de TV.

Selección de una página de teletexto

Mediante las teclas de números

- Mediante las teclas de números, elija el número de la página deseada.
- ▷ Si la página ha sido memorizada aparece inmediatamente, si no, el contador busca la página seleccionada.
- ▷ Aparece un mensaje si el número de página es incorrecto, o no existe. Los números de página que empiezan por 0 o por 9 no existen.
- Introducir el número correcto.

○ Mediante la línea de opciones

- Elija mediante las teclas de color, correspondientes las opciones coloreadas que están situadas en la parte inferior de la pantalla y dependiendo del sistema de teletexto que transmita el programa de televisión seleccionado,
 - las páginas anteriores o siguientes
 - las 2 páginas seleccionadas anteriormente
 - otros.

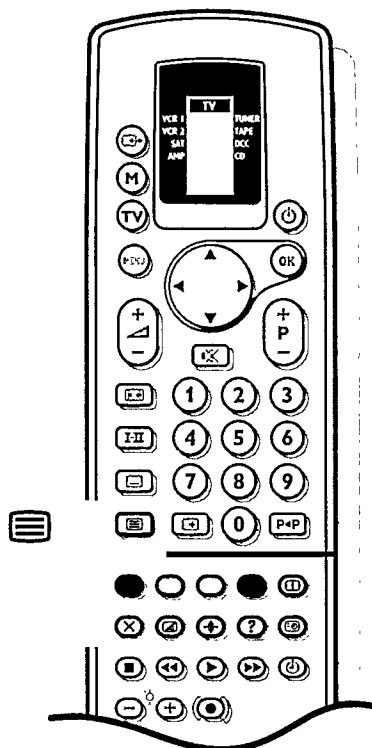

Español

Avance rápido a través de las páginas de teletexto

- Pulse la tecla ▲ para el avance a través las páginas anteriores.
- Pulse la tecla ▼ para el avance a través las páginas siguientes.

Selección de la página anterior de teletexto

- Pulse la tecla P◀P .
- ▷ Aparece nuevamente la página seleccionada anteriormente.

Selección de las subpáginas

Cuando se selecciona una página de teletexto que se compone de varias subpáginas, una de ellas aparece en la pantalla.

El número que aparece coloreado en la primera línea de información es la subpágina que se está visualizando.

El resto de subpáginas se pueden seleccionar de dos formas :

Mediante las teclas ◀ ○ ▶

- Los demás números de subpágina aparecen en blanco tan pronto como la emisión las haya encontrado y son memorizadas para que estén continuamente disponibles mientras la pantalla visualice la página de teletexto.
- Seleccione, utilizando las teclas ◀ ○ ▶ las subpáginas anteriores o siguientes.

○

Mediante la adición de un subcódigo

- Abra la portezuela del mando a distancia.
- Pulse [E@].
- Introduzca la subpágina mediante las teclas de números; por ejemplo 3 para la tercera página de siete subpáginas.
- ▷ El TV busca la subpágina deseada.
- Para cancelar el subcódigo, pulse la tecla [E@].
- Pulse nuevamente [E@].
- ▷ El renglón de información con las subpáginas disponibles aparece nuevamente.



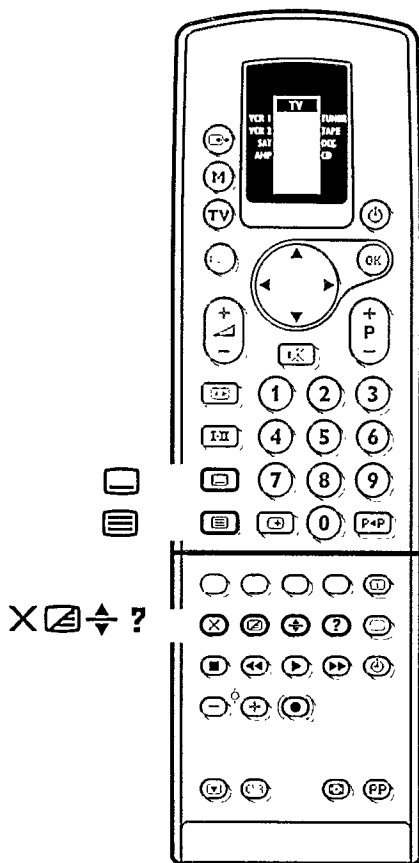

Elija el índice de contenido

- Abra la portezuela del mando a distancia.
 - Pulse la tecla de color blanco [i].
 - ▷ Aparece el índice, normalmente la página 100, de contenido.
-
- Pulse MENU.
 - ▷ Aparece un resumen T.O.P. de los temas del teletexto. No todas las emisoras transmiten en T.O.P. teletexto. Cuando no se transmite teletexto T.O.P. se indica en un mensaje en la cabecera de la pantalla.
 - Seleccione con las teclas ◀, ▶, ▲ o ▼ el número de página deseada.
 - Pulse OK.
 - ▷ La página solicitada aparece.



Selección de subtítulos permanentes

Los canales que emiten teletexto suelen emitir determinados programas provistos de subtítulos. Cada canal de TV puede memorizar una página de subtítulos. A veces se puede elegir entre diversas páginas de subtítulos. Entonces los subtítulos aparecen automáticamente en la pantalla cuando el programa emitido esté provisto de subtítulos.



- Para activar el teletexto, pulse la tecla .
- Seleccione la página de subtítulos deseada utilizando las teclas numéricas.
- ▷ La página de subtítulos seleccionada aparece en la pantalla, y también los subtítulos cuando el programa emitido esté provisto de subtítulos.
- Pulse la tecla  del mando a distancia.
- ▷ Aparece el mensaje **Subtítulos memorizado**.
- Para desactivar el teletexto, pulse la tecla .
- ▷ Si el programa del canal de TV seleccionado está provisto de subtítulos, éstos siempre estarán disponibles.
- ▷ Cuando no haya subtítulos disponibles, sólo se muestra al pie de la imagen .
- Pulse la tecla  del mando a distancia para activar o desactivar los subtítulos.
- ▷ Aparece el mensaje **Subtítulos ACTIVAR o DESACT**.

Para cada canal de TV hay que memorizar la correspondiente página de subtítulos, utilizando la tecla  del mando a distancia.



Funciones especiales del teletexto

- Para activar el teletexto, pulse la tecla .
- Abra la portezuela del mando a distancia.





Interrupción temporal

- Pulse la tecla .
- ▷ Pone en pantalla el programa de TV.
- ▷ El símbolo  indica que la función de teletexto se encuentra todavía activada. Antes de interrumpir el teletexto, puede seleccionar un número de página. El número de página aparece en la pantalla.
- Pulse nuevamente la tecla .
- ▷ Vuelve a aparecer el teletexto.



Superposición

- Pulse la tecla .
- ▷ La página de teletexto aparece superpuesta sobre la pantalla de programa.
- Pulse nuevamente la tecla .
- ▷ Sólo queda la página de teletexto.

Ampliación

- Pulse la tecla  para ampliar la mitad superior de la página de teletexto.
- Pulse las teclas  o  para revisar el texto renglón por renglón.
- Pulse nuevamente la tecla  para ampliar la mitad inferior de la página de teletexto.
- Pulsa una vez más esta misma tecla para volver al formato de página normal.

Información oculta

- Pulse la tecla  para poner en pantalla informaciones ocultas, tales como la solución de acertijos y rompecabezas.
- Para volver nuevamente a la pantalla de teletexto anterior, pulse nuevamente la tecla .



Conectar los equipos periféricos

Actualmente existe una amplia gama de equipos de Audio y de Vídeo que pueden ser conectados a su TV.

Este diagrama de conexión muestra dónde se pueden conectar los diversos equipos en la parte posterior o anterior de su TV.

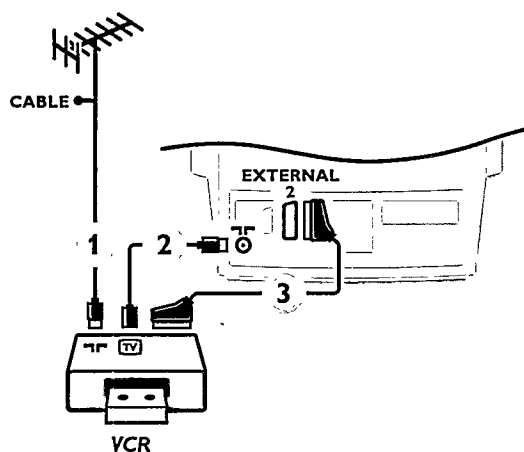

TV y vídeo

- Conecte los cables de antena ① y ② como se indica en la figura al lado. Se puede obtener una mejor calidad de imagen si se conecta adicionalmente el cable de euroconector ③.

Búsqueda y memorización de la señal de prueba de su vídeo

- Desconecte la antena ① del conector de antena "ANTENNA" de su vídeo.
- Encienda su TV y ponga el vídeo en la señal de prueba. (Véase también el manual de su vídeo.)
- Entre al menú de Instalación a través del Menú Principal.
- Realice la sintonía de la señal de prueba de su vídeo como si fueran canales de televisión. Véase Instalación, Buscar y Memorizar los canales de TV, Instalación manual, pág. 7.
- Memorice la señal de prueba bajo el número de programa 0, o bien entre 50 u 99.
- Vuelva a conectar la antena en el conector de antena "ANTENNA" de su vídeo después de memorizar la señal de prueba.

TV, vídeo y o más equipos periféricos (excep. CD-i/CD foto)

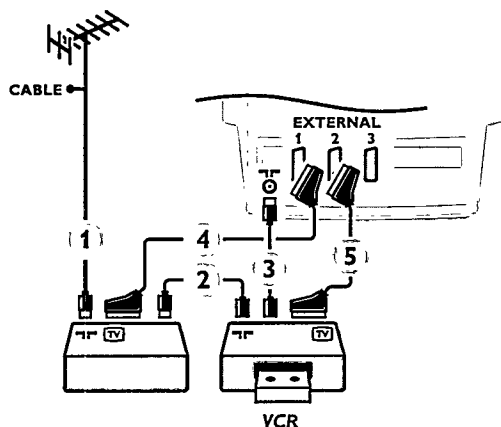

- Conecte los cables de antena ①, ② y ③ como se indica en la figura. Se puede obtener una mejor calidad de imagen si conecta adicionalmente un cable de euroconector ⑤ a EXTERNAL 2 y un cable de euroconector ④ a EXTERNAL 1 o 3.
- Verifique la señal de prueba de su equipo periférico de la misma manera que para su vídeo.

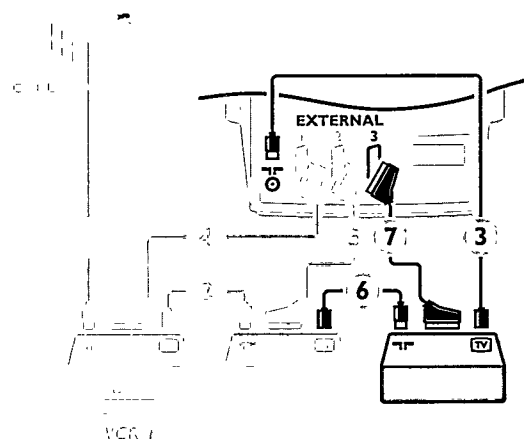

Cuando posea más de un equipo periférico, conéctele a cada uno de ellos un cable de antena extra ⑥ y un cable de euroconector adicional ⑦ a fin de obtener una mejor calidad de imagen.

Con un vídeo conectado a EXTERNAL 1 usted sólo puede grabar programas de su TV.

La grabación de un programa desde su TV o desde otro equipo, sólo es posible con el vídeo conectado a EXTERNAL 2. Véase Grabar con su vídeo, pág. 35.

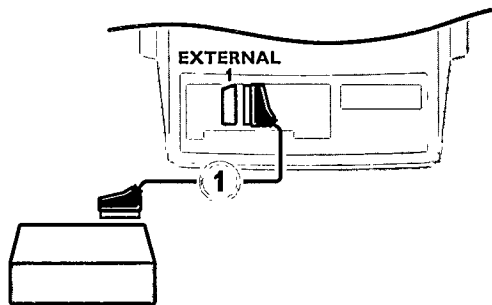

TV y un equipo CD-i/CD foto

- Conecte el cable de euroconector ① como se indica en la figura.
- Pulse la tecla **MENU** del mando a distancia.
- ▷ Aparece en pantalla el **MENÚ PRINCIPAL**.
- Mantenga pulsada la tecla **▼** para seleccionar **INSTALACIÓN**.
- ▷ **INSTALACIÓN** se ilumina.
- Pulse **OK**.
- ▷ Aparece el menú **INSTALACIÓN**.
- Seleccione **Configuración TV** utilizando las teclas **▼** o **▲** y pulse **OK**.
- ▷ Aparece el menú **CONFIGURAC. TV**.
- Seleccione, utilizando las teclas **▼** o **▲** **CD-i/CD foto**.
- ▷ **CD-i/CD foto** se ilumina.
- Pulse las teclas **◀** o **▶** para seleccionar **Mostrar**.
- ▷ Así obtiene una imagen perfecta para su CD-i/CD foto.

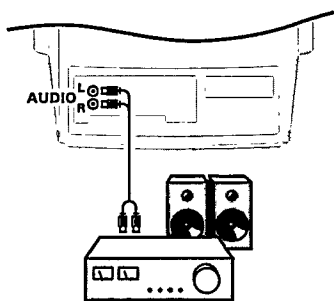
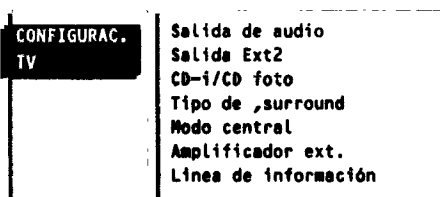

Equipo de audio

- El sonido de su TV puede escucharlo a través de su equipo de audio.
- Para esto, conecte los cables de audio a la entrada de audio de su equipo y la entrada **AUDIO L** y **R** de su TV.
- Seleccione el **Amplificador ext.** en el menú **Configuración TV**. Véase pág. 10.

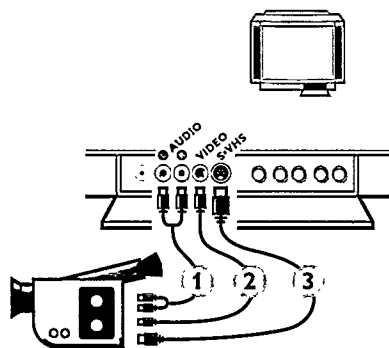

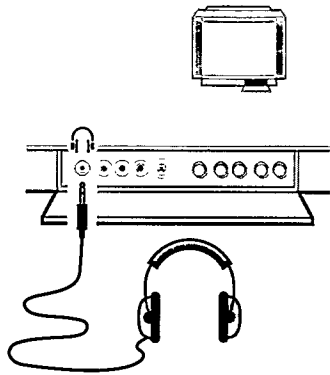

Videocámara

- Conecte su videocámara a la parte frontal de su TV.
- Conecte el equipo a la entrada **VIDEO** ② y **AUDIO L** ① para equipos mono.
- Para equipos estéreo conecte también **AUDIO R** ①.
- Para obtener la máxima calidad de nuestra cámara S-VHS, conecte los cables S-VHS a la entrada **S-VHS** ③ y a las entradas de **AUDIO** ①.



Auriculares

- Inserte el enchufe en la toma para auriculares  situada a la parte frontal de su TV.
- Pulse la tecla  del mando a distancia para desconectar los altavoces internos de su TV.
La toma para auriculares tiene una impedancia comprendida entre 8 y 4000 Ohm y sirve para los conectores de auriculares tipo 3,5 mm.

Seleccione **Auriculares** en el menú de **SONIDO** para ajustar el volumen y el balance de los auriculares y para seleccionar la fuente de sonido para sus auriculares. Véase página 17.

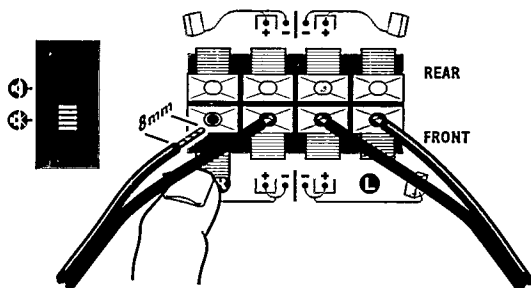
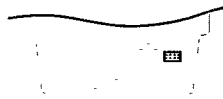

Altavoces extras

Usted puede substituir los altavoces internos izquierdo y derecho de su aparato por 2 altavoces adicionales de 8 Ohm como mínimo.

- Conecte los altavoces a los terminales existentes en la parte posterior de su TV.
- Mantenga pulsado el borne de conexión e introducir el cable en el orificio : el conductor positivo (el de la línea negra) en el terminal rojo , el conductor negativo en el terminal negro.
- No introduzca el cable demasiado.
- Conecte el altavoz delantero izquierdo a **FRONT L**, y el altavoz delantero derecho a **FRONT R**.
- Ponga el interruptor de altavoces existente en la parte posterior de su TV en la posición .
- ▷ Ahora los altavoces internos derecho e izquierdo de su TV están desconectados.

Decodificadores

La TV por cable le ofrece una amplia gama de programas. La mayoría de ellos son abiertos, otros pueden ser visualizados previo pago. Esto significa que Ud. debe suscribirse a la organización que emite los programas que Ud. desea recibir. Esta organización le va a proporcionar la unidad de decodificación correspondiente a fin de que pueda demodular la señal. Para mayores informaciones, consulte a su distribuidor. Véase también el folleto suministrado con su decodificador.

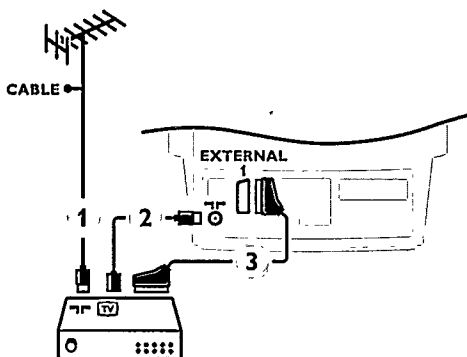

Conexión del decodificador con entrada de antena a su TV

- Conecte el cable de antena ① como se muestra en la figura. Cuando su decodificador posee un euroconector, obtiene una mejor imagen si conecta adicionalmente el cable de euroconector ③ a EXTERNAL 1.

Conexión del decodificador sin entrada de antena a su TV

- Conecte el decodificador a su TV sólo con el cable de euroconector ③ .

Español

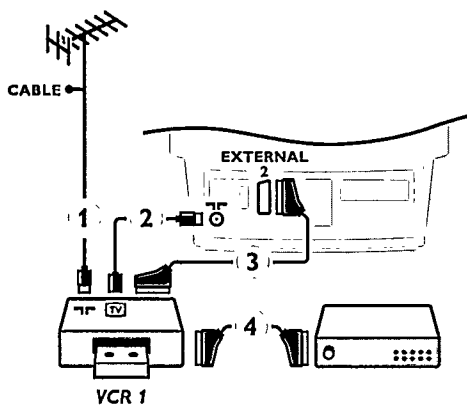

Conexión del decodificador al vídeo

Algunos aparatos de vídeo poseen un euroconector especial para decodificadores.

- Conecte el cable de euroconector ④ al euroconector de su decodificador y al euroconector especial de su vídeo. Léase también el manual de su vídeo.
- Para la conexión de su vídeo, léase anteriormente. Véase también Memorizar núm. de progr. para su decodificador, página 12.

Si desea conectar otros equipos a su TV, consulte a su distribuidor.

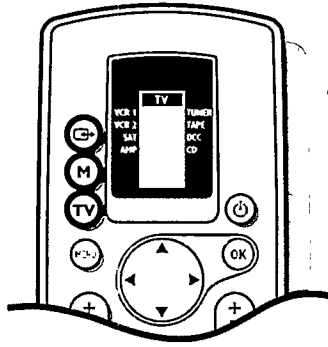

Reproducción de imagen y sonido de equipos periféricos conectados

Los equipos de audio y vídeo de nuestra gama de productos, pueden funcionar mediante el mando a distancia de su TV.

Entonces pulse la tecla **M** en el mando a distancia hasta que la flecha en la ventanilla indique al aparato que usted desea manejar con el mando a distancia.

Para operar nuevamente su TV, pulse primero la tecla TV y luego seleccione con las teclas numéricas el número de programa del canal de TV que usted desea mirar.

a. Reproducción de imagen y sonido desde equipos conectados sólo con **cable de antena**

- Encienda su TV.
- Con las teclas del mando a distancia seleccione el número del programa bajo el cual se encuentra memorizada la señal de prueba.
- Encienda su equipo. (Consulte el manual de su vídeo.)
- ▷ Se puede ver en la pantalla la imagen y/o el sonido.

¿Desea volver al programa de TV ?

- Con ayuda de las teclas de números, pulse entonces el número del programa de TV que desea poner en pantalla.

b. Reproducción de imagen y sonido desde equipos conectados con **cable de euroconector**

- Encienda su TV.
- Encienda su equipo.
- ▷ Sonido y/o vídeo son reproducidos o decodificados.

En caso que no fuera así :

- Pulse repetidamente la tecla  hasta que aparezca en pantalla el mensaje **EXT 1, EXT 2, EXT 3** o **FRONT** según donde tenga conectado su equipo, en la parte posterior o frontal de su TV.
- ▷ Sonido y/o vídeo son reproducidos o decodificados.

¿Desea volver al programa de TV ?

- Con ayuda de las teclas de números, pulse entonces el número del programa de TV que desea poner en pantalla.

c. Reproducción de imagen y sonido desde equipos conectados a la **parte frontal** de su TV

- Encienda su TV.
- Pulse repetidamente la tecla  hasta que aparezca en pantalla el mensaje **FRONT**.
- Encienda el equipo deseado.
- ▷ Aparece la imagen.

¿Desea volver al programa de TV ?

- Con ayuda de las teclas de números, pulse entonces el número del programa de TV que desea poner en pantalla.

Grabar con su vídeo

Si ha conectado un vídeo S-VHS, usted sólo puede grabar con calidad S-VHS desde un periférico S-VHS conectado al frontal del TV. (Por ej. cámara S-VHS). En este caso actúe como se indica a continuación.

CONFIGURAC. TV	Salida de audio Salida Ext2 CD-i/CD foto Tipo de surround Modo central Amplificador ext. Línea de información
---------------------------	---

- Pulse **MENU**.
- Seleccione, utilizando las teclas ▲ o ▼ **Configuración TV** en el menú **INSTALACIÓN** y pulse **OK**.
- Seleccione **Salida Ext2** utilizando las teclas ▲ o ▼.
- Seleccione **Calidad S-VHS** utilizando las teclas ◀ o ▶.

En el resto de los casos, si graba con un vídeo VHS o S-VHS, seleccione **Calidad VHS**.

- Mantenga presionada la tecla **MENU** para que desaparezcan todos los menús.

1. Grabar un programa de TV

- utilizando solamente un **cable de antena**

- Elija en su vídeo el número de programa que desea grabar.
- Ajuste su vídeo en posición de grabación.
(Para esto, consulte el manual de su vídeo.)

- a través de un **cable de euroconector** conectado al euroconector **EXTERNAL 2**

Con un vídeo conectado a EXTERNAL 2 es posible grabar tanto un programa de su TV como de cualquier otro equipo periférico.

- Elija en su TV el número de programa que desea grabar.
- Pulse **MENU**.
- Seleccione, utilizando las teclas ▼ o ▲ **VIARIOS** y pulse **OK**.
- Seleccione, utilizando las teclas ▼ o ▲ **Fuente de grabación**.
- Seleccione, utilizando las teclas ◀ o ▶ la fuente de la cual desea grabar : **Autom.** o **TV**.
- Seleccione **Autom.** si quiere grabar lo que se está viendo en la pantalla.
- Seleccione **TV** cuando quiera grabar un programa de televisión mientras está viendo un programa de otro periférico externo (2° VCR, CD-i,...).
- Pulse dos veces **MENU**.
- ▶ Desaparecen el menú **VIARIOS** y el **MENÚ PRINCIPAL**.
- Ajuste su vídeo en posición de grabación.
(Para esto, consulte el manual de su vídeo.)

- a través de un **cable de euroconector** conectado al euroconector **EXTERNAL 1**

Con el vídeo conectado a EXTERNAL 1 usted sólo puede grabar programas de su TV.

- Elija en su TV el número de programa que desea grabar.
- Ajuste su vídeo en posición de grabación.
(Para esto, consulte el manual de su vídeo.)

2. Grabación de un programa desde un equipo conectado al

EXTERNAL 1, EXTERNAL 3 o FRONT

- Encienda el equipo.
- Pulse **MENU**.
- Seleccione, utilizando las teclas ▼ o ▲ **VIARIOS** y pulse **OK**.
- Seleccione, utilizando las teclas ▼ o ▲ **Fuente de grabación**
- Con ayuda de las teclas ◀ o ▶ seleccione la conexión **EXT1, EXT3 o FRONT** de la cual desea grabar
- Pulse dos veces **MENU**.
- ▶ Desaparecen el menú **VIARIOS** y el **MENÚ PRINCIPAL**.
- Ajuste su vídeo en posición de grabación.
(Para esto, consulte el manual de su vídeo.)

VIARIOS	Sleeptimer Bloqueo infantil Memorizar PP general Mensaje Programadores Fuente de grabación
----------------	---

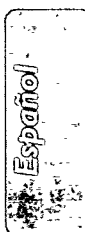

Uso del vídeo por medio del mando a distancia

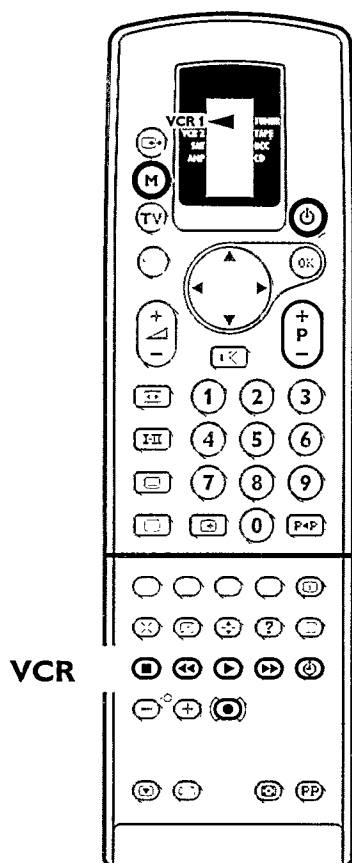

Los equipos de audio y vídeo de nuestra gama de productos, pueden funcionar mediante su mando a distancia.

- Pulse repetidas veces la tecla **M** del mando a distancia hasta que aparezca la indicación **VCR1** o **VCR2** en un bloque negro, dependiendo del vídeo que usted desee usar.
- Pulse una de las teclas de vídeo del mando a distancia :

■ para detener la cinta

◀◀ para rebobinar la cinta

▶ para reproducción

▶▶ para bobinar la cinta

⌚ para timer

● para grabación

+ P - para el avance rápido a través de los programas de TV del receptor de su vídeo

Las teclas numéricas para seleccionar los programas de TV del receptor de su vídeo.

La tecla ⏻ de modo de espera, para apagar su vídeo de manera temporal.

Consejos

Mantenimiento de la pantalla

Limpie su TV con un paño suave ligeramente humedecido. No utilice detergentes agresivos que puedan afectar el revestimiento protector de la pantalla.

Imagen débil

Asegúrese primeramente que ha seleccionado el sistema de TV correcto.

¿Su TV o antena interior se encuentra demasiado cerca de altavoces, equipos eléctricos no conectados a tierra o luces de néon, etc.?

Las montañas o edificios demasiado altos pueden dar lugar a imágenes dobles o imágenes fantasmas. A veces se puede mejorar la calidad en la recepción de la imagen modificando la dirección de la antena exterior.

¿La imagen o el teletexto son inentendibles? Compruebe si ha introducido la frecuencia de emisión correcta. Véase Instalación, p.8. Si se hubiesen desajustado el brillo y el contraste, pulse la tecla **PP**.

Apague su TV durante la noche con la tecla **Ⓛ** que se encuentra en la parte frontal de su TV.

A veces la conexión simultánea de una cámara S-VHS a la parte frontal de su TV y otros equipos periféricos a **EXT1** o **EXT2** puede afectar negativamente la calidad de imagen. En este caso desconecte uno de los aparatos.

No hay imagen

¿Está conectada la antena? ¿Se han conectado firmemente los enchufes machos al enchufe de antena hembra? ¿Está en buenas condiciones el cable de la antena y cuenta con enchufes machos apropiados? ¿Están en buenas condiciones los dispositivos de conexión a un eventual segundo aparato de TV?

En caso de duda, consulte a su distribuidor.

No imagen indica que el equipo periférico seleccionado no transmite ninguna imagen.

¿Pulsó la tecla correcta en el mando a distancia? Trate una vez más. ¿Pulsó nuevamente la tecla **Ⓛ** después de activar la función de teletexto?

¿Está desactivado el bloqueo infantil? Véase Varios, pág. 20.

Sonido

¿Interrumpió quizás el sonido con la tecla **Ⓧ**?

¿Quizás interrumpió el sonido de los altavoces internos con el interruptor que se encuentra en la parte posterior de su TV? Véase altavoces extras, pág. 32. Si el sonido viniera sólo de uno de los altavoces.

Asegúrese que el balance esté bien ajustado. Véase el menú de **SONIDO**, pág. 16.

Si no tuviera sonido desde los altavoces posteriores extras, seleccione **Espacial Encender** en el menú Sonido. Véase Espacial, pág. 17.

Mando a distancia

¿Su TV no responde al mando a distancia? Compruebe que el mando a distancia está en el modo TV. Pulse la tecla **TV** una vez más. Posiblemente están agotadas las pilas. Véase Preparación, pág. 4.

También puede usar la tecla **LOCAL MENU** situada en el frontal del TV.

Menú

¿Se equivocó en la selección del menú? Pulse nuevamente **MENU** para salir del menú.

Conexiones

Compruebe si su equipo periférico se encuentra conectado de manera correcta. Véase pág. 30. ¿Está encendido el equipo periférico deseado?

¿No hay solución?

Apague su TV y vuelva a encenderlo. **Jamás trate de reparar Ud. mismo un TV defectuoso.**

Contacte con su distribuidor o bien llame a un técnico autorizado.

Instrucciones sobre el fin del ciclo de vida

Este televisor incorpora materiales aptos para ser reciclados y reutilizados. Al final del ciclo de vida compañías especializadas podrán desmontar el televisor desechado para recuperar los materiales reutilizables y reducir al mínimo la cantidad de materiales a desechar. Infórmese acerca de las regulaciones locales para deshacerse de su viejo televisor.

¿Qué hacer con las pilas gastadas?

Las pilas Philips incluidas con el mando a distancia de su televisor no contienen los metales pesados de mercurio y cadmio. A pesar de ello, en muchos países se prohíbe desechar las pilas descargadas con la basura doméstica. Infórmese acerca de las regulaciones locales para el desecho de pilas descargadas.

Índice

- a** agudos, 16
 - altavoces extras, 32
 - altavoces posteriores, 3
 - analógico, 17
 - auriculares, 32
- b** balance, 16
 - bloqueo infantil, 20
 - brillo, 25
 - buscar los canales de TV, 7
- c** cable de euroconector, 30
 - canales C, 8
 - canales S, 8
 - CD-i/CD Foto, 31
 - color, 14
 - compresión de imagen, 24
 - configuración TV, 10
 - contraste, 14
 - contraste plus, 14
- d** decodificador, 12
 - digital, 17
 - digital scan, 15
 - DNR, 25
 - Dolby 3 Estéreo, 18
 - Dolby Pro Logic, 18
- e** ecualizador, 16
 - emisiones bilingües, 24
 - encendido del TV, 13
 - equipo de audio, 31
 - equipos periféricos, 30
 - espacial, 17
 - estéreo, 17
 - estilo de sonido, 16
 - estroboscópico, 26
 - euroconector, 31
- f** foto-finish, 26
 - frecuencia, 8
 - fuelle de grabación, 23
 - funciones especiales del teletexto, 29
- g** grabación, 35
 - graves, 16
- h** habla, 17
 - hora, 25
 - hue, 14
- i** idioma, 5
 - idioma del menú, 5
 - imagen, 14
 - imagen congelada, 25
 - índice, 23
 - información en pantalla, 14
 - instalación, 6
 - instalación automática, 6
 - instalación manual, 7
 - interrupción del sonido, 13
- l** línea de información, 11
 - local menu, 19
 - loudness, 17
- m** mando a distancia, 4
 - memorizar PP general, 20
 - memorizar canales de TV, 6
 - mensaje, 21
 - menú principal, 14
 - modo de espera, 13
 - modo selección, 7
 - mono, 17
 - mosaico de pantallas, 26
- n** nombrar, 9
 - número de programa permanente, 24
- p** país, 5
 - preferencia personal, 25
 - programas preferidos, 10
 - Pro Logic, 18
 - puesta en pantalla, 24
- r** realce, 14
 - reordenar el índice, 9
- s** S-VHS, 35
 - sala, 18
 - salida de audio, 10
 - selección de los canales de TV, 13
 - selección del sistema de TV, 7
 - sleeptimer, 20
 - smart controls, 14, 16
 - sonido espacial, 17
 - sonido, 16
 - subpáginas teletexto, 28
 - subtítulos, 29
- t** tecla de color, 27
 - tecla PP, 25
 - teletexto de acceso rápido, 27
 - test, 18
 - timers, 22
 - tipo de sonido, 17
 - tipo de surround, 18
 - tono, 14
- v** varios, 20
 - vídeo, 30
 - videocámara, 31
 - volumen central, 18
 - volumen posterior, 18



Geachte Mevrouw/Mijnheer,

*Wij zouden het zeer op prijs stellen als u de vragen op deze kaart zou willen beantwoorden door de vakjes aan te kruisen, die voor u van toepassing zijn.
U kunt de kaart dan ongefrankeerd op de post doen.
Bij voorbaat dank voor uw medewerking.*

Naam: _____ Leeftijd: _____

Adres: _____

Postcode: _____

Woonplaats: _____

Land: _____

Telefoonnr.: _____

Aantal leden in uw huishouding: _____

Datum van aankoop: _____

Typenr.: _____

3104 305 4580 1 FL 4 DPS

Dear Madam/Sir,

*We are very anxious to learn more about the buyers and users of this type of TV receiver.
You would do us a great favour if you would be kind enough to fill in this postage prepaid card and return it to us.*

Name: _____ Age: _____

Address: _____

Postal code: _____

Town: _____

Country: _____

Telephone number: _____

Number of members in your household: _____

Date of purchase: _____

Type number: _____

3104 305 4580 1 FL 4 DPS

**Philips Nederland B.V.
Afd. Consumer Electronics**

t.a.v. Hr. C. van Haaren

VB-9

Antwoordnummer 10381

5600 VB Eindhoven

Nederland

**Philips Consumer Electronics B.V.
Market Research C.T.V.**

Mrs. M.H. van Nieuwkastele

SFF 8

Antwoordnummer 10040

5600 VB Eindhoven

Netherlands

MARKTONDERZOEK ENQUETE

1. Is dit uw eerste kleurentelevisie of had u er al een?
 Dit is mijn eerste.
 Deze dient ter vervanging van mijn vorige televisie.
 Het merk was *(Hier invullen s.v.p.)*.

 Deze is gekocht als extra televisie
2. Wat was voor u de reden om juist deze kleurentelevisie te kopen? *(U kunt meerdere antwoorden aankransen.)*
 Uiterlijk
 Beeldskwaliteit
 Geluidskwaliteit
 Moderne techniek
 Veel mogelijkheden
 Andere reden, namelijk *(Hier invullen s.v.p.):*

3. Heeft u één of meer van de volgende apparaten op uw TV aangesloten? *(U kunt meerdere antwoorden aankransen.)*
 Een videorecorder:
 Mono Stereo/Hifi
 Jaar van aankoop 19 ..
 Een schotelantenne en satellietuner
 Audio-apparatuur
 Een laserdisc of CD-videospeler

4. Hoe heeft u over dit televisieapparaat gehoord?
(U kunt hier meerdere antwoorden aankransen.)
 In de winkel
 In folder, krant, tijdschrift
 Op TV gezien
 Van anderen
 Anders, n.l. *(Hier invullen s.v.p.)*

5. Wilt u hier een waarderingscijfer geven voor de volgende aspecten?
 1 is zeer slecht en 10 is uitmuntend.
 • Behandeling door de verkoper in de winkel
 • Bezorging van de TV door de winkel, voor zover van toepassing
 • Installatie van uw nieuwe TV. Alleen invullen als u dat zelf gedaan heeft
 • Eerste algemene indruk van de TV
6. Opmerkingen?

7. Wilt u deelnemen aan verder marktonderzoek?
 Ja
 Nee

MARKET RESEARCH SURVEY

1. Is this your first colour TV or have you owned one before?
 This is my first one
 This one replaced my previous one, which was
(Please fill in the brand.):

 This one was bought as an extra television
2. What was your reason for buying this particular television?
(You may put a cross against more than one answer.)
 Appearance
 Picture quality
 Sound quality
 Modern technology
 Other reasons, namely *(Please fill in.):*

3. Do you have one or more of the following pieces of equipment connected to your TV? *(You may put a cross against more than one answer.)*
 A video recorder:
 Mono Stereo/Hifi/Nicam.
 Year of purchase 19 ..
 A dish aerial and satellite tuner
 Audio equipment
 A laserdisc or CD Video player

4. How did you hear about this television set?
(You may put a cross against more than one answer.)
 In a shop
 In a folder, newspaper or magazine
 Saw it on TV
 From others
 In some other way, namely *(Please fill in.):*

5. Would you be so kind as to award a mark for the following aspects?
 1 is very poor and 10 is excellent.
 • Service by the salesperson in the shop
 • Delivery of the TV by the shop, if applicable
 • Installation of your new TV Only fill in if you have done this yourself.
 • Initial overall impression of the TV
6. Remarks?

7. Do you want to participate in any further market research?
 Yes
 No

Chère cliente/cher client,

*Nous vous serions reconnaissants de bien vouloir répondre
aux questions figurant sur cette carte et de nous la retourner.*

Port payé.

*Pour répondre il vous suffit de cocher la case correspondante.
Si une question nécessite plusieurs réponses, cochez plusieurs
cases. Nous vous remercions vivement de votre coopération.*

Nom: _____ Age: _____

Adresse: _____

Code postal: _____

Ville: _____

Pays: _____

Téléphone: _____

Ce foyer compte: _____ membres

Date d'achat: _____

Type n°: _____

Philips Consumer Electronics B.V.

Market Research VDP

Mrs. M.H. van Nieuwkasteele

SFF 8

Antwoordnummer 10040

5600 VB Eindhoven

Pays Bas

QUESTIONNAIRE D'ÉTUDE DE MARCHÉ

1. Est-ce votre premier téléviseur couleur, ou en possédiez-vous déjà un?

C'est mon premier téléviseur couleur

Cet appareil remplace mon ancien téléviseur

Mon ancien téléviseur était un (marque):

.....

Il s'agit d'un appareil supplémentaire

2. Pourquoi avez-vous choisi ce téléviseur couleur en particulier?
(Vous pouvez cocher plusieurs cases.):

Son aspect extérieur

Sa qualité d'image

Sa qualité de son

Sa technologie moderne

Ses nombreuses possibilités

Autres raisons:

.....

.....

3. Avez-vous branché un des périphériques suivants?

Un magnétoscope:

Mono Stereo/Hifi.

Année d'achat 19..

Une antenne parabolique et un syntoniseur satellite

Appareils audio

Un lecteur de CD-vidéo ou laserdisc-vidéo

4. Comment avez-vous découvert ce téléviseur?

(Plusieurs réponses possibles.)

Dans le magasin

Par le biais des dépliant, des journaux, des magazines

Vu à la télévision

Par votre entourage

Autres, à savoir:

.....

.....

5. Veuillez attribuer une note aux aspects suivants
(1 correspond à très mauvais, 10 à excellent)

• Comportement du vendeur dans le magasin

• Livraison du téléviseur par le magasin, pour autant que cela soit le cas

• Installation du nouveau téléviseur Uniquement si vous y avez procédé vous-même

• Votre première impression générale du téléviseur

6. Remarques?

.....

.....

7. Souhaitez-vous participer à d'autres études de marché?

Oui

Non

QUESTIONARIO RIGUARDANTE LO STUDIO DI MERCATO

1. Questo apparecchio?

È il mio primo televisore a colori
Sostituisce quello che avevo prima, la cui marca era
(nome della marca).

.....
Si aggiunge a quello che ho in casa

2. Per quali ragioni Lei ha scelto questo televisore?

(È possibile compilare più di una risposta.)

L'estetica

La qualità dell'immagine

La qualità del suono

Il prezzo

Le caratteristiche tecnologiche

Altro, (Per favore compilare qui):

.....
.....

3. Ha uno o più dei seguenti componenti connessi alla sua TV?

(Può mettere una croce su una o più risposte):

Un video registratore:

Mono Stereo/Hifi.

Anno d'acquisto 19 . .

Un'antenna satellite e tuner satellite

Componenti audio

Un disco laser o CD video

4. In quale maniera è venuto a conoscenza di questo TV?

(È possibile compilare più di una risposta.)

Tramite il rivenditore

Tramite opuscoli, giornali, riviste

Tramite pubblicità televisiva

Tramite altre persone

Altro e cioè (Per favore compilare qui).

.....
.....

5. Assegnare un punteggio ai seguenti aspetti

(1 = pessimo, 10 = eccellente)

• Attenzione ricevuta dal commesso nel negozio

• Consegna del televisore da parte del negozio (se prevista)

• Installazione del nuovo televisore (Compilare solo se è stata
effettuata di persona)

• Valutazione generale del televisore

6. Osservazioni?

.....
.....

7. Desideri partecipare a una ricerca di mercato più approfondita?

Sì

No

Estimado cliente,

Adjunto encontrará usted una serie de cuestiones, agradeciéndole tenga a bien responder a las preguntas que figuran en esta tarjeta y nos la remita. A franquear en destino. Para responder a estas preguntas, es suficiente con rellenar la casilla correspondiente. Si una pregunta tiene varias respuestas, rellenar varias casillas. Les agradecemos profundamente su cooperación.

Nombre:

Edad:

Dirección:

Código Postal:

Población:

Nación:

Teléfono:

Número de miembros en el hogar:

Fecha de compra:

Tipo nº:

RESPUESTA COMERCIAL

Autorización nº. 2408
B.O.C. y T. de fecha 28-2-72

No
necesita
sello
A franquear
en destino

ENCUESTA PROSPECCION DE MERCADO

1. ¿Es este su primer televisor de color o tenía Vd. ya uno?

Es el primero

Este reemplaza a mi televisor anterior que era de la marca

(Menciónela aquí):

.....

Lo he comprado como televisor extra

2. ¿Cuál ha sido la razón para comprar justamente este televisor de color? *(Puede Vd. aquí marcar varias casillas)*

El aspecto

La calidad de la imagen

La calidad del sonido

La tecnología moderna

Las muchas posibilidades

Otras razones, a saber *(Menciónela aquí):*

.....

.....

3. ¿Tiene Vd. conectado a su televisor uno o varios de los aparatos siguientes? *(Puede Vd. aquí marcar varias casillas.)*

Un video:

Mono Estereo/Hifi.

Año de compra 19 . .

Un reproductor de CDs, videodiscos, discos laser

Un equipo de audio

Una antena parabólica y sintonizador satélite

4. ¿Cómo se ha enterado Vd. de la existencia de este televisor?

(Puede Vd. aquí marcar varias casillas)

En la tienda.

Mediante prospecto, periódico, revista

Visto en la televisión

Por terceros

Por otras vías, a saber *(Menciónelas aquí)*

.....

.....

5. Por favor, ¿quiere indicar con qué nota calificaría Ud. los siguientes aspectos? El 1 es muy mal y el 10 excelente

• Trato por parte del dependiente en el comercio.

• Entrega a domicilio del televisor, si se encargó de ello el comercio.

• Instalación de su nuevo televisor. Indíquese sólo si Ud. mismo ha efectuado la instalación

• Impresión general de su televisor

6. ¿Observaciones?

.....

.....

7. ¿Desearía participar en futuros estudios de mercado?

Si

No

Sehr geehrte Kundin, sehr geehrter Kunde,

Wir wären Ihnen dankbar, wenn Sie uns diese Karte ausgefüllt und unfrankiert zurücksenden würden. Bitte kreuzen Sie einfach die zutreffende(n) Antwort(en) an oder füllen Sie die gepunkteten Linien aus. Wir danken Ihnen für Ihre Unterstützung!

Name:

Alter:

Straße:

Postleitzahl:

Wohnort:

Land:

Telefon:

Dieser Haushalt hat:

Personen

Datum des Ankaufs:

Modellnummer:

3104 305 4580 1 FL 4 DPS

Porto
zahlt
Empfänger

Philips GmbH

UB Consumer Electronics

Herrn Ziegeler

CE Marktforschung

Postfach 101420

20009 Hamburg

Deutschland

Certificado de garantía

Titular de la garantía, el comprador

Nombre

Domicilio

Población

Sello del vendedor

Placo de tipo



Muy importante :

La tapa posterior únicamente debe retirarla un Técnico de Servicio
La puesta en funcionamiento del aparato sin tapa posterior es peligrosísimo.

El que suscribe en nombre y representación de
N.V. Philips Industrial Activities Brugge.

Declara, bajo su propia responsabilidad, que el

Equipo : Televisor en color
Fabricado por : N.V. Philips Ind. Activities
En : Bélgica
Marca y modelo : Ver etiqueta adjunta

Objeto de esta declaración, cumple con la normativa siguiente:

- . Reglamento Técnico del Servicio de Difusión de Televisión y del Servicio Portador soporte del mismo (Real Decreto 1160/1989) Artículo 9.2
- . Reglamento sobre Perturbaciones Radioeléctricas (Real Decreto 138/1989) Anexo V.

Hecho en : Brugge Mayo1995

J. Stockman Factory Approbation Officer

Impreso en papel reciclado

Impresso em papel reciclado

