

# Panasonic<sup>®</sup>

## Color Television Operating Instructions

CT-32HL42  
CT-32HX42

CT-36HL42  
CT-36HX42

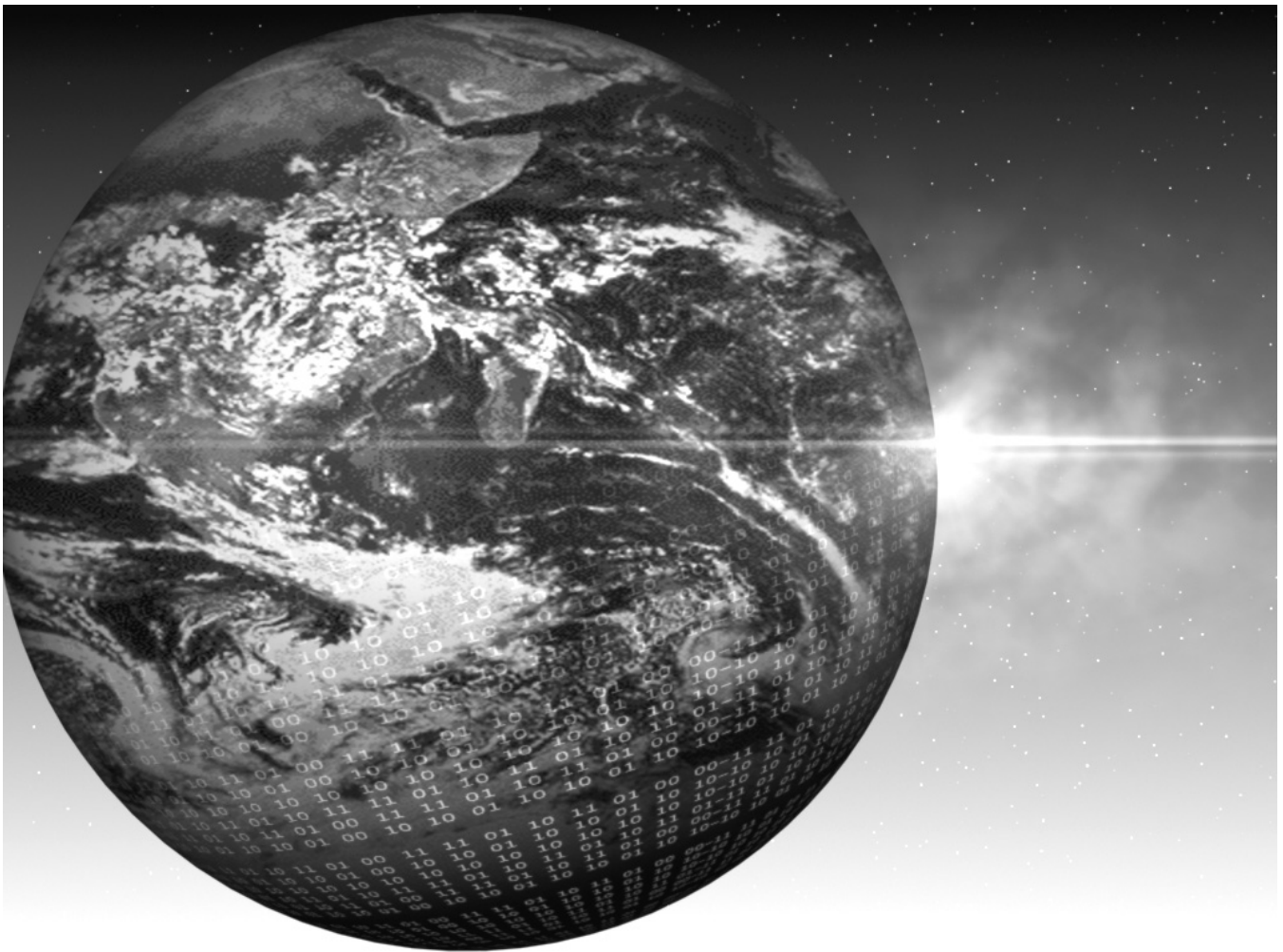

For assistance, please call: 1-800-211-PANA (7262) or  
send e-mail to: [consumerproducts@panasonic.com](mailto:consumerproducts@panasonic.com) (USA only)

TQB2AA0422 20513  
PRINTED IN USA



The lightning flash with arrow head within a triangle is intended to tell the user that parts inside the product are a risk of electric shock to persons.



The exclamation point within a triangle is intended to tell the user that important operating and servicing instructions are in the papers with the appliance.

**WARNING: TO REDUCE THE RISK OF FIRE OR ELECTRIC SHOCK, DO NOT EXPOSE THIS APPARATUS TO RAIN OR MOISTURE.**



The double insulation symbol (a square within a square) is intended to alert qualified service personnel to use only identical replacement parts in this apparatus.

**FCC CAUTION: ANY CHANGES OR MODIFICATIONS TO THIS TV RECEIVER NOT EXPRESSLY APPROVED BY MATSUSHITA ELECTRIC CORPORATION OF AMERICA COULD CAUSE HARMFUL INTERFERENCE, WHICH WOULD VOID THE USER'S AUTHORITY TO OPERATE THIS EQUIPMENT.**

**ENVIRONMENTAL NOTICE: THIS PRODUCT UTILIZES CATHODE RAY TUBES (CRT) AND OTHER COMPONENTS THAT CONTAIN LEAD. DISPOSAL OF THESE MATERIALS MAY BE REGULATED IN YOUR COMMUNITY DUE TO ENVIRONMENTAL CONSIDERATIONS. FOR DISPOSAL OR RECYCLING INFORMATION PLEASE CONTACT YOUR LOCAL AUTHORITIES, OR THE ELECTRONICS INDUSTRIES ALLIANCE: <[HTTP://WWW.EIAE.ORG](http://www.eiae.org)>**

This product incorporates U.S. Patent 6,266,098 B1; Issue date: July 24, 2001; assigned to Matsushita Electric Corporation of America; other U.S. and foreign patents pending.

**BBE**  
High Definition Sound

Manufactured under license from BBE Sound, Inc.  
Licensed by BBE Sound, Inc. under USP4638258 and 4482866.  
BBE and BBE symbol are registered trademarks of BBE Sound, Inc.

**Read these instructions completely before operating television.**

**Contents are subject to change without notice or obligation.**

Copyright 2002 by Matsushita Electric Corporation of America. All rights reserved.  
Unauthorized copying and distribution is a violation of law.

---

|   |           |
|---|-----------|
| <b>Table of Contents</b>                                |           |
| <b>Congratulations .....</b>                            | <b>2</b>  |
| Customer Record .....                                   | 2         |
| Care and Cleaning.....                                  | 2         |
| Specifications .....                                    | 2         |
| <b>Installation.....</b>                                | <b>3</b>  |
| Television Location.....                                | 3         |
| Optional Cable Connections.....                         | 3         |
| AC Power Supply Cord.....                               | 3         |
| Cable / Antenna Connection.....                         | 3         |
| <b>Feature Chart .....</b>                              | <b>4</b>  |
| <b>Auto Set Up Menu.....</b>                            | <b>5</b>  |
| <b>Optional Equipment Connections.....</b>              | <b>6</b>  |
| VCR.....  | 6         |
| Cable Box .....   | 7         |
| VCR and Cable Box .....                                 | 7         |
| Amplifier (TO AUDIO AMP) .....                          | 8         |
| Front Control Panel .....                               | 9         |
| Program Out (PROG OUT) .....                            | 10        |
| Digital TV - Set-Top Box (DTV-STB) or DVD Players ..... | 10        |
| <b>PIP and Split Operation .....</b>                    | <b>11</b> |
| Special Remote Buttons.....                             | 13        |
| <b>Remote Control Operation</b>                         |           |
| <b>(models CT-32HL42 and CT-32HL42.....)</b>            | <b>14</b> |
| Mode Operational Key Chart.....                         | 15        |
| Programming the Remote .....                            | 17        |
| Programming Without a Code .....                        | 17        |
| Component Codes.....                                    | 18        |
| <b>Remote Control Operation</b>                         |           |
| <b>(models CT-32HX42 and CT-32HX42 .....</b>            | <b>22</b> |
| Mode Operational Key Chart.....                         | 23        |
| Programming the Remote .....                            | 25        |
| Programming Without a Code .....                        | 25        |
| Component Codes.....                                    | 26        |
| <b>Roller Guide Menu™ Navigation.....</b>               | <b>28</b> |
| <b>Roller Guide Icons.....</b>                          | <b>30</b> |
| Roller Guide Icon Menus.....                            | 30        |
| <b>Rollerguide Icon Menu Operation .....</b>            | <b>31</b> |
| Set Up.....   | 31        |
| Timer .....   | 34        |
| Picture .....   | 35        |
| Channel.....  | 37        |
| Audio .....   | 39        |
| Lock.....   | 40        |
| <b>V-Chip Menu Operation.....</b>                       | <b>41</b> |
| <b>Troubleshooting Chart.....</b>                       | <b>47</b> |
| <b>Limited Warranty .....</b>                           | <b>48</b> |
| <b>Customer Services Directory .....</b>                | <b>50</b> |
| <b>Index .....</b>                                      | <b>51</b> |

---

## Congratulations

Your new television features state-of-the-art technology for high quality picture and sound with complete audio/video connections for your home theater system. Your TV is designed to give you many years of enjoyment. It was thoroughly tested and tuned at the factory for best performance.

### Customer Record

The model and serial number of this product are located on the back of the TV. You should note the model and serial number in the space provided and retain as a permanent record of your purchase. This will aid in identification in the event of theft or loss. Product registration for U.S. customers is available at: [www.prodreg.com/panasonic](http://www.prodreg.com/panasonic).

Model  
Number

Serial  
Number

### Care and Cleaning

#### Screen (Turn TV Off)

- Use a mild soap solution or window cleaner with a soft clean cloth. DO NOT USE ABRASIVE CLEANERS.
- Avoid excessive moisture and wipe dry.

**Note:** Do not spray any type of cleaning fluid directly on the screen.

#### Cabinet and Remote Control

- For cabinets and remote control, use a soft cloth dampened with water or a mild detergent solution. Avoid excessive moisture and wipe dry.
- Do not use benzene, thinner or other petroleum based products.

### Specifications

|   |                                |
|---|--------------------------------|
| <b>Power Source</b><br>CT-32HL42 (3.6A)<br>CT-32HL42U (3.6A)<br>CT-32HX42 (3.6A)<br>CT-32HX42U (3.6A)<br>CT-36HL42 (3.6A)<br>CT-36HL42U (3.6A)<br>CT-36HX42 (3.6A)<br>CT-36HX42U (3.6A) | 120V AC, 60Hz                  |
| <b>Channel Capability - 181</b>   | VHF-12; UHF-56; Cable-113      |
| <b>Video Input Jacks</b>  | 1Vp-p, 75 Ohm, Phono Jack Type |
| <b>Audio Input Jacks</b>  | 500mV RMS 47K Ohm              |
| <b>Video Output Jack</b>  | 1Vp-p, 75 Ohm, Phono Jack Type |
| <b>Audio Output Jacks</b>   | 0-2.0V RMS 4.7K Ohm            |
| <b>Component Input (Y / P<sub>B</sub> / P<sub>R</sub>)</b>  | 75 Ohm, Phono Jack Type        |
| <b>S-Video Input Jacks</b>  | S-Video (Y-C) Connector        |

Specifications are subject to change without notice or obligation

## Installation

### Television Location

This unit is intended to be used with an optional stand or entertainment center. Consult your dealer for available options.

- Avoid excessive sunlight or bright lights, including reflections.
- Keep away from excessive heat or moisture. Inadequate ventilation may cause internal component failure.
- Fluorescent lighting may reduce remote control transmitting range.
- Keep away from magnetic equipment, including motors, fans and external speakers.

**CAUTION:** Use this television receiver only with the cart, stand, tripod, bracket, or table specified by the manufacturer, or sold with the apparatus. When a cart is used, use caution when moving the cart/apparatus combination to avoid injury from tip-over. In order to avoid injury to children, never place your television receiver on a piece of furniture that is capable of being tilted by a child leaning on it, pulling on it, standing on it, or climbing on it.



CT-32HL42, CT-32HL42U :

**CAUTION:** These television receivers for use only with PANASONIC TY-32HL42P stand. Use with other carts (or stands) is capable of resulting in instability causing possible injury.

CT-32HX42, CT-32HX42U:

**CAUTION:** These television receivers for use only with PANASONIC TY-32HX40P stand. Use with other carts (or stands) is capable of resulting in instability causing possible injury.

CT-36HL42, CT-36HL42U :

**CAUTION:** These television receivers for use only with PANASONIC TY-36HL42P stand. Use with other carts (or stands) is capable of resulting in instability causing possible injury.

CT-36HX42, CT-36HX42U:

**CAUTION:** These television receivers for use only with PANASONIC TY-36HX40P stand. Use with other carts (or stands) is capable of resulting in instability causing possible injury.

### Optional Cable Connections

Shielded audio and video cables should be used between components. For best results:

- Use 75-ohm coaxial shielded cables.
- Use appropriate input and output connectors, that match your component connectors.
- Avoid long cables to minimize interference.

### AC Power Supply Cord

**CAUTION:** TO PREVENT ELECTRIC SHOCK, MATCH WIDE BLADE OF PLUG TO WIDE SLOT OF AC OUTLET AND FULLY INSERT. DO NOT USE A PLUG WITH A RECEPTACLE OR OTHER OUTLET UNLESS THE BLADE CAN BE FULLY INSERTED TO PREVENT BLADE EXPOSURE.

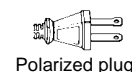

PROTECT POWER CORDS FROM BEING WALKED ON, ROLLED OVER, CRIMPED, BENT, OR PINCHED, PARTICULARLY AT PLUGS, CONVENIENCE RECEPTACLES, AND THE POINT WHERE THEY EXIT FROM THE APPARATUS.

### Cable / Antenna Connection

For proper reception, either a cable or antenna connection is required.

#### Cable Connection

Connect the cable supplied by your local cable company to ANT1 connection on back of television. Select cable mode and ANT1 in SET UP menu under Prog Chan (Program Channels).

**Note:** A cable converter box may be required for proper reception. Check with your local cable company for compatibility requirements.

Incoming Cable from Cable Company

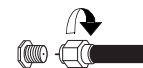

75 Ohm VHF/UHF on back of TV

#### Antenna Connections

- For proper reception of VHF/UHF channels, an external antenna is required. For best reception an outdoor antenna is recommended.
- Connect home antenna to ANT1 connection on back of television. Select TV mode and ANT1 in the SET UP menu under Prog Chan.

Incoming Cable from Home Antenna

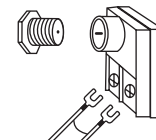

**Cable Preset**

---

Cable Mode is preset at the factory. Antenna users must change to TV Mode and ANT 1 in the Set Up menu.

**Feature Chart**

|                         |                           | CT-32HL42                | CT-32HX42                | CT-36HL42                | CT-36HX42                |
|-------------------------|---------------------------|--------------------------|--------------------------|--------------------------|--------------------------|
| <b>MODELS</b>           |                           |                          |                          |                          |                          |
| <b>FEATURES</b>         |                           |                          |                          |                          |                          |
| <b>SPECIAL FEATURES</b> | MENU LANGUAGE ENG/SPAN/FR | <input type="checkbox"/> | <input type="checkbox"/> | <input type="checkbox"/> | <input type="checkbox"/> |
|                         | 2 TUNER SPLIT             | <input type="checkbox"/> | <input type="checkbox"/> | <input type="checkbox"/> | <input type="checkbox"/> |
|                         | 2 TUNER PIP               | <input type="checkbox"/> | <input type="checkbox"/> | <input type="checkbox"/> | <input type="checkbox"/> |
|                         | VIDEO PICTURE MEMORY      | <input type="checkbox"/> | <input type="checkbox"/> | <input type="checkbox"/> | <input type="checkbox"/> |
|                         | VIDEO INPUT SKIP          | <input type="checkbox"/> | <input type="checkbox"/> | <input type="checkbox"/> | <input type="checkbox"/> |
|                         | CLOSED CAPTIONING         | <input type="checkbox"/> | <input type="checkbox"/> | <input type="checkbox"/> | <input type="checkbox"/> |
|                         | V-CHIP CAPABILITY         | <input type="checkbox"/> | <input type="checkbox"/> | <input type="checkbox"/> | <input type="checkbox"/> |
|                         | DIGITAL SCAN RATE         | 1080i, 480p              | 1080i, 480p              | 1080i, 480p              | 1080i, 480p              |
|                         | NTSC LINE - DOUBLER       | 480p                     | 480p                     | 480p                     | 480p                     |
|                         | VIDEO NORM                | <input type="checkbox"/> | <input type="checkbox"/> | <input type="checkbox"/> | <input type="checkbox"/> |
| <b>AUDIO</b>            | AUDIO NORM                | <input type="checkbox"/> | <input type="checkbox"/> | <input type="checkbox"/> | <input type="checkbox"/> |
|                         | STEREO                    | <input type="checkbox"/> | <input type="checkbox"/> | <input type="checkbox"/> | <input type="checkbox"/> |
|                         | AI SOUND                  | <input type="checkbox"/> | <input type="checkbox"/> | <input type="checkbox"/> | <input type="checkbox"/> |
|                         | BASS/BALANCE/TREBLE       | <input type="checkbox"/> | <input type="checkbox"/> | <input type="checkbox"/> | <input type="checkbox"/> |
|                         | SURROUND                  | <input type="checkbox"/> | <input type="checkbox"/> | <input type="checkbox"/> | <input type="checkbox"/> |
|                         | BBE                       | <input type="checkbox"/> | <input type="checkbox"/> | <input type="checkbox"/> | <input type="checkbox"/> |
|                         | A/V PROGRAM OUT           | <input type="checkbox"/> | <input type="checkbox"/> | <input type="checkbox"/> | <input type="checkbox"/> |
| <b>AV JACKS</b>         | A/V IN (REAR/FRONT)       | 4 (3/1)                  | 4 (3/1)                  | 4 (3/1)                  | 4 (3/1)                  |
|                         | AUDIO OUT                 | <input type="checkbox"/> | <input type="checkbox"/> | <input type="checkbox"/> | <input type="checkbox"/> |
|                         | S-VHS INPUT (REAR/FRONT)  | 2/1                      | 2/1                      | 2/1                      | 2/1                      |
|                         | COMPONENT INPUT           | 2                        | 2                        | 2                        | 2                        |

**IMPORTANT INFORMATION REGARDING THE USE OF VIDEO GAMES, COMPUTERS, OR OTHER FIXED IMAGE DISPLAYS.**

**WARNING:** The marking or retained image on the picture tube resulting from viewing fixed image is not an operating defect and as such is not covered by Warranty.

This television is designed to display constantly moving images on the screen. Continuous viewing of stationary images such as letterbox pictures on standard screen TVs (with top/bottom bars), non-expanded standard (4:3) pictures on wide screen TVs (with side bars shown on each side of an image), stock market report bars (ticker running at the bottom of the screen), video game patterns, fixed scoreboards, bright station logos, on-line (internet) or repetitive computer style patterns should be limited.

The extended use of fixed image program material can cause a permanent picture tube damage, shown as a "shadow image" viewable on normal programs. This type of irreversible picture tube deterioration can be limited by performing the following steps:

- Do not display the fixed image for extended periods of time.
- Turn the power off when not in use.

## Auto Set Up Menu

For your convenience, Auto Set up menu will be displayed on screen when the set is turned on for the first time. If needed, follow the menus and procedures for setting up the features.

- ❑ **IDIOMA/LANGUE** - To change menu language to ENGLISH, SPANISH or FRENCH.

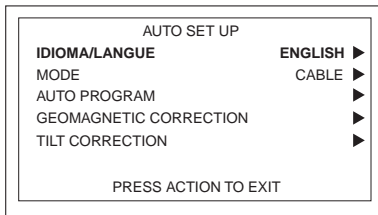

- ❑ Press **VOL** ► to select English, Spanish or French.

- ❑ **MODE** - To select TV (antenna) or CABLE mode depending on the signal source.

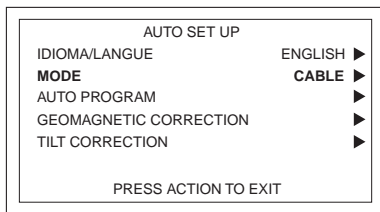

- ❑ Press **VOL** ► to select TV or CABLE.

- ❑ **AUTO PROGRAM** - To automatically program all channels with a signal.

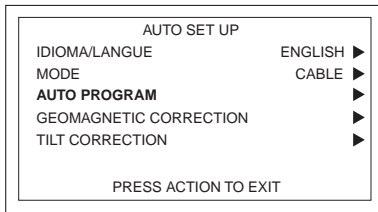

- ❑ Press **VOL** ► to start Auto Programming.

- ❑ **GEOMAGNETIC CORRECTION** - This feature is used to adjust discoloration of the picture due to earth's magnetic field in the area.

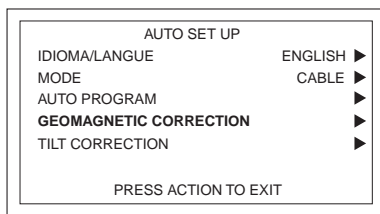

- ❑ Press **VOL** ► to display adjustment menu.
- ❑ Press ◀ **VOL** or **VOL** ► to adjust discoloration in picture.

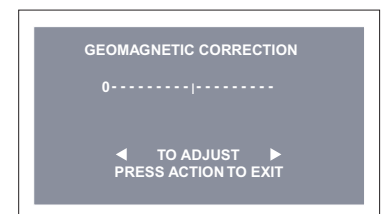

- ❑ **TILT CORRECTION** - This feature is used to adjust the tilt of the picture due to earth's magnetic field in the area.

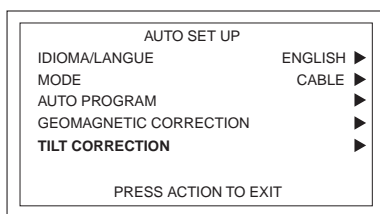

- ❑ Press **VOL** ► to display adjustment menu.
- ❑ Press ◀ **VOL** or **VOL** ► to adjust picture tilt.

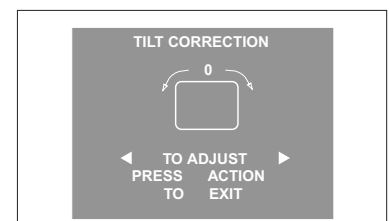

## Optional Equipment Connections

### VCR Connection

Follow this diagram when connecting your television to a VCR only.

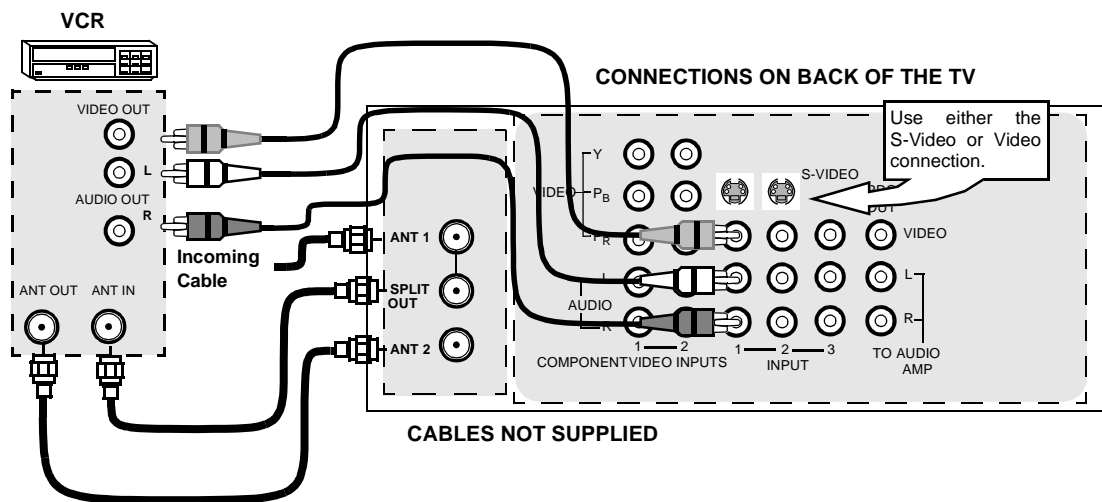

**Note:** The remote control must be programmed with supplied codes to operate the VCR.

#### Viewing a television program

##### Procedure

1. Select ANT1 in the SET UP menu under Prog Chan (Program Channels).
2. Tune the television to the television program you want to view.

#### Viewing a video

##### Procedure

###### □ Option A

1. Select ANT1 in the SET UP menu under Prog Chan.
2. Press the **TV/VIDEO** button on the remote control to select the video input (VIDEO 1, VIDEO 2 & COMP1, COMP2, etc.) connected to your VCR.
3. Begin the video.

###### □ Option B

1. Select ANT2 in the SET UP menu under Prog Chan.
2. Tune the television to Channel 3 or 4, depending on your VCR.
3. Begin the video.

#### Recording a television program

##### Procedure

###### □ Option A (Recording and viewing the same program)

1. Select ANT2 in the SET UP menu under Prog Chan.
2. Tune the television to Channel 3 or 4, depending on your VCR.
3. Using the VCR, tune to the television program you want to record.
4. Begin recording.

###### □ Option B (Recording one program while viewing another program)

1. Select ANT1 in the SET UP menu under Prog Chan.
2. Press the **TV/VIDEO** button on the remote control to select the video input (VIDEO 1, VIDEO 2, etc.) connected to your VCR.
3. Using the VCR, tune to the television program you want to record.
4. Begin recording.
5. Press the **TV/VIDEO** button on the remote control to switch back to TV mode.
6. Tune the television to the television program you want to view.



OF 7

## VCR and Cable Box Connection (Contd.)

### Recording a premium (scrambled) cable channel

#### Procedure

1. Select ANT2 in the SET UP menu under Prog Chan.
2. Press the **TV/VIDEO** button on the remote control to select the video input (VIDEO 1, VIDEO 2, etc.) connected to your VCR.
3. Turn the VCR ON.
4. Tune the VCR to Channel 3 or 4, depending on the switch setting on the back of VCR.
5. Using your cable box, tune to the premium cable channel you want to record.
6. Begin recording.

**Note:** To view a different channel while recording:

- Select ANT1 in the SET UP menu under Prog Chan.
- Press the **TV/VIDEO** button on the remote control to TV mode.
- Tune the television to a television program (except another premium cable channel).

## Amplifier Connection (TO AUDIO AMP)

To listen through a separate stereo system, connect an external audio amplifier TO AUDIO AMP outputs on back of television.

**Note:** TO AUDIO AMP terminals can not be connected directly to external speakers.

### Audio Adjustments

1. Select SPEAKERS ON located in the onscreen AUDIO menu.
2. Set amplifier volume to minimum.
3. Adjust television volume to desired level.
4. Adjust amplifier volume to match the television.
5. Select SPEAKERS OFF & VARIABLE AUDIO OUT from AUDIO menu.
6. Volume, mute, bass, treble and balance are now controlled through the television.

**Note:** Select SPEAKERS OFF & FIXED AUDIO OUT to control audio functions through the external amplifier.S

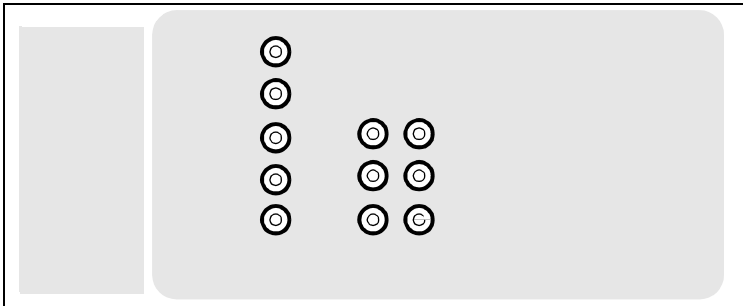

## Front Control Panel (models CT-32HX42 and CT-36HX42)

The front control panel can be used to access menus and switch video mode when the remote control is not available.

**ON/OFF INDICATOR** *Note:* The ON/OFF indicator LED (red) will be lit when set is on.

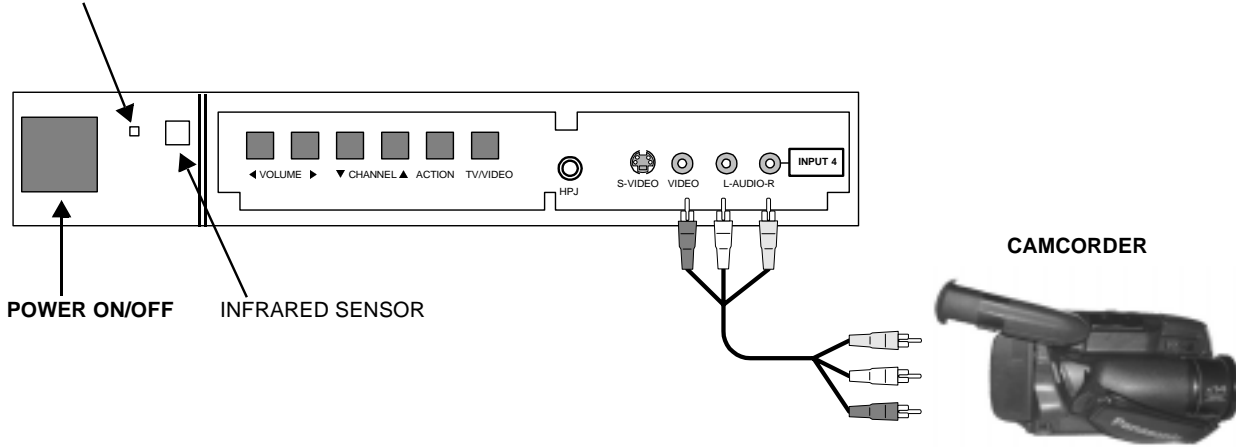

*Note:* The S-VIDEO connection provides higher quality picture. It overrides VIDEO 4 connections. Use INPUT 4, AUDIO L and R with S-VIDEO connection.

Open the door on the TV front panel to use the connections for your optional equipments (Camcorder, VCR or other video components). Select INPUT 4 mode by pressing TV/VIDEO button.

### Procedure

1. Connect equipment to front Audio/Video input jacks.
2. Press TV/VIDEO button to select VIDEO 4 input mode.
3. Operate optional equipment as instructed in equipment manual.

## Front control Panel (models CT-32HL42 and CT-36HL42)

Follow the procedure above to connect the optional equipment to front Audio/Video input jacks.

*Note:* The ON/OFF indicator LED (red) will be lit when set is on.

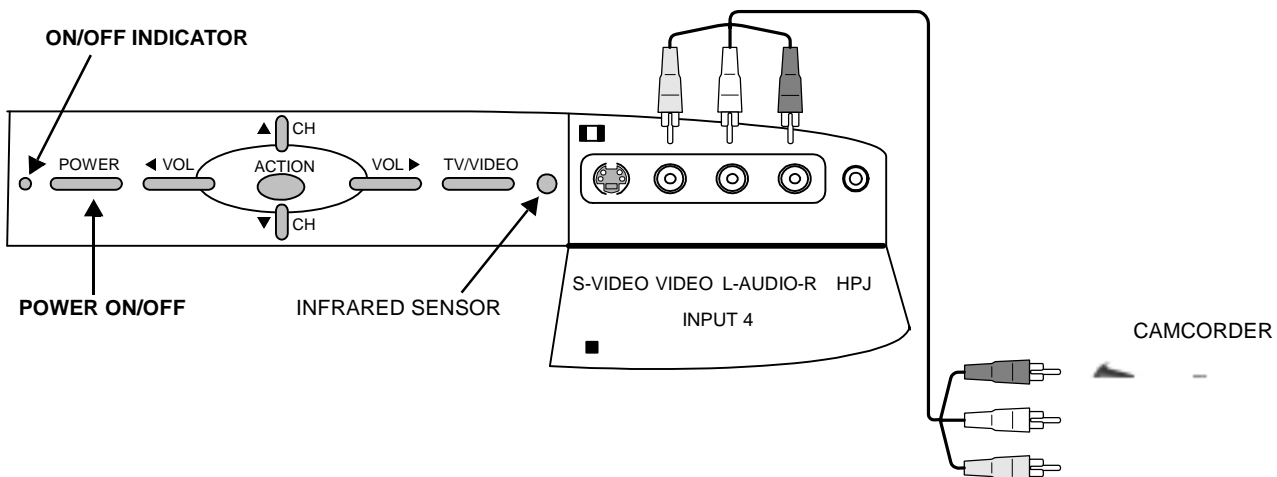

*Note:* The S-VIDEO connection provides higher quality picture. It overrides VIDEO 4 connections. Use INPUT 4, AUDIO L and R with S-VIDEO connection.

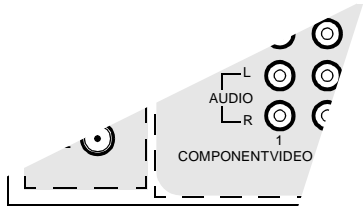

**Note:** There are 2 sets of three video inputs,  $Y$ ,  $P_B$ , and  $P_R$ . Separate component color inputs provide luminance and color separation. Use the L (left) and R (right) audio inputs.

## PIP and Split Operation

**Note:** PIP or Split frame can't display the same channel or video source as Main Picture.

### PIP Operation

This television includes a two-tuner Picture In Picture (PIP) feature. This allows you to watch two (2) live broadcasts at the same time with or without an external video source such as a VCR, cable box, etc.

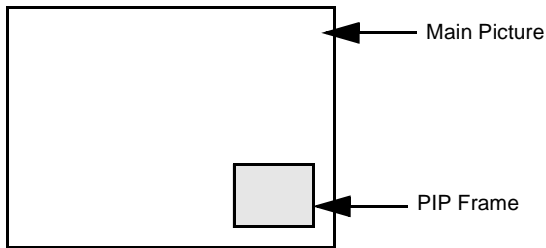

**Note:** Audio is from Main Picture only.

- Connect incoming cable to ANT 1 input on back of TV.
- Press **PIP** to display PIP frame.
- Select channels for the PIP frame by pressing **PIP CH** (down arrow) (up arrow).
- Select channels for the Main picture by pressing **CH** (up arrow) or **CH** (down arrow) or use the remote control numeric keypad.
- Press **SWAP** to switch the PIP and MAIN PICTURE source.
- Press **RECALL** to view picture source status.
- Press **PIP** to cancel PIP frame.

### Split Operation

This feature lets you watch two different channels side by side with or without an external video source.



**Note:** Audio is from Main Picture only.

- Press **SPLIT** to display Split screen.
- Select channels for the Split screen by pressing **PIP CH** (down arrow) (up arrow).
- Select channels for the Main picture by pressing **CH** (up arrow) or **CH** (down arrow) or use the remote control numeric keypad.
- Press **SWAP** to switch the SPLIT SCREEN and MAIN PICTURE source.
- Press **RECALL** to view picture source status.
- Press **SPLIT** to cancel Split screen.

### PIP and Split Operation With a Cable Box

To view premium (scrambled) cable channels through your cable box in the Main Picture:

**Note:** Use this procedure if you want to watch premium cable channels in the Main Picture while viewing a television program or video in the PIP or Split frame.

#### Procedure

- Select ANT 2 in the SET UP menu under Prog Chan (Program Channels).
- Tune TV to Channel 3.
- Press **PIP** or **SPLIT** on the remote control to display the PIP or Split frame.
- Verify the Cable box is ON.
- Choose channels for the Main Picture by tuning the cable box.
- Choose channels for the PIP or Split frame by pressing **PIP CH** (down arrow) (up arrow).

**Note:** Swap is not available when using the cable box to tune channels. If your cable box has video output, it can be connected to the TV to allow you to use all PIP or Split functions. See the equipment manual for more information.

**PIP and Split Operation (contd.)**

**TV/VIDEO Button (PIP and Split)**

Press when PIP or Split frame is displayed to select desired input mode.

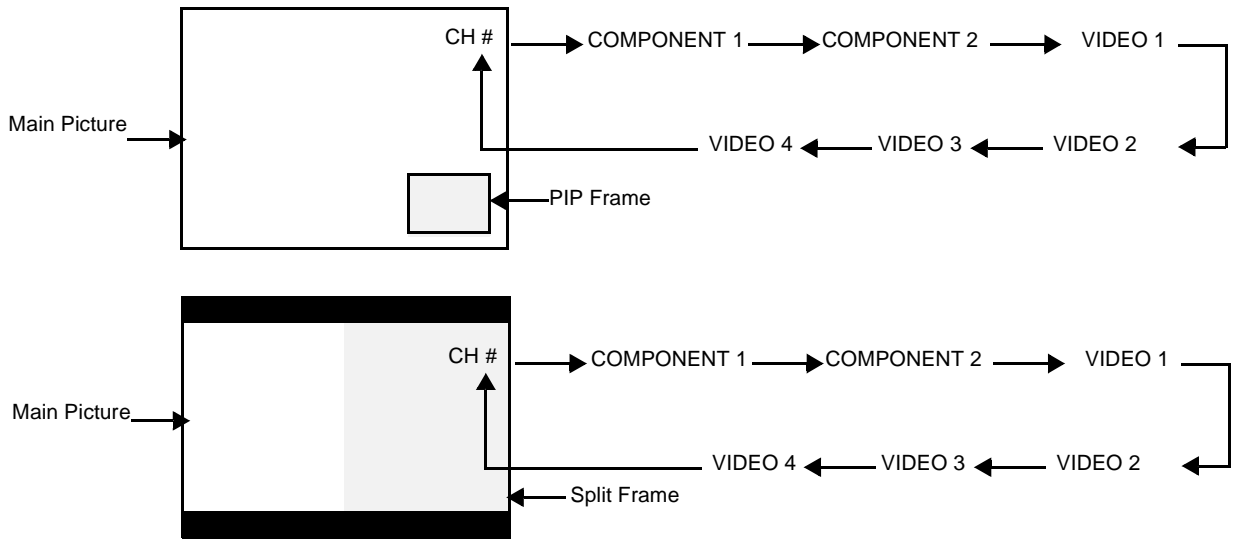

**Search Button (PIP and Split)**

This feature lets you scan through all available channels.

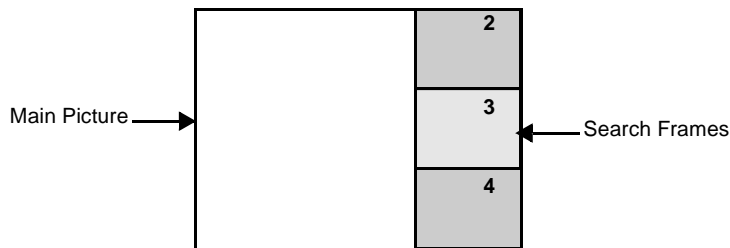

- Press **PIP** or **SPLIT** to display PIP or Split frame.

**SEARCH  
OPEN/CLOSE**

- Press to display search frames.

**SEARCH  
OPEN/CLOSE**

- Press again to stop search feature. PIP or Split frame channel will be the last active search frame.

- Press **PIP** or **SPLIT** to cancel PIP or Split frame.

**Move Button (PIP only)**

This feature is used to move PIP frame to one of four corners.

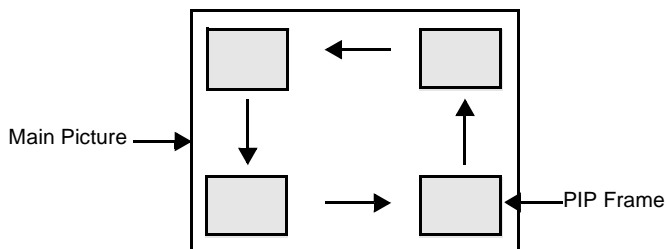

- Press **PIP** to display PIP frame.

**MOVE**

- Press to position PIP frame to desired corner.

**PIP**

- Press to cancel PIP frame.

**PIP MIN and PIP MAX Buttons**

While PIP frame is displayed, press PIP MIN or PIP MAX button to vary the size of PIP frame.

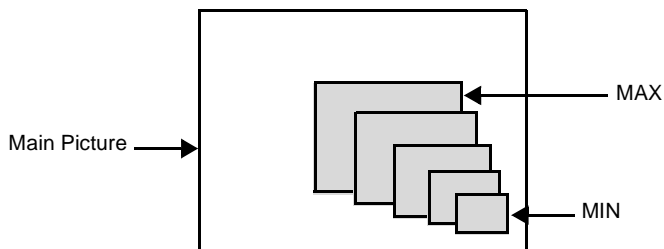

- Press **PIP** to display PIP frame.

**PIP MIN      PIP MAX**

- Press or to size PIP frame.

**PIP**

- Press to cancel PIP frame.

## PIP and Split Operation (contd.)

### Freeze Button (PIP and Split)

This feature is used to stop action in PIP or Split frame.

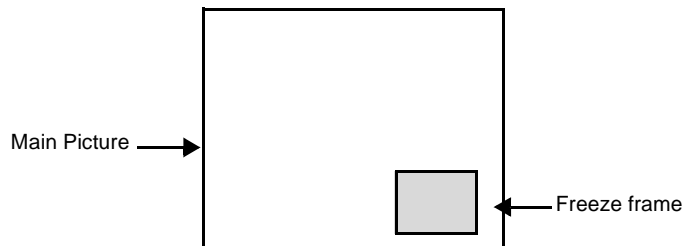

- Press **PIP** or **SPLIT** to display PIP or Split frame.

- Press **FREEZE TV/VCR** to stop PIP or Split frame action.

- Press **FREEZE TV/VCR** again to continue action.

- Press **PIP** or **SPLIT** to cancel PIP frame.

### Main Picture Freeze Feature

This feature is used to stop action of the Main Picture in display it on a Split or PIP freeze frame.

- To stop action for Main picture, press **FREEZE TV/VCR** while PIP or Split frame is not displayed.

- Main Picture freeze will be displayed in a PIP or Split frame, depending on the selection in the Freeze menu located in Picture-Other ADJ2 section (refer to page 36).

- Press **FREEZE TV/VCR** again to cancel Main Picture freeze frame.

**Note:** While Main Picture freeze frame is displayed, only move button is active for PIP, all other PIP and Split buttons have no effect (see chart below).

## PIP, Split and Freeze Mode Buttons Operational Chart

This chart indicates the buttons that are operational with PIP, Split or Main Picture Freeze mode.

| REMOTE BUTTONS | PIP MODE               | SPLIT MODE             | MAIN PICTURE FREEZE MODE |
|----------------|------------------------|------------------------|--------------------------|
| <b>PIP MIN</b> | Size Smaller           | No Effect              | No Effect                |
| <b>PIP MAX</b> | Size Larger            | No Effect              | No Effect                |
| <b>FREEZE</b>  | Freeze PIP Frame       | Freeze Split Frame     | Display or Delete        |
| <b>PIP CH</b>  | Change Channel         | Change Channel         | No Effect                |
| <b>SEARCH</b>  | Displays Search Frames | Displays Search Frames | No Effect                |
| <b>PIP</b>     | Displays PIP Frame     | Displays PIP Frame     | No Effect                |
| <b>SPLIT</b>   | Displays Split Frame   | Displays Split Frame   | No Effect                |
| <b>MOVE</b>    | Move PIP Frame         | No Effect              | Move PIP Frame           |
| <b>SWAP</b>    | Swap With Main Picture | Swap With Main Picture | No Effect                |

## Special Remote Buttons

### ASPECT Button

The **ASPECT** button on the remote control lets you select the picture size ratio to match programming format when using DTV STB or DBS.

### BBE Button

Press this button to turn the BBE<sup>®</sup> sound feature **On** or **Off**. BBE<sup>®</sup> Sound technology enhances speech intelligibility and restores the dynamic range of musical passages to provide outstanding natural sound.

### SAP Button

Press this button to let you cycle through different audio modes. If you are receiving a stereo program and you press the SAP button, you can cycle between STEREO and MONO.

Remote Control Operation (models CT-32HL42 and CT-36HL42)

**POWER**  
  
 Press to turn ON and OFF.

**SAP**  
  
 Press to access second audio program.

**MUTE**  
  
 Press to mute sound. Press to display and cancel CC (Closed Caption).

**VCR DVD AUX RCVR TV DTV CBL DBS**  
  
 Press to select remote operation.

**ACTION**  
  
 Press to access menus.

**TV/VIDEO**  
  
 Press to select TV or input modes.

**BBE MENU**  
  
 BBE - Press to turn on or off.  
 MENU - Press to access DBS or DVD menus.

**PAGE**  
  
 DBS page up/down and DVD skip +/- buttons.

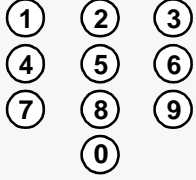
**1 2 3 4 5 6 7 8 9 0**  
  
 Press numeric keypad to select any channel.

**R-TUNE**  
  
 Press to switch to previously viewed channel or input modes.





EUR7603Z30

**LIGHT**  
  
 Press to illuminate remote buttons.

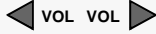
**ASPECT**  
  
 Select picture size (ratio) to match programming format (DTV-STB and DBS only).

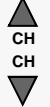
**VOL VOL**  
  
 Press to adjust TV sound and navigate in menus.















**CH CH**  
  
 Press to select next or previous channel and navigate in menus.

**RECALL**  
  
 Press to display time, channel, sleep timer, and other options.

**EXIT**  
  
 DBS functions button.

**GUIDE**  
  
 DBS functions button.

**PROG**  
  
 Press to enter minor number in a compound number.

|  |   |   |
|--|---|---|
| *PIP MIN<br>REW<br>   | PLAY<br>   | *PIP MAX<br>FF<br>   |
| PAUSE<br>             | STOP<br>   | REC<br>  |
| *FREEZE<br>TV/VCR<br> | *PIP CH<br>VCR CH<br><br> | *SEARCH<br>OPEN/CLOSE<br><br> |
| *PIP<br>              | *SPLIT<br>   | *MOVE<br>  |
| *SWAP<br>             |   |   |
| *Split or PIP function buttons<br>Component function buttons   |   |   |

**Battery Installation**

**Use two AA batteries:**

Remove battery cover by pushing in and up near arrow.  
 Install batteries matching (+) and (-) polarity signs.  
 Replace the battery cover.

**Note:** Incorrect installation can cause battery leakage and corrosion that will damage the Remote Control

**Precautions**

- Replace batteries in pairs.
- Do not mix battery types (zinc carbon with alkaline).
- Do not recharge, heat, short-circuit, disassemble, or burn batteries.



**Mode Operational Key Chart**

This chart defines which keys that are operational after programming (if needed), while in the selected remote control mode TV, DTV, CABLE, DBS, VCR, DVD ...etc.

| KEY NAME           | TV MODE                             | DTV MODE          | CABLE MODE         | DBS MODE             |
|--------------------|-------------------------------------|-------------------|--------------------|----------------------|
| POWER              | POWER                               | POWER             | POWER              | POWER                |
| SAP                | SAP ON/OFF                          | -                 | -                  | -                    |
| MUTE               | MUTE                                | TV MUTE           | CBL MUTE           | TV MUTE              |
| ASPECT             | -                                   | DTV ASPECT        | -                  | DBS ASPECT           |
| TV/VIDEO           | INPUT SWITCH                        | TV INPUT SWITCH   | TV INPUT SWITCH    | TV INPUT SWITCH      |
| CHAN UP            | CHANNEL UP                          | -                 | CABLE CHANNEL UP   | DBS NAVIGATION UP    |
| CHAN DOWN          | CHANNEL DOWN                        | -                 | CABLE CHANNEL DOWN | DBS NAVIGATION DOWN  |
| VOL RIGHT          | VOL +                               | NAVIGATION RIGHT  | CABLE VOL +        | DBS NAVIGATION RIGHT |
| VOL LEFT           | VOL -                               | NAVIGATION LEFT   | CABLE VOL -        | DBS NAVIGATION LEFT  |
| ACTION             | ACTION                              | ACTION            | ENTER              | DBS ACTION           |
| BBE/MENU           | BBE On or off                       | STB MENU          | -                  | STB MENU             |
| RECALL             | DISPLAY                             | STB PROGRAM INFO. | TV DISPLAY         | STB PROG. INFO       |
| EXIT               | -                                   | DTV EXIT          | -                  | STB EXIT             |
| PAGE DOWN          | -                                   | STB PAGE DOWN     | -                  | STB PAGE DOWN        |
| PAGE UP            | -                                   | STB PAGE UP       | -                  | STB PAGE UP          |
| GUIDE              | -                                   | STB PROGRAM GUIDE | -                  | DBS PROGRAM GUIDE    |
| 1                  | DIGIT 1                             | STB DIGIT 1       | DIGIT 1            | DIGIT 1              |
| 2                  | DIGIT 2                             | STB DIGIT 2       | DIGIT 2            | DIGIT 2              |
| 3                  | DIGIT 3                             | STB DIGIT 3       | DIGIT 3            | DIGIT 3              |
| 4                  | DIGIT 4                             | STB DIGIT 4       | DIGIT 4            | DIGIT 4              |
| 5                  | DIGIT 5                             | STB DIGIT 5       | DIGIT 5            | DIGIT 5              |
| 6                  | DIGIT 6                             | STB DIGIT 6       | DIGIT 6            | DIGIT 6              |
| 7                  | DIGIT 7                             | STB DIGIT 7       | DIGIT 7            | DIGIT 7              |
| 8                  | DIGIT 8                             | STB DIGIT 8       | DIGIT 8            | DIGIT 8              |
| 9                  | DIGIT 9                             | STB DIGIT 9       | DIGIT 9            | DIGIT 9              |
| 0                  | DIGIT 0                             | STB DIGIT 0       | DIGIT 0            | DIGIT 0              |
| R-TUNE             | PREVIOUS CHAN OR VIDEO MODE         | PREVIOUS DTV CHAN | CABLE PREVIOUS     | STB PREVIOUS         |
| PROG               | -                                   | DTV PROGRAM/DASH  | -                  | STB PROGRAM/DASH     |
| PIP MIN <<REW      | TV PIP MIN                          | -                 | -                  | -                    |
| PLAY               | -                                   | -                 | -                  | -                    |
| PIP MAX >>FF       | -                                   | -                 | -                  | -                    |
| PAUSE              | -                                   | -                 | -                  | -                    |
| STOP               | -                                   | -                 | -                  | -                    |
| RECORD             | -                                   | -                 | VCR RECORD         | STB RECORD           |
| FREEZE/TV/VCR      | TV PIP OR SPLIT FREEZE              | -                 | -                  | STB/DTV/SAT SW       |
| PIP CH ▼<br>VCR CH | PIP OR SPLIT CHAN ▼                 | -                 | CABLE CHANNEL DOWN | STB CHANNEL DOWN     |
| PIP CH ▲<br>VCR CH | PIP OR SPLIT CHAN ▲                 | -                 | CABLE CHANNEL UP   | STB CHANNEL UP       |
| SEARCH OPEN/CLOSE  | SPLIT OR PIP SEARCH                 | -                 | -                  | -                    |
| PIP                | PIP ON/OFF                          | -                 | -                  | -                    |
| SPLIT              | SPLIT ON/OFF                        | -                 | -                  | -                    |
| MOVE               | MOVE PIP                            | -                 | -                  | -                    |
| SWAP               | SWAP PIP OR SPLIT WITH MAIN PICTURE | -                 | -                  | -                    |
| LIGHT              | REMOTE BUTTONS                      |                   |                    |                      |

**REMOTE CONTROL OPERATION (MODELS CT-32HL42 AND CT-36HL42)**

**Mode Operational Key Chart (contd.)**

| KEY NAME          | VCR MODE             | DVD MODE           |                     | AUX MODE             |               |                | RCVR MODE     |
|-------------------|----------------------|--------------------|---------------------|----------------------|---------------|----------------|---------------|
|                   |                      | (DVD)              | (CD)                | (VCR2)               | (TAPE)        | (PVR)          |               |
| POWER             | POWER                | POWER              | POWER               | POWER                | POWER         | POWER          | POWER         |
| SAP               | -                    | -                  | -                   | -                    | -             | -              | -             |
| MUTE              | TV MUTE              | TV MUTE            | RCVR MUTE           | TV MUTE              | RCVR MUTE     | TV MUTE        | RCVR MUTE     |
| ASPECT            | -                    | -                  | -                   | -                    | -             | -              | -             |
| TV/VIDEO          | TV INPUT SWITCH      | TV INPUT SWITCH    | TV INPUT SWITCH     | TV INPUT SWITCH      | TV INPUT SW   | TV INPUT SW    | RCVR INPUT SW |
| CHAN UP           | VCR CHANNEL UP       | NAVIGATION UP      | NEXT TRACK          | VCR CHANNEL UP       | -             | PVR UP         | TUNER +       |
| CHAN DOWN         | VCR CHAN DOWN        | NAVIGATION DOWN    | PREVIOUS TRACK      | VCR CHANNEL DOWN     | -             | PVR DOWN       | TUNER -       |
| VOL RIGHT         | TV VOLUME +          | NAVIGATION RIGHT   | TV/RCVR VOLUME UP   | TV VOLUME +          | RCVR VOLUME + | PVR RIGHT      | RCVR VOLUME + |
| VOL LEFT          | TV VOLUME -          | NAVIGATION LEFT    | TV/RCVR VOLUME DOWN | TV VOLUME -          | RCVR VOLUME - | PVR LEFT       | RCVR VOLUME - |
| ACTION            | TV ACTION            | SELECT             | -                   | TV ACTION            | -             | SELECT         | -             |
| BBE/MENU          | -                    | DVD MENU           | -                   | -                    | -             | -              | -             |
| RECALL            | ONSCREEN VCR DISPLAY | DVD DISPLAY        | TIME FORMAT         | ONSCREEN VCR DISPLAY | -             | PVR ENTER      | -             |
| EXIT              | -                    | -                  | -                   | -                    | -             | PVR Exit       | -             |
| PAGE DOWN         | -                    | SKIP -             | SKIP -              | -                    | -             | -              | -             |
| PAGE UP           | -                    | SKIP+              | SKIP+               | -                    | -             | -              | -             |
| GUIDE             | -                    | TITLE              | NEXT TRACK          | -                    | -             | PVR GUIDE      | -             |
| 1                 | DIGIT 1              | 1 CHAPT.           | TRACK 1             | DIGIT 1              | -             | DIGIT 1        | AV 1          |
| 2                 | DIGIT 2              | 2 CHAPT.           | TRACK 2             | DIGIT 2              | -             | DIGIT 2        | AV 2          |
| 3                 | DIGIT 3              | 3 CHAPT.           | TRACK 3             | DIGIT 3              | -             | DIGIT 3        | AV 3          |
| 4                 | DIGIT 4              | 4 CHAPT.           | TRACK 4             | DIGIT 4              | -             | DIGIT 4        | AV 4          |
| 5                 | DIGIT 5              | 5 CHAPT.           | TRACK 5             | DIGIT 5              | -             | DIGIT 5        | CD            |
| 6                 | DIGIT 6              | 6 CHAPT.           | TRACK 6             | DIGIT 6              | -             | DIGIT 6        | TUNER         |
| 7                 | DIGIT 7              | 7 CHAPT.           | TRACK 7             | DIGIT 7              | -             | DIGIT 7        | PHONO         |
| 8                 | DIGIT 8              | 8 CHAPT.           | TRACK 8             | DIGIT 8              | -             | DIGIT 8        | TAPE          |
| 9                 | DIGIT 9              | 9 CHAPT.           | TRACK 9             | DIGIT 9              | -             | DIGIT 9        | AUX           |
| 0                 | DIGIT 0              | 0 CHAPT.           | TRACK 0             | DIGIT 0              | -             | DIGIT 0        | -             |
| R-TUNE            | -                    | -                  | -                   | -                    | DECK A/B      | REPLAY ZONES   | -             |
| PROG              | -                    | -                  | -                   | -                    | -             | RETURN TO LIVE | -             |
| PIP MIN <<REW     | VCR REWIND           | SKIP RESEARCH <<   | RESEARCH REWIND     | VCR REWIND           | TAPE REWIND   | PVR REWIND     | SURROUND -    |
| PLAY              | VCR PLAY             | DVD PLAY           | CD PLAY             | VCR PLAY             | TAPE PLAY     | PVR PLAY       | -             |
| PIP MAX >>FF      | VCR FF               | SKIP RESEARCH FF>> | SEARCH FF           | VCR FF               | TAPE FF       | PVR FF         | SURROUND +    |
| PAUSE             | VCR PAUSE            | DVD PAUSE          | CD STILL/PAUSE      | VCR PAUSE            | TAPE PAUSE    | PVR PAUSE      | -             |
| STOP              | VCR STOP             | DVD STOP           | CD STOP             | VCR STOP             | TAPE STOP     | PVR STOP       | -             |
| RECORD            | VCR RECORD           | -                  | -                   | VCR RECORD           | TAPE RECORD   | PVR RECORD     | -             |
| FREEZE/TV/VCR     | TV/VCR SWITCH        | -                  | -                   | TV/VCR SWITCH        | -             | INSTAND REPLAY | -             |
| VCR/DBS CHAN ▼    | VCR CHANNEL DOWN     | SLOW -             | RANDOM              | VCR CHANNEL DOWN     | -             | -              | CENTER -      |
| VCR/DBS CHAN ▲    | VCR CHANNEL UP       | SLOW +             | REPLAY              | VCR CHANNEL UP       | -             | -              | CENTER +      |
| SEARCH OPEN/CLOSE | -                    | OPEN/CLOSE         | OPEN/CLOSE          | -                    | OPEN/CLOSE    | QUICK SKIP     | -             |
| PIP               | -                    | -                  | -                   | -                    | -             | -              | -             |
| SPLIT             | -                    | -                  | -                   | -                    | -             | -              | -             |
| MOVE              | -                    | -                  | -                   | -                    | -             | -              | -             |
| SWAP              | -                    | -                  | -                   | -                    | -             | -              | -             |
| LIGHT             | REMOTE BUTTONS       |                    |                     |                      |               |                |               |

## Programming The Remote

The Universal Remote Control can be programmed to operate many manufacturers' components, using the component function buttons for VCR, DVD, AUX, RCVR, TV, DTV CABLE or DBS. Follow the procedures for programming your Remote Control with or without a code for the component.

### Default Modes For Remote Control

| Device | Operates                                | Default                                 |
|--------|---|---|
| TV     | TV (Panasonic Only)                     | Panasonic TV Codes                      |
| DTV    | DTV (Panasonic Only)                    | Panasonic DTV Codes                     |
| CABLE  | CABLE (Preset)                          | Panasonic CABLE Codes                   |
| DBS    | DBS (Preset)                            | Panasonic DBS Codes                     |
| VCR    | VCR (Preset)                            | Panasonic VCR Codes                     |
| DVD/CD | DVD and CD (Preset)                     | Panasonic DVD Codes                     |
| AUX    | Personal Video Recorders, Tape and VCR2 | Panasonic Personal Video Recorders Code |
| RCVR   | Audio Receiver (Preset)                 | Panasonic RCVR Code                     |

Determine the manufacturer of the component and look in the table for the code.

## Programming With A Code

### Procedure

- Confirm that the external component is plugged and operating.
- Turn the component off.
- Press **ACTION** and **(POWER)** together, **for at least 5 seconds**.
- Press appropriate component button on the Remote Control VCR, DVD (CD), AUX (VCR2 or TAPE), RCVR, DTV, CABLE or DBS.
- Enter the 3-digit component code using the Remote Control numeric keypad (0 ~ 9 buttons).
- Press the Remote Control **(POWER)** to test the component. If the procedure was successful, the component will turn on.

#### Helpful Hints: Unsuccessful Code

If the component does not operate with the Remote Control, repeat the procedure using another code. (Some brands have multiple codes).  
If an incorrect code is entered, or if the procedure takes longer than 30 seconds, the programming will fail.

## Programming Without A Code

This procedure searches all codes and is called the "sequence method."

- Confirm that the external component is plugged in and on.
  - Turn the component off.
  - Press **ACTION** and **(POWER)** together, **for at least 5 seconds**.
  - Press appropriate component button on the Remote Control.
  - Press **VOL ►** to move forward to the next code. Press **◀ VOL** to move backward.
  - Press the Remote Control **(POWER)** to test the component. If the procedure was successful, the component will turn on.
- Note:** Repeat the above steps until the component code is found. It may take many attempts before the correct code is found.
- After the code is found, press **ACTION** to store the code.

**Component Codes**

The Universal Remote Control is capable of operating many component brands after entering a code. Some components may not operate because the codes are not available due to limited memory. The Universal Remote Control does not control all features found in each model.

**Write the code numbers from tables in this space. This will serve as a reference if you need to program your Remote Control.**

|                          |                     |                          |                             |                            |
|--------------------------|---------------------|--------------------------|-----------------------------|----------------------------|
| <b>VCR</b><br>□ □ □      | <b>DVD</b><br>□ □ □ | <b>DVD (CD)</b><br>□ □ □ | <b>AUX (VCR 2)</b><br>□ □ □ | <b>AUX (TAPE)</b><br>□ □ □ |
| <b>RECEIVER</b><br>□ □ □ | <b>DTV</b><br>□ □ □ | <b>CABLE</b><br>□ □ □    | <b>DBS</b><br>□ □ □         |                            |

**Codes For VCR**

| Brand          | Code                         |
|----------------|------------------------------|
| Admiral        | 335                          |
| Aiwa           | 332                          |
| Akai           | 314, 315, 316, 329           |
| Audio Dynamic  | 311, 339                     |
| Bell & Howell  | 305, 313                     |
| Broksonic      | 320, 326                     |
| Canon          | 323, 325                     |
| Citizen        | 306                          |
| Craig          | 305, 306, 329                |
| Curtis Mathes  | 324, 345                     |
| Daewoo         | 301, 324, 343                |
| DBX            | 310, 311, 339                |
| Dimensia       | 345                          |
| Emerson        | 303, 319, 320, 325, 326, 343 |
| Fisher         | 305, 307, 308, 309, 313      |
| Funai          | 320, 326, 334                |
| GE             | 324, 333, 345                |
| Goldstar       | 306                          |
| Gradiente      | 334                          |
| Hitachi        | 300, 323, 345                |
| Instant Replay | 323, 324                     |
| Jensen         | 339                          |
| JVC            | 310, 311, 334, 339           |
| Kenwood        | 306, 310, 311, 339           |
| LXI            | 300, 305, 306, 307, 308, 309 |
| Magnavox       | 323, 324, 331                |
| Marantz        | 310, 311, 339                |
| Marta          | 306                          |
| Memorex        | 309, 324                     |
| MGA            | 338, 340, 341, 347, 348      |
| Minolta        | 300, 345                     |
| Mitsubishi     | 338, 340, 341, 347, 348      |
| Multitech      | 304, 347                     |
| NEC            | 310, 311, 334, 339           |
| Olympic        | 323, 324                     |
| Optimus        | 306, 321, 328, 335           |

| Brand           | Code   |
|-----------------|--|
| Orion           | 320, 326   |
| Panasonic       | 321, 322, 323, 324                               |
| J.C. Penney     | 300, 305, 310, 311, 324, 339, 345                |
| Pentax          | 300, 311, 345                                    |
| Philco          | 320, 323, 324, 326, 331, 343                     |
| Philips         | 323, 324, 331                                    |
| Pioneer         | 323  |
| Proscan         | 300, 301, 302, 323, 324, 331, 333, 345, 346      |
| Quasar          | 321, 322, 323, 324                               |
| Radio Shack     | 305, 309, 324, 333, 336, 340                     |
| RCA             | 300, 301, 302, 323, 324, 331, 333, 345, 346      |
| Realistic       | 305, 309, 324, 336, 340                          |
| Samsung         | 302, 304, 333                                    |
| Sansui          | 320, 326, 339, 352                               |
| Sanyo           | 305, 309, 313                                    |
| Scott           | 301, 302, 304, 309, 320, 326, 338, 340, 347, 348 |
| Sears           | 300, 305, 306, 307, 308                          |
| Sharp           | 335, 336   |
| Shintom         | 317  |
| Signature 2000  | 335  |
| Singer          | 317  |
| Sony            | 328, 329, 330                                    |
| Sylvania        | 323, 324, 331                                    |
| Tashiro         | 306  |
| Tatung          | 310, 311, 339                                    |
| Teac            | 310, 311, 339                                    |
| Technics        | 321, 322, 323, 324                               |
| Teknika         | 324  |
| Toshiba         | 301, 346   |
| Vector Research | 311  |
| Wards           | 306, 309, 335, 336, 344                          |
| Yamaha          | 305, 310, 311, 339                               |
| Zenith          | 306, 344   |

Component Codes (contd.)

Codes for Cable Box

| Brand                          | Code  |
|--------------------------------|---|
| ABC                            | 124   |
| Archer                         | 125, 132  |
| Cableview                      | 105, 132  |
| Citizen                        | 105, 122  |
| Curtis                         | 112, 113  |
| Diamond                        | 124, 125, 132                                       |
| Eagle                          | 129   |
| Eastern                        | 134   |
| GC Brand                       | 105, 132  |
| Gemini                         | 122   |
| General Instrument/<br>Jerrold | 111, 119, 120, 121, 122, 123, 124,<br>125, 126, 127 |
| Hamlin                         | 112, 118, 140, 141, 142, 145                        |
| Hitachi                        | 103, 124  |
| Macom                          | 103, 104, 105                                       |
| Magnavox                       | 133   |
| Memorex                        | 130   |
| Movietime                      | 105, 132  |
| Oak                            | 102, 137, 139                                       |
| Panasonic                      | 109, 110, 114                                       |
| Philips                        | 106, 107, 128, 129, 130                             |
| Pioneer                        | 101, 116  |
| Pulsar                         | 105, 132  |

| Brand                       | Code                         |
|-----------------------------|------------------------------|
| Puser                       | 132                          |
| RCA                         | 115                          |
| Realistic                   | 132                          |
| Regal                       | 112, 118, 140, 141, 142, 145 |
| Regency                     | 134                          |
| Rembrandt                   | 105, 132, 137                |
| Samsung                     | 105                          |
| Scientific Atlanta          | 111, 112, 113                |
| Slmark                      | 101, 105                     |
| Sprucer                     | 105, 110                     |
| Stargate                    | 105, 132                     |
| Teleview                    | 101, 105                     |
| Texscan                     | 144                          |
| Tocom                       | 135                          |
| Toshiba                     | 104                          |
| Unika                       | 125, 132                     |
| Universal                   | 122, 132                     |
| Videoway                    | 106                          |
| Viewstar                    | 129, 130                     |
| Zenith                      | 100, 117                     |
| Zenith / Drake<br>Satellite | 100                          |

Codes for DVD

| Brand      | Code |
|------------|------|
| Denon      | 100  |
| Ferguson   | 101  |
| JVC        | 109  |
| Mitsubishi | 105  |
| Nordmende  | 101  |
| Panasonic  | 100  |
| Philips    | 103  |
| Pioneer    | 102  |
| RCA        | 101  |

| Brand    | Code |
|----------|------|
| Saba     | 101  |
| Samsung  | 110  |
| Sharp    | 108  |
| Sony     | 104  |
| Technics | 100  |
| Thomson  | 101  |
| Toshiba  | 103  |
| Yamaha   | 100  |
| Zenith   | 107  |

Codes for Personal Video Recorders

| Brand               | Code |
|---------------------|------|
| Panasonic Replay TV | 100  |
| Philips Tivo        | 101  |
| Sony Tivo           | 102  |

Component Codes (contd.)

Codes for DBS

| Brand                     | Code          |
|---------------------------|---------------|
| Dish Network (EchoStar)   | 105, 115, 116 |
| Echo Star                 | 105           |
| Express VU                | 105, 115      |
| G.E.                      | 106           |
| G.I. (General Instrument) | 108           |
| Gradiente                 | 114           |
| Hitachi                   | 103, 111, 112 |
| HNS (Hughes)              | 103           |
| Magnavox                  | 101, 102      |

| Brand       | Code               |
|-------------|--------------------|
| Panasonic   | 104                |
| Phillips    | 101, 102           |
| Primestar   | 108                |
| Proscan     | 106, 109, 110, 113 |
| RCA         | 106, 109, 110, 113 |
| Sony        | 107                |
| Star Choice | 103, 108           |
| Thoshiba    | 100                |
| Uniden      | 101, 102           |

Codes for CD

| Brand         | Code               |
|---------------|--------------------|
| Admiral       | 226                |
| Aiwa          | 233, 235           |
| Carver        | 229                |
| Denon         | 242                |
| Emerson       | 239                |
| Fisher        | 205                |
| Harman/Kardon | 219, 220, 221, 223 |
| Hitachi       | 207                |
| Jensen        | 234                |
| JVC           | 240, 241, 245      |
| Kardon        | 223                |
| Kenwood       | 200, 201, 211, 245 |
| LXI/Sears     | 236                |
| Magnavox      | 229, 232           |
| Marantz       | 229                |
| McIntosh      | 221                |
| Nakamichi     | 210                |
| Onkyo         | 214, 215           |
| Optimus       | 208, 218, 220, 222 |

| Brand      | Code               |
|------------|--------------------|
| Panasonic  | 224, 225, 227      |
| Phillips   | 229, 230           |
| Pioneer    | 208                |
| Quasar     | 224, 225, 227      |
| RCA        | 231, 237, 238, 247 |
| Sansui     | 210, 246           |
| Sanyo      | 205                |
| Scott      | 210, 246           |
| Sharp      | 242, 243           |
| Sherwood   | 220                |
| Sony       | 228                |
| Soundesign | 244                |
| Teac       | 212, 216, 218      |
| Technics   | 224, 225, 227      |
| Victor     | 240, 241, 245      |
| Yamaha     | 202, 203, 204      |

Component Codes (contd.)

Codes for Cassette Deck

| Brand     | Code          |
|-----------|---------------|
| Aiwa      | 223, 224, 225 |
| Denon     | 231           |
| Fisher    | 203           |
| Jensen    | 214           |
| JVC       | 229, 230      |
| Kenwood   | 200, 207      |
| Marantz   | 202           |
| Nakamichi | 205           |
| Onkyo     | 208, 209, 213 |
| Panasonic | 216, 218      |
| Philips   | 222           |

| Brand    | Code          |
|----------|---------------|
| Pioneer  | 204           |
| RCA      | 226, 227, 228 |
| Sansui   | 205, 210      |
| Sharp    | 231           |
| Sony     | 219, 220      |
| Teac     | 210, 211, 215 |
| Technics | 216, 218      |
| Yamaha   | 201, 202      |

Codes for Receivers

| Brand         | Code          |
|---------------|---------------|
| Admiral       | 120           |
| Aiwa          | 125, 126      |
| Denon         | 134, 135, 136 |
| Fisher        | 104           |
| Garrard       | 113           |
| Harman Kardon | 115, 123      |
| Jensen        | 129           |
| JVC           | 132, 133      |
| Kenwood       | 100, 108      |
| Magnavox      | 127           |
| Marantz       | 124           |
| McIntosh      | 116           |
| Nakamichi     | 106           |
| Onkyo         | 109, 114      |

| Brand      | Code                    |
|------------|-------------------------|
| Optimus    | 103, 127, 130, 131      |
| Panasonic  | 118, 119, 121           |
| Philips    | 123                     |
| Pioneer    | 105, 107                |
| Quasar     | 118, 119, 121           |
| RCA        | 103, 105, 127, 130, 131 |
| Sansui     | 103, 111, 139           |
| Sharp      | 134, 137                |
| Sony       | 122                     |
| Soundesign | 138                     |
| Teac       | 111, 112, 113           |
| Technics   | 118, 119, 121           |
| Victor     | 132, 133                |
| Yamaha     | 101, 102                |

**REMOTE CONTROL OPERATION (MODELS CT-32HX42 AND CT-36HX42)**

**Remote Control Operation (models CT-32HX42 and CT-36HX42)**

**POWER**  
Press to turn ON and OFF.

**MUTE**  
Press to mute sound. Press to display and cancel CC (Closed Caption).

**TV**  
Press to select remote operation.

**TV/VIDEO**  
Press to select TV, Video mode.



**SAP**  
Press to access second audio program.



### Mode Operational Key Chart

This chart defines the keys that are operational in the selected component modes (TV, VCR, DBS, CABLE or DVD) after programming (if needed).

| KEY NAME            | TV MODE                     | CABLE MODE             | DBS MODE             |
|---------------------|-----------------------------|------------------------|----------------------|
| POWER               | POWER                       | POWER                  | POWER                |
| SAP                 | SAP ON/OFF                  | -                      | -                    |
| MUTE                | MUTE                        | TV MUTE                | TV MUTE              |
| TV/VIDEO            | INPUT SWITCH                | TV INPUT SWITCH        | TV INPUT SWITCH      |
| BBE/MENU            | BBE ON/OFF                  | -                      | DBS MENU             |
| CHAN UP             | CHANNEL UP                  | CABLE CHANNEL UP       | DBS NAVIGATION UP    |
| CHAN DOWN           | CHANNEL DOWN                | CABLE CHANNEL DOWN     | DBS NAVIGATION DOWN  |
| VOL RIGHT           | VOL +                       | TV VOL +               | DBS NAVIGATION RIGHT |
| VOL LEFT            | VOL -                       | TV VOL -               | DBS NAVIGATION LEFT  |
| ACTION              | ACTION                      | -                      | DBS MENU             |
| RECALL              | DISPLAY                     | TV DISPLAY             | DBS PROG. INFO       |
| EXIT                | -                           | -                      | DBS EXIT             |
| SEARCH/GUIDE        | PIP OR SPLIT SEARCH         | -                      | DBS GUIDE            |
| 1                   | DIGIT 1                     | DIGIT 1                | DIGIT 1              |
| 2                   | DIGIT 2                     | DIGIT 2                | DIGIT 2              |
| 3                   | DIGIT 3                     | DIGIT 3                | DIGIT 3              |
| 4                   | DIGIT 4                     | DIGIT 4                | DIGIT 4              |
| 5                   | DIGIT 5                     | DIGIT 5                | DIGIT 5              |
| 6                   | DIGIT 6                     | DIGIT 6                | DIGIT 6              |
| 7                   | DIGIT 7                     | DIGIT 7                | DIGIT 7              |
| 8                   | DIGIT 8                     | DIGIT 8                | DIGIT 8              |
| 9                   | DIGIT 9                     | DIGIT 9                | DIGIT 9              |
| 0                   | DIGIT 0                     | DIGIT 0                | DIGIT 0              |
| R-TUNE              | PREVIOUS CHAN OR VIDEO MODE | CABLE PREVIOUS CHANNEL | PREVIOUS DBS CHANNEL |
| ASPECT PROG         | TV ASPECT                   | -                      | DBS PROGRAM          |
| PIP MIN <<REW       | TV PIP MIN                  | -                      | -                    |
| SIZE PLAY           | TV PIP SIZE                 | -                      | -                    |
| PIP MAX FF >>       | TV PIP ON / OFF             | -                      | -                    |
| SWAP PAUSE          | TV PIP/SPLIT SWAP           | -                      | -                    |
| MOVE STOP           | MOVE PIP                    | -                      | -                    |
| PIP/RECORD          | TV PIP ON / OFF             | -                      | -                    |
| FREEZE/TV/VCR       | PIP OR SPLIT FREEZE         | -                      | -                    |
| PIP CH VCR/DBS CH ▼ | PIP OR SPLIT CHANNEL DOWN   | -                      | DBS CHANNEL DOWN     |
| PIP CH VCR/DBS CH ▲ | TV PIP OR SPLIT CHANNEL UP  | -                      | DBS CHANNEL UP       |

Mode Operational Key Chart (contd.)

| KEY NAME                  | VCR MODE             | DVD MODE           |
|---------------------------|----------------------|--------------------|
| POWER                     | POWER                | POWER              |
| SAP                       | -                    | -                  |
| MUTE                      | TV MUTE              | TV MUTE            |
| BBE/MENU                  | -                    | -                  |
| TV/VIDEO                  | TV INPUT SWITCH      | TV INPUT SWITCH    |
| CHAN UP                   | -                    | NEXT CHAPTER       |
| CHAN DOWN                 | -                    | PREVIOUS CHAPTER   |
| VOL RIGHT                 | TV VOLUME +          | NAVIGATION RIGHT   |
| VOL LEFT                  | TV VOLUME -          | NAVIGATION LEFT    |
| ACTION                    | -                    | -                  |
| RECALL                    | ONSCREEN VCR DISPLAY | DVD DISPLAY        |
| EXIT                      | -                    | -                  |
| SEARCH/GUIDE              | -                    | -                  |
| 1                         | -                    | -                  |
| 2                         | -                    | -                  |
| 3                         | -                    | -                  |
| 4                         | -                    | -                  |
| 5                         | -                    | -                  |
| 6                         | -                    | -                  |
| 7                         | -                    | -                  |
| 8                         | -                    | -                  |
| 9                         | -                    | -                  |
| 0                         | -                    | -                  |
| R-TUNE                    | -                    | -                  |
| ASPECT/PROG               | -                    | -                  |
| PIP MIN<br><<REW          | VCR REWIND           | SKIP SEARCH REW << |
| SPLIT<br>PLAY             | VCR PLAY             | DVD PLAY           |
| PIP MAX<br>FF>>           | VCR FF               | SKIP SEARCH FF>>   |
| SWAP<br>PAUSE             | VCR PAUSE            | DVD STILL          |
| MOVE<br>STOP              | VCR STOP             | DVD STOP           |
| PIP/RECORD                | VCR RECORD           | -                  |
| FREEZE/TV/VCR             | TV/VCR SWITCH        | OPEN/CLOSE         |
| PIP CH<br>VCR/DBS CH<br>▼ | VCR CHANNEL<br>DOWN  | SLOW -             |
| PIP CH<br>VCR/DBS CH<br>▲ | VCR CHANNEL UP       | SLOW +             |

## Programming The Remote

The Universal Remote Control can be programmed to operate many manufacturers' components, using the component function buttons for VCR, DVD, CABLE or DBS. Follow the procedures for programming your Remote Control with or without a code for the component.

### Default Modes For Remote Control

| Device | Operates            | Default             |
|--------|---------------------|---------------------|
| TV     | TV (Panasonic Only) | Panasonic TV Codes  |
| VCR    | VCR (Preset)        | Panasonic VCR Codes |
| DBS    | DBS (Preset)        | Panasonic DBS Codes |
| CABLE  | CABLE (Preset)      | Panasonic DBS Codes |
| DVD    | DVD, CD (Preset)    | Panasonic DVD Codes |

Determine the manufacturer of the component and look in the table for the code.

## Programming With a Code

### Procedure

- Confirm that the external component is plugged in and operating.
- Turn the component off.
- Press **ACTION** and **POWER** together, **for at least 5 seconds**.
- Press appropriate component button on the Remote Control VCR, DVD, CABLE or DBS.
- Enter the 3-digit component code using the Remote Control numeric keypad (0 ~ 9 buttons).
- Press the Remote Control **POWER** to test the component. If the procedure was successful, the component will turn on.

#### Helpful Hints: Unsuccessful Code

If the component does not operate with the Remote Control, repeat the procedure using another code. (Some brands have multiple codes).  
If an incorrect code is entered, or if the procedure takes longer than 30 seconds, the programming will fail.

## Programming Without A Code

This procedure searches all codes and is called the "sequence method."

- Confirm that the external component is plugged in and on.
  - Turn the component off.
  - Press **ACTION** and **POWER** together, **for at least 5 seconds**.
  - Press appropriate component button on the Remote Control.
  - Press **VOL** **▶** to move forward to the next code. Press **◀ VOL** to move backward.
  - Press the Remote Control **POWER** to test the component. If the procedure was successful, the component will turn on.
- Note:** Repeat the above steps until the component code is found. It may take many attempts before the correct code is found.
- After the code is found, press **ACTION** to store the code.

**Component Codes**

The Universal Remote Control is capable of operating many component brands after entering a code. Some components may not operate because the codes are not available due to limited memory. The Universal Remote Control does not control all features found in each model.

**Write the code numbers from tables in this space. This will serve as a reference if you need to program your Remote Control.**

|  |  |  |  |  |
|--|--|--|--|--|
| <b>VCR</b>   | <b>DVD</b>   | <b>DBS</b>   | <b>CABLE</b>   |  |
| <input type="text"/> <input type="text"/> <input type="text"/> | <input type="text"/> <input type="text"/> <input type="text"/> | <input type="text"/> <input type="text"/> <input type="text"/> | <input type="text"/> <input type="text"/> <input type="text"/> |  |

**Codes For VCR**

| Brand          | Code                         |
|----------------|------------------------------|
| Admiral        | 335                          |
| Aiwa           | 332                          |
| Akai           | 314, 315, 316, 329           |
| Audio Dynamic  | 311, 339                     |
| Bell & Howell  | 305, 313                     |
| Broksonic      | 320, 326                     |
| Canon          | 323, 325                     |
| CCE            | 343                          |
| Citizen        | 306                          |
| Craig          | 305, 306, 329                |
| Curtis Mathes  | 324, 345                     |
| Daewoo         | 301, 324, 343                |
| DBX            | 310, 311, 339                |
| Dimensia       | 345                          |
| Emerson        | 303, 319, 320, 325, 326, 343 |
| Fisher         | 305, 307, 308, 309, 313      |
| Funai          | 320, 326, 334                |
| GE             | 324, 333, 345                |
| Goldstar       | 306                          |
| Gradiente      | 334                          |
| Hitachi        | 300, 323, 345                |
| Instant Replay | 323, 324                     |
| Jensen         | 339                          |
| JVC            | 310, 311, 334,339            |
| Kenwood        | 306, 310, 311, 339           |
| LXI            | 300, 305, 306,307, 308, 309  |
| Magnavox       | 323, 324, 331                |
| Marantz        | 310, 311, 339                |
| Marta          | 306                          |
| Memorex        | 309, 324                     |
| MGA            | 338, 340, 341, 347,348       |
| Minolta        | 300, 345                     |
| Mitsubishi     | 338, 340, 341, 347, 348      |
| Multitech      | 304, 347                     |
| NEC            | 310,311, 334, 339            |
| Olympic        | 323, 324                     |
| Optimus        | 306, 321, 328, 335           |

| Brand           | Code   |
|-----------------|--|
| Orion           | 320, 326   |
| Panasonic       | 321,322, 323, 324                                |
| J.C. Penney     | 300,305, 310, 311, 324, 339, 345                 |
| Pentax          | 300,311, 345                                     |
| Philco          | 320, 323, 324, 326, 331, 343                     |
| Philips         | 323, 324, 331                                    |
| Pioneer         | 323  |
| Proscan         | 300, 301, 302, 323, 324, 331, 333, 345, 346      |
| Quasar          | 321, 322, 323, 324                               |
| Radio Shack     | 305, 309, 324, 333, 336, 340                     |
| RCA             | 300, 301,302, 323, 324, 331, 333, 345, 346       |
| Realistic       | 305, 309, 324, 336, 340                          |
| Samsung         | 302, 304, 333                                    |
| Sansui          | 320, 326, 339, 352                               |
| Sanyo           | 305, 309, 313                                    |
| Scott           | 301, 302, 304, 309, 320, 326, 338, 340, 347, 348 |
| Sears           | 300, 305, 306, 307, 308                          |
| Sharp           | 335, 336   |
| Shintom         | 317  |
| Signature 2000  | 335  |
| Singer          | 337  |
| Sony            | 328, 329, 330                                    |
| Sylvania        | 331, 324, 331                                    |
| Tashiro         | 306  |
| Tatung          | 310, 311, 339                                    |
| Teac            | 310, 311, 339                                    |
| Technics        | 321, 322, 323, 324                               |
| Teknika         | 324  |
| Toshiba         | 301, 346   |
| Vector Research | 311  |
| Wards           | 306, 309, 335, 336, 344                          |
| Yamaha          | 305, 310, 311, 339                               |
| Zenith          | 306,344  |

Component Codes (contd.)

Codes for Cable Box

| Brand                          | Code   |
|--------------------------------|--|
| ABC                            | 224  |
| Archer                         | 225, 232   |
| Cableview                      | 205, 232   |
| Citizen                        | 205, 222   |
| Curtis                         | 212, 213   |
| Diamond                        | 224, 225, 232                                    |
| Eagle                          | 229  |
| Eastern                        | 234  |
| GC Brand                       | 205, 232   |
| Gemini                         | 222  |
| General Instrument/<br>Jerrold | 211, 219, 220, 221, 222, 223, 224, 225, 226, 227 |
| Hamlin                         | 212, 218, 240, 241, 242, 245                     |
| Hitachi                        | 203, 224   |
| Macom                          | 203, 204, 205                                    |
| Magnavox                       | 233  |
| Memorex                        | 230  |
| Movietime                      | 205, 232   |
| Oak                            | 202, 237, 239                                    |
| Panasonic                      | 209, 210, 214                                    |
| Philips                        | 206, 207, 228, 229, 230                          |
| Pioneer                        | 201, 216   |
| Pulsar                         | 205, 232   |

| Brand                       | Code                         |
|-----------------------------|------------------------------|
| Puser                       | 232                          |
| RCA                         | 215                          |
| Realistic                   | 232                          |
| Regal                       | 212, 218, 240, 241, 242, 245 |
| Regency                     | 234                          |
| Rembrandt                   | 205, 232, 237                |
| Samsung                     | 205                          |
| Scientific Atlanta          | 211, 212, 213                |
| Slmark                      | 201, 205                     |
| Sprucer                     | 205, 210                     |
| Stargate                    | 205, 232                     |
| Teleview                    | 201, 205                     |
| Texscan                     | 244                          |
| Tocom                       | 235                          |
| Toshiba                     | 204                          |
| Unika                       | 225, 232                     |
| Universal                   | 222, 232                     |
| Videoway                    | 206                          |
| Viewstar                    | 229, 230                     |
| Zenith                      | 200, 217                     |
| Zenith / Drake<br>Satellite | 200                          |

Codes for DVD

| Brand      | Code |
|------------|------|
| Denon      | 100  |
| Ferguson   | 101  |
| JVC        | 109  |
| Mitsubishi | 105  |
| Nordmende  | 101  |
| Panasonic  | 100  |
| Philips    | 103  |
| Pioneer    | 102  |
| RCA        | 101  |

| Brand    | Code |
|----------|------|
| Saba     | 101  |
| Samsung  | 110  |
| Sharp    | 108  |
| Sony     | 104  |
| Technics | 100  |
| Thomson  | 101  |
| Toshiba  | 103  |
| Yamaha   | 100  |
| Zenith   | 107  |

Codes for DBS

| Brand                        | Code          |
|------------------------------|---------------|
| Dish Network<br>(Echostar)   | 105, 115, 116 |
| Echo Star                    | 105           |
| Express VU                   | 105, 115      |
| G.E.                         | 106           |
| G.I. (General<br>Instrument) | 108           |
| Gradiente                    | 114           |
| Hitachi                      | 103, 111, 112 |
| HNS (Hughes)                 | 103           |
| Magnavox                     | 101, 102      |

| Brand       | Code               |
|-------------|--------------------|
| Panasonic   | 104                |
| Philips     | 101, 102           |
| Primestar   | 108                |
| Proscan     | 106, 109, 110, 113 |
| RCA         | 106, 109, 110, 113 |
| Sony        | 107                |
| Star Choice | 103, 108           |
| Toshiba     | 100                |
| Uniden      | 101, 102           |

# Roller Guide Menu Navigation

Press  to display the roller guide menu.

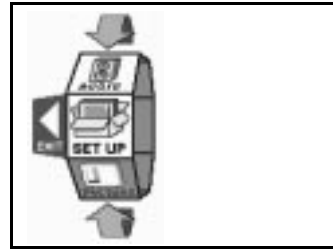

Press  to rotate to desired icon.

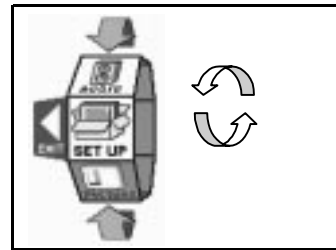

Press  to display main menu and submenus field.

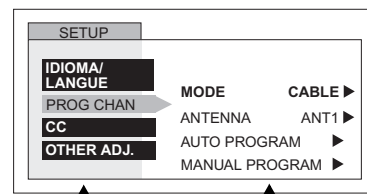

Main Menu Field

Submenu Field

Press  to select desired main menu feature.

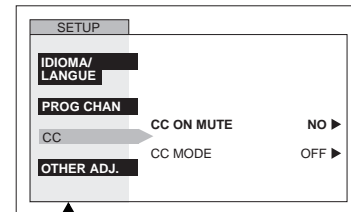

Main Menu

Press  to enter submenu field.

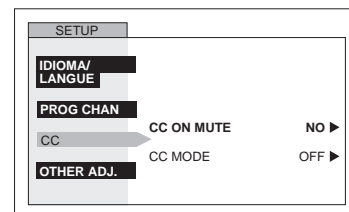

Submenu field

Contd.

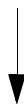

Roller Guide Menu Navigation (contd.)

Contd.

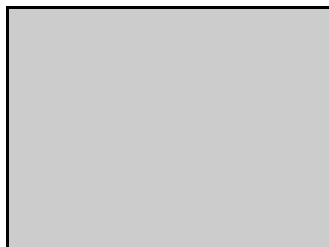
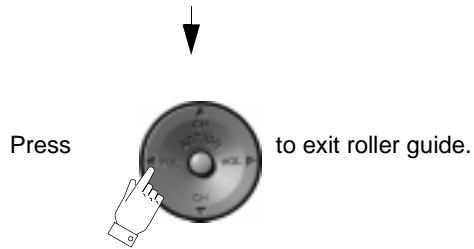
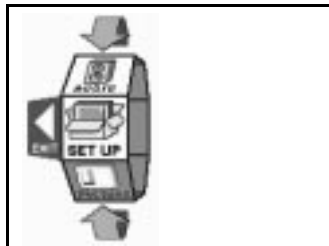
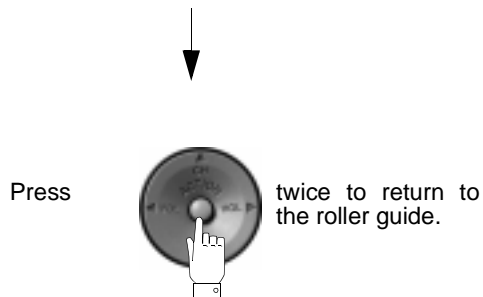
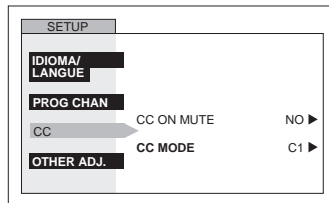
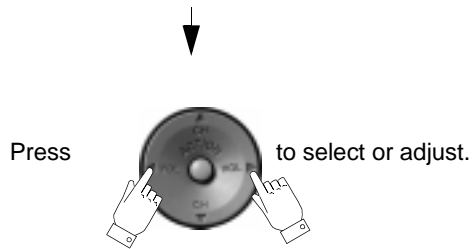
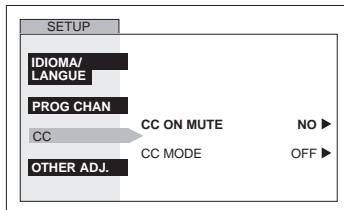
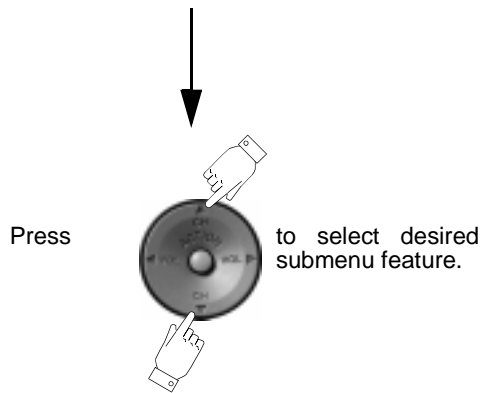

NORMAL PICTURE

**Roller Guide Icons**



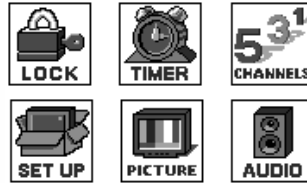

**ROLLER GUIDE MENU SELECTIONS**





**Roller Guide Icon Menus**

These charts list all menus under each Roller Guide Icon and which pages to refer to for menu description.

|   | REFER TO PAGE                                    |
|--|--|
| <b>IDIOMA/LANGUE</b><br><input type="checkbox"/> MODE - (ENGLISH, FRANÇAIS, ESPAÑOL)   | <b>31</b>  |
| <b>PROG CHAN</b><br><input type="checkbox"/> MODE - (TV or CABLE)<br><input type="checkbox"/> ANTENNA - (ANT1 or ANT2)<br><input type="checkbox"/> AUTO PROGRAM<br><input type="checkbox"/> MANUAL PROGRAM | <b>31</b>  |
| <b>CC (CLOSED CAPTIONED)</b><br><input type="checkbox"/> CC ON MUTE<br><input type="checkbox"/> CC MODE  | <b>32</b>  |
| <b>OTHER ADJ.</b><br><input type="checkbox"/> AUTO POWER<br><input type="checkbox"/> CHAN BANNER<br><input type="checkbox"/> GEOMAGNETIC CORR<br><input type="checkbox"/> TILT CORRECTION                  | <b>32</b><br><b>32</b><br><b>33</b><br><b>33</b> |

|    | REFER TO PAGE |
|---|---------------|
| <b>AUDIO ADJ.</b><br><input type="checkbox"/> MODE - (STEREO, SAP or MONO)<br><input type="checkbox"/> BASS, TREBLE, BALANCE or NORMAL                | <b>39</b>     |
| <b>OTHER ADJ.</b><br><input type="checkbox"/> AI SOUND<br><input type="checkbox"/> BBE  | <b>39</b>     |
| <b>SURROUND</b><br><input type="checkbox"/> MODE  | <b>39</b>     |
| <b>SPEAKERS</b><br><input type="checkbox"/> ON<br><input type="checkbox"/> OFF & VARIABLE AUDIO OUT<br><input type="checkbox"/> OFF & FIXED AUDIO OUT | <b>39</b>     |

|   | REFER TO PAGE |
|--|---------------|
| <b>CLOCK SET</b><br><input type="checkbox"/> TIME<br><input type="checkbox"/> DAY  | <b>34</b>     |
| <b>SLEEP</b><br><input type="checkbox"/> HOW LONG?   | <b>34</b>     |
| <b>TIMER1 or TIMER2</b><br><input type="checkbox"/> DAY<br><input type="checkbox"/> ON TIME<br><input type="checkbox"/> OFF TIME<br><input type="checkbox"/> ENTER CHANNEL<br><input type="checkbox"/> SET | <b>34</b>     |

|    | REFER TO PAGE   |
|---|---|
| <b>VIDEO ADJ</b><br><input type="checkbox"/> PIC MODE<br><input type="checkbox"/> COLOR, TINT, BRIGHTNESS, PICTURE, SHARPNESS OR NORMAL   | <b>35</b>   |
| <b>OTHER ADJ1</b><br><input type="checkbox"/> COLOR TEMPERATURE<br><input type="checkbox"/> NATURAL COLOR<br><input type="checkbox"/> VIDEO NR<br><input type="checkbox"/> 3D Y/C FILTER<br><input type="checkbox"/> ASPECT | <b>35</b><br><b>35</b><br><b>35</b><br><b>36</b><br><b>36</b> |
| <b>OTHER ADJ2</b><br><input type="checkbox"/> COLOR MATRIX<br><input type="checkbox"/> VM<br><input type="checkbox"/> FREEZE  | <b>36</b>   |

|   | REFER TO PAGE          |
|--|------------------------|
| <b>FAVORITES</b><br><input type="checkbox"/> CHANNEL SCAN (ALL or FAV)   | <b>37</b>              |
| <b>CAPTION</b><br><input type="checkbox"/> PRESET CAPTION<br><input type="checkbox"/> MANUAL CAPTION<br><input type="checkbox"/> INPUT LABEL | <b>37</b><br><b>38</b> |

|    | REFER TO PAGE |
|---|---------------|
| <b>MODE</b><br><input type="checkbox"/> LOCK SET - (ALL, CHANNEL, GAME)<br><input type="checkbox"/> BLOCK PROGRAM<br><input type="checkbox"/> HOW LONG? | <b>40</b>     |
| <b>V-CHIP OPERATION</b>   | <b>41</b>     |



## Roller Guide Icon Menu Operation

### SET UP

**Note:** Refer to page 28 for Roller Guide Menu Navigation procedures.

#### IDIOMA/LANGUE (Menu Languages)

- In SET UP Menu, select IDIOMA/LANGUE to change menu language to ENGLISH, ESPAÑOL (Spanish) or FRANÇAIS (French).

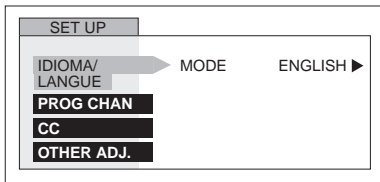

- Press **VOL** ► to select English, Spanish or French.

#### Prog Chan (Program Channels)

- MODE** - To select TV (antenna) or CABLE mode depending on the signal source.

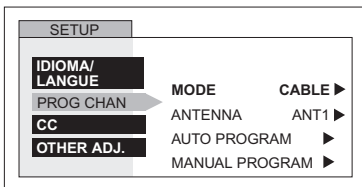

- Press **VOL** ► to select TV or CABLE.

- ANTENNA** - To select either ANT1 or ANT2.

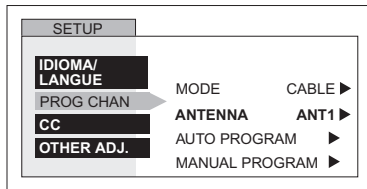

- Press **VOL** ► to select ANT2 or ANT1.

- AUTO PROGRAM** - To automatically program all channels with a signal.

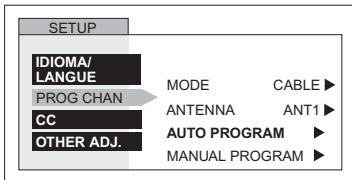

- Press **VOL** ► to start AUTO PROGRAM.

- MANUAL PROGRAM** - To manually add or delete channels.

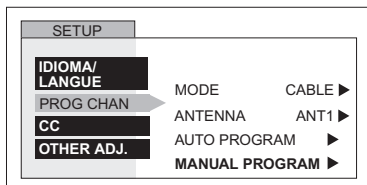

- Press **VOL** ► to display next menu.



**Note:** Use Remote numeric keypad to enter channel numbers.

**CC (Closed Captioning)**

This television contains a built-in decoder that displays **CC** (Closed Captioned) text across the screen (white or colored letters on black background). It allows the viewer to read the dialogue of a television program or other information. The program viewed must include Closed Captioning for the feature to work.

- CC** On Mute - Activates the onscreen Closed Caption feature when the **MUTE** button on the remote control is pressed. To deactivate press **MUTE** button again.

**Note:** This feature only functions when the Closed Caption Mode is OFF. The program being viewed must be broadcast with Closed Captioning. (Refer to your local TV guide).

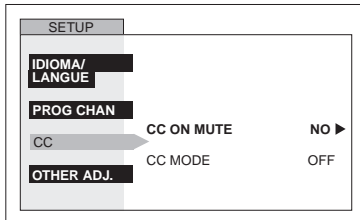

- Press **VOL** ► to select C1, C2, C3 or C4.

**Note:** C1 mode is recommended.

- CC** Mode - Activates the onscreen Closed Caption feature by selecting one of the following modes.

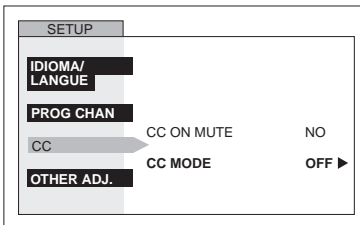

- Press **VOL** ► to select:

- OFF - When Closed Caption is not desired.
- C1 - For video related information to be displayed, up to 4 lines onscreen at a time. (It does not block relevant parts of the picture). Text may be in any language.
- C2 to C4 - For other modes of video related information.
- T1 to T4 - For program guide and other information to be displayed, when available. (Blocks a large portion of the picture on the television screen).

**Note:** C1 mode is recommended for viewing Closed Caption.

**Other Adjustments**

- AUTO POWER ON** - Select SET to power up the TV at the same time as the Cable box or other components or select OFF.

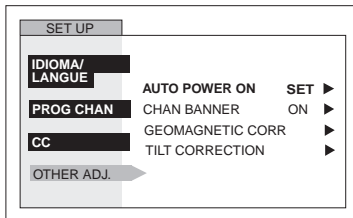

- Press **VOL** ► to select OFF or SET.

- CHAN BANNER** - Select ON to display onscreen banner when changing channels.

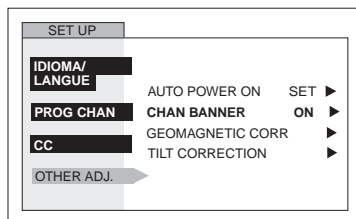

- Press **VOL** ► to select ON or OFF.

**Note:** Press **RECALL** to display onscreen Channel Banner at any time.

**Other Adjustments (contd.)**

- GEOMAGNETIC CORRECTION - This feature is used to adjust discoloration of the picture due to earth's magnetic field in the area.



- TILT CORRECTION - This feature is used to adjust the tilt of the picture due to earth's magnetic field in the area.

**TIMER** 

**Note:** Refer to page 28 for Roller Guide Menu Navigation procedures.

**Clock Set**

- Time** - Set the time and of the day week.

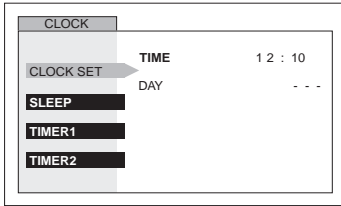

- Press **◀ VOL** or **VOL ▶** to select hours AM or PM.
- Press **CH ▼** to select minutes position.
- Press **◀ VOL** or **VOL ▶** to select minutes.
- Press **CH ▼** to select DAY.
- Press **◀ VOL** or **VOL ▶** to select day of the week.

**Sleep**

- In TIMER menu, select SLEEP to turn television off in 30, 60 or 90 minutes. Select NO to turn off timer.

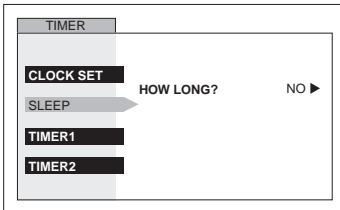

- Press **VOL ▶** to select 30, 60, 90 or NO.

**Timer 1 and Timer 2** - In TIMER menu, select one or both timers to turn the television on and off at selected times, on selected channels, and on selected days.

**Nota:** TIME must be entered in CLOCK SET to operate the TIMER features.

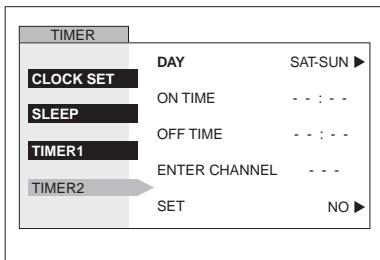

- Press **VOL ▶** to select day or days.
- Press **CH ▼** to select ON TIME, then press **VOL ▶**.
- Repeat for setting OFF TIME.
- Press **CH ▼** to select ENTER CHANNEL, then press **VOL ▶** to select channel.
- Press **CH ▼** to select SET, then press **VOL ▶** to select YES.

**Turn Off After 90 Minutes**

The television automatically turns OFF after 90 minutes when turned ON by the TIMER. If the OFF time is selected or if a key is pressed, the automatic OFF after 90 minutes will be cancelled.

**TIMER Activation**

The TIMER is active when the television is OFF or ON. The television will switch to the selected channel at the selected time set in the TIMER.

## PICTURE

**Note:** Refer to page 28 for Roller Guide Menu Navigation procedures.

### Video Adj.

- PIC MODE - Lets you choose one of three pre-set Picture Modes that best suit the program you are viewing.

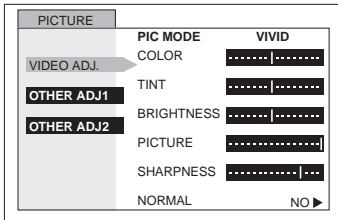

- Press ◀ VOL or VOL ▶ to select.
  - VIVID - This is the default mode. It provides enhanced picture contrast and sharpness for viewing in a well-lit room.
  - STANDARD - Recommended for normal viewing conditions with subdued room lighting.
  - CINEMA - Select mode for watching movies in a darkened room. It provides a soft, film-like picture.

**Note:** Each mode has its own picture settings (Color, Tint, Brightness, Picture and Sharpness).

- COLOR - Adjusts desired color intensity.
- TINT - Adjusts natural flesh tones.
- BRIGHTNESS - Adjusts dark areas of picture.
- PICTURE - Adjusts white areas of picture.
- SHARPNESS - Adjusts clarity of outline detail.
- NORMAL - Reset selected PIC mode adjustments to factory default settings.

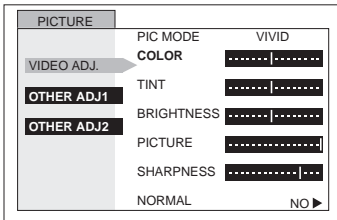

- Press CH ▼ to select desired picture adjustment.
- Press ◀ VOL or VOL ▶ to adjust.

### Other Adj1

- COLOR TEMP (temperature) - To increase or decrease WARM (red) and COOL (blue) colors to suit personal preferences.

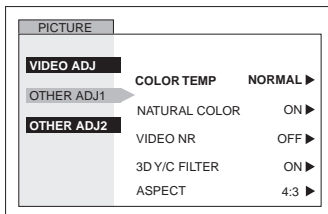

- Press VOL ▶ to select WARM, COOL or NORMAL.

- NATURAL COLOR - To increase the color reproduction range with natural color gradation and highly delicate hues.

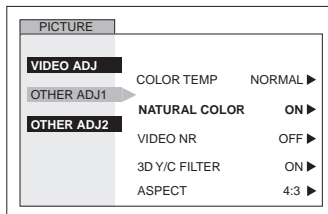

- Press VOL ▶ to select OFF or ON.

- VIDEO NR - Reduces noise in the channel, commonly called snow. Remains on when receiving weak signal.

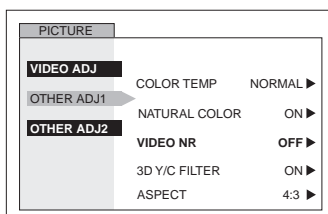

- Press VOL ▶ to select OFF or ON.

### Video Adj1 (contd.)

- 3D Y/C FILTER - Minimizes noise and cross color in the picture.

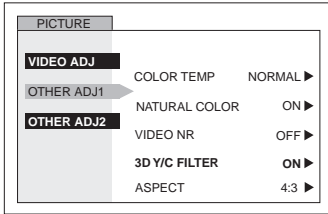

- Press **VOL** ► to select OFF or ON.

- ASPECT - Select picture size (ratio) to match programming format.

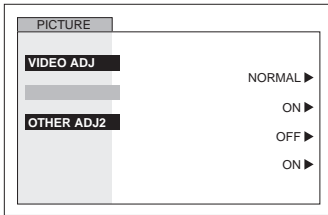

- Press **VOL** ► to select 16:9 or 4:3.

### Other Adj2

- COLOR MATRIX - Select HD or SD to automatically adjust color parameters for HD (high definition) and SD (standard definition). This feature is not selectable when viewing regular TV (NTSC) programs.

**Note:** When viewing a non-standard DTV signal format, you can change color parameters manually for the best picture quality.

- VM (VELOCITY MODULATION) - Increase picture sharpness and provides crisp white to black transitions.

- FREEZE - This feature is used to freeze main picture and display it in a PIP or SPLIT frame, when the FREEZE button on the remote control is pressed. Press FREEZE again to delete frame. SWAP, SIZE, SEARCH, PIP MIN and PIP MAX are not functional in this mode.

# CHANNELS

## Favorites

- CHANNEL SCAN FAV - To enter up to 16 favorite channels.
- CHANNEL SCAN ALL - To scan all channels when using the CH up/down buttons.

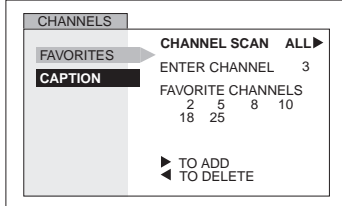

- Press **VOL** ► to select FAV or ALL.
- If FAV is selected, press **CH** ▼ to select ENTER CHANNEL.
- Use remote numeric keypad to select desired channel.
- Press **VOL** ► to add or ◀ **VOL** to delete.

## Caption

- PRESET CAPTION - To enter channel numbers for popular TV stations.

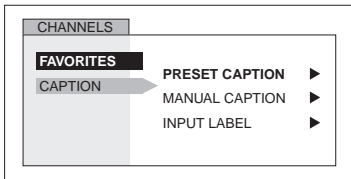

- Press **VOL** ► to display next menu.

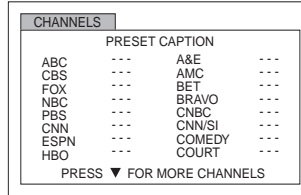

- Press **CH** ▼ to select desired preset caption.
- Use remote numeric keypad to select desired channel (refer to your local TV guide).

**Note:** To delete a channel, press ◀ **VOL** while channel is highlighted.

- MANUAL CAPTION - To enter numbers and captions manually.

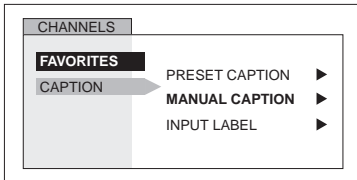

- Press **VOL** ► to display next menu.

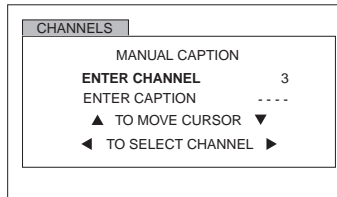

- Use remote numeric keypad to select desired channel (refer to your local TV guide).
- Press **CH** ▼ to select ENTER CAPTION.
- Press ◀ **VOL** or **VOL** ► to select characters.

**Note:** Delete channel captions by entering spaces in all four character slots.

**CHANNELS (contd.)**

- ☐ INPUT LABEL - To label video input connections for onscreen display.

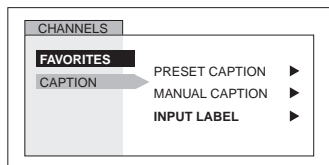

- ☐ Press **VOL** ▶ to display next menu.

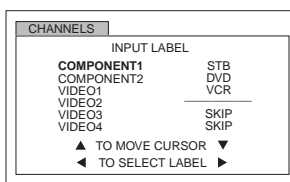

- ☐ Press **CH** ▼ or **CH** ▲ to move cursor.
- ☐ Press ◀ **VOL** or **VOL** ▶ to select desired preset input label (see chart below).

**INPUT LABEL CHART**

| PRESET LABELS                 | REASON FOR SELECTING   |
|-------------------------------|--|
| VCR                           | Select when VCR is connected to video input.                       |
| DVD                           | Select when DVD is connected to video input.                       |
| SKIP                          | Select to skip unused video input when pressing TV/VIDEO button.   |
| CABLE                         | Select when CABLE box is connected to video input.                 |
| DBS                           | Select when DBS is connected to video input.                       |
| DTV STB                       | Select when digital TV set-top-box is connected to video input.    |
| PVR (Personal Video Recorder) | Select when a personal video recorder is connected to video input. |
| GAME                          | Select when Video GAME is connected to video input.                |
| AUX                           | Select when other components are connected.                        |
| _____                         | Select to delete input label.                                      |



## AUDIO

**Note:** Refer to page 28 for Roller Guide Menu Navigation procedures.

### Audio ADJ.

- MODE** - Select STEREO, SAP (Second Audio Program) or MONO. (Use MONO when stereo signal is weak).

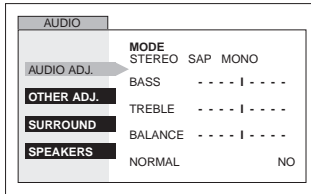

- Press **VOL** **▶** to select STEREO, SAP or MONO.

- BASS** - Increase or decrease the bass response.
- TREBLE** - Increase or decrease the treble response.
- BALANCE** - Emphasize the left/right speaker volume.
- NORMAL** - Reset BASS, TREBLE and BALANCE adjustments to factory default settings.

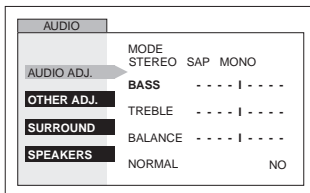

- Press **◀ VOL** or **VOL ▶** to adjust.

### Other ADJ.

- AI SOUND** - Equalize overall volume levels across all channels. (AI sound is not available in VIDEO mode).

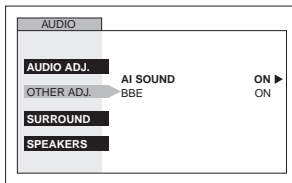

- Press **VOL** **▶** to select ON or OFF.

- BBE®** - Sound technology enhances speech intelligibility and restores the dynamic range of musical passages to provide outstanding natural sound.

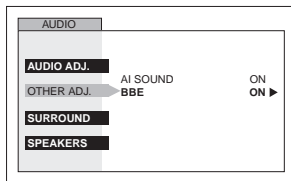

- Press **VOL** **▶** to select ON or OFF.

### Surround

- MODE** - Enhances audio response when listening to stereo.

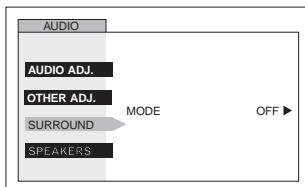

- Press **VOL** **▶** to select ON or OFF.

### Speakers

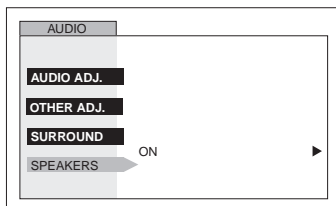

- Press **VOL** **▶** to select:
  - ON - TV speakers operate normally.
  - OFF & Variable Audio Out - TV speakers off - audio adjustable by television.
  - OFF & Fixed Audio Out - TV speakers off - audio adjustable by the external amplifier only.

**LOCK** 

**Note:** Refer to page 28 for Roller Guide Menu Navigation procedures.

**Mode (Lock Set)**

Select LOCK SET to prevent video games and VCR tapes from being viewed.

- Use the remote numeric keypad to enter a four-digit secret code (*Use a code that is easy to remember and record it in a safe place*).

**Notes:**

- If you do not remember your code, LOCK will unlock in 12, 24, or 48 hours, depending on the current setup. Be cautious when selecting ALWAYS. If ALWAYS is selected, and you forget your secret code, the TV must be serviced by a qualified technician to clear the LOCK setup.
- If you select CHANGE CODE, and you change your code from the one used in the LOCK menu, your new code becomes the controlling code.

- OFF - Turns Lock function off.

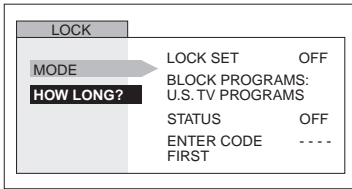

- Press **VOL** ► to display LOCK MODE menu.

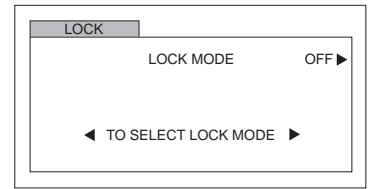

- GAME - Lock CH 3, 4 and Video inputs.

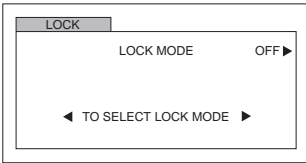

- Press **VOL** ► to select GAME.

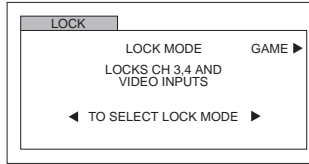

- Press **ACTION** (power button) twice.
- Press **CH** ▼ to highlight HOW LONG?.
- Press **VOL** ► to select 12 Hours, 24 Hours, 48 Hours or ALWAYS.

- CHANNEL - Lock up to four channels.

- Press **CH** ▼ or **CH** ▲ to select channel position.
- Press **◀ VOL** or **VOL ►** or use remote numeric keypad to select channels.

- Press **ACTION** (power button) twice.
- Press **CH** ▼ to highlight HOW LONG?.
- Press **VOL** ► to select 12 Hours, 24 Hours, 48 Hours or ALWAYS.

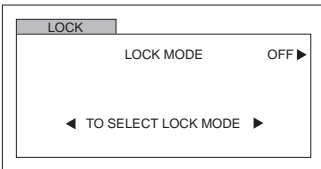

- Press **VOL** ► to select CHANNEL.

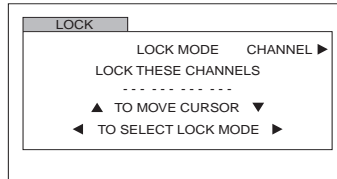

- All - Locks all channels and video inputs.

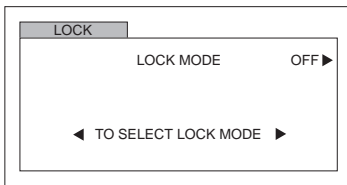

- Press **VOL** ► to select ALL.

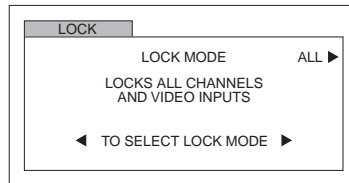

- Press **ACTION** (power button) twice.
- Press **CH** ▼ to highlight HOW LONG?.
- Press **VOL** ► to select 12 Hours, 24 Hours, 48 Hours or ALWAYS.

**Note:** PG will display on screen if a blocked channel or video input is selected.

**Note:** If **GAME**, **CHANNEL** or **ALL** is selected, and if a blocked channel or video input is selected, the message **LOCKED** displays in the upper left corner of the TV screen.

## V-CHIP Menu Operation



**Note:** Refer to page 28 for Roller Guide Menu Navigation procedures.

### U.S. TV PROGRAMS

This TV model features the “V-Chip technology” which allows you to use U.S. TV PROGRAMS Guide ratings to block various types of TV programs. PIP will also be blocked automatically.

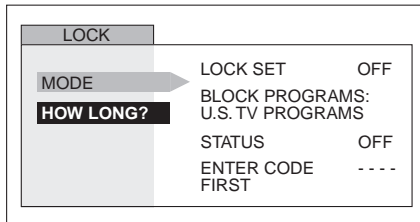

- Use the numeric keypad to enter your four digit code.  
**(Use a code that is easy to remember and record it in a safe place.)**
- Press **CH ▼** to enter the BLOCK PROGRAMS field.
- Press **◀ VOL** or **VOL ▶** to select U.S. TV PROGRAMS.
- Press **CH ▼** to highlight STATUS.
- Press **◀ VOL** or **VOL ▶** to display U.S TV PROGRAMS RATING CHART.

### U.S. TV Programs Rating Chart

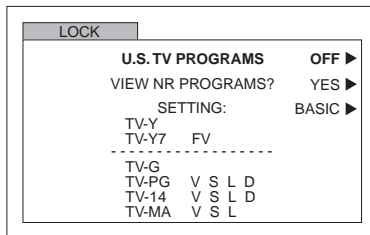

- Press **VOL ▶** to select U.S. TV PROGRAMS ON or OFF.
- Press **CH ▼** to select VIEW NR PROGRAMS?

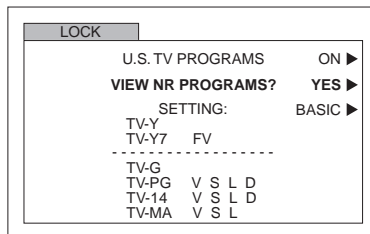

- Press **VOL ▶** to select VIEW NR PROGRAMS? YES or NO.
- Note:** Selecting “Yes”, NR programs will be received. Selecting “NO”, NR programs will be blocked. See Customer Caution below.
- Press **CH ▼** to select SETTING.

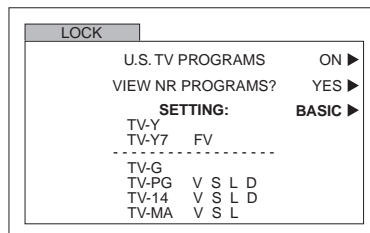

- Press **VOL ▶** to select BASIC or DETAILED.  
BASIC - Allows you to select only general ratings such as TV-Y, TV-PG, etc.  
DETAILED - Allows you to select both general ratings and content such as V, L, etc.

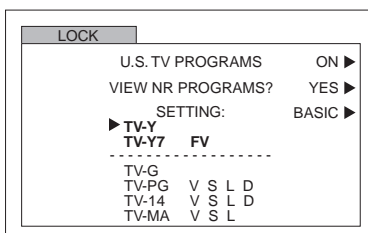

- Press **CH ▼** or **CH ▲** to move between different ratings.
- Use **◀ VOL** or **VOL ▶** to select ratings you want to block (RED) and unblock (GREEN).

**Note:** See the U.S. TV PROGRAMS RATINGS CHART.

- Press **ACTION** twice to return to MODE in Lock menu.
- Press **CH ▼** to select HOW LONG?
- Press **◀ VOL** or **VOL ▶** to select 12, 24, 48 hours or ALWAYS.

U.S. TV Programs Menu Chart (contd.)

| <b>Customer Caution</b>   |
|---|
| <p>The V-Chip system that is used in this set is capable of blocking "NR" programs (non rated, not applicable and none) per FCC Rules Section 15.120(e)(2). If the option of blocking "NR" programs is chosen "unexpected and possibly confusing results may occur, and you may not receive emergency bulletins or any of the following types of programming:"</p> <ul style="list-style-type: none"> <li>• Emergency Bulletins (Such as EAS messages, weather warnings and others)</li> <li>• Locally originated programming</li> <li>• News</li> <li>• Political</li> <li>• Public Service Announcements</li> <li>• Religious</li> <li>• Sports</li> <li>• Weather</li> </ul> |

**U.S. TV PROGRAMS RATINGS CHART**

|              |  |
|--------------|--|
| <b>NR</b>    | <b>Not Rated. SEE CUSTOMER CAUTION on previous page.</b>   |
| <b>TV-Y</b>  | <b>All children.</b> The themes and elements in this program are specifically designed for a very young audience, including children from ages 2-6.                |
| <b>TV-Y7</b> | <b>Directed to older children.</b> Themes and elements in this program may include mild physical or comedic violence, or may frighten children under the age of 7. |
| <b>TV-G</b>  | <b>General audience.</b> It contains little or no violence, no strong language, and little or no sexual dialogue or situations.                                    |
| <b>TV-PG</b> | <b>Parental guidance suggested.</b> The program may contain infrequent coarse language, limited violence, some suggestive sexual dialogue and situations.          |
| <b>TV-14</b> | <b>Parents strongly cautioned.</b> This program may contain sophisticated themes, sexual content, strong language and more intense violence.                       |
| <b>TV-MA</b> | <b>Mature audiences only.</b> This program may contain mature themes, profane language, graphic violence, and explicit sexual content.                             |
| <b>FV</b>    | <b>FANTASY/CARTOON VIOLENCE</b>  |
| <b>V</b>     | <b>VIOLENCE</b>  |
| <b>S</b>     | <b>SEX</b>   |
| <b>L</b>     | <b>OFFENSIVE LANGUAGE</b>  |
| <b>D</b>     | <b>DIALOGUE WITH SEXUAL CONTENT</b>  |

**U.S. MOVIES**

This TV model features the "V-Chip technology" which allows you to use Motion Picture Ratings when viewing movies or video tapes. This innovation allows parents to block various types of movies and video tapes at their discretion. PIP will also be blocked automatically.

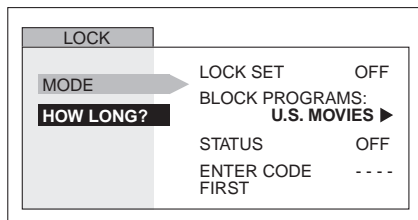

- Use the numeric keypad to enter your four digit code. (Use a code that is easy to remember and record it in a safe place.)
- Press **CH ▼** to enter the BLOCK PROGRAMS field.
- Press **◀ VOL** or **VOL ▶** to select U.S. MOVIES.
- Press **CH ▼** to highlight STATUS.
- Press **◀ VOL** or **VOL ▶** to display U.S MOVIES RATING CHART.

**U.S. Movies Menu Chart**

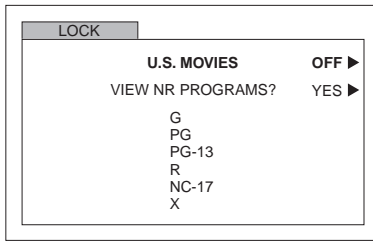

- Press **VOL ►** to select U.S. MOVIES ON or OFF.
- Press **CH ▼** to select VIEW NR PROGRAMS?

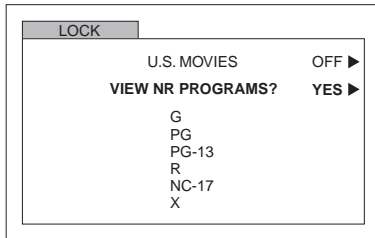

- Press **VOL ►** to select VIEW NR PROGRAMS? YES or NO.

**Note:** Some movies are not rated for a variety of reasons. Old movies and foreign films are usually not rated.

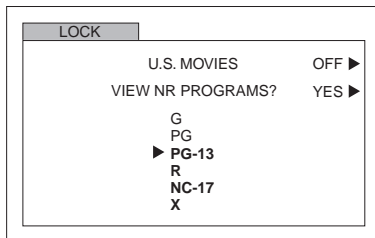

- Press **CH ▼** or **CH ▲** to move between different ratings.
- Use **◀ VOL** or **VOL ►** to select ratings you want to block (**RED**) and unblock (**GREEN**).

**Note:** See the U.S. MOVIES CHART.

- Press **ACTION** (represented by a circle icon) twice to return to MODE in Lock menu.
- Press **CH ▼** to select HOW LONG?
- Press **◀ VOL** or **VOL ►** to select 12, 24, 48 hours or ALWAYS.

PG-13, R, NC-17 and X will be blocked.

**U.S. MOVIES RATINGS CHART**

|              |  |
|--------------|--|
| <b>NR</b>    | <b>CONTAINS NO RATING (NOT RATED) AND NA (NOT APPLICABLE) PROGRAMS.</b> Movie has not been rated or rating does not apply. |
| <b>G</b>     | <b>GENERAL AUDIENCES.</b> All ages admitted.   |
| <b>PG</b>    | <b>PARENTAL GUIDANCE SUGGESTED.</b> Some material may not be suitable for children.  |
| <b>PG-13</b> | <b>PARENTS STRONGLY CAUTIONED.</b> Some material may be inappropriate for children under 13.                               |
| <b>R</b>     | <b>RESTRICTED.</b> Under 17 requires accompanying parent or adult guardian.  |
| <b>NC-17</b> | <b>NO ONE 17 AND UNDER ADMITTED.</b>   |
| <b>X</b>     | <b>ADULTS ONLY.</b>  |

## Rating Systems for Canada

### Canadian English

The V-CHIP used in this TV model allows you to block various types of movies and television programs based on the two rating systems used in Canada. PIP will also be blocked automatically.

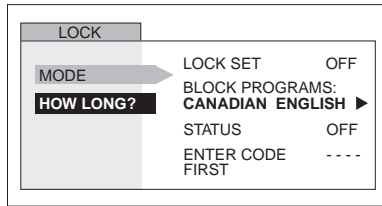

- Use the numeric keypad to enter your four digit code. (*Use a code that is easy to remember and record it in a safe place.*)
- Press **CH ▼** to enter the BLOCK PROGRAMS field.
- Press **◀ VOL** or **VOL ▶** to select CANADIAN ENGLISH.
- Press **CH ▼** to highlight STATUS.
- Press **◀ VOL** or **VOL ▶** to display CANADIAN ENGLISH RATING CHART.

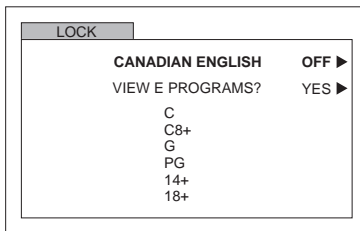

- Press **VOL ▶** to select CANADIAN ENGLISH ON or OFF.
- Press **CH ▼** to select VIEW E PROGRAMS?

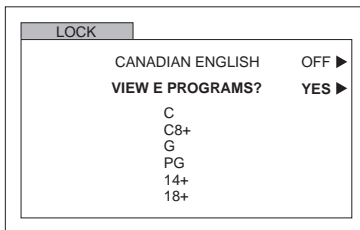

- Press **VOL ▶** to select VIEW E PROGRAMS? YES or NO.

**Note:** *E (Exempt) programming includes: news, sports, documentaries and other information programming, talk shows, music videos, and variety programming.*

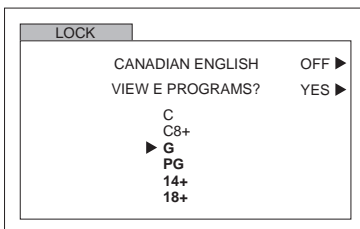

- Press **CH ▼** or **CH ▲** to move between different ratings.
- Use **◀ VOL** or **VOL ▶** to select ratings you want to block (**RED**) and unblock (**GREEN**).
- See the CANADIAN ENGLISH RATING CHART.
- Press **ACTION** twice to return to MODE in Lock menu.
- Press **CH ▼** to select HOW LONG?
- Press **◀ VOL** or **VOL ▶** to select 12, 24, 48 hours or ALWAYS.

### CANADIAN ENGLISH RATINGS CHART

|            |  |
|------------|--|
| <b>E</b>   | <b>Exempt - Exempt programming includes: news, sports, documentaries and other information programming, talk shows, music videos, and variety programming.</b>   |
| <b>c</b>   | <b>Programming intended for children under age 8. No offensive language, nudity or sexual content.</b>   |
| <b>C8+</b> | <b>Programming generally considered acceptable for children 8 years and over. No profanity, nudity or sexual content.</b>  |
| <b>G</b>   | <b>General programming, suitable for all audiences.</b>  |
| <b>PG</b>  | <b>Parental Guidance suggested. Some material may not be suitable for children.</b>  |
| <b>14+</b> | <b>Programming contains themes or content which may not be suitable for viewers under the age of 14. Parents are strongly cautioned to exercise discretion in permitting viewing by pre-teens and early teens.</b> |
| <b>18</b>  | <b>ADULTS ONLY</b>   |

**Canadian French**

The V-CHIP used in this TV model also lets you block or unblock Canadian French programs according to various ratings categories. PIP will also be blocked automatically.

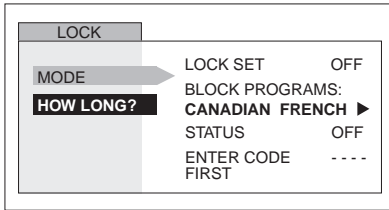

- Use the numeric keypad to enter your four digit code. (Use a code that is easy to remember and record it in a safe place.)
- Press **CH ▼** to enter the BLOCK PROGRAMS field.
- Press **◀ VOL** or **VOL ▶** to select CANADIAN FRENCH.
- Press **CH ▼** to highlight STATUS.
- Press **◀ VOL** or **VOL ▶** to display CANADIAN FRENCH menu rating chart.

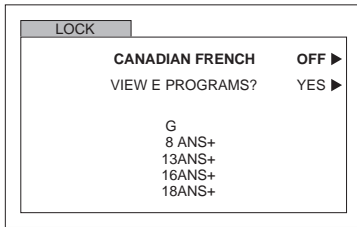

- Press **VOL ▶** to select CANADIAN FRENCH ON or OFF.
- Press **CH ▼** to select VIEW E PROGRAMS?.

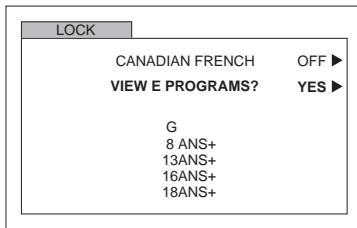

- Press **VOL ▶** to select VIEW E PROGRAMS? YES or NO.

**Note:** E (Exempt) programming includes: news, sports, documentaries and other information programming, talk shows, music videos, and variety programming.

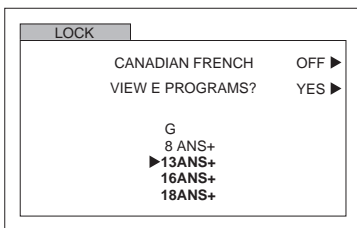

- Press **CH ▼** or **CH ▲** to move between different ratings.
- Use **◀ VOL** or **VOL ▶** to select ratings you want to block (**RED**) and unblock (**GREEN**).

**Note:** See the CANADIAN FRENCH RATING CHART.

- Press **ACTION** twice to return to MODE in Lock menu.
- Press **CH ▼** to select HOW LONG?
- Press **◀ VOL** or **VOL ▶** to select 12, 24, 48 hours or ALWAYS.

13ANS+, 16ANS+ and 18ANS+ will be blocked

**CANADIAN FRENCH RATINGS CHART**

|                 |   |
|-----------------|---|
| <b>E</b>        | <b>Exempt - Exempt programming.</b>   |
| <b>G</b>        | <b>General - Programming intended for audience of all ages. Contains no violence, or the violence content is minimal or is depicted appropriately.</b>  |
| <b>8 ans +</b>  | <b>8+ General - Not recommended for young children. Programming intended for a broad audience but contains light or occasional violence. Adult supervision recommended.</b>                                     |
| <b>13 ans +</b> | <b>Programming may not be suitable for children under the age of 13 - Contains either a few violent scenes or one or more sufficiently violent scenes to affect them. Adult supervision strongly suggested.</b> |
| <b>16 ans +</b> | <b>Programming may not be suitable for children under the age of 16 - Contains frequent scenes of violence or intense violence.</b>   |
| <b>18 ans +</b> | <b>Programming restricted to adults. Contains constant violence or scenes of extreme violence.</b>  |

### Blocking Message

If V-Chip is enabled and the program exceeds the rating limit set by you, the blocking message will appear and the audio will be muted. Enter your four-digit secret code if you wish to continue viewing the program. After entering your code, all locks and rating blocks are disabled until the TV is turned off or until all settings are off.

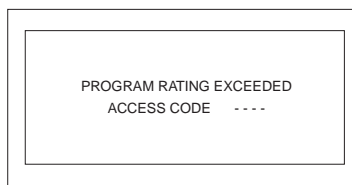

**Note:** *If you enter your four-digit secret code to override rating blocks, you must reset all rating blocks by either reprogramming or turning the TV off.*

### PIP Blocking Message

PIP function is available when V-chip feature is activated. If the program being viewed in PIP exceeds the set rating limit, PIP will disappear and a blocking message will appear on screen.

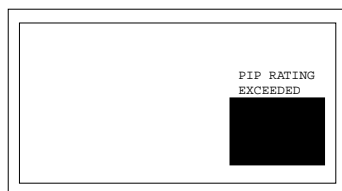

**Notes:**

- If the V-chip feature is activated while PIP is on, PIP will immediately disappear.
- Enable PIP functions by setting LOCK SET and V-CHIP ratings to OFF.

### SPLIT Blocking Message

Split is available when V-chip feature is activated. If the program being viewed in SPLIT exceeds the set rating limit, SPLIT will disappear and a blocking message will appear on screen.

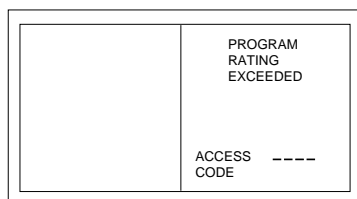





















**Notes:**

- If the V-CHIP feature is activated while SPLIT is on, SPLIT will immediately disappear.
- Enable SPLIT by entering the Access Code.



## Troubleshooting Chart

Before calling for service, determine the symptoms and follow suggested solutions.

| AUDIO   | VIDEO  | Solutions  |
|---|--|--|
| <br>Noisy Audio    | <br>Snowy Video           | Adjust Antenna Location and Connection   |
| <br>Noisy Audio    | <br>Multiple Image        | Adjust Antenna Location and Connection<br>Check Antenna Lead-in Wire   |
| <br>Noisy Audio    | <br>Interference          | Move television from Electrical Appliances, Lights, Vehicles and Medical Equipment   |
| <br>No Audio       | <br>Normal Video          | Increase Volume<br>Check Mute<br>Check television SPEAKERS on/off<br>Change Channel  |
| <br>Noisy Audio    | <br>No Video with Snow    | Set TV or Cable Mode Properly<br>Check Antenna Cables  |
| <br>No Audio      | <br>No Video / No PIP    | Check Power Cord is Plugged into Active Outlet<br>Adjust Brightness and Audio Controls<br>Change Channel<br>Check Cable Connections<br>Program the Remote Control Again<br>Check Second Video Source Operation |
| <br>Normal Audio | <br>No Color            | Adjust Color Settings<br>Change Channel  |
| <br>Wrong Audio  | <br>Normal Video        | Check Audio Is Set To Stereo or Mono, Not SAP  |
| <br>Normal Audio | <br>Black Box on Screen | Change CC (Closed Captioning) from Text Mode   |
| <br>Normal Audio | <br>Normal Video        | Replace Remote Control Batteries   |
| Intermittent Remote Control Operation   |  |  |

**LIMITED WARRANTY**

---

PANASONIC CONSUMER ELECTRONICS COMPANY,  
DIVISION OF:  
MATSUSHITA ELECTRIC CORPORATION OF AMERICA  
One Panasonic Way  
Secaucus, New Jersey 07094

PANASONIC SALES COMPANY,  
DIVISION OF:  
MATSUSHITA ELECTRIC OF PUERTO RICO,  
INC., Ave. 65 de Infanteria, Km. 9.5  
San Gabriel Industrial Park  
Carolina, Puerto Rico 00985

## Panasonic Color Television Limited Warranty

### Limited Warranty Coverage

If your product does not work properly because of a defect in materials or workmanship, Panasonic Consumer Electronics Company or Panasonic Sales Company (collectively referred to as "the warrantor") will, for the length of the period indicated on the chart below, which starts with the date of original purchase ("warranty period"), at its option either (a) repair your product with new or refurbished parts, or (b) replace it with a new or a refurbished product. The decision to repair or replace will be made by the warrantor.

| TV CATEGORIES    | ALL PARTS EXCEPT CRT | CRT           | LABOR        | SERVICE             |
|------------------|----------------------|---------------|--------------|---------------------|
| 31"-36" diagonal | 1 (ONE) YEAR         | 2 (TWO) YEARS | 1 (ONE) YEAR | IN-HOME OR CARRY-IN |

During the "Labor" warranty period there will be no charge for labor. During the "Parts" warranty period, there will be no charge for parts. You must carry-in your product or arrange for in-home service (in-home service available only for 22" [diagonal] and larger screen), as applicable, during the warranty period. If non-rechargeable batteries are included, they are not warranted. This warranty only applies to products purchased and serviced in the United States or Puerto Rico. This warranty is extended only to the original purchaser of a new product which was not sold "as is". A purchase receipt or other proof of the original purchase date is required for warranty service.

### Carry-in or In-Home Service

For Carry-In or In-Home Service (as applicable) in the United States call 1-800-211-PANA(7262) or visit Panasonic Web Site: <http://www.panasonic.com>

For assistance in Puerto Rico call Panasonic Sales Company (787)-750-4300 or fax (787)-768-2910.

In-Home service, if applicable, requires clear, complete and easy access to the product by the authorized servicer and does not include removal or re-installation of an installed product. It is possible that certain in-home repairs will not be completed in-home, but will require that the product, or parts of the product, be removed for shop diagnosis and/or repair and then returned.

Limited Warranty continued on next page

## Limited Warranty continued from previous page

### Limited Warranty Limits And Exclusions

This warranty ONLY COVERS failures due to defects in materials or workmanship, and DOES NOT COVER normal wear and tear or cosmetic damage, nor does it cover markings or retained images on the picture tube resulting from viewing fixed images (including, among other things, letterbox pictures on standard 4:3 screen TV's, or non-expanded standard 4:3 pictures on wide screen TV's, or onscreen data in a stationary and fixed location). The warranty ALSO DOES NOT COVER damages which occurred in shipment, or failures which are caused by products not supplied by the warrantor, or failures which result from accidents, misuse, abuse, neglect, mishandling, misapplication, alteration, faulty installation, set-up adjustments, misadjustment of consumer controls, improper maintenance, power line surge, lightning damage, modification, or commercial use (such as in a hotel, office, restaurant, or other business), rental use of the product, service by anyone other than a Factory Servicenter or other Authorized Servicer, or damage that is attributable to acts of God.

**THERE ARE NO EXPRESS WARRANTIES EXCEPT AS LISTED UNDER "LIMITED WARRANTY COVERAGE". THE WARRANTOR IS NOT LIABLE FOR INCIDENTAL OR CONSEQUENTIAL DAMAGES RESULTING FROM THE USE OF THIS PRODUCT, OR ARISING OUT OF ANY BREACH OF THIS WARRANTY.** (As examples, this excludes damages for lost time, cost of having someone remove or re-install an installed unit if applicable, or travel to and from the servicer. The items listed are not exclusive, but are for illustration only.) **ALL EXPRESS AND IMPLIED WARRANTIES, INCLUDING THE WARRANTY OF MERCHANTABILITY, ARE LIMITED TO THE PERIOD OF THE LIMITED WARRANTY.**

Some states do not allow the exclusion or limitation of incidental or consequential damages, or limitations on how long an implied warranty lasts, so the exclusions may not apply to you.

This warranty gives you specific legal rights and you may also have others rights which vary from state to state. If a problem with this product develops during or after the warranty period, you may contact your dealer or Servicenter. If the problem is not handled to your satisfaction, then write to the warrantor's Consumer Affairs Department at the addresses listed for the warrantor.

**PARTS AND SERVICE (INCLUDING COST OF AN IN-HOME SERVICE CALL, WHERE APPLICABLE) WHICH ARE NOT COVERED BY THIS LIMITED WARRANTY ARE YOUR RESPONSIBILITY.**

***For Product Information, Operating Assistance, Literature Request, Dealer Locations, and all Customer Service inquiries please contact:  
1-800-211-PANA (7262), Monday-Friday 9am - 9pm; Saturday-Sunday 9am - 7pm, EST.***

***Web Site: <http://www.panasonic.com>  
You can purchase parts, accessories or  
locate your nearest servicer by visiting  
our Web Site.***

***Accessory Purchases:***

**1-800-332-5368 (Customer Orders Only)  
Panasonic Services Company 20421 84th Avenue South, Kent, WA 98032  
(6 am to 5 pm Monday - Friday; 6 am to 10:30 am Saturday; PST)  
(Visa, MasterCard, Discover Card, American Express, Check)**

***Service in Puerto Rico  
Matsushita Electric of Puerto Rico, Inc. Panasonic Sales Company/Factory Servicer:  
Ave. 65 de Infantería, Km. 9.5, San Gabriel Industrial Park, Carolina, Puerto Rico 00985  
Phone (787) 750-4300 Fax (787) 768-2910***

## Index

### Numerics

3D Y/C Filter 35, 36

### A

AC Power Supply Cord 3

AI Sound 39

Amplifier Connection 8

Antenna 31

Aspect 36

Aspect Button 13

Audio ADJ. 39

Auto Power On 32

Auto Program 31

Auto Set Up Menu 5

### B

Balance 39

Bass 39

Battery Installation 14, 22

BBE 39

BBE Button 13

Blocking Message 46

Brightness 35

### C

Cabinet and Remote Control 2

Cable / Antenna Connection 3

Cable Box Connection 7

Caption 37

Care and Cleaning 2

Caution 3

Chan Banner 32

Channel Scan All 37

Channel Scan Fav 37

Clock Set 34

Closed Captioning 32

Codes for Cable Box 19, 27

Codes for Cassette Deck 21

Codes for CD 20

Codes for DBS 20, 27

Codes for DVD 19, 27

Codes for Personal Video

Recorders 19

Codes for Receivers 21

Codes For VCR 18, 26

Color 35

Color Matrix 36

Color Temp 35

Component Codes 18, 26

Congratulations 2

Customer Record 2

### D

Digital TV - Set-Top Box 10

### F

Favorites 37

FCC Caution 0

Feature Chart 4

Freeze 36

Freeze Button 13

Front Control Panel 8, 9

### G

Geomagnetic Correction 5, 33

### I

Idioma/Langue 31

Important Information 4

Input Label 38

Input Label Chart 38

Installation 3

### L

Limited Warranty 48

Lock 40

### M

Main Picture Freeze 13

Manual Caption 37

Manual Program 31

Mode 31

Mode Operational Key

Chart 15, 16, 23

Move Button 12

### N

Natural Color 35

Normal 35, 39

### O

Optional Cable Connections 3

Optional Equipment Connections 6

### P

PIC Mode 35

Picture 35

PIP and Split Operation 11

PIP and Split Operation With a

Cable Box 11

PIP Blocking Message 46

PIP MAX 12

PIP MIN 12

PIP Operation 11

PIP, Split and Freeze Mode

Buttons Operational Chart 13

Preset Caption 37

Prog Chan 31

Program Out Connection 10

Programming The Remote 17, 25

Programming With a Code 25

Programming Without A Code 25

### R

Remote Control Operation 14, 22

Roller Guide Icon Menu

Operation 31

Roller Guide Icon Menus 30

Roller Guide Icons 30

Roller Guide Menu Navigation 28

### S

SAP Button 13

Search Button 12

Sharpness 35

Sleep Timer 34

Speakers 39

Specifications 2

Split Operation 11

Surround 39

### T

Tilt Correction 5, 33

Time 34

Timer 34

Timer 1 And Timer 2 34

Tint 35

Treble 39

Troubleshooting Chart 47

TV Or Cable 5

TV/Video Button 12

### V

V-CHIP Menu Operation 41

VCR and Cable Box Connection 7

VCR Connection 6

Velocity Modulation 36

Video NR 35

### W

With A Code 17

Without A Code 17





**Panasonic Consumer Electronics Company,  
Division of Matsushita  
Electric Corporation of America**  
One Panasonic Way  
Secaucus, New Jersey 07094  
[www.panasonic.com](http://www.panasonic.com)

**Panasonic Sales Company,  
Division of Matsushita Electric  
of Puerto Rico Inc. ("PSC")**  
Ave. 65 de Infantería, Km 9.5  
San Gabriel Industrial Park  
Carolina, Puerto Rico 00985  
Tel. (787) 750-4300  
Fax (787) 768-2910



# Panasonic®

## Televisor a color Instrucciones de Operación

CT-32HL42  
CT-32HX42

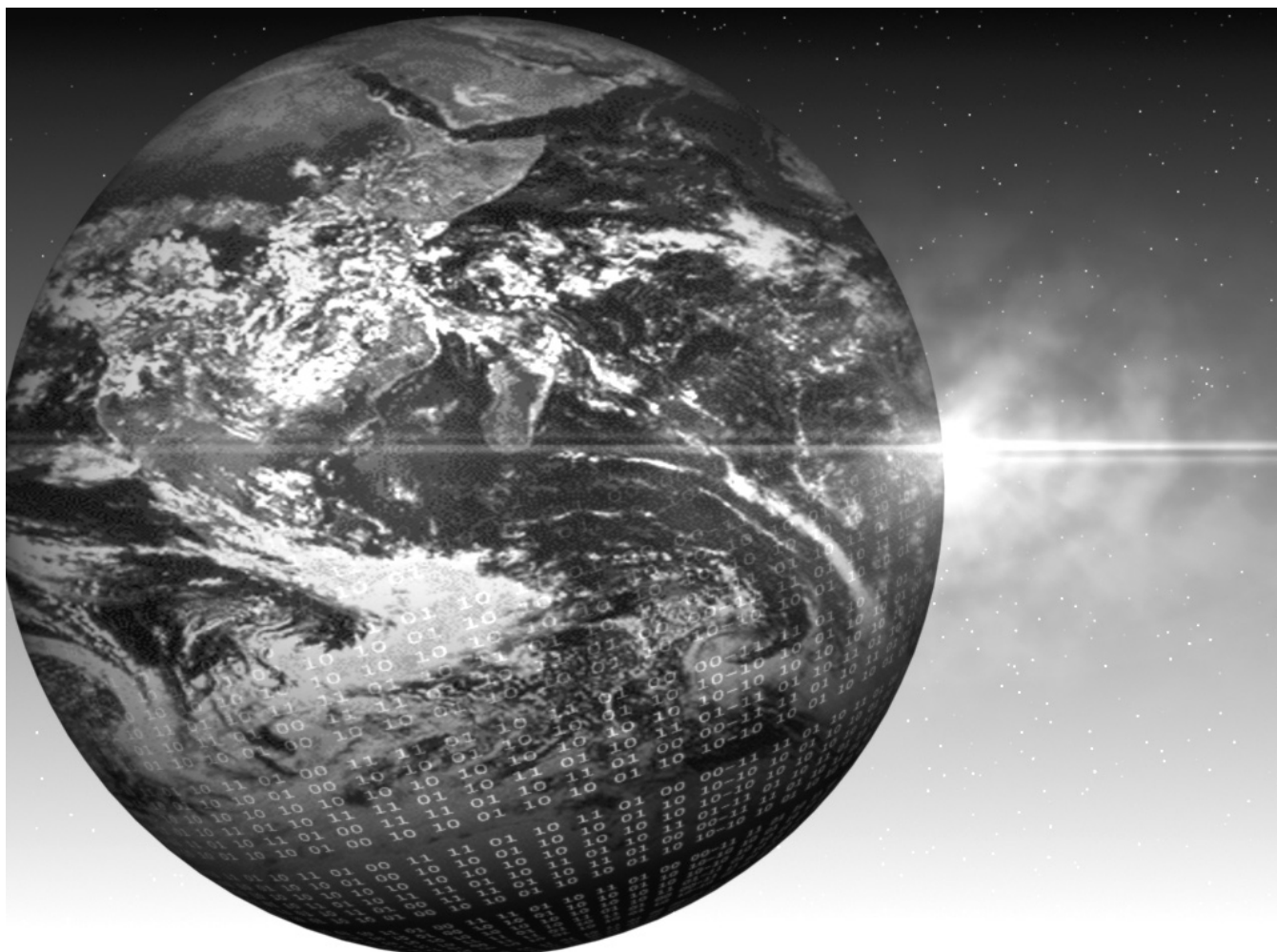

CT-36HL42  
CT-36HX42



Para asistencia llame al teléfono: 1-800-211-PANA (7262)  
o envíe un correo electrónico a la dirección:  
[consumerproducts@panasonic.com](mailto:consumerproducts@panasonic.com) (Solo en Estados Unidos)

TQB2AA0422 20513  
IMPRESO EN EE.UU.

|   |                    |  |
|---|--------------------|--|
|    | <b>ADVERTENCIA</b> |  |
| <b>RIESGO DE DESCARGAS ELÉCTRICAS. NO ABRIR.</b>  |                    |  |
| <b>ADVERTENCIA:</b> A fin de reducir el riesgo de descargas eléctricas, no deberán quitarse ni la cubierta ni la tapa posterior. No hay en el interior pieza alguna que el usuario tenga que reparar. Todo servicio habrá de brindarlo personal de reparación capacitado. |                    |  |

|   |   |   |   |
|---|---|---|---|
|  | El propósito del relámpago con punta de flecha dentro de un triángulo es el de advertir al usuario de que existen piezas internas del producto que representan riesgo de que las personas reciban descargas eléctricas. |  | El propósito del signo de exclamación dentro de un triángulo es el de advertir al usuario de que los documentos que acompañan al aparato incluyen importantes instrucciones de funcionamiento y reparación. |
|---|---|---|---|

**ADVERTENCIA:** Con el objeto de prevenir el riesgo de incendio o de descarga eléctrica, este aparato no deberá verse expuesto a la lluvia ni a la humedad.

**Aviso de la FCC:** **Cualquier cambio o modificación a este receptor de TV no aprobado expresamente por Matsushita Electric Corporation of America podría provocar interferencia dañina, que nulificaría la autoridad del usuario para operar este equipo.**

|  |   |
|--|---|
|  | El símbolo de doble insulación (un cuadro dentro de otro cuadro) es con la intención de alertar al personal de servicio calificado a usar partes de reemplazo idénticas únicamente en este aparato. |
|--|---|

**AVISO AMBIENTAL:** Este producto utiliza un tubo de rayos catódicos (TRC) así como otros componentes que contienen plomo. El desecho de estos materiales puede estar regulado en su comunidad debido a consideraciones ambientales. Para información de desecho o reciclaje contacte a sus autoridades locales, o a la alianza de industrias electrónicas: <[HTTP://WWW.EIAE.ORG](http://WWW.EIAE.ORG)>

Este producto incorpora la patente de Estados Unidos 6,266,098 B1; fecha de emisión: 24 de Julio del 2001; asignada a Matsushita Electric Corporation of America; otras patentes de Estados Unidos y foráneas están pendientes.



Bajo licencia de BBE Sound, Inc.  
Bajo licencia de BBE Sound, Inc. Sobre el numero USP4638258 y 4482866.  
BBE y el símbolo de BBE son marcas registradas de BBE Sound, Inc.

**Lea estas instrucciones completamente antes de operar la Televisión.**

**El contenido está sujeto a cambios sin previo aviso u obligación.**

Derechos Reservados 2002 por Matsushita Electric Corporation of America.

Todos los Derechos Reservados. La copia y distribución sin autorización es violación de la ley.

**Indice**

|   |           |
|---|-----------|
| <b>Felicidades .....</b>                                  | <b>2</b>  |
| Registro del Usuario .....                                | 2         |
| Cuidado y Limpieza .....                                  | 2         |
| Especificaciones.....                                     | 2         |
| <b>Instalación .....</b>                                  | <b>3</b>  |
| Ubicación de la Televisión.....                           | 3         |
| Conexiones de Cable Opcional .....                        | 3         |
| Cable de Suministro de Corriente Alterna .....            | 3         |
| Conexión de Cable / Antena.....                           | 3         |
| <b>Tabla de Características .....</b>                     | <b>4</b>  |
| <b>Menú de Auto Programación.....</b>                     | <b>5</b>  |
| <b>Conexiones de Equipo Opcional .....</b>                | <b>6</b>  |
| Conexión de la Videocasetera.....                         | 6         |
| Conexión del Decodificador de Cable .....                 | 7         |
| Conexión del Decodificador de Cable y Videocasetera ..... | 7         |
| Conexión del Amplificador de Sonido (TO AUDIO AMP) .....  | 8         |
| Panel de Control Frontal.....                             | 9         |
| Conexión de Salida del Programa (PROG. OUT) .....         | 10        |
| Conexión del Decodificador de Televisión Digital.....     | 10        |
| <b>Operación de IDI y Pantalla de SPLIT .....</b>         | <b>11</b> |
| <b>Botones Especiales del Control Remoto .....</b>        | <b>13</b> |
| Botón de Aspecto (ASPECT) .....                           | 13        |
| Botón de BBE.....   | 13        |
| Botón de SAP .....  | 13        |
| <b>Operación del Control Remoto</b>                       |           |
| <b>(modelos CT-32HL42 y CT-36HL42 .....</b>               | <b>14</b> |
| Tabla del Modo Operacional de las Teclas .....            | 15        |
| Programando el Control Remoto.....                        | 17        |
| Programando Sin Código .....                              | 17        |
| Códigos de Componentes.....                               | 18        |
| <b>Operación del Control Remoto</b>                       |           |
| <b>(modelos CT-32HX42 y CT-36HX42.....</b>                | <b>22</b> |
| Tabla del Modo Operacional de las Teclas .....            | 23        |
| Programando el Control Remoto.....                        | 25        |
| Programando Sin Código .....                              | 25        |
| Códigos de Componentes.....                               | 26        |
| <b>Menú de la Guía Giratoria Navegación.....</b>          | <b>28</b> |
| <b>Menú de la Guía Giratoria .....</b>                    | <b>30</b> |
| Menu de la guía de iconos giratoria .....                 | 30        |
| <b>Operación del Menú de la Guía Giratoria .....</b>      | <b>31</b> |
| Ajuste.....   | 31        |
| Cronómetro.....   | 34        |
| Imagen.....   | 35        |
| Canales .....   | 37        |
| Audio .....   | 39        |
| Bloqueo .....   | 40        |
| <b>Operación del Menú de V-Chip .....</b>                 | <b>41</b> |
| <b>Cuadro de Localización de Fallas .....</b>             | <b>47</b> |
| <b>Indice .....</b>                                       | <b>48</b> |

## Felicidades

Su nueva televisión se caracteriza por utilizar lo último en tecnología en calidad de imagen y sonido, cuenta con conexiones completas de Audio y Vídeo para su Sistema de Teatro en Casa. Su televisión esta diseñada para brindarle muchos años de entretenimiento, fué sintonizada y comprobada en su totalidad en la fábrica para su mejor desempeño.

### Registro del Usuario

El modelo y el número de serie de este producto se localizan en la parte posterior de este televisor. Deberá anotar el modelo y el número de serie en los espacios que se proveen a continuación y consérvelos permanentemente como comprobación de su compra. Esto le ayudará a identificarlo en caso de robo o pérdida. Los consumidores en los Estados Unidos de América pueden registrar su producto en la siguiente dirección electrónica: [www.prodreg.com/panasonic](http://www.prodreg.com/panasonic).

Número de Modelo

Número de Serie

### Cuidado y limpieza

#### Pantalla (Apagar la Televisión)

- Use una solución de jabón suave o limpiador de vidrios con un paño suave y limpio. NO USE LIMPIADORES ABRASIVOS.
- Evite la humedad excesiva y seque bien.

**Nota:** Evite rociar cualquier tipo de limpiadores directamente sobre la pantalla.

#### Gabinete y Control Remoto

- Para control remoto y gabinetes de plástico, use un paño suave humedecido con agua o una solución detergente suave. Evite exceso de humedad y frote hasta secar.
- No use benceno, diluyentes u otros productos a base de petróleo.

### Especificaciones

|   |                              |
|---|------------------------------|
| <b>Fuente de Potencia</b><br>CT-32HL42 (3.6A)<br>CT-32HL42U (3.6A)<br>CT-32HX42 (3.6A)<br>CT-32HX42U (3.6A)<br>CT-36HL42 (3.6A)<br>CT-36HL42U (3.6A)<br>CT-36HX42 (3.6A)<br>CT-36HX42U (3.6A) | 120V AC, 60Hz                |
| <b>Capacidad de Canales - 181</b>   | VHF-12; UHF-56; Cable-113    |
| <b>Terminales de Entrada de Video</b>   | 1Vp-p, 75 Ohmios, Estilo RCA |
| <b>Terminales de Entrada de Audio</b>   | 500mV RMS 47Kilo Ohmios      |
| <b>Terminales de Salida de Video</b>  | 1Vp-p, 75 Ohmios, Estilo RCA |
| <b>Terminales de Salida de Audio</b>  | 0-2,0V RMS 4,7Kilo Ohmios    |
| <b>Componente Entrada de Video</b>  | 75 Ohmios, Terminal tipo RCA |
| <b>Terminales de Entrada S-Video</b>  | Conector S-Video (Y-C)       |

Las especificaciones están sujetas a cambio sin previo aviso ni obligación alguna.

## Instalación

### Ubicación de la Televisión

Esta unidad tiene como propósito ser usada como parte de un centro de entretenimiento. Consulte a su distribuidor para obtener opciones disponibles.

- Evite el exceso de luz solar u otras luces brillantes, incluyendo reflejos.
- Mantenga alejada la unidad del exceso de calor o humedad. La ventilación inadecuada puede causar fallas en componentes internos.
- La iluminación fluorescente puede reducir el rango de transmisión del control remoto.
- Evite equipos magnéticos, incluyendo motores, ventiladores o altavoces externos.

**PRECAUCIÓN:** Use únicamente con el mueble, mesa, cómoda o librero especificado por el fabricante o comprado con el aparato. Si mueve el mueble con el aparato sobre de él, tenga mucho cuidado de que el aparato no caiga sobre usted al empujar. Para evitar lesiones a infantes, nunca coloque el televisor en muebles que puedan ser inclinados o movidos por un niño.



CT-32HL42, CT-32HL42U:

**PRECAUCIÓN:** Estos televisores deben ser utilizados únicamente con el mueble PANASONIC TY-32HL42P. Si lo utiliza con algún otro mueble o porta-televisor, podría ser frágil o inestable, lo que podría ocasionar un accidente.

CT-32HX42, CT-32HX42U:

**PRECAUCIÓN:** Estos televisores deben ser utilizados únicamente con el mueble PANASONIC TY-32HX40P. Si lo utiliza con algún otro mueble o porta-televisor, podría ser frágil o inestable, lo que podría ocasionar un accidente.

CT-36HL42, CT-36HL42U:

**PRECAUCIÓN:** Estos televisores deben ser utilizados únicamente con el mueble PANASONIC TY-36HL42P. Si lo utiliza con algún otro mueble o porta-televisor, podría ser frágil o inestable, lo que podría ocasionar un accidente.

CT-36HX42, CT-36HX42U:

**PRECAUCIÓN:** Estos televisores deben ser utilizados únicamente con el mueble PANASONIC TY-36HX40P. Si lo utiliza con algún otro mueble o porta-televisor, podría ser frágil o inestable, lo que podría ocasionar un accidente.

### Conexiones de Cable Opcional

Cables blindados de audio y video deben usarse entre los componentes. Para obtener mejores resultados:

- Use cable coaxial blindado de 75 ohmios.
- Use los conectores de entrada y salida apropiados, iguales a los de su componente.
- Evite el uso de cables largos para minimizar interferencia.

### Cable de Suministro de Corriente Alterna

**PRECAUCION:** PARA PREVENIR UNA DESCARGA ELECTRICA, BUSQUE LA CLAVIJA ANCHA DEL ENCHUFE E INSERTELA POR COMPLETO EN LA RENDIJA ANCHA DE LA TOMA DE CORRIENTE ALTERNA. NO USE ESTE ENCHUFE CON UN RECEPTACULO U OTRA TOMA DE CORRIENTE SALVO QUE LA CLAVIJA SE PUEDA INSERTAR POR COMPLETO PREVINIENDO QUE SE EXPONGA LA CLAVIJA.



Enchufe polarizado

PROTEJA EL CABLE DE AC DE SER PISADO, ENROLLADO, PLEGADO, TROZADO O PERFORADO, PARTICULARMENTE EN LOS CONECTORES Y EN LOS PUNTOS DONDE SALE DEL APARATO.

### Conexión de Cable / Antena

Para una recepción adecuada, se requiere una conexión de cable o de antena.

#### Conexión de cable

Conecte el cable suministrado por su compañía local de cable.

**Nota:** Se puede requerir de un decodificador de cable para una recepción adecuada. Verifique con su compañía de cable local sobre los requisitos de compatibilidad.

Cable de Entrada de la Compañía de Cable

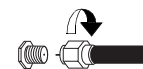

75 Ohmios VHF/UHF en la parte posterior de la TV

#### Conexión de Antena

- Para una recepción adecuada de canales VHF/UHF, se requiere de una antena externa. Para la mejor recepción, se recomienda una antena en el exterior.
- Conecte el cable de la antena a la conexión ANT1 en la parte posterior de la televisión. Seleccione la modalidad de TV y ANT1 en el menú de SET UP bajo PROG CNLS.
- La Modalidad de Cable está predispuesta de fábrica. Usuarios de antena deberán cambiar a Modalidad de TV y seleccionar ANT1 en el Menú de Setup bajo PROG CNLS.

Cable de Entrada de una Antena de Casa



Tabla de Características

| <b>MODELOS</b>                                   | <b>CT-32HL42</b>         | <b>CT-32HX42</b>         | <b>CT-36HL42</b>         | <b>CT-36HX42</b>         |
|--|--------------------------|--------------------------|--------------------------|--------------------------|
| <b>CARACTERISTICAS</b>                           |                          |                          |                          |                          |
| <b>LENGUAJE DEL MENÚ<br/>ENG/ESP/Fran</b>        | <input type="checkbox"/> | <input type="checkbox"/> | <input type="checkbox"/> | <input type="checkbox"/> |
| <b>IMAGEN EN IMAGEN CON 2<br/>SINTONIZADORES</b> | <input type="checkbox"/> | <input type="checkbox"/> | <input type="checkbox"/> | <input type="checkbox"/> |
| <b>PANTALLA SPLIT</b>                            | <input type="checkbox"/> | <input type="checkbox"/> | <input type="checkbox"/> | <input type="checkbox"/> |
| <b>MEMORIA DE IMAGEN DE VIDEO</b>                | <input type="checkbox"/> | <input type="checkbox"/> | <input type="checkbox"/> | <input type="checkbox"/> |
| <b>CANCELAR ENTRADAS DE VIDEO</b>                | <input type="checkbox"/> | <input type="checkbox"/> | <input type="checkbox"/> | <input type="checkbox"/> |
| <b>SUBTITULACION</b>                             | <input type="checkbox"/> | <input type="checkbox"/> | <input type="checkbox"/> | <input type="checkbox"/> |
| <b>CAPACIDAD DEL V-CHIP</b>                      | <input type="checkbox"/> | <input type="checkbox"/> | <input type="checkbox"/> | <input type="checkbox"/> |
| <b>VELOCIDAD DEL BARRIDO DIGITAL</b>             | 1080i,<br>480p           | 1080i,<br>480p           | 1080i,<br>480p           | 1080i,<br>480p           |
| <b>DOBLADOR DE LINEAS NTSC</b>                   | 480p                     | 480p                     | 480p                     | 480p                     |
| <b>VIDEO NORM</b>                                | <input type="checkbox"/> | <input type="checkbox"/> | <input type="checkbox"/> | <input type="checkbox"/> |
| <b>AUDIO NORM</b>                                | <input type="checkbox"/> | <input type="checkbox"/> | <input type="checkbox"/> | <input type="checkbox"/> |
| <b>ESTEREO</b>                                   | <input type="checkbox"/> | <input type="checkbox"/> | <input type="checkbox"/> | <input type="checkbox"/> |
| <b>SONIDO IA</b>                                 | <input type="checkbox"/> | <input type="checkbox"/> | <input type="checkbox"/> | <input type="checkbox"/> |
| <b>BAJOS/BALANCE/AGUDOS</b>                      | <input type="checkbox"/> | <input type="checkbox"/> | <input type="checkbox"/> | <input type="checkbox"/> |
| <b>SONIDO ENVOLVENTE</b>                         | <input type="checkbox"/> | <input type="checkbox"/> | <input type="checkbox"/> | <input type="checkbox"/> |
| <b>BBE</b>                                       | <input type="checkbox"/> | <input type="checkbox"/> | <input type="checkbox"/> | <input type="checkbox"/> |
| <b>SALIDA PROGRAMABLE A/V</b>                    | <input type="checkbox"/> | <input type="checkbox"/> | <input type="checkbox"/> | <input type="checkbox"/> |
| <b>ENTRADA A/V<br/>(POSTERIOR/DELANTERA)</b>     | 4<br>(3/1)               | 4<br>(3/1)               | 4<br>(3/1)               | 4<br>(3/1)               |
| <b>SALIDA AUDIO</b>                              | <input type="checkbox"/> | <input type="checkbox"/> | <input type="checkbox"/> | <input type="checkbox"/> |
| <b>ENTRADA S-VHS<br/>(POSTERIOR/DELANTERA)</b>   |                          |                          |                          |                          |

**Menú de Auto Programación**

Para su conveniencia, el menú de auto programación será desplegado en pantalla cuando el set sea encendido por primera vez. De ser necesario, siga los menús y los procedimientos para ajustar las características.

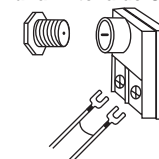
- IDIOMA/LANGUE** - Seleccione el idioma del menú ENGLISH (Inglés), ESPAÑOL o FRANCAIS (Francés).

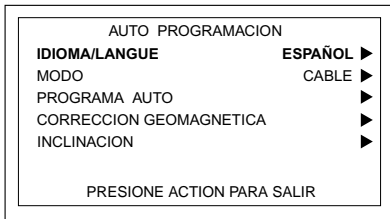

- Presione **VOL ▶** para seleccionar menú en Inglés, Español, o Francés.

- MODO** - Para seleccionar la modalidad de TV (antena) o CABLE dependiendo de la fuente de la señal.

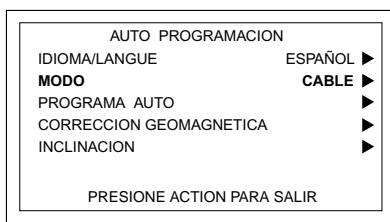

- Presione **VOL ▶** para seleccionar modo de TELEVISIÓN o CABLE.

- PROGRAMA AUTO** - Para programar automáticamente todos los canales con señal.

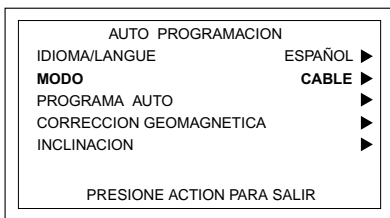

- Presione **VOL ▶** para iniciar la programación automática de canales.

- CORRECCION GEOMAGNETICA** - Debido al Campo Magnético de cada zona, serán necesarios algunos ajustes.

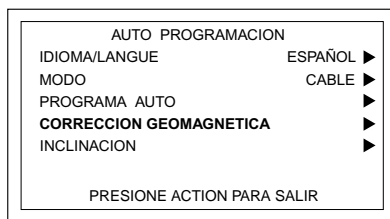

- Presione **VOL ▶** para desplegar el menú de ajustes.
- Presione **◀ VOL ó VOL ▶** para ajustar descoloration de imagen.

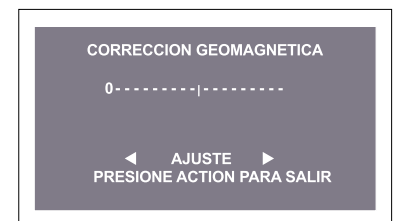

- INCLINACION** - Ajusta la inclinación del cuadro debido al campo magnético de la tierra en el área.

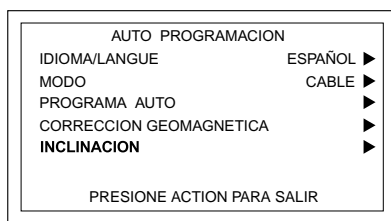

- Presione **VOL ▶** para desplegar el menú de ajustes.
- Presione **◀ VOL ó VOL ▶** para ajustar de Imagen inclinacion.

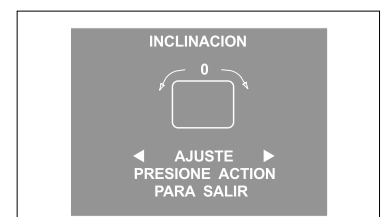

## Conexiones de Equipo Opcional

### Conexión de la Videocasetera

Siga este diagrama cuando conecte en su televisión, solamente la videocasetera.

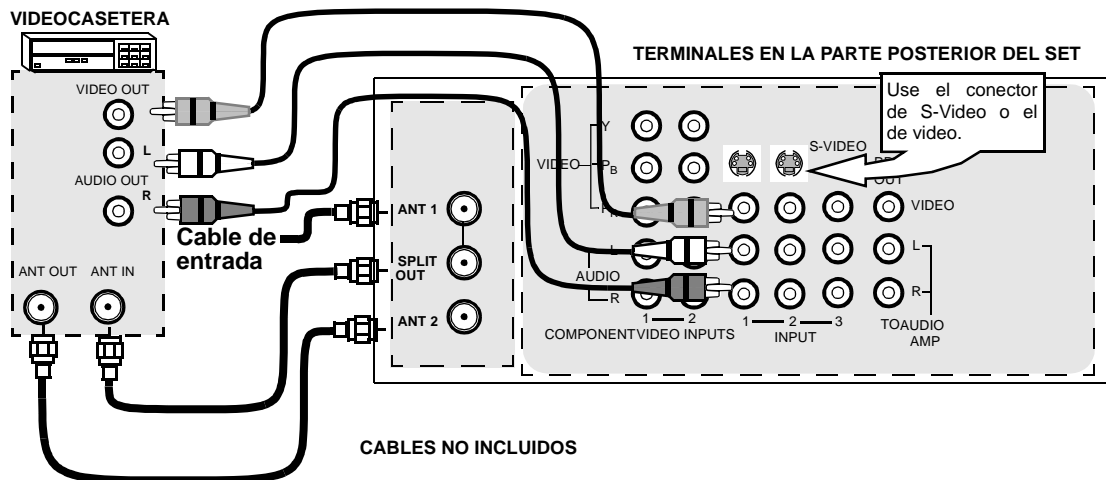

**Nota:** El control remoto debe ser programado con los códigos que se incluyen para operar la videocasetera.

#### Viendo un programa de televisión

##### Procedimiento

1. Seleccione ANT1 en el menú de SET UP (Ajuste) bajo PROG CNLS (Programación de canales).
2. Sintonice la televisión al programa de televisión que desea ver.

#### Viendo un video

##### Procedimiento

- Opción A
  1. Seleccione ANT1 en el menú de SET UP bajo PROG CNLS.
  2. Presione el botón de **TV/VIDEO** en el control remoto para seleccionar la entrada de video (VIDEO 1, VIDEO 2, etc.) que está conectada a su videocasetera.
  3. Comience el video.
- Opción B
  1. Seleccione ANT2 en el menú de SET UP bajo PROG CNLS.
  2. Sintonice su televisión al canal 3 o 4, dependiendo de su videocasetera.
  3. Comience el video.

#### Grabando un programa de televisión

##### Procedimiento

- Opción A (Grabando y viendo el mismo programa)
  1. Seleccione ANT2 en el menú de SET UP bajo PROG CNLS.
  2. Sintonice su televisión al canal 3 o 4, dependiendo de su videocasetera.
  3. Usando la videocasetera, sintonice el programa de televisión que desea grabar.
  4. Comience a grabar.
- Opción B (Grabando un programa mientras se ve otro programa)
  1. Seleccione ANT1 en el menú de SET UP bajo PROG CNLS.
  2. Presione el botón de **TV/VIDEO** en el control remoto para seleccionar la entrada de video ( VIDEO 1, VIDEO 2, etc.) que está conectada a su videocasetera.
  3. Usando la videocasetera, sintonice el programa de televisión que desea grabar.
  4. Comience a grabar.
  5. Presione el botón de **TV/VIDEO** en el control remoto para regresar a la modalidad de TV.
  6. Sintonice su televisión al programa de televisión que desea ver.



## Conexión del Decodificador de Cable

Siga este diagrama cuando conecte su televisión solamente a un decodificador de cable.

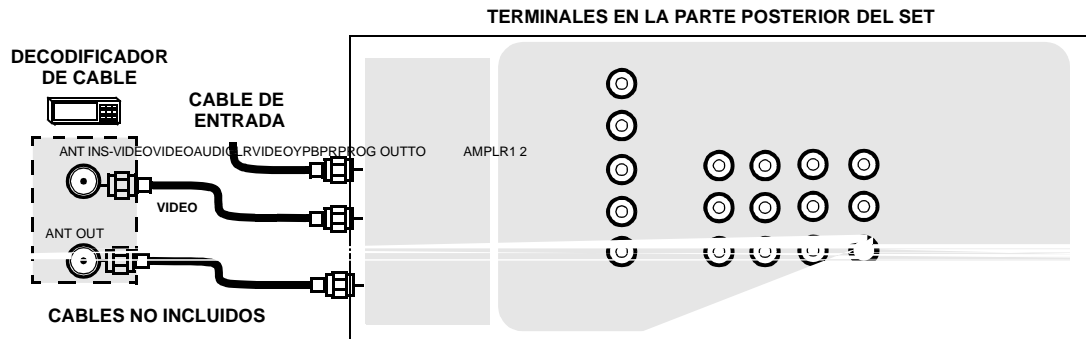

**Nota:** El control remoto debe ser programado con los códigos r...

### Viendo un Canal de Cable Premium (codificado)

#### Procedimiento

1. Seleccione ANT2 en el menú
2. Sintonice la televisión <sup>AÚDIO L</sup>
3. Usando el decodif...

**Nota:** Para usar...

### Conexiones del Decodificador de Cable y Videocasetera

Siga este diagrama cuando conecte su televisión tanto a una videocasetera como a un decodificador de cable.

**Nota:** El control remoto debe ser programado con los códigos que se incluyen para operar la videocasetera y decodificador de cable (caja de cable).

### Viendo un canal de cable premium (codificado)

#### Procedimiento

1. Seleccione ANT2 en el menú de SET UP (Ajuste) bajo PROG CNLS (Programación de canales).
2. Sintonice la televisión al canal 3.
3. Usando el decodificador de cable, sintonice al canal de cable premium que desea ver.

**Nota:** Para usar la funciones especiales tales como Canales Favoritos y Títulos de canal (vea la sección de Funciones Especiales para más información), ANT1 debe estar seleccionada en el menú de SET UP bajo PROG CNLS.

## **Conexiones del Decodificador de Cable y Videocasetera (Cont.)**

### **Grabando un canal de cable premium (codificado)**

#### **Procedimiento**

1. Seleccione ANT2 en el menú de SET UP bajo PROG CNLS.
2. Presione el botón **TV/VIDEO** en el control remoto para seleccionar la entrada de video (VIDEO 1, VIDEO 2, etc) que está conectada con su videocasetera.
3. Encienda la videocasetera.
4. Sintonize la videocasetera al canal 3 o 4, dependiendo de su televisión.
5. Usando el decodificador de cable, sintonize al canal de cable premium que desea grabar.
6. Comience a grabar.

**Nota:** Para ver un canal diferente mientras graba:

- Seleccione ANT1 en el menú de SET UP bajo PROG CNLS.
- Presione el botón **TV/VIDEO** en el control remoto para seleccionar la modalidad de televisión.
- Sintonize la televisión a un programa de televisión (excepto otro canal de cable premium).

### **Conexión del Amplificador de Sonido (TO AUDIO AMP)**

Conecte a la entrada de audio de un amplificador externo para escuchar el sonido en sistema estéreo.

**Nota:** Las terminales TO AUDIO AMP no pueden ser usadas directamente para bocinas externas.

#### **Ajustes de Sonido (Audio)**

1. Seleccione ALTAVOCES SI en el menú de SONIDO (AUDIO).
2. Ajuste el volumen del AMP (amplificador) al mínimo.
3. Ajuste el volumen de la Televisión al nivel deseado.
4. Ajuste el volumen del AMP hasta igualar el de la Televisión.
5. Seleccione OFF & VAO (parlantes apagados y salida variable de audio) en el menú AUDIO para controlar Altavoces o bocinas de la TV o bien seleccione FAO (salida fija de audio) para controlar Altavoces o bocinas del amplificador externo.
6. El Volumen, el silencio, los bajos, los altos y el balance ahora son controlados por medio de la Televisión.

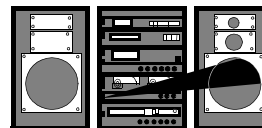

## Panel de Control Frontal (modelos CT-32HX42 y CT-36HX42)

El panel de control frontal puede ser usado para acceder el menú o cambiar el modo de video cuando no se disponga del control remoto.

**Indicador APAGADO/ENCENDIDO** *Nota:* El indicador de APAGADO/ENCENDIDO (rojo) estará prendido cuando el tlevisor esté encendido.

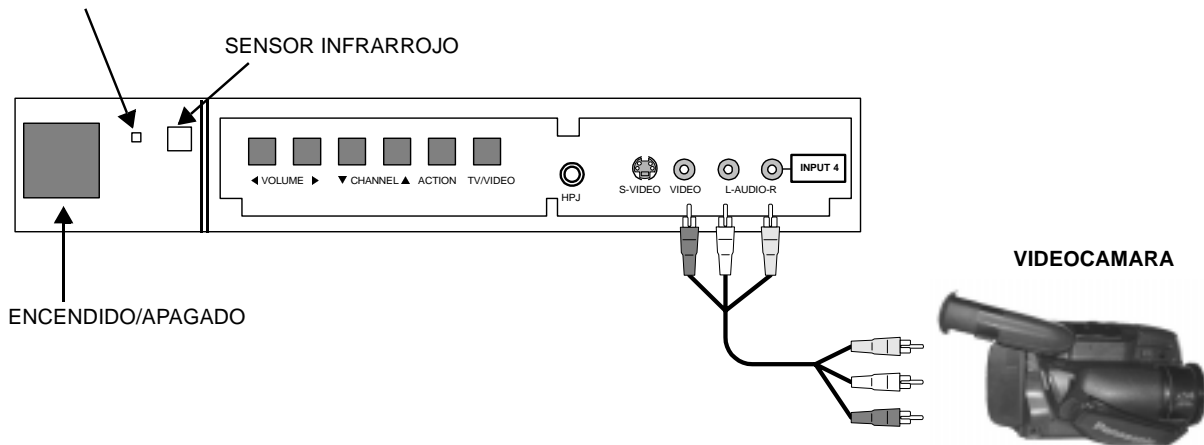

**Nota:** La conexión S-VIDEO provee mejor calidad de imagen. Anula toda otra conexión de VIDEO. Utilice INPUT 4, AUDIO L y R con la conexión S-VIDEO.

Abra la puerta del panel frontal de la TV para usar estas conexiones para su equipo opcional (videocámara, VCR u otros componentes de video). Seleccione el modo de entrada video 4 presionando el botón TV/VIDEO.

### Procedimiento

1. Conecte su equipo a las conexiones Audio/Video en la parte frontal de la televisión.
2. Presione TV/VIDEO para seleccionar la entrada de VIDEO 4.
3. Opere el equipo como se instruye en el manual del equipo.

## Panel de Control Frontal (modelos CT-32HL42 y CT-36HL42)

Siga el procedimiento de arriba para conectar el equipo opcional a las entradas frontales de Audio/Video.

**Nota:** El indicador de APAGADO/ENCENDIDO (rojo) estará prendido cuando el tlevisor esté encendido.

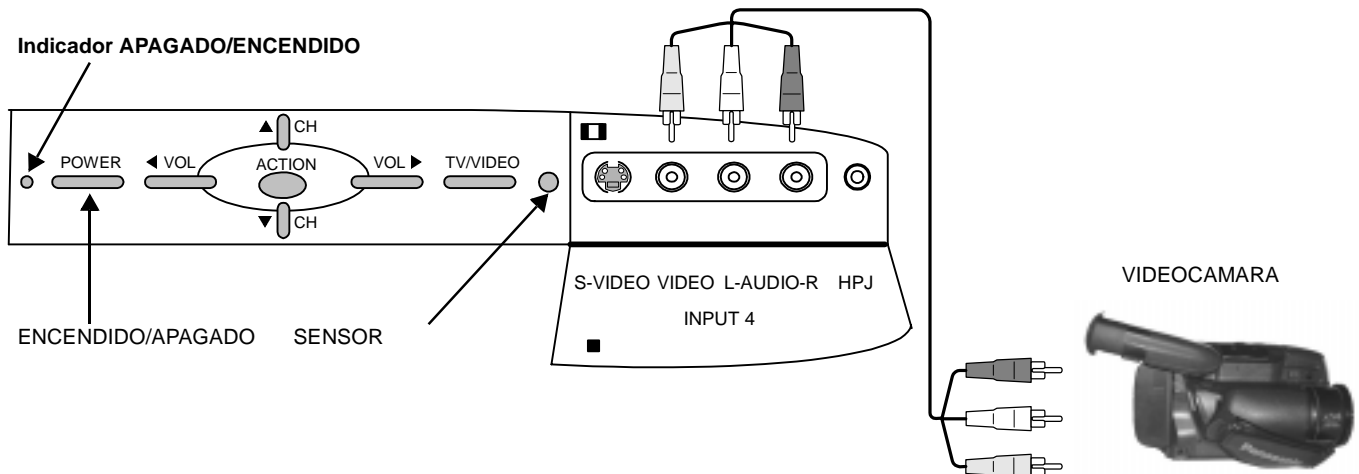

**Nota:** La conexión S-VIDEO provee mejor calidad de imagen. Anula toda otra conexión de VIDEO. Utilice INPUT 4, AUDIO L y R con la conexión S-VIDEO.

## CONEXIONES DE EQUIPO OPCIONAL

### Conexión de Salida del Programa

Para visualizar en la Televisión el Video y el Audio posterior de la Televisión.

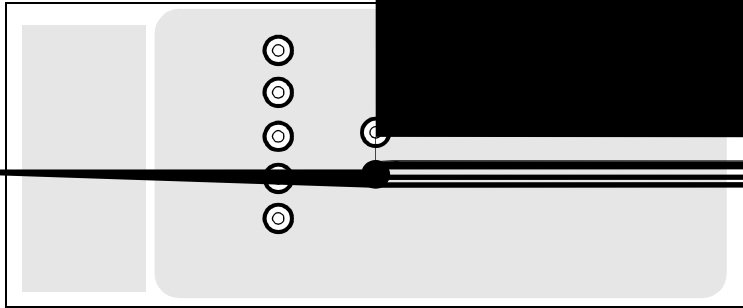

#### Procedimiento

1. Conecte el equipo opcional de video a las terminales PROG OUT y TO AUDIO AMP R/L.
2. El despliegado de terminal PROG. OUT es el mismo que el desplegado en pantalla.
3. Véase el manual de equipo opcional para instrucciones acerca del grabado y monitoreo.

### Conexión del Decodificador de Televisión Digital (DTV-STB) o DVD

Esta televisión tiene la capacidad de proyectar imágenes en formato 1080i y 480p Televisión Digital (DTV) utilizando un receptor-decodificador (STB). Para ver programación de Televisión Digital, el STB debe estar conectado a las entradas de señal por componente (Y, P<sub>B</sub>, P<sub>R</sub>) de la televisión. Debe haber una señal de DTV disponible en su área. Seleccione el formato del STB a 1080i o 480p.

Esta TV utiliza un doblador de barrido progresivo, el cual barre la imagen de formato NTSC de manera progresiva. Esto le permite no ver las delgadas líneas negras (efecto de persiana) que va relacionado con la imágenes entrelazadas.

Utilice este diagrama para conectar el decodificador de Televisión Digital Panasonic (DTV-STB) o DVD a su Televisor.

**Nota:** El televisor tiene grupos de entrada de señal por componente, cada grupo tiene tres entradas: Y, P<sub>B</sub> y P<sub>R</sub>. Las entradas separadas de los componentes de color mejoran la separación de luminancia y color. Use las entradas de audio L (Izquierda) y R (Derecha). S-VIDEO/VIDEOA

## Operación de IDI y Pantalla de SPLIT

**Nota:** PIP or Split frame can't display the same channel or video source as Main Picture.

### Operación de IDI

Esta Televisión incluye una característica de sintonizador dual para Imagen en Imagen (IDI). Esto permite ver dos (2) canales en vivo al mismo tiempo, ya sea con o sin una fuente de video externa (VCR).

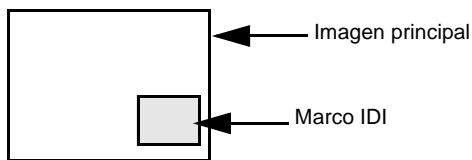

- Conecte el cable de la antena a la entrada ANT1 en la parte posterior de televisor.
- Presione **PIP** para desplegar el marco IDI.
- Presione los botones **PIP CH** mientras el marco IDI esta desplegado para seleccionar los canales.
- Escoja canales para la Imagen Principal presionando **CH** or **CH** o usando el teclado numérico.
- Presione **SWAP** para intercambiar la imagen principal con la imagen dentro del marco IDI.
- Presione **RECALL** para ver la información de fuentes de ambas imagenes.
- Presione **PIP** para cancelar el marco IDI .

**Nota:** El Audio es solo de la Imagen Principal.

### Operación de SPLIT

Esta función permite ver 2 canales diferentes, uno al lado del otro, con o sin una fuente de video externa. El audio es de la imagen principal unicamente (lado izquierdo).



- Presione **SPLIT** para desplegar la imagen SPLIT.
- Escoja canales para la Imagen SPLIT presionando **PIP** or **CH**.
- Escoja canales para la Imagen Principal presionando **CH** or **CH** o usando el teclado numérico.
- Presione **SWAP** para intercambiar la Imagen SPLIT con la Imagen Principal derecha.
- Presione **RECALL** para ver la información de fuente de ambas imagenes.
- Presione **SPLIT** para cancelar la pantalla Split.

**Nota:** El Audio es solo de la Imagen Principal.

### Operación de IDI y SPLIT con un Decodificador de Cable

Para ver canales de cable premium a través de decodificador de cable en la Imagen Principal:

**Nota:** Use este procedimiento si desea ver canales de cable premium en la Imagen Principal mientras ve un programa de televisión o video en la IDI o pantalla SPLIT

#### Procedimiento

- Seleccione ANT2 en el menú de SET UP (Ajuste) bajo PROG CNLS (Programación de canales).
- Sintonize la televisión al canal 3.
- Presione **PIP** or **SPLIT** en el control remoto para desplegar el marco de la IDI o de la pantalla SPLIT.
- Verifique que su decodificador de cable esté Encendido.
- Escoja canales para la Imagen Principal sintonizando su decodificador de cable.
- Escoja el canal de la IDI o del Split presionando **PIP CH** or **CH** .

**Nota:** La función de SWAP no está disponible cuando se usa el decodificador de cable para sintonizar canales. Si su decodificador de cable tiene salida de video puede ser conectada a la televisión, para permitirle usar todas las funciones de IDI o Split.

## Operación de IDI y Pantalla de SPLIT (cont.)

### Botón TV/VIDEO (IDI y Split)

Presione cuando la IDI o el Split están desplegados para seleccionar la entrada de video deseada.

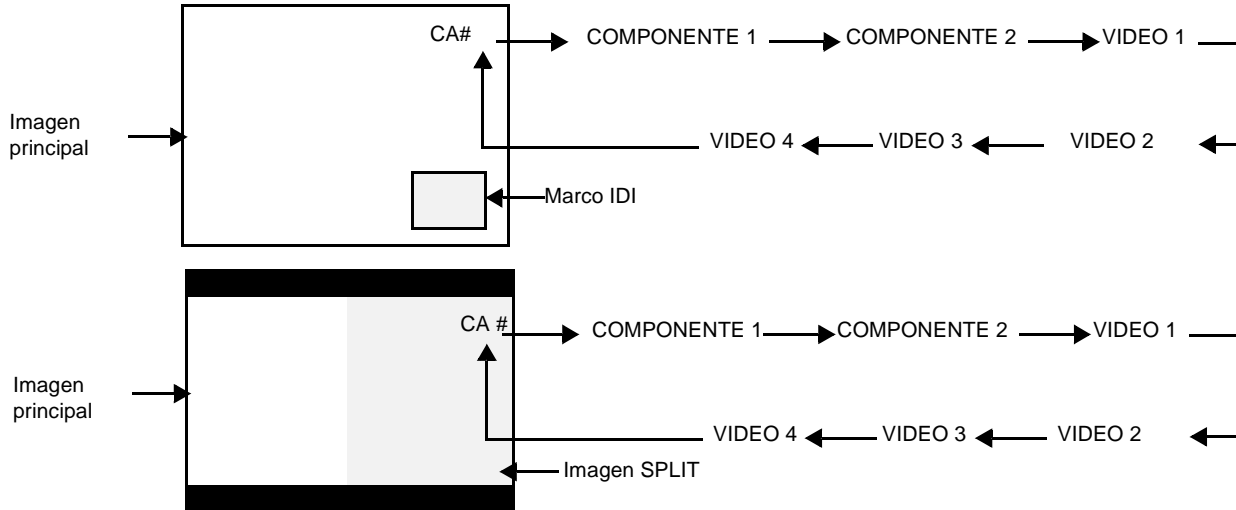

### Botón Search (IDI y Split)

Esta función permite hacer una búsqueda de todos los canales disponibles.

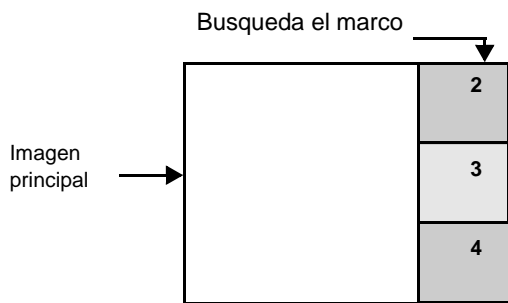

- Presione el botón **PIP** o **SPLIT** para desplegar el marco de la IDI o la pantalla Split.
- Presione **SEARCH OPEN/CLOSE** para desplegar los marcos de búsqueda.
- Presione **SEARCH OPEN/CLOSE** de nuevo para detener la función de búsqueda. El canal de la IDI o Split será el último marco activo.
- Presione **PIP** o **SPLIT** para cancelar el marco de la IDI o Split.

### Botón Move (sólo IDI)

Esta función es utilizada para mover el marco de la IDI a una de las cuatro esquinas.

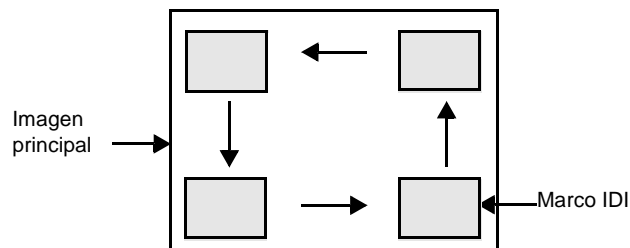

- Presione **PIP** para desplegar el marco de la IDI.
- Presione **MOVE** para posicionar el marco de la IDI en la esquina deseada.
- Presione **PIP** para cancelar IDI marco.

### Botones PIP MIN y PIP MAX

Cuando el marco de la IDI es desplegado, presione el botón PIP MIN o PIP MAX para variar el tamaño del marco.

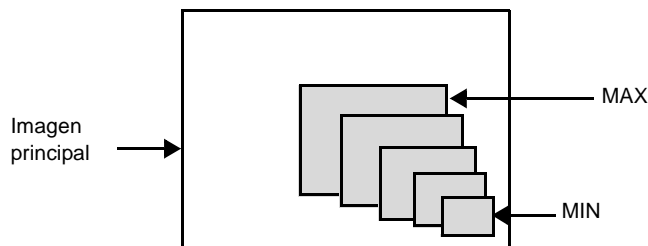



- Presione **PIP** para desplegar el marco de la IDI.
- Presione **PIP MIN** o **PIP MAX** para ajustar el tamaño del marco.
- Presione **PIP** para cancelar IDI marco.

## Operación de IDI y Pantalla de SPLIT (cont.)

### Botón Freeze (IDI y Split)

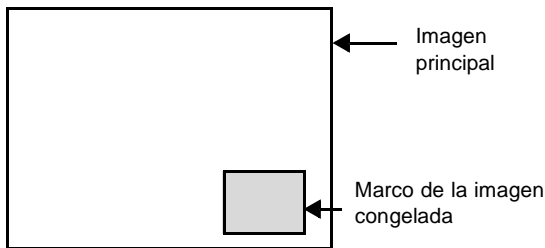
Esta función es utilizada para congelar la imagen en la IDI o Split.





- Presione el boton **PIP** o **SPLIT** para desplegar el marco de la IDI o Split.
- Presione  de nuevo para descongelar la imagen.
- Presione  de nuevo para descongelar la imagen.
- Presione el boton **PIP** o **SPLIT** para cancelar el marco de la IDI o Split.

### Función de congelado de la imagen principal

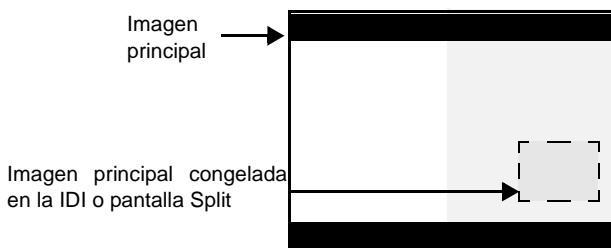
Esta función es usada para congelar la imagen principal en la pantalla SPLIT o IDI.



- Para congelar la imagen principal, presione  mientras la IDI o SPLIT están desplegados.
- La imagen congelada de imagen principal será desplegada en la IDI o SPLIT dependiendo de la selección hecha en el menú de IMAGEN, OTROS, AJ2. (referencia la pag. 36).
- Presione  de nuevo para cancelar la imagen congelada.

**Nota:** Mientras la imagen congelada es desplegada, solo el botón MOVE es funcional. El resto de los botones de la IDI o SPLIT no funcionan (ver siguiente tabla).

## Tabla operacional de los botones en modo IDI, SPLIT o Inmovilizar

Esta tabla muestra los botones que están activos cuando se encuentra en modo IDI, SPLIT o Inmovilizar.

| Botones        | MODO IDI                          | MODO SPLIT                        | IMAGEN PRINCIPAL MODO INMOVILIZAR |
|----------------|-----------------------------------|-----------------------------------|-----------------------------------|
| <b>PIP MIN</b> | Tamaño pequeño                    | No funciona                       | No funciona                       |
| <b>PIP MAX</b> | Tamaño grande                     | No funciona                       | No funciona                       |
| <b>FREEZE</b>  | Inmovilizar marco IDI             | Inmovilizar marco Split           | Desplegar o Suprimir              |
| <b>PIP CH</b>  | Cambiar Canal                     | Cambiar Canal                     | No funciona                       |
| <b>SEARCH</b>  | Desplegar marcos de busqueda      | Desplegar marcos de busqueda      | No funciona                       |
| <b>PIP</b>     | Desplegar marco de IDI            | Desplegar marco de IDI            | No funciona                       |
| <b>SPLIT</b>   | Desplegar marco de SPLIT          | Desplegar marco de SPLIT          | No funciona                       |
| <b>MOVE</b>    | Mover marcos IDI                  | No funciona                       | Mover marcos IDI                  |
| <b>SWAP</b>    | Intercambiar con imagen principal | Intercambiar con imagen principal | No funciona                       |

## Botones Especiales del Control Remoto

### Botón de Aspecto (ASPECT).

El boton de Aspecto en el control remoto le permite seleccionar el tamaño del radio de la imagen programando el formato cuando se esta usando DTV-STB o DBS.

### Botón BBE.

Presione este botón para activar o desactivar la función BBE®. La tecnología de sonido BBE® mejora el dialogo y restaura el rango dinámico musical para obtener un sonido más natural.

### Botón SAP.

Presione este botón para seleccionar entre los distintos modos de audio. Si está recibiendo un programa en estéreo y presiona el botón SAP, usted puede seleccionar entre STEREO y MONO.

**OPERACIÓN DEL CONTROL REMOTO (MODELOS CT-32HL42 Y CT-36HL42)**

**Operación del Control Remoto (modelos CT-32HL42 y CT-36HL42)**

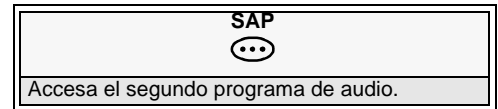
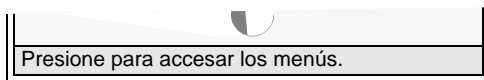
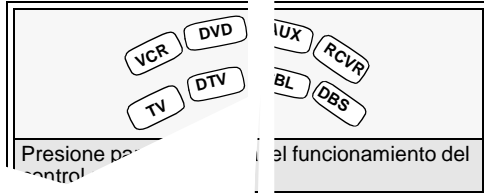
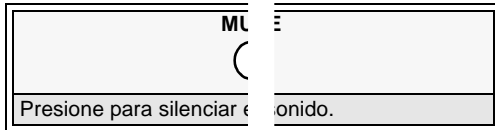
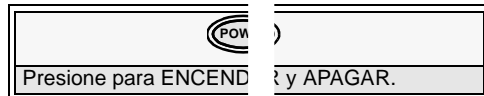



**Tabla del Modo operacional de las Teclas**

Esta tabla define que teclas funcionan después de programar (si es requerido) el control remoto, cuando se selecciona uno de los modos TV, DTV, CABLE, DBS, VCR, DVD, ...etc.)

| Nombre            | MODO TV                                 | MODO DTV                                | MODO CABLE                              | MODO DBS                                |
|-------------------|---|---|---|---|
| POWER             | Encendido                               | Encendido                               | Encendido                               | Encendido                               |
| SAP               | Sap Si/no                               | -                                       | -                                       | -                                       |
| MUTE              | Mudo                                    | Mudo TV                                 | Mudo Cable                              | Mudo TV                                 |
| ASPECT            | -                                       | Aspecto DTV                             | -                                       | Aspecto DBS                             |
| TV/VIDEO          | Selección De Fuente De Video            | Selección De Fuente De Video Televisión | Selección De Fuente De Video Televisión | Selección De Fuente De Video Televisión |
| CHAN UP           | Canal Arriba                            | -                                       | Canal Arriba                            | Navegación Arriba                       |
| CHAN DOWN         | Canal Abajo                             | -                                       | Canal Abajo                             | Navegación Abajo                        |
| VOL RIGHT         | Vol +                                   | Navegación Derecha                      | Cable Vol +                             | Navegación Derecha                      |
| VOL LEFT          | Vol -                                   | Navegación Izquierda                    | Cable Vol -                             | Navegación Izquierda                    |
| ACTION            | Acción                                  | Acción                                  | ENTRAR                                  | Acción DBS                              |
| BBE/MENU          | BBE Encendido o Apagado                 | Menu STB                                | -                                       | Menu STB                                |
| RECALL            | Desplegar Información                   | Info. De Programa STB                   | Televisión Desplegar Información        | Info. De Programa STB                   |
| EXIT              | -                                       | Salida DTV                              | -                                       | Salida STB                              |
| PAGE DOWN         | -                                       | Página previa STB                       | -                                       | Página previa STB                       |
| PAGE UP           | -                                       | Página siguiente STB                    | -                                       | Página siguiente STB                    |
| GUIDE             | -                                       | Guía de Programa DTV                    | -                                       | Guide de Programa STB                   |
| 1                 | Digito 1                                | Digito 1 STB                            | Digito 1                                | Digito 1                                |
| 2                 | Digito 2                                | Digito 2 STB                            | Digito 2                                | Digito 2                                |
| 3                 | Digito 3                                | Digito 3 STB                            | Digito 3                                | Digito 3                                |
| 4                 | Digito 4                                | Digito 4 STB                            | Digito 4                                | Digito 4                                |
| 5                 | Digito 5                                | Digito 5 STB                            | Digito 5                                | Digito 5                                |
| 6                 | Digito 6                                | Digito 6 STB                            | Digito 6                                | Digito 6                                |
| 7                 | Digito 7                                | Digito 7 STB                            | Digito 7                                | Digito 7                                |
| 8                 | Digito 8                                | Digito 8 STB                            | Digito 8                                | Digito 8                                |
| 9                 | Digito 9                                | Digito 9 STB                            | Digito 9                                | Digito 9                                |
| 0                 | Digito 0                                | Digito 0 STB                            | Digito 0                                | Digito 0                                |
| R-TUNE            | Canal o Modo De Video Previo            | Previo Canal DTV                        | Canal Previo                            | Previo DBS                              |
| PROG              | -                                       | Programa DTV/Guión                      | -                                       | Programa STB/Guión                      |
| PIP MIN <<REW     | Tamaño de IDI                           | -                                       | -                                       | -                                       |
| PLAY              | -                                       | -                                       | -                                       | -                                       |
| PIP MAX FF >>     | Tamaño de IDI                           | -                                       | -                                       | -                                       |
| PAUSE             | -                                       | -                                       | -                                       | -                                       |
| STOP              | -                                       | -                                       | -                                       | -                                       |
| RECORD            | -                                       | -                                       | Grabar VCR                              | Grabar STB                              |
| FREEZE/TV/VCR     | Inmovilización de IDI o SPLIT           | -                                       | -                                       | STB/DTV/SAT SW                          |
| PIP CH VCR CH ▼   | Canal abajo de IDI o SPLIT              | -                                       | Canal Abajo                             | STB Canal Abajo                         |
| PIP CH VCR CH ▲   | Canal arriba de IDI o SPLIT             | -                                       | Canal Arriba                            | STB Canal Arriba                        |
| SEARCH OPEN/CLOSE | Búsqueda de SPLIT o IDI                 | -                                       | -                                       | Búsqueda de STB                         |
| PIP               | Encendido/Apagado de IDI                | -                                       | -                                       | -                                       |
| SPLIT             | Encendido/Apagado de SPLIT              | -                                       | -                                       | -                                       |
| MOVE              | Movimiento de IDI                       | -                                       | -                                       | -                                       |
| SWAP              | Intercambio de imagen en IDI o SPLIT    | -                                       | -                                       | -                                       |
| LIGHT             | Iluminar los botones del control remoto |   |   |   |

Tabla del Modo operacional de las Teclas (cont.)

| Nombre            | MODO VCR                                | MODO DVD                                |   | (VCR2)                                  | MODO AUX (TAPE)                         | (PVR)                                   | MODO RCVR                   |
|-------------------|---|---|---|---|---|---|-----------------------------|
|                   |   | (DVD)                                   | (CD)                                    |   |   |   |                             |
| POWER             | Encendido                               | Encendido                               | Encendido                               | Encendido                               | Encendido                               | Encendido                               | Encendido                   |
| SAP               | -                                       | -                                       | -                                       | -                                       | -                                       | -                                       | -                           |
| MUTE              | Televisión Mudo                         | Televisión Mudo                         | RCVR Mudo                               | Televisión Mudo                         | RCVR Mudo                               | Televisión Mudo                         | RCVR Mudo                   |
| ASPECT            | -                                       | -                                       | -                                       | -                                       | -                                       | -                                       | -                           |
| TV/VIDEO          | Selección De Fuente De Video Televisión | Selección De Fuente De Video Televisión | Selección De Fuente De Video Televisión | Selección De Fuente De Video Televisión | Selección De Fuente De Video Televisión | Selección De Fuente De Video Televisión | Selección De Fuente De RCVR |
| CHAN UP           | VCR Canal Arriba                        | Navegación Arriba                       | Siguiente canción                       | VCR Canal Arriba                        | -                                       | PVR Arriba                              | Sintonizador +              |
| CHAN DOWN         | VCR Canal Abajo                         | Navegación Abajo                        | Anterior canción                        | Canal Abajo                             | -                                       | PVR Abajo                               | Sintonizador -              |
| VOL RIGHT         | Televisión Vol +                        | Navegación Derecha                      | Televisión/RCVR Vol Arriba              | Televisión Vol +                        | RCVR Vol +                              | Derecha PVR                             | RCVR Vol +                  |
| VOL LEFT          | Televisión Vol -                        | Navegación Izquierda                    | Televisión/RCVR Vol Abajo               | Televisión Vol -                        | RCVR Vol -                              | Izquierda PVR                           | RCVR VOL -                  |
| ACTION            | Acción Televisión                       | Seleccionar                             | -                                       | Acción Televisión                       | -                                       | Seleccionar                             | -                           |
| BBE/MENU          | -                                       | Menú de DVD                             | -                                       | -                                       | -                                       | Menú PVR                                | -                           |
| RECALL            | Despliegue en Pantalla                  | Despliegue en Pantalla                  | Formato de tiempo                       | Despliegue En Pantalla                  | --                                      | Entrar PVR                              | -                           |
| EXIT              | -                                       | -                                       | -                                       | -                                       | -                                       | Salida PVR                              | -                           |
| PAGE DOWN         | -                                       | Saltar -                                | Saltar -                                | -                                       | -                                       | -                                       | -                           |
| PAGE UP           | -                                       | Saltar +                                | Saltar +                                | -                                       | -                                       | -                                       | -                           |
| GUIDE             | -                                       | Título                                  | siguiente de canción                    | -                                       | -                                       | Guia PVR                                | -                           |
| 1                 | Digito 1                                | Capitulo 1                              | Pista 1                                 | Digito 1                                | -                                       | Digito 1                                | AV 1                        |
| 2                 | Digito 2                                | Capitulo 2                              | Pista 2                                 | Digito 2                                | -                                       | Digito 2                                | AV 2                        |
| 3                 | Digito 3                                | Capitulo 3                              | Pista 3                                 | Digito 3                                | -                                       | Digito 3                                | AV 3                        |
| 4                 | Digito 4                                | Capitulo 4                              | Pista 4                                 | Digito 4                                | -                                       | Digito 4                                | AV 4                        |
| 5                 | Digito 5                                | Capitulo 5                              | Pista 5                                 | Digito 5                                | -                                       | Digito 5                                | CD                          |
| 6                 | Digito 6                                | Capitulo 6                              | Pista 6                                 | Digito 6                                | -                                       | Digito 6                                | Sintonizador                |
| 7                 | Digito 7                                | Capitulo 7                              | Pista 7                                 | Digito 7                                | -                                       | Digito 7                                | Tocadiscos Tornamesa        |
| 8                 | Digito 8                                | Capitulo 8                              | Pista 8                                 | Digito 8                                | -                                       | Digito 8                                | Casetera                    |
| 9                 | Digito 9                                | Capitulo 9                              | Pista 9                                 | Digito 9                                | -                                       | Digito 9                                | AUX                         |
| 0                 | Digito 0                                | Capitulo 0                              | Pista 0                                 | Digito 0                                | -                                       | Digito 0                                | -                           |
| R-TUNE            | -                                       | -                                       | -                                       | -                                       | Casetera A/B                            | Volver a tocar zonas                    | -                           |
| PROG              | -                                       | -                                       | -                                       | -                                       | -                                       | Regreso Transmisión Directa             | -                           |
| PIP MIN <<REW     | Regresar                                | Salto Atrás <<                          | Regresar                                | Regresar                                | Regresar                                | Regresar                                | Envolvente -                |
| PLAY              | Tocar                                   | Tocar                                   | Tocar                                   | Tocar                                   | Tocar                                   | Tocar                                   | -                           |
| PIP MAX >>FF      | Adelantar                               | Salto Atrás FF>>                        | BUSCAR FF                               | Adelantar VCR FF                        | Adelantar Casete FF                     | Adelantar PVR FF                        | Envolvente +                |
| PAUSE             | Pausa                                   | Pausa                                   | Pausa                                   | Pausa                                   | Pausa                                   | Pausa                                   | -                           |
| STOP              | Detener                                 | Detener                                 | Detener                                 | Detener                                 | Detener                                 | Detener                                 | -                           |
| RECORD            | Grabar                                  | -                                       | -                                       | Grabar VCR                              | Grabar Casette                          | Grabar PVR                              | -                           |
| FREEZE/TV/VCR     | Interruptor TV/VCR                      | -                                       | -                                       | Interruptor TV/VCR                      | -                                       | Repetición instantánea                  | -                           |
| VCR/DBS CHAN ▼    | Canal Abajo                             | Despacio -                              | Aleatorio                               | Canal Abajo                             | -                                       | Canal siguiente                         | Canal central -             |
| VCR/DBS CHAN ▲    | Canal Arriba                            | Despacio +                              | Volver a tocar                          | Canal Arriba                            | -                                       | Canal previo                            | Canal central +             |
| SEARCH OPEN/CLOSE | -                                       | Abrir/ Cerrar                           | Abrir/ Cerrar                           | -                                       | Abrir/ Cerrar                           | Saltar rápido                           | -                           |
| PIP               | -                                       | -                                       | -                                       | -                                       | -                                       | -                                       | -                           |
| SPLIT             | -                                       | -                                       | -                                       | -                                       | -                                       | -                                       | -                           |
| MOVE              | -                                       | -                                       | -                                       | -                                       | -                                       | -                                       | -                           |
| SWAP              | -                                       | -                                       | -                                       | -                                       | -                                       | -                                       | -                           |
| LIGHT             | Iluminar los botones del control remoto |   |   |   |   |   |                             |

## Programando El Control Remoto

El Control Remoto Universal puede programarse para operar componentes de varios fabricantes usando los botones de función para VCR, DVD, CABLE o DBS. Siga los procedimientos para programar su Control Remoto con o sin código para el componente.

### Modos De Default Para El Control Remoto

| Equipo                             | Funciona   | Default                |
|------------------------------------|--|------------------------|
| TELEVISIÓN                         | TELEVISIÓN (Solo Panasonic )                     | Código TV Panasonic    |
| DTV (TELEVISION DIGITAL)           | DTV (Solo Panasonic )                            | Código DTV Panasonic   |
| CABLE                              | CABLE (preajustado)                              | Código CABLE Panasonic |
| SISTEMA DE TRANSMISIÓN DIGITAL     | SISTEMA DE TRANSMISIÓN DIGITAL (preajustado)     | Código DBS Panasonic   |
| VIDEOCASETERA                      | VIDEOCASETERA                                    | Código VCR Panasonic   |
| VIDEO DISCO DIGITAL/DISCO COMPACTO | VIDEO DISCO DIGITAL/DISCO COMPACTO (preajustado) | Código DVD Panasonic   |
| AUX                                | Grabadoras Personales de Video y VCR2            | Código PVR Panasonic   |
| RCVR                               | Audio Receiver (preajustado)                     | Código RCVR Panasonic  |

Determine el fabricante del componente y busque en la tabla su código.

### Procedimiento

- Confirme que el componente esté conectado y en operación.
- Apague el componente.
- Presione los botones de ACTION y POWER juntos, **cuando menos 5 segundos**.
- Presione el botón de la función apropiada del componente en el Control Remoto. (VCR, DVD, CABLE o DBS).
- Ponga el código del componente de 3 dígitos usando el teclado numérico (botones 0 ~ 9) del Control Remoto.
- Presione el botón POWER de el Control Remoto para probar el componente. Si éste procedimiento ha sido exitoso, el componente se encenderá.

#### **Consejos Útiles: Código sin éxito**

*Si el componente no opera con el Control Remoto, repita el procedimiento usando otro código. (Algunas marcas tienen múltiples códigos.)  
Si un código se ha puesto incorrectamente, o si el procedimiento toma más de 30 segundos, la programación ha fracasado.*

### Programación Sin Código

Este procedimiento busca todos los códigos y se le llama "método de secuencia."

- Confirme que el componente esté conectado y en operación.
- Apague el componente.
- Presione los botones ACTION y POWER juntos, **cuando menos 5 segundos**.
- Presione el botón de la función apropiada del componente en el Control Remoto.
- Presione el botón VOL ► para ubicarse en el siguiente código. Presione el botón ◀ VOL para regresar al código anterior.
- Presione el botón POWER de el Control Remoto para probar el componente. Si éste procedimiento ha sido exitoso, el componente se encenderá.

**Nota:** Repita los pasos anteriores hasta que el código del componente se halla encontrado. Puede tomar varios intentos hasta encontrar el código correcto.

- Después de que el código se ha encontrado, presione el botón ACTION para guardar el código.

## Códigos de Componentes

El Control Remoto Universal tiene capacidad de operar varias marcas de componentes después de introducir el código apropiado. A causa del límite de memoria no se han incluido todos los códigos existentes, por lo cual es posible que algunos componentes no operen. El Control Remoto Universal no controla todas la funciones y características disponibles en todos los modelos.

**Escriba los números del código en este espacio. Esto le servirá como referencia cuando necesite programar su Control Remoto.**

|                               |                     |                          |                             |                            |
|-------------------------------|---------------------|--------------------------|-----------------------------|----------------------------|
| <b>Videocasetera</b><br>□ □ □ | <b>DVD</b><br>□ □ □ | <b>DVD (CD)</b><br>□ □ □ | <b>AUX (VCR 2)</b><br>□ □ □ | <b>AUX (TAPE)</b><br>□ □ □ |
| <b>RECEIVER</b><br>□ □ □      | <b>DTV</b><br>□ □ □ | <b>CABLE</b><br>□ □ □    | <b>DBS</b><br>□ □ □         |                            |

## Códigos para VCR

| Marca          | Código                       |
|----------------|------------------------------|
| Admiral        | 335                          |
| Aiwa           | 332                          |
| Akai           | 314, 315, 316, 329           |
| Audio Dynamic  | 311, 339                     |
| Bell & Howell  | 305, 313                     |
| Broksonic      | 320, 326                     |
| Canon          | 323, 325                     |
| Citizen        | 306                          |
| Craig          | 305, 306, 329                |
| Curtis Mathes  | 324, 345                     |
| Daewoo         | 301, 324, 343                |
| DBX            | 310, 311, 339                |
| Dimensia       | 345                          |
| Emerson        | 303, 319, 320, 325, 326, 343 |
| Fisher         | 305, 307, 308, 309, 313      |
| Funai          | 320, 326, 334                |
| GE             | 324, 333, 345                |
| Goldstar       | 306                          |
| Gradiente      | 334                          |
| Hitachi        | 300, 323, 345                |
| Instant Replay | 323, 324                     |
| Jensen         | 339                          |
| JVC            | 310, 311, 334, 339           |
| Kenwood        | 306, 310, 311, 339           |
| LXI            | 300, 305, 306, 307, 308, 309 |
| Magnavox       | 323, 324, 331                |
| Marantz        | 310, 311, 339                |
| Marta          | 306                          |
| Memorex        | 309, 324                     |
| MGA            | 338, 340, 341, 347, 348      |
| Minolta        | 300, 345                     |
| Mitsubishi     | 338, 340, 341, 347, 348      |
| Multitech      | 304, 347                     |
| NEC            | 310, 311, 334, 339           |
| Olympic        | 323, 324                     |
| Optimus        | 306, 321, 328, 335           |

| Marca           | Código   |
|-----------------|--|
| Orion           | 320, 326   |
| Panasonic       | 321, 322, 323, 324                               |
| J.C. Penney     | 300, 305, 310, 311, 324, 339, 345                |
| Pentax          | 300, 311, 345                                    |
| Philco          | 320, 323, 324, 326, 331, 343                     |
| Philips         | 323, 324, 331                                    |
| Pioneer         | 323  |
| Proscan         | 300, 301, 302, 323, 324, 331, 333, 345, 346      |
| Quasar          | 321, 322, 323, 324                               |
| Radio Shack     | 305, 309, 324, 333, 336, 340                     |
| RCA             | 300, 301, 302, 323, 324, 331, 333, 345, 346      |
| Realistic       | 305, 309, 324, 336, 340                          |
| Samsung         | 302, 304, 333                                    |
| Sansui          | 320, 326, 339, 352                               |
| Sanyo           | 305, 309, 313                                    |
| Scott           | 301, 302, 304, 309, 320, 326, 338, 340, 347, 348 |
| Sears           | 300, 305, 306, 307, 308                          |
| Sharp           | 335, 336   |
| Shintom         | 317  |
| Signature 2000  | 335  |
| Singer          | 317  |
| Sony            | 328, 329, 330                                    |
| Sylvania        | 323, 324, 331                                    |
| Tashiro         | 306  |
| Tatung          | 310, 311, 339                                    |
| Teac            | 310, 311, 339                                    |
| Technics        | 321, 322, 323, 324                               |
| Teknika         | 324  |
| Toshiba         | 301, 346   |
| Vector Research | 311  |
| Wards           | 306, 309, 335, 336, 344                          |
| Yamaha          | 305, 310, 311, 339                               |
| Zenith          | 306, 344   |

Códigos de Componentes (cont.)

Códigos para Decodificador de Cable

| Marca                          | Código  |
|--------------------------------|---|
| ABC                            | 124   |
| Archer                         | 125, 132  |
| Cableview                      | 105, 132  |
| Citizen                        | 105, 122  |
| Curtis                         | 112, 113  |
| Diamond                        | 124, 125, 132                                       |
| Eagle                          | 129   |
| Eastern                        | 134   |
| GC Brand                       | 105, 132  |
| Gemini                         | 122   |
| General Instrument/<br>Jerrold | 111, 119, 120, 121, 122, 123, 124,<br>125, 126, 127 |
| Hamlin                         | 112, 118, 140, 141, 142, 145                        |
| Hitachi                        | 103, 124  |
| Macom                          | 103, 104, 105                                       |
| Magnavox                       | 133   |
| Memorex                        | 130   |
| Movietime                      | 105, 132  |
| Oak                            | 102, 137, 139                                       |
| Panasonic                      | 109, 110, 114                                       |
| Philips                        | 106, 107, 128, 129, 130                             |
| Pioneer                        | 101, 116  |
| Pulsar                         | 105, 132  |

| Marca                       | Código                       |
|-----------------------------|------------------------------|
| Puser                       | 132                          |
| RCA                         | 115                          |
| Realistic                   | 132                          |
| Regal                       | 112, 118, 140, 141, 142, 145 |
| Regency                     | 134                          |
| Rembrandt                   | 105, 132, 137                |
| Samsung                     | 105                          |
| Scientific Atlanta          | 111, 112, 113                |
| Slmark                      | 101, 105                     |
| Sprucer                     | 105, 110                     |
| Stargate                    | 105, 132                     |
| Teleview                    | 101, 105                     |
| Texscan                     | 144                          |
| Tocom                       | 135                          |
| Toshiba                     | 104                          |
| Unika                       | 125, 132                     |
| Universal                   | 122, 132                     |
| Videoway                    | 106                          |
| Viewstar                    | 129, 130                     |
| Zenith                      | 100, 117                     |
| Zenith / Drake<br>Satellite | 100                          |

Códigos para DVD

| Marca      | Código |
|------------|--------|
| Denon      | 100    |
| Ferguson   | 101    |
| JVC        | 109    |
| Mitsubishi | 105    |
| Nordmende  | 101    |
| Panasonic  | 100    |
| Philips    | 103    |
| Pioneer    | 102    |
| RCA        | 101    |

| Marca    | Código |
|----------|--------|
| Saba     | 101    |
| Samsung  | 110    |
| Sharp    | 108    |
| Sony     | 104    |
| Technics | 100    |
| Thomson  | 101    |
| Toshiba  | 103    |
| Yamaha   | 100    |
| Zenith   | 107    |

Códigos para Grabadoras Personales de Video

| Marca               | Código |
|---------------------|--------|
| Panasonic Replay TV | 100    |
| Philips Tivo        | 101    |
| Sony Tivo           | 102    |

**Códigos de Componentes (cont.)**

**Códigos para DBS**

| Marca                     | Código        |
|---------------------------|---------------|
| Dish Network (EchoStar)   | 105, 115, 116 |
| Echo Star                 | 105           |
| Express VU                | 105, 115      |
| G.E.                      | 106           |
| G.I. (General Instrument) | 108           |
| Gradiente                 | 114           |
| Hitachi                   | 103, 111, 112 |
| HNS (Hughes)              | 103           |
| Magnavox                  | 101, 102      |

| Marca       | Código             |
|-------------|--------------------|
| Panasonic   | 104                |
| Phillips    | 101, 102           |
| Primestar   | 108                |
| Proscan     | 106, 109, 110, 113 |
| RCA         | 106, 109, 110, 113 |
| Sony        | 107                |
| Star Choice | 103, 108           |
| Thoshiba    | 100                |
| Uniden      | 101, 102           |

**Códigos para CD**

| Marca         | Código             |
|---------------|--------------------|
| Admiral       | 226                |
| Aiwa          | 233, 235           |
| Carver        | 229                |
| Denon         | 242                |
| Emerson       | 239                |
| Fisher        | 205                |
| Harman/Kardon | 219, 220, 221, 223 |
| Hitachi       | 207                |
| Jensen        | 234                |
| JVC           | 240, 241, 245      |
| Kardon        | 223                |
| Kenwood       | 200, 201, 211, 245 |
| LXI/Sears     | 236                |
| Magnavox      | 229, 232           |
| Marantz       | 229                |
| McIntosh      | 221                |
| Nakamichi     | 210                |
| Onkyo         | 214, 215           |
| Optimus       | 208, 218, 220, 222 |

| Marca      | Código             |
|------------|--------------------|
| Panasonic  | 224, 225, 227      |
| Phillips   | 229, 230           |
| Pioneer    | 208                |
| Quasar     | 224, 225, 227      |
| RCA        | 231, 237, 238, 247 |
| Sansui     | 210, 246           |
| Sanyo      | 205                |
| Scott      | 210, 246           |
| Sharp      | 242, 243           |
| Sherwood   | 220                |
| Sony       | 228                |
| Soundesign | 244                |
| Teac       | 212, 216, 218      |
| Technics   | 224, 225, 227      |
| Victor     | 240, 241, 245      |
| Yamaha     | 202, 203, 204      |

Códigos de Componentes (cont.)

Códigos para Equipos de Casete

| Marca     | Código        |
|-----------|---------------|
| Aiwa      | 223, 224, 225 |
| Denon     | 231           |
| Fisher    | 203           |
| Jensen    | 214           |
| JVC       | 229, 230      |
| Kenwood   | 200, 207      |
| Marantz   | 202           |
| Nakamichi | 205           |
| Onkyo     | 208, 209, 213 |
| Panasonic | 216, 218      |
| Philips   | 222           |

| Marca    | Código        |
|----------|---------------|
| Pioneer  | 204           |
| RCA      | 226, 227, 228 |
| Sansui   | 205, 210      |
| Sharp    | 231           |
| Sony     | 219, 220      |
| Teac     | 210, 211, 215 |
| Technics | 216, 218      |
| Yamaha   | 201, 202      |

Códigos para Receptores

| Marca         | Código        |
|---------------|---------------|
| Admiral       | 120           |
| Aiwa          | 125, 126      |
| Denon         | 134, 135, 136 |
| Fisher        | 104           |
| Garrard       | 113           |
| Harman Kardon | 115, 123      |
| Jensen        | 129           |
| JVC           | 132, 133      |
| Kenwood       | 100, 108      |
| Magnavox      | 127           |
| Marantz       | 124           |
| McIntosh      | 116           |
| Nakamichi     | 106           |
| Onkyo         | 109, 114      |

| Marca      | Código                  |
|------------|-------------------------|
| Optimus    | 103, 127, 130, 131      |
| Panasonic  | 118, 119, 121           |
| Philips    | 123                     |
| Pioneer    | 105, 107                |
| Quasar     | 118, 119, 121           |
| RCA        | 103, 105, 127, 130, 131 |
| Sansui     | 103, 111, 139           |
| Sharp      | 134, 137                |
| Sony       | 122                     |
| Soundesign | 138                     |
| Teac       | 111, 112, 113           |
| Technics   | 118, 119, 121           |
| Victor     | 132, 133                |
| Yamaha     | 101, 102                |

Operación del Control Remoto (modelos CT-32HX42 y CT-36HX42)

**POWER**  
Presione para ENCENDER y APAGAR.

**MUTE**  
Presione para desactivar el sonido.

**TV VCR DBS/CBL DVD**  
Presione para seleccionar el funcionamiento del control remoto.

**ACTION**  
Presione para acceder los menús.

**TV/VIDEO**  
Presione para seleccionar la Modalidad de televisión o video.

**BBE MENU**  
BBE - Presione para ACTIVAR y DESACTIVAR la función de BBE.  
MENU - Presione para acceder el menú de DBS o DVD.

**1 2 3**  
**4 5 6**  
**7 8 9**  
**0**  
Presione el teclado numérico para seleccionar cualquier canal.

**R-TUNE**  
Presione para regresar al canal previamente visto o modo de video.



**SAP**  
Accesa el segundo programa de audio.

**◀ VOL VOL ▶**  
Presione para ajustar el nivel del audio de la TV y navegar en los menús.

**▲ CH**  
**▼ CH**  
Presione para seleccionar el siguiente canal y navegar en los menús.

**RECALL**  
Presione para visualizar la hora, el canal, cronómetro de apagado automático, y otras opciones.

**EXIT**  
Boton de función de DBS

**SEARCH GUIDE**  
SEARCH - Presione para búsqueda. IDI o SPLIT  
GUIDE - Boton de función de DBS y DVD.

**ASPECT PROG**  
ASPECT - Selecciona el tamaño de la imagen (aspecto) para igualarlo al formato de la programación.  
PROG - Presione para delimitar entre los canales mayores y menores.

|   |                                      |                              |
|---|--------------------------------------|------------------------------|
| <b>*PIP MIN<br/>REW</b><br>◀◀                                     | <b>*SPLIT<br/>PLAY</b><br>▶          | <b>*PIP MAX<br/>FF</b><br>▶▶ |
| <b>*SWAP<br/>PAUSE</b><br>▬▬                                      | <b>*MOVE<br/>STOP</b><br>■           | <b>*PIP<br/>REC</b><br>●     |
| <b>FREEZE<br/>TV/VCR</b><br>○                                     | <b>PIP CH<br/>VCR /DBS CH</b><br>▼ ▲ |                              |
| *Botones de función IDI o SPLIT<br>Botones de función Componente. |                                      |                              |

EUR7613Z40

Instalación de Pilas en el Control Remoto

Use dos pilas AA:

Quite la tapa del compartimiento de pilas presionando en dirección a la flecha.

Instale las pilas igualando las marcas (+) y (-) de la polaridad.

Coloque nuevamente la tapa de las pilas.

**Nota:** La instalación incorrecta puede causar derrame y corrosión que dañará al Control Remoto.

Precauciones

- Reemplace las pilas por pares.
- No mezcle tipos de pilas diferentes (carbono de zinc con alcalina).
- No intente cargar, hacer corto circuito, desarmar, calentar o quemar la pilas



**Tabla del Modo operacional de las Teclas**

Esta tabla define que teclas funcionan después de programar (si son requeridas) el control remoto, cuando se selecciona uno de los modos TV, CABLE, DBS, VCR, DVD.

| Nombre              | MODO TV                       | MODO CABLE                              | MODO DBS                                |
|---------------------|-------------------------------|---|---|
| POWER               | Encendido                     | Encendido                               | Encendido                               |
| SAP                 | Sap Si/no                     | -                                       | -                                       |
| MUTE                | Mudo                          | TV Mudo                                 | TV Mudo                                 |
| TV/VIDEO            | Selección De Fuente De Video  | Selección De Fuente De Video Televisión | Selección De Fuente De Video Televisión |
| BBE/MENU            | BBE Encendido/Apagado         | -                                       | Menu                                    |
| CHAN UP             | Canal Arriba                  | Canal Arriba                            | Navegación Arriba                       |
| CHAN DOWN           | Canal Abajo                   | Canal Abajo                             | Navegación Abajo                        |
| VOL RIGHT           | Vol +                         | Vol +                                   | Navegación Derecha                      |
| VOL LEFT            | Vol -                         | Cable Vol -                             | Navegación Izquierda                    |
| ACTION              | Action                        | -                                       | Menu DBS                                |
| RECALL              | Desplegar Información         | Televisión Desplegar Información        | Info. De Programa                       |
| EXIT                | -                             | -                                       | Salida DBS                              |
| SEARCH/GUIDE        | Búsqueda de IDI o SPLIT       | -                                       | Guia DBS                                |
| 1                   | Digito 1                      | Digito 1                                | Digito 1                                |
| 2                   | Digito 2                      | Digito 2                                | Digito 2                                |
| 3                   | Digito 3                      | Digito 3                                | Digito 3                                |
| 4                   | Digito 4                      | Digito 4                                | Digito 4                                |
| 5                   | Digito 5                      | Digito 5                                | Digito 5                                |
| 6                   | Digito 6                      | Digito 6                                | Digito 6                                |
| 7                   | Digito 7                      | Digito 7                                | Digito 7                                |
| 8                   | Digito 8                      | Digito 8                                | Digito 8                                |
| 9                   | Digito 9                      | Digito 9                                | Digito 9                                |
| 0                   | Digito 0                      | Digito 0                                | Digito 0                                |
| R-TUNE              | Canal O Modo De Video Previo  | Canal Previo                            | DBS Previo                              |
| ASPECT PROG         | Aspecto de imagen de TV       | -                                       | Programa DBS/Guión                      |
| PIP MIN <<REW       | Tamaño de IDI                 | -                                       | -                                       |
| SPLIT PLAY          | Encendido/Apagado de SPLIT    | -                                       | -                                       |
| PIP MAX FF >>       | Tamaño de IDI                 | -                                       | -                                       |
| SWAP PAUSE          | Intercambio de imagen en IDI  | -                                       | -                                       |
| MOVE STOP           | Movimiento de IDI             | -                                       | -                                       |
| PIP/RECORD          | Encendido/Apagado de IDI      | -                                       | -                                       |
| FREEZE/TV/VCR       | Immovilización de IDI o SPLIT | -                                       | -                                       |
| PIP CH VCR/DBS CH ▼ | Canal abajo de IDI o SPLIT    | -                                       | DBS Canal Abajo                         |
| PIP CH VCR/DBS CH ▲ | Canal arriba de IDI o SPLIT   | -                                       | DBS Canal Arriba                        |

**Tabla del Modo operacional de las Teclas (cont.)**

| Nombre         | MODO VCR                                | MODO DVD                                |
|----------------|---|---|
| POWER          | Encendido                               | Encendido                               |
| SAP            | -                                       | -                                       |
| MUTE           | Televisión Mudo                         | Televisión Mudo                         |
| TV/VIDEO       | Selección De Fuente De Video Televisión | Selección De Fuente De Video Televisión |
| BBE/MENU       | -                                       | -                                       |
| CHAN UP        | -                                       | Navegación Arriba                       |
| CHAN DOWN      | -                                       | Navegación Abajo                        |
| VOL RIGHT      | Televisión Vol +                        | Navegación Derecha                      |
| VOL LEFT       | Televisión Vol -                        | Navegación Izquierda                    |
| ACTION         | -                                       | -                                       |
| RECALL         | Despliegue En Pantalla                  | Despliegue En Pantalla                  |
| EXIT           | -                                       | -                                       |
| SEARCH/GUIDE   | -                                       | Título                                  |
| 1              | Digito 1                                | Capitulo 1                              |
| 2              | Digito 2                                | Capitulo 2                              |
| 3              | Digito 3                                | Capitulo 3                              |
| 4              | Digito 4                                | Capitulo 4                              |
| 5              | Digito 5                                | Capitulo 5                              |
| 6              | Digito 6                                | Capitulo 6                              |
| 7              | Digito 7                                | Capitulo 7                              |
| 8              | Digito 8                                | Capitulo 8                              |
| 9              | Digito 9                                | Capitulo 9                              |
| 0              | Digito 0                                | Capitulo 0                              |
| R-TUNE         | -                                       | -                                       |
| ASPECT/PROG    | -                                       | -                                       |
| PIP MIN <<REW  | Regresar                                | Salto Atrás <<                          |
| SPLIT/PLAY     | Tocar                                   | Tocar                                   |
| PIP MAX >>FF   | Adelantar                               | Salto Atrás FF>>                        |
| SWAP/PAUSE     | Pausa                                   | Pausa                                   |
| MOVE/STOP      | Detener                                 | Detener                                 |
| PIP/RECORD     | Grabar                                  | -                                       |
| FREEZE/TV/VCR  | Interruptor TV/VCR                      | Abrir/Cerrar                            |
| VCR/DBS CHAN ▼ | Canal Abajo                             | Despacio -                              |
| VCR/DBS CHAN ▲ | Canal Arriba                            | Despacio +                              |

## Programando El Control Remoto



El Control Remoto Universal puede programarse para operar componentes de varios fabricantes usando los botones de función para VCR, DVD, CABLE o DBS. Siga los procedimientos para programar su Control Remoto con o sin código para el componente.

### Modos De Default Para El Control Remoto

| Equipo                             | Funciona   | Default                |
|------------------------------------|--|------------------------|
| TELEVISIÓN                         | TELEVISIÓN (Solo Panasonic )                     | Código TV Panasonic    |
| CABLE                              | CABLE (preajustado)                              | Código CABLE Panasonic |
| SISTEMA DE TRANSMISIÓN DIGITAL     | SISTEMA DE TRANSMISIÓN DIGITAL (preajustado)     | Código DBS Panasonic   |
| VIDEOCASETERA                      | VIDEOCASETERA                                    | Código VCR Panasonic   |
| VIDEO DISCO DIGITAL/DISCO COMPACTO | VIDEO DISCO DIGITAL/DISCO COMPACTO (preajustado) | Código DVD Panasonic   |

Determine el fabricante del componente y busque en la tabla su código.

### Procedimiento

- Confirme que el componente esté conectado y en operación.
- Apague el componente.
- Presione los botones de **ACTION**  y **POWER**  juntos, **cuando menos 5 segundos**.
- Presione el botón de la función apropiada del componente en el Control Remoto. (VCR, DVD, CABLE o DBS).
- Ponga el código del componente de 3 dígitos usando el teclado numérico (botones 0 ~ 9) del Control Remoto.
- Presione el botón **POWER**  de el Control Remoto para probar el componente. Si éste procedimiento ha sido exitoso, el componente se encenderá.



#### Consejos Utiles: Código sin éxito

*Si el componente no opera con el Control Remoto, repita el procedimiento usando otro código. (Algunas marcas tienen múltiples códigos.)*

*Si un código se ha puesto incorrectamente, o si el procedimiento toma más de 30 segundos, la programación ha fracasado.*

### Programación Sin Código

Este procedimiento busca todos los códigos y se le llama "método de secuencia."

- Confirme que el componente esté conectado y en operación.
- Apague el componente.
- Presione los botones **ACTION**  y **POWER**  juntos, **cuando menos 5 segundos**.
- Presione el botón de la función apropiada del componente en el Control Remoto.
- Presione el botón **VOL ►** para ubicarse en el siguiente código. Presione el botón **◀ VOL** para regresar al código anterior.
- Presione el botón **POWER**  de el Control Remoto para probar el componente. Si éste procedimiento ha sido exitoso, el componente se encenderá.

**Nota:** Repita los pasos anteriores hasta que el código del componente se halla encontrado. Puede tomar varios intentos hasta encontrar el código correcto.

- Después de que el código se ha encontrado, presione el botón **ACTION**  para guardar el código.

**Códigos de Componentes**

El Control Remoto Universal tiene capacidad de operar varias marcas de componentes después de introducir el código apropiado. A causa del límite de memoria no se han incluido todos los códigos existentes, por lo cual es posible que algunos componentes no operen. El Control Remoto Universal no controla todas la funciones y características disponibles en todos los modelos.

**Escriba los números del código en este espacio. Esto le servirá como referencia cuando necesite programar su Control Remoto.**

|                               |                                    |  |  |  |
|-------------------------------|------------------------------------|--|--|--|
| <b>Videocasetera</b><br>□ □ □ | <b>Videodisco Digital</b><br>□ □ □ | <b>Sistema de Transmisión digital (DBS)</b><br>□ □ □ | <b>Decodificador de cable</b><br>□ □ □ |  |
|-------------------------------|------------------------------------|--|--|--|

**Códigos para VCR**

| Marca          | Código                       |
|----------------|------------------------------|
| Admiral        | 335                          |
| Aiwa           | 332                          |
| Akai           | 314, 315, 316, 329           |
| Audio Dynamic  | 311, 339                     |
| Bell & Howell  | 305, 313                     |
| Broksonic      | 320, 326                     |
| Canon          | 323, 325                     |
| CCE            | 343                          |
| Citizen        | 306                          |
| Craig          | 305, 306, 329                |
| Curtis Mathes  | 324, 345                     |
| Daewoo         | 301, 324, 343                |
| DBX            | 310, 311, 339                |
| Dimensia       | 345                          |
| Emerson        | 303, 319, 320, 325, 326, 343 |
| Fisher         | 305, 307, 308, 309, 313      |
| Funai          | 320, 326, 334                |
| GE             | 324, 333, 345                |
| Goldstar       | 306                          |
| Gradiente      | 334                          |
| Hitachi        | 300, 323, 345                |
| Instant Replay | 323, 324                     |
| Jensen         | 339                          |
| JVC            | 310, 311, 334, 339           |
| Kenwood        | 306, 310, 311, 339           |
| LXI            | 300, 305, 306, 307, 308, 309 |
| Magnavox       | 323, 324, 331                |
| Marantz        | 310, 311, 339                |
| Marta          | 306                          |
| Memorex        | 309, 324                     |
| MGA            | 338, 340, 341, 347, 348      |
| Minolta        | 300, 345                     |
| Mitsubishi     | 338, 340, 341, 347, 348      |
| Multitech      | 304, 347                     |
| NEC            | 310, 311, 334, 339           |
| Olympic        | 323, 324                     |
| Optimus        | 306, 321, 328, 335           |

| Marca           | Código   |
|-----------------|--|
| Orion           | 320, 326   |
| Panasonic       | 321, 322, 323, 324                               |
| J.C. Penney     | 300, 305, 310, 311, 324, 339, 345                |
| Pentax          | 300, 311, 345                                    |
| Philco          | 320, 323, 324, 326, 331, 343                     |
| Philips         | 323, 324, 331                                    |
| Pioneer         | 323  |
| Proscan         | 300, 301, 302, 323, 324, 331, 333, 345, 346      |
| Quasar          | 321, 322, 323, 324                               |
| Radio Shack     | 305, 309, 324, 333, 336, 340                     |
| RCA             | 300, 301, 302, 323, 324, 331, 333, 345, 346      |
| Realistic       | 305, 309, 324, 336, 340                          |
| Samsung         | 302, 304, 333                                    |
| Sansui          | 320, 326, 339, 352                               |
| Sanyo           | 305, 309, 313                                    |
| Scott           | 301, 302, 304, 309, 320, 326, 338, 340, 347, 348 |
| Sears           | 300, 305, 306, 307, 308                          |
| Sharp           | 335, 336   |
| Shintom         | 317  |
| Signature 2000  | 335  |
| Singer          | 317  |
| Sony            | 328, 329, 330                                    |
| Sylvania        | 323, 324, 331                                    |
| Tashiro         | 306  |
| Tatung          | 310, 311, 339                                    |
| Teac            | 310, 311, 339                                    |
| Technics        | 321, 322, 323, 324                               |
| Teknika         | 324  |
| Toshiba         | 301, 346   |
| Vector Research | 311  |
| Wards           | 306, 309, 335, 336, 344                          |
| Yamaha          | 305, 310, 311, 339                               |
| Zenith          | 306, 344   |

Códigos de Componentes (cont.)

Códigos para Decodificador de Cable

| Marca                          | Código   |
|--------------------------------|--|
| ABC                            | 224  |
| Archer                         | 225, 232   |
| Cableview                      | 205, 232   |
| Citizen                        | 205, 222   |
| Curtis                         | 212, 213   |
| Diamond                        | 224, 225, 232                                    |
| Eagle                          | 229  |
| Eastern                        | 234  |
| GC Brand                       | 205,232  |
| Gemini                         | 222  |
| General Instrument/<br>Jerrold | 211, 219, 220, 221, 222, 223, 224, 225, 226, 227 |
| Hamlin                         | 212, 218, 240, 241, 242, 245                     |
| Hitachi                        | 203, 224   |
| Macom                          | 203, 204, 205                                    |
| Magnavox                       | 233  |
| Memorex                        | 230  |
| Movietime                      | 205, 232   |
| Oak                            | 202, 237,239                                     |
| Panasonic                      | 209, 210, 214                                    |
| Philips                        | 206, 207, 228, 229, 230                          |
| Pioneer                        | 201, 216   |
| Pulsar                         | 205, 232   |

| Marca                       | Código                       |
|-----------------------------|------------------------------|
| Puser                       | 232                          |
| RCA                         | 215                          |
| Realistic                   | 232                          |
| Regal                       | 212, 218, 240, 241, 242, 245 |
| Regency                     | 234                          |
| Rembrandt                   | 205, 232, 237                |
| Samsung                     | 205                          |
| Scientific Atlanta          | 211, 212, 213                |
| SImark                      | 201, 205                     |
| Sprucer                     | 205, 210                     |
| Stargate                    | 205, 232                     |
| Teleview                    | 201, 205                     |
| Texscan                     | 244                          |
| Tocom                       | 235                          |
| Toshiba                     | 204                          |
| Unika                       | 225, 232                     |
| Universal                   | 222, 232                     |
| Videoway                    | 206                          |
| Viewstar                    | 229, 230                     |
| Zenith                      | 200, 217                     |
| Zenith / Drake<br>Satellite | 200                          |

Códigos para DVD

| Marca      | Código |
|------------|--------|
| Denon      | 100    |
| Ferguson   | 101    |
| JVC        | 109    |
| Mitsubishi | 105    |
| Nordmende  | 101    |
| Panasonic  | 100    |
| Philips    | 103    |
| Pioneer    | 102    |
| RCA        | 101    |

| Marca    | Código |
|----------|--------|
| Saba     | 101    |
| Samsung  | 110    |
| Sharp    | 108    |
| Sony     | 104    |
| Technics | 100    |
| Thomson  | 101    |
| Toshiba  | 103    |
| Yamaha   | 100    |
| Zenith   | 107    |

Códigos para DBS

| Marca                        | Código        |
|------------------------------|---------------|
| Dish Network<br>(EchoStar)   | 105, 115, 116 |
| Echo Star                    | 105           |
| Express VU                   | 105, 115      |
| G.E.                         | 106           |
| G.I. (General<br>Instrument) | 108           |
| Gradiente                    | 114           |
| Hitachi                      | 103, 111, 112 |
| HNS (Hughes)                 | 103           |

| Marca       | Código             |
|-------------|--------------------|
| Panasonic   | 104                |
| Philips     | 101, 102           |
| Primestar   | 108                |
| Proscan     | 106, 109, 110, 113 |
| RCA         | 106, 109, 110, 113 |
| Sony        | 107                |
| Star Choice | 103, 108           |
| Thoshiba    | 100                |
| Uniden      | 101, 102           |

**Menú de la Guía Giratoria Navegación**

Presione



para desplegar los iconos.

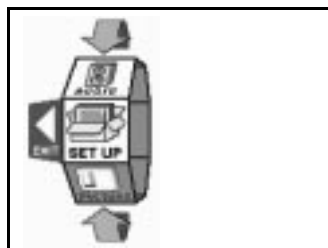

Presione



para girar al icono deseado.

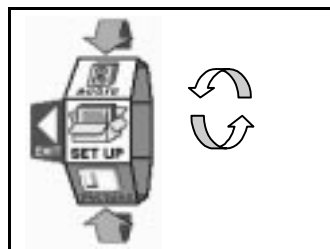

Presione



para desplegar el menú principal y los submenús.

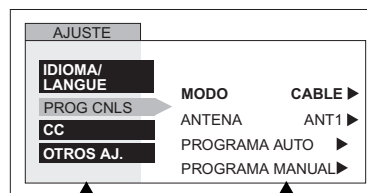

Campo de menú principal

Campo de submenú

Presione



para seleccionar la característica.

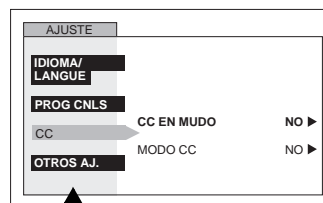

Menú principal

Presione

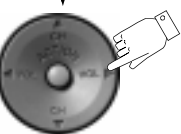

para entrar al campo de submenú.

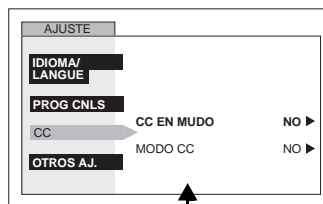

Campo de submenú

Cont.



Menú de la Guía Giratoria Navegación (Cont.)

Cont.

Presione  para seleccionar la función deseada del submenú.

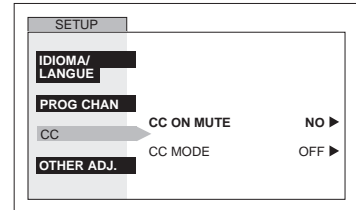

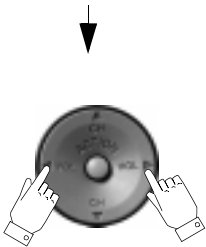
Presione  para seleccionar o ajustar.

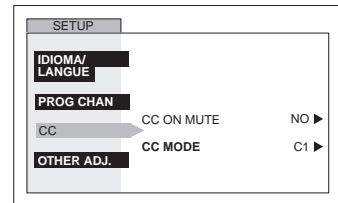

Presione  dos veces para regresar a la guía giratoria.

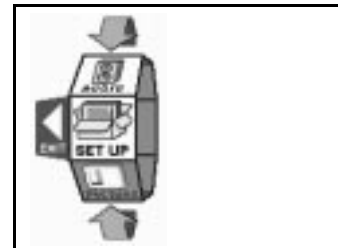

Presione  para salir de la guía giratoria.





Imagen normal

Menú de la Guía Giratoria



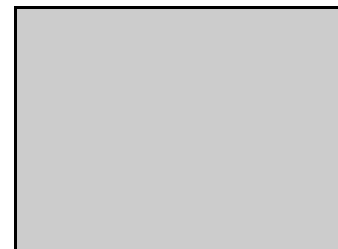

Menus de la guía de iconos giratoria

Estas tablas muestran todos los menús disponibles en cada icono de la guía giratoria y a qué páginas ir para sus descripciones.

|  Ir a página |           |
|---|-----------|
| <b>IDIOMA/LANGUE</b>  | <b>31</b> |
| <input type="checkbox"/> MODO - (INGLÉS, FRANÇAIS, ESPAÑOL)                                   |           |
| <b>PROG CNLS</b>  | <b>31</b> |
| <input type="checkbox"/> MODO - (TV o CABLE)  |           |
| <input type="checkbox"/> ANTENA - (ANT1 o ANT 2)  |           |
| <input type="checkbox"/> PROGRAMA AUTO  |           |
| <input type="checkbox"/> PROGRAMA MANUAL  |           |
| <b>CC (CLOSED CAPTIONED - Subtítulos)</b>   | <b>32</b> |
| <input type="checkbox"/> CC EN MUDO   |           |
| <input type="checkbox"/> MODO CC  |           |
| <b>OTROS AJ.</b>  | <b>32</b> |
| <input type="checkbox"/> AUTOENCENDIDO  | <b>32</b> |
| <input type="checkbox"/> CANAL INFO   | <b>32</b> |
| <input type="checkbox"/> CORR GEOMAGNETICA  | <b>33</b> |
| <input type="checkbox"/> INCLINACION  | <b>33</b> |

|  Ir a página |           |
|---|-----------|
| <b>AJ. AUDIO</b>  | <b>39</b> |
| <input type="checkbox"/> MODO (ESTERO, SPA o MONO)  |           |
| <input type="checkbox"/> BAJOS, ALTOS, BALANCE o NORMAL   |           |
| <b>OTROS AJ.</b>  | <b>39</b> |
| <input type="checkbox"/> SONIDO IA  |           |
| <input type="checkbox"/> BBE  |           |
| <b>SONIDO ENVOLVENTE</b>  | <b>39</b> |
| <input type="checkbox"/> MODO   |           |
| <b>ALTAVOCES</b>  | <b>39</b> |
| <input type="checkbox"/> SI   |           |
| <input type="checkbox"/> APAGADAS Y SALIDA DE AUDIO VARIABLE                                    |           |
| <input type="checkbox"/> APAGADAS Y SALIDA DE AUDIO FIJA  |           |

|  Ir a página |           |
|---|-----------|
| <b>AJUSTE DE RELOJ</b>  | <b>34</b> |
| <input type="checkbox"/> HORA   |           |
| <input type="checkbox"/> DIA  |           |
| <b>APAGADO</b>  | <b>34</b> |
| <input type="checkbox"/> TIEMPO?  |           |
| <b>CRONOM1 y CRONOM 2</b>   | <b>34</b> |
| <input type="checkbox"/> DIA  |           |
| <input type="checkbox"/> ENCENDER   |           |
| <input type="checkbox"/> APAGAR   |           |
| <input type="checkbox"/> ELIJA CANAL  |           |
| <input type="checkbox"/> FIJO   |           |

|  Ir a página |           |
|---|-----------|
| <b>AJ. IMAGEN</b>   | <b>35</b> |
| <input type="checkbox"/> MODO - (VIVIDO, ESTANDAR, CINEMA)  |           |
| <input type="checkbox"/> COLOR, TINTE, BRILLO, CONTRASTE, NITIDEZ o NORMAL                        |           |
| <b>OTROS AJ1</b>  | <b>35</b> |
| <input type="checkbox"/> TEMP COLOR   | <b>35</b> |
| <input type="checkbox"/> COLOR NATURAL  | <b>35</b> |
| <input type="checkbox"/> REDUC DE RUIDO   | <b>35</b> |
| <input type="checkbox"/> 3D Y/C FILTRO  | <b>36</b> |
| <input type="checkbox"/> FORMATO  | <b>36</b> |
| <b>OTROS AJ2</b>  | <b>36</b> |
| <input type="checkbox"/> MATRIZ COLOR   |           |
| <input type="checkbox"/> MV   |           |
| <input type="checkbox"/> INMOVILIZAR  |           |

|  Ir a página |           |
|---|-----------|
| <b>FAVORITOS</b>  | <b>37</b> |
| <input type="checkbox"/> EXPLORA CAN  |           |
| <input type="checkbox"/> ELIJA CANAL  |           |
| <b>TITULOS</b>  | <b>37</b> |
| <input type="checkbox"/> PREFIJADO  |           |
| <input type="checkbox"/> MANUAL   |           |
| <input type="checkbox"/> PONGA TITULO   | <b>38</b> |

|  Ir a página |           |
|---|-----------|
| <b>MODO</b>   | <b>40</b> |
| <input type="checkbox"/> BLOQUEO - (NO, JUEGO, CANAL o TODOS)                                     |           |
| <input type="checkbox"/> PROGRAMAS  |           |
| <input type="checkbox"/> TIEMPO?  |           |
| <b>Operación del menú de V-CHIP</b>   | <b>41</b> |



## Operación del Menú de la Guía Giratoria



### AJUSTE

**Nota:** Vea la pág. 28 para los procedimientos de navegación del menú de iconos.

#### Idiomas del Menú

- En el menú de SET UP (AJUSTE) bajo IDIOMA/LANGUE seleccione el idioma del menú ENGLISH (Inglés), ESPAÑOL o FRANCAIS (Francés).

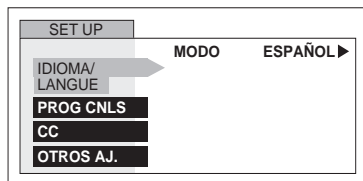

- Presione **VOL** ► para seleccionar menus en Inglés, Español o Francés.

#### Prog Cnls (Programación de Canales)

- MODO - Para seleccionar la modalidad de TV (antena) o CABLE dependiendo de la fuente de la señal.

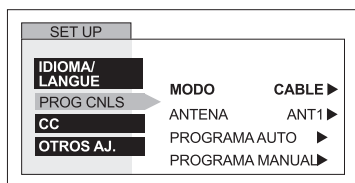

- Presione **VOL** ► para seleccionar TV o CABLE.

- ANTENA - Para seleccionar ANT 1 o ANT 2.

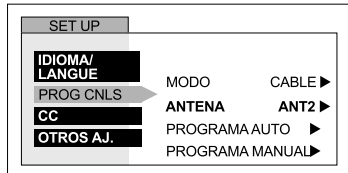

- Presione **VOL** ► para seleccionar ANT 1 o ANT 2.

- PROGRAMA AUTO - Para programar automáticamente todos los canales con señal.

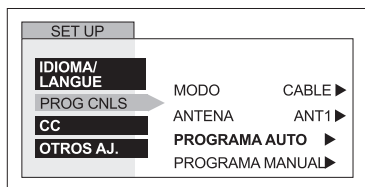

- Presione **VOL** ► para iniciar la programación automática de canales.

- PROGRAMA MANUAL - Para manualmente incluir o borrar canales.

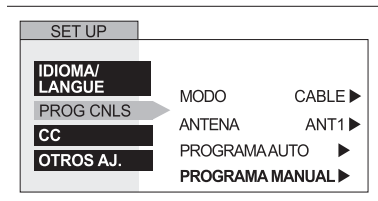

- Presione **vol** ► para desplegar el siguiente menú.

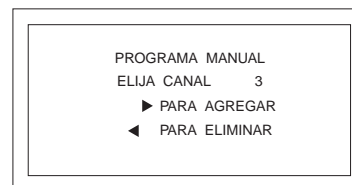

**Nota:** Use las teclas numéricas del control remoto para seleccionar los números de canal.

### **CC (Subtítulos)**

Esta televisión tiene un decodificador integrado que despliega subtítulos (texto en letras blancas o de colores sobre un fondo negro) en pantalla. Permite al usuario leer el diálogo de un programa de televisión u otra información. El programa visto debe incluir la modalidad de subtítulos para que ésta función opere.

- en Mudo - Activa la modalidad de subtítulos en pantalla cuando el botón MUTE (MUDO) en el control remoto es presionado.

- Modo - Activa la característica de subtítulos seleccionando uno de los siguientes modos.

### **Otros Ajustes**

- AUTOENCENDIDO - Seleccione SI para encender la televisión al mismo tiempo que el Decodificador de Cable u otros componentes, o seleccione NO, para no hacerlo..

- CANAL INFO - Seleccione SI para desplegar la información cuando cambie de canal.

Otros Ajustes (cont.)

- ❑ CORRECCION GEOMAGNETICA - Debido al Campo Magnético de cada zona, serán necesarios algunos ajustes.

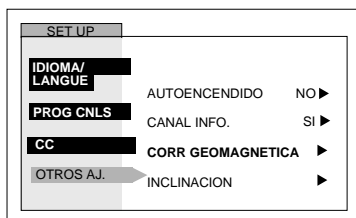

- ❑ Presione **VOL ▶** para desplegar el menú de ajustes.
- ❑ Presione **◀ VOL o VOL ▶** para ajustar la decoloración de imagen.

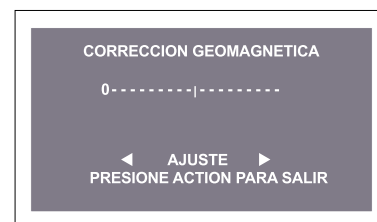

- ❑ INCLINACION - Ajusta la inclinación del cuadro debido al campo magnético de la tierra en el área.

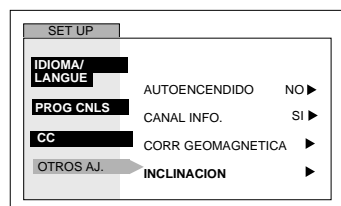

- ❑ Presione **VOL ▶** para desplegar el menú de ajustes.
- ❑ Presione **◀ VOL o VOL ▶** para ajustar de Imagen inclinación.

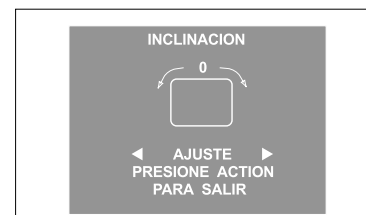

## Cronómetro



**Nota:** Vea la pág. 28 para los procedimientos de navegación del menú de iconos.

### Ajuste del reloj

- Ajuste la hora y día de la semana.

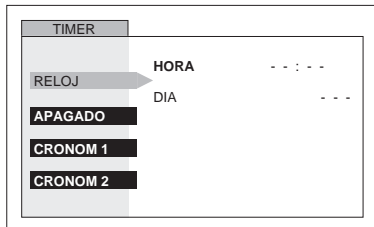

- Presione ◀ VOL o VOL ▶ para seleccionar horas AM o PM.
- Presione CH ▼ para seleccionar la posición de minutos.
- Presione ◀ VOL o VOL ▶ para seleccionar minutos.
- Presione CH ▼ para escoger DIA y después presione VOL ▶ para seleccionar el día.

### Cronómetro de dormir

- APAGADO - En el menú de CRONOMETRO, seleccione APAGADO para programar la Televisión en 30, 60 o 90 minutos. Seleccione NO para desactivar el CRONOMETRO.

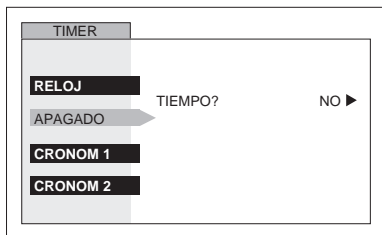

- Presione VOL ▶ para seleccione 30, 60, 90 o NO.

### Cronom 1 y Cronom 2

- En el menú de CRONOMETRO seleccione uno o dos cronómetros, CRONOM 1 y CRONOM 2, para encender y apagar la televisión a la hora, canal, días seleccionados.

**Nota:** La HORA debe anotarse en el menú de RELOJ para que las funciones del CRONOMETRO funcionen.

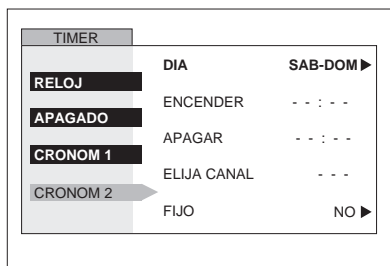

- Presione VOL ▶ para seleccionar día o días.
- Presione CH ▼ para seleccionar tiempo de encendido, luego presione VOL ▶.
- Repita para ajustar el tiempo de apagado.
- Presione CH ▼ para seleccionar ELIJA CANAL, luego presione VOL ▶ para seleccionar el canal.
- Presione CH ▼ para seleccionar ACTIVAR, luego presione VOL ▶ para seleccionar SI.

#### Apagado después de 90 minutos

La televisión se activa automáticamente después de 90 minutos cuando se encendió con el CRONOMETRO. Si se selecciona APAGAR o si se presiona una tecla, el apagado automático de 90 minutos se cancela.

#### Activación del CRONOMETRO

El CRONOMETRO está activo cuando la televisión está apagada o encendida. La televisión cambiará al canal seleccionado a la hora seleccionada según se ajustó en el CRONOMETRO.

## IMAGEN

**Nota:** Vea la pág. 28 para los procedimientos de navegación del menú de iconos.

### AJ. (Ajustes) Imagen

- MODO - Le permite escoger uno de tres modos de imagen preseleccionados para ver el programa.

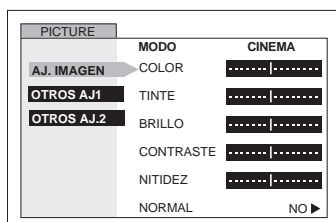

- Presione ◀ VOL o VOL ▶ para seleccionar.

- VIVIDO - Este el modo de fábrica. Crea una imagen de contraste y nitidez mejorados para ver se en un cuarto bien iluminado.
- ESTANDAR - Recomendado para condiciones normales donde la luz de cuarto a sido reducida.
- CINEMA - Seleccione este modo par ver películas en un cuarto oscuro. Provee una imagen más suave, tipo cine.

**Nota:** Cada modo tiene sus propios ajustes de imagen (Color, brillo, tinto, contraste y nitidez).

- COLOR - Ajusta la intensidad del color deseada.
- TINTE - Ajusta los tonos naturales de la piel.
- BRILLO - Ajusta las áreas oscuras para detalles más nítidos.
- CONTRASTE - Ajusta las áreas blancas de la imagen.
- NITIDEZ - Ajusta para dar mejor claridad a los detalles de la silueta.
- NORMAL - Reajusta todas las modificaciones de la imagen a los predispuestos de fábrica.

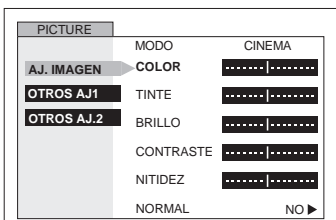

- Presione CH ▼ para seleccionar el ajuste de imagen deseado
- Presione ◀ VOL o VOL ▶ para ajustar.

### Otros Ajustes1

- TEMP COLOR (temperatura) - Para aumentar o disminuir el rojo y el azul para acomodarse a las preferencias personales.

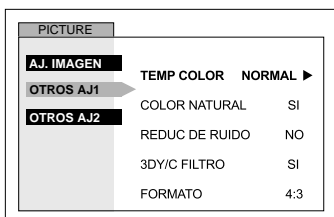

- Presione VOL ▶ para seleccionar ROJO, AZUL o NORMAL.

- COLOR NATURAL - Esta función expande el rango de reproducción del color, lo que resulta en imágenes más vivas con una graduación de colores mas natural y tonos mas delicados.

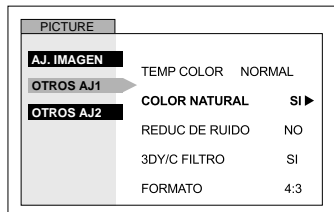

- Presione VOL ▶ para seleccionar SI o NO.

- REDUC DE RUIDO - Reduce el ruido de canal normalmente llamado "nieve". Permanecerá encendido cuando reciba una señal débil.

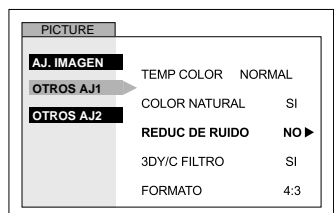

- Presione VOL ▶ para seleccionar SI o NO.

**Otros Aj1 (cont.)**

- 3D Y/C FILTRO - Minimiza el ruido y cruce de color en la imagen.

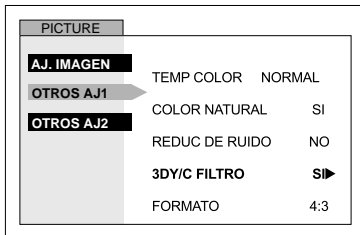

- Presione **VOL ▶** para seleccionar SI o NO.

- FORMATO - Selecciona el tamaño de la imagen (proporción) para igualarlo al formato de la programación.

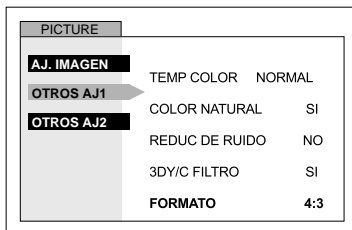

- Presione **VOL ▶** para seleccionar 16:9 o 4:3.

**Otros Aj2**

- MATRIZ COLOR - Seleccione HD o SD para ajuste automático de los parámetros de color para transmisiones de HD (alta definición) y SD (definición estándar). Esta función no se puede seleccionar cuando se ve programación regular de TV (NTSC).

**Nota:** Cuando esté viendo una señal de DTV en un formato no-estándar, puede cambiar los parámetros de color manualmente para obtener una mejor calidad de imagen.

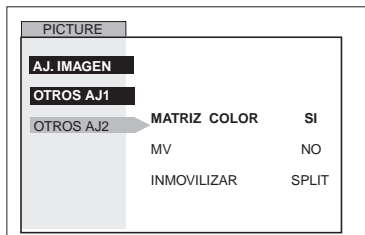

- Presione **VOL ▶** para seleccionar HD o SD.

- MV (Velocidad de modulación) - Incrementa la nitidez de la imagen y da mejor transición de blancos a negros.

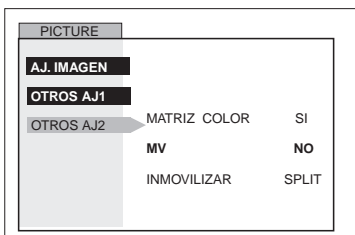

- Presione **VOL ▶** para seleccionar SI o NO.

- INMOVILIZAR - Esta función es usada para congelar la imagen principal y desplegarla en la IDI o pantalla SPLIT cuando el botón FREEZE en el control remoto es presionado. Presione FREEZE de nuevo para eliminar la pantalla. Los botones SWAP, SEARCH, SIZE, PIP MIN y PIP MAX no funcionan en este modo.

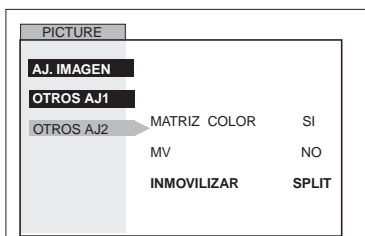

- Presione **VOL ▶** para seleccionar IDI o SPLIT.

# CANALES

**Nota:** Vea la pág. 28 para los procedimientos de navegación del menú de iconos.

## Favoritos

- EXPLORA CANAL FAV para introducir hasta 16 canales favoritos.
- TODOS para explorar todos los canales cuando se usan los botones CH (Canal) arriba / abajo.

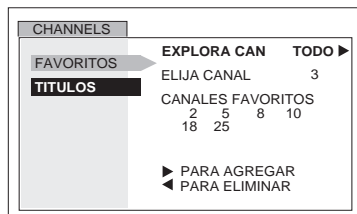

- Presione **VOL ▶** para seleccionar FAV o TODOS
- Si FAV es seleccionado presione **CH ▼** para seleccionar ELIJA CANAL
- Use los botones numéricos del control remoto para seleccionar el canal.
- Presione **VOL ▶** para añadir o **◀ VOL** para remover.

## Titulos

- PREFIJADO - Asigne los números de canal para los títulos/siglas prefijados.

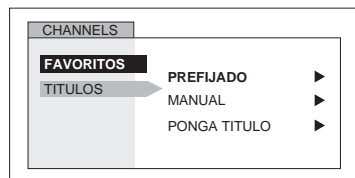

- Presione **VOL ▶** para desplegar el siguiente menú.



- Presione **CH ▼** para seleccionar el título prefijado deseado
- Use los botones numéricos del control remoto para seleccionar el canal deseado (hacer referencia a su guía de TV local).

**Nota:** Para borrar un canal, presione **◀ VOL** cuando el canal está seleccionado.

- MANUAL - Para introducir los números y títulos manualmente.

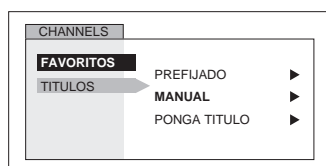

- Presione **VOL ▶** para desplegar el siguiente menú.

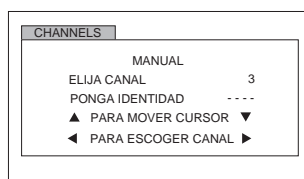

- Use el teclado numérico del control remoto para seleccionar el canal deseado (hacer referencia a su guía de TV local).
- Presione **CH ▼** para seleccionar PONGA IDENTIDAD.
- Presione **◀ VOL** o **VOL ▶** para seleccionar caracteres.

**CANALES (cont.)**

- ❑ PONGA TITULO - Para clasificar las conexiones de entrada de video que se visualizan en la pantalla.

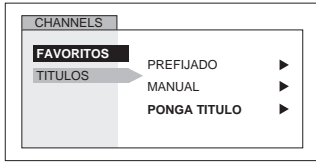

- ❑ Presione **VOL ▶** para desplegar el siguiente menú.

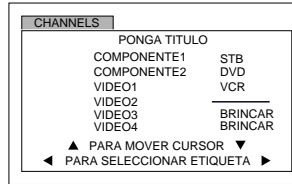

- ❑ Presione **CH ▼** o **CH ▲** para mover cursor.
- ❑ Presione **◀ VOL** o **VOL ▶** para seleccionar la etiqueta de entrada predefinida (ver tabla inferior).

**Tabla de etiquetas de entrada**

| Etiqueta | Cuando usar  |
|----------|--|
| VCR      | Seleccione cuando tiene conectada una VCR a la entrada de video..                  |
| DVD      | Seleccione cuando tiene conectado un DVD a la entrada de video.                    |
| BRINCAR  | Seleccione para saltar esa entrada cuando no está en uso.                          |
| CABLE    | Seleccione cuando tiene conectado un decodificador de cable a la entrada de video. |
| DBS      | Seleccione cuando tiene conectado un DBS a la entrada de video.                    |
| DTV STB  | Seleccione cuando tiene conectado un STB a la entrada de video.                    |

Poe c -0.001.0017J ET 0.902 g 136.77 585.56 -12.36 re f B1 1 Tf 7.92 0 0 7.92 139.0 0U Tf 7.T\*12.36 84(ado un .68 -12.T V)2



## AUDIO



**Nota:** Vea la pág. 28 para los procedimientos de navegación del menú de iconos.

### A.J. Audio

- MODO - Seleccione ESTEREO, SPA (Programa Secundario de audio) o MONO. (Use MONO cuando la señal de estéreo es débil.)

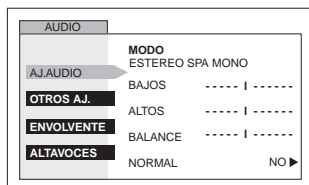

- Presione **VOL ▶** para seleccionar ESTEREO, SPA o MODO.

- BAJOS - Aumenta o disminuye los sonidos bajos.
- ALTOS - Aumenta o disminuye los sonidos altos.
- BALANCE - Enfatisa el volumen del altavoz derecho / izquierdo.
- NORMAL - Reajusta BAJOS, ALTOS y BALANCE a los niveles prefijados de fábrica.

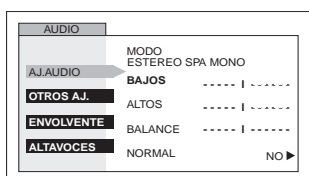

- Presione **◀ VOL** o **VOL ▶** para ajustar.

### Otros Ajustes

- SONIDO IA - Automáticamente mantiene el volumen constante entre programas y comerciales.

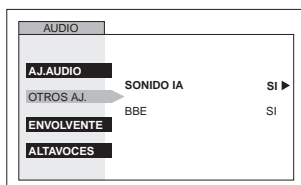

- Presione **VOL ▶** para seleccionar SI o NO.

- BBE® - La tecnología de sonido BBE mejora el entendimiento de los discursos y restaura el rango dinámico de pasajes musicales para proveer un sonido natural sobresaliente.

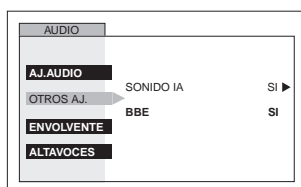

- Presione **VOL ▶** para seleccionar SI o NO.

### Envolvente

- MODO - Sonido envolvente tridimensional con dos altavoces.

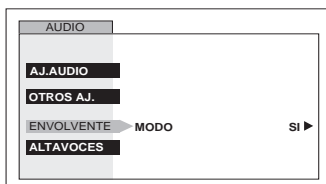

- Presione **VOL ▶** para seleccionar SI o NO.

### Altavoces

- En el menú de AUDIO en ALTAVOCES.

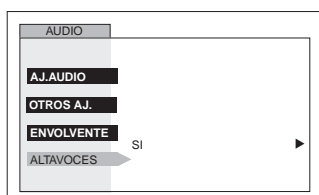

- Presione **VOL ▶** para seleccionar:
- SI - Los Altavoces de la televisión funcionan normalmente.
- APAGADAS Y SALIDA DE AUDIO VARIABLE - Los Altavoces de la TV están apagados, el sonido es ajustable mediante la televisión.
- APAGADAS Y SALIDA DE AUDIO FIJA - Los Altavoces de la TV están apagados, el sonido es ajustable sólo mediante el amplificador externo.

## BLOQUEO

**Nota:** Vea la pág. 28 para los procedimientos de navegación del menú de iconos.

### Modo

#### Bloqueo

- Seleccione BLOQUEO para prevenir juegos de video y videocasetes de ser vistos. Use un código que sea fácil de recordar y escríbalo en un lugar seguro

#### Notas:

- Use el teclado numérico para introducir un código secreto de cuatro dígitos.
  - Si usted no recuerda su código, el BLOQUEO se desactivará en 12, 24, o 48 horas dependiendo de lo que esté ajustado. Sea cuidadoso al seleccionar SIEMPRE. Si SIEMPRE ha sido seleccionado, y olvida su código secreto, la TV debe ser atendida por un técnico calificado para limpiar el ajuste de BLOQUEO.
  - Si selecciona CAMBIO DE CLAVE, e introduce un código diferente al usado previamente en el menú de BLOQUEO, su nuevo código queda como el código definitivo.
- No - Para apagar la función de bloqueo.

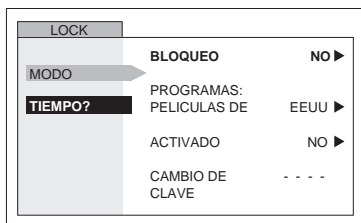

- Presione **VOL ▶** para desplegar el menú de Bloqueo.

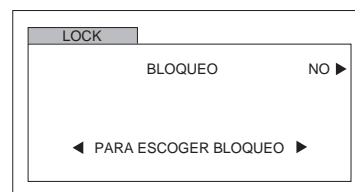

- JUEGO - Para bloquear los canales 3, 4 y las entradas de video.

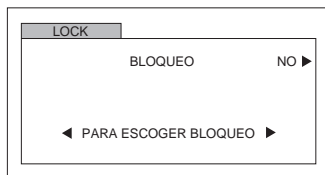

- Presione **VOL ▶** para seleccionar Juego.

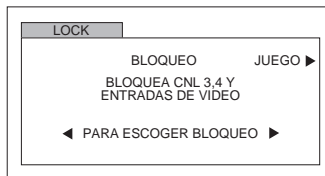

- Presione **ACTION** dos veces.
- Presione **CH ▼** para seleccionar cuánto tiempo?.
- Presione **VOL ▶** para seleccionar 12 Horas, 24 Horas, 48 Horas o Siempre.

- CANAL - Para bloquear hasta cuatro canales de su elección.

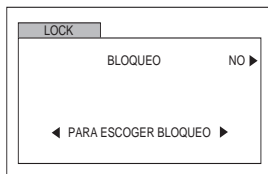

- Presione **VOL ▶** para seleccionar Canal.

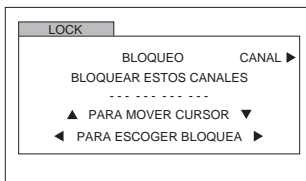

- Presione **CH ▼** o **CH ▲** para mover el cursor entre los caracteres agrupados.
- Presione **◀ VOL** o **VOL ▶** o el teclado numérico para seleccionar los canales que desea bloquear.
- Presione **CH ▼** para seleccionar cuánto tiempo?.
- Presione **VOL ▶** para seleccionar 12 Horas, 24 Horas, 48 Horas o Siempre.

- TODOS - Para bloquear todos los canales y entradas de video.

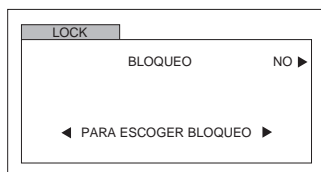

- Presione **VOL ▶** para seleccionar Todos.

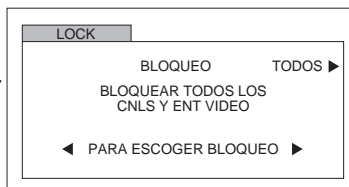

- Presione **ACTION** dos veces.
- Presione **CH ▼** para seleccionar cuánto tiempo?.
- Presione **VOL ▶** para seleccionar 12 Horas, 24 Horas, 48 Horas o Siempre.

**Nota:** Si **BLOQUEO**, **CANAL** o **TODOS** está activado, y se selecciona alguna de las entradas de video o canales bloqueados, el mensaje **BLOQUEADO** aparecerá en la esquina superior derecha de la pantalla de la televisión.

## Operación del Menu V-CHIP



**Nota:** Vea la pág. 28 para los procedimientos de navegación del menú de iconos.

### Programas de EEUU

Las características de este modelo de televisión y la "Tecnología V-CHIP" permite usar clasificaciones al ver programas de televisión. Esta innovación permite a los padres bloquear varios tipos de programación de TV a su discreción. IDI (Imagen en Imagen) se bloqueará automáticamente.

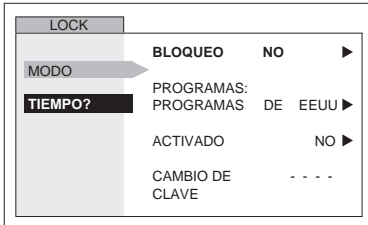

- Use el teclado numérico para introducir su código de cuatro dígitos. (Use un código fácil de recordar, y escríbalo en un lugar seguro).
- Presione **CH ▼** para seleccionar PROGRAMAS.
- Presione **◀ VOL** o **VOL ▶** para seleccionar PROGRAMAS DE EEUU.
- Presione **CH ▼** para seleccionar ACTIVADO.
- Presione **◀ VOL** o **VOL ▶** para mostrar el menú de PROGRAMAS DE EEUU.

### Tabla de Programas de EEUU

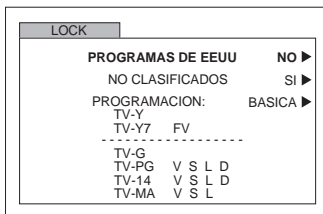

- Presione **VOL ▶** para seleccionar PROGRAMAS DE EEUU NO o SI.
- Presione **CH ▼** para seleccionar NO CLASIFICADOS.

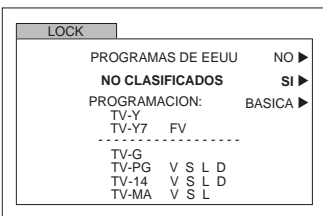

- Presione **VOL ▶** para seleccionar NO CLASIFICADOS SI o NO.  
**Nota:** Si se selecciona "SI" se recibirán programas NO CLASIFICADOS. Si se selecciona "NO" se bloquearán los programas NO CLASIFICADOS. Vea el recuadro Precauciones del Cliente en la siguiente página.
- Presione **CH ▼** para seleccionar PROGRAMACION.

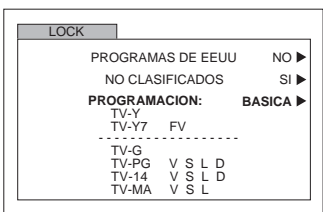

- Presione **VOL ▶** para seleccionar BASICA o DETALLADA.  
BASICA - Solo le permite seleccionar clasificaciones generales como TV-Y, TV-PG, etc.  
DETALLADA - Le permite seleccionar clasificaciones generales y contenido como V, L, etc.

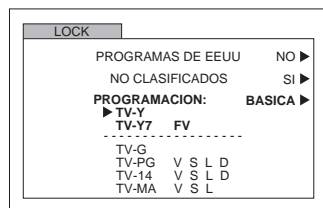

- Presione **CH ▼** o **CH ▲** para mover el cursor entre las diferentes clasificaciones.
- Use **◀ VOL** o **VOL ▶** para seleccionar las clasificaciones que desea bloquear (**ROJO**) y desactivar el bloqueo (**VERDE**).
- Nota:** Vea la tabla de PROGRAMAS DE EEUU.
- Presione **ACTION** dos veces para regresar a MODO en el menú de BLOQUEO.
- Presione **CH ▼** para realizar TIEMPO?.
- Presione **◀ VOL** o **VOL ▶** para seleccionar 12, 24, 48 horas o SIEMPRE.

OP

Ti

,

---

cont.)

itl

o de televisión y la "Tecnología V-CHIP" permite u/F3 1Ji"/F3 3 1Jin7na(s)-8(i)-9fticr pel

---

**TABLA DE PELICULAS DE EEUU**

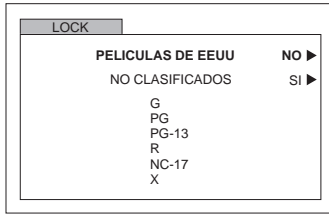

- Presione **VOL ▶** para seleccionar PELICULAS DE EEUU NO o SI.
- Presione **CH ▼** para realzar NO CLASIFICADOS.

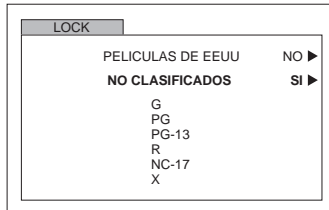

- Presione **VOL ▶** para seleccionar NO CLASIFICADOS SI o NO.

**Nota:** Algunas veces las películas no son clasificadas por una variedad de razones. Películas antiguas y extranjeras normalmente no tienen clasificación.

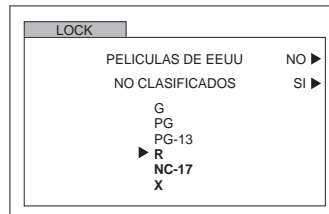

- Presione **CH ▼** o **CH ▲** para mover el cursor entre las diferentes clasificaciones.
- Use **◀ VOL** o **VOL ▶** para seleccionar las clasificaciones que desea bloquear (**ROJO**) y desactivar el bloqueo (**VERDE**).

**Nota:** Vea la tabla de *CLASIFICACION DE PELICULAS DE EEUU*.

- Presione **ACTION** dos veces para regresar a MODO en el menú de BLOQUEO.
- Presione **CH ▼** para realzar TIEMPO?.
- Presione **◀ VOL** o **VOL ▶** para seleccionar 12, 24, 48 horas o SIEMPRE.

**PG-13, R, NC-17 y X serán bloqueados**

**TABLA DE CLASIFICACION DE PELICULAS DE EEUU**

|              |   |
|--------------|---|
| <b>NR</b>    | <b>PROGRAMA NO CLASIFICADO Y NA (NO APLICABLE).</b> Película que no ha sido clasificada o que la clasificación no aplica. |
| <b>G</b>     | <b>AUDIENCIA GENERAL.</b> Se admiten todas las edades.  |
| <b>PG</b>    | <b>GUIA DE LOS PADRES SUGERIDA.</b> Con material no aconsejable para niños.   |
| <b>PG-13</b> | <b>FUERTE SUPERVISION DE LOS PADRES.</b> Con material que puede ser inapropiado para niños menores de 13 años.            |
| <b>R</b>     | <b>RESTRINGIDO.</b> Menores de 17 años requieren ser acompañados por los padres o tutores.                                |
| <b>NC-17</b> | <b>NO SE ADMITE NADIE DE 17 AÑOS O MENOS.</b>   |
| <b>X</b>     | <b>SOLO ADULTOS.</b>  |

## Sistemas de Clasificación de Canada

### Inglés de Canada

Las características de este modelo de televisión y la "Tecnología V-CHIP" permite usar clasificaciones al ver películas o videos. Esta innovación permite a los padres bloquear varios tipos de películas y videos a su discreción. IDI (Imagen en Imagen) se bloqueará automáticamente.

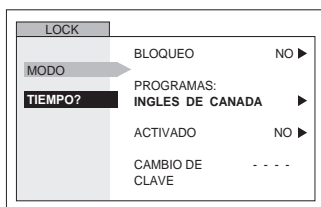

- Use el teclado numérico para introducir su código de cuatro dígitos. (Use un código fácil de recordar, y escríbalo en un lugar seguro).
- Presione **CH ▼** para realizar PROGRAMAS.
- Presione **◀ VOL** o **VOL ▶** para seleccionar INGLES DE CANADA.
- Presione **CH ▼** para realizar ACTIVADO.
- Presione **◀ VOL** o **VOL ▶** para mostrar el menú de INGLES DE CANADA.

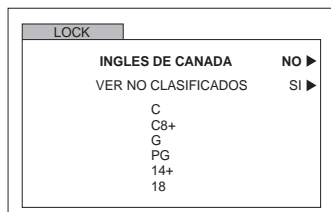

- Presione **VOL ▶** para seleccionar INGLES DE CANADA NO o SI.
- Presione **CH ▼** para realizar VER NO CLASIFICADOS.

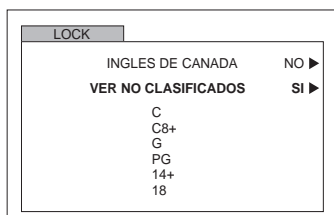

- Presione **VOL ▶** para seleccionar VER NO CLASIFICADOS SI o NO.

**Nota:** E (Exento) Los programas exentos incluyen: noticieros, deportivos, documentales y programas informativos; programas de entretenimiento, videos musicales, y programación variada.

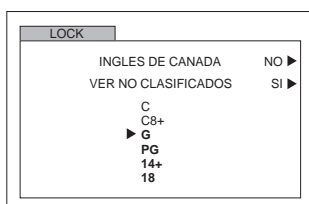

- Presione **CH ▼** o **CH ▲** para mover el cursor entre ls diferentes clasificaciones.
- Use **◀ VOL** o **VOL ▶** para seleccionar las clasificaciones que desea bloquear (ROJO) y desactivar el bloqueo (VERDE).

**Nota:** Vea la tabla de INGLES DE CANADA

- Presione **ACTION** dos veces para regresar a MODO en el menú de BLOQUEO.
- Presione **CH ▼** para realizar TIEMPO?.
- Presione **◀ VOL** o **VOL ▶** para seleccionar 12, 24, 48 horas o SIEMPRE.

**TABLA DE INGLES DE CANADA**

|            |  |
|------------|--|
| <b>E</b>   | <b>Exento</b> - Los programas exentos incluyen: noticieros, deportivos, documentales y programas informativos; programas de entretenimiento, videos musicales, y programación variada. |
| <b>C</b>   | <b>Programación dirigida a niños menores de 8 años.</b> No contiene lenguaje ofensivo, sexual ni desnudos.   |
| <b>C8+</b> | <b>Programación considerada apta para niños de 8 años en adelante.</b> No tiene contenido sexual ni desnudos.  |
| <b>G</b>   | <b>AUDIENCIA GENERAL.</b> Se admiten todas las edades.   |
| <b>PG</b>  | <b>GUIA DE LOS PADRES SUGERIDA.</b> Con material no aconsejable para niños..   |
| <b>14+</b> | <b>Programación que por su contenido no es recomendada para espectadores menores de 14 años.</b> Se recomienda a los padres discreción con audiencia adolescente.                      |
| <b>18</b>  | <b>SOLO ADULTOS</b>  |

### Francés de Canada

Las características de este modelo de televisión y la "Tecnología V-CHIP" permite usar clasificaciones al ver películas o videos. Esta innovación permite a los padres bloquear varios tipos de películas y videos a su discreción. IDI (Imagen en Imagen) se bloqueará automáticamente.

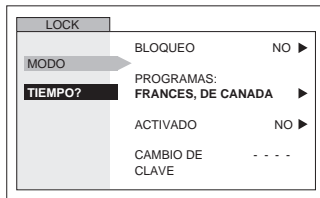

- Use el teclado numérico para introducir su código de cuatro dígitos. (Use un código fácil de recordar, y escríbalo en un lugar seguro).
- Presione **CH ▼** para realizar PROGRAMAS.
- Presione **◀ VOL** o **VOL ▶** para seleccionar FRANCÉS DE CANADA.
- Presione **CH ▼** para realizar ACTIVADO.
- Presione **◀ VOL** o **VOL ▶** para mostrar el menú de FRANCÉS DE CANADA.

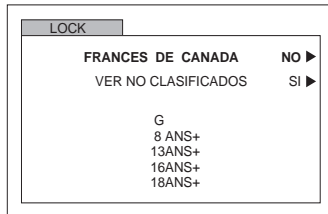

- Presione **VOL ▶** para seleccionar FRANCÉS DE CANADA SI o NO.
- Presione **CH ▼** para realizar VER NO CLASIFICADOS.

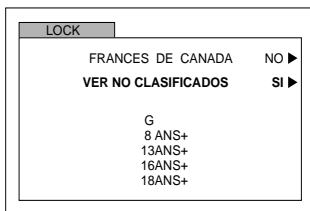

- Presione **VOL ▶** para seleccionar VER NO CLASIFICADOS SI o NO.

**Nota:** E (Si se selecciona "SI" se recibirán programas NO CLASIFICADOS. Si se selecciona "NO" se bloquearán los programas NO CLASIFICADOS. Vea el recuadro Cuidado del Cliente en la parte inferior de la página.)

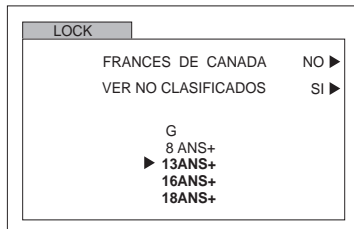

- Presione **CH ▼** o **CH ▲** para mover el cursor entre la diferentes clasificaciones.
- Use **◀ VOL** o **VOL ▶** para seleccionar las clasificaciones que desea bloquear (ROJO) y desactivar el bloqueo (VERDE).

**Nota:** Vea la tabla de FRANCÉS DE CANADA

- Presione **ACTION** dos veces para regresar a MODO en el menú de BLOQUEO.
- Presione **CH ▼** para realizar TIEMPO?.
- Presione **◀ VOL** o **VOL ▶** para seleccionar 12, 24, 48 horas o SIEMPRE.

13ANS+, 16ANS+ y 18ANS+ serán bloqueados

**TABLA DE CLASIFICACIONES PARA EL FRANCÉS DE CANADA**

|                 |   |
|-----------------|---|
| <b>E</b>        | <b>Exento - Programación exenta.</b>  |
| <b>G</b>        | <b>Audiencia General.</b> Contiene poca o nada de violencia, nada de lenguaje fuerte, y poco o nada de dialogo o situaciones con contenido sexual.  |
| <b>8 ans +</b>  | <b>8+ General</b> - No recomendada para niños pequeños. Programación dirigida a la audiencia general, pero con ligero u ocasional contenido de violencia. Se recomienda supervisión de un adulto.   |
| <b>13 ans +</b> | <b>Programación no recomienda para niños menores de 13 años</b> - Puede contener algunas escenas violentas que podrían asustar a los menores. Se recomienda enfáticamente supervisión de un adulto. |
| <b>16 ans +</b> | <b>Programación no recomienda para menores de 16 años</b> - Contiene frecuentes escenas de violencia o violencia intensa.   |
| <b>18 ans +</b> | <b>Programación solo para adultos</b> - contiene escenas de violencia o de violencia extrema.   |

### Mensaje de Bloqueo

Si el V-Chip está activado y el programa excede el límite de clasificación ajustado por el usuario, aparecerá el mensaje de bloqueo y el sonido será desactivado. Si desea continuar viendo el programa introduzca su código secreto. Después de introducir el código, todos los bloqueos y clasificaciones son desactivados hasta apagar la televisión o hasta que todos los ajustes sean desactivados.



**Nota:** Si el código secreto es introducido para anular las clasificaciones, deberá reajustar todas las clasificaciones mediante reprogramación o apagando la TV.

### Mensaje de Bloqueo de IDI (Imagen en Imagen)

La función del IDI está disponible cuando la característica V-CHIP está activada. Si el programa que se está viendo excede el límite de la clasificación, el IDI desaparecerá y un mensaje de bloqueo aparecerá en la pantalla de la televisión.



**Notas:**

- Si la característica V-CHIP es activada mientras el IDI está activado, el IDI desaparecerá inmediatamente.
- Active el IDI seleccionando NO en Bloqueo y Clasificación de Películas de EEUU, Programas de EEUU y Clasificación de Canada (Inglés de Canada ó Francés de Canada).

### Mensaje de Bloqueo de la pantalla SPLIT

La función de SPLIT está disponible cuando la función de V-CHIP a sido activada. Si el programa visto en la pantalla SPLIT excede el límite de clasificación, la pantalla SPLIT desaparecerá y un mensaje de bloqueo aparecerá en la pantalla.

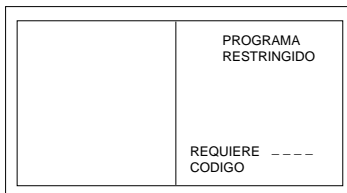

**Notas:**

- Si la característica V-CHIP es activada mientras el SPLIT está activado, el SPLIT desaparecerá inmediatamente.
- Active la función SPLIT introduciendo el código de acceso.



**Cuadro de Localización de Fallas**

Antes de solicitar servicio, establezca los síntomas y lleve a cabo las siguientes posibles soluciones.

| <b>SONIDO</b>  | <b>IMAGEN</b>        | <b>Soluciones</b>   |
|----------------|----------------------|---|
| Sonido Ruidoso | Imagen Moteada       | Ajuste la Ubicación y/o Conexión de la Antena   |
| Sonido Ruidoso | Imagen Múltiple      | Ajuste la Ubicación y la Conexión de la Antena<br>Revise el Cable de Entrada de la Antena                 |
| Sonido Ruidoso | Interferencia        | Aleje la TV de los Aparatos Electrodomésticos,<br>Luces, Vehículos y Equipo Médico                        |
| Sin Sonido     | Imagen Normal        | Aumente el Volumen<br>Revise Mute (Mudo)<br>Revise en el Menú de Audio: ALTAVOCES > SI<br>Cambie el Canal |
| Sonido Ruidoso | Sin Imagen/Con Motas | Ajuste apropiadamente la modalidad de TV o del Cable  |

**Indice****Numerics**

3D Y/C FILTRO 36

**A**

A.J. Audio 39

A.J. (Ajustes) Imagen 35

Ajuste 31

Ajuste del reloj 34

Altavoces 39

Altos 39

Antena 31

Antena VHF/UHF 3

Apagado 34

Audio 39

Autoencendido 32

**B**

Bajos 39

Balance 39

BBE 39

Bloqueo 40

Bloqueo 40

Botones PIP MIN y PIP MAX 12

Botón BBE 13

Botón de Aspecto (ASPECT) 13

Botón Freeze 13

Botón Move (sólo IDI) 12

Botón SAP 13

Botón Search (IDI y Split) 12

Botón TV/VIDEO (IDI y Split) 12

Brillo 35

**C**Cable de Suministro de  
Corriente Alterna 3

Canal 40

Canal Info 32

Canales 37

Códigos de Receptores 21

Códigos de Componentes 18, 26

Códigos para CD 20

Códigos para DBS 20, 27

Códigos para Decodificador  
de Cable 19, 27

Códigos para DVD 19, 27

Códigos para Equipos de Casete 21

Códigos para Grabadoras

Personales de Video 19

Códigos para VCR 18, 26

Color 35

Color Natural 35

Conexión de Cable / Antena 3

Conexión de la Videocasetera 6

Conexión de Salida del Programa 10

Conexión del Amplificador  
de Sonido 8Conexión del Decodificador  
de Cable 7Conexión del Decodificador  
de Televisión Digital 10

Conexiones de Cable Opcional 3

Conexiones de Equipo Opcional 6

Conexiones del Decodificador  
de Cable y Videocasetera 7

Contraste 35

Correccion Geomagnetica 5, 33

Cronom 1 y Cronom 2 34

Cronómetro 34

Cronómetro de dormir 34

Cuadro de Localización de Fallas 47  
Cuidado y limpieza 2**E**

Envolvente 39

Especificaciones 2

**F**

Favoritos 37

Felicidades 2

Formato 36

**G**

Gabinete y Control Remoto 2

**I**

Idioma/Langue 5

Idiomas del Menú 31

Imagen 35

Inclinación 5, 33

Información Importante 4

Inmovilizar 36

Instalación 3

Instalación de Pilas en el  
Control Remoto 14**J**

Juego 40

**M**

Matriz Color 36

Menú de Auto Programación 5

Menú de la Guía Giratoria 30

Menú de la Guía

Giratoria Navegación 28

Menus de la guía de iconos  
giratoria 30Modos De Default Para El  
Control Remoto 17**N**

Nitidez 35

Normal 35, 39

**O**

Operación de IDI 11

Operación de IDI y Pantalla  
de Split 11Operación de IDI y SPLIT con  
un Decodificador de Cable 11

Operación de SPLIT 11

Operación del Control

Remoto 14, 22

Operación del Menú de la  
Guía Giratoria 31

Operación del Menu V-Chip 41

Otros Aj1 36

Otros Ajustes 32, 39

**P**

Panel de Control Frontal 9

Pantalla 2

Ponga Titulo 38

Precaución 3

Prefijado 37

Prog Cnls 31

Programa Auto 5, 31

Programa Manual 31

Programación Sin Código 17, 25

Programando El Control

Remoto 17, 25

**R**

Reduc De Ruido 35

Registro del Usuario 2

**S**

Sonido IA 39

Subtítulos 32

**T**

Tabla de Características 4

Tabla de etiquetas de entrada 38

Tabla De Películas De EEUU 43

Tabla del Modo operacional  
de las Teclas 15, 23

Temp Color 35

Tinte 35

Títulos 37

Todos 40

**U**

Ubicación de la Televisión 3

**V**

Velocidad de modulación 36











**Panasonic Consumer Electronics Company,  
Division of Matsushita  
Electric Corporation of America**  
One Panasonic Way  
Secaucus, New Jersey 07094  
[www.panasonic.com](http://www.panasonic.com)

**Panasonic Sales Company,  
Division of Matsushita Electric  
of Puerto Rico Inc. ("PSC")**  
Ave. 65 de Infantería, Km 9.5  
San Gabriel Industrial Park  
Carolina, Puerto Rico 00985  
Tel. (787) 750-4300  
Fax (787) 768-2910