



JVC

AV-28KM3BN
AV-28KM3SN

DEUTSCH
ENGLISH

JVC
VICTOR COMPANY OF JAPAN, LIMITED

FARBFERNSEHGERÄT

BEDIENUNGSANLEITUNG

COLOUR TELEVISION

INSTRUCTIONS



50049547

0503-JVC



Inhalt

Sicherheitshinweise	1
Fernbedienungstasten	2
Bedienfeldtasten am Gerät	3
Antennenanschlüsse	3
Vorbereitungen	4
Produktmerkmale	4
Vor dem Einschalten	4
Netzanschluss	4
Antennenanschlüsse	4
Andere Geräte anschließen	4
Einlegen der Batterien in die Fernbedienung	4
Ein- und Ausschalten	4
Fernseherät einschalten	4
Fernseherät ausschalten	4
Grundeinstellungen	4
Bedienung mit den Tasten am Gerät	5
Bedienung mit den Tasten der Fernbedienung	5
Menüsystem	6
Das Menü "Ton"	6
Das Menü "Bild"	7
Das Menü "Funktion"	7
Das Menü "Install."	8
Das Menü "Programm." (Programmieren)	9
Weitere Funktionen	10
Ton ausschalten	10
Bildschirminformationen	10
Uhrzeit anzeigen	10
Standardeinstellungen aufrufen	10
VCR -Bedienungstasten	10
Teletext	10
Teletext aktivieren	10
Teletextseite aufrufen	10
Indexseite aufrufen	10
Teletextseite suchen, während das TV-Programm läuft	10
Doppelte Texthöhe einstellen	11
"Versteckte" Informationen zeigen	11
Automatischen Seitenwechsel anhalten	11
Unterseite aufrufen	11
Teletext beenden	11
Fastext und Toptext	11
Andere Geräte anschließen	12
Scart-Anschluss	13
RGB-Modus	13
AV-2 S-Modus	13
RCA-Anschlüsse	13
Antennenbuchse (ANT)	13
TV und Videorecorder (VCR)	13
NTSC-Wiedergabe	13
Kopiereinrichtung	13
Kopfhörer anschließen	13
Tipps	13
Technische Daten	14

Sicherheitshinweise

1. Spannungsquelle

Dieses Fernsehgerät ist zum Betrieb an einer Netzwechselfspannung von **220-240 V AC, 50 Hz.** ausgelegt. Vergewissern Sie sich, dass der korrekte Spannungswert eingestellt ist.

2. Netzkabel

Das Netzkabel muss so verlegt werden, dass niemand auf das Kabel treten kann. Darüber hinaus dürfen keine Objekte auf das Kabel gestellt oder mit dem Kabel in Kontakt gebracht werden. Achten Sie besonders auf die Stelle, an der das Kabel in den Stecker übergeht, auf die Steckdose und auf den Kabelausgang am Gerät.

3. Feuchtigkeit und Wasser

Das Gerät darf auf keinen Fall an feuchten oder nassen Orten betrieben werden (stellen Sie das Gerät weder im Badezimmer, am Spülbecken in der Küche, noch in der Nähe der Waschmaschine auf). Das Gerät darf keinem Regen oder sonstigen Wassereinwirkungen ausgesetzt sein. Stellen Sie keine Behälter auf das Gerät, die mit Flüssigkeiten gefüllt sind. Andernfalls könnten Gefahrensituationen entstehen.

4. Reinigung

Bevor Sie das Gerät reinigen, ziehen Sie den Netzstecker aus der Steckdose. Verwenden Sie keine flüssigen Reinigungsmittel und keine Sprays. Benutzen Sie ein weiches und trockenes Tuch.

5. Belüftung

Die Lüftungsschlitze und Öffnungen am Gerät sind für die Luftzirkulation vorgesehen und sollen den zuverlässigen Betrieb gewährleisten. Damit eine Überhitzung vermieden wird, dürfen diese Öffnungen in keinerlei Weise verschlossen oder verdeckt werden.

6. Blitzschlag

Bei herannahenden Gewittern und vor längerer Abwesenheit (Urlaub), ziehen Sie den Netzstecker aus der Steckdose.

7. Ersatzteile

Wenn bestimmte Komponenten ausgewechselt werden müssen, vergewissern Sie sich, dass der Techniker die Ersatzteile verwendet, die vom Hersteller angegeben sind, oder Teile, die dieselben technischen Daten wie die Originalteile besitzen. Nicht zugelassene Ersatzteile können Brände, elektrische Schläge oder andere Gefahrensituationen herbeiführen.

8. Reparatur und Wartung

Alle Reparatur- und Wartungsmaßnahmen müssen von qualifiziertem Fachpersonal ausgeführt werden. Öffnen Sie auf keinen Fall das Gerät selbst, da die Gefahr elektrischer Schläge besteht.

9. Offene Flammen

Stellen Sie keine Objekte mit offenen Flammen auf das Gerät.

10. Bereitschaft

Lassen Sie Ihr Gerät weder in Betrieb noch in Bereitschaft, wenn Sie Ihr Haus verlassen.

Warnhinweis!

Alle Eingriffe, die den Bestimmungen entgegenstehen, insbesondere Änderungen der Hochspannung oder das Austauschen der Bildröhre können zu erhöhter Röntgenstrahlung führen. Für derartig veränderte Geräte erlischt die Lizenz. Die Geräte dürfen dann nicht mehr betrieben werden.

Anweisungen zur Abfallentsorgung:

Die Verpackung und Verpackungshilfen sind recyclingfähig und sollten prinzipiell der Wiederverwertung zugeführt werden. Verpackungsmaterialien wie Plastiktüten müssen von Kindern ferngehalten werden.

Fernbedienungstasten

- ① = Bereitschaft / Ein-Aus
- ② **0 - 9** = Direktprogramm
- ③ Taste für Standardeinstellungen (BILD-Standardeinstellungen)
- ④ **Farbtasten**
- ⑤ **MENU** = Menü-Taste
- ⑥ **▲ (P^)** = Nach oben / Programm aufwärts
- ⑦ **▶ (≡)** = Nach rechts / Lautstärke lauter
- ⑧ Teletext- Bedienungstasten
- ⑨ VCR Bedienungstasten
- ⑩ **▼ (P∨)** = Nach unten / Programm abwärts
- ⑪ **◀ (≡)** = Nach links / Lautstärke leiser
- ⑫ **AV** = AV-Taste
- ⑬ **i** = Informationstaste
- ⑭ **⊗** = Ton aus (Stummschalten)

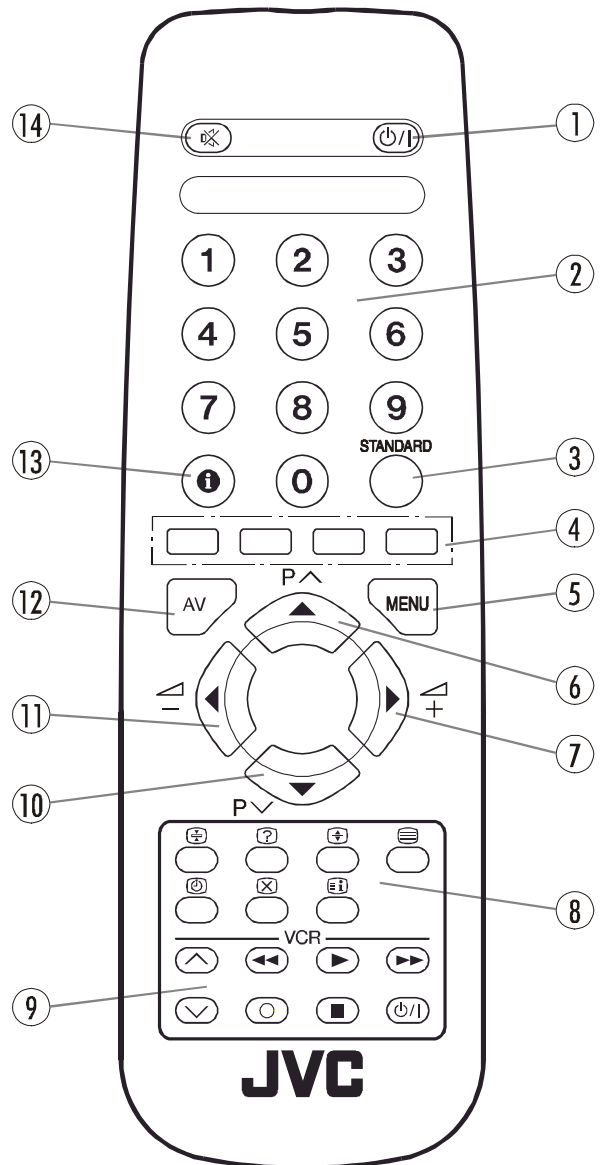

VORSICHT
GEFAHR ELEKTRISCHER SCHLÄGE



Mit dem Blitzsymbol in dem Dreieck soll der Benutzer vor gefährlicher Hochspannung im Inneren des Gerätes gewarnt werden. Es besteht die Gefahr eines elektrischen Schlages!

Das Ausrufezeichen in dem Dreieck soll den Benutzer auf wichtige Bedienungs-, Wartungs- und Reparaturhinweise in den mitgelieferten Dokumenten aufmerksam machen.

Bedienfeldtasten am Gerät

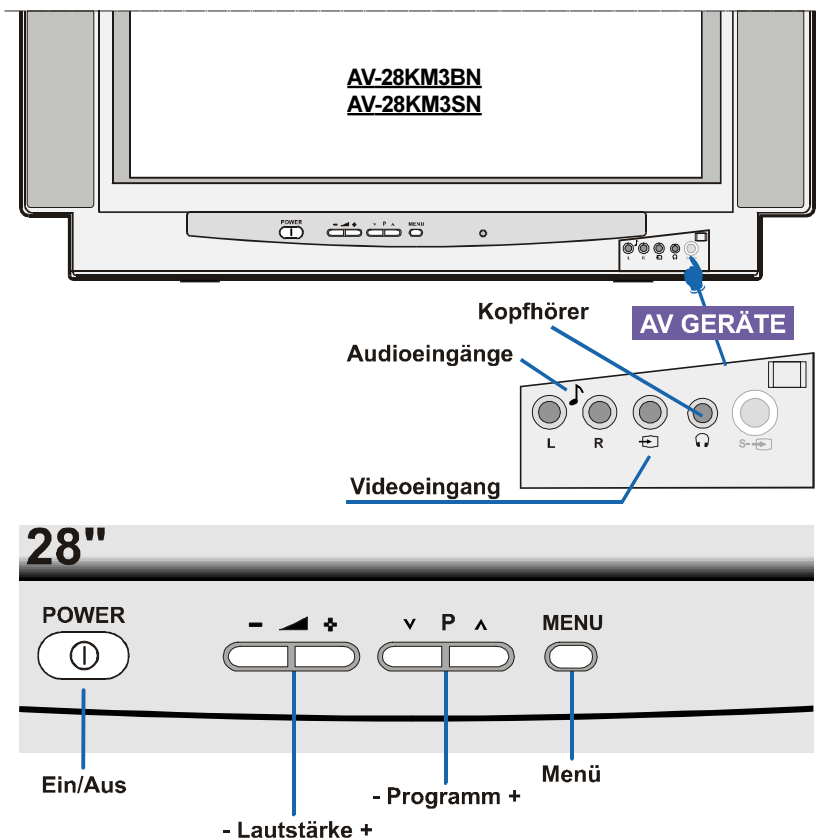

Antennenanschlüsse

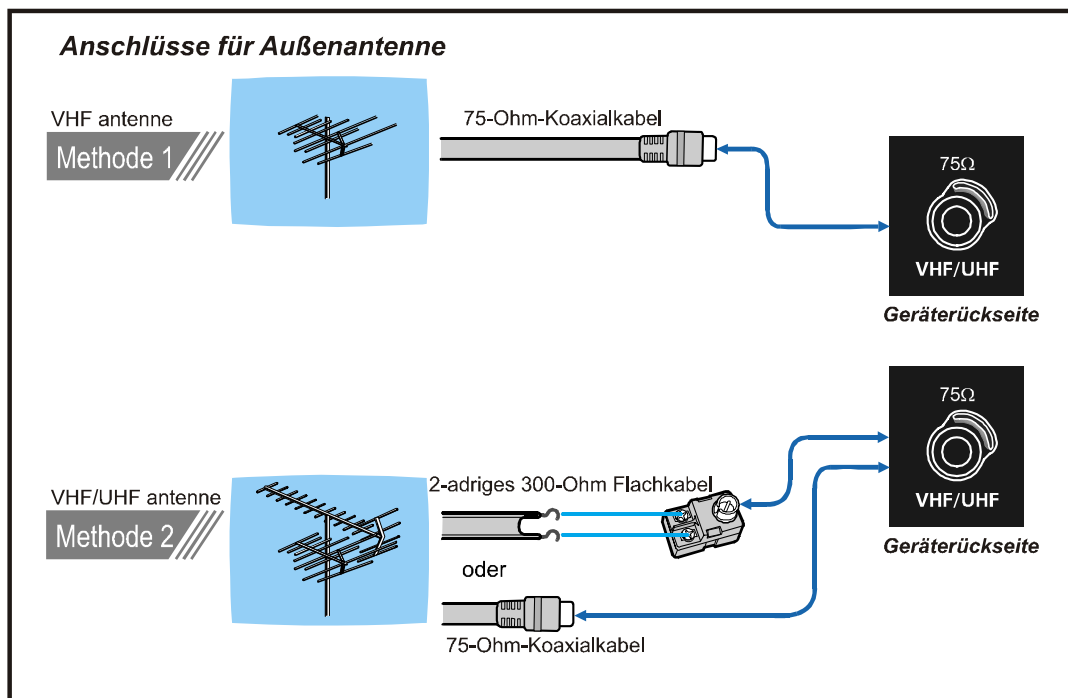

Vorbereitungen

Stellen Sie das Fernsehgerät auf eine feste, stabile Fläche. Sorgen Sie für ausreichende Belüftung. Halten Sie nach allen Seiten des Gerätes mindestens 10 cm Abstand. Legen Sie keine Objekte auf das Gerät, um Störungen und Sicherheitsprobleme zu vermeiden.

Produktmerkmale

- Farbfernsehgerät mit Fernbedienung
- Auf 100 Programmplätzen können VHF-, UHF- oder Kabelkanäle programmiert werden.
- Abstimmung von Kabelkanälen.
- Sehr einfache TV-Bedienung über benutzerfreundliche Menüführung.
- Verfügt über zwei Scart-Anschlüsse für externe Geräte (z.B. Video, Videospiele, Audiogeräte usw.).
- Front-AV-Eingang verfügbar.
- Stereosysteme (Nicam + Deutsch) sind verfügbar.
- Komplette Teletext-Funktion (Fastext, Toptext).
- Kopfhöreranschluss.
- Direkter Zugriff auf Programme.
- A.P.S. (Automatisches Programmiersystem).
- Jedes Programm kann mit einem Namen bezeichnet werden.
- Automatische Abstimmung auf- und abwärts.
- Sleep Timer (automatische Abschaltuhr).
- Kindersicherung.
- Automatisches Abschalten der Lautsprecher, wenn kein Empfang stattfindet.
- 5 Minuten nach Ende der Übertragung (Programmschluss) schaltet das Fernsehgerät automatisch auf Bereitschaft.

Vor dem Einschalten

Netzanschluss

WICHTIGER HINWEIS: Das Gerät ist für eine Betriebsspannung von **220-240 V AC, 50 Hz**. Wechselstrom ausgelegt.

- Nach dem Auspacken warten Sie, bis das Gerät Raumtemperatur erreicht hat, bevor Sie es an den Netzstrom anschließen.

Antennenanschlüsse

- Schließen Sie den Antennenstecker an die Antennenbuchse auf der Rückseite des Fernsehgeräts an.

Andere Geräte anschließen

Siehe "Andere Geräte anschließen" auf Seite 12.

- Beachten Sie bitte auch die Bedienungsanleitungen der anderen Geräte.

Einlegen der Batterien in die Fernbedienung

- Ziehen Sie die Batterieabdeckung auf der Rückseite der Fernbedienung vorsichtig hoch, und nehmen Sie diese von dem Batteriefach ab.
- Legen Sie zwei Batterien vom Typ **AA (R6)** oder gleichwertige Batterien ein.
- Befestigen Sie die Batterieabdeckung wieder auf dem Batteriefach.

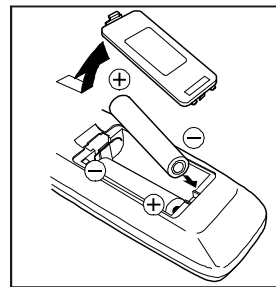

HINWEIS: Nehmen Sie die Batterien aus der Fernbedienung heraus, wenn das Gerät längere Zeit nicht benutzt wird. Die Fernbedienung könnte durch auslaufende Batterien beschädigt werden.

Ein- und Ausschalten

Sie können Ihr Fernsehgerät sowohl mit der Fernbedienung als auch mit den Tasten am Gerät bedienen.

Fernsehgerät einschalten

Schalten Sie Ihr Fernsehgerät mit den folgenden beiden Bedienungsschritten ein:

- 1- Drücken Sie den Netzschalter an der Vorderseite des Fernsehgeräts. Das Fernsehgerät schaltet auf Bereitschaft. Die **ROTE KONTROLLLAMPE** unter dem Bildschirm leuchtet.
- 2- So schalten Sie das Fernsehgerät aus dem Bereitschaftsmodus ein:

Drücken Sie entweder eine der Zifferntasten auf der Fernbedienung, um eine bestimmte Programmnummer aufzurufen, oder

betätigen Sie die Taste "Bereitschaft / Ein-Aus" oder die Tasten "Programm aufwärts/abwärts" an der Gerätefront bzw. auf der Fernbedienung, so dass das Fernsehgerät eingeschaltet wird und statt der **ROTEN** die **GRÜNE** Lampe leuchtet.

Fernsehgerät ausschalten

- Drücken Sie auf der Fernbedienung die Bereitschaftstaste. Das Fernsehgerät schaltet auf Bereitschaft, und statt der **GRÜNEN** Lampe leuchtet die **ROTE**; oder
- Betätigen Sie den Netzschalter an der Vorderseite des Fernsehgeräts.

Grundeinstellungen

Wenn Sie das Fernsehgerät zum ersten Mal einschalten, wird folgende Meldung angezeigt: "**Please check antenna cable Auto. Programming System**" (**ANTENNEN KABEL ÜBERPRÜFEN AUTO. PROGRAMMIER SYSTEM**).

- 1- Wählen Sie mit der Taste "**P ^**" oder "**P v**" die Option **LANGUAGE (SPRACHE)**, und betätigen Sie anschließend die Taste "**◀**" oder "**▶**", um eine Menüsprache auszuwählen.
- 2- Wählen Sie mit der Taste "**P ^**" oder "**P v**" die Option **(COUNTRY) LAND**, und betätigen Sie anschließend die Taste "**◀**" oder "**▶**", um das Land einzustellen, in dem Sie sich gerade befinden.
- 3- Wählen Sie mit der Taste "**P ^**" oder "**P v**" die Option **START**, und betätigen Sie anschließend die Taste "**◀**" oder "**▶**", um die automatische Programmierung (APS) zu starten.

Das APS (Automatisches Programmiersystem) speichert die empfangenen Fernsehsender automatisch unter den Programmnummern Ihres Fernsehgeräts. Während des APS-Vorgangs wird folgende Meldung angezeigt: **“A. P. S. IN BETRIEB”**. Nach abgeschlossenem APS-Vorgang wird das Menü **“PROGRAMM.”** angezeigt.

Wenn Sie den APS-Vorgang abbrechen möchten, betätigen Sie die Taste **“▶”**.

In dem Menü **“PROGRAMM.”** haben Sie die Möglichkeit, Sender zu löschen, Sender unter einer Programmnummer einzufügen oder den APS-Vorgang erneut zu starten.

Näheres dazu finden Sie im Abschnitt **Das Menü “PROGRAMM.” (Programmieren)** auf **Seite 9**.

4- Betätigen Sie die Taste **STANDARD**, um die Grundeinstellungen abzuschließen.

Wenn die Grundeinstellungen abgeschlossen sind, können Sie die Programmnummern ändern oder neue Sender manuell programmieren. Näheres dazu finden Sie im Abschnitt **Das Menü “Install.”** auf **Seite 8**.

Wenn die Meldung **„ANTENNENKABEL ÜBERPRÜFEN AUTO. PROGRAMMIER SYSTEM“** nicht angezeigt wird, folgen Sie den Anweisungen im Abschnitt **„Das Menü Programm. (Programmieren)“** auf **Seite 9**. Dort erfahren Sie, wie Sie die Sprache und das Land auswählen, in dem Sie sich befinden, und wie Sie **A.P.S.** ausführen.

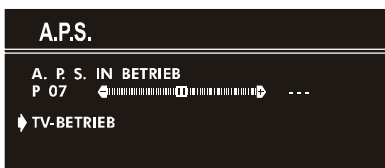
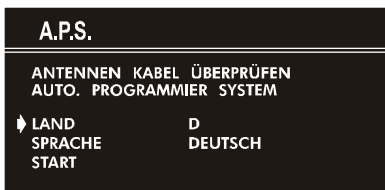

Bedienung mit den Tasten am Gerät

Mit den Tasten an der Vorderseite des Geräts können Sie die Lautstärke einstellen und die Programme auswählen.

Lautstärkereglung:

- Betätigen Sie die Taste **“- ▲”**, um die Lautstärke zu verringern, oder **“▲ +”** um die Lautstärke zu erhöhen. Eine Lautstärkeskala wird am Bildschirm angezeigt.

Programmauswahl:

- Betätigen Sie die Taste **“P ▲”**, um die nächsthöhere Programmnummer auszuwählen, oder **“▼ P”**, um die vorige Programmnummer auszuwählen.

Hauptmenü aufrufen:

- Betätigen Sie die Taste **MENU**, um das Hauptmenü aufzurufen. Vom Hauptmenü aus wählen Sie mit der Taste **“P ▲”** oder **“▼ P”** ein Untermenü aus. Rufen Sie mit der Taste **“▲ +”** oder **“- ▲”** das ausgewählte Untermenü auf. Anweisungen zur Bedienung der Menüs finden Sie in dem Abschnitt **„Menüsystem“** auf **Seite 5**.

Bedienung mit den Tasten der Fernbedienung

Mit der Fernbedienung Ihres Fernsehgeräts können Sie alle Funktionen den von Ihnen ausgewählten Modells steuern. Die Funktionen werden zusammen mit dem Menüsystem Ihres Fernsehgeräts beschrieben.

Die Funktionen, die Sie außerhalb des Menüsystems bedienen, sind nachfolgend beschrieben.

Lautstärkereglung:

Betätigen Sie die Taste **“▲”**, um die Lautstärke zu erhöhen.

Betätigen Sie die Taste **“▼”**, um die Lautstärke zu verringern.

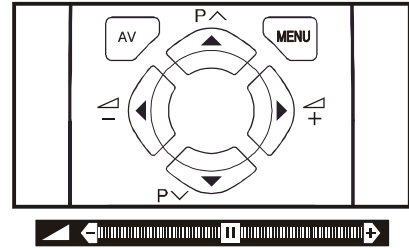

Programmwahl (Voriges oder nächstes Programm):

- Drücken Sie die Taste **“P ▼”**, um die vorige Programmnummer aufzurufen.
- Drücken Sie die Taste **“P ▲”**, um die nächste Programmnummer aufzurufen.

Direkte Programmwahl:

Wählen Sie mit den Zifferntasten auf der Fernbedienung eine Programmnummer zwischen 0 und 9 aus. Nach kurzer Verzögerung schaltet das Fernsehgerät auf das gewählte Programm.

Wenn Sie die erste Zifferntaste gedrückt haben, wird die zweite Stelle der Programmnummer drei Sekunden lang mit dem Platzhalter **“-”** angezeigt. Um Programme zwischen 10 und 99 aufzurufen, drücken Sie die entsprechenden Zifferntasten nacheinander, bevor der Platzhalter **“-”** für die zweite Stelle wieder ausgeblendet wird. (Beispiel: Um Programm 27 aufzurufen, drücken Sie erst die 2, und während die Programmnummer als **“2-”** angezeigt wird, drücken Sie die 7.)

Menüsystem

Ihr Fernsehgerät ist mit einem Menüsystem ausgestattet. Rufen Sie im **Hauptmenü** eines der fünf Menüs (**TON**, **BILD**, **FUNKTION**, **INSTALL.** und **PROGRAMM.**) auf.

- 1- Betätigen Sie die Taste "**MENU**", um das Hauptmenü aufzurufen. Im Hauptmenü sind die Menünamen aufgeführt.
 - 2- Wählen Sie mit der Taste "**P ^**" oder "**P v**" eines der Menüs aus, und betätigen Sie anschließend die Taste "**◀**" oder "**▶**", um das ausgewählte Menü aufzurufen.
- Um das betreffende Menü wieder zu verlassen, betätigen Sie die Taste "**STANDARD**".
 - Um zum vorigen Menü zurückzukehren, betätigen Sie die Taste "**MENU**".

Das Menü "Ton"

Toneinstellungen ändern:

- Betätigen Sie die Taste **Menu**. Sie befinden sich im Hauptmenü. Im Hauptmenü wählen Sie mit der Taste "**P ^**" oder "**P v**" die Option **Ton** aus, und rufen Sie mit der Taste "**◀**" oder "**▶**" das Menü **Ton** auf.

oder

- Rufen Sie durch Betätigen der **roten** Taste das Menü **Ton** direkt auf.

Lautstärke einstellen:

Wenn Sie sich im Menü **Ton** befinden, ist **Lautstärke** als erste Option ausgewählt.

- Drücken Sie die Taste "**▶**", um die Lautstärke zu erhöhen.
- Drücken Sie die Taste "**◀**", um die Lautstärke zu verringern.

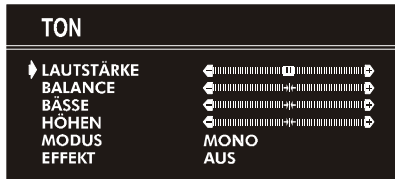

Balance einstellen:

- Wählen Sie mit der Taste "**P ^**" oder "**P v**" die Option **Balance**.
- Um die Balance nach rechts zu verschieben, betätigen Sie die Taste "**▶**".
- Um die Balance nach links zu verschieben, betätigen Sie die Taste "**◀**".



Bässe einstellen:

- Wählen Sie mit der Taste "**P ^**" oder "**P v**" die Option **Bässe**.
- Drücken Sie die Taste "**▶**", um den Basspegel zu erhöhen.
- Drücken Sie die Taste "**◀**", um den Basspegel zu verringern.

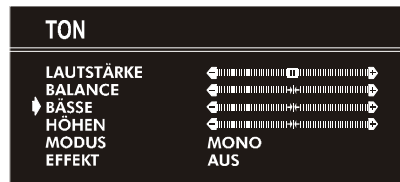

Höhen einstellen:

- Wählen Sie mit der Taste "**P ^**" oder "**P v**" die Option **Höhen**.
- Drücken Sie die Taste "**▶**", um mehr Höhen einzustellen.
- Drücken Sie die Taste "**◀**", um die Höhen zu verringern.

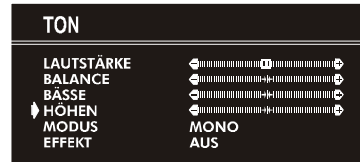

Modus auswählen:

Wählen Sie **MONO**, **STEREO** oder **DUAL I-II**, sofern das gewählte Programm den entsprechenden Modus unterstützt.

- Wählen Sie mit der Taste "**P ^**" oder "**P v**" die Option **Modus**.
- Drücken Sie die Taste "**◀**" oder "**▶**", um den Modus zu ändern.
- Wenn der Fernsehsender, den Sie gerade empfangen, zweisprachig überträgt (z.B. Eurosport), können Sie zwischen Synchronisation und Originalton wählen.
- Bei schlechtem Stereo-Empfang können Sie von Stereo auf Mono umschalten, damit der Ton deutlicher und besser zu hören ist.

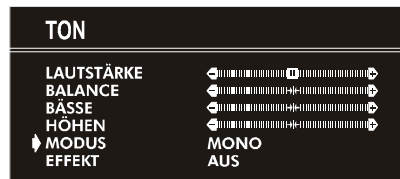

Effekt einstellen:

Mit dieser Funktion aktivieren bzw. deaktivieren Sie den Klangeffekt. Durch Betätigen der Taste "**◀**" oder "**▶**" schalten Sie diese Funktion ein bzw. aus. Wenn als aktuelles Klangsystem **mono** eingestellt ist und Sie den Effekt auf **EIN** schalten, wird der Klang wie **stereo** wiedergegeben. Wenn als aktuelles Klangsystem **stereo** eingestellt ist und Sie den Effekt einschalten, gewinnt der Klang an räumlicher Tiefe. Ist der Effekt ausgeschaltet, so bleibt der Originalklang in **mono** und **stereo** erhalten.



Das Menü "Bild"

Bildeinstellungen ändern:

• Betätigen Sie die Taste **MENU**. Sie befinden sich im Hauptmenü. Im Hauptmenü wählen Sie mit der Taste "P ^" oder "P v" die Option **BILD** aus, und rufen Sie mit der Taste "◀" oder "▶" das Menü **BILD** auf.

oder

• Rufen Sie durch Betätigen der **GRÜNEN** Taste das Menü **BILD** direkt auf.

Helligkeit einstellen:

- Im Menü **BILD** ist die **HELLIGKEIT** als erste Option ausgewählt.
- Drücken Sie die Taste "▶", um die Helligkeit zu erhöhen.
- Drücken Sie die Taste "◀", um die Helligkeit zu verringern.



Kontrast einstellen:

- Wählen Sie mit der Taste "P ^" oder "P v" die Option **KONTRAST**.
- Drücken Sie die Taste "▶", um den Kontrast zu erhöhen.
- Drücken Sie die Taste "◀", um den Kontrast zu verringern.



Farbstärke einstellen:

- Wählen Sie mit der Taste "P ^" oder "P v" die Option **FARBSTÄRKE** aus.
- Drücken Sie die Taste "▶", um die Farbstärke zu erhöhen.
- Drücken Sie die Taste "◀", um die Farbstärke zu verringern.



Bildschärfe einstellen:

- Wählen Sie mit der Taste "P ^" oder "P v" die Option **BILDSCHÄRFE**.
- Drücken Sie die Taste "▶", um die Bildschärfe zu erhöhen.
- Drücken Sie die Taste "◀", um die Bildschärfe zu verringern.



Farbton einstellen (nur AV-Modus):

- Wählen Sie mit der Taste "P ^" oder "P v" die Option **FARBTON**.

- Drücken Sie die Taste "▶", um den Farbton zu intensivieren.
- Drücken Sie die Taste "◀", um den Farbton abzuschwächen.

Die Funktion **FARBTON** steht nur bei NTSC 3.58/4.43-Wiedergabe im AV-Modus zur Verfügung. Bei anderen Farbnormen wird die Option nicht angezeigt.



Modus einstellen:

Mit dieser Funktion wird das Bildformat an die aktuelle Übertragung angepasst.

- Wenn die Einstellung **AUTO** ausgewählt ist, wird das Bildformat entsprechend der Übertragung automatisch geändert.
- Wenn Sie die Einstellung **4:3** wählen, wird das Seitenverhältnis auf **4:3** angepasst.
- Wenn Sie die Einstellung **16:9** wählen, wird das Seitenverhältnis auf **16:9** angepasst.

Jedes Programm verfügt über einen eigenen Bildmodus. Wenn Sie den Bildmodus für ein bestimmtes Programm speichern, bleibt die Einstellung der anderen Programme unverändert.



Das Menü "Funktion"

• Betätigen Sie die Taste **MENU**. Sie befinden sich im Hauptmenü. Im Hauptmenü wählen Sie mit der Taste "P ^" oder "P v" die Option **FUNKTION** aus. Rufen Sie anschließend mit der Taste "◀" oder "▶" das Menü **FUNKTION** auf.

oder

• Rufen Sie durch Betätigen der **GELBEN** Taste das Menü **FUNKTION** direkt auf.

Sleep Timer:

- In dem Menü **FUNKTION** ist **SLEEP TIMER** als erste Option ausgewählt.
- Mit den Tasten "◀" und "▶" können Sie den Sleep Timer auf folgende Einstellungen programmieren: **AUS**, **0:15:00**, **0:30:00**, **0:45:00**, **1:00:00**, **1:15:00**, **1:30:00**, **1:45:00** und **2:00:00** Stunden. Das Fernsehgerät schaltet nach Ablauf des gewählten Zeitraums in den Bereitschaftsmodus.

Die Anzeige befindet sich rechts oben am Bildschirm. Wenn der Sleep Timer aktiviert ist, wird er gemeinsam mit dem TV-Status angezeigt und nach 3 Sekunden ausgeblendet.

0:15:00



Während die letzte Minute abläuft, wird der Timer rechts oben am Bildschirm angezeigt. Wenn der Timer bei Null angelangt ist, schaltet das Fernsehgerät in den Bereitschaftsmodus.

Kindersicherung:

In dem Menü **FUNKTION** wählen Sie mit der Taste "P ^" oder "P v" die Option **KINDERSICHER** auf. Mit den Tasten "◀" oder "▶" schalten Sie die Kindersicherung **EIN** oder **AUS**.

Wenn die Funktion ausgeschaltet ist, kann Ihr Fernsehgerät auf herkömmliche Weise bedient werden. Wenn die Funktion eingeschaltet ist, kann das Gerät nur über die Fernbedienung bedient werden. In diesem Fall sind alle Tasten an der Vorderseite des Fernsehgeräts außer Betrieb (mit Ausnahme des Netzschalters).

FUNKTION	
SLEEP TIMER	AUS
▶ KINDERSICHER	AUS
SPRACHE	DEUTSCH
KOPIE	TV

Sprache:

Auf dem Menüpunkt **SPRACHE** wählen Sie mit „◀“ oder „▶“ Ihre Menüsprache aus.

FUNKTION	
SLEEP TIMER	AUS
▶ KINDERSICHER	AUS
▶ SPRACHE	DEUTSCH
KOPIE	TV

Kopie:

In diesem Menü können Sie die interne oder externe Quelle für das Ausgangssignal am **AV-2 (EXT.2)**-Anschluss einstellen.

Auf dem Menüpunkt "**KOPIE**" wählen Sie mit der Taste "◀" bzw. "▶" die Option "**TV**" oder "**AV-1**" aus.

FUNKTION	
SLEEP TIMER	AUS
▶ KINDERSICHER	AUS
▶ SPRACHE	DEUTSCH
▶ KOPIE	TV

Das Menü "Install."

• Betätigen Sie die Taste **MENU**. Sie befinden sich im Hauptmenü. Im Hauptmenü wählen Sie mit der Taste "P ^" oder "P v" die Option **INSTALL.** Rufen Sie anschließend mit der Taste "◀" oder "▶" das Menü **INSTALL.** auf.

oder

• Rufen Sie durch Betätigen der **BLAUEN** Taste das Menü **INSTALL.** direkt auf.

MENÜ	
TON	▶
BILD	▶
FUNKTION	▶
▶ INSTALL.	▶
PROGRAMM.	▶

So programmieren Sie einen Sender manuell auf einem Programmplatz:

1. Wenn Sie das Menü **INSTALL.** aufrufen, ist **PROGRAMM.** als erste Option ausgewählt. Wählen Sie mit der Taste "◀" oder "▶" den Programmplatz aus, auf dem Sie den abgestimmten Sender speichern möchten. (Sie können auch mit den Zifferntasten die Programmnummer eingeben.)

INSTALL.	
▶ PROGRAMM	07
BAND	C
KANAL	45
SUCHLAUF	◀ [] ▶
FEIN	◀ [] ▶
SPEICHERN	

2. Drücken Sie die Taste "P ^" oder "P v", um die Option **BAND** auszuwählen. Wählen Sie mit der Taste "◀" oder "▶" das Band aus, in dem sie den Sender suchen möchten.

3. Wählen Sie mit der Taste "P ^" oder "P v" die Option **SUCHLAUF** aus. Drücken Sie die Taste "◀" oder "▶", um den Suchlauf zu starten. (Mit der Taste "▶" suchen Sie vorwärts. Mit der Taste "◀" suchen Sie rückwärts.)

Sollte der gefundene Sender nicht Ihrem Wunsch entsprechen, starten Sie durch Betätigen der Taste "◀" oder "▶" den Suchlauf erneut.

Wenn Sie den Suchlauf anhalten möchten, bevor ein Sender gefunden wurde, drücken Sie die entgegengesetzte Pfeiltaste. Falls z.B. der Suchlauf in Vorwärtsrichtung mit der Taste "▶" gestartet wurde, drücken Sie die Taste "◀", um den Suchlauf anzuhalten.

Wenn Sie die Kanalnummer kennen, können Sie den gewünschten Sender auch direkt anwählen.

Gehen Sie mit der Taste "P ^" oder "P v" auf die Option **KANAL**, um die Kanalnummer auszuwählen, oder geben Sie die Nummer direkt mit den Zifferntasten ein.

4. Wenn Sie das neue Programm benennen möchten, folgen Sie den Anweisungen unter „**So ändern Sie den Programmnamen**“ auf Seite 9.

5. Bei schlechtem Empfang sollten Sie den Sender feinabstimmen. Wählen Sie mit der Taste "P ^" oder "P v" die Option **FEIN**, und betätigen Sie die Taste "◀" oder "▶", um den Sender genau abzustimmen.

6. Wenn Sie alles fertig eingestellt haben, speichern Sie die neuen Einstellungen für den Sender unter der ausgewählten Programmnummer. Wählen Sie mit der Taste "P ^" oder "P v" die Option **SPEICHERN** aus, und betätigen Sie anschließend die Taste "◀" oder "▶", um die Einstellungen zu speichern.

So ändern Sie die aktuellen Einstellungen der Programmplätze (z.B. Feinabstimmung ändern usw.):

1. Wählen Sie ohne Menü am Bildschirm die Programmnummer für den Programmplatz aus, den Sie ändern möchten.

2. Rufen Sie das Menü **INSTALL.** auf.

3. Folgen Sie den Anweisungen unter „**So programmieren Sie einen Sender manuell auf einem Programmplatz:**“ auf Seite 8, und ändern Sie die Einstellungen der aktuellen Programmnummer.

Wenn Sie das neue Programm benennen möchten, folgen Sie den Anweisungen unter „**So ändern Sie den Programmnamen**“ auf Seite 9.

Hinweis:

Wählen Sie die Programmnummer nicht unter dem Menüpunkt **PROGRAMM**. im Menü **INSTALL**. aus. Wenn Sie die Programmnummer dort auswählen und die Einstellungen speichern, werden die aktuellen Einstellungen der gewählten Programmnummer storniert.

Das Menü "Programm." (Programmieren)

In dem Menü **PROGRAMM**. sind die Namen und Nummern der programmierten Sender aufgelistet. In diesem Menü können Sie Sender löschen, einfügen, benennen und automatisch Speichern.

Wählen Sie mit „P ^“ oder „P v“ das Menü **PROGRAMM**. aus, und rufen Sie es mit „◀“ oder „▶“ auf. In dem Menü „Programm.“ werden alle Sender mit den dazugehörigen Programmnummern und Namen angezeigt. Programmnummer und Name des eingestellten Senders werden blau angezeigt. Alle anderen Programmnummern bleiben weiß. Sie können die blaue Markierung mit „P ^“, „P v“, „◀“ oder „▶“ auf die gewünschte Nummer verschieben. Sie können die Programmnummern jedoch auch direkt mit den Zifferntasten aufrufen. Wenn Sie sich über die Programmnummern bewegen, um das gewünschte Programm zu erreichen, werden die Sender der jeweils blau markierten Programmnummern eingestellt.

PROGRAMM.			
01	C-01	11	21
02	C-02	12	22
03	C-03	13	23
04	C-04	14	24
05	C-05	15	25
06	C-06	16	26
07	----	17	27
08	----	18	28
09	----	19	29
10	----	20	30

■ NAME	■ LÖSCHEN
■ EINFÜGEN	■ A. P. S.

So ändern Sie den Programmnamen:

- Gehen Sie mit den Pfeiltasten oder mit den Zifferntasten auf das Programm, das umbenannt werden soll. Die entsprechende Programmnummer muss blau markiert sein.
- Drücken Sie die **ROTE** Taste. Wählen Sie mit „◀“ oder „▶“ die gewünschte Position und mit „P ^“ oder „P v“ einen Buchstaben aus.

Drücken Sie nun erneut die **ROTE** Taste, um den Namen zu speichern, oder die **BLAUE** Taste, um den Vorgang abzubrechen.

So löschen Sie einen Sender von einem Programmplatz:

- Gehen Sie mit den Pfeiltasten oder mit den Zifferntasten auf das Programm, das gelöscht werden soll. Die entsprechende Programmnummer muss blau markiert sein.
- Drücken Sie die **GELBE** Taste. Der entsprechende Sender wird gelöscht, und alle nachfolgenden Sender mit höherer Programmnummer rücken einen Programmplatz auf.

Drücken Sie nun erneut die **GELBE** Taste, um den Sender zu löschen, oder die **BLAUE** Taste, um den Löschvorgang abzubrechen.

So fügen Sie einen Sender auf einem Programmplatz ein:

- Gehen Sie mit den Pfeiltasten oder mit den Zifferntasten auf das Programm, das eingefügt werden soll. Die entsprechende Programmnummer muss blau markiert sein.
- Drücken Sie die **GRÜNE** Taste. Nun bewegen Sie die Markierung mit „P ^“, „P v“, „◀“ oder „▶“ auf die Programmnummer.

Drücken Sie nun erneut die **GRÜNE** Taste, um den Sender einzufügen, oder die **BLAUE** Taste, um den Vorgang abzubrechen.

A.P.S.

Im Menü **A.P.S.** haben Sie die Möglichkeit, die von Ihrem Fernsehgerät empfangenen Sender mit der **A.P.S.**-Funktion (Automatisches Programmiersystem) automatisch auf den Programmplätzen zu speichern.

1. Rufen Sie das Menü **PROGRAMM**. auf, und betätigen Sie die **BLAUE** Taste, um das Menü **A.P.S.** aufzurufen.
2. Wählen Sie mit der Taste „P ^“ oder „P v“ die Option **SPRACHE**, und betätigen Sie anschließend die Taste „◀“ oder „▶“, um eine Menüsprache auszuwählen.
3. Wählen Sie mit der Taste „P ^“ oder „P v“ die Option **LAND**, und betätigen Sie anschließend die Taste „◀“ oder „▶“, um das Land einzustellen, in dem Sie sich gerade befinden.
4. Um den Programmiervorgang zu starten, wählen Sie mit „P ^“ oder „P v“ die Option **START**, und drücken Sie anschließend die Taste „▶“. Die Meldung „**A.P.S. IN BETRIEB**“ wird nun angezeigt. **A.P.S.** speichert die empfangenen Sender automatisch unter den Programmnummern Ihres Fernsehgeräts. Nach abgeschlossenem **A.P.S.**-Vorgang wird wieder das Menü **PROGRAMM**. angezeigt. Um **A.P.S.** abzubrechen, drücken Sie die Taste „▶“.

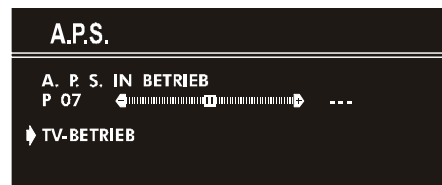
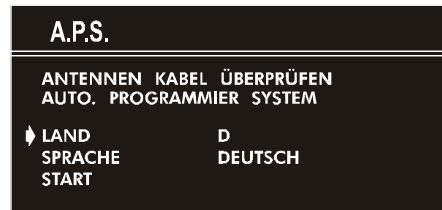

Weitere Funktionen

Ton ausschalten

Um am Fernsehgerät den Ton auszuschalten, drücken Sie die Taste "X". Das Gerät ist nun ohne Ton. Wenn Sie den Ton wiederherstellen möchten, betätigen Sie die Taste "X", "←" oder "→". Wenn Sie den Ton mit der Taste "X" wieder einschalten, bleibt der zuvor eingestellte Lautstärkepegel erhalten.

Bildschirminformationen

Nach dem ersten Betätigen der Taste "i" wird der aktuelle Status **Programmnummer**, **Sendername** und **Tonmodus** angezeigt.

Nach dem zweiten Tastendruck wird die aktuelle Uhrzeit angezeigt.

Nach dem dritten Tastendruck wird die Bildschirmanzeige wieder ausgeblendet.

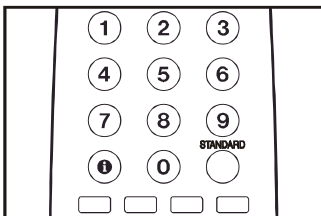

Uhrzeit anzeigen

- Wenn Sie ein Fernsehprogramm mit Teletext-Übertragung ansehen, drücken Sie zweimal die Taste „i“. Die aktuelle Uhrzeit wird mit dem Teletextsignal übertragen und auf dem Bildschirm angezeigt.
- Wenn Sie ein Programm ohne Teletext-Übertragung ansehen, wird an derselben Stelle nur ein Kasten angezeigt.
- Die Uhrzeit wird wieder ausgeblendet, sobald Sie die Taste "i" erneut betätigen.

Die Zeitanzeige wird beim Aufrufen eines anderen Menüs wieder ausgeblendet.

Standardeinstellungen aufrufen

Sie haben die Möglichkeit, die aktuellen Einstellungen im Menü **BILD** auf die Standardeinstellungen zurückzusetzen (ausgenommen sind die Einstellungen für **MODUS**).

- Wenn kein Menü angezeigt wird, betätigen Sie die Taste **STANDARD**.

VCR -Bedienungstasten

Mit diesen Tasten können Sie einen JVC-Videorecorder bedienen. Die Tasten, die genauso aussehen, wie die Original-Fernbedienungstasten der jeweiligen Geräte, haben auch dieselbe Funktionsweise.

Drücken Sie die VCR-Bedienungstaste, um Ihren Videorecorder zu bedienen.

Hinweis:

- Wenn Ihr Gerät kein JVC-Fabrikat ist, sind diese Tasten nicht funktionsfähig.
- Auch wenn Sie ein JVC-Gerät besitzen, ist die Funktion dieser Tasten nicht bei allen Geräten gewährleistet.
- Mit den Tasten \wedge / \vee wählen Sie ein Fernsehprogramm aus, das der Videorecorder empfängt.

Teletext

Teletext ist ein Informationssystem, bei dem Texte auf Ihrem TV-Bildschirm angezeigt werden. Mit Teletext können Sie sich Informationsseiten über die Themen anzeigen lassen, die Sie im Inhaltsverzeichnis (Index) finden.

Im Teletext-Modus steht die OCD-Funktion nicht zur Verfügung.

Kontrast-, Helligkeit- und Farbreglung sind im Textmodus nicht verfügbar; Lautstärkereglung ist möglich.

Teletext aktivieren

- Um Teletext zu aktivieren, wählen Sie einen TV-Sender aus, der Teletext überträgt.
- Betätigen Sie die Taste "☰" (TELETEXT). Normalerweise erscheint nun das Inhaltsverzeichnis (Index) am Bildschirm.

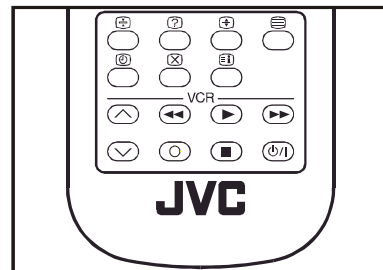

Teletextseite aufrufen

- Geben Sie mit den Zifferntasten die Nummer der gewünschten Teletextseite ein.

Die gewählte Seitennummer wird oben links am Bildschirm angezeigt. Der Teletext-Seitenzähler sucht nun so lange, bis die ausgewählte Seite erreicht ist. Die gewünschten Informationen werden am Bildschirm angezeigt.

- Durch Betätigen der Taste "P^" blättern Sie den Teletext jeweils eine Seite weiter.
- Durch Betätigen der Taste "P^v" blättern Sie den Teletext jeweils eine Seite zurück.

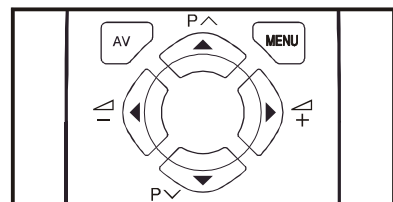

Indexseite aufrufen

- Um die Seitennummer für den Index aufzurufen (normalerweise Seite 100), drücken Sie die Taste "☰".

Teletextseite suchen, während das TV-Programm läuft

- Wenn sich das Gerät im Teletext-Modus befindet, schalten Sie mit der Taste "☒" in den TV-Modus um. Geben Sie im TV-Modus mit den Zifferntasten eine Seitennummer ein. Sobald Sie die letzte Ziffer der Seitennummer eingegeben haben, wird das blinkende "☰"-Symbol anstelle der Seitennummer angezeigt, bis die Seite gefunden ist. Dann wird statt des Symbols "☰" wiederum die Seitennummer angezeigt. Durch Betätigen der Taste "☒" können Sie sich nun die Seite anzeigen lassen.

Doppelte Texthöhe einstellen

- Drücken Sie die Taste “

“Versteckte” Informationen zeigen

- Auf Quiz- oder Spielseiten rufen Sie mit der Taste “

Automatischen Seitenwechsel anhalten

Die ausgewählte Teletextseite enthält möglicherweise mehr Informationen als der Bildschirm fassen kann. Die übrigen Informationen werden nach einer Verzögerungszeit angezeigt.

- Betätigen Sie die Taste “

Unterseite aufrufen

Unterseiten sind Abschnitte von längeren Teletextseiten, die nur abschnittsweise am Bildschirm angezeigt werden können.

- Rufen Sie die gewünschte Teletextseite auf.
- Drücken Sie die Taste “

Teletext beenden

- Drücken Sie die Taste “

Fastext und Toptext

Der Teletext-Modus wird anhand des Übertragungssignals automatisch eingestellt.

Ihr Gerät unterstützt das Teletextsystem mit 7 gespeicherten Seiten. Wenn Sie eine Seite aufrufen, die sich im Speicher befindet, wird diese Seite ohne Suche sofort angezeigt.

- Durch Betätigen der Taste “**P** 

Für Fastext und Toptext:

Die Themenüberschrift für die Informationen ist möglicherweise farbig dargestellt oder befindet sich in einem farbigen Feld.

- Betätigen Sie die entsprechende **rote**, **grüne**, **gelbe** oder **blaue** Farbtaste, um die relevante Seite schnell aufzurufen.

Für Toptext:

Bei vorhandener Toptext-Übertragung erscheinen farbige Schaltflächen in der Statuszeile.

Wenn keine Toptext-Übertragung stattfindet, ist die Statuszeile ausgeblendet.

Im Top-Modus werden die Seiten mit der Taste “**P** 

DEUTSCH - 11 -

Andere Geräte anschließen

Bevor Sie andere Geräte anschließen

- Schalten Sie alle Geräte einschließlich Fernsehgerät aus.
- Lesen Sie die Bedienungsanleitungen der jeweiligen Geräte.

AV-Modus auswählen

Mit der Taste „AV“ auf der Fernbedienung können Sie einen der vier AV-Modi (**AV-1**, **AV-2**, **AV-2 S** und **F-AV**) auswählen.

- Um zum TV-Modus zurückzukehren, drücken Sie wiederholt auf „AV“ oder auf „P \wedge “ bzw. „P \vee “.

AV-1 (EXT.1)-Anschluss: 21-poliger Scart-Anschluss

- Video-Eingang, Audio L/R-Eingänge und RGB-Eingänge
- Fernsehausgänge (Video- und Audio-L/R)

AV-2 (EXT.2)-Anschluss: 21-poliger Scart-Anschluss

- Video-Eingang, S-VIDEO (Y/C)-Eingang und Audio L/R-Eingang
- Video- und Audio-L/R-Ausgänge.

F-AV- (AV GERÄTE)-Anschluss: 3 RCA-Anschlüsse

- Video-Eingang und Audio-L/R-Eingänge

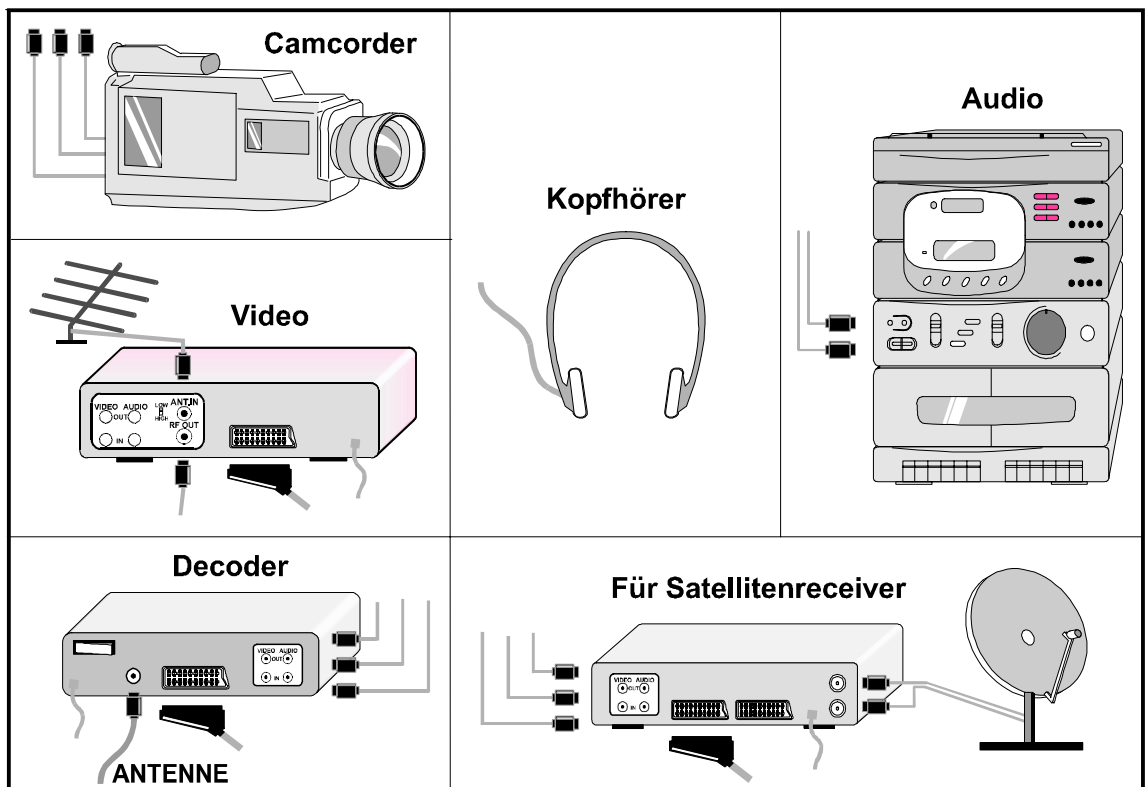
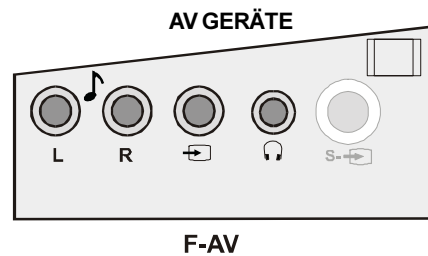
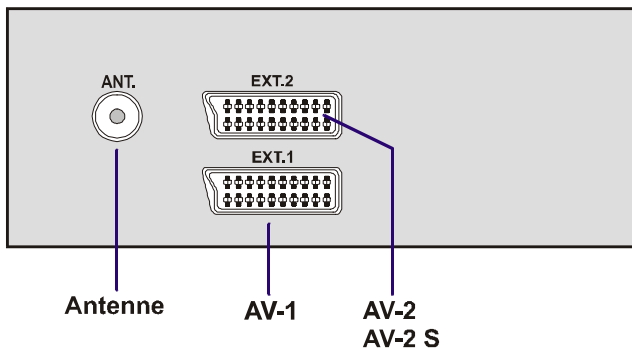

Scart-Anschluss

Ihr Fernsehgerät ist mit zwei Scart-Anschlüssen ausgestattet. Wenn Sie externe Geräte anschließen möchten (z.B. Video, Decoder usw.), die über Scart-Anschlüsse verfügen, verwenden Sie die Anschlüsse **AV-1 (EXT.1)** oder **AV-2 (EXT.2)**.

Wenn an den Scart-Anschlüssen ein externes Gerät angeschlossen ist, schaltet das TV-Gerät automatisch in den AV-Modus.

RGB-Modus

Geräte, die RGB-Signale aussenden, schließen Sie an den **AV-1- (EXT.1)-Anschluss** an.

AV-2 S-Modus

Wenn das an Ihrem Fernseher angeschlossene Gerät S-Video (Y/C)-Signale über einen Scart-Anschluss aussendet, erhalten Sie bessere Bildqualität, wenn Sie den **AV-2 S-Modus** einstellen und das entsprechende Gerät an den **AV-2 S (EXT.2)**-Anschluss des Fernsehgeräts anschließen. Lesen Sie in der Bedienungsanleitung nach, ob das Gerät über die entsprechende Funktion verfügt.

RCA-Anschlüsse

Wenn das Gerät (z.B. ein Camcorder) über RCA-Ausgänge verfügt, schließen Sie es über Video- und Audiokabel an den **F-AV (AV GERÄTE)**-Anschluss des Fernsehgeräts an.

- Wenn das Gerät eine Mono-Audiobuchse besitzt, schließen Sie es an die **Audio-L**-Buchse an.

Antennenbuchse (ANT)

Wenn das anzuschließende Gerät weder Scart- noch RCA-Anschlüsse besitzt, schließen Sie es mit einem Antennenkabel an die Antennenbuchse des Fernsehgeräts an. Näheres dazu erfahren Sie in den Bedienungsanleitungen der jeweiligen Geräte.

- Informationen über das Speichern des Geräte-Testsignals finden Sie im Abschnitt „Das Menü **Install.**“ auf **Seite 8**. Speichern Sie das Signal unter Programmnummer 0. Sie können dann die Bilder aus diesem Gerät ansehen, wenn Sie die Programmnummer aufrufen, unter der das Testsignal gespeichert ist.

TV und Videorecorder (VCR)

- Schließen Sie den Videorecorder mit einem Antennenkabel an die Antennenbuchse (ANT) des Fernsehgeräts an.
- Schließen Sie den Videorecorder mit einem Scart-Kabel an den **AV-1-** oder **AV-2-**Anschluss an, oder schließen Sie ihn mit den Audio- und Videokabeln an den **F-AV (AV GERÄTE)**-Anschluss an.

NTSC-Wiedergabe

Schließen Sie den NTSC-Videorecorder an den Scart- / RCA-Anschluss auf der Vorderseite des Fernsehgeräts an.

Drücken Sie anschließend die Taste **AV**, um den richtigen Modus einzustellen.

NTSC 3.58/4.43-Systeme werden im AV-Modus automatisch erkannt.

Kopiereinrichtung

Die Video- und Audio-Signale aus dem Fernsehgerät oder von den Eingängen **TV** oder **AV-1 (EXT.1)** lassen sich auf einen Videorecorder überspielen, der am **AV-2 (EXT.2)**-Anschluss angeschlossen ist.

- Zum Einstellen der Ausgabequelle lesen Sie bitte den Abschnitt **“KOPIE”** auf **Seite 8**.

Kopfhörer anschließen

Zum Anschließen des Kopfhörers verwenden Sie den Stereo-Kopfhöreranschluss an Ihrem Fernsehgerät.

Tipps

Bildschirmpflege

Reinigen Sie den Bildschirm mit einem angefeuchteten, weichen Tuch. Verwenden Sie keine Scheuermittel, damit die Bildschirmbeschichtung nicht beschädigt wird.

Schlechtes Bild

Haben Sie das korrekte TV-System eingestellt? Befindet sich Ihr Fernsehgerät oder Ihre Antennenanlage zu nah an Lautsprechern, nicht-geerdeten Audiogeräten, Neonlampen usw.?

Berge oder hohe Gebäude in Ihrer Umgebung können doppelte Konturen oder Geisterbilder verursachen. Möglicherweise lässt sich die Bildqualität dadurch verbessern, dass Sie die Ausrichtung der Antenne korrigieren.

Die Bildqualität verschlechtert sich u.U., wenn zwei Peripheriegeräte gleichzeitig an das Fernsehgerät angeschlossen sind. In diesem Fall schalten Sie eines dieser Geräte aus.

Kein Bild

Ist das Antennenkabel korrekt angeschlossen? Sind die Stecker fest in die Antennenanschlüsse eingesteckt? Ist das Antennenkabel beschädigt? Werden für den Antennenanschluss geeignete Stecker verwendet? Falls Sie Zweifel haben, erkundigen Sie sich bei Ihrem Händler.

“Kein Bild” bedeutet, dass Ihr Fernsehgerät kein Übertragungssignal empfängt. Haben Sie auf der Fernbedienung die richtigen Tasten betätigt? Versuchen Sie es erneut.

Klang

Der Ton kommt nur aus einem der Lautsprecher. Ist die Balance extrem in eine Richtung geregelt? Siehe **“Das Menü Ton”**.

Fernbedienung

Ihr Fernsehgerät spricht nicht mehr auf die Fernbedienung an. Betätigen Sie erneut die Taste **STANDARD** auf der Fernbedienung. Möglicherweise sind die Batterien der Fernbedienung leer. Sie können auch die Tasten an der Vorderseite des Fernsehgeräts benutzen.

Haben Sie das falsche Menü aufgerufen? Drücken Sie die Taste **STANDARD**, um in den TV-Modus zurückzukehren, oder drücken Sie die Taste **MENU**, um in das vorige Menü zurückzukehren.

Probleme bleiben bestehen

Schalten Sie Ihr Fernsehgerät aus und anschließend wieder ein. Wenn das Problem dadurch nicht behoben wird, rufen Sie den Kundendienst an. Reparieren Sie das Gerät auf keinen Fall selbst.

Technische Daten

TV-ÜBERTRAGUNGSNORM	PAL B/G
EMPFANGSKANÄLE	VHF (BAND I/III) UHF (BAND U) HYPERBAND KABEL-TV (S01-S41 / S75-S79)
PROGRAMMSPEICHERPLÄTZE	100
PROGRAMMANZEIGE	On Screen Display (Bildschirmanzeige)
RF-ANTENNENANSCHLUSS	75 Ohm, asymmetrisch
BETRIEBSSPANNUNG	220-240 V AC, 50 Hz.
TON-MULTIPLEX-SYSTEME	Nicam + Deutsch Stereo
BILDRÖHRE	28"
AUDIO-AUSGANGSLEISTUNG (W_{RMS}) (%10 THD)	2 x 10
LEISTUNGS-AUFNAHME (W) (max.)	135
ABMESSUNGEN (mm)	<u>AV-28KM3BN</u> <u>AV-28KM3SN</u>
Tiefe	480
Breite	770
Höhe	580
Gewicht (Kg.)	33,2

Contents

Safety Precautions	15
Remote Control Buttons	16
Control Panel Buttons	17
Antenna Connections	17
Preparation	18
Features	18
Before Switching on your TV	18
Power connection	18
Aerial Connections	18
How to connect the external equipments	18
Inserting batteries in the remote control handset	18
Switching the TV ON/OFF	18
To switch the TV on	18
To switch the TV off	18
Initial Settings	18
Operating with the onset buttons	19
Operating with Remote Control	19
Menu System	19
Sound Menu	19
Picture Menu	20
Feature Menu	21
Install. Menu	21
Program. (Programming) Menu	22
Other Features	23
Sound Mute	23
Information on Screen	23
To Display the Time	23
Standard	23
VCR Control Buttons	23
Teletext	23
To operate Teletext	23
To select a page of Teletext	23
To Select Index Page	24
Searching for a teletext page while watching TV	24
To Select Double Height Text	24
To Reveal "concealed" Information	24
To Stop Automatic Page Change	24
To Select a Subcode Page	24
To exit Teletext	24
Fastext and Toptext	24
Connect the External Equipments	25
Via the Euroconnector	26
RGB mode	26
AV-2 S Mode	26
Via the RCA jacks	26
Via the ANT (aerial) socket	26
TV and Video Recoder (VCR)	26
NTSC Playback	26
Copy Facility	26
Connecting Headphones	26
Tips	26
Specifications	27

Safety Precautions

1. Power Source

The receiver should be operated only from a **220-240V AC, 50 Hz.** outlet. Ensure you select the correct voltage setting for your convenience.

2. Power Cord

The power supply cord should be placed so that they are not likely to be walked on or pinched by items placed upon them or against them. Pay particular attention to cord where they enter the plug, power outlet, and the point where they exit from the receiver.

3. Moisture and Water

Do not use this equipment in a humid and damp place (avoid the bathroom, the sink in the kitchen, and near the washing machine). Do not expose this equipment to rain or water and do not place objects filled with liquids on it as this may be dangerous.

4. Cleaning

Before cleaning, unplug the receiver from the main supply outlet. Do not use liquid or aerosol cleaners. Use with soft and dry cloth.

5. Ventilation

The slots and openings on the receiver are intended for ventilation and to ensure reliable operation. To prevent overheating, these openings must not be blocked or covered in anyway.

6. Lightning

In case of storm and lightning or when going on holiday, disconnect the power cord from the wall outlet.

7. Replacement Part

When replacement parts are required, be sure the service technician has used replacement parts which are specified by the manufacturer or have the same specifications as the original one. Unauthorized substitutions may result in fire, electrical shock, or other hazards.

8. Servicing

Please refer all servicing to qualified personnel. Do not remove cover as this may result in electric shock.

9. Flame sources

Do not place naked flame sources on the apparatus.

10. Stand-By

Do not leave your TV stand-by or operating condition when you leave your house.

Warning!

Any intervention contrary to regulations, in particular, any modification of high voltage or a replacement of the picture tube may lead to an increased concentration of x-rays. Any television modified in this way no longer complies with license and must not be operated.

Instructions for waste disposal:

Packaging and packaging aids are recyclable and should principally be recycled. Packaging materials, such as foil bag, must be kept away from children.

Remote Control Buttons

- ① ⏻/⏻ = Stand By / Power
- ② 0 - 9 = Direct Program
- ③ Standard Button (PICTURE default settings)
- ④ Colour Buttons
- ⑤ **MENU** = Menu Button
- ⑥ ▲ (P^) = Cursor Up / Programme Up
- ⑦ ▶ (⇨) = Cursor Right / Volume +
- ⑧ Teletext Control Buttons
- ⑨ VCR Control Buttons
- ⑩ ▼ (P∨) = Cursor Down / Programme Down
- ⑪ ◀ (⇩) = Cursor Left / Volume -
- ⑫ **AV** = AV Button
- ⑬ ⓘ = Information Button
- ⑭ 🔇 = Mute

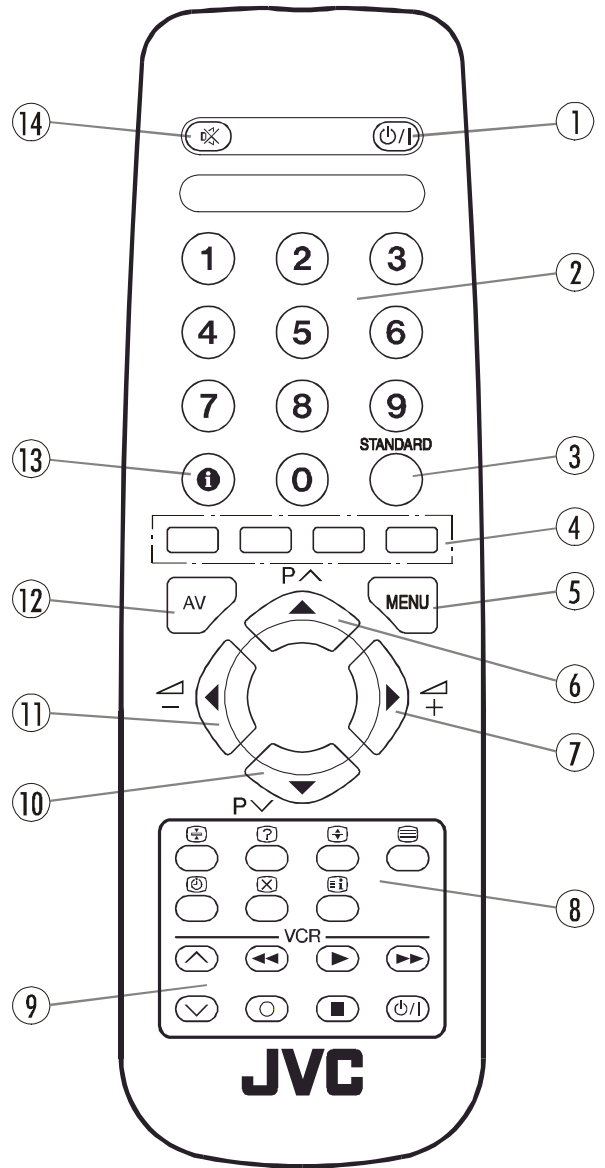

CAUTION
RISK OF ELECTRIC SHOCK



The lightning flash with arrowhead symbol, within an equilateral triangle, is intended to alert the user to the presence of uninsulated "dangerous voltage" within the product's enclosure that may be of sufficient magnitude to constitute a risk of electric shock of persons.

The exclamation point within an equilateral triangle is intended to alert the user to the presence of important operating and maintenance (servicing) instructions in the literature accompanying the appliance.

Control Panel Buttons

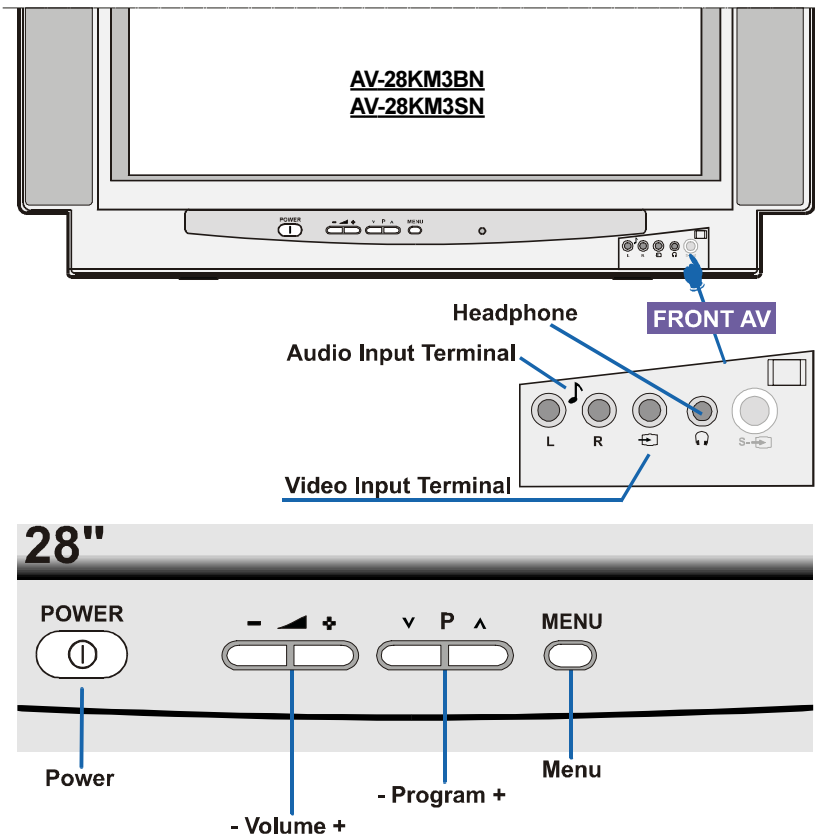

Antenna Connections

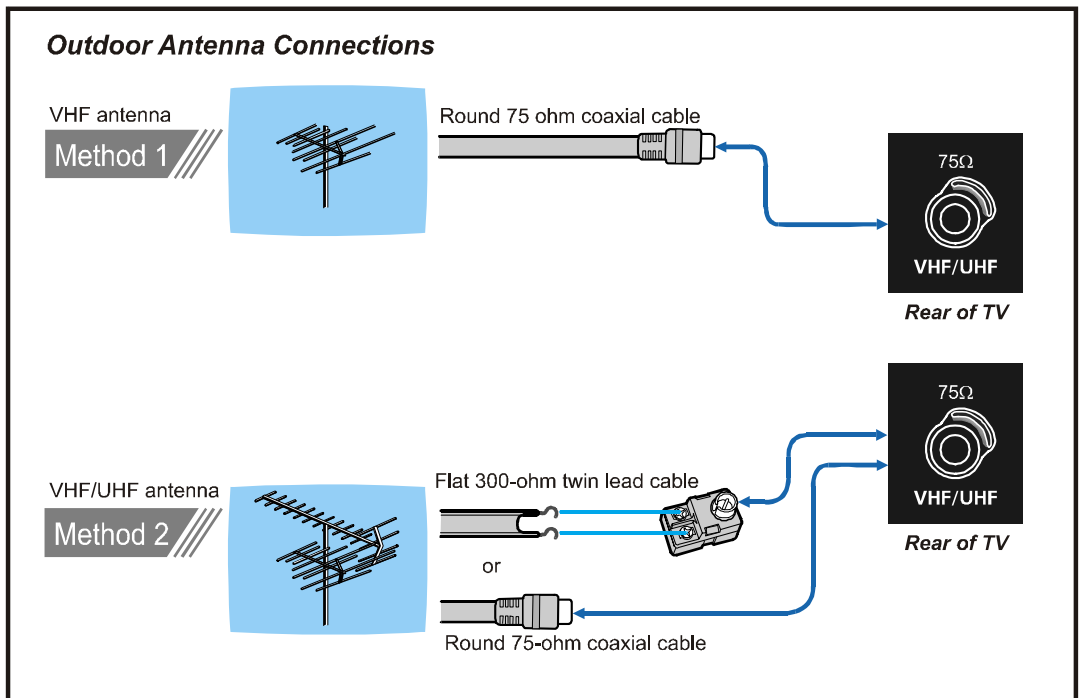

Preparation

Place TV on a solid surface.

For ventilation, leave a space of at least 10 cm free all around the set. To prevent any fault and unsafe situations, please do not place any objects on top of the set.

Features

- It is a remote controlled colour television.
- 100 programmes from VHF, UHF bands or cable channels can be preset.
- It can tune cable channels.
- Controlling the TV is very easy by its menu driven system.
- It has two Euroconnector sockets for external devices (such as video recorder, video games, audio set, etc.)
- Front AV Input available.
- Stereo sound systems (German+Nicam) are available.
- Full function Teletext (Fastext, Toptext).
- It is possible to connect headphone.
- Direct channel access.
- APS (Automatic Programming System).
- All programmes can be named.
- Forward or backward automatic tuning.
- Sleep timer.
- Child Lock.
- Automatic sound mute when no transmission.
- 5 minutes after the broadcasting (closedown), the TV switches itself automatically to stand-by mode.

Before Switching on your TV

Power connection

Important: The TV set is designed to operate on **220-240 V AC, 50 Hz**.

- After unpacking, allow the TV set to reach the ambient room temperature before you connect the set to the mains.

Aerial Connections

- Connect the aerial plug to the aerial input socket located at the back of the TV.

How to connect the external equipments

See "**Connect the External Equipments**" on **page 25**.

- See the instruction manuals provided with the external devices too.

Inserting batteries in the remote control handset

- Remove the battery cover located on the back of the handset by gently pulling upwards from the indicated part.
- Insert two **AA (R6)** or equivalent type batteries inside.
- Replace the battery cover.

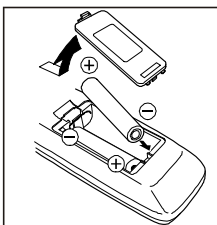

NOTE: Remove batteries from remote control handset when it is not to be used for a long period. Otherwise it can be damaged due to any leakage of batteries.

Switching the TV ON/OFF

You can operate your TV either using the remote control handset or directly using the TV onset buttons.

To switch the TV on

Your TV will switch on in two steps:

1- Press the power button located on the front of the TV. Then the TV switches itself to standby mode and the **RED LED** located below the TV turns on.

2- To switch on the TV from stand-by mode either:

Press a digit button on the remote control so that a programme number is selected,

or,

Press Standby / Power Button or Programme Up and Down buttons on the front of the TV or on the remote control respectively, so the TV will switch on and the **RED** Led will turn **GREEN**.

To switch the TV off

- Press the stand-by button on the remote control, so the TV will switch to stand-by mode and the **GREEN LED** will become **RED**, or,
- Press the power button located on the front of the TV.

Initial Settings

The message "**PLEASE CHECK ANTENNA CABLE AUTO. PROGRAMMING SYSTEM**" will be displayed when you turn on your TV for the first time.

1- Select **LANGUAGE** with the "**P ^**" or "**P v**" button, then press the "**◀**" or "**▶**" button to select a menu language.

2- Select **COUNTRY** with the "**P ^**" or "**P v**" button, then press the "**◀**" or "**▶**" button to select the country you are now located.

3- Select **START** with the "**P ^**" or "**P v**" button, then press the "**▶**" button to start APS.

APS (Automatic Programming System) automatically programmes the received channels in your TV's programme numbers. During APS, "**A. P. S. IS RUNNING**" will be displayed. After APS is finalized, the "**PROGRAM.**" menu appears.

To cancel APS, press the "**▶**" button.

You can delete a channel, insert a channel into a programme number, or re-start APS with the "**PROGRAM.**" menu.

For details, see "**Program. (Programming) Menu**" on **page 22**.

4- Press the "**STANDARD**" button to complete the initial settings.

After the initial settings are complete, you can change a programme number or to name a programme number or to programme new channel manually. For details, see "**Install. Menu**" on **page 21**.

If the message "**PLEASE CHECK ANTENNA CABLE AUTO. PROGRAMMING SYSTEM**" does not appear, follow the description "**Program. (Programming) Menu**" on **page 22** to select a menu language and the country where you are now located, and to use **A.P.S.**

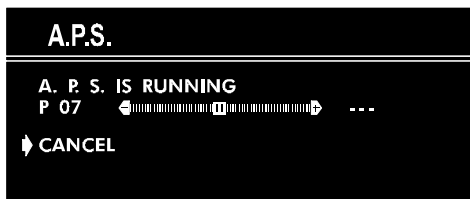
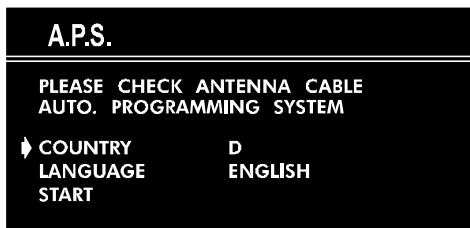

Operating with the onset buttons

Volume setting and programme selection can be made using the buttons on the front panel.

Volume Setting:

- Press “- ▾” button to decrease volume or “▴ +” button to increase volume, so a volume level scale will be displayed on the screen.

Programme Selecting:

- Press “P ▲” button to select next programme or “P ▼” button to select the previous programme.

Entering Main Menu:

- Press “MENU” button to enter main menu. In the main menu select submenu using “P ▲” or “P ▼” button and enter the submenu using “▴ +” or “- ▾” button. To learn the usage of the menus, refer to “Menu System” on page 19.

Operating with Remote Control

The remote control handset of your TV is designed to control all the functions of the model you selected. The functions will be described in accordance with the menu system of your TV.

Functions which you can use out of menu system are described below.

Volume Setting:

Press “▴ +” button to increase volume.

Press “- ▾” button to decrease volume.

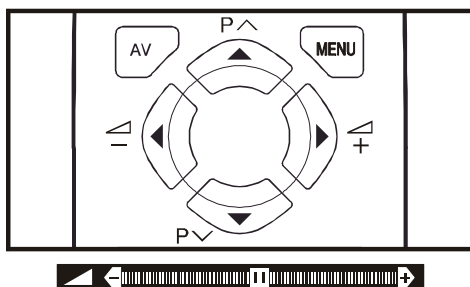

Programme Selecting (Previous or next programme):

- Press “P ▼” button to select the previous programme.
- Press “P ▲” button to select the next programme.

Programme Selecting (direct access):

Press digit buttons on the remote control handset to select programmes between 0 and 9. TV will switch to the selected program after a short delay.

When you press first digit, second digit will be displayed with ‘-’ symbol for 3 seconds. To select programmes between 10 and 99 press corresponding digit buttons consecutively before ‘-’ symbol on the second digit disappears. (e.g. for programme 27, first press 2 and then 7 while program number displayed as ‘2-’)

Menu System

Your TV has been designed with a menu system. Display “MENU” (main menu) and enter one of five menus (**SOUND**, **PICTURE**, **FEATURE**, **INSTALL**, and **PROGRAM**).

- 1- Press “MENU” button to display “MENU” (main menu). The menu titles will be displayed in the main menu.
 - 2- Press “P ▲” or “P ▼” button to select a menu title, then press “◀” or “▶” button to enter the menu.
- To exit a menu, press “STANDARD” button.
 - To go to the previous menu, press “MENU” button.

Sound Menu

To change sound settings:

- Press “MENU” button, now you are in main menu. In the main menu, select **SOUND** using “P ▲” or “P ▼” button, then enter the sound menu pressing “◀” or “▶” button.

or,

- Enter the Sound Menu directly, pressing the **RED** button.

Setting Volume:

As you enter the sound menu, Volume will be the first selected option.

- Press “▶” button to increase volume.
- Press “◀” button to decrease volume.

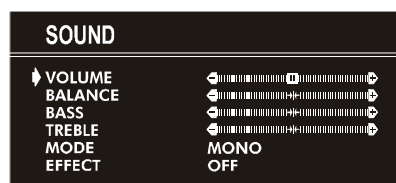

Setting Balance:

- Using “P ▲” or “P ▼” button select Balance.
- Press “▶” button to change balance rightward.
- Press “◀” button to change balance leftward.

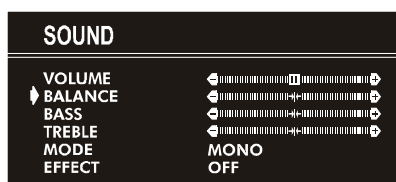

Setting Bass Level:

- Using "P ^" or "P v" button select Bass.
- Press "▶" button to increase bass level.
- Press "◀" button to decrease bass level.

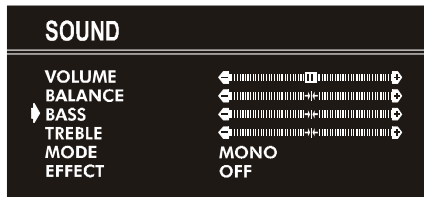

Setting Treble Level:

- Using "P ^" or "P v" button select Treble.
- Press "▶" button to increase treble level.
- Press "◀" button to decrease treble level.

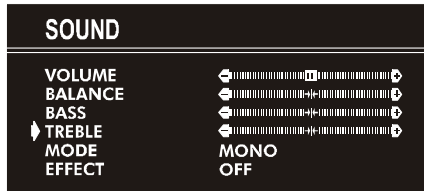

Selecting Mode:

You can choose **MONO**, **STEREO** or **DUAL I-II** mode, only if the selected channel supports that mode.

- Using "P ^" or "P v" button select Mode.
- Press "◀" or "▶" button to change Mode.
- If the TV channel you are watching broadcasts in two languages (e.g. Eurosport), you can select the dubbed or the original language.
- When the stereo broadcast is received poorly, you can change from stereo to mono sound so that you can hear the broadcast more clearly and easily.

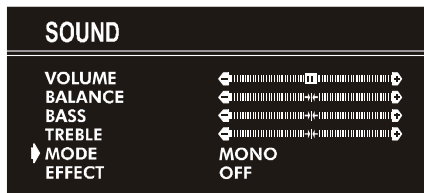

Setting Effect:

You can use this feature to switch on and off sound effect. Pressing "◀" or "▶" button will turn on and off this feature. If the current sound system is **mono** and the sound effect is set **ON**, then the sound will be heard as if it is **stereo**. If the current sound system is **stereo**, switching this effect on will make the sound deeper. Switching it off will make no change in **mono** and **stereo**.

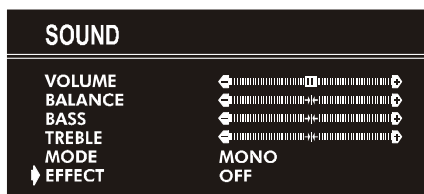

Picture Menu

To change picture settings:

- Press "MENU" button, now you are in main menu. In the main menu, select **PICTURE** using "P ^" or "P v" button, then enter the picture menu pressing "◀" or "▶" button.

or,

- Enter the Picture Menu directly, pressing the **GREEN** button.

Setting Brightness:

- As you enter the picture menu, **BRIGHTNESS** will be the first selected option.
- Press "▶" button to increase **BRIGHTNESS**.
- Press "◀" button to decrease **BRIGHTNESS**.



Setting Contrast:

- Using "P ^" or "P v" button select **CONTRAST**.
- Press "▶" button to increase **CONTRAST** level.
- Press "◀" button to decrease **CONTRAST** level.



Setting Colour:

- Using "P ^" or "P v" button select **COLOUR**.
- Press "▶" button to increase **COLOUR** level.
- Press "◀" button to decrease **COLOUR** level.



Setting Sharpness:

- Using "P ^" or "P v" button select **SHARPNESS**.
- Press "▶" button to increase **SHARPNESS** level.
- Press "◀" button to decrease **SHARPNESS** level.



Setting Hue (In AV mode only) :

- Using "P ^" or "P v" button select HUE.
- Press "▶" button to increase HUE level.
- Press "◀" button to decrease HUE level.

HUE adjust is functional only when NTSC 3.58/4.43 is applied in AV mode. It does not appear when other colour systems used.



Mode:

This option is used to change the picture size according to the coming transmission.

- If **AUTO** function is selected, then the picture size will be automatically changed according to the transmission.
- Selecting **4 : 3** mode forces picture ratio size to **4 : 3**.
- Selecting **16 : 9** mode forces picture ratio size to **16 : 9**.

Every program has its own picture mode setting. When you store the picture mode for a program other programs keep their picture mode setting unaffected.



Feature Menu

- Press "MENU" button, now you are in main menu. In the main menu, select **FEATURE**, using "P ^" or "P v" button. Then enter the feature menu pressing "◀" or "▶" button.

or,

- Enter the Feature Menu directly, pressing the **YELLOW** button.

Sleep Timer:

- As you enter the feature menu, **SLEEP TIMER** will be the first selected option.
- Use "◀" or "▶" button to change the value of the sleep timer between **OFF, 0:15:00, 0:30:00, 0:45:00, 1:00:00, 1:15:00, 1:30:00, 1:45:00** and **2:00:00** hours. Your TV will get into standby mode when the period you selected passes after you make the selection.

It is displayed on the upper right of the screen. If sleep timer is activated it is displayed with the TV status and erased with it after 3 seconds.

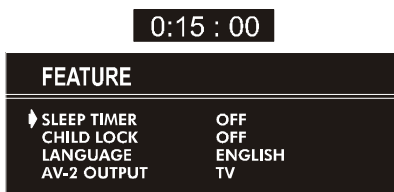

During the last minute of the count down, the timer is displayed on the upper right of the screen. When the timer reaches zero, TV goes to stand-by.

Child Lock:

In Feature Menu, press "P ^" or "P v" button to select **CHILD LOCK**. Using "◀" or "▶" button turn **CHILD LOCK** On or Off.

When Off is selected, there will be no difference in the operation of your TV. When On is selected, the TV can only be controlled by the remote control handset. In this case, the front panel buttons (except the Switch On/Off button) will not work.



Language:

Menu Language can be selected by pressing "◀" or "▶" button on **LANGUAGE** item.



AV-2 Output:

You can use this feature to select the internal or external source that will be output at **AV-2 (EXT.2)** terminal.

TV or **AV-1** can be chosen by pressing "◀" or "▶" button on "**AV-2 OUTPUT**".



Install. Menu

- Press "MENU" button, now you are in main menu. In the main menu, select **INSTALL.** using "P ^" or "P v" button, then enter the Installation menu pressing "◀" or "▶" button.

or

- Enter the Installation Menu directly, pressing the **BLUE** button.

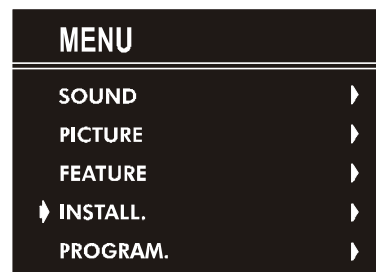

To programme a channel in a TV's programme number manually:

1. **PROGRAMME** will be the first selected item as you enter the **INSTALL.** menu. Pressing "◀" or "▶" button select the programme number where you want to the tuned channel to be stored. (You may also type the programme number using the digit buttons.)

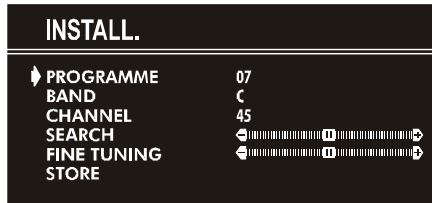

2. Press "P ^" or "P v" button to select **BAND**. Using "◀" or "▶" button to select the band in which you want to search a channel.
3. Press "P ^" or "P v" button to select **SEARCH**. Press "◀" or "▶" button to start searching. (Press "▶" button to search forward. Press "◀" button to search backwards.)

If the found channel is not the desired one, press "◀" or "▶" button to start searching again.

To stop searching before a channel is found, press the reverse direction button. For example, when the TV is searching forward with "▶" button, press "◀" button to stop searching. If you know the channel number which you want to find, you can find the channel directly.

Press "P ^" or "P v" button to select **CHANNEL**, then press "◀" or "▶" button to select the channel number, or enter the number with the digit buttons.

4. If you want to name the new programme, follow the instructions under "**To change the name of a programme**" on page 22.
5. If the channel reception is poor, fine-tune the channel. Press "P ^" or "P v" button to select **FINE TUNING**, then press "◀" or "▶" to fine-tune the channel.
6. After the all settings are completed, store the new channel's setting to the programme number which you selected. Press "P ^" or "P v" button to select **STORE**, then press "◀" or "▶" to store it.

If you want to modify the current programme number's setting (for example, changing fine tuning, etc.):

1. Select the programme number you want to modify the settings while no menu appears.
2. Display the **INSTALL.** menu.
3. Follow "**To programme a channel in a TV's programme number manually.**" on page 22 and change the settings of the current programme number.

If you want to name the new programme, follow the instructions under "To change the name of a programme" on page 22.

Note:

Do not use Programme item in the **INSTALL.** menu to select the programme number. If you select the programme number with Programme item and store the settings, the selected programme number's current settings are cancelled.

Program. (Programming) Menu

PROGRAM. (Programming) menu is used to display the programme names and numbers. You can use this menu to delete a channel, to insert a channel and to autostore the programmes.

Select the **PROGRAM.** menu pressing "P ^" or "P v" button and open it pressing "◀" or "▶" button. When you enter the programme menu, all the programme numbers and names will be displayed on the screen. The programme number and name of the tuned channel will be shown by the cyan color. All the other channel numbers will be white. You can move the number in cyan using "P ^" or "P v" or "◀" or "▶" button. Also, it's possible to use digit buttons to select programme numbers. As you pass through the programme numbers this way, to reach the programme number you want, the channels corresponding to the programme numbers you pass through will be tuned and the selected programme number will be shown in cyan.

To change the name of a programme:

- Move to the channel you want to rename or use the digits so that the selected programme number is in cyan color.
- Press the **RED** button. Use "◀" or "▶" button to select the position and press "P ^" or "P v" button to select a letter.

Now, press the **RED** button again to store or **BLUE** button to cancel **NAME**.

To delete a channel from a programme number:

- Move to the channel you want to delete or use the digits so that the selected programme number is in cyan color.
- Press the **YELLOW** button. Now the corresponding channel will be deleted and all the other channels below this programme number will be moved one programme number up.

Now, press the **YELLOW** button again to delete or **BLUE** button to cancel **DELETE**.

To insert a channel into a programme number:

- Move to the channel to be inserted or use the digits so that the selected programme number is in cyan color.
- Press the **GREEN** button. Now using "P ^" or "P v" or "◀" or "▶" buttons, move to the programme number.

Now, press the **GREEN** button again to insert or **BLUE** button to cancel **INSERT**.

A.P.S.

If you enter the **A.P.S.** menu, you can automatically programme the received channels in your TV's programmes with **A.P.S.** (Automatic programme system).

1. After displaying the **PROGRAM.** menu, press the **BLUE** button to enter the **A.P.S.** menu.
2. Select **LANGUAGE** with the "P ^" or "P v" button, then press the "◀" or "▶" button to select a menu language.

3. Select **COUNTRY** with the “P ^” or “P v” button, then press the “<” or “>” button to select the country you are now located.
 4. If you want to start programming, select **START** with the “P ^” or “P v” button, then press the “>” button. The message “**A.P.S. IS RUNNING**” appears and **A.P.S.** automatically programmes the received channels in your TV’s programme numbers. After **A.P.S.** is finalized, the **PROGRAM.** menu appears again.
- To cancel **A.P.S.**, press the “>” button.

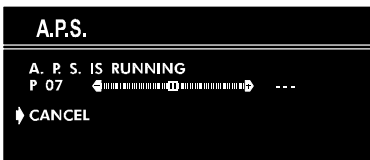
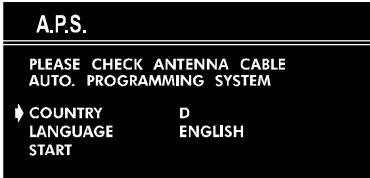

Other Features

Sound Mute

To cut off the sound of the TV, press “M” button. The sound will be cut off. To cancel mute, press “M” or “<” or “>” button. The volume level will be the same as the level before mute when you cancel mute.

Information on Screen

First pressing the “i” button displays the current status “**Programme number**”, “**Station name**” and “**Sound status**”.

Pressing this button again displays the current time.

Pressing this button once more remove the on-screen display.

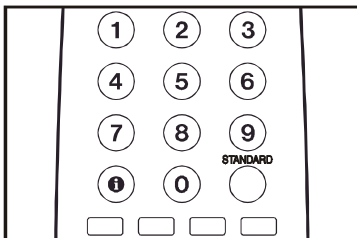

To Display the Time

- While watching a TV programme with Teletext transmission press “i” button twice. The current time information, captured from Teletext will be displayed on the screen.
- If the programme being watched does not have Teletext transmission, only a box will be displayed at the same location.
- The time information will disappear after pressing “i” button again.

When time information is displayed on screen, entering another menu will remove it.

Standard

You can re-set the current **PICTURE** menu settings (except Picture Mode setting) to the default settings.

- Press “**STANDARD**” button when no menu appears.

VCR Control Buttons

The buttons can be used to operate a JVC brand VCR. Pressing the button having the same appearance as the original remote control button of a device makes the function work in the same way as the original remote control.

Press the VCR Control Button to control your VCR.

Note:

- If your device is not made by JVC, these buttons cannot be used.
- Even if your device is made by JVC, some of these buttons or any one of the buttons may not work, depending on the device.
- You can use the ^ / v buttons to choose a TV channel which the VCR will receive.

Teletext

Teletext is an information system that displays text on your TV screen. Using the Teletext information system you can view a page of information on a subject that is available in the list of contents (index).

No on screen display will be available in text mode.

No contrast, brightness or colour control, but volume control is available in text mode.

To operate Teletext

- Select a TV station on which Teletext is being transmitted.
- Press (TELETEXT) “T” button. Usually the list of contents (index) is displayed on the screen.

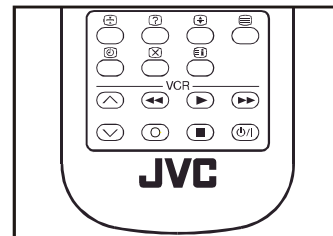

To select a page of Teletext

- Press the appropriate digit buttons for the required Teletext page number.

The selected page number is displayed at the top left corner of the screen. The Teletext page counter searches until the selected page number is located, so that the desired page is displayed on the screen.



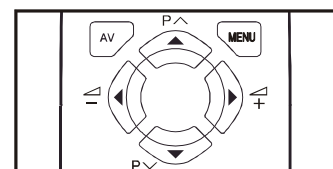

- Press “P ^” button to move the Teletext screen forward one page at a time.
- Press “P v” button to move the Teletext screen backward one page at a time.





To Select Index Page

- To select the page number of the index (generally page 100), press “” button.



Searching for a teletext page while watching TV

- In the Teletext mode pressing “” button will switch the screen to the TV mode. In the TV mode enter a page number using digit keys. As you enter last digit of page number, “” sign will replace the page number and flash until the entered page number is found. Then the page number will replace “” sign again. Now you can display this teletext page pressing “” button.

To Select Double Height Text



- Press “” button for the top half of the information page to be displayed in double height text.
- Press “” button again for the bottom half of the information page to be displayed in double height text.
- Press “” button once more for the full page of normal height text.

To Reveal “concealed” Information

- Pressing “” button once will reveal answers on a quiz or games page.
- Pressing “” button again will conceal the revealed answers.



To Stop Automatic Page Change

The teletext page you have selected may contain more information than what is on the screen; the rest of the information will be displayed after a period of time.

- Press “” button to stop the automatic page change.
- Press “” button again to allow the next page to be displayed.

To Select a Subcode Page

Subcode pages are subsections of long Teletext pages that can only be displayed on the screen one section at a time.

- Select the required Teletext page.
- Press “” button.
- Select the required subcode page number by pressing four digit buttons (e.g. 0001).
- If the selected subcode page is not displayed in a short time, press “” button. TV programme will be displayed on the screen.
- Teletext page number will be displayed on the upper left corner of the screen when the selected page is found.
- Press “” button to display the selected Teletext page.



To exit Teletext

- Press “” button. The screen will switch to TV mode.

Fasttext and Toptext

Teletext mode will be selected according to transmission automatically.

Your TV supports the 7 page Teletext system. When the page number of any of the 7 pages in memory is entered, the system will not search for the requested page; instead it will display the page automatically.

- Press “**P** ” button to move the Teletext screen forward one page at a time.
- Press “**P** ” button to move the Teletext screen backward one page at a time.

For Fasttext and Toptext:



The subject-heading for the information may have a particular colour or can be in a form located in a coloured box.

- Press an appropriate **RED, GREEN, YELLOW** or **BLUE** button in order to reach the relevant page quickly.

For Toptext:

If Toptext transmission is present, colour coded buttons will appear in status row.

If Toptext transmission is not present, status row will not appear.

In Toptext mode the “**P** ” or “**P** ” commands will request the next or previous page respectively. If Toptext transmission is not available, in case of operation of these commands, wraparound occurs. For example page 100 appears to be one greater than page 199.

Connect the External Equipments

Before connecting anything

- Switch off all equipments including the TV.
- Read the manuals provided with the equipments.

To select an AV mode

Pressing "AV" button on the remote control selects one of four AV modes (AV- 1, AV-2, AV-2 S and F-AV).

- To return to the TV mode, repeatedly press "AV" button or press "P ^" or "P v" button.

AV-1 (EXT.1) terminal: Euroconnector (21-pin, SCART)

- Video input, Audio L/R inputs and RGB inputs are available.
- TV broadcast outputs (Video and Audio L/R) are available.

AV-2 (EXT.2) terminal: Euroconnector (21-pin, SCART)

- Video input, S-VIDEO (Y/C) input and Audio L/R inputs are available.
- Video and Audio L/R outputs are available.

F-AV (Front AV) terminal: RCA connectors x 3

- Video input and Audio L/R inputs are available.

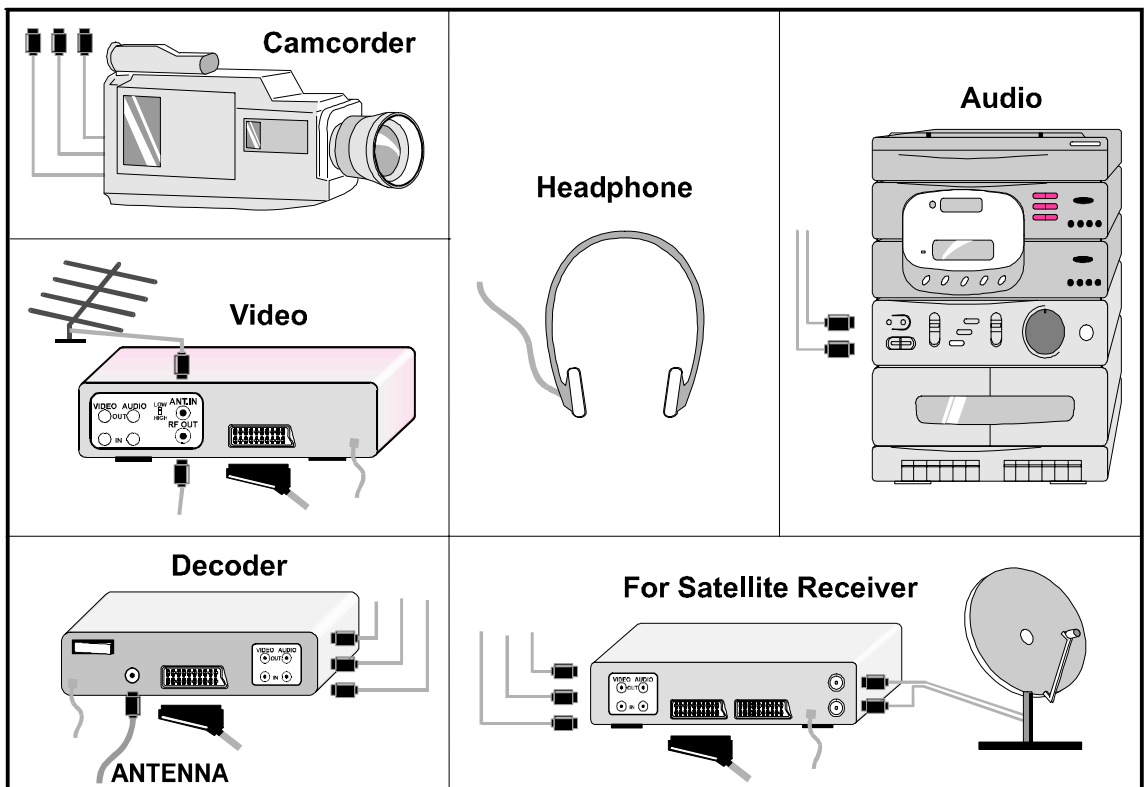
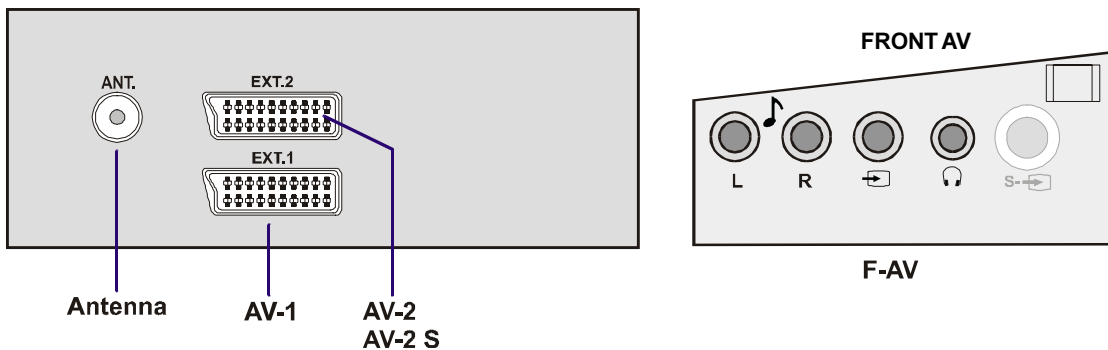

Via the Euroconnector

Your TV set has two Euroconnector sockets. If you want to connect equipments (e.g. video recorder, decoder, etc.) which have Euroconnectors, to your TV, use the **AV-1 (EXT.1)** or **AV-2 (EXT.2)** terminals.

If an external device is connected via Euroconnector sockets TV is switched to AV mode automatically.

RGB mode

If an equipment can output the **RGB** signals, connect it to the **AV-1 (EXT.1)** terminal.

AV-2 S Mode

If the equipment connected to your TV set supports S-Video (Y/C) output from Euroconnector, you can have a better picture quality by selecting **AV-2 S** mode and connecting your equipment to the **AV-2 S (EXT.2)** terminal of TV. See your equipment's booklet to check if your equipment has such feature.

Via the RCA jacks

If you have an equipment (such as a Camcorder) which has the RCA jacks, connect it to the **F-AV (Front AV)** terminal with the video and audio cables.

- If the equipment has the mono audio jack, connect it to the **AUDIO-L** jack.

Via the ANT (aerial) socket

If your equipment does not have an Euroconnector or RCA jacks, connect it to the TV with an aerial cable. For details, see the manual provided with the equipment.

- To store the test signal that comes from the equipment, see "**Install. Menu**" on **page 21** and store it to the programme number 0. You can watch images from that equipment to select the programme number which you stored the test signal.

TV and Video Recoder (VCR)

- Connect the Video Recorder to the ANT (antenna input) socket of the TV with the aerial cable.
- Connect the Video Recorder to the **AV-1** or **AV-2** terminal with the SCART cable, or connect it to the **F-AV (Front AV)** terminal with the audio and video cables.

NTSC Playback

Connect a NTSC video recorder to a terminal. Then press "**AV**" button to select the corresponding AV mode.

NTSC 3.58/4.43 system is detected automatically in AV mode.

Copy Facility

You can output the video and audio signals which inputs from **TV** or **AV-1 (EXT.1)** terminal to the video recorder connected to the **AV-2 (EXT.2)** terminal.

- To select the output source, see "**AV-2 OUTPUT**" on **page 21**.

Connecting Headphones

Use the stereo headphone socket of your TV, to connect headphones.

Tips

Care of the Screen

Clean the screen with a slightly damp, soft cloth. Do not use abrasive solvents as they may damage the TV screen coating layer.

Poor Picture

Have you selected the correct TV system? Is your TV set or house aerial located too close to the loudspeakers, non-earthed audio equipment or neon lights, etc. ?

Mountains or high buildings can cause double pictures or ghost images. Sometimes you can improve the picture quality by changing the direction of the aerial.

The picture quality may degrade when two peripherals are connected to the TV at the same time. In such a case, disconnect one of the peripherals.

No Picture

Is the aerial connected properly? Are the plugs connected tightly to the aerial socket? Is the aerial cable damaged? Are suitable plugs used to connect the aerial? If you are in doubt, consult your dealer.

No Picture means that your TV is not receiving any transmission. Have you pressed the correct keys on the remote control? Try once more.

Sound

Sound is coming from only one of the speakers. Is the balance set to one direction extreme? See **SOUND** menu.

Remote Control

Your TV no longer responds to the remote control. Press the "**STANDARD**" button on the remote control once more. Perhaps the batteries are exhausted. If so you can still use the local buttons at the front of your TV.

Have you selected the wrong menu? Press "**STANDARD**" button to return to TV mode or press "**MENU**" button to return to the previous menu.

No solution

Switch your TV set off and on. If this does not work, call the service personnel; never attempt to repair it yourself.

Specifications

TV BROADCASTING	PAL B/G
RECEIVING CHANNELS	VHF (BAND I/III) UHF (BAND U) HYPERBAND CABLE TV (S01-S41 / S75-S79)
NUMBER OF PRESET CHANNELS	100
CHANNEL INDICATOR	On Screen Display
RF AERIAL INPUT	75 Ohm (unbalanced)
OPERATING VOLTAGE	220-240V AC, 50 Hz.
SOUND-MULTIPLEX SYSTEMS	Nicam + German Stereo
PICTURE TUBE	For 28"
AUDIO OUTPUT POWER (W_{RMS}) (%10 THD)	2 x 10
POWER CONSUMPTION (W) (max.)	135
DIMENSIONS (mm)	<u>AV-28KM3BN</u> <u>AV-28KM3SN</u>
D	480
L	770
H	580
Weight (Kg.)	33,2