

JVC

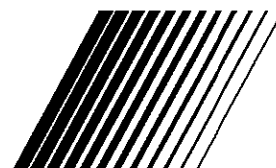

ENGLISH 
DEUTSCH 
FRANÇAIS 
NEDERLANDS 
CASTELLANO 
ITALIANO 
PORTUGUÊS 

Interí Art
Natural Vision

T-V LINK

AV-32Z25EU
AV-28Z25EU

COLOUR TELEVISION

INSTRUCTIONS

FARBFERNSEHGERÄT

BEDIENUNGSANLEITUNG

TELEVISEUR COULEUR

MANUEL D'INSTRUCTIONS

KLEURENTELEVISIE

GEBRUIKSAANWIJZING

TELEVISOR A COLOR

MANUAL DE INSTRUCCIONES

TELEVISORE A COLORI

ISTRUZIONI

TELEVISOR A CORES

INSTRUÇÕES

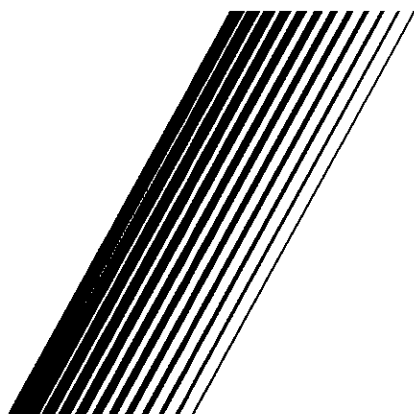



Onze hartelijke dank voor het aanschaffen van deze JVC-kleurentelevisie.
Lees deze gebruiksaanwijzing aandachtig door voordat u de TV in gebruik neemt, zodat u zeker weet dat u de TV goed bedient.

WAARSCHUWING: OM GEVAAR VOOR BRAND OF ELEKTRISCHE SCHOKKEN TE VOORKOMEN, DIEN U ERVOOR TE ZORGEN DAT DIT APPARAAT NOOIT AAN REGEN OF VOCHTIGHEID WORDT BLOOTGESTELD.

LET OP:

- Sluit het apparaat nooit aan op een ander voltage dan voorgeschreven (220 – 240 Volt wisselstroom, 50 Hz).
- Zorg dat de netstekker en het netsnoer niet worden beschadigd.
- Als het apparaat gedurende langere tijd niet gebruikt, wordt u geadviseerd het netsnoer uit het stopcontact te verwijderen.
- De hoofdschakelaar koppelt de TV niet volledig los van het lichtnet. Als u de TV gedurende langere tijd niet denkt te gebruiken, dient u de stekker uit het stopcontact te trekken.

Installeer het apparaat altijd op de juiste wijze op een plaats met voldoende ventilatie.

Als u deze televisie installeert, neem dan altijd de opgegeven minimale afstanden tot de vloer en de muren alsmede de minimumeisen voor installatie in een kleine afgesloten ruimte of kast in acht.

Houd altijd de voorgeschreven minimale afstanden voor veilig gebruik van het apparaat aan.

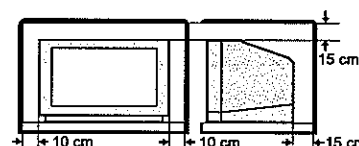

Als u zich niet aan de onderstaande voorzorgsmaatregelen houdt, kan dit resulteren in schade aan de televisie of afstandsbediening.

NOOIT de ventilatiesleuven of -gaten van de TV blokkeren.

(Als de ventilatiesleuven of -gaten geblokkeerd worden door een krant of textiel enz, is het mogelijk dat de warmte niet kan ontsnappen.)

NOOIT iets op de TV plaatsen.

(zoals cosmetica of medicijnen, vazen, potplanten, kopjes, enz.)

Zorg dat er nooit enig voorwerp of vloeistof in de behuizing van de TV terecht komt.

(Als water of vloeistof in dit apparaat terecht komt, kan dit brand of elektrische schokken tot gevolg hebben.)

NOOIT bronnen met open vuur, zoals brandende kaarsen, op de TV plaatsen.

Het oppervlak van het TV-scherm is zeer delicaat. Wees voorzichtig dat u het TV-scherm niet beschadigt.

Mocht het TV-scherm vuil worden, maak dit dan schoon met een zachte droge doek. Wrijf nooit te hard.

Gebruik nooit een wasmiddel of oplosmiddel voor het scherm.

Als er iets mis is met de TV, trek de stekker dan uit het stopcontact en roep de hulp in van een erkende TV-monteur. Probeer het apparaat nooit zelf te repareren en open nooit de behuizing.

Let op

- De woofer is op het televisietoestel gemonteerd. Verplaats het televisietoestel en de woofer altijd gezamenlijk als u de televisie uit de doos haalt, of als u de woofer wilt verplaatsen.
- Als het televisietoestel tijdens verplaatsingen gekanteld wordt, kan de woofer vallen. Let erop dat het toestel tijdens verplaatsingen recht gehouden wordt.
- Pak de woofer niet vast tijdens het verplaatsen van het televisietoestel.
- Plaats geen voorwerpen op het kanaal van de woofer.

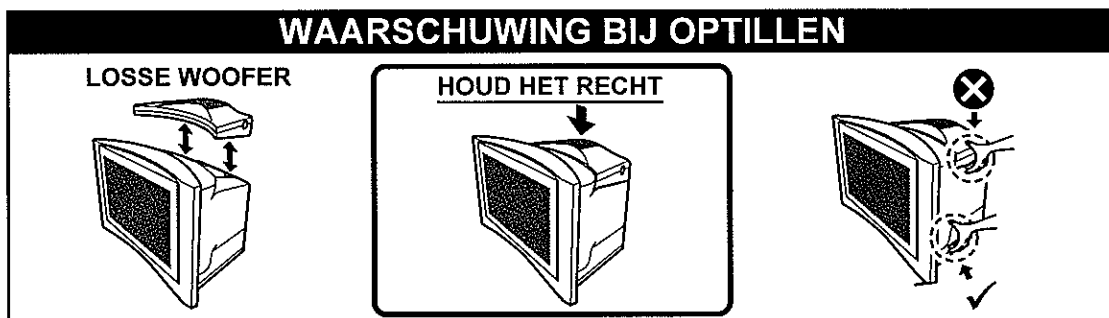

INHOUD

Uw TV installeren	3
TV-knoppen en -functies	8
Afstandsbedieningstoetsen en functies	9
Teletekst-functie	14
Het menu van de TV gebruiken	17
Nog meer menu's	39
Verdere voorbereidingen	42
CH/CC-nummers	47
Verhelpen van storingen	49
Specificaties	52

Uw TV installeren

Let op

- Schakel alle apparatuur uit, inclusief de TV, voordat u iets aansluit.

Aansluiten van de antenne en de videorecorder

- De aansluitsnoeren worden niet bijgeleverd.
- Zie voor meer details hierover de gebruiksaanwijzingen van de apparatuur die u wilt aansluiten.

■ Als u een videorecorder aansluit, volg dan ① → ② → ③.

■ Als u geen videorecorder aansluit, volg dan ①.

Om de functies T-V LINK te bedienen, moet er een videorecorder compatibel met T-V LINK worden aangesloten op de EXT-2-aansluiting van de TV. Voor meer details over de T-V LINK-functies, raadpleegt u "T-V LINK FUNCTIES" op pagina 6.

- U kunt met uw videorecorder een video bekijken zonder ③ uit te voeren. Zie voor meer details de gebruiksaanwijzing van uw videorecorder.
- Voor het aansluiten van meer perifere apparatuur, raadpleegt u "Aansluiten van externe apparatuur" op pagina 42.
- Voor het aansluiten van extra geluidsapparatuur, raadpleegt u "Extra geluidsweergave-apparatuur gebruiken" op pagina 44.
- Voor het aansluiten van een toestel (zoals een DVD-speler) met de aansluiting voor de digitale uitgang voor Dolby Digital, raadpleeg de "Luisteren naar Dolby Digital-geluid" op pagina 44.
- Als er een decoder is aangesloten op een T-V LINK compatibele videorecorder, zet de DECODER (EXT-2)-functie dan op AAN. Voor meer details raadpleegt u "Gebruik van de functie DECODER (EXT-2)" op pagina 41. Als u dit niet doet, zult u geen beelden kunnen bekijken van kanalen die gecodeerde uitzendingen doorgeven.

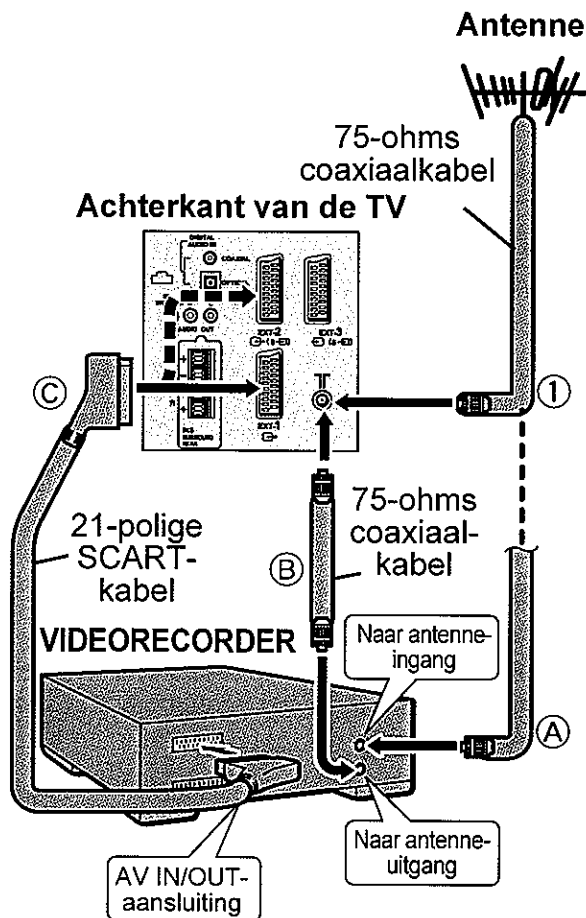

■ Achterpaneel

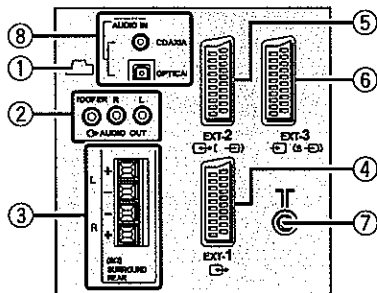

- ① Woofer-aansluiting (pagina 46)
- ② AUDIO OUT-aansluiting (pagina 45)
- ③ SURROUND REAR-aansluiting (pagina 45)
- ④ EXT-1-aansluiting (pagina's 3, 28, 42)
- ⑤ EXT-2-aansluiting (pagina's 3, 6, 28, 42)
- ⑥ EXT-3-aansluiting (pagina's 28, 42)
- ⑦ Antennestekker (pagina 3)
- ⑧ DIGITAL AUDIO IN-aansluiting (pagina's 29, 44)

Aansluiten van het netsnoer op het stopcontact

Let op

- Sluit het apparaat nooit aan op een ander voltage dan voorgeschreven (220 – 240 Volt wisselstroom, 50 Hz).

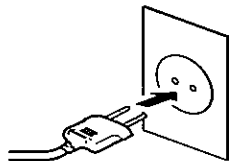

Batterijen in de afstandsbediening plaatsen

Gebruik twee AAA/R03 drogecelbatterijen. Plaats de batterijen vanaf de ⊖ kant, en let op de juiste plaats van de ⊕ en ⊖ polen.

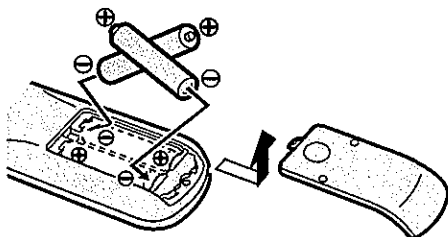

- Let op de waarschuwingen die op de batterijen staan gedrukt.
- De levensduur van de batterijen ligt tussen zes maanden en een jaar, afhankelijk van de frequentie waarmee u de afstandsbediening gebruikt.
- De batterijen die worden bijgeleverd zijn alleen voor het installeren en testen van de TV. Vervang deze batterijen zo snel mogelijk.

- Als de afstandsbediening niet meer goed functioneert, vervang dan de batterijen.

Gebruikte batterijen:



Basisinstellingen

Als de TV voor de eerste keer wordt aangezet, komt deze in de stand voor het maken van de basisinstellingen te staan en het JVC-logo verschijnt in beeld. Volg de aanwijzingen op het scherm om de basisinstellingen te maken.

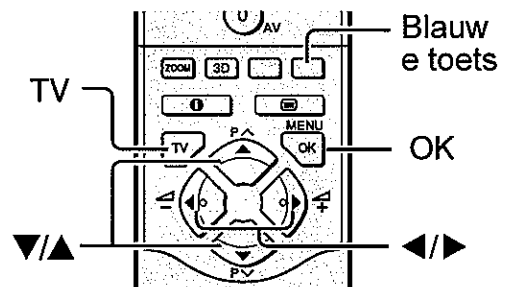

1 Druk de hoofschakelaar op de TV in

De aan/uit-indicator licht rood op (stroomtoevoer) en vervolgens groen (TV aan) en het JVC-logo verschijnt in beeld.

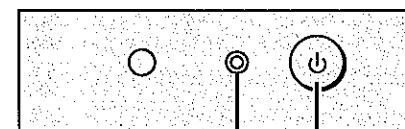

Aan/uit-indicator Hoofschakelaar

- Als de aan/uit-indicator rood blijft en niet verandert in groen:
De TV staat stand-by. Druk op de toets  (Stand-by) van de afstandsbediening om de TV aan te zetten.
- Het JVC-logo verschijnt niet als de TV eenmaal is ingeschakeld. In dit geval gebruikt u de functies "TAAL" en "AUTOMATISCH" om de basisinstellingen te maken. Voor meer details raadpleegt u "INSTELLEN" op pagina 33.

2 Druk op de toets OK

Het menu LANGUAGE verschijnt.

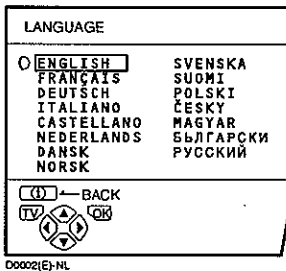

D0002(E)-NL

3 Druk op de / en / -toetsen om NEDERLANDS te kiezen. Druk hierna op de toets OK

Voor dit venster is het NEDERLANDS ingesteld als taal. Het menu LAND verschijnt als submenu van de functie AUTOMATISCH.

Er zijn twee LAND-menu's. Bij indrukken van de gele toets verandert het menu LAND als volgt:

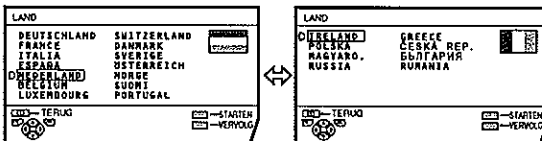

D0003-NL

4 Druk op de / - en / -toetsen om het land te kiezen waar u zich bevindt

5 Druk op de blauwe toets om de functie AUTOMATISCH te starten

Het menu AUTOMATISCH verschijnt en de ontvangen TV-kanalen worden automatisch vastgelegd onder de programmanummers (PR).

- Om de functie AUTOMATISCH uit te schakelen:

Druk op de toets **TV**.

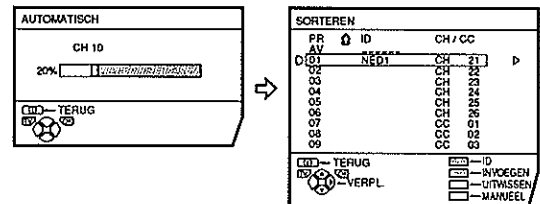



D0004-NL

Nadat de TV-kanalen zijn vastgelegd onder de programmanummers (PR), verschijnt het menu SORTEREN

- U kunt nu de programmanummers (PR) gaan bewerken met behulp van de functie SORTEREN/MANUEEL. Voor meer details raadpleegt u "SORTEREN/MANUEEL" op pagina 34.
- Als u de functie SORTEREN/MANUEEL niet wilt gebruiken, ga dan naar de volgende stap.

Als de aanduiding "ACI START/ACI OVERSLAAN" in het menu AUTOMATISCH verschijnt:

U kunt de functie ACI (automatische kanaalinstelling) gebruiken om de ACI-gegevens te decoderen en vervolgens alle TV-zenders snel vast te leggen. Zie "Gebruik van de functie ACI" op pagina 39 voor nadere bijzonderheden over het gebruik van de functie ACI. Wilt u de functie ACI niet gebruiken, druk dan op de / -toetsen om ACI OVERSLAAN te kiezen en druk vervolgens op **OK**.

6 Druk op de toets OK om het menu T-V LINK weer te geven

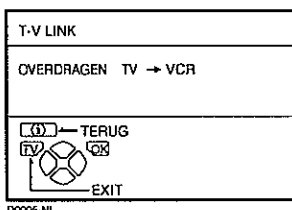

7 Als u geen T-V LINK-compatibele videorecorder hebt aangesloten:

Druk op de toets **TV** om het menu T-V LINK te verlaten.

Het menu T-V LINK verdwijnt.

Als u een T-V LINK-compatibele videorecorder op de EXT-2-aansluiting hebt aangesloten:

Volg de bedieningsprocedure "Versturen van de gegevens naar een videorecorder" op pagina 40 om de gegevens van de programmanummers (PR) te versturen.

De basisinstellingen zijn nu gemaakt en u kunt TV kijken

- Als uw TV de zendernaam van het TV-kanaal kan herkennen, wordt deze (ID) automatisch vastgelegd onder het programmanummer (PR) waaronder ook de zender is vastgelegd.
- Als een zender waarnaar u wilt kijken niet onder een programmanummer (PR) is vastgelegd, leg deze dan handmatig vast met behulp van de functie MANUEEL. Voor meer details raadpleegt u "SORTEREN/MANUEEL" op pagina 34.
- Het TV-kanaal is niet vastgelegd onder een programmanummer PR 0 (AV). Als u een zender wilt vastleggen onder PR 0 (AV), doe dit dan handmatig met de functie MANUEEL. Voor meer details raadpleegt u "SORTEREN/MANUEEL" op pagina 34.

T-V LINK FUNCTIES

Als er een videorecorder die compatibel is met T-V LINK is aangesloten op de aansluiting EXT-2 van de TV, is het makkelijker om de videorecorder in te stellen en video's te bekijken. T-V LINK maakt gebruik van de volgende voorzieningen:

Om de functie T-V LINK te gebruiken:

De videorecorder moet compatibel zijn met T-V LINK.

De videorecorder moet zijn aangesloten op de aansluiting EXT-2 van de TV, via een volledige SCART-kabel.

Met een "T-V LINK-compatibele videorecorder" wordt een JVC-videorecorder bedoeld met het T-V LINK-logo of een videorecorder met een van de volgende logo's. Deze videorecorders ondersteunen alle of soms slechts enkele van de hierboven beschreven functies. Zie voor meer details de gebruiksaanwijzing van uw videorecorder.

- "Q-LINK" (een handelsmerk van Panasonic Corporation)
- "Data Logic" (een handelsmerk van Metz Corporation)
- "Easy Link" (een handelsmerk van Phillips Corporation)
- "Megalogic" (een handelsmerk van Grundig Corporation)
- "SMARTLINK" (een handelsmerk van Sony Corporation)

■ Voorinstellingen laden (Pre-set Download)

Voor het versturen van de gegevens van de vastgelegde zenders van de TV naar de videorecorder.

Deze Preset Download-functie begint automatisch als de basisinstellingen zijn afgerond of als de bedieningshandelingen van AUTOMATISCH of SORTEREN/MANUEEL worden uitgevoerd.

- Deze functie kan worden ingeschakeld via de videorecorder.

Als "FUNKTIE NIET BESCHIKBAAR" wordt weergegeven:

Als "FUNKTIE NIET BESCHIKBAAR" wordt weergegeven, is het laden (versturen van de gegevens van de TV naar de videorecorder) niet goed uitgevoerd.

Controleer de volgende punten, voordat u het nogmaals probeert:

- Controleer of de videorecorder aanstaat.
- Controleer of de videorecorder compatibel is met T-V LINK.
- Controleer of de videorecorder is aangesloten op de aansluiting EXT-2.
- Controleer de SCART-kabel.

■ Directe opname

"Wat U Ziet Is Wat U Opneemt."

U kunt, met één druk op de knop, de TV-uitzending die u bekijkt op de videorecorder opnemen. Zie voor meer details hierover de handleiding van uw videorecorder.

Bediening via de videorecorder. "VIDEO NEEMT AL OP" wordt weergegeven.

Onder de volgende omstandigheden zal de videorecorder stoppen met opnemen als u de TV uitschakelt, als er wordt gewisseld van TV-zender, als er wordt gewisseld van ingangssignaal of als er een menu op het TV-scherm wordt weergegeven.

- Bij opname van videobeelden vanaf een extern apparaat dat is aangesloten op de TV.
- Bij opname van een zender waarvan het signaal is verwerkt door een decoder.

- Bij opname van een zender via het uitgangssignaal van de TV omdat de betreffende zender niet goed kan worden ontvangen via de tuner van de videorecorder.
- Als de videorecorder nog niet klaar is (bijvoorbeeld als er geen tape is ingevoerd), wordt "GEEN OPNAME" getoond.

-
- Bediening via de TV is niet mogelijk.
 - Over het algemeen kunt u met de videorecorder geen opnamen maken van een zender die niet goed wordt ontvangen door de videorecorder, zelfs als u die zender wel kunt bekijken op de TV. Met sommige videorecorders kunt u een uitzending opnemen via het uitgangssignaal van de TV als die uitzending op de TV kan worden bekeken, ook al kan de betreffende uitzending niet worden ontvangen met de tuner van de videorecorder. Zie voor meer details de gebruiksaanwijzing van uw videorecorder.
-

■ Automatisch inschakelen TV/ videorecorder Direct beeld

Als de weergave van de videorecorder begint, wordt de TV automatisch ingeschakeld en het beeld van de aansluiting EXT-2 wordt weergegeven op het TV-scherm.

Als u de videorecorder bedient via een menu, wordt de TV automatisch ingeschakeld en het weergavesignaal van de aansluiting EXT-2 wordt weergegeven op het TV-scherm.

- Deze functie werkt niet als de TV is uitgezet met de hoofdschakelaar. Zet de hoofdschakelaar van de TV op aan (stand-by).

TV-knoppen en -functies

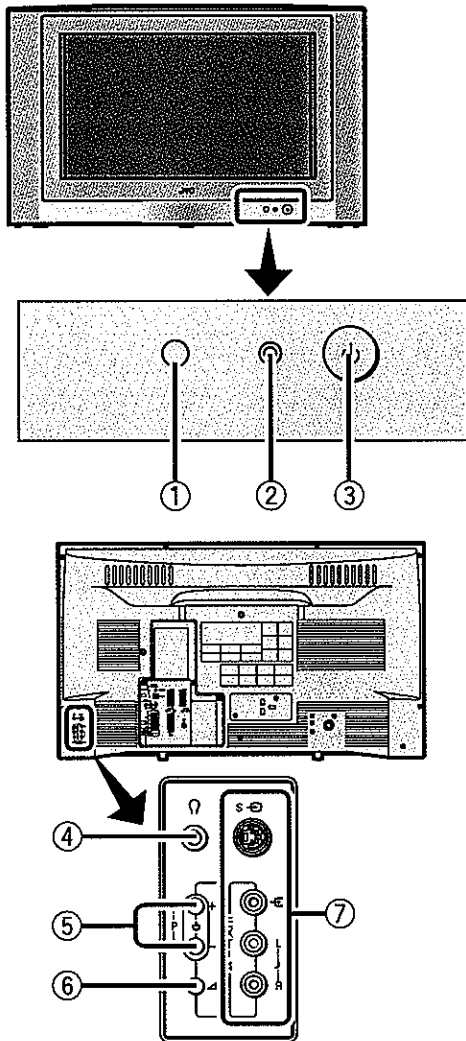

Raadpleeg de pagina's tussen haakjes voor details.

- ① Afstandsbedieningssensor
- ② Aan/uit-indicator (pagina's 4, 8)
- ③ Hoofdschakelaar (pagina's 4, 8)
- ④ Hoofdtelefoonaansluiting (ministekker) (pagina 42)
- ⑤ P ∇/\wedge -toetsen/ $-/+$ -toetsen (pagina 8)
- ⑥ Toets \triangleleft (Volume) (pagina 8)
- ⑦ EXT-4-aansluiting (pagina's 28, 42)

Zet de TV aan met de hoofdschakelaar

Druk de hoofdschakelaar op de TV in. De aan/uit-indicator licht rood op en de TV staat stand-by.

- Als de aan/uit-indicator groen oplicht, staat de TV al aan.

Uitzetten van de TV:

Druk de hoofdschakelaar op de TV nogmaals in.

De aan/uit-indicator dooft.

Let op

- De hoofdschakelaar koppelt de TV niet volledig los van het lichtnet. Als u de TV gedurende langere tijd niet denkt te gebruiken, dient u de stekker uit het stopcontact te trekken.

Zet de TV aan vanuit stand-by

Druk op de P ∇/\wedge -toetsen om de TV vanuit de stand-by-stand in te schakelen.

Kies een TV-kanaal

Gebruik de P ∇/\wedge -toetsen om een programmanummer (PR) of een EXT-aansluiting te kiezen.

Het volume regelen

1 Druk op de toets \triangleleft (Volume)

De volumeniveau-indicator verschijnt.

2 Gebruik de $-/+$ -toetsen terwijl de volumeniveau-indicator in beeld is

Afstandsbedieningstoetsen en functies

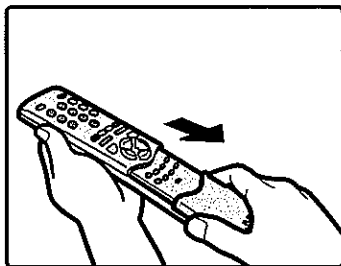
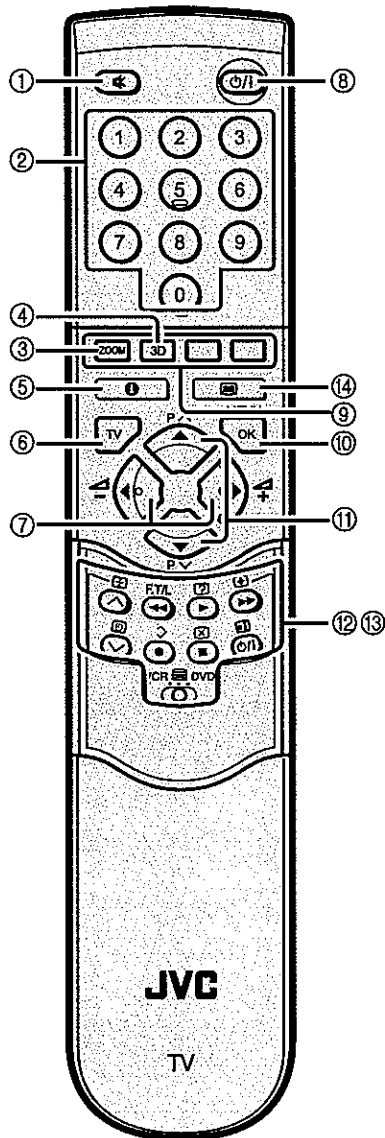

- ① Dempingstoets
- ② Nummertoeetsen
- ③ ZOOM-toets
- ④ 3D-toets
- ⑤ Informatietoets
- ⑥ Toets TV
- ⑦ ◀/▶-toetsen
- ⑧ Stand-by-toets
- ⑨ Kleurtoetsen
- ⑩ Toets OK
- ⑪ ▼/▲-toetsen
- ⑫ VCR/DVD/Teletekst-bedieningstoets
- ⑬ VCR ≡ DVD schakelaar
- ⑭ Toets ≡ (Tekst)

Zet de TV aan of uit vanuit stand-by

Druk op de toets **⏻/⏿** (stand-by) om de TV in of uit te schakelen.

Als de TV wordt ingeschakeld, verandert de aan/uit-indicator van rood naar groen.

- De televisie kan worden ingeschakeld door toets **TV**, toets **▼/▲** of de nummertoeetsen in te drukken.

Kies een TV-kanaal

- **Gebruik de nummertoeetsen:**
Voer het programmanummer (PR) van het kanaal in met behulp van de nummertoeetsen.

Voorbeeld:

- PR6 → druk op **6**
- PR12 → druk op **1** en **2**

- **Gebruik de ▼/▲-toetsen:**
Druk op de **▼/▲**-toetsen om het gewenste programmanummer (PR) te kiezen.

■ Gebruik de PR LIJST:

1 Druk op de toets **i** (Informatie) om de PR LIJST weer te geven

Bij iedere druk op de toets **i** (Informatie) verandert de aanduiding als volgt:

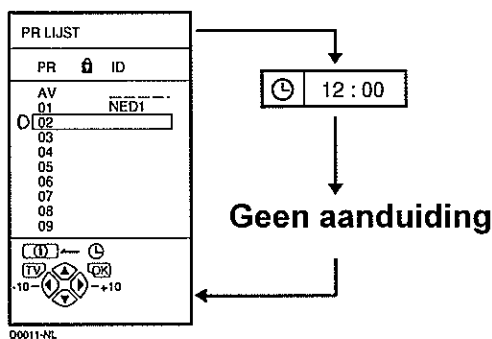

2 Druk op de **◀/▶**- en **▼/▲**-toetsen om een programmanummer (PR) te kiezen. Druk hierna op de toets **OK**

- Voor programmanummers (PR), waarvoor de functie KINDERSLOT is ingesteld, wordt het symbool **🔒** (KINDERSLOT) naast het programmanummer (PR) weergegeven in de PR LIJST.
- U kunt de **▼/▲**-toetsen niet gebruiken om een programmanummer (PR) te kiezen als de functie KINDERSLOT actief is.
- Zelfs als u probeert een programmanummer (PR) te kiezen als de functie KINDERSLOT actief is, verschijnt het symbool **🔒** (KINDERSLOT) en u kunt de zender niet bekijken. Om deze zender te kunnen bekijken, raadpleegt u "KINDERSLOT" op pagina 31.
- Als het beeld scheef staat, corrigeer dit dan. Zie "BEELD TILT" op pagina 20.

Het volume regelen

Druk op de **◀/▶**-toetsen om het volume te regelen.

De volume-indicator verschijnt en u kunt het volume regelen met de **◀/▶**-toetsen.

■ Het geluid dempen

Druk op de toets **🔇** (demping) om het geluid uit te zetten.

Als u de toets **🔇** (demping) nogmaals indrukt, wordt het oorspronkelijke geluidsniveau weer hersteld.

Beelden via externe apparatuur bekijken

■ Gebruik de toets **0 (AV)**: Druk op de toets **0 (AV)** om een EXT-aansluiting te kiezen.

TV-weergavestand

EXT-instellingen

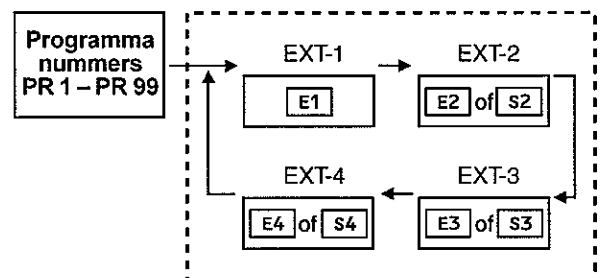

■ Gebruik de **▼/▲**-toetsen: Druk op de **▼/▲**-toetsen om een EXT-aansluiting te kiezen.

■ Gebruik de PR LIJST:

1 Druk op de toets **i** (Informatie) om de PR LIJST weer te geven

2 Druk op de **◀/▶**- en **▼/▲**-toetsen om een EXT-aansluiting te kiezen. Druk hierna op de toets **OK**

- De EXT-aansluitingen zijn vastgelegd na het programmanummer PR 99.

- U kunt een videoingangssignaal kiezen uit het S-VIDEO-sig-naal (Y/C-sig-naal) en het gewone videosig-naal (samengesteld sig-naal). Voor meer details raadpleegt u “S-IN (S-VIDEO-invoer)” op pagina 28.
- Als u geen helder beeld krijgt of een beeld in zwart/wit, verander het kleursysteem dan met de hand. Zie “KLEURSYSTEEM” op pagina 19.
- Als u een EXT-aansluiting zonder ingangssig-naal kiest, blijft het EXT-aansluitingnummer op het scherm staan.
- Deze TV heeft een functie waarmee automatisch van ingangssig-naal kan worden gewisseld aan de hand van een speciaal sig-naal, dat door het externe apparaat wordt uitgezonden. (De EXT-4-aansluiting ondersteunt deze functie niet.)

Terugkeren naar een TV-zender:

Druk op de toets **TV**, de **▼/▲**-toetsen of de nummertoe-tsen.

Gebruik maken van het programmanummer PR 0 (AV):

Als de TV en de videorecorder alleen via een antennekabel zijn verbonden, kunt u door kiezen van het programmanummer PR 0 (AV) de weergave van de videorecorder bekijken. Stel het videorecorderkanaal RF met de hand op programmanummer PR 0 (AV). Voor meer details raadpleegt u “SORTEREN/MANUEEL” op pagina 34. Als u de toets **0 (AV)** indrukt, verandert de instelling als volgt:

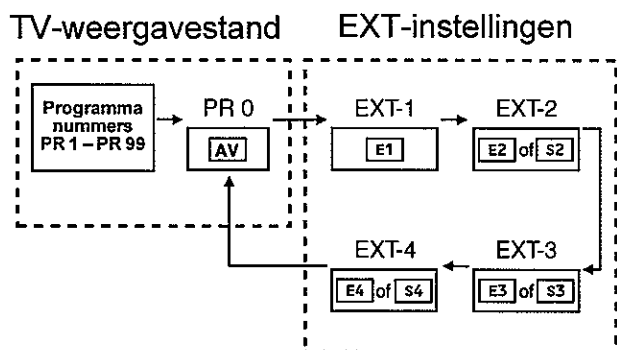

- Het videorecorderkanaal RF wordt als RF-sig-naal van de videorecorder gestuurd.
- Zie ook de gebruiksaanwijzing van uw videorecorder voor meer details.

ZOOM-functie

Het beeldformaat kan worden gewijzigd, om dit aan te passen aan de beeldverhouding. Kies de beste optie uit een van de volgende ZOOM-instellingen.

AUTO:

Voor iedere beeldverhouding, behalve de normale (4:3 beeldverhouding), wordt het beeld automatisch weergegeven met de optimale beeldgrootte.

Voor een normale beeldverhouding (beeldverhouding 4:3), wordt het beeld weergegeven volgens de ZOOM-instelling die is gekozen in het menu 4:3 AUTO ZOOM. Voor meer details raadpleegt u “4:3 AUTO ZOOM” op pagina 20.

- AUTO werkt wellicht niet goed als de kwaliteit van het sig-naal te laag is. Kies de optimale ZOOM-instelling in dit geval handmatig.
- Deze TV ondersteunt WSS-signalen (breedbeeld-signalen). Als een uitzending met WSS wordt ontvangen met de ZOOM-instelling ingesteld op AUTO, wordt automatisch de beste ZOOM-instelling gekozen aan de hand van de ontvangen WSS.

NORMAAL:

Gebruik deze instelling voor het bekijken van een normaal, onveranderd beeld (4:3 beeldverhouding).



PANORAMIC:

In deze stand wordt het normale beeld (4:3 beeldverhouding) uniform naar rechts en links opgerekt totdat het gehele scherm is opgevuld, zonder dat het beeld onnatuurlijk overkomt.



- Het beeld wordt aan de bovenkant en de onderkant ietwat afgesneden.

14:9 ZOOM:

In deze stand wordt het brede beeld (Breedbeeld met beeldverhouding 14:9) opgerekt tot aan de boven- en onderkant van het scherm.



16:9 ZOOM:

In deze stand wordt het brede beeld (Breedbeeld met beeldverhouding 16:9) opgerekt tot het gehele scherm is benut.



16:9 ZOOM ONDERTITELS:

In deze stand wordt het brede beeld (Breedbeeld met beeldverhouding 16:9) met ondertiteling opgerekt tot het gehele scherm is benut.



FULL:

In deze stand wordt het normale beeld (beeldverhouding 4:3) uniform opgerekt totdat het gehele brede TV-scherm is opgevuld.

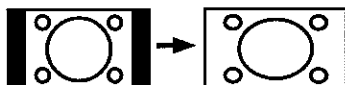

Gebruik deze instelling voor beelden met een beeldverhouding van 16:9 die zijn samengetrokken tot een normaal beeld (4:3 beeldverhouding). Hiermee wordt de oorspronkelijke beeldverhouding weer hersteld.

■ Kies de ZOOM-instelling

1 Druk op de toets ZOOM om het menu ZOOM weer te geven

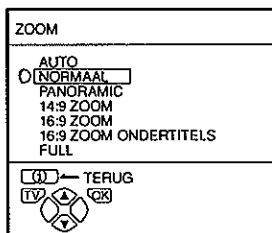

D0009-NL

2 Gebruik de ▼/▲-toetsen om een ZOOM-instelling te kiezen. Druk hierna op de toets OK

Het beeld wordt groter en de gekozen ZOOM-instelling wordt ongeveer vijf seconden later weergegeven.

- Het is mogelijk dat de ZOOM-instelling automatisch wordt gewijzigd als gevolg van het regelsignaal dat vanaf een extern apparaat wordt ontvangen. Wanneer u wilt terugkeren naar de vorige ZOOM-instelling, moet u de betreffende ZOOM-instelling opnieuw kiezen.

■ Instellen van het zichtbare gedeelte van het beeld

Als de ondertitels of de bovenkant (of onderkant) van het beeld wegvallen, stel het zichtbare gedeelte van het beeld dan handmatig bij.

1 Druk op de toets ZOOM

Het menu ZOOM verschijnt.

2 Druk op de toets OK om de aanduiding voor de ZOOM-instelling weer te geven

De indicator wordt weergegeven.

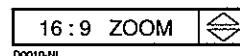

D0010-NL

3 Gebruik, terwijl deze wordt weergegeven, de ▼/▲-toetsen om het zichtbare gedeelte van het beeld in verticale richting bij te stellen

- U kunt het zichtbare gedeelte niet bijstellen in de instellingen NORMAAL of FULL.

3D-PHONIC-functie

U kunt probleemloos genieten van Dolby Surround Pro Logic surround-geluid en Dolby Digital surround-geluid zonder dat u extra luidsprekers nodig heeft.

U kunt met één druk op de knop de 3D-PHONIC-functie aan- of uitschakelen.

Druk op de toets 3D

Als u de toets 3D indrukt, verandert de instelling als volgt:

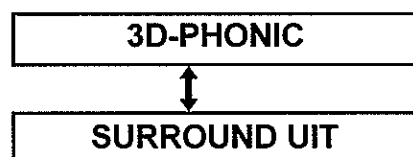

D0050-NL

- De **3D**-knop werkt niet als de hoofdtelefoon op het televisietoestel is aangesloten.
- De functie 3D-PHONIC kan ook worden in- of uitgeschakeld met behulp van het menu SURROUND OPTIES. Voor meer details raadpleegt u “3D-PHONIC” op pagina 21.
- Behalve 3D-PHONIC, is dit televisietoestel tevens voorzien van de surroundmogelijkheden “DOLBY SURROUND”, “DANCE CLUB”, “CONCERT” en “STADION”. Deze surroundmogelijkheden kunnen worden geselecteerd in het menu SURROUND OPTIES. Voor meer details raadpleegt u “SURROUND OPTIES” op pagina 21.

De huidige tijd weergeven

U kunt de huidige tijd in beeld brengen.

Druk op de toets **i** (Informatie) om de huidige tijd weer te geven

Bij iedere druk op de toets **i** (Informatie) verandert de aanduiding als volgt:

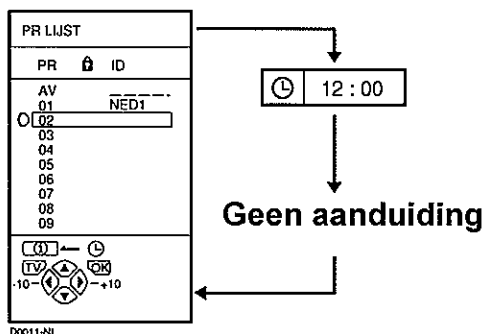

- Deze TV maakt gebruik van Teletekst-gegevens om de tijd vast te stellen. Als de TV geen zender heeft ontvangen die Teletekst-gegevens heeft doorgegeven nadat de TV werd ingeschakeld, blijft het display voor de tijdsaanduiding leeg. Om de huidige tijd in beeld te brengen, dient u af te stemmen op een zender die de Teletekst-gegevens doorgeeft. Zolang u de TV niet uitzet, blijft de tijdsaanduiding in beeld, ook als u overschakelt naar een andere zender.
- Als u een video bekijkt, kan het gebeuren dat er een verkeerde tijd wordt weergegeven.

Onmiddellijk naar TV-kanaal terugkeren

U kunt onmiddellijk terugkeren naar een TV-kanaal.

Druk op de toets **TV**

De TV keert terug naar de stand voor TV-weergave en er wordt afgestemd op een TV-kanaal.

Een VCR of DVD-speler van het merk JVC bedienen

U kunt een videorecorder of DVD-speler van het merk JVC bedienen. De toets met hetzelfde symbool als op de afstandsbediening van het betreffende apparaat zelf, heeft ook dezelfde functie.

1 Zet de schakelaar **VCR** **DVD** in de positie **VCR** of **DVD**

VCR:

Als u de videorecorder bedient, zet u de schakelaar in de positie VCR.

DVD:

Als u de DVD-speler bedient, zet u de schakelaar in de positie DVD.

2 Druk op de bedieningstoets **VCR/ DVD** om de videorecorder of de DVD-speler te bedienen

- Als uw apparaat geen JVC-apparaat is, kunt u deze toetsen niet gebruiken.
- Zelfs als uw apparaat door JVC is gemaakt, kan het gebeuren dat sommige toetsen niet werken of zelfs geen van de toetsen werkt. Dit is afhankelijk van het apparaat.
- U kunt de **V/Λ**-toetsen gebruiken voor het afstemmen op een TV-kanaal. De videorecorder ontvangt of kiest het hoofdstuk dat de DVD-speler kan weergeven.
- Sommige DVD-spelers gebruiken de **V/Λ**-toetsen zowel voor snelspoelen/terugspoelen als voor het opzoeken van een bepaald hoofdstuk. In dit geval zullen de **◀◀/▶▶**-toetsen niet werken.

Teletekst-functie

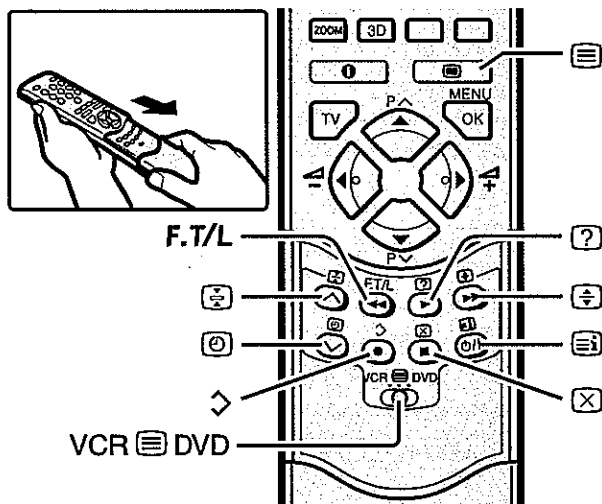

- 4 Kies een Teletekst-pagina door de ▼/▲ -toetsen, nummertoeetsen of kleurtoetsen in te drukken

Terugkeren naar TV-weergave:

Druk op de toets **TV** of de toets (Tekst).

- Als u problemen heeft met de ontvangst van Teletekst-uitzendingen, neem dan contact op met uw dealer of met de kabelexploitant,
- De functie ZOOM werkt niet in de "TV- en tekstweergavestand" en in de "Tekstweergavestand".
- Als u naar Teletekst kijkt, kunnen de menu's niet worden bediend.
- De taal van de aanduidingen hangt af van het land dat is gekozen in het menu LAND. Als er iets mis is met de letters van de teletekst, kunt u de instelling LAND beter wijzigen in een ander land. Voor meer gegevens, "Wijziging van de instelling LAND" op pagina 40.

Basisbediening

U kunt op deze TV drie verschillende types Teletekst-uitzendingen bekijken. FLOF (Fastext), TOP en WST

- 1 Kies een kanaal dat Teletekst-signalen doorgeeft

- 2 Zet de schakelaar VCR DVD in de positie (Tekst)



- 3 Druk op de toets (Tekst) om in te stellen op Teletekstweergave

Iedere keer dat u de toets (Tekst) indrukt, verandert de instelling als volgt:

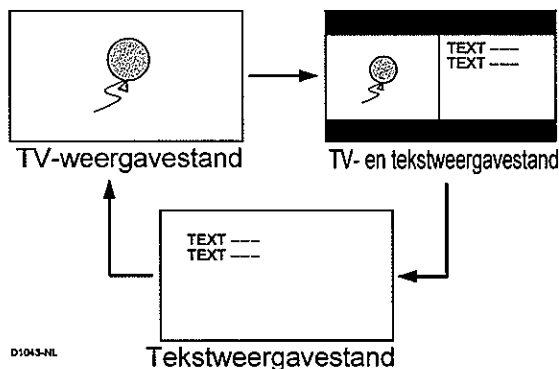

D1043-NL

Gebruik van de Lijstfunctie

U kunt de nummers van uw favoriete Teletekst-pagina's in het geheugen opslaan en deze later snel weer oproepen met behulp van de kleurtoetsen.

■ Opslaan van paginanummers:

- 1 Druk op de toets **F.T/L** om de Lijstfunctie in te schakelen

De opgeslagen paginanummers worden onderin het scherm weergegeven.

- 2 Druk op een van de kleurtoetsen om een positie te kiezen. Gebruik vervolgens de nummertoeetsen om het paginanummer in te voeren

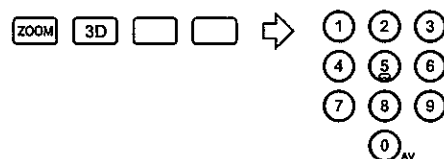

3 Houd de toets ↵ (Opslaan) ingedrukt

De vier paginanummers knippen in het wit ten teken dat deze zijn opgeslagen in het geheugen.

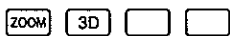
■ Oproepen van een vastgelegde pagina:**1 Druk op de toets F.T/L om de Lijstfunctie in te schakelen****2 Druk op een van de kleurtoetsen waaronder een Teletekst-pagina is vastgelegd****Uitschakelen van de Lijstfunctie:**

Druk opnieuw op de toets F.T/L.

Vasthouden

U kunt een Teletekst-pagina zolang als u wilt in beeld houden, zelfs als er verschillende andere Teletekst-pagina's worden ontvangen.

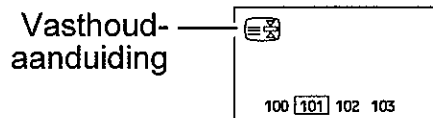
Druk op de toets ⏸ (Hold)**Uitschakelen van de vasthoudfunctie (Hold):**

Druk opnieuw op de toets ⏸ (Hold).

Subpagina

Sommige Teletekst-pagina's bevatten subpagina's die automatisch in beeld worden gebracht.

U kunt iedere gewenste subpagina, op ieder gewenst moment in beeld houden of weer in beeld brengen.

1 Druk op de toets Ⓜ (Subpagina) om de subpagina-functie in te schakelen

Subpaginanummers worden links in het beeld weergegeven.

Kleur*	Betekenis van het subpaginanummer
Geel	Wordt nu weergegeven.
Wit	Kan worden weergegeven.
Blauw of rood	Kan niet worden weergegeven en wordt niet verstuurd.

*: Achtergrondkleur van het subpaginanummer.

2 Druk op de ▼/▲-toetsen om het gewenste subpaginanummer te kiezen**Uitschakelen van de subpagina-functie:**

Druk opnieuw op de toets Ⓜ (Subpagina).

Verborgen tekst weergeven

Sommige Teletekst-pagina's bevatten verborgen tekst (zoals de antwoorden van een quiz).

U kunt deze verborgen tekst weergeven.

Bij iedere druk op de toets ? (Verborgen tekst weergeven) wordt de verborgen tekst in beeld gebracht of weer verborgen

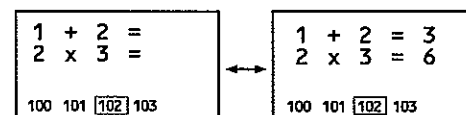

Formaat

U kunt de hoogte van de Teletekst-weergave verdubbelen.

Druk op de toets  (Formaat).

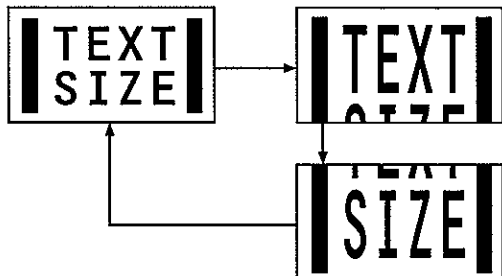

Index

U kunt met één druk op de toets terugkeren naar de indexpagina.

Druk op de toets  (Index)

Terugkeren naar pagina 100 of een eerdere opgegeven pagina.

Annuleren

U kunt zoeken naar een Teletekst-pagina terwijl u TV kijkt.

1 Druk op de nummertoes om een paginanummer in te voeren of druk op een van de kleurtoetsen

De TV zoekt naar een Teletekst-pagina.

2 Druk op de toets  (Annuleren)

Het TV-programma verschijnt in beeld. Als de TV de betreffende Teletekst-pagina heeft gevonden, verschijnt het nummer ervan in de linkerbovenhoek van het scherm.

3 Druk op de toets  (Annuleren) om terug te keren naar de Teletekst-pagina als het nummer ervan nog in beeld is

- U kunt niet terug naar de stand voor TV-weergave, zelfs als u de toets  (Annuleren) indrukt. Er wordt, in plaats van de Teletekst-pagina, tijdelijk een TV-zender weergegeven.

Het menu van de TV gebruiken

Deze TV beschikt over een aantal functies die via menu's bediend kunnen worden. Om ten volle gebruik te kunnen maken van alle functies van uw TV, dient u de manier waarop de menu's werken goed te begrijpen.

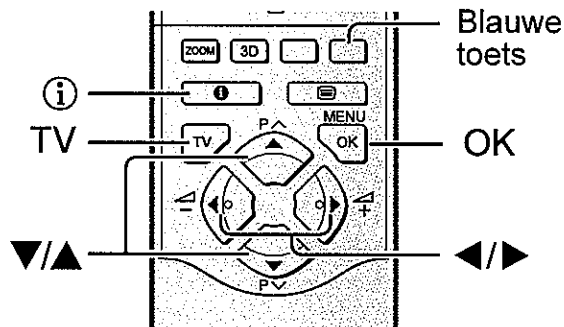

Basisbediening

1 Druk op de toets OK om MENU (hoofdmenu) in beeld te brengen

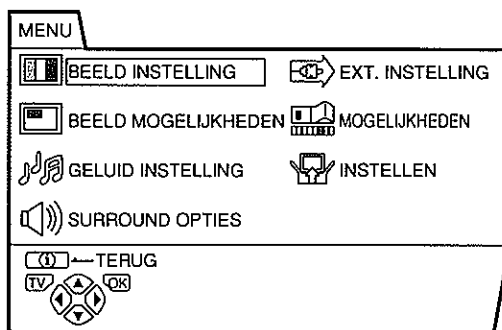

D0013-NL

- "SURROUND OPTIES" wordt niet weergegeven in het MENU (hoofdmenu) als de hoofdtelefoon is aangesloten.
- De aanduiding die beneden in een menu verschijnt verwijst naar toetsen op de afstandsbediening die u kunt gebruiken om de gekozen functie te bedienen.

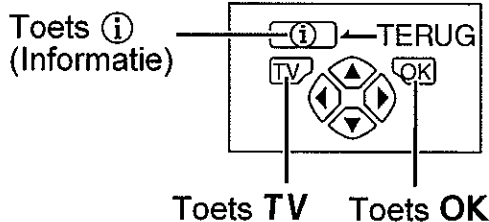

2 Gebruik de ▼/▲-toetsen om een menu-titel te kiezen en druk op de toets OK

Het menu verschijnt in beeld.

Terugkeren naar het voorgaande menu:

Druk op de toets **i** (Informatie).

Een menu onmiddellijk verlaten:

Druk op de toets **TV**.

3 Gebruik de ▼/▲-toetsen om een functie te kiezen

- Zie de volgende pagina's voor details over de functies in de menu's.

4 Gebruik de ◀/▶-toetsen om de instelling van die functie te kiezen

- Als u een functie wilt gebruiken waarvan uitsluitend de naam verschijnt, volg dan de beschrijvingen van die functie op de volgende pagina's.
- De aanduiding die beneden in een menu verschijnt, toont u een toets op de afstandsbediening die u kunt gebruiken om de gekozen functie te bedienen.

5 Druk op de toets OK om de instelling te voltooien

Het menu verdwijnt.

- Bij het kijken naar de televisie met het NTSC-systeem worden de menu's weergegeven met ongeveer de helft van de normale verticale hoogte.

BEELD INSTELLING

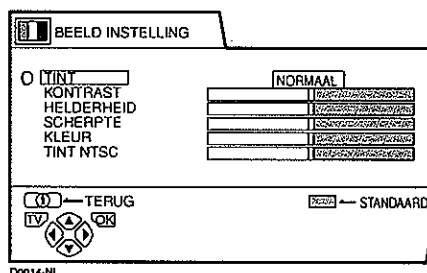

D0014-NL

■ TINT

U kunt een van de drie instellingsstanden TINT kiezen (drie verschillende beeldinstellingen) om de beeldinstellingen automatisch te maken.

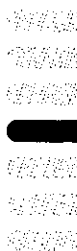

NEDERLANDS

KOEL:

Een koele witte kleurbasis met een versterking van het kleur- en contrastniveau voor een helder, levendig beeld.

WARM:

Een warme oranje/rode kleurbasis die de juiste kleur- en contrastniveaus geeft voor het bekijken van films.

NORMAAL:

Een normale witte kleurbasis met normale kleur- en contrastniveaus.

■ Beeldinstelling

U kunt de beeldinstellingen van iedere TINT-instelling naar wens veranderen.

KONTRAST:

U kunt het beeldcontrast naar wens instellen.

◀ : lager

▶ : hoger

HELDERHEID:

U kunt de beeldhelderheid naar wens instellen.

◀ : donker

▶ : helder

SCHERPTE:

U kunt het beeldscherpte naar wens instellen.

◀ : zachter

▶ : scherper

KLEUR:

U kunt de beeldkleur naar wens instellen.

◀ : lichter

▶ : dieper

TINT NTSC:

U kunt de beeldtint naar wens instellen.

◀ : roodachtig

▶ : groenig

- De instelling TINT NTSC (beeldtint) kan alleen worden gewijzigd als het kleursysteem NTSC 3.58 of NTSC 4.43 is. (Zie "Specificaties" op pagina 52.)

De standaardinstellingen voor TINT herstellen:

Druk op de blauwe toets.

- Hiermee worden de door u gekozen beeldinstellingen in de TINT-instelling teruggezet naar de standaardinstellingen en in de TINT-instelling opgeslagen.

BEELD MOGELIJKHEDEN

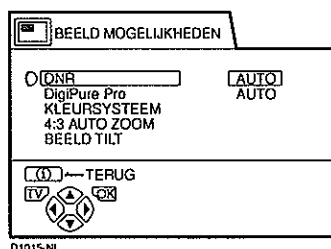

■ DNR

Met de DNR -functie kunt u de ruis onderdrukken die in het oorspronkelijke beeld zit.

U kunt kiezen uit drie DNR-instellingen: AUTO, MIN MAX

AUTO:

De TV zal automatisch het niveau van het DNR-effect instellen overeenkomstig de hoeveelheid ruis in het beeld, zodat een optimale beeldkwaliteit wordt verkregen.

- Als u het DNR-effect te hoog instelt, is het mogelijk dat het beeld minder scherp wordt. Indien mogelijk, verdient het aanbeveling de AUTO-instelling te gebruiken.

MIN:

Het niveau van het DNR-effect wordt zo laag mogelijk ingesteld. Als u de functie DNR op AUTO hebt gezet, maar vindt dat de scherpte van het oorspronkelijke beeld niet voldoende wordt weergegeven, kunt u overschakelen van AUTO naar MIN.

- De MIN-instelling is niet geschikt wanneer u een erg slecht beeld hebt met veel ruis.

MAX:

Het niveau van het DNR-effect wordt zo hoog mogelijk ingesteld. Als u de functie DNR op AUTO hebt gezet, maar vindt dat er nog steeds ruis in het beeld is, kunt u overschakelen van AUTO naar MAX.

- De MAX-instelling is niet geschikt wanneer u een goed beeld hebt met praktisch geen ruis.



■ DigiPure Pro

De DigiPure Pro-functie maakt gebruik van de meest recente digitale technologie om een natuurlijk beeld te verkrijgen. De DigiPure Pro-functie bevat de volgende twee functies:

DigiPure-functie:

Deze functie zorgt voor een natuurlijk beeld door elimineren van de overbodige contouren bij heldere beelden met een hoog contrast. Bij beelden met een laag contrast worden contouren toegevoegd waardoor een scherper en gedetailleerder beeld wordt verkregen. U kunt kiezen uit drie DigiPure-instellingen: AUTO, MIN MAX

- Als u het DigiPure-effect te hoog instelt bij een slecht beeld dat veel ruis bevat, kan het gebeuren dat de ruis nog sterker wordt. Wij adviseren u waar mogelijk de AUTO-instelling te gebruiken.

Beeldbeweging-compensatiefunctie:

Deze functie zorgt ervoor dat snel bewegende onderwerpen (bijvoorbeeld de spelers of de bal bij een voetbalwedstrijd) meer vloeiend en natuurlijk worden weergegeven.

- Het effectniveau van de beeldbeweging-compensatiefunctie kan niet veranderd worden. Het effectniveau is hetzelfde, ongeacht of de AUTO-, MIN- of MAX-instelling wordt gebruikt.

1 Kies DigiPure Pro

2 Gebruik de ◀/▶-toetsen om de gewenste instelling te kiezen. Druk hierna op de toets OK

AUTO:

De TV zal automatisch het niveau van het DigiPure-effect instellen overeenkomstig de hoeveelheid ruis in het beeld, zodat een optimale beeldkwaliteit wordt verkregen.

MIN:

Het niveau van het DigiPure-effect wordt zo laag mogelijk ingesteld. Als u de DigiPure Pro-functie op AUTO hebt gezet, maar vindt dat er ruis in het beeld is, kunt u overschakelen van AUTO naar MIN.

- De MIN-instelling is niet geschikt wanneer u een goed beeld hebt met praktisch geen ruis.

MAX:

Het niveau van het DigiPure-effect wordt zo hoog mogelijk ingesteld. Als u de DigiPure Pro-functie op AUTO hebt gezet, maar vindt dat de beeldkwaliteit nog verbeterd zou kunnen worden, kunt u overschakelen van AUTO naar MAX.

- De MAX-instelling is niet geschikt wanneer u een erg slecht beeld hebt met veel ruis.

UIT:

De DigiPure Pro-functie is uitgeschakeld.

■ KLEURSYSTEEM

Het kleursysteem wordt automatisch gekozen. Als het beeld echter niet helder is of er is geen kleur, stel het kleursysteem dan handmatig in.

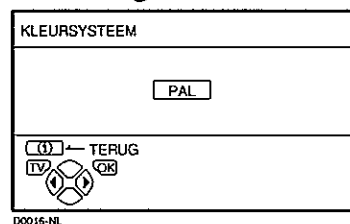

1 Kies KLEURSYSTEEM en druk hierna op de toets OK

2 Druk op de ◀/▶-toetsen om het juiste kleursysteem te kiezen. Druk hierna op de toets OK

PAL:

PAL-systeem

SECAM:

SECAM-systeem

NTSC 3.58:

NTSC 3.58 MHz-systeem

NTSC 4.43:

NTSC 4.43 MHz-systeem

AUTO:

Deze functie stelt aan de hand van het ingangssignaal het kleursysteem vast. Alleen als u een beeld bekijkt van programmanummer PR 0 (AV) of van de aansluiting EXT, kunt u de functie AUTO inschakelen.

- Het kan gebeuren dat de functie AUTO niet goed werkt als de kwaliteit van het signaal te laag is. Als de functie AUTO ingeschakeld is en het beeld is slecht of komt vreemd over, kies dan handmatig een ander kleursysteem.
- Tussen de programmanummers PR 0 (AV) en PR 99 kunt u niet instellen op NTSC 3.58 of NTSC 4.43.

■ 4:3 AUTO ZOOM

U kunt een van de drie ZOOM-instellingen kiezen: NORMAAL, PANORAMIC of 14:9 ZOOM als ZOOM-instelling voor het normale beeld (beeldverhouding 4:3).

1 Kies 4:3 AUTO ZOOM en druk hierna op de toets OK

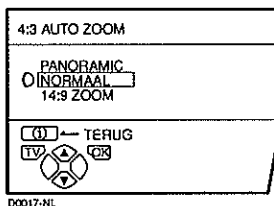

2 Gebruik de ▼/▲-toetsen om een ZOOM-instelling te kiezen

■ BEELD TILT

Er zijn omstandigheden waar het magnetische veld van de aarde het beeld scheef kan trekken. Als dit zich voordoet, kunt u de vervorming van het beeld corrigeren.

1 Gebruik de ▼/▲-toetsen om BEELD TILT te kiezen. Druk hierna op de toets OK

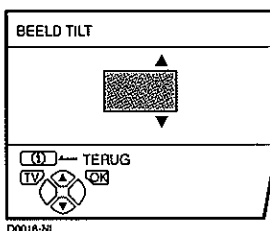

2 Druk net zo vaak op de ▼/▲-toetsen totdat het beeld recht staat. Druk hierna op de toets OK

GELUID INSTELLING

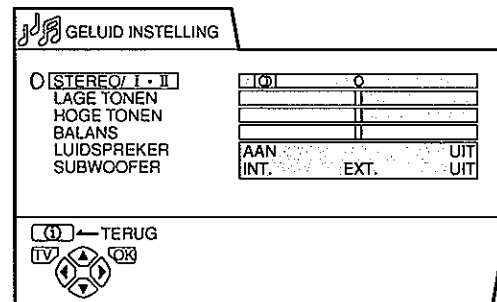

- “BALANS”, “LUIDSPREKER” en “SUBWOOFER” worden niet weergegeven als de 3D-PHONIC-functie of de DOLBY SURROUND-functie wordt gebruikt.

■ STEREO / I • II

Als u een tweetalige uitzending bekijkt, heeft u de keuze tussen Taal I (Sub I) en Taal II (Sub II). Als de ontvangst van een stereo-uitzending te wensen over laat, kunt u overschakelen van stereo- naar mono-ontvangst waardoor het geluid vaak van betere kwaliteit zal worden.

⊞ : Stereoweergave

○ : Monoweergave

I : Taal I (sub I)

II : Taal II (sub II)

- De geluidsinstelling die u kan kiezen, hangt ook af van het programma dat wordt ontvangen.
- Deze functie werkt niet bij weergave via de EXT-aansluitingen. Deze functie verschijnt niet in het menu GELUID INSTELLING.

■ Geluid bijstellen

U kunt het geluid naar wens bijstellen.

LAGE TONEN:

U kunt de lage tonen van het geluid instellen.

◀ : zachter

▶ : harder

HOGE TONEN:

U kunt de hoge tonen van het geluid instellen.

- ◀ : zachter
- ▶ : harder

BALANS:

U kunt de volumebalans tussen de linker- en rechterluidspreker instellen.

- ◀ : Het volumeniveau van de linkerluidspreker wordt verhoogd.
- ▶ : Het volumeniveau van de rechterluidspreker wordt verhoogd.

■ **LUIDSPREKER**

U kunt de geluidswaergave van de TV-luidsprekers uitschakelen, maar dit heeft natuurlijk alleen maar zin als er een geluidsinstallatie op de TV is aangesloten, via welke u het geluid kunt beluisteren.

AAN:

Het geluid wordt via de TV-luidsprekers verspreid.

UIT:

Het geluid wordt niet via de TV-luidsprekers verspreid.

- De ◀/▶-toetsen van de afstandsbediening en de ▲-toetsen (Volume) op het voorpaneel van de TV, kunnen worden gebruikt voor het instellen van het volume van de luidsprekers.
- Als het volume van de audioversterker te hoog staat ingesteld, kunnen de luidsprekers beschadigd raken.
- De instellingen 3D-PHONIC TV SP. en DOLBY SURROUND TV SP. in het menu SURROUND OPTIES worden gewijzigd, als de LUIDSPREKER-instelling wordt gewijzigd.

■ **SUBWOOFER**

U kunt kiezen welke woofer u wilt gebruiken.

INT.:

Kies voor gebruik van de TV-woofer voor de bastonen.

EXT.:

Selecteer als u een externe subwoofer wilt gebruiken. De TV-woofer geeft nu geen geluid.

UIT:

Selecteer wanneer u zowel de TV-woofer als de externe subwoofer niet wilt gebruiken.

- De instellingen 3D-PHONIC SUBWOOFER en DOLBY SURROUND SUBWOOFER in het menu SURROUND OPTIES worden gewijzigd, als de SUBWOOFER-instelling wordt gewijzigd.

SURROUND OPTIES

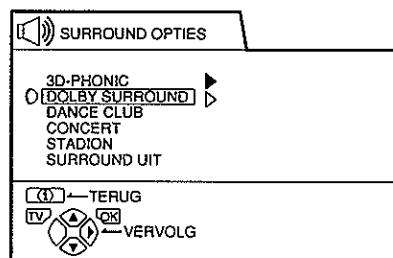

00045-NL

- “SURROUND OPTIES” wordt niet weergegeven in het MENU (hoofdmenu) als de hoofdtelefoon is aangesloten. Verwijder de hoofdtelefoon voordat u gebruik maakt van het “SURROUND OPTIES”-menu.

■ **3D-PHONIC**

U kunt probleemloos genieten van Dolby Surround Pro Logic surround-geluid en Dolby Digital surround-geluid zonder dat u extra luidsprekers nodig heeft.

Door gebruik te maken van achtergrond-surround-signalen van Dolby Surround-gecodeerde programma's of Dolby Digital programma's, krijgt u met deze functie een surround-geluid alsof er links en rechts van u surround-speakers waren geplaatst.

- Deze functie werkt alleen correct bij Dolby Surround-gecodeerde programma's en Dolby Digital-programma's.

Als u een programma bekijkt vanaf de EXT-aansluiting en als deze is ingesteld op DIGITAL-IN:

U kunt van de sfeer genieten van het surround-geluid van Dolby Digital-programma's.

Als de bron van het programma voorzien is van 5.1-kanaals-Dolby Digital-geluidssporen, kunt u van de sfeer genieten van 5.1-kanaals-Dolby Digital-surround-geluid.

Als u kijkt naar Dolby Surround-gecodeerde programma's, kunt u van de sfeer genieten van Dolby Surround Pro Logic-surround-geluid.

Als u kijkt naar een programma vanaf de EXT-aansluiting die niet is ingesteld op DIGITAL-IN, of als u naar een televisieprogramma kijkt:

Als u kijkt naar Dolby Surround-gecodeerde programma's, kunt u van de sfeer genieten van Dolby Surround Pro Logic-surround-geluid.

- Voor meer informatie over het instellen van het niveau van het surround-effect, het afstellen van de volume-balans van de luidsprekers, en de uit te voeren instelling als u een systeem met luidsprekers-voor of een subwoofer-systeem wilt toevoegen, verwijzen wij u naar "Instelling 3D-PHONIC" op pagina 23.
- U kunt deze functie met een enkele druk op een toets in- of uitschakelen. Voor meer details raadpleegt u "3D-PHONIC-functie" op pagina 12.

■ **DOLBY SURROUND**

U kunt genieten van het surround-geluid van Dolby* Digital-programma's en Dolby Surround-gecodeerde programma's.

- Deze functie werkt alleen correct bij Dolby Surround-gecodeerde programma's en Dolby Digital-programma's.

- Als u deze functie wilt gebruiken heeft u voor het juiste surround-geluid extra surround-luidsprekers nodig. U kunt zonder surround-luidsprekers naar Dolby Digital-geluid luisteren, u kunt echter niet naar surround-geluid luisteren zoals van 5.1-kanaals-Dolby Digital-surround-geluid. Voor meer details raadpleegt u "Instelling DOLBY SURROUND" op pagina 25.
- Voordat u deze functie gaat gebruiken, dient u elk van de onderdelen in het menu DOLBY DIGITAL/PRO LOGIC op de juiste wijze, in overeenstemming met "Instelling DOLBY SURROUND" op pagina 25 in te stellen.

Als u een programma bekijkt vanaf de EXT-aansluiting en als deze is ingesteld op DIGITAL-IN:

U kunt genieten van het surround-geluid van Dolby Digital-programma's.

Als de bron van het programma voorzien is van 5.1-kanaals-Dolby Digital-geluidssporen, kunt u genieten van 5.1-kanaals-Dolby Digital-surround-geluid.

Als u kijkt naar Dolby Surround-gecodeerde programma's, kunt u genieten van Dolby Surround Pro Logic-surround-geluid.

- Als met Dolby Digital-surround-geluid wordt beluisterd, wordt rechtsboven in het scherm gedurende enkele seconden "DOLBY DIGITAL" getoond. Als met Pro Logic compatibel Dolby Digital-surround-geluid wordt beluisterd, wordt rechtsboven in het scherm gedurende enkele seconden "DOLBY D+PL" getoond. Als met digitaal geluid (PCM) wordt beluisterd, wordt rechtsboven in het scherm gedurende enkele seconden "PRO LOGIC" getoond.

Als u kijkt naar een programma vanaf de EXT-aansluiting die niet is ingesteld op DIGITAL-IN, of als u naar een televisieprogramma kijkt:

Als u kijkt naar Dolby Surround-gecodeerde programma's, kunt u genieten van Dolby Surround Pro Logic-surround-geluid.

- Als een EXT-signaal wordt gebruikt, wordt rechtsboven in het scherm gedurende enkele seconden "PRO LOGIC" getoond.

- Dolby Digital is een geavanceerde vorm van digitale geluidswaergeving. Dolby Digital-geluidswaergeving is verkrijgbaar van programmabronnen (zoals DVD-video-schijven) die gewoonlijk herkenbaar zijn aan het Dolby Digital-logo.

* Vervaardigd in licentie van Dolby Laboratories. "Dolby", "Pro Logic", en het dubbel D-symbool zijn handelsmerken van Dolby Laboratories. Vertrouwelijk ongepubliceerd materiaal. ©1992-1997 Dolby Laboratories. Alle rechten voorbehouden.

■ Overige surround-functies

DANCE CLUB:

Met deze functie krijgt u de sfeer van een dansclub.

CONCERT:

Met deze functie krijgt u de sfeer van een concertzaal.

STADION:

Met deze functie krijgt u de sfeer van een stadion.

- De bovenstaande functie is niet beschikbaar in het menu SURROUND OPTIES als u een programma vanaf de EXT-aansluiting bekijkt die is ingesteld op DIGITAL-IN.
- De bovenstaande functie werkt niet correct bij Dolby Surround-gecodeerde programma's of programma's met mono-geluid.

Instelling 3D-PHONIC

- 1 Gebruik de ▼/▲-toetsen om 3D-PHONIC te kiezen. Druk hierna op de toets ►

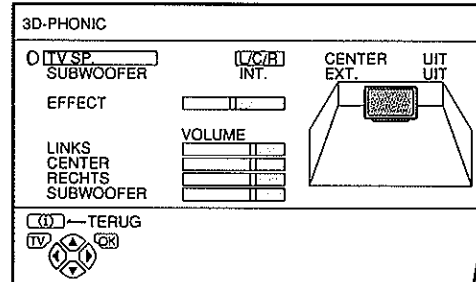

D0046-NL

- 2 Kies met de ▼/▲-toetsen een onderwerp. Druk vervolgens op de ◀/▶-toetsen om de instelling te wijzigen

TV SP.:

L/C/R:

Selecteer deze bij gebruik van een televisieluidspreker.

CENTER:

Selecteer deze bij gebruik van externe L/R-luidsprekers voor, en waarbij u de televisieluidspreker als centrale luidspreker gebruikt.

UIT:

Selecteer deze als u een externe voorste luidspreker wilt gebruiken. De televisieluidspreker geeft nu geen geluid.

- De instellingen DOLBY SURROUND TV SP. en GELUID INSTELLING in het menu LUIDSPREKER worden gewijzigd, als de TV SP.-instelling wordt gewijzigd.

SUBWOOFER:

INT.:

Kies voor gebruik van de TV-woofer voor de bastonen.

- De bastonen worden niet door de andere luidsprekers afgegeven.

EXT.:

Selecteer deze als u een externe subwoofer wilt gebruiken. De TV-woofer geeft nu geen geluid.

- De bastonen worden niet door de andere luidsprekers afgegeven.

UIT:

Selecteer deze wanneer u zowel de TV-woofer als de externe subwoofer niet wilt gebruiken.

- De bastonen worden afgegeven door de voorste L/R-luidsprekers.

- De instellingen DOLBY SURROUND SUBWOOFER en GELUID INSTELLING in het menu SUBWOOFER worden gewijzigd, als de SUBWOOFER-instelling wordt gewijzigd.

EFFECT:

Het niveau van het effect van de 3D-PHONIC-functie kunt u naar wens instellen.

VOLUME (LINKS/CENTER/RECHTS/SUBWOOFER):

U kunt het geluidniveau van elke luidspreker individueel instellen. LINKS/RECHTS geeft de voorste linker- en rechterluidsprekers aan, CENTER geeft de centrale luidspreker aan. Met SUBWOOFER stelt u het volume van de TV-woofer en de externe subwoofer in.

3 Druk op de toets OK om de instelling te voltooien

Het menu verdwijnt.

■ De instelling bij gebruik van de televisieluidspreker en woofer

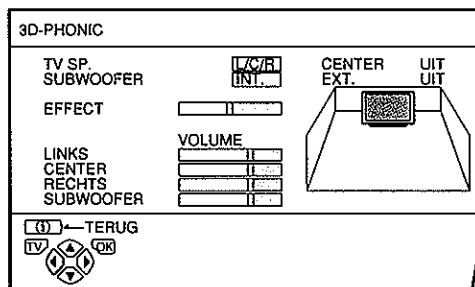

TV SP.: L/C/R

SUBWOOFER: INT.

EFFECT: Stel het volume in.

VOLUME (LINKS/CENTER/RECHTS/SUBWOOFER): Stel de balans van de luidsprekers in.

■ Instelling voor gebruik van een externe voorste luidspreker, en bij gebruik van de televisieluidspreker als de centrale luidspreker en woofer

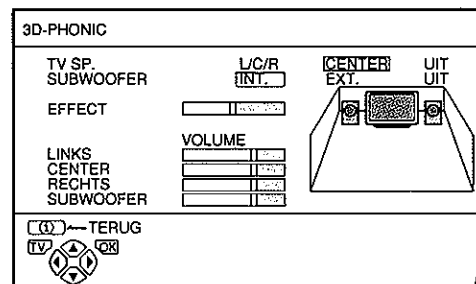

TV SP.: CENTER

SUBWOOFER: INT.

EFFECT: Stel het volume in.

VOLUME (LINKS/CENTER/RECHTS/SUBWOOFER): Stel de balans van de luidsprekers in.

■ Instelling voor gebruik van een externe voorste luidspreker en subwoofer, en bij gebruik van de televisieluidspreker als de centrale luidspreker

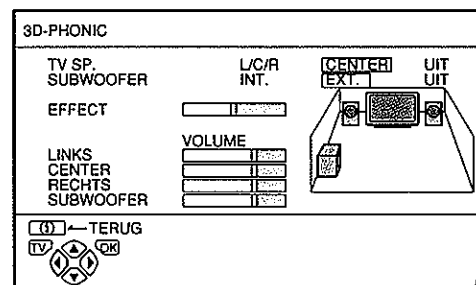

TV SP.: CENTER

SUBWOOFER: EXT.

EFFECT: Stel het volume in.

VOLUME (LINKS/CENTER/RECHTS/SUBWOOFER): Stel de balans van de luidsprekers in.



Aanwijzing:

Als u alleen een externe voorste luidspreker gebruikt die voldoende groot is voor de bastonen, en als u tevens de bastonen met de voorste luidspreker weergeeft, Zet SUBWOOFER op UIT. Als u deze anders instelt, worden de bastonen niet door de externe voorste luidspreker weergegeven. Als u een voorste luidspreker met subwoofer vanaf dezelfde versterker gebruikt, stel u de SUBWOOFER in op UIT.

Instelling DOLBY SURROUND

Stel de onderwerpen in het submenu van de DOLBY SURROUND-functie op de juiste wijze in, en gebruik het testsignaal om het volumeniveau vande luidsprekers in te stellen, zodat u uniform naar de geluiden ervan kunt luisteren. Voer deze handeling in ieder geval uit voordat u de DOLBY DIGITAL/PRO LOGIC-functie gaat gebruiken.

1 Kies met de ▼/▲-toetsen DOLBY SURROUND. Druk vervolgens op de toets ►

Het submenu van de functie DOLBY SURROUND verschijnt in beeld.

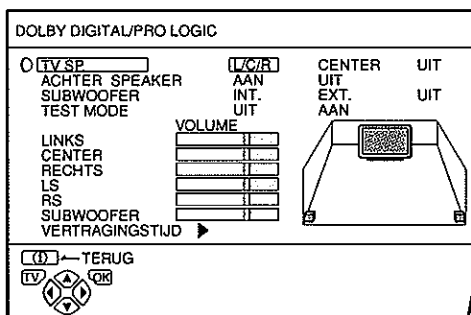

D0047-NL

2 Kies met de ▼/▲-toetsen een onderwerp. Druk vervolgens op de ◀/▶-toetsen om de instelling te wijzigen

TV SP.:

L/C/R:

Selecteer deze bij gebruik van een televisieluidspreker.

CENTER:

Selecteer deze bij gebruik van externe L/R-luidsprekers voor, en waarbij u de televisieluidspreker als centrale luidspreker gebruikt.

UIT:

Selecteer deze als u een externe voorste luidspreker wilt gebruiken. De televisieluidspreker geeft nu geen geluid.

- De instellingen 3D-PHONIC TV SP. en GELUID INSTELLING in het menu LUIDSPREKER worden gewijzigd, als de TV SP.-instelling wordt gewijzigd.

ACHTER SPEAKER:

AAN:

Selecteer deze als surround-luidsprekers zijn aangesloten.

UIT:

Selecteer deze als er geen surround-luidsprekers zijn aangesloten.

SUBWOOFER:

INT.:

Kies voor gebruik van de TV-woofer voor de bastonen.

- De bastonen worden niet door de andere luidsprekers afgegeven.

EXT.:

Selecteer deze als u een externe subwoofer wilt gebruiken. De TV-woofer geeft nu geen geluid.

- De bastonen worden niet door de andere luidsprekers afgegeven.

UIT:

Selecteer deze wanneer u zowel de TV-woofer als de externe subwoofer niet wilt gebruiken.

- De bastonen worden afgegeven door de voorste L/R-luidsprekers.

- De instellingen 3D-PHONIC SUBWOOFER en GELUID INSTELLING in het menu SUBWOOFER worden gewijzigd, als de SUBWOOFER-instelling wordt gewijzigd.

TEST MODE/VOLUME (LINKS/CENTER/RECHTS/ LS/RS/ SUBWOOFER):

Stel de volume-balans van de luidsprekers zo in, dat een correct surround-effect kan worden gerealiseerd.

Als de andere instellingen zijn voltooid, maak dan de instelling volgens "Stel de volume-balans in met de TEST MODE" op pagina 27.

VERTRAGINGSTIJD:

Afhankelijk van de opstelling van de luidsprekers kan een vertraging worden toegepast op SURROUND (surround-geluid) en CENTER (centraal geluid). Selecteer VERTRAGINGSTIJD en druk op de knop ► om naar het menu VERTRAGINGSTIJD te gaan. De VERTRAGINGSTIJD wordt gewijzigd in stappen van 1ms, iedere keer dat de knoppen ◀/► worden ingedrukt.

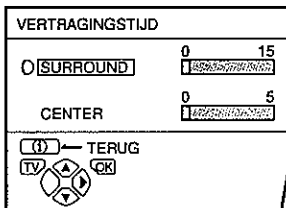

D0048-NL

- Het CENTER (centrale geluid) VERTRAGINGSTIJD kan alleen worden ingesteld als de TV SP. ingesteld is op CENTER.
- Het SURROUND (surroundgeluid) VERTRAGINGSTIJD kan alleen worden ingesteld als de ACHTER SPEAKER ingesteld is op AAN.
- Het VERTRAGINGSTIJD-menu wordt niet getoond als TV SP. ingesteld is op L/C/R of UIT en ACHTER SPEAKER ingesteld is op UIT.

3 Druk op de toets OK om de instelling te voltooien

Het menu verdwijnt.

■ Instelling bij gebruik van surround-luidsprekers aangesloten op het televisietoestel

Nadere gegevens over het aansluiten en opstellen van de surround-luidsprekers vindt u op "Extra geluidswaergave-apparatuur gebruiken" op pagina 44.

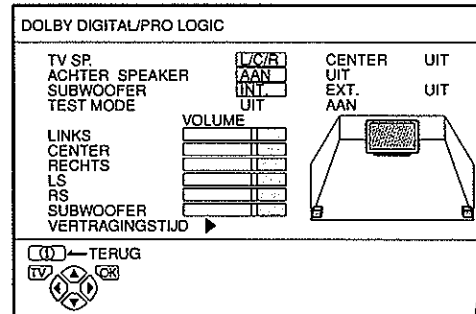

D03047-NL

TV SP.: L/C/R
 ACHTER SPEAKER: AAN
 SUBWOOFER: INT.
 VOLUME (LINKS/CENTER/RECHTS/ LS/RS/SUBWOOFER): Stel de balans van de luidsprekers in.
 VERTRAGINGSTIJD: Stel afhankelijk van de plaatsing van de luidsprekers in.

■ Instellingen bij gebruik van een externe luidspreker voor, met surround-luidsprekers aangesloten op het televisietoestel

Nadere gegevens over het aansluiten en opstellen van de surround-luidsprekers en externe luidsprekers voor, vindt u op "Extra geluidswaergave-apparatuur gebruiken" op pagina 44.

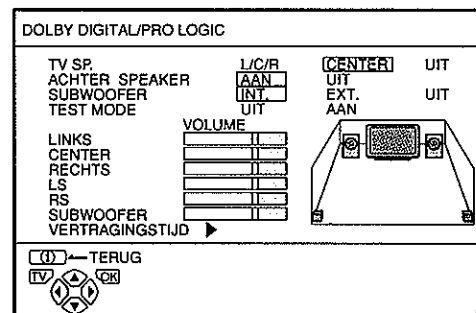

D1047-NL

TV SP.: CENTER
 ACHTER SPEAKER: AAN
 SUBWOOFER: INT.
 VOLUME (LINKS/CENTER/RECHTS/ LS/RS/SUBWOOFER): Stel de balans van de luidsprekers in.

VERTRAGINGSTIJD: Stel afhankelijk van de plaatsing van de luidsprekers in.

■ **Instellingen bij gebruik van een externe luidspreker voor en subwoofer, met surround-luidsprekers aangesloten op het televisietoestel**

Nadere gegevens over het aansluiten en opstellen van de surround-luidsprekers en externe luidsprekers voor en subwoofer vindt u op "Extra geluidswaergave-apparaatuuur gebruiken" op pagina 44.

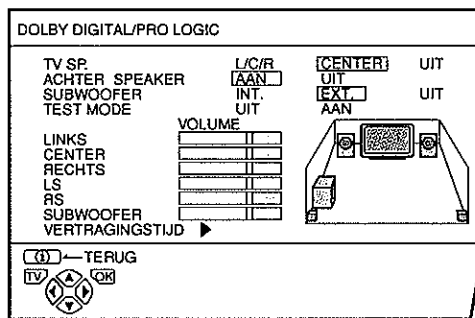

TV SP.: CENTER
 ACHTER SPEAKER: AAN
 SUBWOOFER: EXT.
 VOLUME (LINKS/CENTER/RECHTS/ LS/ RS/SUBWOOFER): Sstel de balans van de luidsprekers in.
 VERTRAGINGSTIJD: Stel afhankelijk van de plaatsing van de luidsprekers in.

Aanwijzing:

Als u alleen een externe voorste luidspreker gebruikt die voldoende groot is voor de bastonen, en als u tevens de bastonen met de voorste luidspreker weergeeft, Zet SUBWOOFER op UIT. Als u deze anders instelt, worden de bastonen niet door de externe voorste luidspreker weergegeven. Als u een voorste luidspreker met subwoofer vanaf dezelfde versterker gebruikt, stel u de SUBWOOFER in op UIT.

■ **Stel de volume-balans in met de TEST MODE**

Gebruik het testsignaal om het volume-niveau van elke luidspreker afzonderlijk in te stellen, zodanig dat ze alle aan elkaar gelijk worden.

Vorbereidingen:

- Het volume van het televisietoestel kan niet worden afgesteld nadat het menu is weergegeven. Verhoog het volume van het televisietoestel tot ongeveer 10 voordat u het menu oproept.

1 Roep het submenu van de functie DOLBY DIGITAL/PRO LOGIC op

2 Kies met de ▼/▲-toetsen TEST MODE. Druk vervolgens op de ◀/▶-toetsen om AAN te kiezen

De testsignalen worden om beurten op elke luidspreker gezet.

- Het testsignaal voor de subwoofer wordt niet gegeven.

Bij gebruik van het systeem met luidspreker voor en/of subwoofer-systeem met de TV:

Schakel alle versterkers in, verhoog geleidelijk de volumeniveaus van de versterkers totdat het geluid dat uit elke aangesloten luidspreker komt ongeveer gelijk is aan het geluid dat uit de televisieluidsprekers komt. Let erop, dat een te hoog ingesteld versterkervolume schadelijk kan zijn voor de luidsprekers.

Het testsignaal stoppen:

Druk op de toetsen ▼/▲ om TEST MODE te selecteren en druk hierna op de toetsen ◀/▶ om UIT te selecteren.

3 Druk op de toetsen ▼/▲ om het geluidsniveau van elke luidspreker in te stellen

Stel de geluidsniveaud zo in dat u met hetzelfde volume de geluiden kunt horen als wanneer u op uw gewoonlijke plaats naar de televisie zou kijken.

LINKS/RECHTS:

Van de voorste luidsprekers, de linker of de rechter

CENTER:

De centrale luidspreker

LS/RS:

Van de surround-luidsprekers, de linker of de rechter

Als ACHTER SPEAKER ingesteld is op UIT, LS en RS niet worden getoond.

SUBWOOFER:

TV-woofer of externe subwoofer

- In de TEST MODE wordt geen testsignaal door de subwoofer afgegeven. Na met de TEST MODE de balans van de andere luidsprekers te hebben ingesteld, kunt u het testsignaal stoppen en het volume van de subwoofer instellen door enkele feitelijke geluiden af te spelen.

4 Druk op de toets OK om de instellingen te voltooien

Het menu verdwijnt.

Bij gebruik van het systeem met de luidspreker voor of subwoofer-systeem met de TV wordt aanbevolen deze TEST MODE te gebruiken voor het instellen van de luidsprekervolumeniveaus, steeds als u het systeem gebruikt.

EXT. INSTELLING

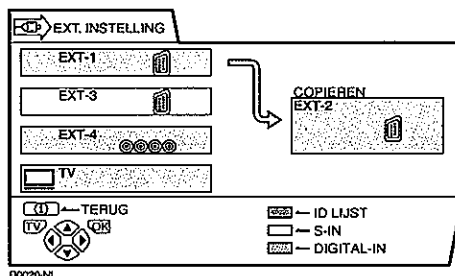

■ S-IN (S-VIDEO-invoer)

Als u apparatuur aansluit (zoals een S-VHS-videorecorder) dat een S-VIDEO-sigitaal (Y/C-sigitaal) kan uitzenden, kunt u genieten van de fraaie beeldweergave van het S-VIDEO-sigitaal (Y/C-sigitaal).

Vorbereidingen:

- Lees eerst de gebruiksaanwijzing van het apparaat en "Verdere voorbereidingen" op pagina 42 goed door en sluit hierna het apparaat aan op de TV. Volg daarna de gebruiksaanwijzing van het apparaat op om het apparaat zo in te stellen dat er een S-VIDEO-sigitaal (Y/C-sigitaal) wordt uitgestuurd naar de TV.

- Stel nooit in op S-IN (S-VIDEO-invoer) voor een EXT-aansluiting waarop een apparaat is aangesloten dat geen S-VIDEO (Y/C-sigitaal) uit kan sturen. Als de instelling verkeerd is gemaakt, zal er geen beeld zijn.

1 Kies een EXT-aansluiting

2 Druk de gele toets in en stel in op S-IN (S-VIDEO-invoer).

Druk hierna op de toets OK

Het symbool S-IN (S-VIDEO-invoer) wordt weergegeven. U kunt nu kijken naar weergave van een S-VIDEO-sigitaal (Y/C-sigitaal) in plaats van naar dat van een gewoon videosigitaal (samengesteld sigitaal).

Om de instelling S-IN (S-VIDEO-invoer) uit te schakelen:

Druk de gele toets in zodat het symbool S-IN (S-VIDEO-invoer) verdwijnt. De weergave van het gewone videosigitaal (samengesteld sigitaal) wordt nu weer hervat.

- De EXT-1-aansluiting ondersteunt geen S-VIDEO-sigitaal (Y/C-sigitaal) en u kunt geen S-IN (S-VIDEO-invoer) in de EXT-1-aansluiting instellen.
- Door de instelling S-IN (S-VIDEO-invoer) wordt de letter veranderd van "E" in "S". Bijvoorbeeld: "E2" wordt veranderd in "S2".
- Zelfs een apparaat dat een S-VIDEO-sigitaal (Y/C-sigitaal) kan uitzenden, kan wel eens een gewoon videosigitaal (samengesteld sigitaal) uitzenden, afhankelijk van de gemaakte instellingen. Als er geen beeld verschijnt omdat de instelling S-IN (S-VIDEO-invoer) is gemaakt, raadpleeg dan nogmaals de gebruiksaanwijzing van het apparaat en maak de juiste instelling.

■ DIGITAL-IN

Als u een apparaat (zoals een DVD-speler) aansluit waarmee Dolby Digital een geluidssignaal kan worden afgegeven, kunt u luisteren naar Dolby Digital-geluidswaergave.

Vorbereidingen:

- Om naar Dolby Digital-geluid te luisteren sluit u een apparaat op uw televisietoestel aan volgens "Luisteren naar Dolby Digital-geluid" op pagina 44.
- Als DIGITAL-IN per abuis in ingesteld en er geen apparaat is aangesloten op DIGITAL AUDIO IN, dan wordt er geel geluidssignaal afgegeven.

1 Druk op de ▼/▲- of ◀/▶-toetsen om een EXT-aansluiting te kiezen.

2 Druk op de groene knop om de DIGITAL-IN in te stellen

Druk meerdere malen op de groene knop totdat de markering overeenkomt met de soort aangesloten kabel op de DIGITAL AUDIO IN-aansluiting.

- ◉ : Selecteer deze markering bij een aangesloten coaxaalkabel.
- ◻ : Selecteer deze markering bij een aangesloten optische kabel.

Om de functie DIGITAL-IN uit te schakelen:

Druk op de groene knop om de markering DIGITAL-IN uit te schakelen.

3 Druk op de toets OK om de instelling te voltooien

Het menu verdwijnt.

- DIGITAL-IN kan niet worden ingesteld voor de TV-aansluiting en EXT-4-aansluiting.
- Deze TV werkt alleen met Dolby Digital-geluidswaergave. Als er geen geluid uit de luidsprekers komt, annuleer dan de DIGITAL-IN-instelling en stel in op normaal analoog geluid.

■ ID LIJST

U kunt iedere EXT-aansluiting een naam geven, die overeenkomt met het apparaat dat er op is aangesloten. Als u een EXT-aansluiting een naam geeft, verschijnt het nummer van de EXT-aansluiting, samen met de naam in beeld.

1 Kies een EXT-aansluiting

2 Druk de blauwe toets in om de lijst met namen (ID LIJST) weer te geven

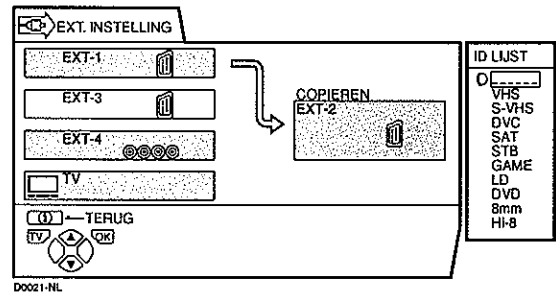

3 Gebruik de ▼/▲-toetsen om een naam te kiezen. Druk hierna op de toets OK

De ID LIJST verdwijnt en de naam is toegewezen aan de EXT-aansluiting.

- U kunt geen naam voor een EXT-aansluiting toewijzen die niet voorkomt in de lijst met namen (ID LIJST).

Om een naam die aan een EXT-aansluiting is toegewezen te wissen:
Kies een blanco ruimte.

4 Druk op de toets OK om de instelling te voltooien

■ COPIEREN

U kunt een signaalbron kiezen voor waergave via de EXT-2-aansluiting.

U kunt ieder ingangssignaal kiezen van een apparaat dat is aangesloten op de EXT-aansluiting of het beeld en geluid van het TV-kanaal waar u naar kijkt en het signaal ervan uitsturen naar de EXT-2-aansluiting.

1 Gebruik de ◀/▶-toetsen om de pijl in het menu te kiezen

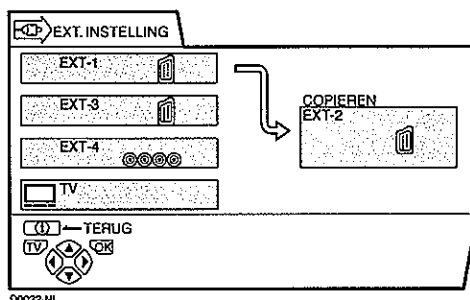

2 Gebruik de ▼/▲-toetsen om een EXT-aansluiting of TV te kiezen. Druk hierna op de toets OK

De pijl in het menu stelt een signaalstroom voor. De linkerkant van de pijl vertegenwoordigt een signaal dat wordt uitgestuurd door de EXT-2-aansluiting.

EXT-1/EXT-3/EXT-4:

Het uitgangssignaal van een apparaat dat is aangesloten op de EXT-aansluiting, gaat door de TV en wordt uitgestuurd bij de EXT-2-aansluiting.

TV:

Ook de signalen van het beeld en geluid van het TV-kanaal waarop u heeft afgestemd worden via de EXT-2-aansluiting uitgestuurd.

- Tijdens opnemen van een programma kunt u de TV niet uitschakelen. Als u de TV uitschakelt wordt de signaaluitvoer bij de EXT-2-aansluiting uitgeschakeld.
- Als u voor het uitgangssignaal het signaal van een EXT-aansluiting kiest, kunt u een TV-uitzending bekijken of de weergave van het apparaat dat is aangesloten op een andere EXT-aansluiting en ondertussen het beeld en geluid opnemen van een apparaat dat is aangesloten op de EXT-aansluiting naar een videorecorder die is aangesloten op de EXT-2-aansluiting.
- De RGB-signalen van de TV-spelletjes kunnen niet worden uitgevoerd. Teletekst-uitzendingen kunnen niet worden uitgestuurd.

- Het geluid van de EXT-aansluiting bij instelling op DIGITAL-IN wordt niet via de EXT-2-aansluiting uitgezonden.

MOGELIJKHEDEN

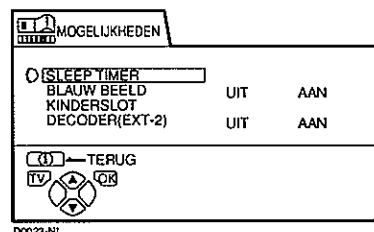

■ SLEEP TIMER

U kunt de TV na een bepaalde opgegeven tijdsduur automatisch laten uitgaan.

1 Kies SLEEP TIMER en druk hierna op de toets OK

Het submenu van de functie SLEEP TIMER verschijnt in beeld.

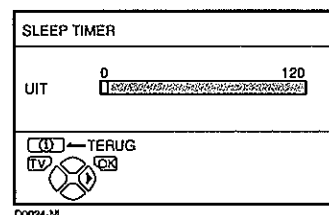

2 Gebruik de ◀/▶-toetsen om de gewenste tijdsduur in te stellen. Druk hierna op de toets OK

U kunt voor deze sluimerduur maximaal 120 minuten instellen (2 uur), in stappen van 10 minuten.

- Een minuut voordat de functie SLEEP TIMER de TV uitschakelt, verschijnt de aanduiding "GOEDE NACHT!".
- De functie SLEEP TIMER kan niet worden gebruikt om de TV helemaal uit te schakelen.
- Als de functie SLEEP TIMER is ingeschakeld, kunt u het submenu van de functie SLEEP TIMER weer in beeld brengen om de resterende tijdsduur van de functie SLEEP TIMER te controleren en/of te veranderen. Druk op de toets **OK** om het menu te verlaten nadat u de resterende tijdsduur heeft gecontroleerd en/of veranderd.

Om de functie SLEEP TIMER uit te schakelen:

Gebruik de toets ◀ om de tijdsduur in te stellen op "UIT".

■ BLAUW BEELD

U kunt de TV zo instellen dat het scherm blauw en het geluid gedempt wordt, als er geen signaal is of als het signaal heel zwak is of als er geen invoer van een extern apparaat is.

AAN:

Deze functie is ingeschakeld.

UIT:

Deze functie is uitgeschakeld.

■ KINDERSLOT

Als er zenders zijn waarvan u niet wilt dat uw kinderen ernaar kijken, kunt u de functie KINDERSLOT gebruiken om dat TV-kanaal te vergrendelen. Als een kind nu een programmanummer (PR) kiest waaronder een vergrendelde zender is vastgelegd, verandert het scherm in een egaal blauw scherm, de aanduiding  (KINDERSLOT) verschijnt in beeld en de zender kan niet worden bekeken. Dit kinderslot kan alleen worden bekeken als u, met een speciale handeling, een van te voren ingesteld ID-nummer invoert. Het kinderslot kan niet op andere wijze worden opgeheven en iemand die het nummer niet heeft kan de zender niet bekijken.

Inschakelen van de functie KINDERSLOT

1 Kies KINDERSLOT en druk hierna op de toets 0 (AV)

"STEL ID NR. IN" (instelscherm voor het ID-nummer) verschijnt.

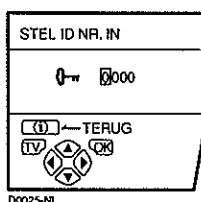

D0025-NL

2 Voer een ID-nummer in

1 Gebruik de ▼/▲-toetsen om een nummer te kiezen.

2 Gebruik de ◀/▶-toetsen om de cursor te verplaatsen.

3 Druk op de toets OK

Het submenu van KINDERSLOT komt in beeld.

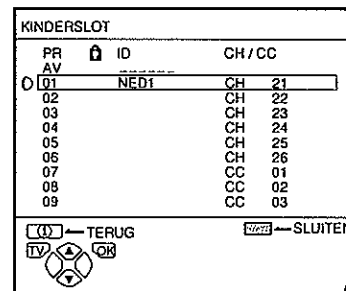

D0026-NL

4 Gebruik de ▼/▲-toetsen om een TV-kanaal te kiezen

Iedere keer dat u een ▼/▲-toetsen indrukt, verandert het programmanummer (PR) en het beeld van de zender die is vastgelegd onder dat programmanummer (PR) verschijnt op het scherm.

5 Druk op de blauwe toets en schakel de functie KINDERSLOT in. Druk hierna op de toets OK

 (KINDERSLOT) verschijnt en het kanaal is vergrendeld.

De functie KINDERSLOT weer uitschakelen (het kinderslot opheffen):

Druk nogmaals op de blauwe toets.  (KINDERSLOT) verdwijnt.

Om het gemakkelijke uitschakelen van de functie KINDERSLOT ongedaan te maken, verdwijnt het menu als u de functie KINDERSLOT kiest en op de toets OK drukt, net als bij de normale bediening van menu's.

Bekijken van een kanaal dat vergrendeld is met de kinderslotfunctie

- 1 Kies met de nummertoeetsen of met de PR LIJST een programmanummer (PR) waaronder een vergrendelde zender vastligt**

Het scherm wordt blauw en  (KINDERSLOT) verschijnt. U kunt dit TV-kanaal niet bekijken.

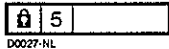

- 2 Druk op de toets  (Informatie) om "ID. NR." (het ID. NR.-invoerscherm) weer te geven**

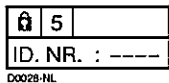



- 3 Gebruik de nummertoeetsen om het ID-nummer in te voeren**

Het slot wordt tijdelijk opgeheven en u kunt het programma bekijken.

Als u het ID-nummer bent vergeten:

Voer stap 1 uit van "Inschakelen van de functie KINDERSLOT". Nadat u het ID-nummer heeft bevestigd, drukt u op de toets **TV** om het menu te verlaten.

- Zelfs als u het kinderslot tijdelijk opheft, betekent dit niet dat de functie KINDERSLOT voor dat kanaal is opgeheven. De volgende keer dat iemand het vergrendelde kanaal wil bekijken, is dit nog steeds vergrendeld.
- Als u de vergrendeling en de functie KINDERSLOT helemaal wilt opheffen, moet u de bedieningshandelingen opnieuw uitvoeren van "Inschakelen van de functie KINDERSLOT".
- Om het makkelijk kiezen van een programmanummer (PR) waaronder een vergrendelde zender is vastgelegd, te verhinderen, is dat programmanummer (PR) zo ingesteld dat er niet op kan worden ingesteld met behulp van de /-toetsen of de bedieningstoetsen van de TV.

- Om een te makkelijk uitschakelen van het kinderslot te verhinderen, is "ID. NR." (het ID. NR.-invoerscherm) zo ingesteld dat dit niet verschijnt tenzij u de toets  (Informatie) indrukt.

■ DECODER (EXT-2)

U kunt deze functie alleen gebruiken als u een decoder aansluit met een videorecorder die compatibel is met T-V LINK aangesloten op de EXT-2-aansluiting. Om deze functie te gebruiken, raadpleegt u "Gebruik van de functie DECODER (EXT-2)" op pagina 41.

Let op

- Als u geen decoder met een videorecorder die compatibel is met T-V LINK, aangesloten hebt op de EXT-2-aansluiting en u stelt deze functie per ongeluk in op "AAN", zal het beeld/geluid van een zender die u wilt bekijken, niet doorkomen.

INSTELLEN

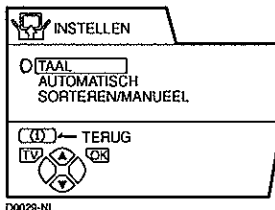

■ TAAL

U kunt de taal kiezen die u wilt gebruiken voor de aanduidingen op het scherm, uit de lijst met talen in het menu.

1 Kies TAAL en druk hierna op de toets OK

Het submenu van de functie TAAL verschijnt in beeld.

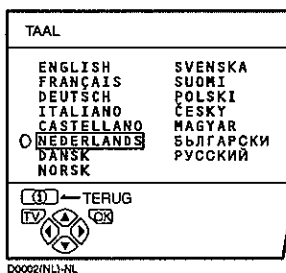

2 Gebruik de ◀/▶- en ▼/▲-toetsen om een taal te kiezen. Druk hierna op de toets OK

■ AUTOMATISCH

U kunt TV-kanalen die bij u goed worden ontvangen automatisch registreren en vastleggen onder de programmanummers (PR) in de TV door de volgende stappen uit te voeren.

1 Kies AUTOMATISCH. Druk hierna op de toets OK

Het menu LAND verschijnt als submenu van de functie AUTOMATISCH. Er zijn twee LAND-menu's. Bij indrukken van de gele toets verandert het menu LAND als volgt:

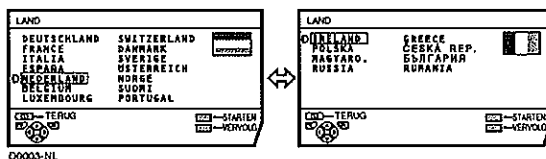

2 Druk op de ◀/▶- en ▼/▲-toetsen om het land te kiezen waar u zich bevindt

3 Druk op de blauwe toets om de functie AUTOMATISCH in te schakelen

Het menu AUTOMATISCH verschijnt en de ontvangen TV-kanalen worden automatisch vastgelegd onder de programmanummers (PR).

- Om de functie AUTOMATISCH te annuleren drukt u op de toets TV.

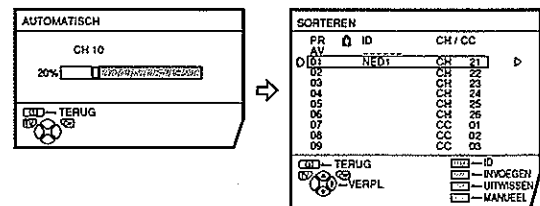

Nadat de TV-kanalen zijn vastgelegd onder de programmanummers (PR), verschijnt het menu SORTEREN.

- U kunt nu de programmanummers (PR) gaan bewerken met behulp van de functie SORTEREN/MANUEEL. Voor meer details raadpleegt u "SORTEREN/MANUEEL" op pagina 34.
- Als u de functie SORTEREN/MANUEEL niet wilt gebruiken, ga dan naar de volgende stap.

Als de aanduiding "ACI START/ACI OVERSLAAN" in het menu AUTOMATISCH verschijnt:

U kunt de functie ACI (automatische kanaalinstelling) gebruiken om de ACI-gegevens te decoderen en vervolgens alle TV-zenders snel vast te leggen. Zie "Gebruik van de functie ACI" op pagina 39 voor nadere bijzonderheden over het gebruik van de functie ACI. Wilt u de functie ACI niet gebruiken, druk dan op de ▼/▲-toetsen om ACI OVERSLAAN te kiezen en druk vervolgens op OK.

4 Druk op de toets OK om het menu T-V LINK weer te geven

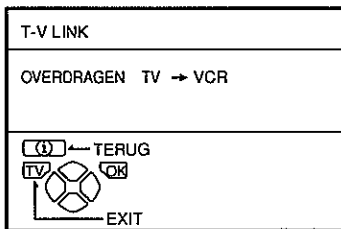

5 Als u geen T-V LINK-compatibele videorecorder hebt aangesloten:

Druk op de toets **TV** om het menu T-V LINK te verlaten.

Als u een T-V LINK-compatibele videorecorder op de EXT-2-aansluiting hebt aangesloten:

Volg de bedieningsprocedure "Versturen van de gegevens naar een videorecorder" op pagina 40 om de gegevens van de programmanummers (PR) te versturen.

- Als uw TV de zendernaam van het TV-kanaal kan herkennen, wordt deze (ID) automatisch vastgelegd onder het programmanummer (PR) waaronder ook de zender is vastgelegd.
- Als een zender waarnaar u wilt kijken niet onder een programmanummer (PR) is vastgelegd, leg deze dan handmatig vast met behulp van de functie MANUEEL. Voor meer details raadpleegt u "SORTEREN/MANUEEL" op pagina 34.
- Het TV-kanaal is niet vastgelegd onder een programmanummer PR 0 (AV). Als u een zender wilt vastleggen onder PR 0 (AV), doe dit dan handmatig met behulp van de functie MANUEEL. Voor meer details raadpleegt u "SORTEREN/MANUEEL" op pagina 34.

■ SORTEREN/MANUEEL

De functies SORTEREN/MANUEEL zijn verdeeld in twee types: bewerken van de programmanummers (PR) (SORTEREN-functies) en handmatig vastleggen van een TV-kanaal onder een programmanummer (PR) (MANUEEL-functie). Hieronder vindt u meer details over deze functies:

Let op

- Als u de functies VERPL., UITWISSEN of INVOREGEN gebruikt, wordt de lijst met programmanummers (PR) herschreven. Daarom zullen de programmanummers (PR) van sommige zenders veranderen.
- Als u de functie MANUEEL gebruikt voor een zender waarvoor een kinderslot staat ingesteld met de functie KINDERSLOT, wordt het kinderslot, ofwel de functie KINDERSLOT, voor die zender ongedaan gemaakt.
- Als u de functie MANUEEL gebruikt voor een zender waarvoor de functie DECODER (EXT-2) is ingesteld op AAN, wordt de instelling van de functie DECODER (EXT-2) teruggezet naar UIT.
- Als er reeds een zender is vastgelegd onder PR 99, en u gebruikt de functie INVOREGEN, dan wordt deze zender gewist.

1 Kies SORTEREN/MANUEEL en druk hierna op de toets OK

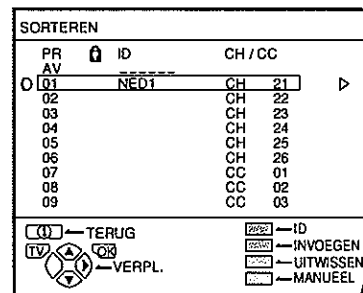

- Voor programmanummer PR 0 verschijnt "AV" in de lijst met programmanummers (PR).
- Er verschijnt geen EXT-aansluitingnummer in de lijst met programmanummers (PR).
- Het CH/CC-nummer is een nummer dat uniek is voor de TV en correspondeert met het kanaalnummer van een TV-kanaal. Voor de relatie tussen een kanaalnummer en een CH/CC-nummer, raadpleegt u "CH/CC-nummers" op pagina 47.



2 Volg de aanwijzingen voor de functie die u wilt gebruiken en bedien de functie

VERPL.:

Met deze functie kunt u het programmanummer (PR) van een TV-kanaal veranderen.

ID:

Met deze functie kunt u een zendernaam registreren (ID) bij een TV-kanaal.

INVOEGEN:

Met deze functie kunt u een nieuw TV-kanaal toevoegen aan de reeds bestaande lijst met programmanummers (PR) door gebruik te maken van het CH/CC-nummer.

- U kunt de functie INVOEGEN niet gebruiken als u het kanaalnummer van een zender niet kent. Gebruik de functie MANUEEL om een TV-kanaal vast te leggen in de lijst met programmanummers (PR).

UITWISSEN:

Met deze functie kunt u een ongewenste zender wissen.

MANUEEL:

Met deze functie kunt u handmatig een TV-kanaal vastleggen onder een programmanummer (PR).

3 Druk op de toets OK om de instellingen te voltooien

Het menu T-V LINK verschijnt.

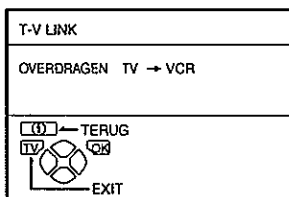

4 Als u geen T-V LINK-compatibele videorecorder hebt aangesloten:

Druk op de toets **TV** om het menu T-V LINK te verlaten.

Het menu T-V LINK verdwijnt en alle instellingen zijn voltooid.

Als u een T-V LINK-compatibele videorecorder op de EXT-2-aansluiting hebt aangesloten:

Volg de bedieningsprocedure "Versturen van de gegevens naar een videorecorder" op pagina 40 om de gegevens van de programmanummers (PR) naar de videorecorder te versturen.

VERPL.

1 Gebruik de ▼/▲-toetsen om een TV-kanaal te kiezen

Iedere keer dat u een toets ▼/▲ indrukt, verandert het programmanummer (PR) en verschijnt het beeld van de zender die is vastgelegd onder dat programmanummer (PR) op het scherm.

2 Druk op de toets ► om de functie VERPL. in te schakelen

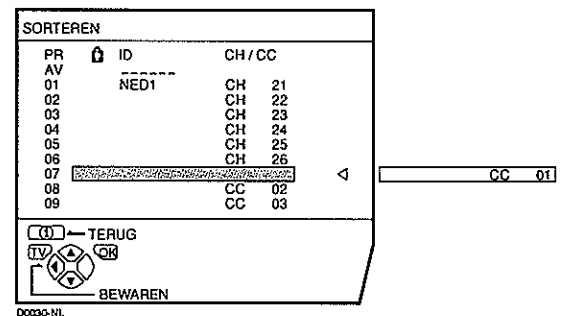

3 Gebruik de ▼/▲-toetsen om een nieuw programmanummer te kiezen (PR)

Om de functie VERPL. uit te schakelen:

Druk op de toets **i** (Informatie).

4 Gebruik de toets ◀ om het programmanummer (PR) van een TV-kanaal vast te leggen onder een ander programmanummer (PR)

ID

1 Gebruik de ▼/▲-toetsen om een TV-kanaal te kiezen

Iedere keer dat u een toets ▼/▲ indrukt, verandert het programmanummer (PR) en verschijnt het beeld van de zender die is vastgelegd onder dat programmanummer (PR) op het scherm.

2 Druk op de rode toets om de functie ID te starten

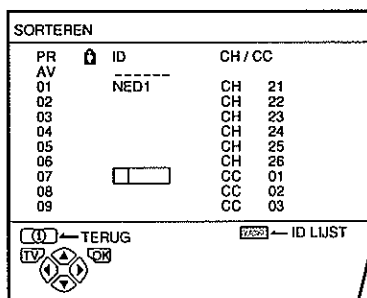

D0031-NL

3 Gebruik de ▼/▲-toetsen om het eerste teken te kiezen voor de zendernaam (ID) die u wilt toewijzen aan het TV-kanaal

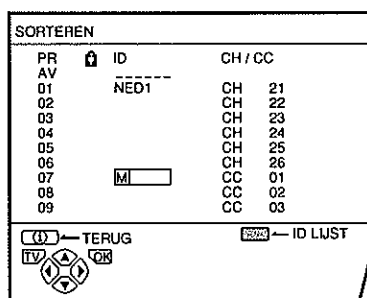

D0032-NL

4 Druk op de blauwe knop om de ID LIJST (lijst met kanaalnamen) weer te geven

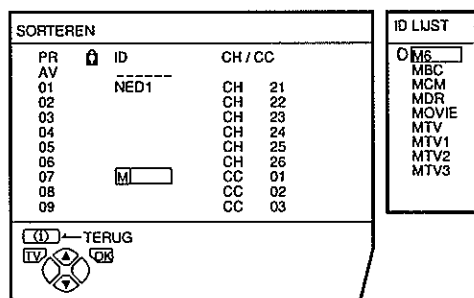

D0033-NL

5 Gebruik de ▼/▲-toetsen om de zendernaam (ID) te kiezen

Om de functie ID uit te schakelen: Druk op de toets ⓘ (Informatie).

6 Druk op de toets OK om een zendernaam (ID) aan een TV-kanaal toe te wijzen

- U kunt een zelf gekozen zendernaam (ID) toewijzen aan ieder gewenst TV-kanaal. Als u klaar bent met stap 3, ga dan niet naar stap 4, maar gebruik de ◀/▶-toetsen om de cursor te verplaatsen en de ▼/▲-toetsen om het volgende teken te kiezen voor de zendernaam (ID). Druk hierna op de toets OK om de zendernaam (ID) toe te wijzen aan het TV-kanaal.

INVOEGEN

Vorbereidingen:

- U dient een CH/CC-nummer te vinden dat uniek is voor deze TV en dat correspondeert met het kanaalnummer van de zender. Zoek het corresponderende CH/CC-nummer op in de tabel "CH/CC-nummers" op pagina 47, gebaseerd op het kanaalnummer van de zender.
- Als de instelling LAND geen FRANCE is, gebruik dan een tweecijferig CH/CC-nummer. Als de instelling LAND FRANCE is, gebruik dan een driecijferig CH/CC-nummer.
- Als u een TV-kanaal (SECAM-L-systeem) van een Franse zender toevoegt, vergeet dan niet om LAND in te stellen op FRANCE. Als de LAND-instelling niet FRANCE is, volg dan de beschrijving "Wijziging van de instelling LAND" op pagina 40 om de instelling LAND te veranderen in FRANCE, en start hierna de functie INVOEGEN.

1 Gebruik de ▼/▲-toetsen om een programmanummer (PR) te kiezen waaronder u een nieuwe zender wilt vastleggen

2 Druk op de groene toets en start de functie INVOEGEN

SORTEREN			
PR	ID	CH / CC	
AV	NED1	CH	21
01		CH	22
02		CH	23
03		CH	24
04		CH	25
05		CH	26
06		CH	**
07		CC	02
08		CC	03
09			

D0034-NL

3 Gebruik de ▼/▲-toetsen om op "CC" of "CH" in te stellen, afhankelijk van het CH/CC-nummer van het TV-kanaal

Als de instelling LAND FRANCE is: Kies "CH1", "CH2", "CC1" of "CC2".

Om de functie INVOEGEN uit te schakelen:

Druk op de toets (i) (Informatie).

4 Gebruik de nummertoeetsen om het resterende CH/CC-nummer in te voeren

De TV schakelt over naar de stand voor vastleggen.

Als het vastleggen voltooid is, verschijnt het beeld van de zender op het scherm.

- Het CH/CC-nummer is een nummer dat de uitzendfrequentie doorgeeft aan de TV. Als de TV het TV-kanaal niet kan vinden dat hoort bij de uitzendfrequentie die wordt gegeven door het CH/CC-nummer, verschijnt er geen beeld.

UITWISSEN

1 Gebruik de ▼/▲-toetsen om een TV-kanaal te kiezen

Iedere keer dat u een toets ▼/▲ indrukt, verandert het programmanummer (PR) en verschijnt het beeld van de zender die is vastgelegd onder dat programmanummer (PR) op het scherm.

2 Druk op de gele toets om het TV-kanaal te wissen

Het TV-kanaal wordt gewist uit de lijst met programmanummers (PR).

MANUEEL

Vorbereidingen:

- Als u een TV-kanaal (SECAM-L-systeem) van een Franse zender toevoegt, vergeet dan niet om LAND in te stellen op FRANCE. Als de LAND-instelling niet FRANCE is, volg dan de beschrijving "Wijziging van de instelling LAND" op pagina 40 om de instelling LAND te veranderen in FRANCE, en start hierna de functie MANUEEL.

1 Gebruik de ▼/▲-toetsen om een programmanummer (PR) te kiezen waaronder u een nieuwe zender wilt vastleggen

2 Druk op de blauwe toets om de functie MANUEEL in te schakelen

Aan de rechterzijde, naast het CH/CC-nummer, verschijnt het SYSTEEM (zendersysteem) van de zender.

MANUEEL			
PR	ID	CH / CC	
AV	NED1	CH	21
01		CH	22
02		CH	23
03		CH	24
04		CH	25
05		CH	26
06		CC	01 (B/G)
07		CC	02
08		CC	03
09			

D0035-NL

Om de functie MANUEEL uit te schakelen:

Druk op de toets (i) (Informatie).

3 Gebruik de toets ► om in te stellen op het SYSTEEM (zendersysteem) van het TV-kanaal dat u wilt vastleggen

TV-kanaal (SECAM-L systeem) van een Franse zender:

Zet SYSTEEM op "L". Als het staat ingesteld op iets anders dan "L", dan kunt u het TV-kanaal van het SECAM-L-systeem niet ontvangen.

Overige TV-kanalen:

Als u het juiste zendersysteem niet kent, stel SYSTEEM dan in op "B/G". Als "B/G" niet juist is, zult u geen normaal geluid horen als de TV een TV-kanaal vindt.

Probeer in dit geval de instelling voor SYSTEEM nogmaals te maken, maar op de juiste wijze, zodat de ontvangst goed is.

4 Druk op de groene of rode toets om het zoeken naar een zender te starten

Het zoeken stopt als de TV een zender heeft gevonden. Vervolgens wordt de zender weergegeven.

5 Blijf op de groene of rode toets drukken tot de gewenste zender wordt weergegeven

Bij een slechte ontvangst:

Druk op de blauwe of gele toets om de fijnafstelling voor de zender uit te voeren.

Als er geen goede geluidswaergave is terwijl het beeld wel goed is:

De instelling SYSTEEM is verkeerd. Druk op de toets ► en kies een SYSTEEM waarbij de geluidswaergave goed is.

6 Druk op de toets OK en leg het programmanummer (PR) vast

Het normale menu SORTEREN komt weer in beeld.

Nog meer menu's

Gebruik van de functie ACI

Deze TV is voorzien van een ACI-functie voor het decoderen van de ACI-gegevens (automatische kanaalinstelling).

Met behulp van de ACI-functie kunt u de TV-zenders die de kabelexploitant levert snel en op de juiste wijze vastleggen op basis van de gegevens van de kabelexploitant.

Let op

- Als uw kabelexploitant ACI-gegevens uitzendt en de aanduiding "ACI START/ACI OVERSLAAN" in het menu AUTOMATISCH verschijnt, dan is de ACI-functie beschikbaar. In alle andere gevallen is de functie niet beschikbaar.

1 Gebruik de ▼/▲-toetsen om ACI START te kiezen. Druk vervolgens op de toets OK om de ACI-functie te starten

Wanneer u de ACI-functie niet wilt gebruiken:

Druk op de toetsen ▼/▲ om ACI OVERSLAAN te selecteren en druk hierna op de toets OK.

Als het menu AUTOMATISCH in een ander menu verandert:

Afhankelijk van uw kabelexploitant is het mogelijk dat er een zender-selectiemenu verschijnt dat door de kabelexploitant is ingesteld.

Volg de menu-instructies en gebruik de ◀/▶- en ▼/▲-toetsen om het menu te bedienen. Druk nadat u de instellingen hebt gemaakt op de toets OK.

Als de aanduiding "ACI FOUT" in het menu AUTOMATISCH verschijnt:

Dit geeft aan dat de ACI-functie niet juist werkt. Druk op de toets OK om de ACI-functie opnieuw te starten.

Als de aanduiding "ACI FOUT" steeds weer verschijnt nadat u de functie ACI een paar maal opnieuw hebt gestart, drukt u op de toets ▶ om de functie AUTOMATISCH te starten. Dit leidt niet tot problemen omdat alle TV-zenders door de functie AUTOMATISCH onder de programmanummers (PR) worden vastgelegd.

2 Wanneer de instellingen klaar zijn, verschijnt het menu SORTEREN. Ga terug naar de aanwijzingen die u voorheen aan het lezen was en vervolg de bediening.

Wanneer de "Basisinstellingen" gemaakt zijn:

Ga terug naar stap 6 van "Basisinstellingen" op pagina 6.

Wanneer "AUTOMATISCH" is uitgevoerd:

Ga terug naar stap 4 van "AUTOMATISCH" op pagina 34.

- Als u vragen hebt betreffende de onderdelen in het zender-selectiemenu of de bediening van het menu, neem dan contact op met uw kabelexploitant.
- Wanneer de ontvangst van de kabeltelevisie slecht is, zal de functie ACI niet werken.
- Als er een fout in de ACI-gegevens zelf is, kan de TV-zender niet juist vastgelegd worden. In dat geval moet u de functie ACI uitschakelen (ACI OVERSLAAN) en de functie AUTOMATISCH gebruiken. U kunt ook de functie SORTEREN/MANUEEL gebruiken om de PR-kanaalinstelling te corrigeren.

Versturen van de gegevens naar een videorecorder

U kunt de gegevens van de nieuwste programmanummers (PR) naar een videorecorder versturen, met behulp van de functie T-V LINK.

Let op

- Alleen als er een videorecorder die compatibel is met T-V LINK is aangesloten op de EXT-2-aansluiting kunnen de gegevens worden verstuurd.
- Deze handeling kan alleen worden uitgevoerd als het menu T-V LINK in beeld is.

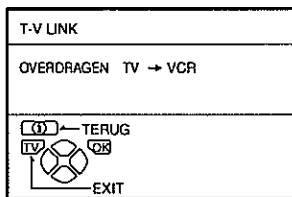

1 Schakel de videorecorder in

2 Druk op de toets OK

De gegevensoverdracht begint.

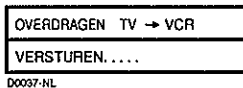

Als de gegevensoverdracht voltooid is, verdwijnt het menu T-V LINK.

Als het menu T-V LINK wordt vervangen door een ander menu:

De menubediening aan de kant van de TV is voltooid en maakt plaats voor de menubediening aan de kant van de videorecorder. Zie de gebruiksaanwijzing van uw videorecorder voor het instellen van de videorecorder.

Als de aanduiding "FUNKTIE NIET BESCHIKBAAR" in het menu T-V LINK verschijnt, controleer dan de drie volgende items en druk op de toets **OK** om de gegevensoverdracht nogmaals uit te voeren.

- Is er een videorecorder die compatibel is met T-V LINK aangesloten op de EXT-2-aansluiting?
- Is de videorecorder ingeschakeld?
- Is de SCART-kabel tussen de EXT-2-aansluiting en de videorecorder compatibel met T-V LINK, correct aangesloten?

Wijziging van de instelling LAND

Als de functie AUTOMATISCH is uitgevoerd, kunt u het land dat u reeds had ingesteld met de functie AUTOMATISCH, wijzigen.

Als u TV-kanalen voor Franse zenders vastlegt, (SECAM-L-systeem), voert u deze handelingen dan uit om het land te wijzigen.

1 Breng het menu INSTELLEN in beeld

Als het menu SORTEREN in beeld is.

Druk op de toets **i** (Informatie) om het menu INSTELLEN weer te geven.

2 Gebruik de ▼/▲-toetsen om AUTOMATISCH te kiezen. Druk hierna op de toets OK

Het menu LAND verschijnt als submenu van de functie AUTOMATISCH. Er zijn twee LAND-menu's. Bij indrukken van de gele toets verandert het menu LAND als volgt:

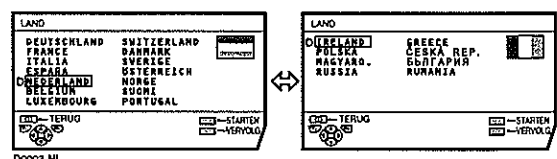

3 Gebruik de ◀/▶- en ▼/▲-toetsen om een land te kiezen

4 Druk op de toets OK om de instelling te voltooien

Het menu verdwijnt.

Terugkeren naar het menu INSTELLEN vanuit het menu LAND :

Druk op de toets ⓘ (Informatie) in plaats van op de toets OK.

Gebruik van de functie DECODER (EXT-2)

Bij aansluiten van een decoder met een videorecorder compatibel met T-V LINK op de EXT-2-aansluiting, moet u de functie DECODER (EXT-2) gebruiken om de gecodeerde zenders te decoderen.

1 Schakel de decoder in

2 Stem af op de zender die gedecodeerd kan worden met deze decoder

Zelfs als de decoder goed functioneert, verschijnt er een ongedecodeerd beeld.

3 Druk op de toets OK om het menu MENU weer te geven

Het MENU (hoofdmenu) verschijnt in beeld.

4 Gebruik de ▼/▲-toetsen om MOGELIJKHEDEN te kiezen. Druk hierna op de toets OK

Het menu MOGELIJKHEDEN verschijnt.

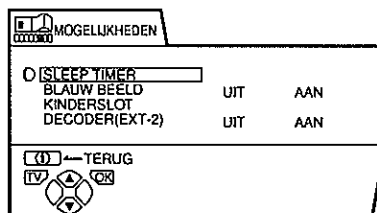

5 Gebruik de ▼/▲-toetsen om DECODER (EXT-2) te kiezen. Gebruik hierna de ◀/▶-toetsen om AAN te kiezen

Het beeld is nu gedecodeerd en goed zichtbaar.

Om de functie DECODER (EXT-2) uit te schakelen:

Gebruik de ◀/▶-toetsen om UIT te kiezen.

6 Druk op de toets OK om de instelling te voltooien

Het menu T-V LINK verschijnt.

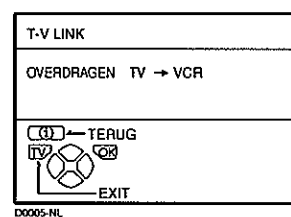

7 Volg de bedieningsprocedure "Versturen van de gegevens naar een videorecorder" op pagina 40 om de gegevens van de programmanummers (PR) naar de videorecorder te versturen

8 Als u nog meer zenders kunt ontvangen die gedecodeerd kunnen worden, herhaalt u de stappen 2 t/m 7

Als de functie DECODER (EXT-2) om de een of andere reden op "AAN" is gezet, maar de zender kan niet gedecodeerd worden, controleer dan de volgende punten:

- Is de decoder goed op de videorecorder aangesloten, volgens de instructies in de gebruiksaanwijzingen van de videorecorder en de decoder?
- Is de decoder ingeschakeld?
- Kan deze zender worden gedecodeerd met een decoder?
- Is het noodzakelijk om de instellingen van de videorecorder te wijzigen om de decoder te kunnen aansluiten? Controleer aan de hand van de gebruiksaanwijzing of de videorecorder goed is ingesteld.

Verdere voorbereidingen

Aansluiten van externe apparatuur

Sluit de apparatuur op de TV aan zoals in de onderstaande aansluitschema's is aangegeven.

Voordat u een aansluiting maakt:

- Lees de gebruiksaanwijzingen van de aan te sluiten apparatuur goed door. De aansluiting zal niet altijd precies zo zijn als hier afgebeeld. Dit is afhankelijk van het apparaat. Bovendien kan het gebeuren dat de instellingen van een apparaat dat u aansluit veranderd moeten worden, afhankelijk van de gekozen aansluitmethode.
- Schakel alle apparatuur uit, inclusief de TV.
- In "Specificaties" op pagina 52 vindt u meer details over de EXT-aansluitingen. Als u een apparaat aansluit dat niet in het onderstaande aansluitschema voorkomt, raadpleeg dan de tabel en kies de beste EXT-aansluiting voor dit apparaat.
- De aansluitsnoeren worden niet bijgeleverd.

- ① Videorecorder (samengesteld signaal)
- ② Videorecorder (samengesteld signaal/S-VIDEO-sig-naal)
- ③ T-V LINK compatibele videorecorder (samengesteld signaal/S-VIDEO-sig-naal)
- ④ Decoder
- ⑤ DVD-speler (samengesteld signaal/S-VIDEO-sig-naal)
- ⑥ DVD-speler (samengesteld signaal/RGB-sig-naal)
- ⑦ TV-spel (samengesteld signaal/RGB-sig-naal)
- ⑧ TV-spel (samengesteld signaal/S-VIDEO-sig-naal)
- ⑨ Hoofdtelefoon
- ⑩ Camcorder (samengesteld signaal/S-VIDEO-sig-naal)
- ⑪ SCART-kabel
- ⑫ Audiokabel
- ⑬ Videokabel
- ⑭ S-VIDEO-kabel

Achterkant van de TV

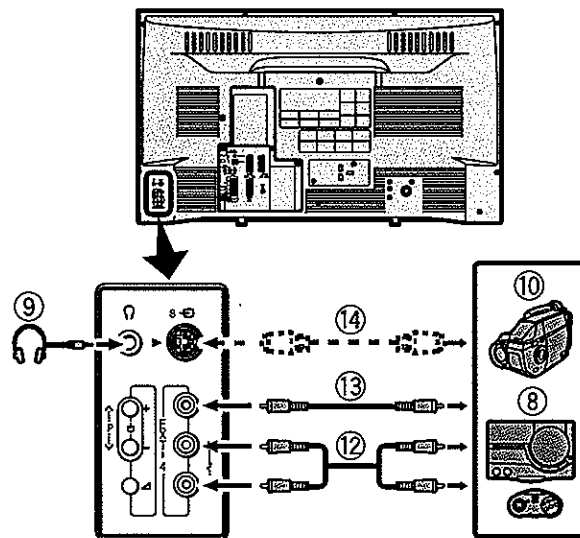

Achterkant van de TV

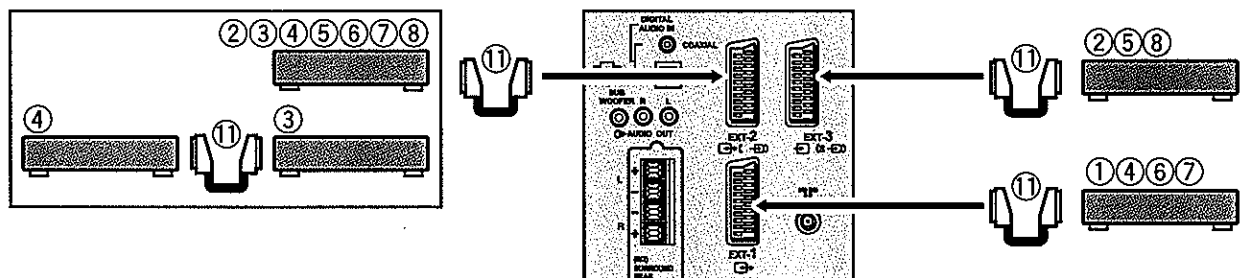

■ Apparaten die een S-VIDEO-sig-naal (Y/C-sig-naal) kunnen uits-turen, zoals een S-VHS-videorecorder

Sluit het apparaat aan op een EXT-aansluiting, maar niet op de EXT-1-aansluiting.

U kunt het gewenste video-ingangssig-naal kiezen uit het S-VIDEO-sig-naal (Y/C-sig-naal) en het normale videosig-naal (samengesteld sig-naal). Voor meer details over de bediening van het apparaat raadpleegt u "S-IN (S-VIDEO-invoer)" op pagina 28.

■ T-V LINK Compatibele videorecorder

Let op dat u de videorecorder die compatibel is met T-V LINK aansluit op de EXT-2-aansluiting. Als u dit niet doet, zal de functie T-V LINK niet goed werken.

- Als u een videorecorder die compatibel is met T-V LINK aansluit op de EXT-2-aansluiting, vergeet dan niet om de decoder op de videorecorder aan te sluiten. Als u dit niet doet, zal de functie T-V LINK niet goed werken. Nadat u de TV-kanalen hebt vastgelegd onder programmanummers (PR), zet u de functie DECODER (EXT-2) voor het programmanummer (PR) op AAN om het gecodeerde kanaal te kunnen decoderen. Voor meer details over de bediening raadpleegt u "Gebruik van de functie DECODER (EXT-2)" op pagina 41.

■ Aansluiten van een hoofdtelefoon

Sluit een hoofdtelefoon met een stereo-ministekker (3,5 mm diameter) aan op de hoofdtelefoonaansluiting op het achterpaneel van het televisietoestel.

Het surroundeffect kunt u niet met de hoofdtelefoon horen.

- Als u de hoofdtelefoon aansluit komt er geen geluid uit de televisieluidsprekers.

■ Video-/geluidssig-naal van de EXT-2-aansluiting

U kunt het video-/audio-uitgangssig-naal van de EXT-2-aansluiting ergens anders heen sturen. Dit is nuttig als u een programma van een ander apparaat wilt opnemen op de videorecorder die is aangesloten op de EXT-2-aansluiting. Voor meer details hierover raadpleegt u "COPIEREN" op pagina 29.

■ TV-uitvoer via de EXT-1-aansluiting

De uitvoer van het video-/audio-sig-naal van de TV-zender waarnaar u kijkt, wordt altijd uitgestuurd via de EXT-1-aansluiting.

- Als u een programmanummer verandert (PR) wordt ook de TV-uitvoer van de EXT-1-aansluiting veranderd.
- Het video-/audiosig-naal van een EXT-aansluiting kan niet worden uitgestuurd.
- Teletekst-uitzendingen kunnen niet worden uitgestuurd.

Luisteren naar Dolby Digital-geluid

Om naar Dolby Digital-geluid te luisteren dat is opgeslagen als een Dolby Digital-programmabron (zoals een DVD-videoschijf), sluit u het apparaat aan en stelt u het DIGITAL-IN op de onderstaande wijze in.

Vorbereidingen:

- Een apparaat (zoals een DVD-speler) met een digitale uitgangsaansluiting (coaxiaal of optisch) voor Dolby Digital is noodzakelijk.
- U heeft een coaxiale of optische kabel nodig voor het maken van de aansluitingen. (Niet bij de TV meegeleverd)
- Sluit in overeenstemming met de handleiding die bij het apparaat is bijgesloten, op correcte wijze een coaxiale of optische kabel op de DIGITAL OUT-aansluiting (digitale uitgang) aan en stel het apparaat zo in dat het Dolby Digital-geluid op de uitgang staat.
- Sluit op correcte wijze het apparaat aan op de EXT-aansluiting, zoals omschreven in "Aansluiten van externe apparatuur" op pagina 42. Aangezien de EXT-4-aansluiting niet werkt met Dolby Digital-geluid, kan deze echter niet worden gebruikt.

- 1 Sluit het apparaat op de DIGITAL AUDIO IN-aansluiting aan met een coaxiale kabel [1] of optische kabel [2].

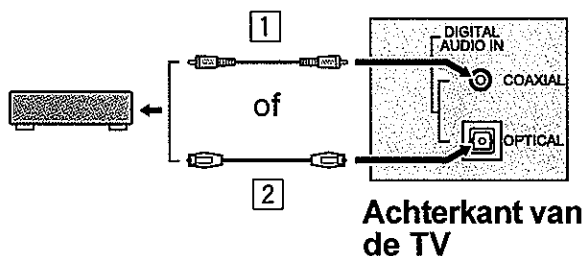

- 2 Sluit het apparaat aan en stel de EXT-aansluiting in op DIGITAL-IN volgens "DIGITAL-IN" op pagina 29.

Hiermee wordt de voorbereiding beëindigd.

- Als een optische en coaxiale ingang tegelijkertijd in gebruik zijn, krijgt de de optische ingang de voorkeur.
- Deze TV werkt alleen met Dolby Digital-geluidswaergave. Als er geen geluid uit de luidsprekers komt, annuleer dan de DIGITAL-IN-instelling en stel in op normaal analoog geluid.

Extra geluidswaergave-apparatuur gebruiken

Na correcte aansluiting van geluidswaergave-apparatuur op het televisietoestel kunt u het TV-menu gebruiken om de functies van de geluidswaergave-apparatuur op correcte wijze in te stellen.

Sluit de geluidswaergave-apparatuur op het televisietoestel aan.

Voordat u een aansluiting maakt:

- Lees de handleidingen van de geluidswaergave-apparatuur.
- Zet de TV of geluidswaergave-apparatuur pas aan als u klaar bent met aansluiten.
- Extra luidsprekers die direct naast het televisietoestel zijn geplaatst dienen magnetisch afgeschermd te zijn om te voorkomen dat het magnetisme van de luidsprekers een nadelige invloed op het televisietoestel kunnen hebben.
- Aansluitkabels zijn niet meegeleverd.

Surround-luidsprekers [1]:

Sluit surround-luidsprekers op het televisietoestel aan, als u met de DOLBY SURROUND-functie van het surround-geluid wilt genieten.

- Zelfs zonder surround-luidsprekers kunt u met de 3D-PHONIC-functie gemakkelijk van surround geluid genieten.
- Gebruik luidsprekers met 8 ohm impedantie.
- Let bij het aansluiten van surround-luidsprekers op uw televisietoestel op de positieve (+) en negatieve (-) polariteiten.
- Plaats voor het beste effect de surround-luidsprekers minstens 1 meter boven de hoofden van zittende kijkers.

Systeem met luidsprekers voor (Luidsprekers L/R voor [2] en versterker [3]):

In plaats van de luidsprekers van uw televisietoestel kunt u de luidsprekers van uw hifi-geluidswegavesysteem gebruiken.

Subwoofer-systeem (Subwoofer [4] en versterker [5]):

Door gebruik te maken van het subwoofer-systeem verbetert u de geluidswegave van de lage tonen.

- Dit geldt in het bijzonder bij de laag-frequentieeffecten (LFE) die voorkomen bij 5.1-kanaals-Dolby Digital-surround-geluid.

- Als een systeem met luidsprekers voor en/of subwoofer-systeem zijn aangesloten, luistert u dan naar het geluid van de aangesloten apparatuur. Afhankelijk van de instellingen kan het zijn, dat u geen geluid hoort als u alleen de televisieluidspreker gebruikt. Als u naar het geluid van de televisieluidspreker wilt luisteren zonder gebruik te maken van de aangesloten apparatuur, heeft u de volgende mogelijkheden om de instelling te wijzigen.

- Stel de GELUID INSTELLING LUIDSPREKER in op AAN, of
- Stel de SURROUND OPTIES 3D-PHONIC of DOLBY SURROUND TV SP. in op "L/C/R".

Als u naar het geluid van de aangesloten apparatuur wilt luisteren nadat u de instellingen hebt gewijzigd, dient u de instellingen weer terug te wijzigen zodat deze met de aangesloten apparatuur overeenkomt.

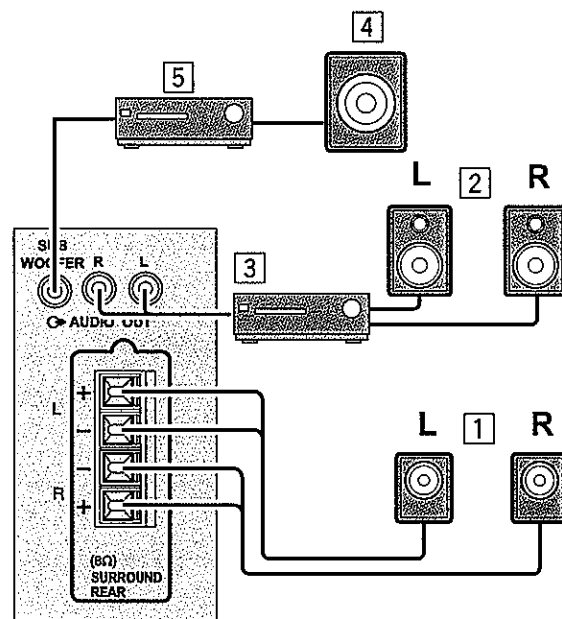

Achterkant van de TV

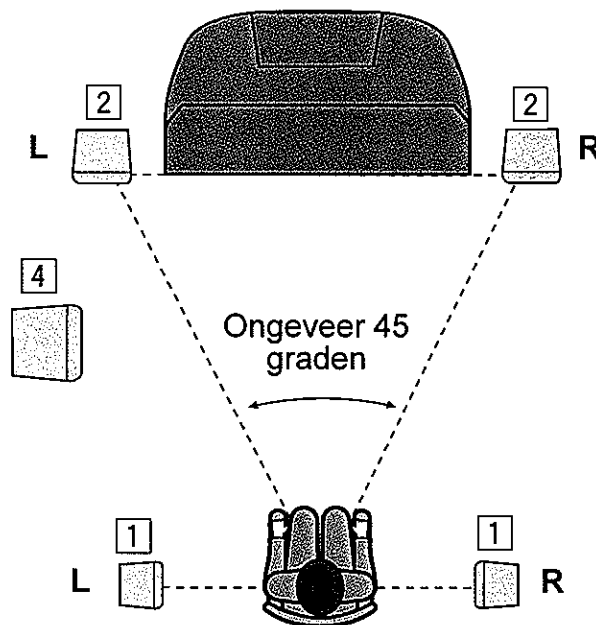
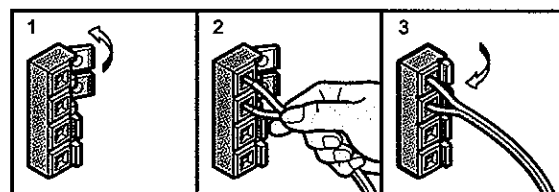

Positie van de luidsprekers

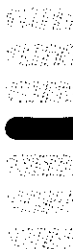

NEDERLANDS

- Met de ◀/▶-knoppen van uw TV-afstandsbediening of de knoppen op uw televisietoestel kunt u het volume van alle luidsprekers, inclusief die van de extra geluidsweergave-apparatuur, tegelijkertijd regelen.
 - Als het volume van de luidsprekers van de TV afwijkt van het volume van het systeem met luidsprekers voor of het subwoofer-systeem, kunt u het volume van elke versterker afzonderlijk regelen, om overeen te laten komen met dat van de televisieluidsprekers.
-

Aanbrengen en verwijderen van de woofer

■ Verwijderen van de woofer

Indien nodig kan de woofer verwijderd worden.

Verwijder de aansluiting, waarbij u de aansluithefboom op de wooferaansluiting indrukt, til vervolgens de woofer op en verwijder deze.

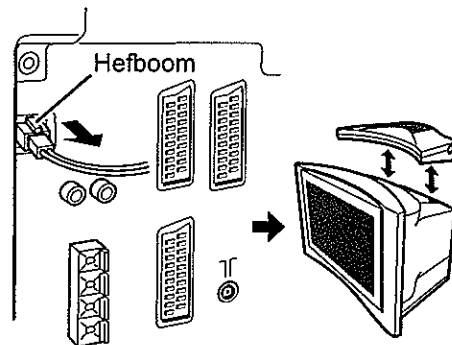

■ Aanbrengen van de woofer

Breng de woofer aan in omgekeerde volgorde van de omschrijving van "Verwijderen van de woofer".

Breng het uitstekende gedeelte aan de onderkant van de woofer in overeenstemming met de opening bovenop het televisietoestel en steek de connector in de aansluiting van de woofer.

■ Waar u op moet letten bij het plaatsen van de woofer

- Controleer of de woofer correct op het televisietoestel is aangebracht.
- Oefen geen buitensporige kracht uit bij het aanbrengen van de connector in de aansluiting van de woofer. Het uitoefenen van buitensporige kracht kan beschadiging van de connector tot gevolg hebben.

CH/CC-nummers

Als u de functie INVOEGEN op pagina 36 wilt gebruiken, zoek dan het CH/CC-nummer dat correspondeert met het TV-kanaal in deze tabel op.

CH	kanaal	CH	kanaal	CC	kanaal	CC	kanaal
CH 02 / CH 202	E2, R1	CH 40 / CH 240	E40, R40	CC 01 / CC 201	S1	CC 31 / CC 231	S31
CH 03 / CH 203	E3, ITALIË A	CH 41 / CH 241	E41, R41	CC 02 / CC 202	S2	CC 32 / CC 232	S32
CH 04 / CH 204	E4, ITALIË B, R2	CH 42 / CH 242	E42, R42	CC 03 / CC 203	S3	CC 33 / CC 233	S33
CH 05 / CH 205	E5, ITALIË D, R6	CH 43 / CH 243	E43, R43	CC 04 / CC 204	S4	CC 34 / CC 234	S34
CH 06 / CH 206	E6, ITALIË E, R7	CH 44 / CH 244	E44, R44	CC 05 / CC 205	S5	CC 35 / CC 235	S35
CH 07 / CH 207	E7, ITALIË F, R8	CH 45 / CH 245	E45, R45	CC 06 / CC 206	S6	CC 36 / CC 236	S36
CH 08 / CH 208	E8, R9	CH 46 / CH 246	E46, R46	CC 07 / CC 207	S7	CC 37 / CC 237	S37
CH 09 / CH 209	E9, ITALIË G	CH 47 / CH 247	E47, R47	CC 08 / CC 208	S8	CC 38 / CC 238	S38
CH 10 / CH 210	E10, ITALIË H, R10	CH 48 / CH 248	E48, R48	CC 09 / CC 209	S9	CC 39 / CC 239	S39
CH 11 / CH 211	E11, ITALIË H+1, R11	CH 49 / CH 249	E49, R49	CC 10 / CC 210	S10	CC 40 / CC 240	S40
CH 12 / CH 212	E12, ITALIË H+2, R12	CH 50 / CH 250	E50, R50	CC 11 / CC 211	S11	CC 41 / CC 241	S41
CH 21 / CH 221	E21, R21	CH 51 / CH 251	E51, R51	CC 12 / CC 212	S12	CC 75 / CC 275	X
CH 22 / CH 222	E22, R22	CH 52 / CH 252	E52, R52	CC 13 / CC 213	S13	CC 76 / CC 276	Y, R3
CH 23 / CH 223	E23, R23	CH 53 / CH 253	E53, R53	CC 14 / CC 214	S14	CC 77 / CC 277	Z, ITALIË C, R4
CH 24 / CH 224	E24, R24	CH 54 / CH 254	E54, R54	CC 15 / CC 215	S15	CC 78 / CC 278	Z+1, R5
CH 25 / CH 225	E25, R25	CH 55 / CH 255	E55, R55	CC 16 / CC 216	S16	CC 79 / CC 279	Z+2
CH 26 / CH 226	E26, R26	CH 56 / CH 256	E56, R56	CC 17 / CC 217	S17		
CH 27 / CH 227	E27, R27	CH 57 / CH 257	E57, R57	CC 18 / CC 218	S18		
CH 28 / CH 228	E28, R28	CH 58 / CH 258	E58, R58	CC 19 / CC 219	S19		
CH 29 / CH 229	E29, R29	CH 59 / CH 259	E59, R59	CC 20 / CC 220	S20		
CH 30 / CH 230	E30, R30	CH 60 / CH 260	E60, R60	CC 21 / CC 221	S21		
CH 31 / CH 231	E31, R31	CH 61 / CH 261	E61, R61	CC 22 / CC 222	S22		
CH 32 / CH 232	E32, R32	CH 62 / CH 262	E62, R62	CC 23 / CC 223	S23		
CH 33 / CH 233	E33, R33	CH 63 / CH 263	E63, R63	CC 24 / CC 224	S24		
CH 34 / CH 234	E34, R34	CH 64 / CH 264	E64, R64	CC 25 / CC 225	S25		
CH 35 / CH 235	E35, R35	CH 65 / CH 265	E65, R65	CC 26 / CC 226	S26		
CH 36 / CH 236	E36, R36	CH 66 / CH 266	E66, R66	CC 27 / CC 227	S27		
CH 37 / CH 237	E37, R37	CH 67 / CH 267	E67, R67	CC 28 / CC 228	S28		
CH 38 / CH 238	E38, R38	CH 68 / CH 268	E68, R68	CC 29 / CC 229	S29		
CH 39 / CH 239	E39, R39	CH 69 / CH 269	E69, R69	CC 30 / CC 230	S30		

CH	kanaal	CH	kanaal	CC	Frequentie (MHz)	CC	Frequentie (MHz)
CH 102	F2	CH 141	F41	CC 110	116-124	CC 152	391-399
CH 103	F3	CH 142	F42	CC 111	124-132	CC 153	399-407
CH 104	F4	CH 143	F43	CC 112	132-140	CC 154	407-415
CH 105	F5	CH 144	F44	CC 113	140-148	CC 155	415-423
CH 106	F6	CH 145	F45	CC 114	148-156	CC 156	423-431
CH 107	F7	CH 146	F46	CC 115	156-164	CC 157	431-439
CH 108	F8	CH 147	F47	CC 116	164-172	CC 158	439-447
CH 109	F9	CH 148	F48	CC 123	220-228	CC 159	447-455
CH 110	F10	CH 149	F49	CC 124	228-236	CC 160	455-463
CH 121	F21	CH 150	F50	CC 125	236-244	CC 161	463-469
CH 122	F22	CH 151	F51	CC 126	244-252		
CH 123	F23	CH 152	F52	CC 127	252-260		
CH 124	F24	CH 153	F53	CC 128	260-268		
CH 125	F25	CH 154	F54	CC 129	268-276		
CH 126	F26	CH 155	F55	CC 130	276-284		
CH 127	F27	CH 156	F56	CC 131	284-292		
CH 128	F28	CH 157	F57	CC 132	292-300		
CH 129	F29	CH 158	F58	CC 133	300-306		
CH 130	F30	CH 159	F59	CC 141	306-311		
CH 131	F31	CH 160	F60	CC 142	311-319		
CH 132	F32	CH 161	F61	CC 143	319-327		
CH 133	F33	CH 162	F62	CC 144	327-335		
CH 134	F34	CH 163	F63	CC 145	335-343		
CH 135	F35	CH 164	F64	CC 146	343-351		
CH 136	F36	CH 165	F65	CC 147	351-359		
CH 137	F37	CH 166	F66	CC 148	359-367		
CH 138	F38	CH 167	F67	CC 149	367-375		
CH 139	F39	CH 168	F68	CC 150	375-383		
CH 140	F40	CH 169	F69	CC 151	383-391		

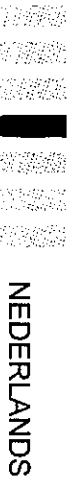

CH/CC-nummers

- Als twee CH/CC-nummers corresponderen met een kanaalnummer, kies er dan een aan de hand van de instelling LAND. Als de instelling LAND niet FRANCE is, kies dan een tweecijferig CH/CC-nummer. Als de instelling LAND FRANCE is, kies dan een driecijferig CH/CC-nummer.
 - Zoek het CH/CC-nummer (CC110 tot CC161) dat correspondeert met het TV-kanaal (SECAM-L-systeem) van een Franse kabel-TV-zender, gebaseerd op de uitzendfrequentie van die zender. Als u de uitzendfrequentie niet weet, neem dan contact op met de kabelexploitant.
 - De CH/CC-nummers van CH102-CH169 en CC110-CC161 corresponderen met de TV-kanalen die worden uitgezonden door het SECAM-L-systeem. De overige CH/CC-nummers corresponderen met de TV-kanalen die worden uitgezonden in een ander kleursysteem dan een SECAM-L-systeem.
-

Verhelpen van storingen

Als er zich een probleem voordoet met de TV, lees dan eerst dit hoofdstuk aandachtig door voordat u de hulp van een vakman inroept. U kunt het probleem wellicht heel makkelijk zelf oplossen. Als de netstekker bijvoorbeeld niet in het stopcontact zit, of er is een probleem met de antenne, dan lijkt het misschien alsof dat de TV zelf kapot is.

Belangrijk:

- In dit hoofdstuk worden alleen problemen behandeld die niet zo eenvoudig te vinden zijn. Als u een probleem hebt met het bedienen van een menu, lees dan de pagina's in deze gebruiksaanwijzing die daar betrekking op hebben.
- Als u de probleemoplossing in dit hoofdstuk of de betreffende instructies voor het bedienen van de menu's hebt gevolgd zonder dat het probleem verdwijnt, haal dan de stekker van het netsnoer uit het stopcontact en raadpleeg een vakman. Probeer de TV niet zelf te repareren en haal nooit het achterpaneel los.

■ De TV kan niet worden aangezet

- Is de stekker van het netsnoer aangesloten op een stopcontact?
- Licht de aan/uit-indicator op? Als deze niet oplicht, druk de hoofdschakelaar dan in.

■ Geen beeld/geen geluid

- Is er afgestemd op een zender met een heel zwak signaal? Als dit het geval is, wordt de functie **BLAUW BEELD** geactiveerd en het gehele scherm wordt blauw en er is geen geluid. Als u ondanks dit naar deze zender wilt kijken, volg dan de beschrijving "BLAUW BEELD" op pagina 31 om de instelling van de functie **BLAUW BEELD** te veranderen in **UIT**.
- Is er een hoofdtelefoon aangesloten op het televisietoestel? Als u een hoofdtelefoon op het televisietoestel aansluit komt er geen geluid uit de luidsprekers.
- Is de functie **LUIDSPREKER** ingesteld op **UIT**? Volg de beschrijving "LUIDSPREKER" op pagina 21 om de instelling van de functie **LUIDSPREKER** te controleren en daarmee wellicht het probleem op te lossen.
Als **LUIDSPREKER** niet wordt weergegeven, stel dan in op **SURROUND UIT** via het **SURROUND OPTIES**-menu en laat **GELUID INSTELLING** weer in het scherm verschijnen.

- Als de **SYSTEEM**-instelling voor een TV-kanaal niet juist is, kan het voorkomen dat er geen geluidswaergave is. Volg de beschrijving "SORTEREN/MANUEEL" op pagina 34 om de functie **MANUEEL** te gebruiken en de instelling **SYSTEEM** te veranderen.

■ Slecht beeld

- Als het beeld alleen maar uit ruis (sneeuw) bestaat, is er vermoedelijk iets mis met de antenne of met de antennekabel. Controleer de volgende punten om het probleem op te lossen.
Zijn de TV en de antenne goed aangesloten?
Is de antennekabel misschien beschadigd?
Staat de antenne in de goede richting?
Is de antenne zelf defect?
- Als de TV of de antenne gestoord wordt door andere apparaten, kunnen er strepen of ruis in het beeld komen. Zet apparaten zoals een computer, een versterker of haardroger verder van de TV vandaan of verplaats de TV zelf. Als de antenne bloot staat aan interferentie van een radiozendmast of van hoogspanningskabels, neem dan contact op met een vakman.
- Als de TV bloot staat aan interferentie van signaalreflecties van bergen of grote gebouwen, kan er een dubbelbeeld ontstaan. Verander de richting van de antenne of vervang deze door een antenne met een betere richtingsgevoeligheid.

- Zijn de KLEURSYSTEEM-instellingen voor de TV-kanalen juist gemaakt? Volg de beschrijving “KLEURSYSTEEM” op pagina 19 om zo het probleem op te lossen.
- Zijn de KLEUR en de HELDERHEID goed ingesteld? Volg de beschrijving “Beeldinstelling” op pagina 18 om zo het probleem op te lossen.
- Wij raden u af om Teletekst-uitzendingen op te nemen. Dit gaat meestal niet goed.
- Als er een wit en heel helder stilstaand beeld (bijvoorbeeld een witte jurk) wordt weergegeven, kan het wit eruitzien alsof het kleuren bevat. Dit is een fenomeen dat onvermijdbaar is door de eigenschappen van de beeldbuis en dit duidt niet op een storing in de TV. Als dit beeld van het scherm verdwijnt, zullen ook de onnatuurlijke kleuren verdwijnen.
- Bij weergave van voorbespeeld videomateriaal of een videoband die niet goed is opgenomen, kan de bovenkant van het beeld vervormd zijn. Dat ligt aan het videosignaal; het duidt niet op storing in de werking.

■ Slecht geluid

- Zijn de LAGE TONEN en de HOGE TONEN goed ingesteld? Als deze niet goed zijn ingesteld, volg dan de beschrijving “Geluid bijstellen” op pagina 20 om de instellingen juist aan te passen.
- Als de ontvangst van een zender slecht is, zal ook de (stereo)geluidsweergave slecht zijn. In dit geval raden wij u aan om de beschrijving “STEREO / I • II” op pagina 20 te volgen en in te stellen op mono, om zo een beter geluid te krijgen.

■ De TV kan niet worden bediend

- Zijn de batterijen van de afstandsbediening uitgeput? Volg de beschrijving “Batterijen in de afstandsbediening plaatsen” op pagina 4 en vervang de batterijen door nieuwe. Wellicht is dit de oplossing van het probleem.
- Hebt u geprobeerd om de afstandsbediening te gebruiken vanuit een vreemde hoek of op een afstand van meer dan zeven meter van de TV vandaan? Houd de afstandsbediening recht voor de TV en niet verder dan zeven meter er vandaan.
- Als u naar Teletekst kijkt, kunt u de menu's niet bedienen. Druk op de toets **TV** om over te schakelen van Teletekst naar normale TV-ontvangst en probeer het menu nogmaals te bedienen.
- Als de TV plotseling niet meer werkt, schakel deze dan uit met de hoofdschakelaar op de TV zelf. Druk de hoofdschakelaar nogmaals in om te kijken of u de TV weer kunt inschakelen. Als de TV het nu gewoon weer doet, is er geen sprake van een storing.

■ Overige problemen

- Als de functie SLEEP TIMER is ingeschakeld, wordt de TV automatisch uitgeschakeld. Als de TV plotseling wordt uitgeschakeld, druk dan op de toets \odot /I (Stand-by) om te proberen de TV weer in te schakelen. Als de TV nu weer gewoon ingeschakeld kan worden, is er geen sprake van een storing.
- Wanneer het zendsignaal of het signaal van een extern apparaat een WSS-sigitaal bevat, of als de TV een regelsignaal vanaf een extern apparaat ontvangt, zal de ZOOM-instelling automatisch gewijzigd worden. Wanneer u wilt terugkeren naar de vorige ZOOM-instelling, drukt u op de toets **ZOOM** om de betreffende ZOOM-instelling opnieuw te kiezen.

- Als er een apparaat dat een magnetisch veld opwekt in de buurt van de TV staat, zoals een luidspreker, kan het beeld worden vervormd of er kunnen onnatuurlijke kleuren worden weergegeven in de hoeken van het beeld. Zet het apparaat dat de storing veroorzaakt wat verder van de TV vandaan. Als de luidsprekers deze problemen veroorzaken, raden wij u aan om luidsprekers met een magnetische afscherming te gebruiken.
- Door de invloed van het magnetisch veld van de aarde, kan een beeld worden scheefgezet. Gebruik in een dergelijk geval de functie "BEELD TILT" op pagina 20 om dit te verhelpen.
- Na een bedieningshandeling, zoals het overschakelen op een andere zender, kan het even duren voor het beeld op het scherm verschijnt. Dit duidt niet op storing. Deze pauze is nodig om het beeld te stabiliseren alvorens het kan worden weergegeven.
- Bij plotselinge temperatuurwisselingen kan het gebeuren dat de TV wat krakende geluiden maakt. Zolang het beeld en geluid goed worden weergegeven, is dit geen probleem. Als u regelmatig krakende geluiden hoort tijdens het TV kijken, kunnen er andere oorzaken voor zijn. Als het probleem blijft, raadpleeg dan een vakman.
- Als u het TV-scherm aanraakt, kan het gebeuren dat u een lichte elektrische schok voelt door statische elektriciteit. Dit is onvermijdelijk en heeft te maken met de techniek van beeldbuizen. Dit duidt niet op een storing in de TV. U hoeft zich geen zorgen te maken dat dit verschijnsel schadelijk voor de gezondheid is.



Specificaties

Item	Model	AV-32Z25EU*	AV-28Z25EU*
TV RF-systemen		CCIR B/G, I, D/K, L	
Kleursystemen		PAL, SECAM • De EXT-aansluitingen ondersteunen ook het NTSC 3.58/4.43 MHz-systeem.	
Kanalen en frequenties		<ul style="list-style-type: none"> • E2-E12, E21-E69, S1-S41, X, Y, Z, Z+1, Z+2, ITALIË A-H, ITALIË H+1, ITALIË H+2, F2-F10, F21-F69, R1-R12, R21-R69 • Frans kabel-TV-kanaal van uitzendfrequenties 116 - 172 MHz en 220 - 469 MHz 	
Geluid-multiplex-systemen		A2 (B/G, D/K), NICAM (B/G, I, D/K, L)-systeem	
Teletekst-systemen		FLOF (Fastext), TOP, WST (Wereldstandaardsysteem)	
Voedingsspanning		220 - 240 V wisselstroom, 50 Hz	
Stroomverbruik		Maximum: 300 W, nominaal: 161 W, stand-by: 2,6 W	Maximum: 292 W, nominaal: 150 W, stand-by: 2,6 W
Afmeting beeldbuis		Effectief gebied 76 cm (diagonaal gemeten)	Effectief gebied 66 cm (diagonaal gemeten)
Audio-uitgang		Uitgangsvermogen: 10 W + 10 W + 10 W, 18 W (woofer)	
Luidsprekers		(13 cm × 6,5 cm) ovaal × 2, (16 cm × 4 cm) ovaal × 1, 13 cm ronde woofer × 1	
EXT-1-aansluiting		Euro-aansluiting (21-polig, SCART) • Video-ingang, geluidswaergave-L/R-ingangen en RGB-ingangen zijn aanwezig. • TV-waergave-uitgangen (video en geluidswaergave L/R) zijn aanwezig.	
EXT-2-aansluiting		Euro-aansluiting (21-polig, SCART) • Video-ingang, S-VIDEO (Y/C)-ingang, geluidswaergave-L/R-ingangen en RGB-ingangen zijn aanwezig. • Video- en geluidswaergave-L/R-uitgangen zijn aanwezig. • T-V LINK-functies zijn aanwezig.	
EXT-3-aansluiting		Euro-aansluiting (21-polig, SCART) • Video-ingang, S-VIDEO (Y/C)-ingang en geluidswaergave -L/R-ingangen zijn aanwezig.	
EXT-4-aansluiting		RCA-aansluitingen × 3 S-VIDEO-aansluiting × 1 • Video-ingang, S-VIDEO (Y/C)-ingang en geluidswaergave -L/R-ingangen zijn aanwezig.	
AUDIO OUT-aansluiting		RCA-aansluitingen × 3 • Variabele geluidswaergave-L/R-uitgangen en subwoofer-uitgang zijn aanwezig. • Variabele uitgang 0-1 Vrms, lage impedantie.	
SURROUND REAR-aansluiting		Luidspreker aansluitingen voor externe surround-luidsprekers. • Surround-geluid aan de achterkant wordt naar de luidsprekers afgegeven. • Alleen voor luidsprekers van 8 ohm. • Nominaal uitgangsvermogen: 7,5 W + 7,5 W	
DIGITAL AUDIO IN-aansluiting		Coaxiaal-aansluiting × 1 Optische aansluiting × 1 • Dolby Digital is aanwezig.	
Hoofdtelefoonaansluiting		Stereo ministecker (3,5 mm diameter)	
Afmetingen (B × H × D)		946 mm × 562 mm × 551 mm	854 mm × 508 mm × 494 mm
Gewicht		58,0 kg	43,0 kg
Accessoires		Afstandsbedieningsapparaat × 1 (RM-C58) AAA/R03 Droge batterij × 2	

*: Een eenvoudig modelnummer. Uw modelnummer kan uit meerdere tekens bestaan (zoals "S", wat staat voor zilver), om de kleur van het toestel aan te geven.

Wijzigingen in ontwerp en specificaties voorbehouden, zonder voorafgaande kennisgeving.

Beelden op het scherm die gebruik maken van de ZOOM-functies van deze TV, mogen niet in het openbaar (cafés, hotels, enz.) worden vertoond voor commerciële of reclamedoeleinden, zonder de toestemming van de eigenaars van de rechten op het oorspronkelijke beeldmateriaal, aangezien dit een overtreding van de copyright kan zijn.

JVC
VICTOR COMPANY OF JAPAN, LIMITED