

# **TOPCOM<sup>®</sup>**

## **COCOON 115**



**USER GUIDE  
HANDLEIDING  
MODE D'EMPLOI  
BEDIENUNGSANLEITUNG**



**!! Important !!**

To use 'Caller ID' (display caller), this service has to be activated on your phone line. Normally you need a separate subscription from your telephone company to activate this function. If you don't have the Caller ID function on your phone line, the incoming telephone numbers will NOT be shown on the display of your telephone.

**!! Belangrijk !!**

Om de 'Nummerweergave' te kunnen gebruiken, moet deze dienst geactiveerd zijn op uw telefoonlijn. Om deze dienst te activeren, hebt U hiervoor meestal een apart abonnement van uw telefoonmaatschappij nodig. Indien U geen nummerweergavefunctie hebt op uw telefoonlijn, zullen de inkomende telefoonnummers NIET op de display van uw toestel verschijnen.

**!! Important !!**

Pour utiliser la fonction 'Caller ID/Clip' (affichage de l'appelant), ce service doit être activé sur votre ligne téléphonique. Généralement, vous avez besoin d'un abonnement séparé de votre compagnie de téléphone pour activer cette fonction. Si vous n'avez pas la fonction 'Caller ID - Affichage Appelant' sur votre ligne téléphonique, les numéros de téléphone entrants n'apparaîtront PAS sur l'écran de votre téléphone.

**!! Wichtig!!**

Zur Verwendung der 'Rufnummernanzeige' muss dieser Dienst erst für Ihre Telefonleitung freigegeben werden. Zur Aktivierung dieser Dienstleistung benötigen Sie meistens ein separates Abonnement Ihrer Telefongesellschaft. Wenn Sie für Ihre Telefonleitung keine Rufnummernanzeigefunktion haben, erscheinen die eingehenden Telefonnummern NICHT im Display Ihres Gerätes.

**GB** The features described in this manual are published with reservation to modifications.













**NL** De in deze handleiding beschreven mogelijkheden worden gepubliceerd onder voorbehoud van wijzigingen.

**F** Les possibilités décrites dans ce manuel sont publiées sous réserve de modifications.

**D** Die in dieser Bedienungsanleitung umschriebenen Möglichkeiten, werden vorbehaltlich Änderungen publiziert.

<b>1</b>	<b>BUTTONS</b>	<b>4</b>
<b>2</b>	<b>DISPLAY</b>	<b>5</b>
<b>3</b>	<b>INSTALLATION</b>	<b>6</b>
<b>4</b>	<b>BATTERY EMPTY INDICATION</b>	<b>6</b>
<b>5</b>	<b>OPERATION TELEPHONE</b>	<b>7</b>
5.1	OUTGOING CALLS	7
5.1.1	<i>Making a phone call</i>	7
5.1.2	<i>Call setup with dial preparation</i>	7
5.2	INCOMING CALLS	7
5.3	LAST NUMBER REDIAL	7
5.4	PROGRAMMING MEMORY NUMBERS	7
5.5	CALLING A MEMORY NUMBER	7
5.6	MUTE FUNCTION	8
5.7	SETTING THE VOLUME	8
5.8	PAGING	8
5.9	KEYPAD LOCK	8
5.10	OUT OF RANGE WARNING	8
5.11	FLASH BUTTON (R)	8
5.11.1	<i>Setting the Flash time</i>	8
5.12	ACTIVATE/DEACTIVATE KEY TONES	9
5.13	SETTING THE RING MELODY	9
5.14	AUTOMATIC ANSWERING	9
5.15	DEFAULT SETTINGS (RESET)	9
5.16	SETTING THE PAUSE LENGTH	9
5.17	15 MINUTES CONVERSATION TIMER	10
5.18	HEADSET CONNECTION	10
<b>6</b>	<b>CALLER-ID FUNCTION (CLIP)</b>	<b>10</b>
6.1	NEW CALLS	10
6.2	CONSULTING THE CALL LIST	10
6.3	CALLING A NUMBER FROM THE CALL LIST	10
6.4	ERASING A NUMBER FROM THE CALL LIST	10
6.5	COPY FROM CALL LIST TO MEMORY	11
<b>7</b>	<b>WARRANTY</b>	<b>11</b>
<b>8</b>	<b>TROUBLESHOOTING</b>	<b>11</b>
<b>9</b>	<b>TECHNICAL DATA</b>	<b>12</b>





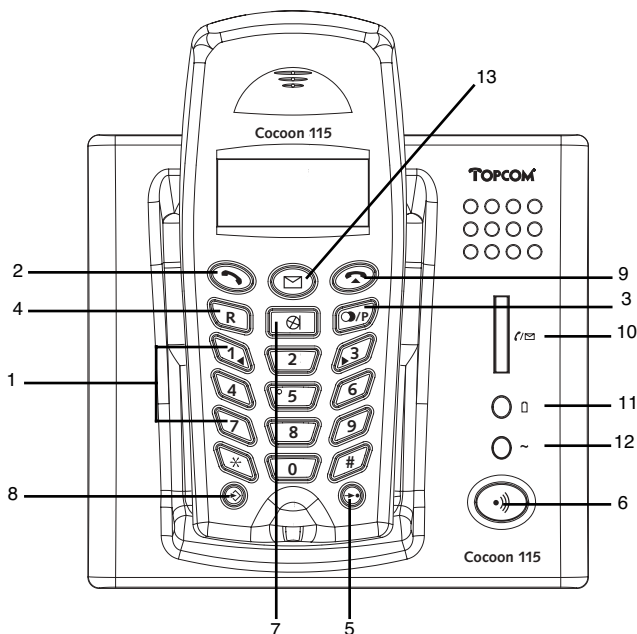
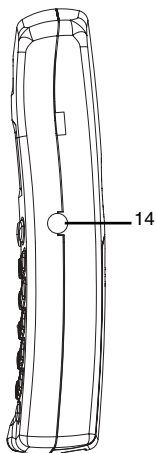

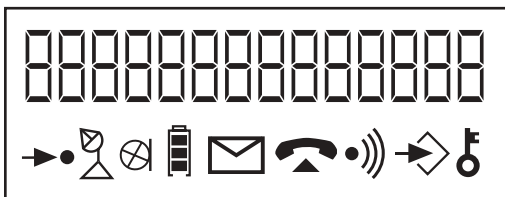

# 1 BUTTONS

- 1 Numerical buttons
- 2 Line button 
- 3 Redial/Pause button 
- 4 Flash button **R**
- 5 Memory button 
- 6 Paging button (to retrieve the handset) 
- 7 Mute button 
- 8 Set button 
- 9 ON-hook button 
- 10 Line/New call indication (LED)  
- 11 Charge indicator (LED) 
- 12 Power indicator (LED) 
- 13 Call list button 
- 14 Headset connection



## 2 DISPLAY



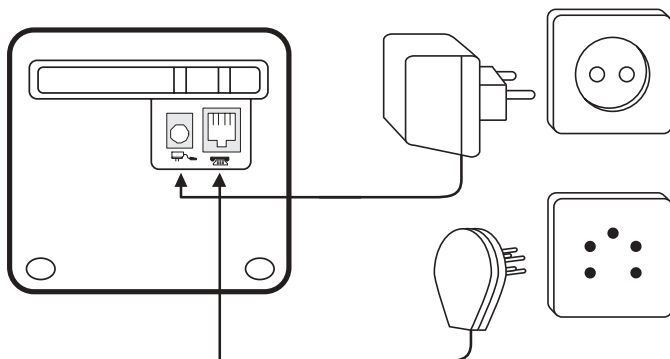

- Memory icon
-  RF link indicator: When RF link between handset and base is established
-  Handset microphone mute indicator
-  Battery level indicator
-  Unanswered call indicator
-  Off-hook indication
-  On-hook indication
-  Base paging indication
- ◇ Program mode indication
-  Keypad lock indication

### 3 INSTALLATION





- Plug one end of the phone cable into the phone unit and the other end into the telephone line wall socket.
- Connect the small plug of the AC adaptor to the phone and the other end of the adapter cable to the electric socket.
- Insert 3 rechargeable batteries (AAA) inside the battery compartment of the handset.

Put the handset on the base unit. The orange Charge  LED will burn. Charge the handset for a period of 24 hours before using the handset for the first time. To extend the battery life time, discharge the batteries completely from time to time. As soon as the handset emits a warning tone every 5 seconds and the battery icon  blinks on the display, you have to put it back on the base unit.

### 4 BATTERY EMPTY INDICATION

When the battery is empty, the handset no longer carries out operations. When a battery is completely empty and you have put the handset on the base unit for a short period of time, the Battery symbol will appear to be fully charged but this is actually not the case. The battery capacity will decrease rapidly. We advise you to put the handset on the base unit for the entire night so that it can be recharged thoroughly.



- Full battery 
- Empty battery 

When you are in the middle of a conversation and the battery is almost empty, the handset will emit a warning signal ones. Place the handset on the base unit to charge (the keypad upwards).



## 5 OPERATION TELEPHONE

### 5.1 Outgoing calls





#### 5.1.1 Making a phone call

- Press the Line button . You will hear the dial tone.
- Enter the desired telephone number.
- Press the ON-hook button  when you want to terminate the call.



#### 5.1.2 Call setup with dial preparation

- Enter the desired telephone number. An incorrect number can be corrected by means of the Mute button . When you haven't pressed a button for 20 seconds, the number you've already entered will disappear and the handset returns to stand-by mode.
- Press the Line button . The number will be dialled automatically.
- Press the ON-hook button  when you want to terminate the call.

### 5.2 Incoming calls



- When a call comes in, only the handset will start to ring. The PHONE symbol  blinks on the display and the Line indication (LED)  will blink on the base.
- Press the Line button  to answer the incoming call.
- When you pick up the handset from the base unit you are immediately connected to the caller. You do not need to press the Line button . This function has to be programmed before it can be used (see 5.14 Automatic answering).

### 5.3 Last number redial

- Press the Redial button . The last number dialled appears on the display.
- Press the Line button . The number will be dialled automatically.
- Press the On-hook button  when you want to terminate the call.

### 5.4 Programming memory numbers



You can program 10 indirect numbers (of max. 24 digits) in the phone's memory.

- Press the Set button , followed by the Memory button .
- Enter the memory location (0-9).
- Enter the telephone number you wish to save on this memory location.
- Press the Memory button . You will hear a confirmation tone.

#### **Remarks:**



- **All memory numbers will be erased when the default settings have been reset (see 5.15 Default settings).**
- **If you wish to insert a pause, press the Redial button /P on the location where you want a pause (see also '5.16 Setting the pause length').**

### 5.5 Calling a memory number

- Press the Line button .
- Press the Memory button , followed by the number of the memory location (0-9).
- The memory number will be dialled automatically.
- Press the On-hook button  when you want to terminate the call.

### 5.6 Mute function

It is possible to deactivate the microphone during a conversation. Now you can speak openly without being heard by your correspondent.

- Press the Mute button  during a conversation. The microphone will be deactivated. The MUTE symbol  appears on the display.
- Press the Mute button  again when you want to continue the conversation.

## 5.7 Setting the volume

During a conversation you can set the volume by pressing the Line button . The indication 'Loud Hi/Lo' appears on the display.



## 5.8 Paging

When you press the Paging button on the base unit, the handset emits a ringing signal for 25 seconds. This signal helps you find a lost handset. The symbol  blinks on the base unit. The message "BASE PAGE" appears on the display.

## 5.9 Keypad lock

When the keypad is locked, the keypad buttons can no longer be pressed, except for the Set button .

- Press the Set button .
- Press numerical button '7'.
- Press:

'1' to lock the keypad and press the Memory button  to confirm. The  icon and 'unHold=49' are shown on the display.

'2' to unlock the keypad and press the Memory button  button to confirm.

**Remark:** You can temporarily release the keypad lock by pressing '4' and '9'. The keypad lock is automatically active again when the keypad is idle for 10 seconds.

Default setting: no keypad lock.

## 5.10 Out of range warning

When the handset is out of the working range of the base unit during a conversation, the unit will emit a warning signal every two seconds to warn the user that he has to move closer towards the base unit. If the user is not in the working range of the base unit within 10 seconds, the connection will be broken.

## 5.11 Flash button (R)

When you press the R button, also called flash or recall, the unit generates a line interruption (of 100 ms). It gives you the possibility to use the special services of your telephone provider and/or to transfer calls when you have a telephone exchange.

### 5.11.1 Setting the Flash time

- Press the Set button .
- Press '2'
- The actual flash time is shown on the display.
- Press:

'1' = 100ms

'2' = 115ms

'3' = 270ms

'4' = 600ms

- Press the Memory button  to confirm.



## 5.12 Activate/deactivate key tones

- Press the Set button  $\rightarrow$ .
- Press numerical button '4'.
- Press numerical button '1' to activate or '2' to deactivate this function.
- Press the Memory button  $\rightarrow$ . The unit emits a confirmation tone.

Default setting: key tones activated.

## 5.13 Setting the ring melody

- Press the Set button  $\rightarrow$ .
- Press numerical button '5'.
- Select the desired ring melody (1-4). Select '5' to turn the ring volume off.
- Press the Memory button  $\rightarrow$ . The unit emits a confirmation tone.

Default setting: ring melody 1

## 5.14 Automatic answering

It is possible to program the unit in such a way that, when you receive a call, you only have to pick up the handset to connect directly to the external caller. It is no longer necessary to press the Line button  $\hookrightarrow$  first to accept the call.

- Press the Set button  $\rightarrow$ .
- Press numerical button '0'.
- Press numerical button '1' to activate or '2' deactivate this function.
- Press the Memory button  $\rightarrow$ . The unit emits a confirmation tone.

Default setting: off

**Note:** *When a call comes in and the handset is not lying on the base unit, you always have to press the Line button  $\hookrightarrow$  to accept the call, even when the function 'Automatic answering' is activated.*

## 5.15 Default settings (Reset)

If you want to reset the default settings of the unit, please take the following steps:

- Press the Set button  $\rightarrow$ .
- Press numerical button '1'.
- Press numerical button '1' if you want to reset the default settings, or press '2' to cancel
- Press the Memory button  $\rightarrow$ . The unit emits a confirmation tone.

**Note:** *When you reset the default settings, all memory-, call list, redial numbers will be erased:*

Flash time	100ms
Pause time	3s
Key tones	ON
Ring melody	1
15 minute timer	OFF
Auto answer	OFF



## 5.16 Setting the pause length

- Press the Set button  $\rightarrow$ .
- Press numerical button '3'.
- Press '1' for 3 seconds or '2' for 6 seconds pause time
- Press the Memory button  $\rightarrow$ . The unit emits a confirmation tone

### 5.17 15 Minutes conversation timer

To avoid that you would forget to end a conversation or that you accidentally press the line button without having a conversation, you have the possibility to activate a 15 minutes conversation timer. This warns you after 15 minutes of conversation by means of beeps (last 30 seconds). To continue your conversation and to avoid the connection from being broken automatically, press a numerical button (0-9) as soon as you hear the first beeps.

To activate/deactivate this function:

- Press the Set button .
- Press numerical button '9'.
- Press numerical button '1' to activate or '2' deactivate this function.
- Press the Memory button . The unit emits a confirmation tone.

Default setting: off

### 5.18 Headset connection

You can connect a headset with a 3 pole jack plug of 2,5mm on the right side of the handset. When the headset is connected, you can only hear and talk through the headset. The headset microphone can still be muted by the Mute key.

## 6 CALLER-ID FUNCTION (CLIP)





The Cocoon 115 displays the telephone numbers of incoming calls. This function is only possible if you are subscribed to a telephone operator that provides this service. Contact your telephone provider for more information. When you receive a call, the numbers are saved in a call list. This list can hold 12 telephone numbers (each of max. 16 digits).

### 6.1 New calls

When you've received a new unanswered call, the CLIP symbol  appears on the display.

### 6.2 Consulting the Call list

When you consult the Call list, you will notice that the list always starts with the last call received.

- Press the  button
- The number of new calls (ne) and the total number of calls (tot) appear on the display.
- Use numerical buttons  '1' or  '3' to scroll through the list.
- When you reach the beginning of the Call list, 'END OF CID' is shown on the display.
- When you reach the end of the Call list, 'HEAD OF CID' is shown on the display.
- When the telephone number is longer than the available space on the display, '-' appears at the end of the telephone number. Press button '2' to see the remainder of the number. The CID sequence number will also be shown [x].
- You can leave the Call list by pressing the  button

### 6.3 Calling a number from the Call list

- Scroll through the Call list until the desired number is shown on the display.
- Press the Line button . The number will be dialled automatically.



### 6.4 Erasing a number from the Call list

#### ***(a) Erasing one telephone number***

- Scroll through the Call list until the desired number is shown on the display.

- Press the Mute button  twice to erase the number.

#### **(b) Erasing the complete Call list**

- Enter the Call list.
- Press the Mute button  for 1 second. 'Erase All?' appears on the display.
- Press the Mute button  once again to erase the complete list.

### **6.5 Copy from Call list to memory**

- Scroll through the Call list until the desired number is shown on the display.
- Press the Memory button  and enter the memory location (0-9)

## **7 WARRANTY**

- This equipment comes with a 24-month warranty. The warranty will be honoured on presentation of the original bill or receipt, provided the date of purchase and the unit type are indicated.
- During the time of the warranty Topcom will repair free of charge any defects caused by material or manufacturing faults. Topcom will at its own discretion fulfil its warranty obligations by either repairing or exchanging the faulty equipment.
- Any warranty claims will be invalidated as a result of intervention by the buyer or unqualified third parties.
- Damage caused by inexpert treatment or operation, and damage resulting from the use of non-original parts or accessories not recommended by Topcom is not covered by the warranty.
- The warranty does not cover damage caused by outside factors, such as lightning, water and fire, nor does it apply if the unit numbers on the equipment have been changed, removed or rendered illegible.

**Note: Please do not forget to enclose your receipt if you return the equipment.**

## **8 TROUBLESHOOTING**

<b>Problem</b>	<b>Possible cause</b>	<b>Solution</b>
No Display	Batteries not charged	Check the position of the batteries
		Re-charge the batteries
No dialling tone	Telephone cable not properly connected	Check the connection of the telephone cable
Handset does not ring	Volume set to 'OFF'	Adjust the volume
Communication is disconnected after 15 minutes	15 minute timer is ON	Switch off the 15 minute times or press any key during the warning beeps
Volume of conversation partner too low		Adjust the volume during the conversation by pressing the line button 



## 9 TECHNICAL DATA

Range:	max. 300 m in open space max. 50 m in buildings
Dialling options:	DTMF (tone)
Batteries:	3 x 1.2V, 600 mAh AAA Type NiMh rechargeable
Max. stand-by time:	approx. 72 hours
Max. talk time:	5 hours
Ambient temperature:	+5 °C to +45 °C
Permitted relative air humidity:	25 to 85 %
Power supply base adapter:	220/230V , 50 Hz



<b>1</b>	<b>TOETSEN</b>	<b>15</b>
<b>2</b>	<b>DISPLAY</b>	<b>16</b>
<b>3</b>	<b>INSTALLATIE</b>	<b>17</b>
<b>4</b>	<b>LEGE BATTERIJ-INDICATIE</b>	<b>17</b>
<b>5</b>	<b>WERKING TELEFOON</b>	<b>18</b>
5.1	UITGAANDE GESPREKKEN	18
5.1.1	<i>Telefoneren</i>	18
5.1.2	<i>Blokkiezen</i>	18
5.2	INKOMENDE OPROEPEN	18
5.3	NUMMERHERHALING	18
5.4	GEHEUGENNUMMERS PROGRAMMEREN	18
5.5	EEN GEHEUGENNUMMER OPROEPEN	18
5.6	TIJDELIJKE UITSCHAKELING VAN DE MICROFOON	19
5.7	VOLUME REGELEN	19
5.8	PAGING	19
5.9	KLAVIERVERGRENDING	19
5.10	BUITEN BEREIK-WAARSCHUWING	19
5.11	FLASHTOETS (R)	19
5.11.1	<i>Flash-tijd instellen</i>	19
5.12	KLAVIERTONEN ACTIVEREN/DEACTIVEREN	20
5.13	BELMELODIE INSTELLEN	20
5.14	AUTOMATISCH OPNEMEN	20
5.15	STANDAARDWAARDEN (RESET)	20
5.16	PAUZETIJD INSTELLEN	20
5.17	WAARSCHUWING 15 MINUTEN GESPREKSDUUR	21
5.18	HOOFDTELEFOON AANSLUITING	21
<b>6</b>	<b>NUMMERWEERGAVE (CLIP-CALLER ID)</b>	<b>21</b>
6.1	NIEUWE OPROEPEN.	21
6.2	RAADPLEGEN VAN DE OPROEPLIJST	21
6.3	OPROEPEN VAN EEN NUMMER UIT DE OPROEPLIJST	21
6.4	TELEFOONNUMMERS UIT DE OPROEPLIJST WISSEN	22
6.5	EEN NUMMER VAN DE OPROEPLIJST OPSLAAN IN HET GEHEUGEN	22
<b>7</b>	<b>GARANTIE</b>	<b>22</b>
<b>8</b>	<b>PROBLEMEN VERHELPEN</b>	<b>23</b>
<b>9</b>	<b>TECHNISCHE GEGEVENS</b>	<b>23</b>





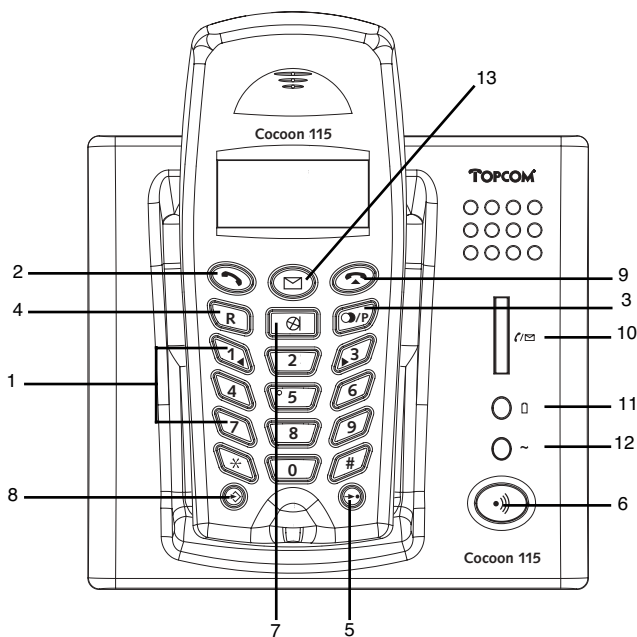
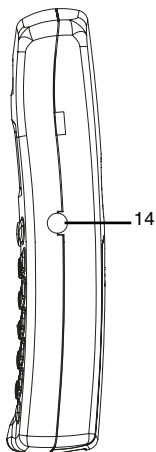

# 1 TOETSEN

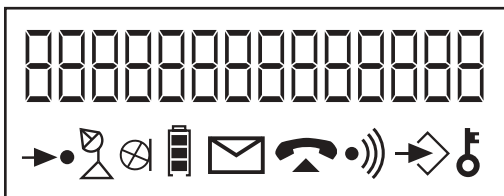
- 1 Cijfertoetsen
- 2 Lijntoets 
- 3 Herkies-/Pauzetoets  /P
- 4 Flashtoets R
- 5 Geheugentoets 
- 6 Paging-toets (om de handset te zoeken) 
- 7 Mute-toets 
- 8 Programmeertoets 
- 9 Inhaaktoets 
- 10 Lijn-/Nieuwe oproep indicator (LED) 
- 11 Laad-indicator (LED) 
- 12 Stroom-indicator (LED) 
- 13 Oproeplijsttoets 
- 14 Hoofdfone aansluiting



## 2 DISPLAY



- Geheugenicoon
-  RF communicatie link indicator. Verschijnt wanneer er communicatie is tussen handset en basis.
-  Microfoon uit indicator
-  Batterij capaciteitindicator
-  Onbeantwoorde oproep indicator
-  Afhaak indicator
-  Inhaak indicator
- ))) Basis oproep (paging) icoon
- Programmeer indicator
-  Toetsen geblokkeerd



### 3 INSTALLATIE

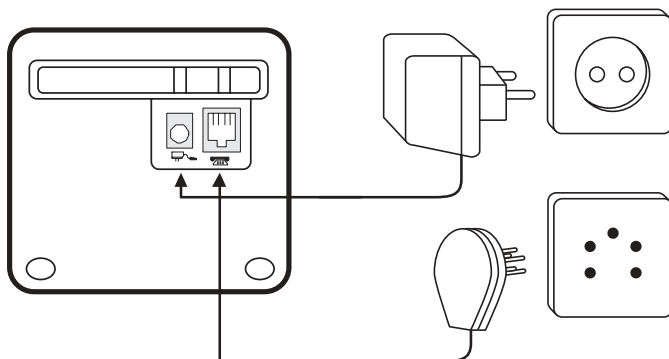

- Sluit de connector van het telefoonsnoer aan op het telefoontoestel en steek het andere uiteinde in de wandcontactdoos van het telefoonnet.
- Steek de kleine stekker van de AC-adapter in het toestel en het andere uiteinde in het stopcontact.
- Steek de 3 oplaadbare batterijen (AAA) in de batterijruimte onderaan de handset.

Leg de handset op het basisstation. De oranje Laad-indicator  zal branden.



Laad de handset gedurende 24 uur op alvorens de handset voor het eerst te gebruiken. Om de levensduur van de batterijen te verlengen, dient men de batterijen regelmatig volledig te ontladen.

Zodra de handset iedere 5 seconden een waarschuwingstoon laat horen en het batterijsymbool  knippert op het scherm, dient u deze terug op de lader te leggen.

### 4 LEGE BATTERIJ-INDICATIE

Als de batterij leeg is, kan de handset niet meer gebruikt worden. Als een batterij volledig leeg is en u hebt deze even op de basis gelegd om op te laden, geeft het Batterijsymbool aan dat de batterij weer helemaal opgeladen is. Dit is echter niet het geval. De capaciteit zal snel dalen.

Het is aan te raden de handset gedurende een hele nacht op de basis te leggen om grondig te kunnen opladen.



- Volle batterij 
- Lege batterij 

Als u in gesprek bent en de batterij is bijna leeg, weerklinkt éénmaal een waarschuwingssignaal. Beëindig uw gesprek en leg de handset op de basis om op te laden (klavier naar boven).



## 5 WERKING TELEFOON

### 5.1 Uitgaande gesprekken





#### 5.1.1 Telefoneren

- Druk op de Lijntoets . U hoort de kiestoon.
- Voer het gewenste telefoonnummer in.
- Druk op de Inhaaktoets  om, na het gesprek, de verbinding te verbreken.



#### 5.1.2 Blokkiezen

- Geef het gewenste telefoonnummer in. Foutieve ingaven kunnen gecorrigeerd worden met behulp van de Mute-toets . Als u gedurende 20 seconden op geen enkele toets drukt, verdwijnt het reeds ingegeven nummer en keert de handset terug naar standby-modus.
- Druk op de Lijntoets . Het nummer wordt gevormd.
- Druk op de Inhaaktoets  om, na het gesprek, de verbinding te verbreken.

### 5.2 Inkomende oproepen

- Als er een oproep binnenkomt, rinkelt enkel de handset. Het TELEFOON-symbool  knippert op de display en de Lijn-/Nieuwe oproep indicator (LED)  knippert op de basis
- Druk op de Lijntoets  om de oproep te beantwoorden.
- Als de handset op de basis ligt en u neemt de hoorn op, bent u onmiddellijk in verbinding met de oproeper. U hoeft de Lijntoets  niet meer te drukken. Deze functie dient echter wel geprogrammeerd te worden ( zie 5.14 Automatisch opnemen).

### 5.3 Nummerherhaling

- Druk op de Herkiestoets . Het laatst gevormde nummer verschijnt op de display.
- Druk op de Lijntoets . Het nummer wordt automatisch gevormd.
- Druk op de Inhaaktoets  om, na het gesprek, de verbinding te verbreken.

### 5.4 Geheugennummers programmeren



In het geheugen kunnen 10 indirecte nummers (van max 24 cijfers) geprogrammeerd worden.

- Druk op de Programmeertoets , gevolgd door de  • Geheugentoets.
- Geef het geheugenplaatsnummer (0-9) in.
- Geef het telefoonnummer in dat u op deze geheugenplaats wil bewaren.
- Druk op de Geheugentoets  •. Er weerklinkt een bevestigingstoon.

#### Opmerkingen:



- **Alle geheugennummers worden gewist als de standaardwaarden terug ingesteld worden (zie 5.15).**
- **Wenst u een pauze in te voegen, druk dan op de Herkiestoets  /P op de plaats waar u de pauze wenst (zie ook '5.16 Pauzetijd instellen')**

### 5.5 Een geheugennummer oproepen

- Druk op de Lijntoets .
- Druk op de Geheugentoets  • gevolgd door het geheugenplaatsnummer (0-9).
- Het geheugennummer wordt automatisch gevormd
- Druk op de Inhaaktoets  om, na het gesprek, de verbinding te verbreken.

## 5.6 Tijdelijke uitschakeling van de microfoon

Het is mogelijk de microfoon tijdens een gesprek uit te schakelen. Dan kan u vrij spreken zonder dat de beller u kan horen.

- Druk, tijdens een gesprek, op de Mute-toets . De microfoon wordt gedeactiveerd. Op de display verschijnt het Microfoon Uit symbool .
- Druk opnieuw op de Mute-toets  om het gesprek te hervatten.

## 5.7 Volume regelen





Tijdens een gesprek kan u het volume regelen door de Lijntoets  te drukken. Op de display verschijnt de volgende indicatie: 'Loud Hi' of 'Loud Lo'.

## 5.8 Paging

Als u op de Paging-toets van het basisstation drukt, begint de handset gedurende 1 minuut te rinkelen. Deze beltoon helpt u een verloren handset terug te vinden. Het symbool  knippert op de basis. De boodschap "BASE PAGE" verschijnt op de display.

## 5.9 Klaviervergrendeling

Als het klavier vergrendeld is, kan geen enkele toets ingedrukt worden behalve de Programmeertoets .

- Druk op de Programmeertoets .
- Druk op cijferstoets '7'.
- Druk:
  - '1' om het klavier te vergrendelen en druk de Geheugentoets  om te bevestigen. Het  icoon en 'unHold=49' verschijnt op het display.
  - '2' om het klavier te ontgrendelen en druk de Geheugentoets  om te bevestigen.

**Opmerking: U kan het klavier tijdelijk ontgrendelen door '4' en '9' te drukken. Het klavier wordt automatisch terug actief wanneer gedurende 10 seconden geen toets wordt ingedrukt.**

Standaard programmatie: geen vergrendeling.



## 5.10 Buiten Bereik-waarschuwing

Als de handset zich, tijdens een gesprek, buiten het bereik van de basis bevindt, weerklinkt, elke twee seconden, een kort waarschuwingssignaal om de gebruiker te waarschuwen dat hij zich dichter naar de basis moet begeven. Bevindt de gebruiker zich niet, binnen de 10 seconden, binnen het bereik van de basis, wordt de lijn automatisch verbroken.

## 5.11 Flashtoets (R)

Als u drukt op de R-toets, ook wel flash of recall genoemd, dan genereert het toestel een lijnonderbreking (van 100 ms). Deze laat u toe gebruik te maken van speciale diensten die door uw telefoonmaatschappij worden aangeboden en/of gesprekken door te verbinden op een binnenuitgang.

### 5.11.1 Flash-tijd instellen

- Druk op de Programmeertoets .
- Druk op de R-toets.
- De huidige flash-tijd verschijnt op de display.
- Druk
  - '1' = 100ms
  - '2' = 115ms
  - '3' = 270ms
  - '4' = 600ms
- Druk op de Geheugentoets  ter bevestiging.

## 5.12 Klaviertonen activeren/deactiveren

- Druk op de Programmeertoets  $\leftrightarrow$ .
- Druk op cijfertoets '4'.
- Druk op cijfertoets '1' om de klaviertonen aan te zetten, of '2' om ze uit te zetten
- Druk op de Geheugentoets  $\rightarrow \bullet$ . Er weerklinkt een bevestigingstoon.

Standaard programmatie: aan

## 5.13 Belmelodie instellen

- Druk op de Programmeertoets  $\leftrightarrow$ .
- Druk op cijfertoets '5'.
- Selecteer de gewenste belmelodie (1-4). Druk '5' om het bellen uit te schakelen.
- Druk op de Geheugentoets  $\rightarrow \bullet$ . Er weerklinkt een bevestigingstoon.

Standaard programmatie: belmelodie 1

## 5.14 Automatisch opnemen

U hebt de mogelijkheid het toestel zodanig te programmeren dat, als er een oproep binnenkomt, u enkel de handset van het basisstation hoeft op te nemen en u bent automatisch in verbinding met de oproeper. U hoeft de Lijntoets  niet meer te drukken om de oproep aan te nemen.

- Druk op de Programmeertoets  $\leftrightarrow$ .
- Druk op cijfertoets '0'.
- Druk op cijfertoets '1' om de functie te activeren of '2' om de functie te desactiveren
- Druk op de Geheugentoets  $\rightarrow \bullet$ . Er weerklinkt een bevestigingstoon.

Standaard programmatie: uit

**Opmerking: Als u een oproep ontvangt en de handset ligt niet op de basis, dan moet u altijd op de Lijntoets  drukken om de oproep aan te nemen, zelfs als u de functie 'Automatisch Opnemen' hebt geactiveerd.**

## 5.15 Standaardwaarden (Reset)

Als u de standaardwaarden van het toestel wil herinstellen, doet u het volgende:

- Druk op de Programmeertoets  $\leftrightarrow$ .
- Druk op cijfertoets '1'.
- Druk op cijfertoets '1' indien u de standaardwaarden wenst terug te zetten, of druk '2' om het ongedaan te maken.
- Druk op de Geheugentoets  $\rightarrow \bullet$ . Er weerklinkt een bevestigingstoon.

**Opmerking: Wanneer u de standaardwaarden heeft ingesteld, zal alle geheugennummers, oproeplijst en herkiesnummer gewist worden:**

Flash tijd	100ms
Pauze tijd	3s
Klaviertonen	Aan
Belmelodie	1
15 Minuten gespreksduur	Uit
Automatisch opnemen	Uit



## 5.16 Pauzetijd instellen

- Druk op de Programmeertoets  $\leftrightarrow$ .
- Druk op cijfertoets '3'.
- Druk '1' voor 3 seconden of '2' voor 6 seconden pauzetijd
- Druk op de Geheugentoets  $\rightarrow \bullet$ . Er weerklinkt een bevestigingstoon.

## 5.17 Waarschuwing 15 minuten gespreksduur

Om te vermijden dat u zou vergeten een gesprek te beëindigen of per ongeluk de lijntoets ingedrukt zou hebben zonder een gesprek te voeren, beschikt u over de mogelijkheid een gespreksduurteller te activeren. Hierbij wordt u na 15 minuten gesprek gewaarschuwd door middel van 10 bieptonen. Om uw gesprek verder te zetten en om te vermijden dat de verbinding automatisch wordt verbroken, dient u na het horen van de eerste bieptonen een numerieke toets (0-9) in te drukken.

Om deze functie te activeren/desactiveren, gaat u als volgt te werk:

- Druk op de Programmeertoets .
- Druk op cijfertoets '9'.
- Druk op de cijfertoets '1' om deze functie te activeren, of '2' om deze functie te desactiveren.
- Druk op de Geheugentoets . Er weerklinkt een bevestigingston.

Standaard programmatie: uit

## 5.18 Hoofdtelefoon aansluiting

U kan een koptelefoon met 3-polige jack plug van 2,5mm aansluiten aan de rechterkant van de handset. Als de koptelefoon is aangesloten, kan u enkel via de koptelefoon spreken en luisteren. De microfoon van de koptelefoon kan uitgeschakeld worden met de Mute-toets .

# 6 NUMMERWEERGAVE (CLIP-CALLER ID)





De Cocoon 115 geeft het telefoonnummer weer bij inkomende oproepen. Deze functie is echter enkel mogelijk als deze dienst door uw telefoonmaatschappij wordt aangeboden en als u op deze dienst geabonneerd bent. Neem hiervoor contact op met uw telefoonmaatschappij. Als u een oproep hebt ontvangen, worden de nummers bewaard in een oproeplijst. In deze lijst kunnen 12 nummers (van elk max. 16 digits) bewaard worden.

## 6.1 Nieuwe oproepen.

Als u een nieuwe, onbeantwoorde oproep hebt ontvangen, verschijnt het Clip-symbool  op de display.

## 6.2 Raadplegen van de oproeplijst

Bij het raadplegen van de oproeplijst, begint de lijst steeds met de laatst binnengekomen oproep.

- Druk op de -toets .
- Het aantal nieuwe (ne) en het totaal aantal oproepen (tot) verschijnen op de display.
- Gebruik de toetsen  '1' of  '3' om de lijst te doorlopen.
- Het begin van de oproeplijst wordt weergegeven met 'END OF CID'
- Het einde van de oproeplijst wordt weergegeven met 'HEAD OF CID'
- Als het nummer groter is dan de display kan weergeven, verschijnt '-' aan het einde van het telefoonnummer. Druk op de '2'-toets om de rest van het telefoonnummer te zien. De positie van het telefoonnummer in de oproeplijst [x] zal ook getoond worden.
- U kan de oproeplijst verlaten door op de -toets te drukken.

## 6.3 Oproepen van een nummer uit de oproeplijst



- Doorloop de lijst tot het gewenste nummer op de display verschijnt.
- Druk op de Lijntoets . Het nummer wordt automatisch gevormd.

## 6.4 Telefoonnummers uit de oproeplijst wissen

### (a) Een telefoonnummer wissen

- Doorloop de lijst tot het gewenste nummer op de display verschijnt.
- Druk tweemaal kort op de Mute-toets  om het nummer te wissen.

### (b) De volledige oproeplijst wissen.

- Ga in de oproeplijst.
- Druk 2 seconden op de Mute-toets . 'Erase All?' verschijnt op de display.
- Druk nogmaals op de Mute-toets  om de hele lijst te wissen.

## 6.5 Een nummer van de oproeplijst opslaan in het geheugen

- Doorloop de lijst tot het gewenste nummer op de display verschijnt.
- Druk op de Geheugentoets  gevolgd door de geheugenplaats (0-9)

# 7 GARANTIE

- De garantieperiode bedraagt 24 maanden. De garantie wordt verleend na voorlegging van de originele factuur of betalingsbevestiging waarop de datum van aankoop en het toesteltype staan vermeld.
- Gedurende de garantieperiode verhelpt Topcom kosteloos alle defecten die te wijten zijn aan materiaal- of productiefouten. Topcom kan, naar keuze, het defecte toestel ofwel herstellen ofwel vervangen.
- De garantieclaim vervalt bij ingrepen door de koper of onbevoegde derden.
- Schade te wijten aan onoordeelkundige behandeling of bediening of aan het gebruik van wisselstukken en accessoires die niet origineel of door Topcom aanbevolen zijn, valt niet onder de garantie.
- Niet gedekt door de garantie is schade ten gevolge van externe invloedfactoren: bliksem, water, brand e.d. of wanneer het toestelnummer op het toestel werd gewijzigd, verwijderd of onleesbaar gemaakt.

**Opgelet:** Als u uw toestel terugstuurt, vergeet uw aankoopbewijs niet mee te sturen.

## 8 PROBLEMEN VERHELPEN

Problem	Possible cause	Solution
Geen scherm	Batterijen niet opgeladen	Controleer de positie van de batterijen.
		Herlaad de batterijen
Geen kiestoon	Telefoonkabel slecht aangesloten	Controleer de aansluiting van de telefoonkabel
Handset belt niet	Volume staat op 'OFF'	Pas het volume aan
Communicatie is verbroken na 15 minuten	Waarschuwing 15-minuten gespreksduur staat aan	Schakel de 15-minuten gespreksduur waarschuwing uit of druk een willekeurige toets in tijdens de waarschuwingssignalen
Volume van de gesprekspartner is te laag		Regel het volume tijdens het gesprek door op de programmeertoets  te drukken











## 9 TECHNISCHE GEGEVENS

Reikwijdte:	max. 300 m in open ruimte max. 50 m in gebouwen
Kiessysteem:	DTMF (toonkiezen)
Batterijen	3 x 1.2V, 600 mAh AAA Type NiMh oplaadbaar ca. 72 uren
Max. autonomie:	5 uren
Max. gespreksduur:	+5 °C tot +45 °C
Omgevingstemperatuur:	25 tot 85 %
Toegelaten relatieve luchtvochtigheid:	220/230V, 50 H
Netspanning adapter basisstation:	

<b>1</b>	<b>TOUCHES</b>	<b>25</b>
<b>2</b>	<b>ÉCRAN</b>	<b>26</b>
<b>3</b>	<b>INSTALLATION</b>	<b>27</b>
<b>4</b>	<b>INDICATION BATTERIE EPUISEE</b>	<b>27</b>
<b>5</b>	<b>FONCTIONNEMENT TÉLÉPHONE</b>	<b>28</b>
5.1	APPELS SORTANTS	28
5.1.1	<i>Téléphoner</i>	28
5.1.2	<i>Sélection en bloc</i>	28
5.2	APPELS ENTRANTS	28
5.3	RÉPÉTITION DU DERNIER NUMÉRO COMPOSÉ	28
5.4	PROGRAMMER DES NUMÉROS MÉMOIRES	28
5.5	APPELER UN NUMÉRO MÉMOIRE	28
5.6	COUPURE DU MICRO (MUTE)	29
5.7	RÉGLER LE VOLUME	29
5.8	PAGING	29
5.9	VERROUILLAGE DU CLAVIER	29
5.10	SIGNAL D'AVERTISSEMENT HORS-PORTÉE	29
5.11	TOUCHE FLASH (R)	29
5.11.1	<i>Régler le temps Flash</i>	29
5.12	ACTIVER/DÉSACTIVER LES TONALITÉS DU CLAVIER	30
5.13	RÉGLER LA MÉLODIE DE SONNERIE	30
5.14	DÉCROCHER AUTOMATIQUEMENT	30
5.15	LES VALEURS STANDARD (RESET)	30
5.16	RÉGLER LA LONGUEUR DE LA PAUSE	31
5.17	AVERTISSEMENT 15 MINUTES DE CONVERSATION	31
5.18	CONNEXION CASQUE	31
<b>6</b>	<b>AFFICHAGE DU NUMÉRO (CLIP-CALLER ID)</b>	<b>31</b>
6.1	NOUVEAUX APPELS	31
6.2	CONSULTER LA LISTE D'APPELS	31
6.3	APPELER UN NUMÉRO DE LA LISTE D'APPELS	32
6.4	EFFACER DES NUMÉROS DE TÉLÉPHONE DE LA LISTE D'APPELS	32
6.5	COPIER DANS LA MÉMOIRE DEPUIS LA LISTE D'APPELS	32
<b>7</b>	<b>GARANTIE</b>	<b>32</b>
<b>8</b>	<b>RÉSOLUTION DE PROBLÈMES</b>	<b>33</b>
<b>9</b>	<b>DONNÉES TECHNIQUES</b>	<b>33</b>







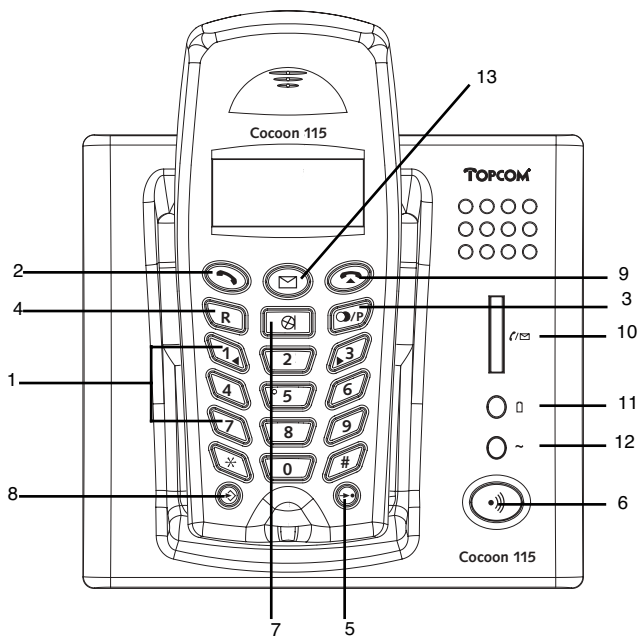
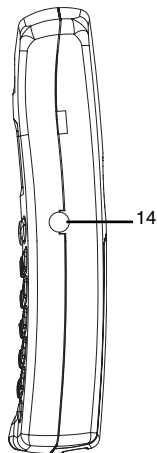

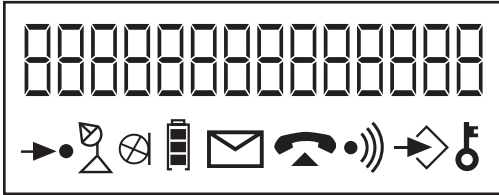

# 1 TOUCHES

- 1 Touches numériques
- 2 Touche de Ligne 
- 3 Touche Rappel (du dernier numéro composé)/Pause 
- 4 Touche Flash **R**
- 5 Touche Mémoire 
- 6 Touche Paging (pour chercher le combiné) 
- 7 Touche Mute 
- 8 Touche de Programmation 
- 9 Touche Off 
- 10 Indicateur Ligne/Nouveaux appels (DEL) 
- 11 Indicateur de Charge (DEL) 
- 12 Indicateur de courant (DEL) 
- 13 Touche 'Enregistrement appel' 
- 14 Connexion casque



## 2 ÉCRAN



- Icône mémoire
-  Indicateur liaison RF : Lorsque la liaison RF est établie entre le combiné et la base
-  Indicateur de coupure du microphone du combiné
-  Indicateur du niveau de batterie
-  Indicateur appel en absence
-  Indication Off-hook
-  Indication On-hook
-  Indication d'appel de la base
- ◇ Indication de mode programme
-  Indication de verrouillage du clavier

### 3 INSTALLATION

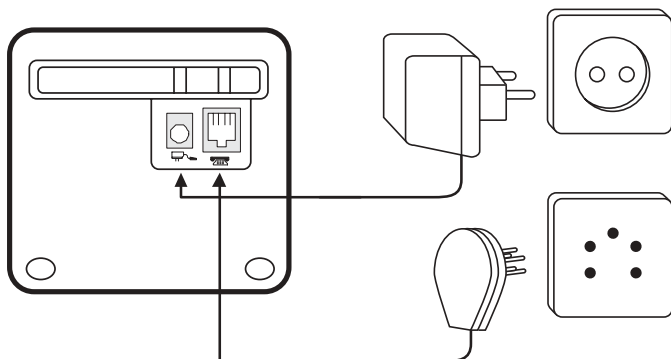

Raccordez le connecteur du fil téléphonique au téléphone et enfoncez l'autre bout dans la boîte de contact murale du réseau téléphonique.



Introduisez la petite fiche de l'adaptateur AC dans l'appareil et branchez l'autre bout sur une prise. Introduisez les 3 batteries AAA rechargeables dans le compartiment à batterie en bas du combiné.

Déposez le combiné sur le poste de base. L'indicateur de charge orange  s'allume.

Lors de la première utilisation il est recommandé de charger le combiné pendant 24 heures. Pour prolonger la durée de vie des batteries, celles-ci doivent être régulièrement épuisées complètement. Dès que le combiné émet un signal d'avertissement toutes les 5 secondes et l'icône de la batterie  clignote à l'écran, il faut le replacer sur le chargeur.

### 4 INDICATION BATTERIE EPUISÉE

Lorsque la batterie est épuisée, le combiné n'exécute plus d'opérations. Lorsqu'une batterie est complètement épuisée et que vous avez déposé le combiné un moment sur le poste de base pour le recharger, le symbole Batterie indique que la batterie est de nouveau complètement chargée. Ceci n'est cependant pas le cas. La capacité baissera rapidement. Il est conseillé de laisser le combiné toute une nuit sur le poste de base pour que la batterie soit complètement rechargée.



- Batterie chargée 
- Batterie épuisée 

Lorsque la batterie est presque épuisée et que vous êtes en communication, vous entendez une fois un signal d'avertissement. Déposez le combiné sur le poste de base pour recharger la batterie (le clavier vers le haut).



## 5 FONCTIONNEMENT TÉLÉPHONE

### 5.1 Appels sortants



#### 5.1.1 Téléphoner



- Appuyez sur la touche de Ligne . Vous entendez la tonalité.
- Composez le numéro de téléphone désiré.
- Appuyez sur la touche OFF , après la conversation, pour couper la communication.

#### 5.1.2 Sélection en bloc



- Composez le numéro de téléphone désiré. Vous pouvez encore corriger le numéro en vous servant de la touche Mute . Quand vous n'appuyez pas de touche pendant 20 secondes, le numéro vous avez déjà composé disparaît et le combiné retourne au mode d'attente.
- Appuyez sur la touche de Ligne . Le numéro sera composé.
- Appuyez sur la touche OFF , après la conversation, pour couper la communication.

### 5.2 Appels entrants

Lorsqu'on reçoit un appel entrant, seulement le combiné se met à sonner. Le symbole TELEPHONE  clignote à l'écran et l'indication de ligne (LED)  clignote sur la base .



- Appuyez sur la touche de Ligne  pour pouvoir répondre à l'appel.
- Quand le combiné se trouve sur le poste de base et vous décrochez, vous êtes immédiatement en communication avec l'appelant. Il n'est plus nécessaire d'appuyer sur la touche de Ligne . Cette fonction doit être programmée (5.14 Décrocher automatiquement).

### 5.3 Répétition du dernier numéro composé

- Appuyez sur la touche Rappel . Le dernier numéro composé apparaît à l'écran.
- Appuyez sur la touche de Ligne . Le numéro sera composé automatiquement.
- Appuyez sur la touche OFF , après la conversation, pour couper la communication.

### 5.4 Programmer des numéros mémoires



Vous pouvez programmer 10 numéros en mémoire indirects (de 24 chiffres au max.) dans la mémoire.

- Appuyez sur la touche de Programmation  et ensuite sur la touche Mémoire .
- Appuyez sur le numéro de la place mémoire (0-9).
- Composez le numéro de téléphone vous voulez programmer sur cette place mémoire.
- Appuyez sur la touche Mémoire . Vous entendez un signal de confirmation.

#### Remarques:



- **Quand vous réinstallez les valeurs standard de l'appareil, tous les numéros mémoires seront effacés (voir 5.15).**
- **Quand vous voulez insérer une pause, appuyez sur la touche Rappel  /P sur la place où vous voulez insérer cette pause (voir également '5.16 Régler la pause').**

### 5.5 Appeler un numéro mémoire

- Appuyez sur la touche de Ligne .
- Appuyez sur la touche Mémoire  et le numéro de la place mémoire (0-9).
- Le numéro mémoire sera composé automatiquement.
- Appuyez sur la touche OFF , après la conversation, pour couper la communication.

## 5.6 Coupure du micro (Mute)

Il est possible de désactiver le microphone pendant une communication. De cette façon vous pouvez parler librement, sans que celui qui appelle vous entende.

- Quand vous êtes en communication, appuyez sur la touche Mute . Le microphone est désactivé. Le symbole Mute  apparaît à l'écran.
- Si vous voulez continuer votre communication, appuyez de nouveau sur la touche Mute .

## 5.7 Régler le volume





Pendant une conversation vous pouvez régler le volume en appuyant sur la touche de Ligne . L'indication 'Loud Hi/Lo' apparaît sur l'écran.

## 5.8 Paging

Quand vous appuyez sur la touche Paging du poste de base, le combiné commence à sonner pendant 1 minute. Cette sonnerie vous aide de retrouver un combiné perdu. Le symbole  clignote sur le poste de base. Le message "BASE PAGE" apparaît à l'écran.

## 5.9 Verrouillage du clavier

Quand le clavier est verrouillé, on ne peut plus appuyer des touches, sauf la touche de Programmation .

- Appuyez sur la touche de Programmation .
- Appuyez sur touche numérique '7'.
- Appuyez:
  - '1' pour verrouiller le clavier et appuyez sur le bouton Memory  pour confirmer. Le symbole  et 'unHold=49' sont affichés à l'écran.
  - '2' pour déverrouiller le clavier et appuyez sur le bouton Memory  pour confirmer.

**Remarque: Vous pouvez relâcher temporairement le verrouillage du clavier en appuyant sur '4' et '9'. Le verrouillage du clavier est automatiquement réactivé lorsque le clavier est inutilisé pendant 10 secondes.**

Programmation standard: pas de verrouillage.

## 5.10 Signal d'avertissement Hors-Portée

Si le combiné se trouve, pendant une communication, hors de portée du poste de base, vous entendez, tous les 2 secondes, un signal d'avertissement court pour avertir l'utilisateur qu'il doit se rapprocher au poste de base. Si l'utilisateur ne se trouve pas dans la portée du poste de base dans les 10 secondes, la ligne sera coupée automatiquement.

## 5.11 Touche Flash (R)

Quand vous appuyez sur la touche R, aussi appelée flash ou recall, l'appareil génère une rupture calibrée de la ligne (de 100 ms). Elle permet l'utilisation des services spéciaux de votre compagnie téléphonique et / ou de transférer des appels si vous avez un central téléphonique.

### 5.11.1 Régler le temps Flash

- Appuyez sur la touche de Programmation .
- Appuyez sur la touche '2'.
- Le temps flash actuel apparaît sur l'écran.
- Appuyez:

'1' = 100ms

'2' = 115ms

'3' = 270ms

'4' = 600ms

- Appuyez sur la touche Mémoire ➔● pour confirmer.

### 5.12 Activer/désactiver les tonalités du clavier

- Appuyez sur la touche de Programmation ⇨.
- Appuyez sur touche numérique '4'.
- Appuyez de nouveau sur touche numérique '1' pour activer ou '2' pour désactiver la fonction.
- Appuyez sur la touche Mémoire ➔●. Vous entendez un signal de confirmation.

Programmation standard: fonction activée

### 5.13 Régler la mélodie de sonnerie

- Appuyez sur la touche de Programmation ⇨.
- Appuyez sur touche numérique '5'.
- Sélectionnez la mélodie de sonnerie désirée (1-4). Sélectionnez '5' pour désactiver la mélodie de sonnerie.
- Appuyez sur la touche Mémoire ➔●. Vous entendez un signal de confirmation.

Programmation standard: mélodie de sonnerie 1

### 5.14 Décrocher automatiquement

Vous avez la possibilité de programmer la fonction 'Décrocher auto-matiquement' ce qui veut dire que, quand vous recevez un appel, vous prenez automatiquement la ligne dès que vous décrochez.

- Appuyez sur la touche de Programmation ⇨.
- Appuyez sur touche numérique '0'.
- Appuyez sur touche numérique '1' pour activer ou '2' pour désactiver la fonction.
- Appuyez sur la touche Mémoire ➔●. Vous entendez un signal de confirmation.

Programmation standard: fonction désactivée

**Remarque:** *Quand vous recevez un appel et le combiné n'est pas sur le poste de base, on doit d'abord appuyer sur la touche de Ligne ➔ pour accepter l'appel, même si on a programmé la fonction 'Décrocher automatiquement'.*

### 5.15 Les valeurs standard (Reset)



Si vous voulez réinstaller les valeurs standard de l'appareil, procédez comme suit:

- Appuyez sur la touche de Programmation ⇨.
- Appuyez sur touche numérique '1'.
- Appuyez sur touche numérique '1' si vous souhaitez réinitialiser les paramètres par défaut, ou appuyez sur '2' pour annuler .
- Appuyez sur la touche Mémoire ➔●. Vous entendez un signal de confirmation.

**Note:** *Lorsque vous réinitialisez les paramètres par défaut, la mémoire, les liste d'appels, les numéros de rappel seront effacés :*

Temps Flash	100ms
Temps de pause	3s
Tonalités des touches	ON
Mélodie de sonnerie	1
Timer de 15 minutes	OFF
Réponse automatique	OFF



## 5.16 Régler la longueur de la pause

- Appuyez sur la touche de Programmation .
- Appuyez sur touche numérique '3'.
- Appuyez sur '1' pour 3 secondes ou sur '2' pour 6 secondes de pause
- Appuyez sur la touche Mémoire . Vous entendez un signal de confirmation.

## 5.17 Avertissement 15 minutes de conversation

Pour éviter d'oublier de terminer une conversation ou d'appuyer sur la touche de ligne sans faire une conversation, vous disposez de la possibilité d'activer un compteur de durée de conversation. Celui donne un avertissement quand vous êtes en communication pendant plus de 15 minutes. Pour continuer votre conversation et pour éviter que la communication soit coupée automatiquement, vous devez appuyer sur une touche numérique (0-9) après que vous entendez les premières tonalités.

Pour activer / désactiver cette fonction :

- Appuyez sur la touche de Programmation .
- Appuyez sur touche numérique '9'.
- Appuyez sur touche numérique '1' pour activer ou '2' pour désactiver la fonction.
- Appuyez sur la touche Mémoire . Vous entendez un signal de confirmation.

Programmation standard: fonction désactivée

## 5.18 Connexion casque

Vous pouvez raccorder le casque à l'aide d'une fiche jack à trois pôles de 2,5mm sur le côté droit du combiné. Lorsque le casque est raccordé, vous pouvez uniquement parler et entendre par le biais du casque. Le microphone du casque peut être désactivé à l'aide de la touche Mute .

# 6 AFFICHAGE DU NUMÉRO (CLIP-CALLER ID)

Le Cocoon 115 montre les numéros de téléphone quand il reçoit des appels entrants. Cette fonction ne fonctionne cependant que lorsque ce service est offert par votre compagnie de téléphonie et lorsque vous êtes abonné à ce service. Prenez contact avec votre compagnie téléphonique.

Quand vous avez reçu un appel, l'appareil garde le numéro dans une liste d'appels.





L'appareil peut garder 12 numéros (de 16 chiffres au maximum) dans la liste d'appels.

## 6.1 Nouveaux appels

Quand vous avez reçu un nouvel appel sans réponse, le symbole CLIP apparaît à l'écran.

## 6.2 Consulter la liste d'appels

Quand on consulte la liste d'appels, la liste commence toujours avec l'appel on a reçu dernièrement.

- Appuyez sur la touche .
- Le nombre de nouveaux (ne) et le nombre total d'appels (tot) s'affichent à l'écran.
- Utilisez les touches  '1' ou  '3' pour parcourir la liste d'appels.
- Le début de la liste d'appels est indiqué par 'END OF CID'
- La fin de la liste d'appels est indiquée par 'HEAD OF CID'
- Quand le numéro de téléphone est plus long que l'écran, vous voyez '-' à l'écran à la fin du numéro de téléphone. Appuyez '2' pour voir le reste du numéro. Le numéro d'ordre CID sera également affiché [x]
- Vous pouvez quitter la liste d'appels en appuyant sur la touche .

### 6.3 Appeler un numéro de la liste d'appels



- Parcourez la liste d'appels jusqu'à l'affichage du numéro désiré à l'écran.
- Appuyez sur la touche de Ligne . Le numéro sera composé automatiquement.

### 6.4 Effacer des numéros de téléphone de la liste d'appels

#### (a) Effacer un numéro de téléphone

- Parcourez la liste d'appels jusqu'à l'affichage du numéro désiré à l'écran.
- Appuyez 2 fois brièvement sur la touche Mute  pour effacer le numéro.

#### (b) Effacer tous les numéros de la liste d'appels.

- Allez dans la liste d'appels.
- Appuyez pendant 1 seconde sur la touche Mute . 'Erase All?' apparaît à l'écran.
- Appuyez encore une fois sur la touche Mute  pour effacer tous les numéros de la liste d'appels.

### 6.5 Copier dans la mémoire depuis la liste d'appels

- Parcourez la liste d'appels jusqu'à ce que le numéro désiré apparaisse à l'écran.
- Appuyez sur le bouton Memory  et introduisez l'emplacement de mémoire (0-9)

## 7 GARANTIE

- La durée de la garantie est de 24 mois. La garantie est assurée sous présentation de la facture originale ou d'une preuve de paiement mentionnant la date d'achat ainsi que le type d'appareil.
- Topcom prend en charge pendant la durée de la garantie toutes les défaillances issues de défauts des matériaux ou de défauts de fabrication. Topcom décide seul s'il souhaite remplacer ou réparer l'appareil défectueux sous garantie.
- La garantie prend fin lors de toute intervention de l'acheteur ou de tout tiers non-habilité.
- Des dégâts découlant d'une utilisation inappropriée, par exemple l'utilisation de pièces de rechange ou d'accessoires n'étant pas d'origine ou n'étant pas recommandés par Topcom, ne peuvent faire l'objet de recours à la garantie.
- La garantie ne couvre pas les dommages dus à des phénomènes extérieurs: foudre, eau, feu, etc. ou tout évènement qui aurait modifié, effacé ou rendu illisible le numéro de série.

**Attention: N'oubliez pas de joindre une preuve d'achat à l'envoi de votre appareil.**



## 8 RÉSOLUTION DE PROBLÈMES











Problème	Cause possible	Solution
Aucun affichage	Les batteries ne sont pas chargées	Contrôlez la position des batteries
		Chargez à nouveau les batteries
Pas de tonalité	Le câble de téléphone est mal raccordé	Contrôlez la connexion du câble de téléphone
Le combiné ne sonne pas	Le volume est sur 'OFF'	Adaptez le volume
La communication est déconnectée après 15 minutes	Le timer de 15 minutes est ON	Désactivez le timer de 15 minutes ou appuyez sur une touche pendant les bips d'avertissement
Le volume de l'interlocuteur est trop faible		Réglez le volume pendant la conversation en appuyant sur la touche programmable →●

## 9 DONNÉES TECHNIQUES

Portée:	max. 300 m en zone dégagée max. 50 m à l'intérieur d'immeubles
Composition du numéro:	DTMF (tonalité)
Batteries:	3 x 1.2V, 600 mAh AAA de type NiMh rechargeables
Autonomie max. en Stand-by:	env. 72 heures
Durée max. de communication:	5 heures
Température de l'environnement:	+5 °C à +45 °C
Humidité relative de l'air autorisée:	25 à 85 %
Tension d'alimentation:	220/230V, 50 Hz

<b>1</b>	<b>TASTEN</b>	<b>35</b>
<b>2</b>	<b>DISPLAY</b>	<b>36</b>
<b>3</b>	<b>INSTALLATION</b>	<b>37</b>
<b>4</b>	<b>BATTERIE LEER-ANZEIGE</b>	<b>37</b>
<b>5</b>	<b>BETRIEB TELEFON</b>	<b>38</b>
5.1	TELEFONIEREN	38
5.1.1	<i>Normaler Verbindungsaufbau</i>	38
5.1.2	<i>Telefonieren mit Wahlvorbereitung</i>	38
5.2	EINEN ANRUF ENTGEGENNEHMEN	38
5.3	WAHLWIEDERHOLUNG	38
5.4	KURZWahlNUMMERN PROGRAMMIEREN	38
5.5	EINE KURZWahlNUMMER ANRUFEN	38
5.6	STUMMSCHALTEN DES MIKROFONS (MUTE)	39
5.7	LAUTSTÄRKE EINSTELLEN	39
5.8	PAGING	39
5.9	TASTENSPERRE	39
5.10	WARNUNG "AUßER REICHWEITE"	39
5.11	FLASHTASTE (R)	39
5.11.1	<i>Die Flashzeit einstellen</i>	39
5.12	TASTENTON EIN-/AUSSCHALTEN	40
5.13	KLINGELMELODIE EINSTELLEN	40
5.14	AUTOMATISCHE ANRUFANNAHME	40
5.15	GRUNDEINSTELLUNGEN (RESET)	40
5.16	EINSTELLEN DER PAUSENLÄNGE	41
5.17	GESPRÄCHSZEITBEGRENZUNG EIN-/AUSSCHALTEN	41
5.18	ANSCHLUSS KOPFHÖRER	41
<b>6</b>	<b>RUFNUMMERNÜBERMITTLUNG (CLIP-CALLER ID)</b>	<b>41</b>
6.1	NEUE ANRUFEN	41
6.2	DIE ANRUFLISTE KONSULTIEREN	41
6.3	WÄHLEN EINER RUFNUMMER AUS DER ANRUFLISTE	42
6.4	LÖSCHEN	42
6.5	VON DER ANRUFLISTE IN DEN SPEICHER KOPIEREN	42
<b>7</b>	<b>GARANTIE</b>	<b>42</b>
<b>8</b>	<b>PROBLEMBESEITIGUNG</b>	<b>43</b>
<b>9</b>	<b>TECHNISCHE DATEN</b>	<b>43</b>





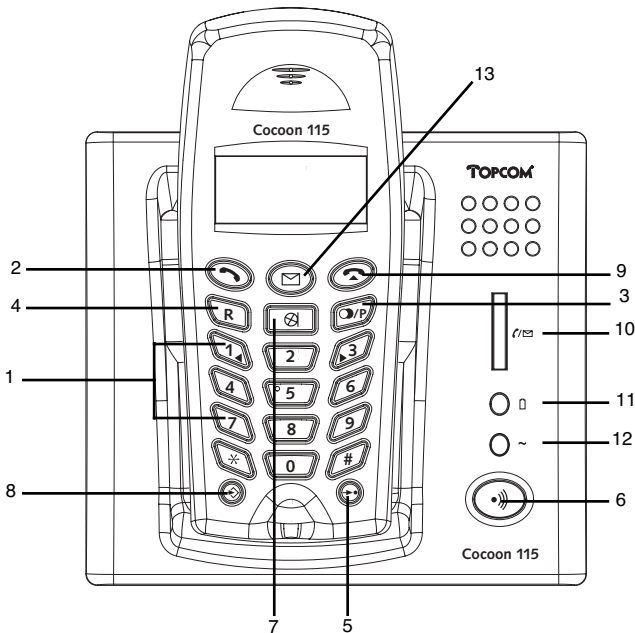
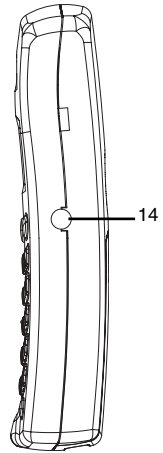

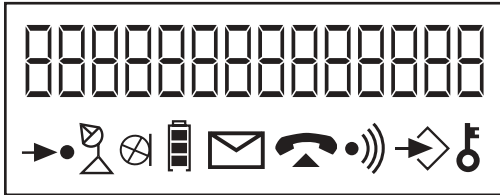

# 1 TASTEN

- 1 Wähltasten
- 2 Leitungstaste 
- 3 Wahlwiederholungs-/Pausentaste 
- 4 Flashtaste **R**
- 5 Speichertaste 
- 6 Paging-Taste (um das Mobilteil zu suchen) 
- 7 Mikrofonstummschaltungstaste 
- 8 Programmiertaste 
- 9 Aus-Taste 
- 10 Leitungs-/New call-anzeige (LED) 
- 11 Ladeanzeige (LED) 
- 12 Stromanzeige (LED) 
- 13 Anrufliste-Taste 
- 14 Kopfhöreranschluss



## 2 DISPLAY



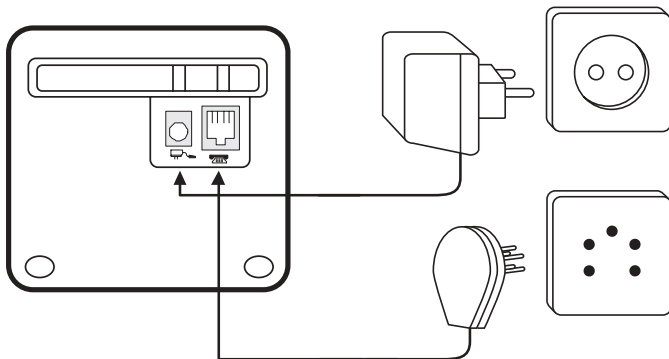

- Speichersymbol
-  RF Verbindungsanzeige: Wenn die RF-Verbindung zwischen dem Mobilteil und der Basiseinheit hergestellt ist
-  Mikrofon nicht aktiviert
-  Anzeige wiederaufladbare Batterien
-  Identifikation neue Nummern in der Anrufliste
-  Anzeige Abheben
-  Anzeige Auflegen
-  Paging Anzeige
-  Programmier-Modus
-  Tastatur des Handgeräts verriegelt

### 3 INSTALLATION





- Stecken Sie einen Stecker der Telefonschnur an der Basisstation ein.
- Den anderen Stecker stecken Sie in die Telefonanschlussdose.
- Stecken Sie den kleinen Stecker des Netzadapters AC an der Basisstation ein. Das Netzteil stecken Sie in eine Steckdose.
- Legen Sie die 3 aufladbaren Batterien (AAA) in das Batteriefach an der Unterseite des Mobilteils.

Legen Sie das Mobilteil in die Basisstation. Die orange Ladeanzeige  leuchtet. Laden Sie das Mobilteil 24 Stunden auf, bevor Sie es in Betrieb nehmen.

Die Batterien haben eine längere Lebensdauer, wenn Sie in regelmäßigen Abständen vollständig entladen werden. Sobald das Mobilteil einen Warnton abgibt alle 5 Sekunden abgibt und das Batteriesymbol  im Display blinkt, müssen Sie es wieder in die Ladeschale legen.

### 4 BATTERIE LEER-ANZEIGE

Wenn die Batterien leer sind, ist das Mobilteil nicht mehr aktiv. Wenn die Batterien völlig leer sind und Sie das Mobilteil nur kurz zum Laden auf die Basisstation legen, zeigt die Ladezustandsanzeige wieder vollständig aufgeladene Batterien an. Dies ist jedoch nicht der Fall. Die Kapazität wird schnell sinken. Wir empfehlen, das Mobilteil eine Nacht auf der Basisstation aufzuladen.



- Batterie voll 
- Batterie leer 

Wenn Sie gerade ein Gespräch führen und die Batterien fast leer sind, hören Sie einen Warnton. Legen Sie das Mobilteil zum Laden auf die Basisstation (die Tastatur nach oben).



## 5 BETRIEB TELEFON

### 5.1 Telefonieren



#### 5.1.1 Normaler Verbindungsaufbau

- Betätigen Sie die Leitungstaste . Sie hören das Freizeichen.
- Wählen Sie die gewünschte Nummer.
- Betätigen Sie, nach dem Gespräch, die Aus Taste  um die Verbindung zu beenden.

#### 5.1.2 Telefonieren mit Wahlvorbereitung



- Wählen Sie die gewünschte Nummer. Fehlerhafte Eingaben können mit der Mikrofonstummschaltungstaste  korrigiert werden. Wenn mehr als 20 Sekunden zwischen zwei Eingaben liegen, verschwindet die bereits eingegebene Nummer und wechselt das Mobilteil wieder in den Standby-Modus.
- Betätigen Sie die Leitungstaste . Die Nummer wird gewählt.
- Betätigen Sie, nach dem Gespräch, die Aus Taste  um die Verbindung zu beenden.

### 5.2 Einen Anruf entgegennehmen

Bei einem eingehenden Anruf klingelt nur das Mobilteil. Das TELEFON-Symbol  blinkt auf dem Display und die Verbindungsanzeige (LED)  blinkt an der Basiseinheit.



- Betätigen Sie die Leitungstaste , um den Anruf entgegenzunehmen.
- Bei einem eingehenden Anruf brauchen Sie das Mobilteil nur aus der Ladeschale zu nehmen, um die Verbindung mit dem Anrufer herzustellen. Das Betätigen der Leitungstaste ist nicht erforderlich.  
Diese Funktion muss eingestellt werden (siehe 5.14 Automatische Anrufannahme).

### 5.3 Wahlwiederholung

- Betätigen Sie die Wahlwiederholungstaste . Die zuletzt gewählte Nummer erscheint auf dem Display.
- Betätigen Sie die Leitungstaste . Die Nummer wird automatisch gewählt.
- Betätigen Sie, nach dem Gespräch, die Aus Taste  um die Verbindung zu beenden.

### 5.4 Kurzwahlnummern programmieren



Sie können maximal 10 indirekten Nummern (jeweils max. 24-stellig) speichern.

- Betätigen Sie die Programmierstaste  und dann die Speichertaste .
- Betätigen Sie die Nummer der Speicherstelle (0-9).
- Geben Sie die Rufnummer ein die Sie auf dieser Stelle bewahren wollen.
- Betätigen Sie die Speichertaste . Sie hören einen Quittungston.

#### Bemerkungen :



- **Wenn das Gerät zurückgesetzt wird, werden auch die gespeicherten Rufnummern gelöscht (siehe 5.15).**
- **Wenn Sie eine Pause einfügen möchten, betätigen Sie an der gewünschten Stelle die Wahlwiederholungstaste  /P (siehe auch '5.16 Einstellen der Pausenlänge').**

### 5.5 Eine Kurzwahlnummer anrufen

- Betätigen Sie die Leitungstaste .
- Betätigen Sie die Speichertaste  und die Nummer der Speicherstelle (0-9).
- Die Kurzwahlnummer wird automatisch gewählt.
- Betätigen Sie, nach dem Gespräch, die Aus Taste  um die Verbindung zu beenden.

## 5.6 Stummschalten des Mikrofons (Mute)

Wenn Sie, während eines Gesprächs, etwas mit einem dritten Person besprechen wollen, und Sie wollen nicht daß Ihr Gesprächspartner etwas darüber hört, betätigen Sie die Mikrofonstummschaltungstaste .

- Betätigen Sie, während eines Gesprächs, die Mikrofonstummschaltungstaste . Das Mikrofon wird ausgeschaltet. Auf dem Display erscheint das MUTE-Symbol .
- Wenn Sie das Gespräch weitersetzen wollen, betätigen Sie nochmals die Mikrofonstummschaltungstaste .

## 5.7 Lautstärke einstellen



Während eines Gesprächs, können Sie die Lautstärke einstellen mit der Leitungstaste . Auf dem Display erscheint folgende Anzeige : 'Loud Hi/Lo'.

## 5.8 Paging

Wenn Sie die Paging-Taste betätigen, ertönt ca. 1 Minute der Rufton des Mobilteils. So finden Sie ein verlorenes Mobilteil schnell wieder. Das Symbol  auf der Basisstation blinkt. Die Meldung "BASE PAGE" erscheint auf dem Display.

## 5.9 Tastensperre

Wenn die Tastensperre aktiviert ist, kann nur die Programmierstaste betätigt werden.

- Betätigen Sie die Programmierstaste .
- Betätigen Sie die Wähltaste '7'.
- Betätigen:
  - '1' zum Verriegeln der Tastatur und drücken Sie die Speichertaste  zum bestätigen. Das -Symbol und 'unHold=49' erscheinen im Display.
  - '2' zum Entriegeln der Tastatur und drücken Sie die Speichertaste  als Bestätigung.

**Anmerkung:** Sie können die Tastenverriegelung vorübergehend aufheben, indem Sie '4' und '9' drücken. Die Tastenverriegelung ist automatisch wieder aktiv, wenn die Tastatur 10 Sekunden lang inaktiv ist.

Grundeinstellungen (default setting) : kleine Tastensperre.

## 5.10 Warnung "Außer Reichweite"

Wenn sich das Mobilteil während eines Gesprächs außerhalb der Reichweite der Basisstation befindet, hört der Benutzer im 2-Sekunden-Takt einen kurzen Warnton, der ihn dazu auffordert, näher an die Basisstation heranzugehen. Wenn der Benutzer nicht innerhalb von 10 Sekunden in den Empfangsbereich der Basisstation zurückkehrt, wird die Verbindung automatisch abgebrochen.

## 5.11 Flashtaste (R)

Die R-Taste, auch Flash- oder Recall-Taste genannt, erzeugt bei Betätigung eine Verbindungsunterbrechung (von 100 Ms), die es Ihnen ermöglicht, vom Netz-betreiber bereitgestellte Dienste zu nutzen und/oder Gespräche in der hauseigenen Telefonanlage weiterzuschalten.

### 5.11.1 Die Flashzeit einstellen

- Betätigen Sie die Programmierstaste .
- Betätigen Sie '2'.
- Die jetzige Flashzeit erscheint auf dem Display.
- Betätigen:

'1' = 100ms

'2' = 115ms

'3' = 270ms

'4' = 600ms

- Betätigen Sie die Speichertaste →• zur Bestätigung.

## 5.12 Tastenton ein-/ausschalten

- Betätigen Sie die Programmieraste ⇨.
- Betätigen Sie die Wähltaste '4'.
- Betätigen Sie die Wähltaste '1' um die Funktion einzuschalten oder '2' um die Funktion auszuschalten.
- Betätigen Sie die Speichertaste →•. Sie hören einen Quittungston.

Grundeinstellungen (default setting) : eingeschaltet

## 5.13 Klingelmelodie einstellen

- Betätigen Sie die Programmieraste ⇨.
- Betätigen Sie die Wähltaste '5'.
- Wählen Sie die gewünschte Melodie (1-4). Selektieren Sie '5' um die Klingellautstärke auszuschalten
- Betätigen Sie die Speichertaste →•. Sie hören einen Quittungston.

Grundeinstellungen (default setting) : Klingelmelodie 1

## 5.14 Automatische Anrufannahme

Wenn Sie diese Funktion aktivieren, wird die Verbindung mit einem anrufenden Teilnehmer automatisch hergestellt, wenn Sie das Mobilteil aus der Ladeschale nehmen. Sie brauchen den Anruf nicht mehr durch Betätigen der Leitungstaste  entgegenzunehmen.

- Betätigen Sie die Programmieraste ⇨.
- Betätigen Sie die Wähltaste '0'.
- Betätigen Sie die Wähltaste '1' um die Funktion einzuschalten oder '2' um die Funktion auszuschalten.
- Betätigen Sie die Speichertaste →•. Sie hören einen Quittungston.

Grundeinstellungen (default setting) : aus

**Hinweis : Wenn Sie einen Anruf entgegennehmen und das Mobilteil liegt nicht auf der Basisstation, müssen Sie immer die Leitungstaste  betätigen, auch wenn Sie die Funktion 'Automatische Anrufannahme' eingeschaltet haben.**

## 5.15 Grundeinstellungen (Reset)

Um die Grundeinstellungen des Geräts wiederherzustellen, gehen Sie wie folgt vor :

- Betätigen Sie die Programmieraste ⇨.
- Betätigen Sie die Wähltaste '1'.
- Bestimmen Sie mit der Wähltaste '1', wenn Sie die Standardeinstellungen wieder einstellen möchten oder drücken Sie '2' zum Beenden.
- Betätigen Sie die Speichertaste →•. Sie hören einen Quittungston.

**Note: Wenn Sie die Standardeinstellungen wieder einstellen, werden alle Eintragungen im Speicher, in der Anrufliste und die Wahlwiederholungsnummern gelöscht:**

Flash-Zeit	100ms
Pausenzeit	3s
Tastentöne	AN
Klingelmelodie	1
15 Minuten Zeitanzeige	AUS
Automatischer Anrufbeantworter	AUS



## 5.16 Einstellen der Pausenlänge

- Betätigen Sie die Programmier Taste  $\rightarrow$ .
- Betätigen Sie die Wähltaste '3'.
- Drücken Sie '1' für eine 3 Sekunden lange Pause oder '2' für eine 6 Sekunden lange Pause
- Betätigen Sie die Speichertaste  $\rightarrow$ . Sie hören einen Quittungston.

## 5.17 Gesprächszeitbegrenzung ein-/ausschalten

Um zu vermeiden daß Sie vergessen ein Gespräch zu beenden oder versehentlich die Leitungstaste eingedrückt haben ohne ein Gespräch zu führen, verfügen Sie über die Möglichkeit die Gesprächszeitbegrenzung zu aktivieren. Sie hören dann nach 15 Minuten Gespräch 10 Pieptöne. Um Ihr Gespräch weiterzusetzen und um zu vermeiden daß die Verbindung automatisch beendet wird, müssen sie beim Hören der ersten Pieptönen eine beliebige Taste (0-9) drücken.

Um diese Funktion zu aktivieren, gehen Sie wie folgt vor:

- Betätigen Sie die Programmier Taste  $\rightarrow$ .
- Betätigen Sie die Wähltaste '9'.
- Drücken Sie die numerische Taste '1' zum Aktivieren oder '2' zu Deaktivieren dieser Funktion.
- Betätigen Sie die Speichertaste  $\rightarrow$ . Sie hören einen Quittungston.

Grundeinstellungen : aus

## 5.18 Anschluss Kopfhörer

Sie können einen Kopfhörer mit einem 3-poligen Stecker von 2,5mm an der rechten Seite des Handsets anschließen. Wenn der Kopfhörer angeschlossen ist, können Sie nur über den Kopfhörer sprechen und hören. Das Mikrofon des Kopfhörers kann mit der Mute- Taste ausgeschaltet werden.

# 6 RUFNUMMERNÜBERMITTLUNG (CLIP-CALLER ID)

Der Cocoon 115 zeigt die Rufnummer des anrufenden Teilnehmers an. Die Rufnummernanzeige ist jedoch nur verfügbar, wenn sie von Ihrem Netz-betreiber unterstützt wird und Sie diesen Dienst beauftragt haben. Weitere Informationen zu diesem Dienst erhalten Sie von Ihrem Netzbetreiber. Wenn Sie einen Anruf entgegengenommen haben, werden die Rufnummern in einer Anrufliste gespeichert. In dieser Liste können 12 Rufnummern (max. 16-stellig) gespeichert werden.

## 6.1 Neue Anrufe

Wenn Sie einen neuen nicht angenommenen Anruf empfangen haben, wird das Clip-Symbol auf dem Display angezeigt.

## 6.2 Die Anrufliste konsultieren

Wenn Sie die Anrufliste öffnen, sehen Sie die zuletzt eingegangene Rufnummer.

- Betätigen Sie die -taste .
- Die Anzahl der neuen (ne) Anrufe sowie die Gesamtzahl der Anrufe (total) erscheinen auf dem Display.
- Mit den Tasten  $\leftarrow$  '1' oder  $\rightarrow$  '3' können Sie in der Liste blättern.
- Der Anfang der Anrufliste wird mit 'END OF CID' angegeben.
- Das Ende der Anrufliste wird mit 'HEAD OF CID' angegeben.

- Wenn das Display zu klein ist, um die Nummer vollständig anzuzeigen, erscheint ein '-' am Ende der Telefonnummer. Betätigen Sie die Taste '2', um den Rest der Rufnummer anzuzeigen. Auch die laufende CID-Nummer wird angezeigt [x].
- Um die Anrufliste zu verlassen, betätigen Sie die -taste.

### 6.3 Wählen einer Rufnummer aus der Anrufliste



- Blättern Sie in der Liste, bis die gewünschte Rufnummer auf dem Display erscheint.
- Betätigen Sie die Leitungstaste . Die Rufnummer wird automatisch gewählt.

### 6.4 Löschen

#### (a) Eine Rufnummer der Anrufliste löschen

- Blättern Sie in der Liste, bis die gewünschte Rufnummer auf dem Display erscheint.
- Betätigen Sie zweimal kurz die Mikrofonstummenschaltungstaste  um die Nummer zu löschen.

#### (b) Die ganze Anrufliste löschen

- Gehen Sie in die Anrufliste.
- Betätigen Sie 1 Sek. die Mikrofonstummenschaltungstaste . 'Erase All?' erscheint auf dem Display.
- Betätigen Sie erneut die Mikrofonstummenschaltungstaste  um die ganze Anrufliste zu löschen.

### 6.5 Von der Anrufliste in den Speicher kopieren

- Durchlaufen Sie die Anrufliste, bis die gewünschte Nummer im Display erscheint.
- Drücken Sie die Speichertaste  und geben Sie den Speicherplatz ein (0-9)

## 7 GARANTIE

- Die Garantiezeit beträgt 24 Monate. Die Garantie wird auf Grund der Vorlage der Originalrechnung bzw. Zahlungsbestätigung, welche das Datum des Kaufes sowie die Geräte-Typ zu tragen hat, gewährt.
- Während der Garantiezeit behebt Topcom unentgeltlich alle Mängel, die auf Material- oder Herstellungsfehler beruhen. Topcom leistet nach eigener Wahl Garantie durch Reparatur oder durch Austausch des defekten Gerätes.
- Der Garantieanspruch erlischt bei Eingriffen durch Käufer oder unbefugte Dritte.
- Schäden, die durch unsachgemäße Behandlung oder Bedienung auftreten, bzw. die entstehen durch die Verwendung von Ersatzteilen und Zubehör, die nicht Original oder von Topcom empfohlenen sind, fallen nicht unter die Garantieleistung.
- Die Garantie wird nicht gewährt, wenn Schäden durch äußere Einflüsse: Blitz, Wasser, Feuer u. ä. entstanden sind oder die Geräte-Nummer am Gerät geändert, gelöscht oder unleserlich gemacht wurde.

**Achtung: Vergessen Sie bei einem Zurückschicken ihres Gerätes nicht Ihren Kaufbeleg beizufügen.**

## 8 PROBLEMBESEITIGUNG

Problem	Mögliche Ursache	Lösung
Kein Display	Batterien nicht aufgeladen	Kontrollieren Sie die Position der Batterien  Laden Sie die Batterien wieder auf
Kein Freizeichen	Telefonkabel schlecht angeschlossen	Kontrollieren Sie den Anschluss des Telefonkabels
Handset klingelt nicht	Lautstärke steht auf "OFF"	Passen Sie die Lautstärke an
Gespräch wird nach 15 Minuten beendet	15 Minuten-Timer ist AN	Schalten Sie den 15-Minuten-Timer aus oder drücken Sie während der Warntöne eine beliebige Taste
Lautstärke der Gesprächspartner ist zu gering		Regeln Sie die Lautstärke während des Gesprächs durch Betätigen der Leitungstaste 

## 9 TECHNISCHE DATEN

Reichweite:	max. 300 m im freien Gelände max. 50 m in Gebäuden
Wählverfahren:	MFV (Ton)
Batterien:	3 x 1.2V, 600 mAh AAA Typ NiMh wiederaufladbar
Max. Standby-Zeit:	ca 72 Stunden
Max. Gesprächszeit:	5 Stunden
Umgebungstemperatur:	+5 °C bis +45 °C
Zulässige relative Luftfeuchtigkeit:	25 bis 85 %
Stromversorgung Basisstation:	220/230V , 50 Hz







# DECLARATION OF CONFORMITY

We, Topcom Europe Nv, Grauwmeer 17 , 3001 Heverlee , Belgium, declare that our product :

**Product name: TOPCOM**

**Model type: Cocoon 115**

is in conformity with the essential requirements of the R&TTE directive 1999/5/EC and carries the CE mark accordingly.

Supplementary information:

The product complies with the requirements of:

- EN 55022
- EN 55024
- ETS 300 235
- EN 301 489-10 V1.1.1
- EN 60950
- TBR 37
- TBR 38

Date: 07/01/2003.

Place: Heverlee , Belgium

Name: Verheyden Geert

Function: Technical Director

Signature:



European contact: Topcom Europe Nv, R&D department, Research Park, Grauwmeer 17, 3001 Heverlee, Belgium. Tel : +32 16 398920 , Fax : +32 16 398939

**TOPCOM<sup>®</sup>**

*it's nice t@lking to you*

**[www.topcom.net](http://www.topcom.net)**