

# **TOPCOM<sup>®</sup>**

## **BUTLER E450**



**USER GUIDE  
HANDLEIDING  
MANUEL D'UTILISATEUR  
GEBRAUCHSANWEISUNG**

**v 1.1**

**CE**

### **Important**

To use 'Caller ID' (display caller), this service has to be activated on your phone line. Normally you need a separate subscription from your telephone company to activate this function. If you don't have the Caller ID function on your phone line, the incoming telephone numbers will NOT be shown on the display of your telephone.

### **Belangrijk**

Om de 'Nummerweergave' te kunnen gebruiken, moet deze dienst geactiveerd zijn op uw telefoonlijn. Om deze dienst te activeren, hebt U hiervoor meestal een apart abonnement van uw telefoonmaatschappij nodig. Indien U geen nummerweergavefunctie hebt op uw telefoonlijn, zullen de inkomende telefoonnummers NIET op de display van uw toestel verschijnen.

### **Important**

Pour utiliser la fonction 'Caller ID/Clip' (affichage de l'appelant), ce service doit être activé sur votre ligne téléphonique. Généralement, vous avez besoin d'un abonnement séparé de votre compagnie de téléphone pour activer cette fonction. Si vous n'avez pas la fonction 'Caller ID - Affichage Appelant' sur votre ligne téléphonique, les numéros de téléphone entrants n'apparaîtront PAS sur l'écran de votre téléphone.

### **Wichtig**

Zur Verwendung der 'Rufnummernanzeige' muss dieser Dienst erst für Ihre Telefonleitung freigegeben werden. Zur Aktivierung dieser Dienstleistung benötigen Sie meistens ein separates Abonnement Ihrer Telefongesellschaft. Wenn Sie für Ihre Telefonleitung keine Rufnummernanzeigefunktion haben, erscheinen die eingehenden Telefonnummern NICHT im Display Ihres Gerätes.

- |    |  |
|----|--|
| UK | To be connected to the public analogue telephone network.                      |
| NL | Geschikt voor aansluiting op het openbare analoog geschakelde telefoonnetwerk. |
| F  | Il est destiné à être raccordé au réseau de télécommunication public.          |
| D  | Kompatibel für den analogen telefonanschluss.                                  |

- |    |  |
|----|--|
| UK | The features described in this manual are published with reservation to modifications.                     |
| NL | De in deze handleiding beschreven mogelijkheden worden gepubliceerd onder voorbehoud van wijzigingen.      |
| F  | Les possibilités décrites dans ce manuel sont publiées sous réserve de modifications.                      |
| D  | Die in dieser Bedienungsanleitung umschriebenen Möglichkeiten, werden vorbehaltlich Änderungen publiziert. |

This product is in compliance with the essential requirements and other relevant provisions of the R&TTE directive 1999/5/EC.

The Declaration of conformity can be found on:

<http://www.topcom.net/support/cedclarations.php>

- |    |  |
|----|--|
| UK | The CE symbol indicates that the unit complies with the essential requirements of the R&TTE directive.   |
| NL | Het toestel voldoet aan de basiseisen van de R&TTE-richtlijn. Dit wordt bevestigd door de CE-markering.  |
| F  | La conformité de l'appareil avec les exigences fondamentales de la directive européenne R&TTE relative aux terminaux, est confirmée par le label CE. |
| D  | Die Übereinstimmung des Gerätes mit den grundlegenden Anforderungen der R&TTE-Directive ist durch das CE-Kennzeichen bestätigt.                      |

## English

### 1 Safety instructions

- Only use the charger plug supplied. Do not use other chargers as this may damage the battery cells.
- Only insert rechargeable batteries of the same type. Never use ordinary, non-rechargeable batteries. Insert rechargeable batteries so they connect to the right poles (indicated in the battery compartment of the handset).
- Do not touch the charger and plug contacts with sharp or metal objects.
- The operations of some medical devices may be affected.
- The handset may cause an unpleasant buzzing sound in hearing aids.
- Do not place the basic unit in a damp room or at a distance of less than 1.5 m away from a water source. Keep water away from the handset.
- Do not use the telephone in environments where there is a risk of explosions.
- Dispose of the batteries and maintain the telephone in an environment-friendly manner.
- As this telephone cannot be used in case of a power cut, you should use a mains-independent telephone for emergency calls, e.g. a mobile phone.

### 2 Getting started

#### 2.1 How to use this user guide

In this user guide, following method is used to clarify the instructions:

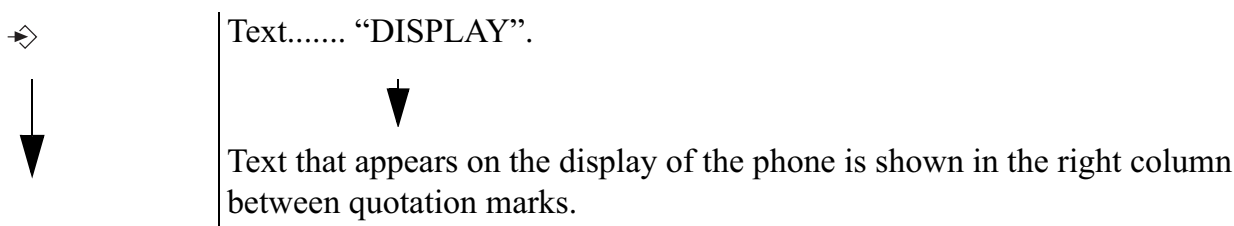

Key to press.

#### 2.2 Installing the base

For installation, do the following:

- 1** Plug one end of the adaptor into the outlet and the other end into the adaptor jack on the back of the base.
- 2** Connect one end of the telephone cord with the wall phone jack and the other end to the bottom of the base.
- 3** Put the telephone- and AC power line cord in the base guides as shown on picture 2A.

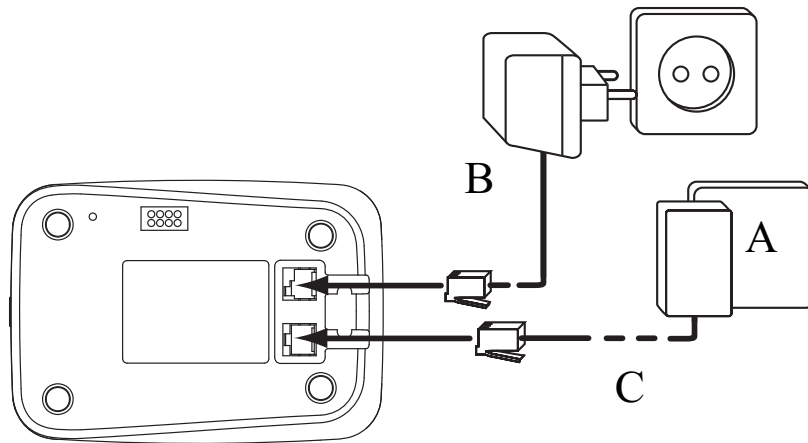

- 2A Back view of base -

- A. Telephone wall outlet
- B. Power cable
- C. Telephone cord

### 2.3 Installing the charger

- 1 Plug the adaptor into the wall outlet.

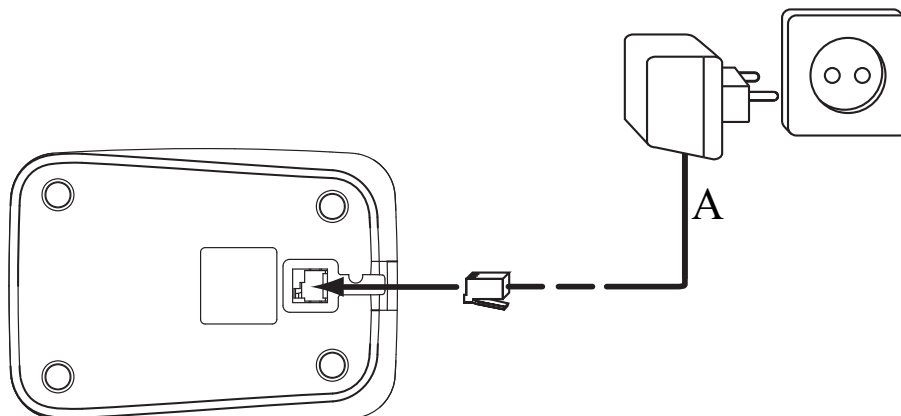

- 2C Charger -

- A. Adaptor with power cable

### 2.4 Installing the handset

- 1 Open the battery compartment as shown on picture 2B.
- 2 Insert the batteries respecting the polarity (+ and -).
- 3 Close the battery compartment.
- 4 Leave the handset on the base unit for 20 hours.

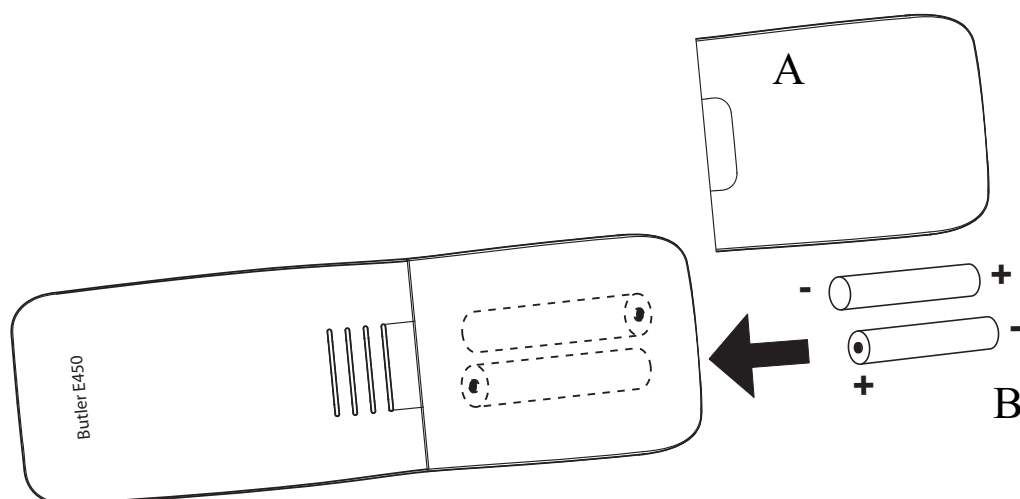

- 2B Back view of handset -  
 A. Cover  
 B. Rechargeable batteries



Before you use the telephone for the first time, you must first make sure the battery is charged for 20 hours. If you do not do this, the telephone will not work optimally.

## 2.5 Keys/LED's

### Handset

1. Display
2. Menu / OK key
3. Up / Redial / Pause key
4. Phonebook key
5. Alphanumeric keys
6. INT key
7. On/Off/Flash key
8. Keypad lock
9. Down/Call log key
10. On-hook/Off-hook key
11. Handsfree key
12. Mute/Delete key

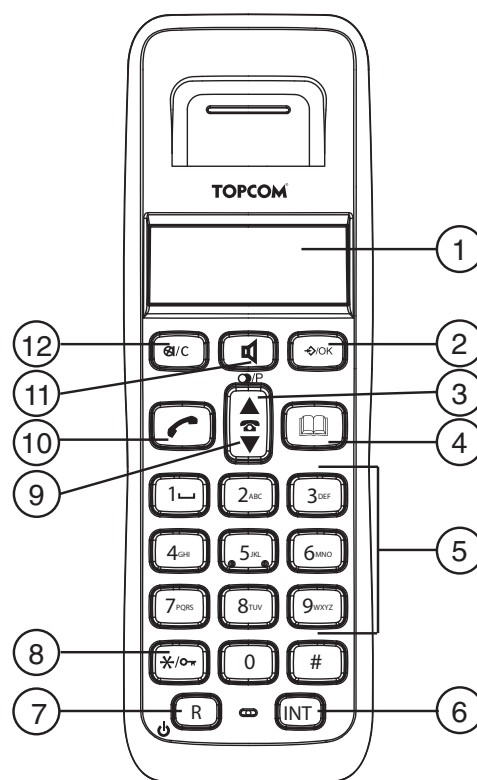

- 2C Handset -

### Handset display

In standby mode, the display shows the time and the handset number:

12-05 HS1



- 2D Display -





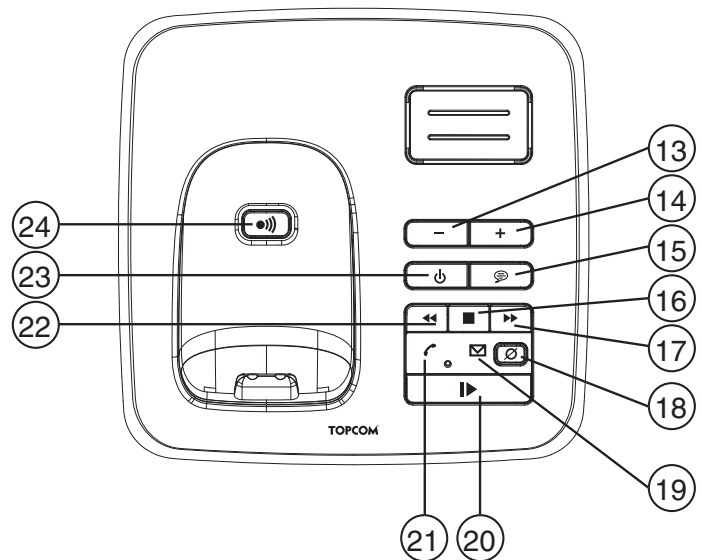









## Base

13. Volume Down key
14. Volume Up key
15. Outgoing Message key
16. Stop key
17. Skip Forward key
18. Delete key
19. Answering On/Off LED
20. Play/Pause key
21. In use/Power LED
22. Skip Back key
23. Answering machine On/Off key
24. Paging key



- 2E Base -

## 2.6 Symbols

|   |   |   |  |
|---|---|---|--|
|    | Off hook; you are online  |    | Handset keypad locked  |
| EXT   | External call   |   | You are in the phonebook   |
| INT   | Internal call   |  | Battery low  |
|  | New numbers in call list  |  | Battery medium   |
|  | Answered call   |  | Battery full   |
|  | Unanswered call   |  | Battery empty  |
|  | Your are in the menu  |  | Handset within base range  |
|  | Indicates that the displayed number is longer than the screen (12 digits) |  | The antenna flashes when the handset is not registered on the base |
|  | Answering machine on  |   |  |

## 2.7 Base LED

The “in use/power LED”  (20) indicates the following status:

|                  |                             |
|------------------|-----------------------------|
| Off              | The base has no power.      |
| Blinking slowly  | Off hook or during ringing. |
| Blinking rapidly | During registration.        |

The “answering on/off” LED  (18) indicates the following status:

|                  |  |
|------------------|--|
| Off              | The answering machine is off.                |
| On               | The answering machine is on.                 |
| Blinking slowly  | There are new messages.                      |
| Blinking rapidly | The memory of the answering machine is full. |

## 2.8 Navigating the menu

The Butler E450 has a menu system which is easy to use. Each menu leads to a list of options. The menu map is shown on the following paragraph.



- ↵/OK      **1** When the handset is switched on and in standby, press the menu key to open the main menu.
- ▲▼        **2** Scroll to the desired menu option. The menu options scroll in a loop (you return to the first after the last).
- ↵/OK      **3** Press the OK key to view further options or to confirm the setting displayed.
- ⊗/C        Press the delete key to return to the previous level in the menu.

## 2.9 Menu overview







| Menu          | Submenu items   |
|---------------|---|
| Play Messages | New Msg<br>All Msg  |
| Phonebook     | Add Entry<br>Modify Entry<br>Delete Entry   |
| TAM Settings  | Ans On/Off<br>Ans Mode<br>Memo Rec<br>OGM Settings<br>Day Settings<br>Ans Delay<br>Remote Code                  |
| Setup         | Base Volume<br>Base Melody<br>Del Handset<br>PIN Code<br>Dial Mode<br>Default                                   |
| Handset       | Beep<br>Int Ring Vol<br>Ext Ring Vol<br>Int Melody<br>Ext Melody<br>Auto Answer<br>Name<br>Language<br>Keylock? |
| Date - Time   | Date Set<br>Clock Set<br>Alarm Set  |
| Register      | Select Base<br>Reg Base   |

## 3 Using the telephone

### 3.1 Switching the handset on/off



- |   |   |
|---|---|
|  | <b>1</b> Press the on/off key on the handset for 2 seconds. The handset will search the base. |
|  | <b>2</b> Press and hold the on/off key for 3 seconds. The display will go off.                |

### 3.2 Changing the menu language

- |   |   |
|---|---|
|    | <b>1</b> Enter the menu.                |
|   | <b>2</b> Select “HANDSET” and confirm.  |
|   | <b>3</b> Select “LANGUAGE” and confirm. |
|   | <b>4</b> Select a language and confirm. |





### 3.3 Receiving a telephone call

To take the call:



- |   |  |
|---|--|
|    | <b>1</b> Press the off-hook key.<br>OR<br>Lift the handset off its base if you have activated “Automatic answer”.<br>(See “6.5 Automatic answer” )<br>You are connected to your correspondent. |
|  | <b>2</b> Press the on-hook key to hang up or put the handset back on the base.   |

### 3.4 Making an external telephone call



#### Direct dialing

- |   |  |
|---|--|
|  | <b>1</b> Press the off-hook key to start the call.                             |
|  | <b>2</b> Dial the telephone number.  |
|  | <b>3</b> Press the on-hook key to hang up or put the handset back on the base. |
|  | To correct a number use the delete key to delete an entered digit.             |

#### Pre-dialing

- |   |  |
|---|--|
|  | <b>1</b> Dial the telephone number.  |
|  | <b>2</b> Press the off-hook key to start the call.                             |
|  | <b>3</b> Press the on-hook key to hang up or put the handset back on the base. |



### 3.5 Making an internal telephone call

- |   |  |
|---|--|
| INT   | <b>1</b> Press the internal call key.  |
|  | <b>2</b> Enter the number of the internal handset (1 to 5).                    |
|  | <b>3</b> Press the on-hook key to hang up or put the handset back on the base. |



### 3.6 Internal call transfer

Transfer an external call to an other handset.



- |   |   |
|---|---|
| INT<br><br> | <b>1</b> Press the internal call key.<br><b>2</b> Enter the number of the internal handset (1 to 5), the external caller is put on hold.<br><b>3</b> When the other handset picks up, press the on-hook key to hang up and transfer the call. |
| INT<br>  | If the internal correspondent does not pick-up, press the internal call key again to reconnect to the external caller on line.<br><b>4</b> Press the on-hook key to hang up or put the handset back on the base.                              |

### 3.7 Conference call

Only possible when more then one handset are registered to the base!

You can converse simultaneously with an internal correspondent and an external correspondent.

During an external call:

- |   |   |
|---|---|
| INT<br><br>#<br>INT<br> | <b>1</b> Press the internal call key.<br><b>2</b> Enter the number of the internal handset (1 to 5).<br><b>3</b> When the other handset picks up, press and hold the ‘ # ’ key.<br>If the internal correspondent does not pick-up, press the internal call key again to reconnect to the external caller on line.<br><b>4</b> Press the on-hook key to hang up or put the handset back on the base. |
|---|---|

### 3.8 Handsfree mode

You can speak with your correspondent without picking up the handset.

- |   |  |
|---|--|
|  | <b>1</b> Press the handsfree key during a call to activate or deactivate the handsfree mode. |
|---|--|

### 3.9 Speaker volume during call



- |          |   |
|----------|---|
| <b>1</b> | During a conversation, press the up or down key to change the volume accordingly. |
|----------|---|



*The handsfree volume is also adjusted together with the receiver in the handset as above described.*



### 3.10 Display of call duration

The call duration is displayed after 15 seconds, in minutes - seconds.

At the end of each call, the total call duration is displayed for 5 seconds.

### 3.11 Microphone mute

It is possible to mute the microphone during a conversation.

- |   |  |
|---|--|
|  | <b>1</b> Press the mute key. You can talk freely without being heard by the calling party.<br>“MUTE” is displayed. |
|  | <b>2</b> Press the mute key again to return to normal mode.  |

### 3.12 Pause key

When dialing a number you can add a pause between two digits:



- 1 Press the redial/pause key for 2 seconds.

### 3.13 Locating a handset (Paging function)



- 1 Press the paging key on the base.  
All handsets registered with the base will ring.



- 2 Press any key on the handset to stop the ringing.

### 3.14 Redial memory

You can redial up to 10 of the last numbers called. If you have stored a name in the phonebook to go with the number, the name will be displayed instead.



- 1 Press the redial key.



- 2 Select a number. If the number is in the phonebook, the name will be shown.



When the name is displayed, you can toggle between the name and the number by pressing the OK key!



- 3 Press the off-hook key to start the call.



- 4 Press the on-hook key to return to standby.

### 3.15 Using the alphanumeric keypad

With your telephone, you can also enter alphanumeric characters. This is useful for entering a name into the phonebook, giving a name to the handset, ...

To select a letter, press the corresponding key as many times as necessary.

For example, to select an 'A', press '2' once. To select a 'B', press '2' twice and so on.

To select 'A' and then 'B' consecutively, press '2' once, wait until the cursor moves on to the next character, then press '2' twice.

During entering text, the available character under each key appears below on the display.



Press '1' to select a space.



Press the delete key to delete a character.

#### The keypad characters are as follows:













| Key | First press | Second press | Third press | Fourth press | Fifth press |
|-----|-------------|--------------|-------------|--------------|-------------|
| 1   | space       | -            | 1           |              |             |
| 2   | A           | B            | C           | 2            |             |
| 3   | D           | E            | F           | 3            |             |
| 4   | G           | H            | I           | 4            |             |
| 5   | J           | K            | L           | 5            |             |
| 6   | M           | N            | O           | 6            |             |
| 7   | P           | Q            | R           | S            | 7           |
| 8   | T           | U            | V           | 8            |             |
| 9   | W           | X            | Y           | Z            | 9           |

## 4 Phonebook







Each handset can store up to 50 telephone numbers and names. Names can be up to 12 characters long and numbers up to 20 digits.

To enter alphanumerical characters, refer to the section “3.15 Using the alphanumerical keypad”.











### 4.1 To add an entry into the phonebook

- |   |  |
|---|--|
|    | <b>1</b> Enter the menu.   |
|   | <b>2</b> Select “PHONEBOOK” and confirm.   |
|   | <b>3</b> Select “ADD ENTRY” and confirm.   |
|   | <b>4</b> Enter the name and confirm.   |
|    | Press and hold the mute/delete key to exit the menu without taking any modifications into account. |
|   | <b>5</b> Enter the number and confirm.   |
|   | <b>6</b> Select a ring melody (1-5) and confirm.   |









### 4.2 To dial an entry from the phonebook

- |   |   |
|---|---|
|    | <b>1</b> Press the phonebook key.   |
|    | <b>2</b> Select a name or enter the first letter of the name. (The list scrolls in alphabetical order.) |
|  | Press the OK key if you first like to see the telephone number.   |
|  | If the telephone number is longer then 12 digits, press the OK key again to see the complete number.    |
|  | <b>3</b> Press the off-hook key to start the call.  |
|  | <b>4</b> Press the on-hook key to hang up or put the handset back on the base.                          |

### 4.3 To modify a name and number

- |   |  |
|---|--|
|    | <b>1</b> Enter the menu.   |
|   | <b>2</b> Select “PHONEBOOK” and confirm.                                 |
|   | <b>3</b> Select “MODIFY ENTRY” and confirm.                              |
|    | <b>4</b> Select the name to modify and confirm.                          |
|   | <b>5</b> Delete the unwanted characters and enter the new name. Confirm. |
|    | <b>6</b> Enter the new number and confirm.                               |
|   | <b>7</b> Select a ring melody (1-5) and confirm.                         |

### 4.4 Delete an entry from the phonebook

- |   |   |
|---|---|
|    | <b>1</b> Enter the menu.  |
|   | <b>2</b> Select “PHONEBOOK” and confirm.  |
|   | <b>3</b> Select “DELETE ENTRY” and confirm.   |
|   | <b>4</b> Select a name or enter the first letter of the name and confirm. “CONFIRM” appears on the display. |
|   | <b>5</b> Confirm or cancel.   |

## 5 Caller Identification



*This service only works when you have a Caller ID/Clip subscription. Please contact your telephone company.*

When you receive an external call, the telephone number of the caller appears on the handset display. The telephone can receive calls in both FSK and DTMF. You can also see his or her name if it is transmitted by the network. If the name is programmed in the phonebook, the name in the phonebook is displayed!



The caller identity is replaced by the call duration after 15 seconds in communication. It is still possible to display the caller's identity after this time by pressing the OK key repeatedly for the name and number.

The telephone can store 40 calls in a Call List (received and missed calls) that can be reviewed later. This function is only available if you are subscribed to the caller ID information. When the memory is full, the new calls automatically replace the oldest calls in the memory.



New or missed calls are signaled by a blinking icon on the display.

To consult the list of calls:





**1** Press the call log key.

If there are no calls in the list "EMPTY" will appear.



**2** Scroll through the calls. The callers names will be shown if the name is sent by the network or is stored in the phonebook. If you are at the end of the list you will hear a beep tone.

When  is shown, this call is been answered. When  is shown, the call is unanswered



**3** Press the OK key to see the telephone number.



If the telephone number is longer than 12 digits, press the OK key again to see the complete number.



**4** Press the OK key again to see the time and date when the call is received.



**5** Press the OK key to add this entry to the phonebook if it's not already stored: Press OK when "ADD" is shown on the display. Enter or modify the name and press OK. Enter or modify the telephone number and press OK. Select the melody (1-5) which will be heard when this number is calling by means of the up/down keys and press OK. The entry will be stored in the phonebook.



**6** Press the off-hook key to call back a correspondent, when their telephone number or name are displayed.

You can delete each entry separately:



**1** Scroll to the call you want to delete and delete. "DELETE" appears on the screen.



**2** Confirm or cancel.

To delete all entries at ones:



**1** Press the delete key long (2 seconds). "DELETE ALL" appears on the screen.



**2** Confirm or cancel.

## 6 Personalize the handset



Every programming is confirmed at the end by a double or single long beep. A double beep confirms the validation of your choice. A long beep signifies that the modification has not been taken into account.

### 6.1 Adjusting the ring volume

#### Handset ring volume internal/external calls

The handset ring volume for internal or external calls can be set separately. You can choose from 5 handset ringer volume levels and “OFF”.



When the handset is inside the base, the base will not ring during incoming call. So when the handset ring volume is turned off and handset is inside the base, your phone will not ring anymore!

- |          |   |
|----------|---|
| ↵/OK     | <b>1</b> Enter the menu.  |
| ▲▼ ↵/OK  | <b>2</b> Select “HANDSET” and confirm.  |
| ▲▼ ↵/OK  | <b>3</b> Select “INT RING VOL” to change the internal volume or “EXT RING VOL” to change the external volume and confirm. |
| ▲▼       | <b>4</b> Select a volume (1 to 5 or “OFF”).   |
| ↵/OK ⊗/C | <b>5</b> Confirm or return to the previous menu.  |

### 6.2 Choosing the ring melody

The base and each handset can ring with a different melody. The handsets can ring with a different melody according to whether the call is internal or external. You can choose from 5 different ringer melodies:

- |          |   |
|----------|---|
| ↵/OK     | <b>1</b> Enter the menu.  |
| ▲▼ ↵/OK  | <b>2</b> Select “SETUP” and confirm.  |
| ▲▼ ↵/OK  | <b>3</b> Select “HANDSET” and confirm.  |
| ▲▼ ↵/OK  | <b>4</b> Select “INT MELODY” to change the internal melody or “EXT MELODY” to change the external melody and confirm. |
| ▲▼       | <b>5</b> Select a melody (1 to 5).  |
| ↵/OK ⊗/C | <b>6</b> Press the OK key to confirm or return to the previous menu.  |

### 6.3 Activation/deactivation of beeps

The handsets can emit a beep tone when a key is pressed, when the batteries are low or when the handset is out of range.

#### Key pressed beep tone on/off

- |         |  |
|---------|--|
| ↵/OK    | <b>1</b> Enter the menu.   |
| ▲▼ ↵/OK | <b>2</b> Select “HANDSET” and confirm.                               |
| ▲▼ ↵/OK | <b>3</b> Select “BEEP” and confirm.                                  |
| ▲▼ ↵/OK | <b>4</b> Select “KEYTONE” and confirm.                               |
| ▲▼ ↵/OK | <b>5</b> Select “ON” to activate or “OFF” to deactivate and confirm. |

## Low battery

- |  |      |          |   |
|--|------|----------|---|
|  | ↪/OK | <b>1</b> | Enter the menu.   |
|  | ↪/OK | <b>2</b> | Select "HANDSET" and confirm.                               |
|  | ↪/OK | <b>3</b> | Select "BEEP" and confirm.                                  |
|  | ↪/OK | <b>4</b> | Select "LOW BATTERY" and confirm.                           |
|  | ↪/OK | <b>5</b> | Select "ON" to activate or "OFF" to deactivate and confirm. |

## Handset out of range

- |  |      |          |   |
|--|------|----------|---|
|  | ↪/OK | <b>1</b> | Enter the menu.   |
|  | ↪/OK | <b>2</b> | Select "HANDSET" and confirm.                               |
|  | ↪/OK | <b>3</b> | Select "BEEP" and confirm.                                  |
|  | ↪/OK | <b>4</b> | Select "OUT RANGE" and confirm.                             |
|  | ↪/OK | <b>5</b> | Select "ON" to activate or "OFF" to deactivate and confirm. |

## 6.4 Handset name

You can change the name displayed on the handset during standby (max. 9 characters). This function allows you to personalize each handset.

- |  |      |          |  |
|--|------|----------|--|
|  | ↪/OK | <b>1</b> | Enter the menu.  |
|  | ↪/OK | <b>2</b> | Select "HANDSET" and confirm.  |
|  | ↪/OK | <b>3</b> | Select "NAME" and confirm.   |
|  | ↪/OK | <b>4</b> | Enter the name you want and confirm.   |
|  |      |          | Press the delete key to delete a character. Press and hold the phonebook key to exit the menu without taking any modifications into account. |
|  |      |          |  |

## 6.5 Automatic answer

When there is a incoming call and the handset is on the base, the phone automatically takes the line when lifted. This is the default setting, but can be set off:

- |  |      |          |   |
|--|------|----------|---|
|  | ↪    | <b>1</b> | Enter the menu.   |
|  | ↪/OK | <b>2</b> | Select "HANDSET" and confirm.                               |
|  | ↪/OK | <b>3</b> | Select "AUTO ANSWER" and confirm.                           |
|  | ↪/OK | <b>4</b> | Select "ON" to activate or "OFF" to deactivate and confirm. |

## 6.6 Reset the handset

It is possible to return the phone to the original default configuration. This is the configuration which was installed when you first received the telephone.

To return to default settings:

- |  |      |          |   |
|--|------|----------|---|
|  | ↪/OK | <b>1</b> | Enter the menu  |
|  | ↪/OK | <b>2</b> | Select "SETUP" and confirm.                             |
|  | ↪/OK | <b>3</b> | Select "DEFAULT" and confirm.                           |
|  | ↪/OK | <b>4</b> | Enter the 4 digit PIN code (default =0000) and confirm. |

**DEFAULT PARAMETERS ARE:**

|                            |       |
|----------------------------|-------|
| Low battery beeps          | On    |
| Out of range warning beeps | Off   |
| Key click                  | On    |
| Auto answer                | On    |
| Internal melody            | 1     |
| Internal volume            | 3     |
| External melody            | 3     |
| External volume            | 3     |
| Ear volume                 | 3     |
| Phonebook                  | Empty |
| Call log list              | Empty |
| Redial list                | Empty |
| Pin code                   | 0000  |
| Dial mode                  | DTMF  |
| Keypad lock                | Off   |



*Returning to default settings will delete all entries in the phonebook and call log. The PIN code will also be reset to 0000.*

**6.7 Keypad lock**

The keypad can be locked so that no settings can be changed or no telephone number can be dialed. The  icon will appear on the screen when keypad is locked.











**Locking the keypad**

- \*** | **1** Press and hold the ‘\*’ key for 3 seconds. The keypad will be locked.

















**Unlock the keypad**

- \*** | **1** Press any key, “PRESS \*” will appear on the screen.  
**2** Press the ‘\*’ key within 3 seconds.

**6.8 Setting the time**

- /OK | **1** Enter the menu.  
  /OK | **2** Select “DATE - TIME” and confirm.  
  /OK | **3** Select “CLOCK SET” and confirm.  
   /OK | **4** Enter the time (24h format) and confirm.

**6.9 Setting the alarm**

- /OK | **1** Enter the menu.  
  /OK | **2** Select “DATE - TIME” and confirm.  
  /OK | **3** Select “ALARM SET” and confirm.  
  /OK | **4** Select “ON” to turn on the alarm and confirm.  
   /OK | Enter the time (24h format) when the alarm must be activated and confirm.  
OR  
  /OK | Select “OFF” to turn off the alarm and confirm.

## 7 Base settings

### 7.1 Adjusting the ring volume

#### Base ring volume

You can choose from 5 ringer volume levels and “OFF”.

- |          |          |   |
|----------|----------|---|
| ↔/OK     | <b>1</b> | Enter the menu.                         |
| ▲▼ ↔/OK  | <b>2</b> | Select “SETUP” and confirm.             |
| ▲▼ ↔/OK  | <b>3</b> | Select “BASE VOLUME” and confirm.       |
| ▲▼       | <b>4</b> | Select a volume (“OFF” or 1 to 5).      |
| ↔/OK ⊗/C | <b>5</b> | Confirm or return to the previous menu. |

### 7.2 Choosing the ring melody

The base and each handset can ring with a different melody. To set the base melody:

- |          |          |   |
|----------|----------|---|
| ↔/OK     | <b>1</b> | Enter the menu.                         |
| ▲▼ ↔/OK  | <b>2</b> | Select “SETUP” and confirm.             |
| ▲▼ ↔/OK  | <b>3</b> | Select “BASE MELODY” and confirm.       |
| ▲▼ ↔/OK  | <b>4</b> | Select a melody (1 to 5).               |
| ↔/OK ⊗/C | <b>5</b> | Confirm or return to the previous menu. |

### 7.3 Changing the PIN code

Certain functions are only available to users who know the PIN code.

By default the PIN code is 0000. To change the PIN code:

- |            |          |   |
|------------|----------|---|
| ↔/OK       | <b>1</b> | Enter the menu.                                   |
| ▲▼ ↔/OK    | <b>2</b> | Select “SETUP” and confirm.                       |
| ▲▼ ↔/OK    | <b>3</b> | Select “PIN CODE” and confirm.                    |
| 4 5 6 ↔/OK | <b>4</b> | Enter the old 4 figure PIN code and confirm.      |
| 4 5 6 ↔/OK | <b>5</b> | Enter a new 4 figure PIN code and confirm.        |
| 4 5 6 ↔/OK | <b>6</b> | Enter the new PIN code a second time and confirm. |

### 7.4 Setting the dialing mode

There are two types of dialing mode: DTMF/Tone dialing (most common) and pulse dialing (for older installations).

To change the dialing mode:

- |         |          |                                      |
|---------|----------|--------------------------------------|
| ↔/OK    | <b>1</b> | Enter the menu.                      |
| ▲▼ ↔/OK | <b>2</b> | Select “SETUP” and confirm.          |
| ▲▼ ↔/OK | <b>3</b> | Select “DIAL MODE” and confirm.      |
| ▲▼ ↔/OK | <b>4</b> | Select the dialing mode and confirm. |



## 7.5 Flash time duration

Press the flash key 'R' (key 7 - picture 2D Handset) to use certain services on your external line such as "call waiting" (if your phone company offers this feature); or to transfer calls if you use a telephone exchange (PABX). The Flash key 'R' is a brief interruption of the line. You can set the flash time to 100ms or 250ms

- |         |  |
|---------|--|
| ↵/OK    | <b>1</b> Enter the menu.   |
| ▲▼ ↵/OK | <b>2</b> Select "SETUP" and confirm.   |
| ▲▼ ↵/OK | <b>3</b> Select "RECALL" and confirm.  |
| ▲▼ ↵/OK | <b>4</b> Choose "RECALL1" for short flash time (100ms) or "RECALL2" for long flash time (250ms) and confirm. |

## 8 Managing multiple handsets

### 8.1 Adding a new handset



*Only needed when you have deregistered a handset or when you bought a new one.*

You can register new handsets on the base if these handsets support the DECT GAP protocol. The base can support a maximum of 5 handsets. If you already have 5 handsets, and you wish to add another one or change one handset, you must first delete a handset, then associate the new handset.

Putting the base into registration mode:

- |     |  |
|-----|--|
| ••• | <b>1</b> Press and hold the paging key on the base for 6 seconds. The base will then emit a beep tone.                 |
| 📞   | The LED on the base will start to blink for 90 seconds. During that time, the base is ready to register a new handset. |

Register the new handset:

#### If your additional handset is a Butler E450

- |               |  |
|---------------|--|
| ↵/OK          | <b>2</b> Enter the menu.   |
| ▲▼ ↵/OK       | <b>3</b> Select "REGISTER" and confirm.  |
| ▲▼ ↵/OK       | <b>4</b> Select "REG BASE" and confirm.  |
| 4m 5m 6m ↵/OK | <b>5</b> Enter the number of the base to be associated with the handset (1-4) and confirm. (The flashing numbers are already in use.)  |
| 4m 5m 6m ↵/OK | <b>6</b> Enter the Base PIN code (0000 by default) and confirm.<br>The handset will start searching for the DECT base. If the handset has located the base, it will display the base identification number.  |
| ↵/OK ⊗/C      | <b>7</b> Confirm or stop.<br>If the handset does not locate the base, it will return to the standby mode after a few seconds. Try again by changing the base number and check that you are not in an environment with interference. Move closer to the base. |

### If your handset is another model

After starting the registration procedure on the base, refer to the handset manual to find out how to register the handset. The handset must be GAP compatible.

The icon ‘’ and the text “NOT REG” flashes on the display when the handset is not associated with the base.

When a handset is associated with a base, it is attributed a handset number by the base. It is this number that is displayed on the handset after the name and must be used for internal calls.



*DECT GAP Profile only guarantees that basic calling-functions will work correctly between different brands/types. There's a possibility that certain services (like CLIP) will not work correctly.*



## 8.2 Removing a handset

This procedure needs to be carried out on a different handset than the one you want to remove.

- |  |  |
|--|--|
| <p>→/OK</p> <p>▲▼ →/OK</p> <p>▲▼ →/OK</p> <p> →/OK</p> <p>▲▼ →/OK</p> | <p><b>1</b> Enter the menu.</p> <p><b>2</b> Select “SETUP” and confirm.</p> <p><b>3</b> Select “DEL HANDSET” and confirm.</p> <p><b>4</b> Enter the Base PIN code (0000 by default) and confirm.</p> <p><b>5</b> Select the handset to be removed and confirm.</p> |
|--|--|

## 8.3 Setting up a handset on another base

If you want to use a Butler E450 handset with a base of another model. The base must be GAP compatible.

- |   |  |
|---|--|
| <p>→/OK</p> <p>▲▼ →/OK</p> <p>▲▼ →/OK</p> <p> →/OK</p> <p> →/OK</p> <p>→/OK </p> | <p><b>1</b> Put the base in registration mode, refer to the base manual.</p> <p><b>2</b> Enter the menu.</p> <p><b>3</b> Select “REGISTER” and confirm.</p> <p><b>4</b> Select “REG BASE” and confirm.</p> <p><b>5</b> Enter the number of the base to be associated with the handset and confirm.</p> <p><b>6</b> Enter the Base PIN code and confirm.</p> <p>The handset will start searching for the DECT base. If the handset has located the base, it will display the base identification number.</p> <p><b>7</b> Confirm or stop.</p> |
|---|--|

## 8.4 Selecting a base

You can switch your handset between bases. The handsets can be registered up to 4 bases simultaneously. When selecting the base, the current selected base is indicated by a blinking base number. If you select “AUTO” the handset will automatically search for another base when you are out of range. The handset must first be registered with each base individually.

- |  |  |
|--|--|
| <p>→/OK</p> <p>▲▼ →/OK</p> <p>▲▼ →/OK</p> <p>▲▼ →/OK</p> | <p><b>1</b> Enter the menu.</p> <p><b>2</b> Select “REGISTER” and confirm.</p> <p><b>3</b> Select “SELECT BASE” and confirm.</p> <p><b>4</b> Select a base or select “AUTO” and confirm.</p> |
|--|--|



*When you have activated Automatic base selection and the handset is out of range on the current base, the handset will only search for the strongest base in standby (not during communication).*

## 9 Answering machine

The Butler E450 has a built-in digital answering machine with a recording capacity of 13 min. This answering machine can be controlled by the base and by the handset. The answering machine can be operated remotely and features the possibility of recording two outgoing messages (Message 1 and Message 2).

An internal voice will state various information, such as day and time of the call, as well as settings such as VIP code, ring delay... The language available of the internal voice is indicated on the packing!



*All messages and settings are stored on Flash-Memory and will not be erased when the adapter is unplugged. Only the day/time settings will be erased.*

### 9.1 Answering machine settings

Some settings can also be done on the base but most settings are controlled by the handset.



#### Setting the base speaker volume



To change the volume during playback of incoming or outgoing messages:

**+**      **-**      | Press the base volume keys to increase or to decrease.



The volume can be set from 0 to 9. If the volume is set to the lowest position there will be no audible output during call screening and during remote interrogation, but there will be a level 1 output for other operation.

#### Turning Answering Machine on/off







If the answering machine is on, the answering on/off LED  on the base will light up continuously (or blink when there are new messages) and the machine will automatically pick up the line after a number of rings (see “Setting Number of Rings (Answer delay)”). On the handset the -icon will be show (or blink when there are new messages).

If the answering machine is Off, the answering on/off LED  on the base will not lit and the -icon will not been shown on the handset display.

To turn the answering on/off from the base.

- |   |  |
|---|--|
|  | <ol style="list-style-type: none"> <li><b>1</b> Press the on/off key on the base to switch on the answering machine.</li> <li><b>2</b> A voice confirms the setting and playback the active outgoing message.</li> </ol> |
|  | <ol style="list-style-type: none"> <li><b>3</b> Press the on/off key again to switch off the answering machine.</li> </ol>   |

To turn the answering on/off from the handset:

- |   |   |
|---|---|
|    | <ol style="list-style-type: none"> <li><b>1</b> Enter the menu</li> </ol>                     |
|   | <ol style="list-style-type: none"> <li><b>2</b> Select “TAM SETTINGS” and confirm.</li> </ol> |
|   | <ol style="list-style-type: none"> <li><b>3</b> Select “ANS ON/OFF” and confirm.</li> </ol>   |
|   | <ol style="list-style-type: none"> <li><b>4</b> Select “ON” or “OFF” and confirm.</li> </ol>  |



*Even if the answering machine is off, the machine will automatically pick up after 10 rings in order to enable remote activation (see “9.3 Remote Operation”).*

### Setting Number of Rings (Answer delay)

The number of rings after which the answering machine will answer calls can be set from 2 to 9 and “Toll saver”. The standard setting is 6 rings. In “Toll saver” mode, the machine will answer after 6 rings if there are no new messages, and after 2 rings if there are new messages. If there are no new messages and you call your machine to check your messages remotely (see “9.3 Remote Operation” ), you can hang up after the 2nd ring. You do not need to pay connection fees and you know that you don’t have any new messages.

To set the number of ring by the base:

- |    |   |
|----|---|
| ▶▶ | <b>1</b> Press the skip forward key briefly to check the actual number of rings. A voice will playback the current number of rings. |
| ▶▶ | <b>2</b> Press the skip forward key for 2 seconds to set the number of ringing tones.   |
| ▶▶ | <b>3</b> Press the skip forward key immediately to change the current number of rings.  |
|    | <b>4</b> If you do not press any keys for 3 seconds, the machine will set the selected number of rings.                             |

To set the number of ring by the handset:

- |         |   |
|---------|---|
| ↵/OK    | <b>1</b> Enter the menu.                      |
| ▲▼ ↵/OK | <b>2</b> Select “TAM SETTINGS” and confirm.   |
| ▲▼ ↵/OK | <b>3</b> Select “ANS DELAY” and confirm.      |
| ▲▼ ↵/OK | <b>4</b> Set the number of rings and confirm. |

### Memory Full

If the memory is full, the answering on/off LED on the base will flash rapidly (0,5 sec. on/off). If the answering machine is turned on and a call comes in, the machine will automatically play outgoing message 2 (answering machine function without recorded caller message).

When listening to the messages, the internal voice will say that the memory is full before playing back the messages. Erase some or all the messages to have free memory again.

### Programming the VIP Code

The VIP code is a 3-digit code used to operate the machine remotely (see “9.3 Remote Operation” ). The VIP code is set to '123' by default.

- |               |   |
|---------------|---|
| ↵/OK          | <b>1</b> Enter the menu.                    |
| ▲▼ ↵/OK       | <b>2</b> Select “TAM SETTINGS” and confirm. |
| ▲▼ ↵/OK       | <b>3</b> Select “REMOTE CODE” and confirm.  |
| 4= 5= 6= ↵/OK | <b>4</b> Enter the new code and confirm.    |

### Recording and selecting an outgoing message

Two outgoing messages of 3 minutes can be recorded (OGM1 and OGM2).

- Outgoing message 1 for the answering function and the possibility for callers to leave a message.
- Outgoing message 2 for the answering function without allowing callers to leave a messages on the machine (answer only).



*If no outgoing message is recorded, a pre-recorded outgoing message will be used.*

- |   |   |
|---|---|
| <p>⇒/OK</p> <p>▲▼ ⇒/OK</p> <p>▲▼ ⇒/OK</p> <p>▲▼ ⇒/OK</p> <p>▲▼ ⇒/OK</p><br><p>▲▼ ⇒/OK</p> <p>▲▼ ⇒/OK</p><br><p>#</p><br><p>▲▼ ⇒/OK</p> <p>▲▼ ⇒/OK</p> | <ol style="list-style-type: none"> <li><b>1</b> Enter the menu.</li> <li><b>2</b> Select “TAM SETTINGS” and confirm.</li> <li><b>3</b> Select “OGM SETTINGS” and confirm.             <ul style="list-style-type: none"> <li>• Select “PLAY OGM” to play and hear the outgoing message. Select “ANS AND REC” for outgoing message 1 or “ANS ONLY” for outgoing message 2 and confirm.</li> <li>• Select “RECORD OGM” to record the outgoing message. Select “ANS AND REC” for outgoing message 1 or “ANS ONLY” for outgoing message 2 and confirm. The internal voice will ask to start speaking after the tone. You can end the recording by pressing the ‘ # ’-key. The recording will be played back.</li> <li>• Select “DELETE OGM” to erase the outgoing message. Select “ANS AND REC” for outgoing message 1 or “ANS ONLY” for outgoing message 2 and confirm. The pre-recorded outgoing message will be played.</li> </ul> </li> </ol> |
|---|---|

### Selecting the outgoing message (answering mode)

To set the answering mode by the base:

- |                       |  |
|-----------------------|--|
| <p>☎</p><br><p>◀▶</p> | <ol style="list-style-type: none"> <li><b>1</b> Press and hold the outgoing message key until the voice ask you to select the outgoing message.</li> <li><b>2</b> Press the skip back key to select outgoing message 1 or the skip forward key to select outgoing message 2. The selected message will be played.</li> </ol> |
|-----------------------|--|

To set the answering mode by the handset:

- |  |  |
|--|--|
| <p>⇒/OK</p> <p>▲▼ ⇒/OK</p> <p>▲▼ ⇒/OK</p> <p>▲▼ ⇒/OK</p> | <ol style="list-style-type: none"> <li><b>1</b> Enter the menu.</li> <li><b>2</b> Select “TAM SETTINGS” and confirm.</li> <li><b>3</b> Select “ANS MODE” and confirm.</li> <li><b>4</b> Select “ANS AND REC” for outgoing message 1 or “ANS ONLY” for outgoing message 2 and confirm.</li> </ol> |
|--|--|

### Setting the day

During playback of messages you will hear the day and time when the messages are recorded. The time is set by the internal clock (See “6.8 Setting the time”) but the day need to be set separately:

- |  |   |
|--|---|
| <p>⇒/OK</p> <p>▲▼ ⇒/OK</p> <p>▲▼ ⇒/OK</p> <p>▲▼ ⇒/OK</p> | <ol style="list-style-type: none"> <li><b>1</b> Enter the menu.</li> <li><b>2</b> Select “TAM SETTINGS” and confirm.</li> <li><b>3</b> Select “DAY SETTINGS” and confirm.</li> <li><b>4</b> Set the day and confirm.</li> </ol> |
|--|---|

## 9.2 Operation

If a call is received and the answering machine is turned ON, the answering machine will automatically answer the call after the set number of rings.

- If outgoing message 1 has been selected, the message will be played, a beep will be heard and the caller can leave a message (max. 3 minutes).
- If outgoing message 2 has been selected, after the beep, the line will automatically be disconnected. The caller doesn't have the possibility to leave a message.



If, during recording, nothing is said for 8 seconds, the line will be automatically disconnected.



*Due to noise on your telephone line, it's possible that the device will not disconnect automatically, but record up to max. 3 minutes. The recording will be interrupted as soon as you take the line. If the unit continuous recording, press ■ on the base.*

### Call screening on base and handset

This function is convenient if you only want to answer certain calls. During incoming call it is possible to screen the call over the base and handset and hear who is calling. On the base, if the speaker volume is not set to minimum, you can hear the outgoing message and the caller who is leaving a message. For the handset:

⇒/OK

**1** When "SCREENING?" appears press OK, you can hear the caller by the handset.

⊗/C

**2** Press the delete key to stop the screening.

### Recording a memo

A memo is considered as an incoming message that can be picked up later by the user. The max. recording time for a memo is 3 minutes.

⇒/OK

**1** Enter the menu.

▲▼ ⇒/OK

**2** Select "TAM SETTINGS" and confirm.

▲▼ ⇒/OK

**3** Select "MEMO REC" and confirm.

**4** The internal voice will ask you to start the memo recording after the beep.

#

**5** Press the ' #'-key to stop the recording.

### Playback of incoming messages and memos

On the base:

▶







**1** Press the playback key to play all the messages and memos.

▶



**2** Press the playback for 2 seconds to play only the new messages and memos.

For each message, the internal voice announce the day and time when the message was recorded.





During playback, you can:

- |   |   |
|---|---|
|  | <ul style="list-style-type: none"> <li>• Press the skip back key once to go to the beginning of the current message.</li> </ul>                             |
|  | <ul style="list-style-type: none"> <li>• Press the skip back key twice to go to the previous message.</li> </ul>  |
|  | <ul style="list-style-type: none"> <li>• Press the stop key to stop the playback.</li> </ul>  |
|  | <ul style="list-style-type: none"> <li>• Press the delete key to erase the current message.</li> </ul>  |
|  | <ul style="list-style-type: none"> <li>• Press the play/pause key to interrupt the playback. Press the play/pause key again to restart playback.</li> </ul> |
|  |   |
|  | <ul style="list-style-type: none"> <li>• Press the skip forward key to go to the next message.</li> </ul>   |

After you have listened to all messages, the internal voice will ask you to delete all the messages.

- |   |  |
|---|--|
|  | <ul style="list-style-type: none"> <li>• Press the delete key to confirm. After pressing delete, the internal voice confirms that all the messages have been deleted.</li> </ul> |
|  | <ul style="list-style-type: none"> <li>• Press the stop key to skip.</li> </ul>  |



On the handset:

- |   |  |
|---|--|
|    | <ol style="list-style-type: none"> <li><b>1</b> Enter the menu.</li> </ol>   |
|    | <ol style="list-style-type: none"> <li><b>2</b> Select “PLAY MESSAGES” and confirm.</li> </ol>   |
|    | <ol style="list-style-type: none"> <li><b>3</b> The amount of new messages will be show, press the down key to see all messages (new and old messages).</li> </ol>   |
|  |  |
|  | <ol style="list-style-type: none"> <li><b>4</b> Press the OK key to play a message.</li> <li><b>5</b> After the play back, the internal voice will ask to delete all messages by pressing the delete key.</li> </ol> |

### 9.3 Remote Operation

The answering machine can be operated remotely using a touch-tone phone (DTMF tone selection system). The remote control is menu operated.

#### To enter the remote operation

- |   |  |
|---|--|
|  | <ol style="list-style-type: none"> <li><b>1</b> Call your machine.<br/>The answering machine picks up the line, you hear the outgoing message and a beep.</li> </ol>   |
|  | <ol style="list-style-type: none"> <li><b>2</b> After the beep, press the ‘*’ key long. The unit will ask to enter the VIP code.</li> <li><b>3</b> Slowly dial the VIP code (default = ‘123’).                     <ul style="list-style-type: none"> <li>• If the VIP code is incorrect the unit will confirm and ask you to re-enter.</li> </ul> </li> <li><b>4</b> If the VIP code is correct and the unit has new messages, it will start to pronounce the amount of new messages and also play them. When all messages are played, the unit will ask you to press ‘5’ to delete current played messages, or ‘1’ to hear main menu.</li> </ol> |
|  |  |
| <p>1</p>  | <ul style="list-style-type: none"> <li>• If the unit doesn’t have any new messages it will say so and ask you to press ‘1’ for main menu.</li> </ul>   |

### Main Menu

- |   |  |
|---|--|
| 1 | Press '1' to hear the main menu.           |
| 2 | Press '2' to play all messages.            |
| 3 | Press '3' to play new messages.            |
| 4 | Press '4' to skip back during messages.    |
| 5 | Press '5' to delete during messages.       |
| 6 | Press '6' to skip forward during messages. |
| 7 | Press '7' to set answer on/off.            |
| 8 | Press '8' to hear outgoing messages menu.  |
| 9 | Press '9' to set a new security code.      |



*You are not obliged to play the main menu before activating any function.*

### Outgoing Message Menu

Press '8' in the main menu. The unit shall announce 'Outgoing message menu' followed by the outgoing message menu:

- |   |   |
|---|---|
| 2 | Press '2' to play the outgoing message.         |
| 3 | Press '3' to record 'outgoing message 1'.       |
| 4 | Press '4' to record 'outgoing message 2'.       |
| 5 | Press '5' to select 'outgoing message 1'.       |
| 6 | Press '6' to select 'outgoing message 2'.       |
| 8 | Press '8' to hear outgoing messages menu again. |
| 1 | Press '1' to hear main menu again.              |

### Setting the security code

- |   |  |
|---|--|
| *   | <b>5</b> The unit shall ask to press the '*' key to set a new VIP code. Press '*'. |
|  | <b>6</b> Use the numerical keypad to enter the new security code after the tone.   |
| #   | <b>7</b> Press the '#' key to confirm.   |
| 1   | <b>8</b> The unit shall ask to press '1' for main menu.                            |



## 10 Troubleshooting

| Symptom  | Possible cause                            | Solution  |
|--|---|---|
| No display   | Batteries uncharged                       | Check the position of the batteries             |
|  |   | Recharge the batteries                          |
| No tone  | Handset turned off                        | Turn on the handset                             |
|  | Telephone cord badly connected            | Check the telephone cord connection             |
| The icon  flashes | The line is occupied by another handset   | Wait until the other handset hangs up           |
|  | Handset out of range                      | Bring the handset closer to the base            |
| Base or handset do not ring  | The base has no power supply              | Check the mains connection to the base          |
|  | The handset is not registered on the base | Register the handset on the base                |
| Tone is good, but there is no communication  | The ringing volume is off or low          | Adjust the ringing volume                       |
| Not possible to transfer a call on PABX  | The dialing mode is wrong                 | Adjust the dialing mode (pulse/tone)            |
| Telephone does not react when pressing the keys  | The flash time is too short or too long   | Change the flash time                           |
|  | Manipulation error                        | Remove the batteries and put them back in place |

## 11 Technical data Technical characteristics

|                          |   |
|--------------------------|---|
| Standard                 | <b>DECT (Digital Enhanced Cordless Telecommunications)</b><br><b>GAP (Generic Access Profile)</b> |
| Frequency range          | 1880 MHz to 1900 MHz  |
| Number of channels       | 120 duplex channels   |
| Modulation               | GFSK  |
| Speech coding            | 32 kbit/s   |
| Emission power           | 10 mW (average power per channel)   |
| Range                    | maximum 300m in open space / 10-50m inhouse   |
| Number of handsets       | Up to 5   |
| Base power supply        | 230V / 50 Hz / 6,5V DC 300mA  |
| Handset Batteries:       | 2 rechargeable batteries AAA, NiMh 1,2V, 550mAh   |
| Handset autonomy         | 200 hours in standby  |
| Handset talk time        | 10 hours  |
| Normal conditions of use | +5 °C to +45 °C   |
| Dialing mode             | Pulse / Tone  |
| Flash time               | 100 or 250 ms   |

## 12 Warranty

### 12.1 Warranty period

The Topcom units have a 24-month warranty period. The warranty period starts on the day the new unit is purchased. The warranty on batteries is limited to 6 months after purchase. Consumables or defects causing a negligible effect on operation or value of the equipment are not covered. The warranty has to be proven by presentation of the original purchase receipt, on which the date of purchase and the unit-model are indicated.

### 12.2 Warranty handling

A faulty unit needs to be returned to a Topcom service centre including a valid purchase note. If the unit develops a fault during the warranty period, Topcom or its officially appointed service centre will repair any defects caused by material or manufacturing faults free of charge. Topcom will at its discretion fulfill its warranty obligations by either repairing or exchanging the faulty units or parts of the faulty units. In case of replacement, colour and model can be different from the original purchased unit. The initial purchase date shall determine the start of the warranty period. The warranty period is not extended if the unit is exchanged or repaired by Topcom or its appointed service centres.

### 12.3 Warranty exclusions

Damage or defects caused by incorrect treatment or operation and damage resulting from use of non-original parts or accessories not recommended by Topcom are not covered by the warranty. Topcom cordless phones are designed to work with rechargeable batteries only. The damage caused by the use of non-rechargeable batteries is not covered under warranty. The warranty does not cover damage caused by outside factors, such as lightning, water and fire, nor any damage caused during transportation. No warranty can be claimed if the serial number on the units has been changed, removed or rendered illegible. Any warranty claims will be invalid if the unit has been repaired, altered or modified by the buyer or by unqualified, non-officially appointed Topcom service centres.

## 13 Disposal of the device (environment)



At the end of the product lifecycle, you should not throw this product into the normal household garbage but bring the product to a collection point for the recycling of electrical and electronic equipments. The symbol on the product, user guide and/or box indicate this.

Some of the product materials can be re-used if you bring them to a recycling point.

By re-using some parts or raw materials from used products you make an important contribution to the protection of the environment.

Please contact your local authorities in case you need more information on the collection points in your area.

## 14 Cleaning

Clean the telephone with a slightly damp cloth or with an anti-static cloth. Never use cleaning agents or abrasive solvents.

## Nederlands

### 1 Veiligheidsinstructies

- Gebruik uitsluitend de meegeleverde adapter. Gebruik geen andere laders, omdat dit de batterijcellen kan beschadigen.
- Gebruik uitsluitend oplaadbare batterijen van hetzelfde type. Gebruik nooit gewone, niet-oplaadbare batterijen. Let bij het plaatsen van de oplaadbare batterijen op de polariteit (aangeduid in het batterijvak van de handset).
- Raak de laad- en stekkercontacten niet aan met scherpe en metalen voorwerpen.
- De werking van sommige medische instrumenten kan worden beïnvloed.
- De handset kan een onaangenaam zoemend geluid veroorzaken in hoorapparaten.
- Plaats het basisstation niet in een vochtige ruimte of op minder dan 1,5 m van een waterbron. De handset niet in aanraking brengen met water.
- Gebruik de telefoon niet in omgevingen met explosiegevaar.
- Recycleer de batterijen en onderhoud de telefoon op een milieuvriendelijke manier.
- Omdat deze telefoon niet kan worden gebruikt tijdens een stroomuitval, moet u een telefoon gebruiken die niet afhankelijk is van het elektriciteitsnet bij noodgevallen, bv. een mobiele telefoon.

### 2 Beginnen

#### 2.1 Deze gebruikshandleiding gebruiken

In deze gebruikshandleiding is de volgende methode gebruikt om de instructies te verduidelijken:

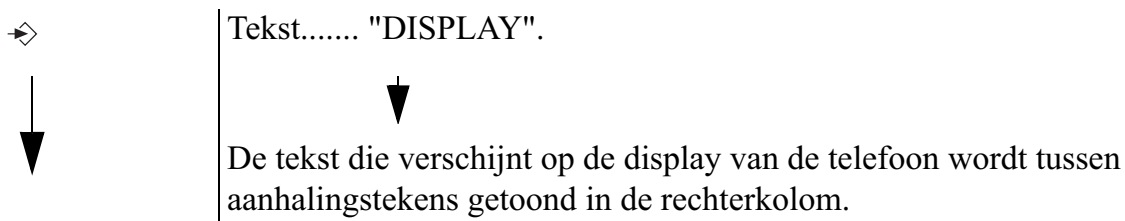

In te drukken toets.

#### 2.2 Het basisstation installeren

Volg deze stappen voor de installatie:

- 1** Steek de stroomstekker van de adapter in het stopcontact en de stroomplug in de aansluiting aan de onderkant van het basisstation.
- 2** Steek de telefoonstekker in het telefoonstopcontact en de telefoonplug in de connector aan de onderzijde van het basisstation.
- 3** Plaats de telefoon- en stroomkabel in de aansluitingen van het basisstation, zoals weergegeven in afbeelding 2A.

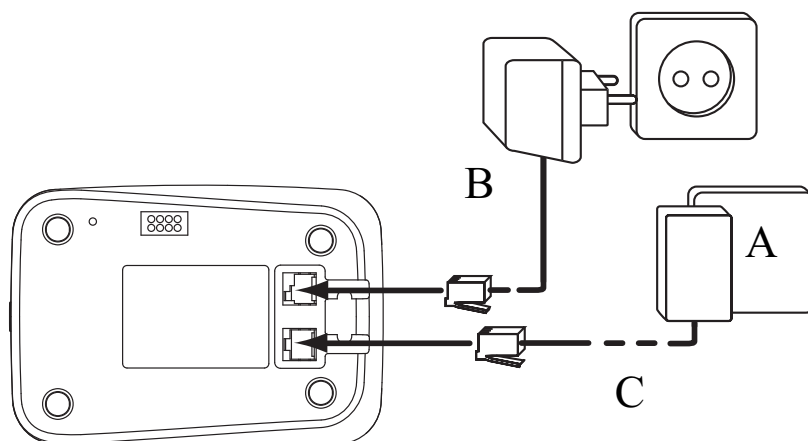

- 2A Onderaanzicht van het basisstation -

A. Telefoonstopcontact

B. Stroomkabel

C. Telefoonkabel

### 2.3 De lader installeren

- 1 Verbind de adapter met het stopcontact.

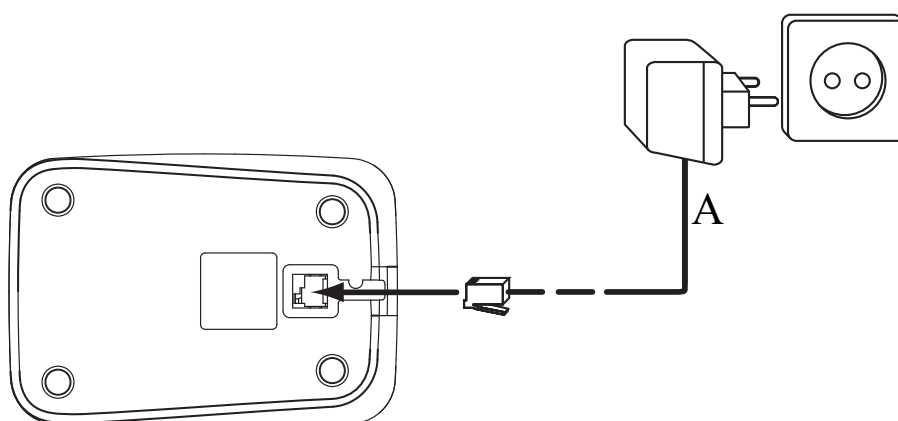

- 2C Lader -

A. Adapter met stroomkabel

### 2.4 De handset installeren

- 1 Open het batterijvak zoals weergegeven in afbeelding 2B.
- 2 Plaats de batterijen en let daarbij op de polariteit (+ en -).
- 3 Sluit het batterijvak.
- 4 Laat de handset 20 uur in het basisstation staan.

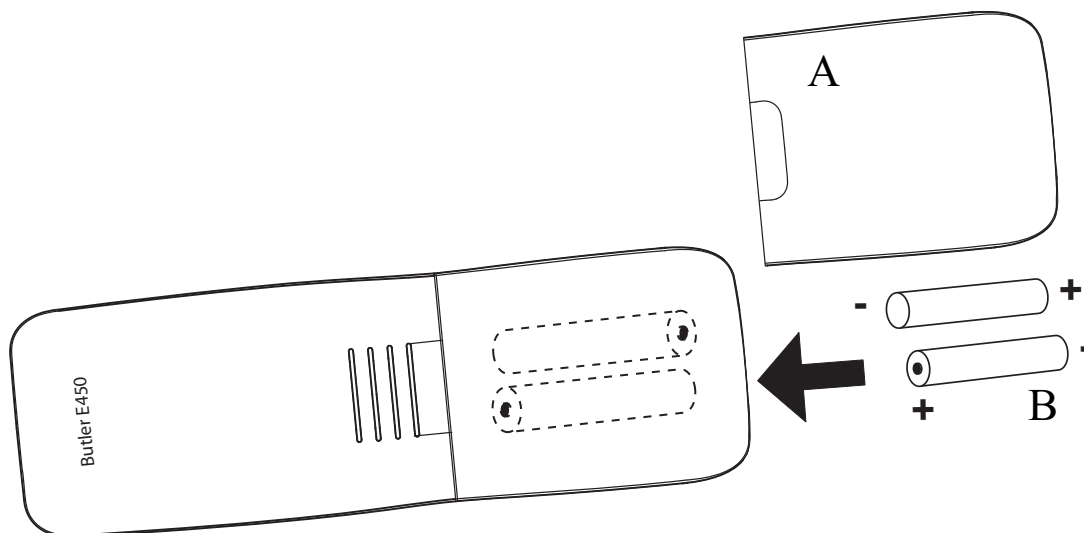

- 2B Onderaanzicht van de handset -  
 A. Batterijdeksel  
 B. Oplaadbare batterijen



Voordat u de telefoon voor het eerst gebruikt, moet u controleren of de batterij 20 uur is opgeladen. De telefoon zal niet optimaal werken als u dit niet doet.

## 2.5 Toetsen/LED's

### Handset

1. Display
2. Menu- / OK-toets
3. Omhoog / Nummerherhaling / Pauze-toets
4. Telefoonboek-toets
5. Alfnumerieke toetsen
6. INT-toets
7. Aan / Uit / Flash-toets
8. Toetsenbordvergrendeling
9. Omlaag / Oproeplog-toets
10. Opleggen / Opnemen-toets
11. Handenvrij-toets
12. Microfoon uit / Wissen-toets

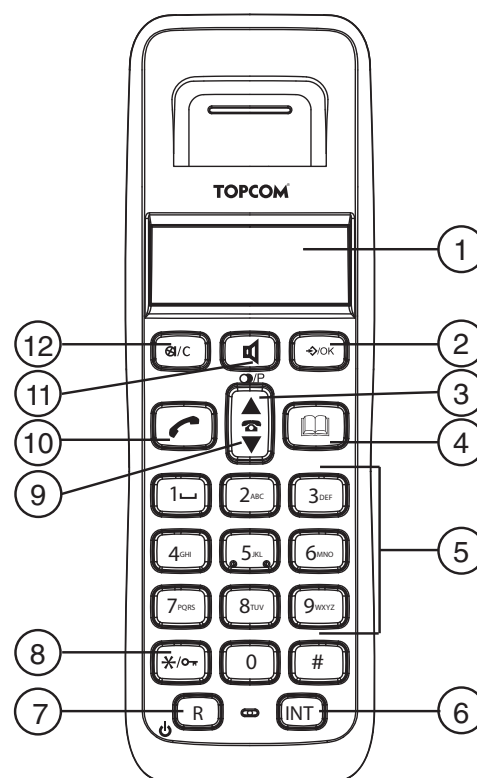

- 2C Handset -

### Handset display

In de stand-bymodus toont de display de tijd en het nummer van de handset:

12-05 HS1



- 2E Display -





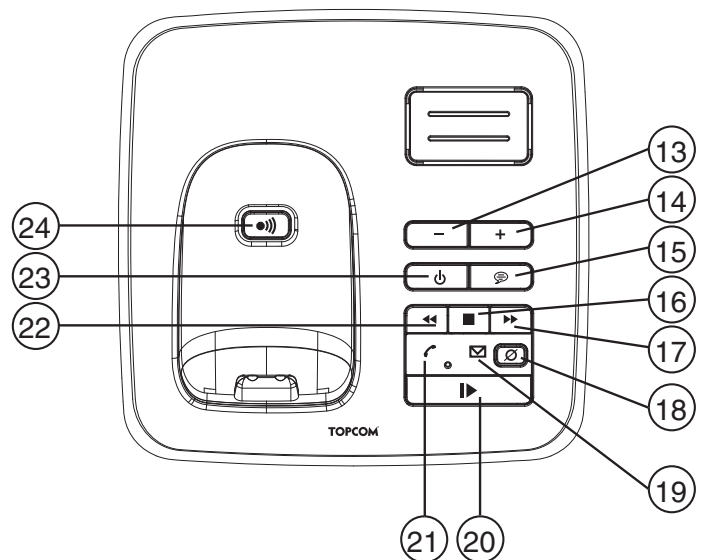









## Base

- 13. Volume lager-toets
- 14. Volume hoger-toets
- 15. Uitgaand bericht-toets
- 16. Stop toets
- 17. Verderspoeltoets
- 18. Wis-toets
- 19. Antwoord aan/uit LED
- 20. Play / Pause-toets
- 21. In gebruik / Aan-Uit-LED
- 22. Terugspoeltoets
- 23. Antwoordapparaat aan/uit toets
- 24. Paging-toets



- 2D Base -

## 2.6 Symbolen

|   |   |   |  |
|---|---|---|--|
|    | Opgenomen, u bent verbonden   |    | Toetsenbord van handset vergrendeld  |
| EXT   | Externe oproep  |   | U bevindt zich in het telefoonboek   |
| INT   | Interne oproep  |  | Batterij bijna leeg  |
|  | Nieuwe nummers in de oproeplijst  |  | Batterij halfleeg  |
|  | Beantwoorde oproep  |  | Batterij vol   |
|  | Onbeantwoorde oproep  |  | Batterij leeg  |
|  | U bevindt zich in het menu  |  | Handset binnen bereik van het basisstation                                       |
|  | Geeft aan dat het getoonde nummer langer is dan het scherm (12 cijfers) |   | De antenne knippert wanneer de handset niet in het basisstation is geregistreerd |
|  | Antwoordapparaat aan  |   |  |

## 2.7 LED van het basisstation

De "In gebruik / Aan-Uit" -LED  (20) geeft de volgende status weer:

|                    |                                      |
|--------------------|--------------------------------------|
| Uit                | Het basisstation krijgt geen stroom. |
| Langzaam knipperen | Opgenomen of tijdens het bellen.     |
| Snel knipperen     | Tijdens het registreren.             |

De "Antwoord aan/uit"-LED (18) geeft de volgende status weer:

|                    |   |
|--------------------|---|
| Uit                | Het antwoordapparaat is uitgeschakeld.        |
| Aan                | Het antwoordapparaat staat aan.               |
| Langzaam knipperen | Er zijn nieuwe berichten.                     |
| Snel knipperen     | Het geheugen van het antwoordapparaat is vol. |

## 2.8 Door het menu bladeren

De Butler E450 heeft een gebruiksvriendelijk menusysteem. Elk menu toont een lijst met opties. De menukaart staat in de volgende paragraaf.

- ↵/OK

**1** Wanneer de handset aan en in stand-by staat, drukt u op de menu-toets om het hoofdmenu te openen.
- ▲▼

**2** Blader naar de gewenste menuoptie. U kunt in een lus de menuopties doorlopen (na de laatste keert u terug naar de eerste).
- ↵/OK

**3** Druk op de OK-toets om meer opties te zien of de getoonde instelling te bevestigen.
- ⊗/C



Druk op de wissen-toets om naar het vorige menuniveau terug te keren.

## 2.9 Menuoverzicht



| Menu         | Submenu-items  |
|--------------|--|
| HOOR BOODSCH | NIEUWE<br>ALLE   |
| TELEFOONBOEK | TOEVOEGEN<br>BEWERKEN<br>WISSEN  |
| ANTW. INSTEL | ANT A/U<br>ANTWOORD<br>MEMO OPN<br>OGM INSTEL<br>DATUM<br>AANT BELSIGN<br>TOEGANGSCODE                             |
| INSTELLINGEN | BASIS VOLUME<br>BS MELODIE<br>HS VERWIJDER<br>PIN CODE<br>KIESMODE<br>FAB INSTELL                                  |
| HANDSET      | BIEP<br>INT BELVOLUM<br>EXT BELVOLUM<br>INT MELODIE<br>EXT MELODIE<br>AUTO ANTWDEN<br>NAAM<br>TAAL<br>KLAVIERVERG? |
| DATUM - TIJD | DATUM INST.<br>TIJD INSTELL<br>ALARM INST  |
| AANMELDEN    | BASIS SELECT<br>BS AANMELDEN   |

## 3 De telefoon gebruiken

### 3.1 De handset aan- en afzetten



- |   |  |
|---|--|
|  | <b>1</b> Druk gedurende 2 seconden op de aan/uit-toets van de handset. De handset zoekt nu het basisstation. |
|  | <b>2</b> Houd de aan/uit-toets 3 seconden ingedrukt. De display schakelt zich uit.                           |

### 3.2 De menutaal veranderen

- |   |                                      |
|---|--------------------------------------|
|    | <b>1</b> Open het menu.              |
|   | <b>2</b> Kies "HANDSET" en bevestig. |
|   | <b>3</b> Kies "TAAL" en bevestig.    |
|   | <b>4</b> Kies een taal en bevestig.  |





### 3.3 Een oproep ontvangen

Om de oproep aan te nemen:



- |   |  |
|---|--|
|    | <b>1</b> Druk op de Opnemen-toets.<br>OF<br>Neem de handset van het basisstation als u de Automatisch antwoorden-functie hebt geactiveerd. (Zie “6.5 Automatisch antwoorden” )<br>U bent verbonden met uw correspondent. |
|  | <b>2</b> Druk op de Opleggen-toets om te eindigen of zet de handset terug op het basisstation.   |

### 3.4 Een externe oproep doen



#### Direct kiezen

- |   |  |
|---|--|
|  | <b>1</b> Druk op de Opnemen-toets om het nummer te bellen.                                     |
|  | <b>2</b> Voer het telefoonnummer in.   |
|  | <b>3</b> Druk op de Opleggen-toets om te eindigen of zet de handset terug op het basisstation. |
|  | Om een nummer te corrigeren gebruikt u de Wissen-toets om een ingevoerd cijfer te wissen.      |

#### Voorkiezen

- |   |  |
|---|--|
|  | <b>1</b> Voer het telefoonnummer in.   |
|  | <b>2</b> Druk op de Opnemen-toets om het nummer te bellen.                                     |
|  | <b>3</b> Druk op de Opleggen-toets om te eindigen of zet de handset terug op het basisstation. |



### 3.5 Een interne oproep doen

- |   |  |
|---|--|
| INT   | <b>1</b> Druk op de Interne oproep-toets.  |
|  | <b>2</b> Voer het nummer van de interne handset in (1 tot 5).                                  |
|  | <b>3</b> Druk op de Opleggen-toets om te eindigen of zet de handset terug op het basisstation. |





### 3.6 Een interne oproep doorschakelen

Een externe oproep doorschakelen naar een andere handset

- |   |  |
|---|--|
| INT<br><br> | <b>1</b> Druk op de Interne oproep-toets.<br><b>2</b> Voer het nummer van de interne handset in (1 tot 5). Uw externe correspondent wordt nu in de wacht geplaatst.<br><b>3</b> Wanneer de andere handset opneemt, druk dan op de Opleggen-toets om op te hangen en de oproep door te schakelen. |
| INT<br>  | Wanneer de interne correspondent niet opneemt, drukt u opnieuw op de Interne oproep-toets om uw externe correspondent aan de lijn te krijgen.<br><b>4</b> Druk op de Opleggen-toets om te eindigen of zet de handset terug op het basisstation.  |

### 3.7 Conferentiegesprek

Alleen mogelijk wanneer meer dan een handset op het basisstation is aangemeld! U kunt gelijktijdig converseren met een interne en externe correspondent. Tijdens een externe oproep:

- |   |   |
|---|---|
| INT<br><br>#<br>INT<br> | <b>1</b> Druk op de Interne oproep-toets.<br><b>2</b> Voer het nummer van de interne handset in (1 tot 5).<br><b>3</b> Wanneer de andere handset opneemt, houd u de "# " toets ingedrukt.   |
|   | Wanneer de interne correspondent niet opneemt, drukt u opnieuw op de Interne oproep-toets om uw externe correspondent aan de lijn te krijgen.<br><b>4</b> Druk op de Opleggen-toets om te eindigen of zet de handset terug op het basisstation. |

### 3.8 Handenvrije modus

U kunt met uw correspondent praten zonder de handset op te nemen.

- |   |  |
|---|--|
|  | <b>1</b> Druk tijdens een oproep op de Handenvrij toets om de handenvrije modus te activeren of te desactiveren. |
|---|--|

### 3.9 Luidsprekervolume tijdens het gesprek

- |   |   |
|---|---|
|  | <b>1</b> Tijdens het gesprek drukt u op de Omhoog/Omlaag-toets om het volume aan te passen. |
|---|---|



*Het volume voor het handenvrij bellen wordt samen met dat van de handset aangepast, zoals hierboven beschreven.*



### 3.10 Weergave van de duur van het gesprek

De gespreksduur wordt na 15 seconden in minuten en seconden getoond.

Bij het einde van elke oproep wordt de totale gespreksduur gedurende 5 seconden getoond.

### 3.11 Microfoon uitschakelen

Het is mogelijk om de microfoon tijdens een gesprek af te zetten.



- |   |   |
|---|---|
|  | <b>1</b> Druk op de Microfoon uit-toets. U kunt vrijuit spreken zonder dat uw correspondent u hoort.<br>Op de display verschijnt "MIC UIT". |
|  | <b>2</b> Druk opnieuw op de Microfoon uit-toets om terug te keren naar de normale modus.  |

### 3.12 Pauze-toets

Wanneer u een nummer invoert, kunt u een pauze invoeren tussen twee cijfers:





-  | **1** Houd de Nummerherhaling/Pauze-toets 2 seconden ingedrukt.

### 3.13 Een handset vinden (Paging-functie)

-  | **1** Druk op de Paging-toets op het basisstation.  
Alle handsets die bij het basisstation zijn aangemeld, zullen nu rinkelen.
-  | **2** Druk op een willekeurige toets op de handset om het rinkelen te stoppen.

### 3.14 Nummerherhalingsgeheugen

U kunt maximaal 10 van de laatste oproepen terugbellen. Als u een naam in het telefoonboek hebt opgeslagen die bij het nummer hoort, zal de naam worden weergegeven.



-  | **1** Druk op de nummerherhalingsstoets.
-  | **2** Kies een nummer. Als het nummer in het telefoonboek staat, wordt de naam weergegeven.
-  | Wanneer de naam verschijnt, kunt u kiezen tussen de naam of het nummer door op de OK-toets te drukken!
-  | **3** Druk op de Opnemen-toets om het nummer te bellen.
-  | **4** Druk op de Opleggen-toets om terug te keren naar de stand-bymodus.

### 3.15 Het alfanumerieke toetsenbord gebruiken

Met uw telefoon kunt u ook alfanumerieke tekens invoeren. Dit is handig om een naam in het telefoonboek te plaatsen, een naam te geven aan de handset enz.

Om een letter te kiezen, drukt u zo vaak als nodig op de bijbehorende toets.

Bijvoorbeeld: druk eenmaal op "2" om "A" te kiezen. Druk tweemaal op "2" om "B" te kiezen enz. Druk eenmaal op "2" en wacht totdat de cursor naar het volgende teken gaat en druk tweemaal op "2" om eerst "A" en vervolgens "B" te kiezen. Tijdens het invoeren van tekst verschijnt het beschikbare teken onder elke toets onder in de display.

-  | Druk op "1" om een spatie te kiezen.
-  | Druk op de Wissen-toets om een teken te wissen.













#### De tekens op het toetsenbord zijn als volgt verdeeld:

| Toets | Eerste druk | Tweede druk | Derde druk | Vierde druk | Vijfde druk |
|-------|-------------|-------------|------------|-------------|-------------|
| 1     | spatie      | -           | 1          |             |             |
| 2     | A           | B           | C          | 2           |             |
| 3     | D           | E           | F          | 3           |             |
| 4     | G           | H           | I          | 4           |             |
| 5     | J           | K           | L          | 5           |             |
| 6     | M           | N           | O          | 6           |             |
| 7     | P           | Q           | R          | S           | 7           |
| 8     | T           | U           | V          | 8           |             |
| 9     | W           | X           | Y          | Z           | 9           |
| 0     | 0           |             |            |             |             |







## 4 Telefoonboek

Elke handset kan tot 50 telefoonnummers en namen opslaan. Namen kunnen 12 tekens, en nummers 20 cijfers lang zijn. Voor het invoeren van alfanumerieke karakters, zie paragraaf "3.15 Het alfanumerieke toetsenbord gebruiken".











### 4.1 Een nummer toevoegen aan het telefoonboek

- |   |   |
|---|---|
|    | <b>1</b> Kies het menu.   |
|   | <b>2</b> Kies "TELEFOONBOEK" en bevestig.   |
|   | <b>3</b> Kies "TOEVOEGEN" en bevestig.  |
|   | <b>4</b> Voer de naam in en bevestig.   |
|    | Houd de Microfoon uit/Wissen-toets ingedrukt en verlaat het menu zonder de wijzigingen op te slaan. |
|   | <b>5</b> Voer het nummer in en bevestig.  |
|   | <b>6</b> Kies een belmelodie (1-5) en bevestig.   |









### 4.2 Een nummer uit het telefoonboek bellen

- |   |   |
|---|---|
|    | <b>1</b> Druk op de Telefoonboek-toets.   |
|    | <b>2</b> Kies een naam of voer de eerste letter van de naam in. (De lijst scrollt in alfabetische volgorde.)                |
|   | Om eerst het telefoonnummer te zien, drukt u op de OK-toets.  |
|  | Wanneer het telefoonnummer uit meer dan 12 cijfers bestaat, drukt u opnieuw op de OK-toets om het volledige nummer te zien. |
|  | <b>3</b> Druk op de Opnemen-toets om het nummer te bellen.  |
|  | <b>4</b> Druk op de Opleggen-toets om te eindigen of zet de handset terug op het basisstation.                              |

### 4.3 Een naam en nummer wijzigen

- |   |  |
|---|--|
|    | <b>1</b> Kies het menu.  |
|   | <b>2</b> Kies "TELEFOONBOEK" en bevestig.                              |
|   | <b>3</b> Kies "BEWERKEN" en bevestig.                                  |
|    | <b>4</b> Kies de naam die u wilt wijzigen en bevestig.                 |
|   | <b>5</b> Wis de ongewenste tekens en voer de nieuwe naam in. Bevestig. |
|    | <b>6</b> Voer het nieuwe nummer in en bevestig.                        |
|   | <b>7</b> Kies een belmelodie (1-5) en bevestig.                        |

### 4.4 Een nummer uit het telefoonboek verwijderen

- |   |   |
|---|---|
|    | <b>1</b> Open het menu.   |
|   | <b>2</b> Kies "TELEFOONBOEK" en bevestig.   |
|   | <b>3</b> Kies "WISSEN" en bevestig.   |
|   | <b>4</b> Kies een naam of voer de eerste letter van de naam in en bevestig. De display toont "BEVESTIGEN?". |
|   | <b>5</b> Bevestig of annuleer.  |

## 5 Nummerweergave oproeper



*Deze dienst werkt alleen als u bent geabonneerd op een dienst met nummerherkenning van de oproeper (CLIP). Neem hiervoor contact op met uw telefoonmaatschappij.*

Wanneer u een externe oproep ontvangt, verschijnt het nummer van de beller op de display van de handset. De telefoon kan oproepen ontvangen in zowel FSK als DTMF. U kunt ook zijn of haar naam zien als deze wordt verzonden door het netwerk. Als de naam in het telefoonboek is geprogrammeerd, zal de naam uit het telefoonboek worden weergegeven!



Na 15 seconden verbinding wordt de naam van de beller vervangen door de gespreksduur. U kunt de naam van de beller ook langer tonen door herhaaldelijk op de OK-toets te drukken voor de naam en het nummer.

De telefoon kan 40 oproepen opslaan in de Oproeplijst (ontvangen en gemiste oproepen), die later bekeken kunnen worden. Deze functie is alleen beschikbaar wanneer u geabonneerd bent op een dienst voor nummerweergave.

Als het geheugen vol is, zullen de nieuwe oproepen automatisch de oudste oproepen in het geheugen vervangen.



Nieuwe of gemiste oproepen worden aangeduid door een knipperend pictogram op de display.

De oproeplijst raadplegen





**1** Druk op de Oproeplog-toets.

Wanneer er geen oproepen zijn, verschijnt in de lijst "LEEG".



**2** Doorloop de oproepen. De namen van de bellers worden getoond wanneer de naam door het netwerk wordt doorgestuurd of in het telefoonboek is opgeslagen. Wanneer u aan het eind van de lijst komt, hoort u een pieptoon.

Wanneer  verschijnt, wordt de oproep beantwoord. Wanneer  verschijnt, blijft de oproep onbeantwoord.



**3** Druk op de OK-toets om het telefoonnummer te zien.



Wanneer het telefoonnummer uit meer dan 12 cijfers bestaat, drukt u opnieuw op de OK-toets om het volledige nummer te zien.



**4** Druk opnieuw op de OK-toets om de tijd en datum te zien waarop de oproep is ontvangen.



**5** Druk op de OK-toets om het eventueel nieuwe nummer aan het telefoonboek toe te voegen.

Druk op OK wanneer "TOEVOEGEN?" op de display verschijnt. Voer de naam in, of wijzig hem en druk op OK. Voer het telefoonnummer in, of wijzig het en druk op OK. Kies met de Omhoog/Omlaag-toets de melodie (1-5) die u wenst te horen wanneer dit nummer u belt en druk op OK. Het nummer zal in het telefoonboek worden opgeslagen.



**6** Druk op de Opnemen-toets om een correspondent terug te bellen, wanneer hun nummer of naam worden getoond.

U kunt elk nummer afzonderlijk verwijderen:

- |          |  |
|----------|--|
| ▲▼ ⊗/C   | <b>1</b> Kies de oproep die u wenst te wissen en wis hem.<br>Op de display verschijnt "WISSEN?". |
| ↵/OK ⊗/C | <b>2</b> Bevestig of annuleer.   |

Om alle items gelijktijdig te wissen:

- |          |  |
|----------|--|
| ⊗/C      | <b>1</b> Houd de Wissen-toets 2 seconden ingedrukt.<br>Op het scherm verschijnt "WIS ALLE?". |
| ↵/OK ⊗/C | <b>2</b> Bevestig of annuleer.   |

## 6 De handset personaliseren



*Elke programmering wordt bij het einde bevestigd door een dubbele of een enkele lange pieptoon. Een dubbele pieptoon geeft de bevestiging van uw keuze aan. Een lange pieptoon betekent dat de wijziging niet is doorgevoerd.*

### 6.1 Het belvolume aanpassen

#### Belvolume van de handset voor interne/externe oproepen

U kunt het belvolume afzonderlijk instellen voor de interne of externe oproepen. U kunt voor de handset kiezen uit 5 belvolumeniveaus en "UIT".



*Wanneer de handset in het basisstation staat, zal het basisstation niet rinkelen bij een inkomende oproep. Wanneer het belvolume van de handset uitgeschakeld is en de handset staat in het basisstation, dan zal uw telefoon niet meer rinkelen!*

- |          |  |
|----------|--|
| ↵/OK     | <b>1</b> Open het menu.  |
| ▲▼ ↵/OK  | <b>2</b> Kies "HANDSET" en bevestig.   |
| ▲▼ ↵/OK  | <b>3</b> Kies "INT BELVOLUM" om het interne volume te wijzigen of "EXT BEL VOLUM" om het externe volume te wijzigen en bevestig. |
| ▲▼       | <b>4</b> Kies een volumeniveau (1 tot 5 of "UIT").   |
| ↵/OK ⊗/C | <b>5</b> Bevestig of keer terug naar het vorige menu.  |

### 6.2 Een beltoon kiezen









U kunt voor het basisstation en elke handset een verschillende beltoon instellen. U kunt de handset ook instellen om voor interne of externe oproepen met een andere beltoon te rinkelen. U kunt kiezen uit 5 verschillende beltonen.

- |          |   |
|----------|---|
| ↵/OK     | <b>1</b> Open het menu.   |
| ▲▼ ↵/OK  | <b>2</b> Kies "INSTELLINGEN" en bevestig.   |
| ▲▼ ↵/OK  | <b>3</b> Kies "HANDSET" en bevestig.  |
| ▲▼ ↵/OK  | <b>4</b> Kies "INT MELODIE" om de interne beltoon of "EXT MELODIE" om de externe beltoon te wijzigen en bevestig. |
| ▲▼       | <b>5</b> Kies een beltoon (1 tot 5).  |
| ↵/OK ⊗/C | <b>6</b> Druk op de OK-toets om te bevestigen of naar het vorige menu terug te keren.                             |









### 6.3 Inschakelen/uitschakelen van de pieptonen

De handsets kunnen een pieptoon geven wanneer u op een toets drukt, wanneer het batterijniveau laag is of wanneer de handset buiten bereik is.









#### Pieptoon toetsdruk aan/uit

- |   |  |
|---|--|
|  /OK   | <b>1</b> Open het menu.  |
|   /OK | <b>2</b> Kies "HANDSET" en bevestig.   |
|   /OK | <b>3</b> Kies "BIEP" en bevestig.  |
|   /OK | <b>4</b> Kies "TOETSTOON" en bevestig.   |
|   /OK | <b>5</b> Kies "AAN" om in te schakelen of "UIT" om uit te schakelen en bevestig. |

#### Laag batterijniveau









- |   |  |
|---|--|
|  /OK   | <b>1</b> Open het menu.  |
|   /OK | <b>2</b> Kies "HANDSET" en bevestig.   |
|   /OK | <b>3</b> Kies "BIEP" en bevestig.  |
|   /OK | <b>4</b> Kies "BAT LAAG" en bevestig.  |
|   /OK | <b>5</b> Kies "AAN" om in te schakelen of "UIT" om uit te schakelen en bevestig. |

#### Handset is buiten bereik

- |   |  |
|---|--|
|  /OK  | <b>1</b> Open het menu.  |
|   /OK | <b>2</b> Kies "HANDSET" en bevestig.   |
|   /OK | <b>3</b> Kies "BIEP" en bevestig.  |
|   /OK | <b>4</b> Kies "BUIT BEREIK" en bevestig.   |
|   /OK | <b>5</b> Kies "AAN" om in te schakelen of "UIT" om uit te schakelen en bevestig. |







### 6.4 Naam van de handset

U kunt de naam die in de stand-by-modus op de handset wordt weergegeven, veranderen (max. 9 tekens). Met deze functie kunt u elke handset personaliseren.

- |   |   |
|---|---|
|  /OK   | <b>1</b> Open het menu.   |
|   /OK | <b>2</b> Kies "HANDSET" en bevestig.  |
|   /OK | <b>3</b> Selecteer "NAAM" en bevestig.  |
|   /OK | <b>4</b> Voer de gewenste naam in en bevestig.  |
|  /C  | Druk op de Wissen-toets om een teken te wissen. Houd de Telefoonboek-toets ingedrukt en verlaat het menu zonder de wijzigingen op te slaan. |
|    |   |









### 6.5 Automatisch antwoorden

Wanneer er een inkomende oproep is en de handset staat in het basisstation, neemt de telefoon automatisch de lijn wanneer u hem opneemt. Dit is de standaard instelling. U kunt deze uitschakelen.

- |   |  |
|---|--|
|    | <b>1</b> Open het menu.  |
|   /OK | <b>2</b> Kies "HANDSET" en bevestig.   |
|   /OK | <b>3</b> Kies "AUTO ANTWDEN" en bevestig.  |
|   /OK | <b>4</b> Kies "AAN" om in te schakelen of "UIT" om uit te schakelen en bevestig. |

## 6.6 De handset resetten

U kunt de fabrieksinstellingen voor de telefoon terugzetten. Dit zijn de instellingen die zijn geïnstalleerd wanneer u de telefoon aankoopt. Om naar de standaard instellingen terug te keren:

- |   |  |
|---|--|
|  /OK   | <b>1</b> Open het menu.  |
|   /OK   | <b>2</b> Kies "INSTELLINGEN" en bevestig.                              |
|   /OK   | <b>3</b> Kies "FAB INSTELL" en bevestig.                               |
|     /OK | <b>4</b> Voer de 4-cijferige pincode in (standaard =0000) en bevestig. |

### DE STANDAARD PARAMETERS ZIJN:

|                                 |      |
|---------------------------------|------|
| Piepton bij laag batterijniveau | Aan  |
| Pieptonen bij buiten bereik     | Uit  |
| Toetstoon                       | Aan  |
| Automatisch antwoorden          | Aan  |
| Interne melodie                 | 1    |
| Intern volume                   | 3    |
| Externe melodie                 | 3    |
| Extern volume                   | 3    |
| Ontvangvolume                   | 3    |
| Telefoonboek                    | Leeg |
| Oproeplog                       | Leeg |
| Nummerherhalingslijst           | Leeg |
| Pincode                         | 0000 |
| Belmodus                        | DTMF |
| Toetsenbordvergrendeling        | Uit  |



Wanneer u terugkeert naar de standaard instellingen worden alle items in het telefoonboek en de oproeplog verwijderd. De pincode wordt ook terugzet op 0000.

## 6.7 Toetsenbordvergrendeling

Het toetsenbord kan worden vergrendeld zodat er geen instellingen kunnen worden gewijzigd en geen telefoonnummers kunnen worden gevormd. Wanneer het toetsenbord vergrendeld is, verschijnt het -pictogram.









### Het toetsenbord vergrendelen

- |          |   |
|----------|---|
| <b>*</b> | <b>1</b> Houd de "*" -toets 3 seconden ingedrukt. Het toetsenbord zal worden vergrendeld. |
|----------|---|

### Het toetsenbord ontgrendelen.

- |          |   |
|----------|---|
| <b>*</b> | <b>1</b> Druk op een willekeurige toets, "DRUK *" verschijnt op het scherm. |
|          | <b>2</b> Houd de "*" -toets 3 seconden ingedrukt.                           |

## 6.8 De tijd instellen

- |   |  |
|---|--|
|  /OK   | <b>1</b> Open het menu.                                |
|   /OK   | <b>2</b> Kies "DATUM - TIJD" en bevestig.              |
|   /OK   | <b>3</b> Kies "TIJD INSTELL" en bevestig.              |
|     /OK | <b>4</b> Voer de tijd in (24-uurweergave) en bevestig. |

## 6.9 Het alarm instellen

- |               |          |   |
|---------------|----------|---|
| ↵/OK          | <b>1</b> | Open het menu.  |
| ▲▼ ↵/OK       | <b>2</b> | Kies "DATUM - TIJD" en bevestig.  |
| ▲▼ ↵/OK       | <b>3</b> | Kies "ALARM INST" en bevestig.  |
| ▲▼ ↵/OK       | <b>4</b> | Kies "AAN" om het alarm aan te zetten en bevestig.                              |
| 4m 5m 6m ↵/OK |          | Voer het tijdstip in (24-uurweergave) waarop het alarm moet afgaan en bevestig. |
|               |          | OF  |
| ▲▼ ↵/OK       |          | Kies "UIT" om het alarm af te zetten en bevestig.                               |

## 7 Basisinstellingen

### 7.1 Het belvolume aanpassen

#### Belvolume van het basisstation

U kunt kiezen uit 5 belvolumeniveaus en "UIT".

- |          |          |  |
|----------|----------|--|
| ↵/OK     | <b>1</b> | Open het menu.                               |
| ▲▼ ↵/OK  | <b>2</b> | Kies "INSTELLINGEN" en bevestig.             |
| ▲▼ ↵/OK  | <b>3</b> | Kies "BASIS VOLUME" en bevestig.             |
| ▲▼       | <b>4</b> | Kies een volumeniveau ("UIT" 1 tot 5).       |
| ↵/OK ⊗/C | <b>5</b> | Bevestig of keer terug naar het vorige menu. |

### 7.2 Een beltoon kiezen

U kunt voor het basisstation en elke handset een verschillende beltoon instellen. Om de melodie van het basisstation in te stellen:

- |          |          |  |
|----------|----------|--|
| ↵/OK     | <b>1</b> | Open het menu.                               |
| ▲▼ ↵/OK  | <b>2</b> | Kies "INSTELLINGEN" en bevestig.             |
| ▲▼ ↵/OK  | <b>3</b> | Kies "BASIS MELODIE" en bevestig.            |
| ▲▼ ↵/OK  | <b>4</b> | Kies een beltoon (1 tot 5).                  |
| ↵/OK ⊗/C | <b>5</b> | Bevestig of keer terug naar het vorige menu. |

### 7.3 De pincode wijzigen

Bepaalde functies zijn alleen beschikbaar voor gebruikers die de pincode kennen. De standaard pincode is 0000. Om de pincode te wijzigen:

- |               |          |  |
|---------------|----------|--|
| ↵/OK          | <b>1</b> | Open het menu.   |
| ▲▼ ↵/OK       | <b>2</b> | Kies "INSTELLINGEN" en bevestig.                       |
| ▲▼ ↵/OK       | <b>3</b> | Kies "PIN CODE" en bevestig.                           |
| 4m 5m 6m ↵/OK | <b>4</b> | Voer de oude 4-cijferige pincode in en bevestig.       |
| 4m 5m 6m ↵/OK | <b>5</b> | Voer een nieuwe 4-cijferige pincode in en bevestig.    |
| 4m 5m 6m ↵/OK | <b>6</b> | Voer de nieuwe pincode een tweede keer in en bevestig. |



## 7.4 De belmodus instellen

Er zijn twee belmodi: DTMF/Toonkiezen (meest gebruikelijke) en pulskiezen (voor oudere installaties). De belmodus veranderen:

- |         |          |                                   |
|---------|----------|-----------------------------------|
| ↔/OK    | <b>1</b> | Open het menu.                    |
| ▲▼ ↔/OK | <b>2</b> | Kies "INSTELLINGEN" en bevestig.  |
| ▲▼ ↔/OK | <b>3</b> | Selecteer "KIESMODE" en bevestig. |
| ▲▼ ↔/OK | <b>4</b> | Kies de belmodus en bevestig.     |

## 7.5 Duur van de flashtijd

Druk op de Flash-toets 'R' (toets 7 – afbeelding 2D Handset) om bepaalde diensten op uw externe lijn te gebruiken, zoals "tweede oproep" (wanneer uw telefoonbedrijf deze dienst aanbiedt); of om oproepen door te schakelen wanneer u een telefooncentrale gebruikt (PABX). De flashtoets 'R' is een korte onderbreking van de lijn. U kunt de flashtijd instellen tot 100 ms of 250 ms..

- |         |          |  |
|---------|----------|--|
| ↔/OK    | <b>1</b> | Open het menu  |
| ▲▼ ↔/OK | <b>2</b> | Kies "INSTELLINGEN" en bevestig.   |
| ▲▼ ↔/OK | <b>3</b> | Selecteer "FLASHTIJD" en bevestig.   |
| ▲▼ ↔/OK | <b>4</b> | Kies "FLASH1" voor een korte flashtijd (100 ms) of "FLASH2" voor een lange flashtijd (250 ms) en bevestig. |

# 8 Meerdere handsets gebruiken

## 8.1 Een nieuwe handset toevoegen



*Alleen nodig wanneer u de aanmelding van een handset hebt verwijderd of wanneer u zich een nieuwe hebt aangeschaft.*

U kunt twee handsets aanmelden op het basisstation wanneer deze handsets het DEC GAP-protocol ondersteunen.

Het basisstation kan tot 5 handsets ondersteunen. Wanneer u reeds 5 handsets hebt en u wenst een bijkomende handset toe te voegen of een handset te vervangen, moet u eerst een handset verwijderen en vervolgens de nieuwe aanmelden.

Het basisstation in de aanmeldingsmodus plaatsen

- |   |          |  |
|---|----------|--|
| ⓘ | <b>1</b> | Houd de Paging-toets op het basisstation 6 seconden ingedrukt. Het basisstation geeft een pieptoon.                                    |
| ☎ |          | De LED op het basisstation zal 90 seconden lang knipperen. In die tijd is het basisstation klaar om een nieuwe handset te registreren. |

Meld de nieuwe handset aan:

### Aanmelden van een handset type Butler E450

- |         |          |  |
|---------|----------|--|
| ↔/OK    | <b>2</b> | Open het menu.   |
| ▲▼ ↔/OK | <b>3</b> | Kies "AANMELDEN" en bevestig.  |
| ▲▼ ↔/OK | <b>4</b> | Kies "BS AANMELDEN" en bevestig.   |
| ☎ ↔/OK  | <b>5</b> | Kies het nummer van het basisstation dat aan de handset (1 - 4) moet worden gekoppeld en bevestig. (De knipperende nummers zijn reeds in gebruik.) |

- |   |      |   |
|---|------|---|
|  | →/OK | <b>6</b> Voer de pincode van het basisstation in (standaard 0000) en bevestig.<br>De handset zoekt nu het DECT-basisstation. Wanneer de handset het basisstation heeft gevonden, toont hij het identificatienummer van het basisstation.  |
| →/OK  | ⊗/C  | <b>7</b> Bevestig of stop.<br>Wanneer de handset het basisstation niet vindt, keert hij na enkele seconden terug naar stand-bymodus. Probeer het nummer van het basisstation te wijzigen en ga na of er geen storingsbronnen zijn in de omgeving. Ga dichterbij het basisstation staan. |

### Handsets van andere typen aanmelden

Na het starten van de procedure voor aanmelding op het basisstation volgt u de aanwijzingen voor het aanmelden in de handleiding van de handset. De handset moet GAP-compatibel zijn.

Op de display knipperen het pictogram "i" en de tekst "NT AANGEMELD" wanneer de handset niet aan het basisstation is gekoppeld.

Wanneer een handset aan een basisstation is gekoppeld, krijgt hij van het basisstation een handsetnummer. Dit is het nummer dat op de handset achter de naam staat en moet worden gebruikt voor interne oproepen.



*Het DECT GAP-profiel zorgt er alleen voor dat de basis telefoonfuncties correct werken tussen de verschillende merken/typen. Het is mogelijk dat sommige diensten (zoals CLIP – nummerweergave oproeper) niet correct werken.*



## 8.2 Een handset verwijderen

Deze procedure moet worden uitgevoerd op een andere handset dan die die u wilt verwijderen.

- |  |  |
|--|--|
| →/OK   | <b>1</b> Open het menu.  |
| ▲▼ →/OK  | <b>2</b> Kies "INSTELLINGEN" en bevestig.                                      |
| ▲▼ →/OK  | <b>3</b> Selecteer "HS VERWIJDER" en bevestig.                                 |
|  →/OK | <b>4</b> Voer de pincode van het basisstation in (standaard 0000) en bevestig. |
| ▲▼ →/OK  | <b>5</b> Kies de handset die u wilt verwijderen en bevestig.                   |

## 8.3 Een handset instellen op een ander basisstation

Wanneer u een Butler E450-handset gebruikt op een basisstation van een ander model. Het basisstation moet GAP-compatibel zijn.

- |  |   |
|--|---|
| →/OK   | <b>1</b> Plaats het basisstation in de aanmeldingsmodus en volg de handleiding van het basisstation.  |
| ▲▼ →/OK  | <b>2</b> Open het menu.   |
| ▲▼ →/OK  | <b>3</b> Kies "AANMELDEN" en bevestig.  |
| ▲▼ →/OK  | <b>4</b> Kies "BS AANMELDEN" en bevestig.   |
|  →/OK | <b>5</b> Voer het nummer van het basisstation in dat aan de handset moet worden gekoppeld in en bevestig.   |
|  →/OK | <b>6</b> Voer de pincode van het basisstation in en bevestig.<br>De handset zoekt nu het DECT-basisstation. Wanneer de handset het basisstation heeft gevonden, toont hij het identificatienummer van het basisstation. |
| →/OK   | ⊗/C <b>7</b> Bevestig of stop.  |

## 8.4 Een basisstation selecteren

U kunt uw handset tussen basisstations wisselen. De handsets kunnen tot op 4 basisstations tegelijkertijd worden aangemeld. Wanneer u het basisstation kiest, wordt het huidig gekozen basisstation aangeduid door een knipperend basisstationnummer.

Wanneer u "AUTO" kiest, zal de handset automatisch naar een ander basisstation zoeken wanneer u zich buiten bereik vindt. De handset moet eerst apart worden aangemeld bij elke basisstation.

- |         |          |   |
|---------|----------|---|
| ↔/OK    | <b>1</b> | Open het menu.                                    |
| ▲▼ ↔/OK | <b>2</b> | Kies "AANMELDEN" en bevestig.                     |
| ▲▼ ↔/OK | <b>3</b> | Kies "BASIS SELECT" en bevestig.                  |
| ▲▼ ↔/OK | <b>4</b> | Kies een basisstation of kies "AUTO" en bevestig. |



*Als u automatische basisselectie hebt geselecteerd en de handset buiten bereik is van het huidige basisstation, zal de handset alleen zoeken naar het sterkste basisstation in de stand-bymodus (niet tijdens verbindingen).*

## 9 Antwoordapparaat

De Butler E450 heeft een ingebouwd digitaal antwoordapparaat met een opnamecapaciteit van 13 min. Dit antwoordapparaat kan vanaf het basisstation en vanaf de handset worden bediend. Het antwoordapparaat kan op afstand worden bediend en is voorzien van de mogelijkheid om twee uitgaande berichten op te nemen (Bericht 1 en Bericht 2).

Een interne stem zal diverse informatie noemen, zoals de datum en het tijdstip van de oproep, evenals de instellingen, zoals de VIP-code, de beltoonvertraging, enz. De beschikbare taal van de interne stem staat vermeld op de verpakking!



*Alle berichten en instellingen worden opgeslagen in het flash-geheugen en zullen niet worden gewist als de adapter wordt verwijderd. Alleen de datum/tijd-instellingen zullen worden gewist.*

### 9.1 Instellingen van het antwoordapparaat

Sommige instellingen kunnen ook vanaf het basisstation worden uitgevoerd, maar de meeste instellingen worden ingesteld vanaf de handset.

#### Het luidspreekervolume van het basisstation instellen

Om het volume op de basis te wijzigen tijdens de weergave van inkomende of uitgaande boodschappen:

- |   |   |   |
|---|---|---|
| + | - | Druk op de volumetoetsen van de basis om het volume te verhogen of te verlagen. |
|---|---|---|



Het volume kan ingesteld worden van '0' tot '9'. Als het volume op het laagste niveau is ingesteld zal er niets hoorbaar zijn tijdens meeluisterfunctie en bediening vanop afstand. De rest zal weergegeven worden met volume '1'.

## Antwoordapparaat aan/uit schakelen







Is het antwoordapparaat is ingeschakeld, zal de "Antwoord aan/uit"-LED op het basisstation blijven branden (of knipperen als er nieuwe berichten zijn binnengekomen) en het apparaat zal de oproep automatisch aannemen na een aantal beltonen ("Aantal beltonen instellen (Answer delay)". Op de handset zal het -pictogram gaan branden (of knipperen als er nieuwe berichten zijn binnengekomen).

Als het antwoordapparaat is uitgeschakeld zal de "Antwoord aan/uit"-LED op het basisstation niet branden en zal het -pictogram niet worden weergegeven op de display van de handset.

Het antwoordapparaat in-/uitschakelen vanaf het basisstation:

- |   |   |
|---|---|
|  | <b>1</b> Druk op de aan/uit toets om het antwoordapparaat te activeren.                           |
|   | <b>2</b> De interne stem zal de instellingen bevestigen en het huidige uitgaand bericht afspelen. |
|  | <b>3</b> Druk opnieuw op de aan/uit toets om het antwoordapparaat uit te schakelen.               |

Het antwoordapparaat in-/uitschakelen vanaf de handset:

- |   |   |
|---|---|
|    | <b>1</b> Open het menu.                           |
|   | <b>2</b> Kies "ANTW. INSTEL" en bevestig.         |
|   | <b>3</b> Kies "ANTW AAN/UIT" en bevestig.         |
|   | <b>4</b> Selecteer "AAN" of "UIT" en en bevestig. |





*Zelfs als het antwoordapparaat uit staat, zal het automatisch na 10 beltonen opnemen om de activering op afstand mogelijk te maken.  
(Zie "9.3 Bediening vanop afstand")*







## Aantal beltonen instellen (Answer delay)

Het aantal beltonen waarna het antwoordapparaat de oproep zal beantwoorden, kan ingesteld worden van 2 tot 9 en TS (Toll saver). Standaard staat het toestel ingesteld op 6 beltonen. In toll saver modus zal het toestel antwoorden na 6 beltonen als er geen nieuwe boodschappen zijn, en na 2 beltonen als er nieuwe boodschappen zijn. Als er geen nieuwe boodschappen zijn en u belt naar het toestel om vanop afstand uw boodschappen op te vragen (zie "9.3 Bediening vanop afstand"), kan u al na de 2de beltoon inhaken. U hoeft geen verbindingskosten te betalen en u weet dat er geen nieuwe boodschappen zijn.

Het aantal beltonen instellen vanaf het basisstation:

- |   |  |
|---|--|
|  | <b>1</b> Druk op de verderspoeltoets om het aantal ingestelde boodschappen te controleren. De interne stem zal het aantal beltonen bevestigen. |
|  | <b>2</b> Druk 2 seconden op de verderspoeltoets om het aantal beltonen in te stellen.  |
|  | <b>3</b> Druk onmiddellijk op de verderspoeltoets om het aantal te wijzigen.   |
|   | <b>4</b> Wacht nu 3 seconden om het aantal in te stellen.  |

Het aantal beltonen instellen vanaf de handset:

- |   |   |
|---|---|
|    | <b>1</b> Open het menu.                           |
|   | <b>2</b> Kies "ANTW. INSTEL" en bevestig.         |
|   | <b>3</b> Kies "ANTW. TIJD" en bevestig.           |
|   | <b>4</b> Stel het aantal beltonen in en bevestig. |

## Geheugen vol

Wanneer het geheugen vol is zal de "aan/uit"-LED van het antwoordapparaat op het basisstation snel knipperen (0,5 sec. aan/uit). Wanneer het antwoordapparaat is aangeschakeld en een oproep binnen komt, zal automatisch uitgaand bericht 2 (antwoordfunctie zonder inspreek mogelijkheid) worden afgespeeld.

Bij het beluisteren van de berichten, zal de interne stem aankondigen dat het geheugen vol is en zullen vervolgens de berichten worden afgespeeld. Wis enkele of alle boodschappen na ze beluisterd te hebben om het geheugen terug vrij te maken.

## VIP code programmeren

De VIP-code is een 3 cijfer code die gebruikt wordt om het toestel vanop afstand te bedienen. (Zie "9.3 Bediening vanop afstand" ) De standaard waarde is "123".

- |         |          |                                     |
|---------|----------|-------------------------------------|
| ↵/OK    | <b>1</b> | Open het menu.                      |
| ▲▼ ↵/OK | <b>2</b> | Kies "ANTW. INSTEL" en bevestig.    |
| ▲▼ ↵/OK | <b>3</b> | Kies "TOEGANGSCODE" en bevestig.    |
| ☰ ↵/OK  | <b>4</b> | Voer de nieuwe code in en bevestig. |

## Een uitgaand bericht (OGM) opnemen en afspelen

Er kunnen twee uitgaande berichten van 3 minuten worden opgenomen (OGM1 en OGM2).

- Uitgaand bericht 1 (OGM1) voor de antwoordfunctie en de mogelijkheid voor bellers om een bericht achter te laten.
- Uitgaand bericht 2 (OGM2) voor de antwoordfunctie zonder dat de bellers een bericht achter kunnen laten op het apparaat (alleen antwoorden).





*Als er geen uitgaand bericht is opgenomen, zal er een vooraf opgenomen uitgaand bericht worden gebruikt.*







- |         |          |   |
|---------|----------|---|
| ↵/OK    | <b>1</b> | Open het menu.  |
| ▲▼ ↵/OK | <b>2</b> | Kies "ANTW. INSTEL" en bevestig.  |
| ▲▼ ↵/OK | <b>3</b> | Kies "OGM INSTEL" en bevestig.  |
| ▲▼ ↵/OK |          | • Selecteer "SPEEL OGM" om het uitgaande bericht af te spelen en te beluisteren. Selecteer "ANTW & OPN" voor uitgaand bericht 1 of "ENKEL BEANTW" voor uitgaand bericht 2 en bevestig.  |
| ▲▼ ↵/OK |          | • Selecteer "NEEM OGM OP" om het uitgaande bericht op te nemen. Selecteer "ANTW & OPN" voor uitgaand bericht 1 of "ENKEL BEANTW" voor uitgaand bericht 2 en bevestig. De interne stem vraagt om na de toon uw bericht in te spreken. U kunt de opname stoppen door op de ' #' -toets te drukken. De opname zal worden afgespeeld. |
| #       |          |   |
| ▲▼ ↵/OK |          | • Selecteer "WIS OGM" om het uitgaande bericht te wissen. Selecteer "ANTW & OPN" voor uitgaand bericht 1 of "ENKEL BEANTW" voor uitgaand bericht 2 en bevestig. Het vooraf opgenomen OGM wordt afgespeeld.  |

## Een uitgaand bericht selecteren (antwoordmodus)

De antwoordmodus instellen vanaf het basisstation:







- |   |          |  |
|---|----------|--|
|  | <b>1</b> | Hou de uitgaand bericht-toets ingedrukt tot de interne stem vraagt om het uitgaand bericht te kiezen.  |
|  | <b>2</b> | Druk op de terugspoeltoets voor uitgaand bericht 1 of verderspoeltoets voor uitgaand bericht 2. Het geselecteerde uitgaand bericht zal worden weergegeven. |

De antwoordmodus instellen vanaf het basisstation:

- |   |          |   |
|---|----------|---|
|    | <b>1</b> | Open het menu.  |
|   | <b>2</b> | Kies "ANTW. INSTEL" en bevestig.  |
|   | <b>3</b> | Kies "ANTW MODE" en bevestig.   |
|   | <b>4</b> | Selecteer "ANTW & OPN" voor uitgaand bericht 1 of "ENKEL BEANTW" voor uitgaand bericht 2 en bevestig. |

## De dag instellen

Tijdens het afspelen van de berichten zult u de datum en de tijd horen waarop de berichten zijn opgenomen. De tijd wordt ingesteld door de interne klok (zie "6.8 De tijd instellen"), maar de datum moet apart worden ingesteld:

- |   |          |                                  |
|---|----------|----------------------------------|
|    | <b>1</b> | Open het menu.                   |
|     | <b>2</b> | Kies "ANTW. INSTEL" en bevestig. |
|   | <b>3</b> | Kies "DATUM INSTEL" en bevestig. |
|   | <b>4</b> | Stel de datum in en bevestig.    |

## 9.2 Werking

Wanneer er een oproep binnenkomt en het antwoordapparaat is aangeschakeld, zal na het aantal ingestelde beltonen, het antwoordapparaat automatisch de lijn nemen.

- Als uitgaand bericht 1 is geselecteerd, zal deze worden afgespeeld. Na het bericht zal er een biep signaal te horen zijn en kan de opbeller een boodschap inspreken (van max. 3 minuten).
- Als uitgaand bericht 2 is geselecteerd, zal deze worden afgespeeld. Na de biepton zal de lijn automatisch verbroken worden! Er is geen mogelijkheid om een boodschap in te spreken.



*Indien tijdens de opname 8 seconden lang niets wordt gezegd, wordt de verbinding automatisch verbroken!*



*Indien er te veel ruis aanwezig is kan het zijn de opname niet automatisch stopt. Druk dan op de Stop-toets '■' op de basis om de opname manueel te stoppen, of neem de lijn.*

## Meeluisterfunctie op basiseenheid en handset (Call screening)

Deze functie is handig als u alleen bepaalde oproepen wilt beantwoorden. Tijdens de inkomende oproep is het mogelijk om de oproep via het basisstation en de handset te screenen om te horen wie er belt. Op het basisstation kunt u het uitgaande bericht en de beller die een bericht achterlaat, horen als het luidsprekervolume niet is ingesteld op een minimaal niveau.

- |   |          |  |
|---|----------|--|
|  | <b>1</b> | Druk op OK als "SCREENING?" verschijnt om de beller op de handset horen. |
|   | <b>2</b> | Druk op de wis-toets om het screenen te stoppen.                         |

## Memoboodschap opnemen

Memoboodschappen kunnen aanzien worden als een inkomende boodschap die later opgevraagd kan worden door de gebruiker. De maximale opname duur van een memo is 3 minuten.

- |   |  |
|---|--|
| <p>↔/OK</p> <p>▲▼ ↔/OK</p> <p>▲▼ ↔/OK</p> <p>▲▼ ↔/OK</p> <p>#</p> | <ol style="list-style-type: none"> <li><b>1</b> Open het menu.</li> <li><b>2</b> Kies "ANTW. INSTEL" en bevestig.</li> <li><b>3</b> Kies "MEMO OPN" en bevestig.</li> <li><b>4</b> De interne stem zal u vragen om de opname van de memo te starten na de pieptoon.</li> <li><b>5</b> Druk op de '#'-toets om de opname te stoppen.</li> </ol> |
|---|--|

## Inkomende berichten en memo's afspelen

Op het basisstation:

- |                   |  |
|-------------------|--|
| <p>▶</p> <p>▶</p> | <ol style="list-style-type: none"> <li><b>1</b> Druk kort op de play-toets om alle boodschappen en memo's weer te geven.</li> <li><b>2</b> Druk 2 seconden op de play-toets om enkel de nieuwe boodschappen en memo's weer te geven.</li> </ol> <p>Voor elke boodschap zal de interne stem de dag en het uur van de binnengekomen boodschap weergeven.</p> |
|-------------------|--|

Tijdens het afspelen, kan u:

- |   |  |
|---|--|
| <p>◀◀</p> <p>◀◀</p> <p>■</p> <p>∅</p> <p>▶</p> <p>▶</p> <p>▶▶</p> | <ul style="list-style-type: none"> <li>• Druk 1 keer op de terugspoeltoets om naar het begin van de huidige boodschap te gaan.</li> <li>• Druk 2 keer op de terugspoeltoets om naar het vorige bericht te gaan.</li> <li>• Druk op de stop-toets om de weergave te stoppen.</li> <li>• Druk op de wis-toets om het huidige bericht te wissen</li> <li>• Druk op de play/pauze-toets om de weergave te onderbreken te drukken. Druk nogmaals op de play/pauze-toets om de weergave verder te zetten.</li> <li>• Druk op de verderspoeltoets om naar het volgende bericht te gaan.</li> </ul> <p>Nadat u alle berichten hebt beluisterd, zal de interne stem u vragen om alle berichten te wissen.</p> |
| <p>∅</p> <p>■</p>   | <ul style="list-style-type: none"> <li>• Druk op de wis-toets om te bevestigen. Nadat u op wissen hebt gedrukt, bevestigt de interne stem dat alle berichten zijn gewist.</li> <li>• Druk op de stop-toets om te annuleren.</li> </ul>   |

On the handset:.

- |  |  |
|--|--|
| <p>↔/OK</p> <p>▲▼ ↔/OK</p> <p>▼</p> <p>↔/OK</p> <p>⊗/C</p> | <ol style="list-style-type: none"> <li><b>1</b> Open het menu.</li> <li><b>2</b> Kies "BER AFSPELEN" en bevestig.</li> <li><b>3</b> Het aantal nieuwe berichten zal worden weergegeven, druk op de omlaag-toets om alle berichten te zien (nieuwe en oude berichten).</li> <li><b>4</b> Druk op de OK-toets om een bericht af te spelen.</li> <li><b>5</b> Na het afspelen, zal de interne stem vragen om alle berichten te wissen door op de wis-toets te drukken.</li> </ol> |
|--|--|

### 9.3 Bediening vanop afstand

Het antwoordapparaat kan slechts vanop afstand bediend worden via een telefoon met druktoetsen (DTMF toonkiessysteem). De bediening vanop afstand is menu gestuurd via de interne stem.

#### De bediening vanop afstand starten



\*



1

**1** Bel naar uw toestel.

Het antwoordapparaat neemt de oproep aan, u hoort de meldtekst en een biep.

**2** Druk na de biep op het sterretje van uw toestel. Een stem zal vragen om de VIP code in te geven.

**3** Druk langzaam uw VIP-code in (standaard = "123").

- Indien de VIP-code incorrect is, zal het toestel dit melden en vragen om de code opnieuw in te geven.

**4** Indien de VIP-code correct is en er zijn nieuwe boodschappen, zal het toestel automatisch het aantal vermelden en de boodschappen weergeven. Wanneer alle boodschappen zijn weergegeven zal het toestel vragen om op "5" te drukken om alle weergegeven boodschappen te wissen. Druk op "1" om het hoofdmenu weer te geven.

- Indien er geen nieuwe boodschappen zijn zal het toestel dit ook vermelden en vragen om op "1" te drukken voor hoofdmenu.

#### Hoofdmenu:

1

Druk op "1" om het hoofdmenu te beluisteren.

2

Druk op "2" om alle berichten weer te geven.

3

Druk op "3" om nieuwe berichten weer te geven.

4

Druk op "4" om terug te spoelen.

5

Druk op "5" om het bericht te verwijderen.

6

Druk op "6" om verder te spoelen.

7

Druk op "7" om antwoord in of uit te schakelen.

8

Druk op "8" om het uitgaand bericht menu te beluisteren.

9

Druk op "9" om een nieuwe VIP-code in te stellen.



*Het is niet noodzakelijk om het volledig menu te beluisteren alvorens een opdracht te geven.*

#### Uitgaand bericht menu

Druk op '8' voor het uitgaand bericht menu. Het toestel zal het volgende menu weergeven:

2

Druk op "2" om het uitgaand bericht weer te geven.

3

Druk op "3" om uitgaand bericht 1 op te nemen.

4

Druk op "4" om uitgaand bericht 2 op te nemen.

5

Druk op "5" om uitgaand bericht 1 te selecteren.

6

Druk op "6" om uitgaand bericht 2 te selecteren.

8

Druk op "8" om het uitgaand bericht menu opnieuw te beluisteren.

1

Druk op "1" om het hoofdmenu opnieuw te beluisteren.



**VIP-code instellen**

- \* **5** Het toestel zal u vragen om op ‘\*’ te drukken om de VIP-code te wijzigen. Druk op ‘\*’.
-  **6** Gebruik de toetsen om de nieuwe VIP-code in te geven na de toon.
- # **7** Druk op ‘#’ ter confirmatie.
- 1 **8** Het toestel zal u vragen om "1" te drukken voor hoofdmenu.

**10 Probleemoplossing**

| Symptoom   | Mogelijke oorzaak                                | Oplossing   |
|--|--|---|
| Geen weergave  | Batterijen zijn leeg                             | Controleer de plaatsing van de batterijen                         |
|  |  | Laad de batterijen op   |
|  | Handset is uitgeschakeld                         | Schakel de handset in   |
| Geen toon  | Telefoonkabel is slecht aangesloten              | Controleer de aansluiting van de telefoonkabel                    |
|  | De lijn is bezet door een andere handset         | Wacht totdat de andere handset het gesprek heeft beëindigd        |
| Het pictogram  knippert | Handset is buiten bereik                         | Breng de handset dichterbij de buurt van het basisstation         |
|  | Het basisstation heeft geen stroom               | Controleer de aansluiting van de stroomkabel bij het basisstation |
|  | De handset is niet aangemeld op het basisstation | Meld de handset aan bij het basisstation                          |
| Basisstation of handset laat geen beltoon horen  | Het beltoonvolume staat uit of is te laag        | Pas het volume van de beltoon aan                                 |
| De toon is goed, maar er is geen verbinding  | De belmodus is fout                              | De belmodus aanpassen (puls/toon)                                 |
| Niet mogelijk om een gesprek naar de binnencentrale (PABX) door te schakelen                             | De flashtijd is te kort of te lang               | De flashtijd wijzigen   |
| De telefoon reageert niet op het indrukken van de toetsen  | Gebruikersfout                                   | Verwijder de batterijen en plaats ze weer terug                   |

## 11 Technische eigenschappen

|                                |  |
|--------------------------------|--|
| Standaard                      | <b>DECT(Digital Enhanced Cordless Telecommunications)</b><br><b>GAP (Generic Access Profile)</b> |
| Frequentiebereik               | 1880 MHz tot 1900 MHz  |
| Aantal kanalen                 | 120 duplexkanalen  |
| Modulatie                      | GFSK   |
| Spraakcodering                 | 32 Kbit/s  |
| Emissievermogen                | 10 mW (gemiddeld vermogen per kanaal)  |
| Bereik                         | maximaal 300 m in open ruimten / 10-50 m binnenshuis   |
| Aantal handsets                | Maximaal 5   |
| Netspanning basisstation       | 230 V / 50 Hz / 6,5 V gelijkstroom 300 mA  |
| Batterijen van de handset      | 2 oplaadbare batterijen AAA, NiMh 1,2 V, 550 mA  |
| Autonomie van handset          | 200 uur in stand-by  |
| Gesprekstijd van handset       | 10 uur   |
| Normale gebruiksomstandigheden | +5 °C tot +45 °C   |
| Belmodus                       | Puls/Toon  |
| Flashtijd                      | 100 of 250 ms  |

## 12 Garantie

### 12.1 Garantietermijn

De Topcom-toestellen hebben een garantietermijn van 24 maanden. De garantietermijn gaat in op de dag waarop het nieuwe toestel wordt aangeschaft. De garantie op de batterijen is beperkt tot 6 maanden na aankoop. Verbruiksartikelen en defecten die een verwaarloosbaar effect hebben op de werking of waarde van het toestel worden niet gedekt door de garantie.

De garantie moet worden bewezen door het kunnen voorleggen van de originele aankoopbon waarop de aankoopdatum en het toestelmodel staan aangegeven.

### 12.2 Afwikkeling van garantieclaims

Een defect toestel moet worden geretourneerd aan het onderhoudscentrum van Topcom, samen met een geldige aankoopbon.

Als het toestel defect raakt tijdens de garantietermijn, zal Topcom of een van haar officieel aangewezen servicecentra defecten ingevolge materiaal- of fabricagefouten kosteloos repareren. Topcom zal naar eigen inzicht voldoen aan haar garantieverplichtingen door de defecte toestellen, of onderdelen ervan, te repareren of te vervangen. In het geval van vervanging kunnen de kleur en het model verschillend zijn van het oorspronkelijk aangeschafte toestel.

De oorspronkelijke aankoopdatum bepaalt wanneer de garantietermijn ingaat. De garantietermijn wordt niet verlengd als het toestel wordt vervangen of gerepareerd door Topcom of een van haar aangewezen servicecentra.

### 12.3 Garantiebeperkingen

Schade of defecten als gevolg van een onjuiste behandeling of onjuist gebruik en schade als gevolg van het gebruik van niet-originele onderdelen of accessoires die niet worden aanbevolen door Topcom, vallen buiten de garantie.

De draadloze telefoons van Topcom zijn uitsluitend geschikt voor gebruik met oplaadbare batterijen. De schade door het gebruik van normale, niet-oplaadbare batterijen valt buiten de garantie.

De garantie dekt geen schade te wijten aan externe factoren, zoals bliksem, water en brand, noch enige tijdens transport veroorzaakte schade.

Er kan geen aanspraak worden gemaakt op garantie als het serienummer op de toestellen is veranderd, verwijderd of onleesbaar gemaakt.

Alle garantieclaims zullen ongeldig worden wanneer het toestel wordt gerepareerd, veranderd of aangepast door de koper of door onbevoegde, niet officieel door Topcom erkende onderhoudscentra.

## 13 Afvoeren van het toestel (milieu)



Na afloop van de levenscyclus van het product mag u het niet met het normale huishoudelijke afval weggooien, maar moet u het naar een inzamelpunt brengen voor recycling van elektrische en elektronische apparatuur. Dit wordt aangeduid door het symbool op het product, in de handleiding en/of op de verpakking.

Sommige materialen waaruit het product is vervaardigd, kunnen worden hergebruikt als u ze naar een inzamelpunt brengt. Door onderdelen of grondstoffen van gebruikte producten te hergebruiken, levert u een belangrijke bijdrage aan de bescherming van het milieu.

Wend u tot de plaatselijke overheid voor meer informatie over de inzamelpunten bij u in de buurt.

## 14 Reinigen

Reinig de telefoon met een vochtige doek of met een antistatische doek. Gebruik nooit reinigingsmiddelen of agressieve oplosmiddelen.

## Français

### 1 Instructions de sécurité

- Utilisez uniquement la fiche du chargeur fournie. N'utilisez pas d'autres chargeurs, au risque d'abîmer les éléments de batterie.
- Insérez uniquement des piles rechargeables du même type. N'utilisez jamais de piles ordinaires non-rechargeables. Insérez des piles rechargeables en respectant la polarité (indiquée dans le compartiment à piles du combiné).
- Ne touchez pas les contacts du chargeur et de la fiche avec des objets pointus ou métalliques.
- Le fonctionnement de certains appareils médicaux pourrait être altéré.
- Le combiné peut provoquer un bourdonnement désagréable dans les prothèses auditives.
- N'installez pas la base dans une pièce humide ou à moins d'1,5 m d'une source d'eau. Veillez à ce que le combiné reste sec.
- N'utilisez pas le téléphone dans un environnement exposé à des risques d'explosion.
- Jetez les piles et entretenez le téléphone dans le strict respect de l'environnement.
- Comme ce téléphone est indisponible en cas de coupure de courant, vous devez utiliser un téléphone autonome -pour les appels urgents, un téléphone mobile par exemple.

### 2 Pour commencer

#### 2.1 Comment utiliser ce mode d'emploi ?

Ce mode d'emploi adopte les règles suivantes pour clarifier les instructions :

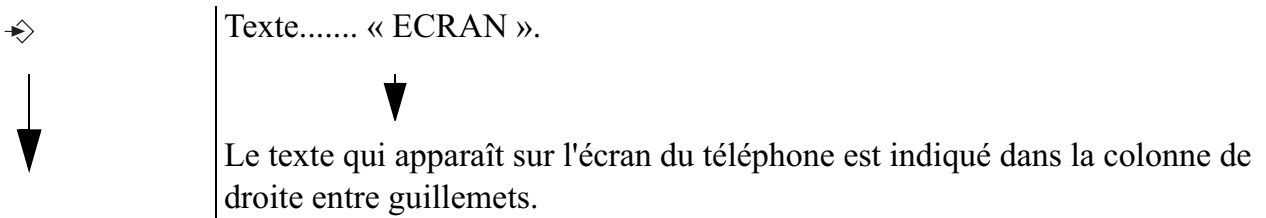

Touche à enfoncer.

#### 2.2 Installation de la base

Pour installer la base, procédez comme suit :

- 1** Branchez une extrémité de l'adaptateur dans la prise de courant et l'autre extrémité dans la prise d'adaptateur à l'arrière de la base.
- 2** Branchez une extrémité du câble téléphonique dans la prise téléphonique murale et l'autre extrémité en dessous de la base.
- 3** Placez le câble téléphonique et le câble d'alimentation dans les guides de la base comme indiqué sur la figure 2A.

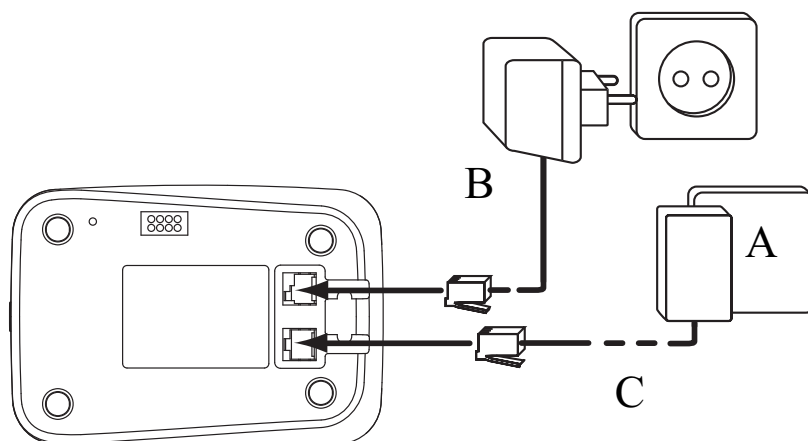

- 2A Vue arrière de la base -
- A. Prise murale du téléphone
  - B. Câble d'alimentation
  - C. Câble téléphonique

### 2.3 Installation du chargeur

- 1 Insérez l'adaptateur dans la prise murale.

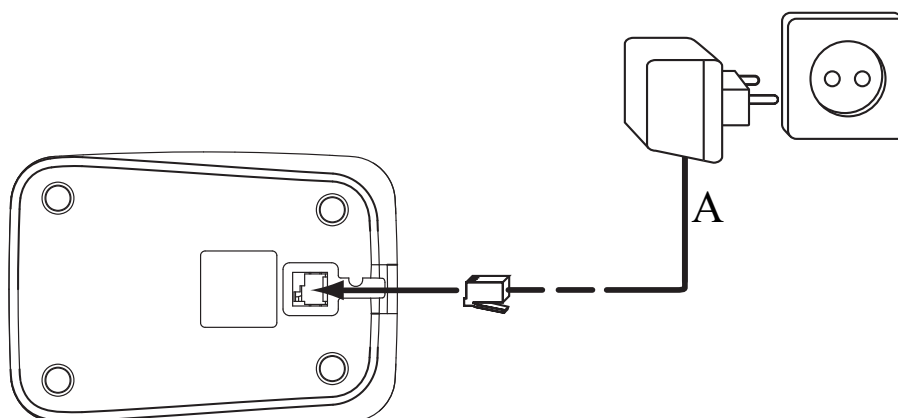

- 2C Chargeur -
- A. Adaptateur avec câble d'alimentation

### 2.4 Installation du combiné

- 1 Ouvrez le compartiment à piles comme illustré sur la figure 2B.
- 2 Insérez les piles en respectant la polarité (+ et -).
- 3 Refermez le compartiment à piles.
- 4 Laissez le combiné sur la base pendant 20 heures.

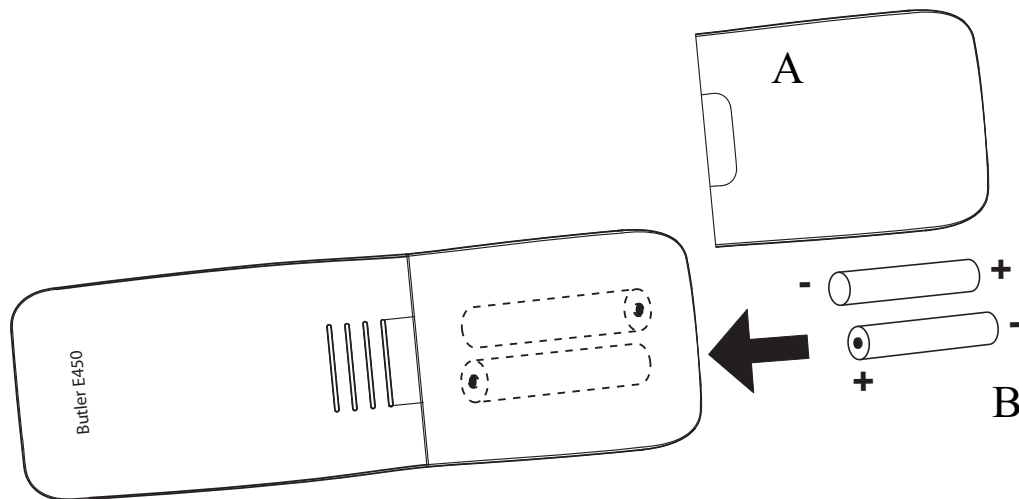

- 2B Vue arrière du combiné -

A. Couvercle

B. Piles rechargeables



Avant la première utilisation du téléphone, assurez-vous au préalable que la batterie a pu se charger pendant 20 heures. À défaut, le téléphone ne fonctionnera pas de manière optimale.

## 2.5 Touches/voyants

### Combiné

1. Ecran
2. Menu / Touche OK
3. Touche Haut/ Recomposition / Pause
4. Touche Répertoire
5. Touches Alphanumériques
6. Touche INT
7. Touche marche/arrêt / Flash
8. Verrouillage du clavier
9. Touche Bas / Journal des appels
10. Touche Prise d'appel / Fin d'appel
11. Main libres
12. Touche Mute / Effacer

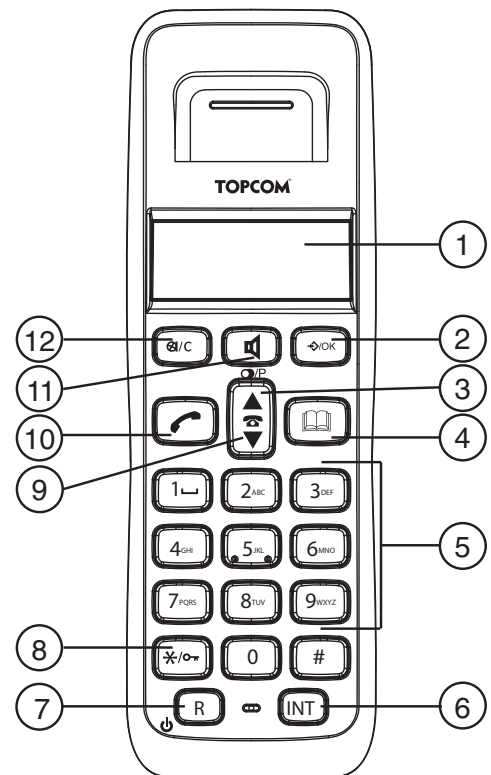

- 2C Combiné -

### Ecran

En mode veille, l'écran affiche l'heure et le numéro du combiné :

12-05 HS1



- 2D Ecran -





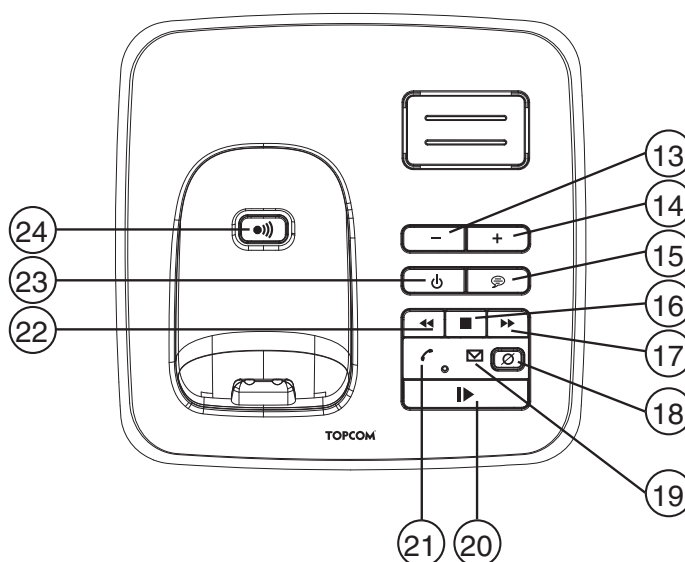









## Base

- 13. Diminuer volume base
- 14. Augmenter volume base
- 15. Message sortant
- 16. Bouton arrêt
- 17. Bouton avancer
- 18. Touche effacer
- 19. LED réponse marche/arrêt
- 20. Bouton lecture / pause
- 21. LED en service / sous tension
- 22. Bouton "skip back"
- 23. Répondeur marche/arrêt
- 24. Touche paging



- 2E Base -

## 2.6 Symboles

|   |   |   |   |
|---|---|---|---|
|    | Prise d'appel ; vous êtes en ligne                              |    | Le clavier du combiné est verrouillé.                                 |
| EXT   | Appel externe   |   | Vous êtes dans le répertoire  |
| INT   | Appel interne   |  | Batterie faible   |
|  | Nouveaux numéros de la liste d'appels                           |  | Batterie à moitié chargée   |
|  | Appel suivi d'une réponse                                       |  | Batterie pleine   |
|  | Appel sans réponse  |  | Batterie vide   |
|  | Vous êtes dans le menu.   |  | Combiné à portée de la base   |
|  | Indique que le numéro affiché déborde de l'écran (12 chiffres). |   | L'antenne clignote quand le combiné n'est pas enregistré sur la base. |
|  | Répondeur est allumé  |   |   |

## 2.7 LED de la base

LED "En service/sous tension"  (20) a la fonction suivante :

|                     |                              |
|---------------------|------------------------------|
| Désactivé/Off       | La base n'est pas alimentée. |
| Clignotement lent   | Prise d'appel ou sonnerie.   |
| Clignotement rapide | Enregistrement en cours.     |

LED "Réponse marche/arrêt"  (18) a la fonction suivante:

|                     |                                     |
|---------------------|-------------------------------------|
| Désactivé           | Le répondeur est éteint.            |
| Activé              | Le répondeur est allumé.            |
| Clignotement lent   | Il y a de nouveaux messages.        |
| Clignotement rapide | La mémoire du répondeur est pleine. |

## 2.8 Navigation dans le menu

Le Butler E450 intègre un système de menus très convivial. Chaque menu aboutit à une série d'options. L'arborescence des menus est illustrée au paragraphe suivant.

- ↵/OK

**1** Le combiné étant allumé et en mode de veille, appuyez sur la touche contextuelle pour accéder au menu principal.
- ▲▼

**2** Faites défiler l'écran jusqu'à l'option de menu souhaitée. Les options du menu défilent en boucle (la première s'affiche à nouveau après la dernière).
- ↵/OK

**3** Appuyez sur la touche OK pour afficher d'autres options ou pour valider le réglage affiché.
- ⊗/C

Appuyez sur la touche Effacer pour revenir au niveau précédent dans le menu.



## 2.9 Organisation des menus

| Menu                        | Sous-menus  |
|-----------------------------|---|
| Lecture Msg (Play Messages) | Nouveaux (New MSG)<br>Tous (All MSG)  |
| Répertoire (Phonebook)      | Ajouter (Add Entry)<br>Modifier (Modify Entry)<br>Supprimer (Delete Entry)  |
| Répondeur (TAM Settings)    | Marche/Arrêt (Ans On/Off)<br>Mode Répond (Ans Mode)<br>Enreg Memo (Memo Rec)<br>Régl Annonce (OGM Settings)<br>Régl Jour (Day Settings)<br>Nbr Sonn. (Ans Delay)<br>Code Acces (Remote Code)  |
| Réglages (Setup)            | Volume base (Base Volume)<br>Mélodie base (Base Melody)<br>Supp combiné (Del Handset)<br>Code PIN (PIN Code)<br>Numérotation (Dial Mode)<br>Regl. défaut (Default)  |
| Combiné (Handset)           | Bips (Beep)<br>Vol son int (Int Ring Vol)<br>Vol son ext (Ext Ring Vol)<br>Mélodie int (Int Melody)<br>Mélodie ext (Ext Melody)<br>Réponse auto (Auto Answer)<br>Nom combiné (Name)<br>Langue (Language)<br>Verr clavier (Keylock?) |
| Date - Heure (Date - Time)  | Réglage date (Date Set)<br>Regl. heure (Clock Set)<br>Régl. réveil (Alarm Set)  |
| Déclarer (Register)         | Choix base (Select Base)<br>Décl. base (Reg Base)   |









## 3 Utilisation du téléphone

### 3.1 Mise en/hors service du combiné



- |   |  |
|---|--|
|  | <b>1</b> Appuyez sur la touche marche/arrêt du combiné pendant 2 secondes. Le combiné se met à chercher la base. |
|  | <b>2</b> Appuyez sur la touche marche/arrêt et maintenez-la enfoncée pendant 3 secondes. L'écran s'éteint.       |

### 3.2 Modification de la langue des menus

- |   |  |
|---|--|
|    | <b>1</b> Ouvrez le menu.                                   |
|   | <b>2</b> Sélectionnez COMBINE (HANDSET) et validez.        |
|   | <b>3</b> Sélectionnez LANGUE (Language) et validez.        |
|   | <b>4</b> Sélectionnez la langue de votre choix et validez. |





### 3.3 Recevoir un appel

Pour prendre l'appel :



- |   |   |
|---|---|
|    | <b>1</b> Appuyez sur la touche prise d'appel.<br>OU<br>Retirez le combiné de sa base si vous avez activé la fonction Réponse auto (Auto answer). (Se reporter à “6.5 Réponse automatique” )<br>Vous êtes en communication avec votre correspondant. |
|  | <b>2</b> Appuyez sur la touche fin d'appel pour raccrocher ou replacez le combiné sur sa base.  |

### 3.4 Passer un appel téléphonique externe



Composition directe

- |   |  |
|---|--|
|  | <b>1</b> Appuyez sur la touche prise d'appel pour lancer l'appel.                              |
|  | <b>2</b> Composez le numéro de téléphone.  |
|  | <b>3</b> Appuyez sur la touche fin d'appel pour raccrocher ou replacez le combiné sur sa base. |
|  | <b>4</b> Pour corriger un numéro, utilisez le bouton effacer pour effacer un chiffre erroné.   |

Précomposition



- |   |  |
|---|--|
|  | <b>1</b> Composez le numéro de téléphone.  |
|  | <b>2</b> Appuyez sur la touche prise d'appel pour lancer l'appel.                              |
|  | <b>3</b> Appuyez sur la touche fin d'appel pour raccrocher ou replacez le combiné sur sa base. |

### 3.5 Passer un appel téléphonique interne

- |   |  |
|---|--|
|  | <b>1</b> Appuyez sur la touche Appel interne.  |
|  | <b>2</b> Saisissez le numéro du combiné interne (entre 1 et 5).                                |
|  | <b>3</b> Appuyez sur la touche fin d'appel pour raccrocher ou replacez le combiné sur sa base. |

### 3.6 Transfert d'appel interne



Transfert d'un appel externe vers un autre combiné.

- |   |  |
|---|--|
| INT<br><br> | <ol style="list-style-type: none"> <li><b>1</b> Appuyez sur la touche Appel interne.</li> <li><b>2</b> Sélectionnez le numéro du combiné interne (1 à 5), l'appelant externe est mis en attente.</li> <li><b>3</b> Dès que l'autre combiné prend l'appel, appuyez sur la touche de fin d'appel pour raccrocher de votre côté et transférer l'appel.</li> </ol> |
| INT<br>  | <p>Si le correspondant interne ne décroche pas, appuyez de nouveau sur la touche d'appel interne pour reprendre la conversation avec l'appelant externe en ligne.</p> <ol style="list-style-type: none"> <li><b>4</b> Appuyez sur la touche fin d'appel pour raccrocher ou replacez le combiné sur sa base.</li> </ol>   |

### 3.7 Conférence téléphonique

Cette fonction n'est disponible que si plusieurs combinés sont enregistrés sur la base! Vous pouvez alors converser simultanément avec un correspondant interne et un correspondant externe.

Pendant un appel externe :

- |   |  |
|---|--|
| INT<br><br># | <ol style="list-style-type: none"> <li><b>1</b> Appuyez sur la touche appel interne.</li> <li><b>2</b> Saisissez le numéro du combiné interne (entre 1 et 5).</li> <li><b>3</b> Dès que l'autre combiné prend l'appel, appuyez sur la touche “# “ et maintenez-la enfoncée.</li> </ol>                                 |
| INT<br>    | <p>Si le correspondant interne ne décroche pas, appuyez de nouveau sur la touche d'appel interne pour reprendre la conversation avec l'appelant externe en ligne.</p> <ol style="list-style-type: none"> <li><b>4</b> Appuyez sur la touche fin d'appel pour raccrocher ou replacez le combiné sur sa base.</li> </ol> |

### 3.8 Mode mains libres

Vous pouvez avoir une conversation avec votre correspondant sans décrocher le combiné.

- |   |   |
|---|---|
|  | <ol style="list-style-type: none"> <li><b>1</b> Appuyez sur la touche main libres pendant l'appel pour activer ou désactiver le mode mains libres.</li> </ol> |
|---|---|

### 3.9 Volume du haut-parleur pendant un appel

- |   |   |
|---|---|
|  | <ol style="list-style-type: none"> <li><b>1</b> Au cours d'une conversation, appuyez sur la touche haut ou bas pour modifier le volume en conséquence.</li> </ol> |
|---|---|



*Le volume 'Mains libres' peut également être réglé au niveau du combiné comme décrit plus haut.*

### 3.10 Affichage de la durée d'un appel

La durée de l'appel est affichée après 15 secondes. Elle est exprimée en minutes et secondes. A la fin de chaque appel, la durée totale est affichée pendant 5 secondes.

### 3.11 Désactivation du microphone

Il est possible de désactiver le micro pendant une conversation.



- 1 Appuyez sur la touche Mute. Vous pouvez parler librement sans être entendu par l'appelant.

L'écran affiche « DESACTIVATION MICROPHONE ».



- 2 Appuyez de nouveau sur la touche Désactivation Microphone pour repasser en mode normal.

### 3.12 Touche Pause

Lors de la numérotation d'un numéro, vous pouvez ajouter une pause entre deux chiffres :



- 1 Appuyez pendant 2 secondes sur la touche de rappel/pause.

### 3.13 Localisation d'un combiné (fonction paging)



- 1 Appuyez sur la touche paging de la base.

Tous les combinés déclarés avec la base sonneront.



- 2 Appuyez sur une touche quelconque du combiné pour interrompre la sonnerie.

### 3.14 Mémoire de rappel

Vous pouvez recomposer un numéro quelconque parmi les 10 derniers numéros appelés. Si vous avez mémorisé un nom dans le répertoire pour l'associer au numéro, c'est le nom qui sera affiché à la place.



- 1 Appuyez sur la touche recomposition.



- 2 Sélectionnez un numéro. Si le numéro est dans le répertoire, le nom associé s'affichera.



Quand le nom s'affiche, vous pouvez basculer entre le nom et le numéro en appuyant sur la touche OK !



- 3 Appuyez sur la touche prise d'appel pour lancer l'appel.



- 4 Appuyez sur la touche fin d'appel pour revenir au mode veille.

### 3.15 Utilisation du clavier alphanumérique

Avec votre téléphone, vous pouvez également saisir des caractères alphanumériques. Cette fonction peut vous servir pour saisir un nom dans le répertoire, attribuer un nom au combiné, etc. Pour sélectionner une lettre, appuyez sur la touche correspondante autant de fois que nécessaire. Par exemple, pour sélectionner "A", appuyez sur "2" une seule fois. Pour écrire un "B", appuyez sur "2" deux fois de suite, etc.

Pour écrire "A" puis "B" consécutivement, appuyez sur "2" une seule fois, attendez que le curseur avance d'une position, puis appuyez sur "2" deux fois.

Au cours de la saisie de texte, le caractère disponible sous chaque touche apparaît au bas de l'écran.



Appuyez sur "1" pour insérer un espace.



Appuyez sur le bouton effacer pour effacer un caractère.







**Les caractères accessibles au clavier sont les suivants :**

| Touche | Première pression | Deuxième pression | Troisième pression | Quatrième pression | Cinquième pression |
|--------|-------------------|-------------------|--------------------|--------------------|--------------------|
| 1      | espace            | -                 | 1                  |                    |                    |
| 2      | A                 | B                 | C                  | 2                  |                    |
| 3      | D                 | E                 | F                  | 3                  |                    |
| 4      | G                 | H                 | I                  | 4                  |                    |
| 5      | J                 | K                 | L                  | 5                  |                    |
| 6      | M                 | N                 | O                  | 6                  |                    |
| 7      | P                 | Q                 | R                  | S                  | 7                  |
| 8      | T                 | U                 | V                  | 8                  |                    |
| 9      | W                 | X                 | Y                  | Z                  | 9                  |
| 0      | 0                 |                   |                    |                    |                    |





## 4 Répertoire (Phonebook)

Chaque combiné peut mémoriser jusqu'à 50 noms et numéros. Les noms peuvent comprendre jusqu'à 12 caractères et les numéros, jusqu'à 20 chiffres. Pour saisir des caractères alphanumériques, reportez-vous à la section "3.15 Utilisation du clavier alphanumérique".

### 4.1 Pour ajouter une entrée dans le répertoire

- |  |  |
|--|--|
|       | <b>1</b> Accédez au menu.  |
|  →/OK | <b>2</b> Sélectionnez REPERTOIRE (PHONEBOOK) et validez.   |
|  →/OK | <b>3</b> Sélectionnez AJOUTER (ADD ENTRY) et validez.  |
|  →/OK | <b>4</b> Saisissez un nom et validez.  |
|       | Appuyez sur la touche touche mute/effacer et maintenez-la enfoncée pour sortir du menu sans prendre en compte les modifications. |
|  →/OK | <b>5</b> Saisissez le numéro et validez.   |
|  →/OK | <b>6</b> Sélectionnez une mélodie (1-5) et validez.  |

### 4.2 Pour composer une entrée à partir du répertoire

- |   |   |
|---|---|
|  | <b>1</b> Appuyez sur la touche Répertoire.  |
|  | <b>2</b> Sélectionnez un nom ou saisissez la première lettre du nom. (La liste défile dans l'ordre alphabétique.) |
| →/OK  | Appuyez sur la touche OK si vous voulez d'abord afficher le numéro de téléphone.                                  |
| →/OK  | Si le numéro de téléphone compte plus de 12 chiffres, appuyez encore sur OK pour voir le numéro complet.          |
|  | <b>3</b> Appuyez sur la touche prise d'appel pour lancer l'appel.   |
|  | <b>4</b> Appuyez sur la touche fin d'appel pour raccrocher ou replacez le combiné sur sa base.                    |

### 4.3 Pour modifier un nom et un numéro

- |               |          |   |
|---------------|----------|---|
| →/OK          | <b>1</b> | Accédez au menu.  |
| ▲▼ →/OK       | <b>2</b> | Sélectionnez REPERTOIRE (PHONEBOOK) et validez.                           |
| ▲▼ →/OK       | <b>3</b> | Sélectionnez MODIFIER (MODIFY ENTRY) et validez.                          |
| ▲▼            | <b>4</b> | Sélectionnez le nom à modifier et validez.                                |
| ⊗/C 4m 5m 6m  | <b>5</b> | Effacez les caractères non voulus et saisissez le nouveau nom. Confirmez. |
| →/OK          | <b>6</b> | Saisissez le nouveau numéro et validez.                                   |
| 4m 5m 6m →/OK | <b>7</b> | Sélectionnez une mélodie (1-5) et validez.                                |
| ▲▼ →/OK       |          |   |

### 4.4 Effacez une entrée dans le répertoire

- |          |          |   |
|----------|----------|---|
| →/OK     | <b>1</b> | Ouvrez le menu.   |
| ▲▼ →/OK  | <b>2</b> | Sélectionnez REPERTOIRE (PHONEBOOK) et validez.   |
| ▲▼ →/OK  | <b>3</b> | Sélectionnez SUPPRIMER (DELETE ENTRY) et validez.   |
| ▲▼ →/OK  | <b>4</b> | Sélectionnez un nom ou saisissez la première lettre du nom et validez. CONFIRMER (CONFIRM) s'affiche à l'écran. |
| →/OK ⊗/C | <b>5</b> | Validez ou annulez.   |

## 5 Identification de l'appelant



*Cette fonction n'est disponible que si vous avez souscrit au service de présentation du numéro. Au besoin, veuillez prendre contact avec votre compagnie de téléphone.*

Quand vous recevez un appel externe, le numéro de téléphone de l'appelant s'affiche sur l'écran du combiné. Le téléphone peut recevoir des appels de type FSK et DTMF. Vous pouvez aussi voir le nom de l'appelant s'il est transmis par le réseau. Si le nom est programmé dans le répertoire, c'est le nom du répertoire qui est affiché.



L'identité de l'appelant est remplacée par la durée de l'appel après 15 secondes de communication. Il est toujours possible d'afficher l'identité de l'appelant après cette période en appuyant plusieurs fois sur la touche OK pour obtenir le nom et le numéro.

Le téléphone peut mémoriser 40 appels dans la liste d'appels (reçus et manqués) que vous pouvez consulter ultérieurement. Cette fonction n'est disponible que si vous avez demandé la fonction d'identification de l'appelant.

Quand la mémoire est pleine, les nouveaux appels remplacent automatiquement les plus anciens appels conservés en mémoire.



Les nouveaux appels ou les appels manqués sont signalés par une icône clignotante sur l'écran.

Pour consulter la liste d'appels :



- 1** Appuyez sur la touche journal des appels.  
Si la liste ne contient aucun appel, l'écran affiche VIDE (EMPTY).



**2** Parcourez la liste des appels. Le nom des appelants sera indiqué si celui-ci a été envoyé par le réseau ou a été mémorisé dans le répertoire. Si vous atteignez la fin de la liste, vous entendez un signal sonore.

Le symbole indique que l'appel a été suivi d'une réponse. Le symbole indique que l'appel est resté sans réponse.



**3** Appuyez sur la touche OK pour afficher le numéro de téléphone.



Si le numéro de téléphone compte plus de 12 chiffres, appuyez encore sur OK pour voir le numéro complet.



**4** Appuyez une nouvelle fois sur OK pour voir l'heure et la date auxquelles l'appel a été reçu.



**5** Appuyez sur la touche OK pour ajouter cette entrée dans le répertoire si elle n'y est pas déjà stockée :

Appuyez sur OK quand l'écran affiche AJOUTER (ADD). Saisissez ou modifiez le nom et appuyez sur OK. Saisissez ou modifiez le numéro de téléphone et appuyez sur OK. Avec les touches haut/bas, sélectionnez la mélodie (1-5) qui sera diffusée lorsque ce numéro vous appelle, puis appuyez sur OK. L'entrée est mémorisée dans le répertoire.



**6** Appuyez sur la touche de prise d'appel pour rappeler un correspondant, lorsque son numéro de téléphone ou son nom s'affiche.

Vous pouvez effacer chaque entrée séparément :



**1** Parcourez jusqu'à l'appel que vous voulez effacer et effacez-le.

L'écran affiche EFFACER (DELETE).



**2** Validez ou annulez.

Pour supprimer toutes les entrées en même temps :



**1** Appuyez longtemps sur la touche de suppression (2 secondes).

L'écran affiche EFFACER TOUT (DELETE ALL).



**2** Validez ou annulez.

## 6 Personnalisez le combiné



*Chaque programmation est confirmée à la fin par un double bip ou un simple bip prolongé. Un double bip confirme la validation de votre choix. Un bip prolongé signifie que la modification n'a pas été prise en compte.*

### 6.1 Reglage du volume de la sonnerie

#### Volume de sonnerie du combiné pour les appels internes/externes

Le volume de sonnerie du combiné peut être réglé distinctement pour les appels externes et internes. Vous pouvez choisir parmi 5 niveaux de volume de sonnerie du combiné, voire même couper totalement le volume.



*Lorsque le combiné se trouve dans la base, celle-ci ne sonne pas lors d'un appel entrant. Par conséquent, si la sonnerie du combiné est désactivée et que le combiné se trouve dans la base, votre téléphone ne sonne plus du tout !*

- |          |          |   |
|----------|----------|---|
| ↵/OK     | <b>1</b> | Ouvrez le menu.   |
| ▲▼ ↵/OK  | <b>2</b> | Sélectionnez COMBINE (HANDSET) et validez.  |
| ▲▼ ↵/OK  | <b>3</b> | Sélectionnez VOL SON INT (INT RING VOL) pour modifier le volume interne ou sur VOL SON EXT (EXT RING VOL) pour modifier le volume externe et validez. |
| ▲▼       | <b>4</b> | Sélectionnez un volume (1 à 5 ou DESACTIVE (OFF)).  |
| ↵/OK ⊗/C | <b>5</b> | Validez ou retournez au menu précédent.   |

## 6.2 Choix de la mélodie de la sonnerie

La base et chaque combiné peuvent chacun émettre une mélodie différente. Les combinés peuvent sonner avec une mélodie différente selon que l'appel est interne ou externe. Vous pouvez choisir parmi 5 mélodies de sonnerie différentes :

- |          |          |   |
|----------|----------|---|
| ↵/OK     | <b>1</b> | Ouvrez le menu.   |
| ▲▼ ↵/OK  | <b>2</b> | Sélectionnez REGLAGES (SETUP) et validez.   |
| ▲▼ ↵/OK  | <b>3</b> | Sélectionnez COMBINE (HANDSET) et validez.  |
| ▲▼ ↵/OK  | <b>4</b> | Sélectionnez MELODIE INT (INT MELODY) pour modifier la mélodie interne ou sur MELODIE EXT (EXT MELODY) pour modifier la mélodie externe et validez. |
| ▲▼       | <b>5</b> | Sélectionnez une mélodie (1 à 5).   |
| ↵/OK ⊗/C | <b>6</b> | Appuyez sur OK pour confirmer ou pour revenir au menu précédent.  |

## 6.3 Activation / Désactivation des bips

Les combinés peuvent émettre un signal sonore à chaque pression de touche, quand les batteries atteignent un niveau faible ou quand ils se trouvent hors de portée.

### Touche enfoncée pour activer/désactiver le bip

- |         |          |  |
|---------|----------|--|
| ↵/OK    | <b>1</b> | Ouvrez le menu.  |
| ▲▼ ↵/OK | <b>2</b> | Sélectionnez COMBINE (HANDSET) et validez.   |
| ▲▼ ↵/OK | <b>3</b> | Sélectionnez BIPS (BEEP) et validez.   |
| ▲▼ ↵/OK | <b>4</b> | Sélectionnez BIP TOUCHE (KEYTONE) et validez.  |
| ▲▼ ↵/OK | <b>5</b> | Sélectionnez ACTIVE (ON) pour activer ou DESACTIVE (OFF) pour désactiver et validez. |

### Niveau faible de batterie

- |         |          |  |
|---------|----------|--|
| ↵/OK    | <b>1</b> | Ouvrez le menu.  |
| ▲▼ ↵/OK | <b>2</b> | Sélectionnez COMBINE (HANDSET) et validez.   |
| ▲▼ ↵/OK | <b>3</b> | Sélectionnez BIPS (BEEP) et validez.   |
| ▲▼ ↵/OK | <b>4</b> | Sélectionnez BATT FAIBLE (LOW BATTERY) validez.                                      |
| ▲▼ ↵/OK | <b>5</b> | Sélectionnez ACTIVE (ON) pour activer ou DESACTIVE (OFF) pour désactiver et validez. |

## Combiné hors de portée

- |         |   |
|---------|---|
| ↵/OK    | <b>1</b> Ouvrez le menu.  |
| ▲▼ ↵/OK | <b>2</b> Sélectionnez COMBINE (HANDSET) et validez.   |
| ▲▼ ↵/OK | <b>3</b> Sélectionnez BIPS (BEEP) et validez.   |
| ▲▼ ↵/OK | <b>4</b> Sélectionnez HORS PORTEE (OUT RANGE) et validez.                                     |
| ▲▼ ↵/OK | <b>5</b> Sélectionnez ACTIVE (ON) pour activer ou DESACTIVE (OFF) pour désactiver et validez. |

## 6.4 Nom du combiné

Vous pouvez modifier le nom affiché sur le combiné pendant le mode veille (max. 9 caractères). Cette fonction vous permet de personnaliser chaque combiné.

- |               |   |
|---------------|---|
| ↵/OK          | <b>1</b> Ouvrez le menu.  |
| ▲▼ ↵/OK       | <b>2</b> Sélectionnez COMBINE (HANDSET) et validez.   |
| ▲▼ ↵/OK       | <b>3</b> Sélectionnez NOM COMBINE (NAME) et validez.  |
| 4= 5= 6= ↵/OK | <b>4</b> Saisissez le nom que vous voulez et validez.   |
| ⊗/C           | Appuyez sur la touche effacer pour effacer un caractère. Appuyez sur la touche du répertoire et maintenez-la enfoncée pour sortir du menu sans prendre en compte les modifications. |
| 📖             |   |

## 6.5 Réponse automatique

Lorsque vous recevez un appel entrant et que le combiné est sur la base, le téléphone prend automatiquement la ligne dès qu'il est soulevé. Cette fonctionnalité est activée par défaut mais elle peut être désactivée :

- |         |   |
|---------|---|
| ↵       | <b>1</b> Ouvrez le menu.  |
| ▲▼ ↵/OK | <b>2</b> Sélectionnez COMBINE (HANDSET) et validez.   |
| ▲▼ ↵/OK | <b>3</b> Sélectionnez REponse AUTO (AUTO ANSWER) et validez.                                  |
| ▲▼ ↵/OK | <b>4</b> Sélectionnez ACTIVE (ON) pour activer ou DESACTIVE (OFF) pour désactiver et validez. |

## 6.6 Réinitialisation du combiné

Il est possible de ramener le téléphone à sa configuration d'origine. Il s'agit de la configuration définie lorsque vous avez déballé le téléphone après son achat.

Pour rétablir les paramètres par défaut :

- |               |   |
|---------------|---|
| ↵/OK          | <b>1</b> Ouvrez le menu.  |
| ▲▼ ↵/OK       | <b>2</b> Sélectionnez RÉGLAGES (Setup) et validez.                        |
| ▲▼ ↵/OK       | <b>3</b> Sélectionnez REGL DEF AUT (DEFAULT) et validez.                  |
| 4= 5= 6= ↵/OK | <b>4</b> Saisissez le code PIN à 4 chiffres (0000 par défaut) et validez. |



## LES PARAMETRES PAR DEFAUT SONT LES SUIVANTS :

|                                     |            |
|-------------------------------------|------------|
| Bips de batterie faible             | Activés    |
| Bips d'avertissement Hors de portée | Désactivés |
| Tonalité touche                     | Activée    |
| Réponse auto                        | Activée    |
| Mélodie interne                     | 1          |
| Volume interne                      | 3          |
| Mélodie externe                     | 3          |
| Volume externe                      | 3          |
| Volume sonore                       | 3          |
| Répertoire                          | Vide       |
| Liste Journal des appels            | Vide       |
| Liste des derniers numéros composés | Vide       |
| Code PIN                            | 0000       |
| Mode Appel                          | DTMF       |
| Verrouillage du clavier             | Désactivé  |



*Le rétablissement des paramètres par défaut efface toutes les entrées du répertoire et du journal des appels. Le code PIN est également réinitialisé à 0000.*

### 6.7 Verrouillage du clavier

Le clavier peut être verrouillé de façon à empêcher toute modification des paramètres et toute composition d'un numéro. L'icône s'affiche sur l'écran quand le clavier est verrouillé.

#### Verrouillage du clavier

- \* | **1** Appuyez sur la touche “\*” et maintenez-la enfoncée pendant 3 secondes. Le clavier est alors verrouillé.

#### Déverrouillage du clavier

- \* | **1** Appuyez sur une touche, PRESSER (PRESS) \* s'affiche sur l'écran.  
**2** Appuyez sur la touche “\*” pendant 3 secondes.

### 6.8 Réglage de l'heure

- /OK | **1** Ouvrez le menu.  
 /OK | **2** Sélectionnez DATE - HEURE (DATE - TIME) et validez.  
 /OK | **3** Sélectionnez REGL HEURE (CLOCK SET) et validez.  
 /OK | **4** Saisissez l'heure (format 24 h) et validez.

### 6.9 Réglage de l'alarme

- /OK | **1** Ouvrez le menu.  
 /OK | **2** Sélectionnez DATE - HEURE (DATE - TIME) et validez.  
 /OK | **3** Sélectionnez REGL REVEIL (ALARM SET) et validez.  
 /OK | **4** Sélectionnez ACTIVE (ON) pour allumer l'alarme et validez.  
 /OK | Saisissez l'heure (au format 24 heures) à laquelle l'alarme doit retentir et validez.  
OU  
 /OK | Sélectionnez DESACTIVE (OFF) pour éteindre l'alarme et validez.

## 7 Réglage Base

### 7.1 Réglage du volume de la sonnerie

#### Volume de sonnerie de la base

Vous pouvez choisir parmi 5 niveaux de volume de sonnerie, voire même couper totalement le volume.

- |          |          |  |
|----------|----------|--|
| ↵/OK     | <b>1</b> | Ouvrez le menu.                                    |
| ▲▼ ↵/OK  | <b>2</b> | Sélectionnez REGLAGES (SETUP) et validez.          |
| ▲▼ ↵/OK  | <b>3</b> | Sélectionnez VOLUME BASE (BASE VOLUME) et validez. |
| ▲▼       | <b>4</b> | Sélectionnez un volume (1 à 5 ou DESACTIVE (OFF)). |
| ↵/OK ⊗/C | <b>5</b> | Validez ou retournez au menu précédent.            |

### 7.2 Choix de la mélodie de la sonnerie

La base et chaque combiné peuvent chacun émettre une mélodie différente. Pour régler la mélodie de la base :

- |          |          |   |
|----------|----------|---|
| ↵/OK     | <b>1</b> | Ouvrez le menu.                                     |
| ▲▼ ↵/OK  | <b>2</b> | Sélectionnez REGLAGES (SETUP) et validez.           |
| ▲▼ ↵/OK  | <b>3</b> | Sélectionnez MELODIE BASE (BASE MELODY) et validez. |
| ▲▼ ↵/OK  | <b>4</b> | Sélectionnez une mélodie (1 à 5).                   |
| ↵/OK ⊗/C | <b>5</b> | Validez ou retournez au menu précédent.             |

### 7.3 Modification du code PIN

Certaines fonctions ne sont accessibles qu'aux utilisateurs connaissant le code PIN. Par défaut, le code PIN est 0000. Pour modifier le code PIN :

- |               |          |   |
|---------------|----------|---|
| ↵/OK          | <b>1</b> | Ouvrez le menu.   |
| ▲▼ ↵/OK       | <b>2</b> | Sélectionnez REGLAGES (SETUP) et validez.                   |
| ▲▼ ↵/OK       | <b>3</b> | Sélectionnez CODE PIN (PIN CODE) et validez.                |
| 4= 5= 6= ↵/OK | <b>4</b> | Saisissez l'ancien code PIN à 4 chiffres et validez.        |
| 4= 5= 6= ↵/OK | <b>5</b> | Saisissez un nouveau code PIN à 4 chiffres et validez.      |
| 4= 5= 6= ↵/OK | <b>6</b> | Saisissez le nouveau code PIN une deuxième fois et validez. |

### 7.4 Pour régler le mode de numérotation

Il existe deux types de modes de numérotation : Numérotation DTMF/tonalités (la plus courante) et composition à impulsions (pour des installations antérieures).

Pour changer le mode de numérotation :

- |         |          |   |
|---------|----------|---|
| ↵/OK    | <b>1</b> | Ouvrez le menu.                                   |
| ▲▼ ↵/OK | <b>2</b> | Sélectionnez REGLAGES (SETUP) et validez.         |
| ▲▼ ↵/OK | <b>3</b> | Sélectionnez NUMEROTATION (DIAL MODE) et validez. |
| ▲▼ ↵/OK | <b>4</b> | Sélectionnez le mode de numérotation et validez.  |

## 7.5 Durée du Flash

Appuyez sur la touche Flash **R** (touche 7 - Figure 2C) pour utiliser certains services sur votre ligne extérieure, tels que « appel en attente » (si ce service est proposé par votre compagnie de téléphone), ou pour transférer les appels téléphoniques lorsque vous utilisez un autocommutateur privé (PABX). La touche Flash **R** produit une brève interruption de la ligne. Vous pouvez régler le flash à 100 ms ou 250 ms..

- |         |          |  |
|---------|----------|--|
| ↵/OK    | <b>1</b> | Ouvrez le menu.  |
| ▲▼ ↵/OK | <b>2</b> | Sélectionnez REGLAGES (SETUP) et validez.  |
| ▲▼ ↵/OK | <b>3</b> | Sélectionnez la TOUCHE R (RECALL) et validez.  |
| ▲▼ ↵/OK | <b>4</b> | Sélectionnez REGLAGE 1 (RECALL1) pour un flash court (100 ms) ou REGLAGE 2 (RECALL2) pour un flash long (250 ms) et validez. |

## 8 Gestion de plusieurs combinés

### 8.1 Ajout d'un nouveau combiné



*Cette opération n'est nécessaire que si vous avez supprimé l'enregistrement d'un combiné ou si vous en avez acheté un nouveau.*

Vous pouvez enregistrer de nouveaux combinés sur la base si ces combinés prennent en charge le protocole DECT GAP.

La base peut gérer un maximum de 5 combinés. Si vous possédez déjà 5 combinés et que vous souhaitez en ajouter un autre ou changer l'un d'eux, vous devez d'abord supprimer un combiné, puis associer le nouvel exemplaire.

Placer la base en mode d'enregistrement :

- |     |          |  |
|-----|----------|--|
| ••• | <b>1</b> | Appuyez sur la touche paging qui se trouve sur la base et maintenez-la enfoncée pendant 6 secondes. La base émet alors un signal sonore. |
| ☎   |          | La LED sur la base se met à clignoter pendant 90 secondes. Pendant cette période, la base est prête à enregistrer un nouveau combiné.    |

Enregistrer le nouveau combiné :

**si votre combiné supplémentaire est un Butler E450**

- |               |          |   |
|---------------|----------|---|
| ↵/OK          | <b>2</b> | Ouvrez le menu.   |
| ▲▼ ↵/OK       | <b>3</b> | Sélectionnez DECLARER (REGISTER) et validez.  |
| ▲▼ ↵/OK       | <b>4</b> | Sélectionnez DECL BASE (REG BASE) et validez.   |
| 4m 5m 6m ↵/OK | <b>5</b> | Entrez le numéro de la base à associer au combiné (1-4) et validez. (Les numéros clignotants sont déjà en service.)   |
| 4m 5m 6m ↵/OK | <b>6</b> | Saisissez le code PIN de la base (0000 par défaut) et validez.<br>Le combiné se met à rechercher la base DECT. Si le combiné a localisé la base, il affiche le numéro d'identification de la base.  |
| ↵/OK ⊗/C      | <b>7</b> | Confirmez ou arrêtez.<br>Si le combiné n'a pas localisé la base, il revient en mode veille au bout de quelques secondes. Retentez l'opération en modifiant le numéro de la base et assurez-vous de ne pas vous trouver dans un environnement soumis à des interférences. Au besoin, rapprochez-vous de la base. |

### Si votre combiné correspond à un autre modèle

Après avoir lancé la procédure d'enregistrement sur la base, consultez le manuel du combiné pour savoir comment enregistrer le combiné. Le combiné doit être compatible GAP.

L'icône “” et le message PAS DECLARE (NOT REG) clignotent sur l'écran quand le combiné n'est pas associé avec la base.















Quand un combiné est associé avec une base, celle-ci lui attribue un numéro de combiné. C'est ce numéro qui est affiché sur le combiné derrière le nom et qui doit être utilisé dans le cadre des appels internes.



*Le Profil DECT GAP garantit uniquement le bon fonctionnement des fonctions d'appel essentielles entre des marques ou modèles différents. Il est toujours possible que certains services (CLIP par exemple) ne fonctionnent pas correctement.*





















## 8.2 Suppression d'un combiné

Cette procédure doit être réalisée sur un combiné différent de celui que vous souhaitez supprimer.

- |   |          |  |
|---|----------|--|
|    | <b>1</b> | Ouvrez le menu.  |
|      | <b>2</b> | Sélectionnez REGLAGES (SETUP) et validez.                      |
|      | <b>3</b> | Sélectionnez SUPP COMBINE (DEL HANDSET) et validez.            |
|     | <b>4</b> | Saisissez le code PIN de la base (0000 par défaut) et validez. |
|      | <b>5</b> | Sélectionnez le combiné à supprimer et validez.                |

## 8.3 Installation d'un combiné sur une autre base

Si vous souhaitez utiliser un combiné Butler E450 avec une base d'un autre modèle. Assurez-vous que le combiné est bien compatible GAP.

- |   |          |  |
|---|----------|--|
|    | <b>1</b> | Placez-la base en mode d'enregistrement, consultez le manuel d'utilisation de cette base.  |
|      | <b>2</b> | Ouvrez le menu.  |
|      | <b>3</b> | Sélectionnez DECLARER (REGISTER) et validez.   |
|     | <b>4</b> | Sélectionnez DECL BASE (REG BASE) et validez.  |
|     | <b>5</b> | Entrez le numéro de la base à associer au combiné et validez.  |
|     | <b>6</b> | Saisissez le code PIN de la base et validez.   |
|   |          | Le combiné se met à rechercher la base DECT. Si le combiné a localisé la base, il affiche le numéro d'identification de la base. |
|     | <b>7</b> | Confirmez ou arrêtez.  |

## 8.4 Sélection d'une base

Vous pouvez basculer votre combiné d'une base vers une autre. Les combinés peuvent être enregistrés simultanément sur 4 bases au maximum. Lors de la sélection de la base, la base actuellement sélectionnée est indiquée par un numéro de base clignotant.

Si vous sélectionnez AUTO (AUTO), le combiné cherchera automatiquement une autre base lorsque vous vous trouvez hors de portée. Le combiné doit, au préalable, être enregistré individuellement sur chaque base.

- |         |          |   |
|---------|----------|---|
| ↔/OK    | <b>1</b> | Ouvrez le menu.   |
| ▲▼ ↔/OK | <b>2</b> | Sélectionnez DECLARER (REGISTER) et validez.                  |
| ▲▼ ↔/OK | <b>3</b> | Sélectionnez CHOIX BASE (SELECT BASE) et validez.             |
| ▲▼ ↔/OK | <b>4</b> | Sélectionnez une base ou sélectionnez AUTO (AUTO) et validez. |



*Si vous avez activé la sélection de base automatique et que le combiné se trouve hors de portée de la base actuelle, il ne cherchera à s'associer à la base la plus proche qu'en mode de veille (pas pendant une communication).*

## 9 Répondeur

Le Butler E450 dispose d'un répondeur numérique intégré d'une capacité d'enregistrement de 13 minutes. Ce répondeur peut être commandé depuis la base et le combiné. Il peut également être utilisé à distance et offre la possibilité d'enregistrer deux messages sortants (message 1 et message 2).

Une voix interne vous indique diverses informations telles que le jour et l'heure de l'appel ainsi que les réglages (code VIP, retard de sonnerie...) La langue disponible de la voix interne est indiquée sur l'emballage!



*Tous les messages et les réglages sont enregistrés dans la mémoire Flash et ne seront pas effacés lorsque l'adaptateur est débranché. Seuls les réglages de jour et de l'heure seront effacés.*

### 9.1 Réglages du répondeur

Certains réglages peuvent également être réalisés depuis la base mais la plupart s'effectuent depuis le combiné.

#### Régler le volume de base de haut-parleur de la base

Pour changer le volume pendant la lecture des messages sortants ou entrants:

- |   |   |  |
|---|---|--|
| + | - | Appuyez sur le bouton augmenter volume base ou sur le bouton diminuer volume base. |
|---|---|--|

Le volume peut être réglé de "0" à "9". Si le volume est réglé dans sa position la plus basse, il n'y a aucune sortie audible pendant le criblage d'appel et pendant l'interrogation à distance, mais il y aura un niveau "1" de sortie pour les autres fonctions.

#### Allumer/éteindre le répondeur

Si le répondeur est allumé, la LED "Réponse marche/arrêt"  de la base est allumée sans interruption (ou clignote lorsqu'il y a des nouveaux messages) et le répondeur décroche automatiquement la ligne après un certain nombre de sonneries (voir " Régler le nombre de sonneries (Answer delay)"). L'icône  s'affiche sur le combiné (ou clignote s'il y a des messages nouveaux).

Si le répondeur est éteint, la LED "Réponse marche/arrêt"  de la base n'est pas allumée et l'icône  ne s'affiche pas sur l'écran du combiné.

Pour allumer ou éteindre le répondeur depuis la base :

- |   |          |  |
|---|----------|--|
| ⏻ | <b>1</b> | Appuyez sur le bouton répondeur marche/arrêt pour allumer le répondeur.  |
|   | <b>2</b> | Une voix confirme le réglage et lit l'annonce actif.                     |
| ⏻ | <b>3</b> | Appuyez sur le bouton répondeur marche/arrêt pour éteindre le répondeur. |

Pour allumer ou éteindre le répondeur depuis le combiné :

- |         |          |   |
|---------|----------|---|
| ↔/OK    | <b>1</b> | Ouvrez le menu.   |
| ▲▼ ↔/OK | <b>2</b> | Sélectionnez REPONDEUR (TAM SETTINGS) et validez.       |
| ▲▼ ↔/OK | <b>3</b> | Sélectionnez MARCHE/ARRÊT (ANS ON/OFF) et validez.      |
| ▲▼ ↔/OK | <b>4</b> | Sélectionnez ACTIVE (ON) ou DESACTIVE (OFF) et validez. |



*Même si le répondeur est éteint, il décrochera automatiquement après 10 sonneries pour permettre la commande à distance. (Voir “9.3 Commande à distance”).*

### Régler le nombre de sonneries (Answer delay)

Le nombre de sonneries après lequel le répondeur décroche en cas d'appels peut être réglé de “2” à “9” et TS (Toll saver/Eco. taxes). Le réglage standard est de 6 sonneries. En mode Toll saver, le répondeur répond après 6 sonneries s’il n’y a pas de nouveau message, et après 2 sonneries s’il y a des nouveaux messages. S’il n’y a pas de nouveau message et que vous appelez votre répondeur pour vérifier vos messages à distance (voir “9.3 Commande à distance”), vous pouvez raccrocher après la 2ème sonnerie. Vous ne devez donc pas payer de frais de connexion et vous savez que vous n’avez aucun nouveau message. Pour régler le nombre de sonneries depuis la base :

- |    |          |   |
|----|----------|---|
| ▶▶ | <b>1</b> | Appuyez brièvement sur le bouton avancer pour vérifier le nombre réel de sonneries. Une voix indique le nombre actuel de sonneries. |
| ▶▶ | <b>2</b> | Appuyez sur le bouton avancer pendant 2 secondes pour régler le nombre de tonalités d’appel.  |
| ▶▶ | <b>3</b> | Appuyez immédiatement sur le bouton avancer pour changer le nombre actuel de sonneries.   |
|    | <b>4</b> | Si vous n’appuyez sur aucune touche pendant 3 secondes, le répondeur réglera le nombre sélectionné de sonneries.                    |

Pour régler le nombre de sonneries depuis le combiné :

- |         |          |   |
|---------|----------|---|
| ↔/OK    | <b>1</b> | Ouvrez le menu.                                   |
| ▲▼ ↔/OK | <b>2</b> | Sélectionnez REPONDEUR (TAM SETTINGS) et validez. |
| ▲▼ ↔/OK | <b>3</b> | Sélectionnez NBR SONN. (ANS DELAY) et validez.    |
| ▲▼ ↔/OK | <b>4</b> | Réglez le nombre de sonneries et validez.         |

### Mémoire pleine

Lorsque la mémoire est pleine, la LED MARCHE/ARRÊT du répondeur clignote rapidement (0,5 secondes marche/arrêt) sur la base. Si le répondeur est allumé et qu’un appel arrive, la machine lit automatiquement l’annonce 2 (la fonction répondeur possibilité pour l’appelant de laisser un message). Lorsque vous écoutez les messages, la voix interne annonce que la mémoire est pleine et lit ensuite les messages. Effacez quelques messages ou tous les messages après les avoir écoutés. La mémoire est de nouveau libre.

### Programmation du code VIP

Le code VIP est un code à trois chiffres employé pour faire fonctionner la machine à distance (voir “9.3 Commande à distance”). Le code VIP est réglé par défaut sur “123”.

- |               |          |   |
|---------------|----------|---|
| ↔/OK          | <b>1</b> | Ouvrez le menu.                                   |
| ▲▼ ↔/OK       | <b>2</b> | Sélectionnez REPONDEUR (TAM SETTINGS) et validez. |
| ▲▼ ↔/OK       | <b>3</b> | Sélectionnez CODE ACCES (REMOTE CODE) et validez. |
| 4# 5# 6# ↔/OK | <b>4</b> | Saisissez le nouveau code et validez.             |

## Enregistrer et sélectionner un message sortant (annonce 1 ou annonce 2)

Deux messages sortants de 3 minutes peuvent être enregistrés (annonce 1 et annonce 2).

- Le message sortant 1 de la fonction répondeur offre à l'appelant la possibilité de laisser un message.
- Le message sortant 2 de la fonction répondeur ne permet pas à l'appelant de laisser un message sur le répondeur (annonce entendue uniquement).



*Si aucun message sortant n'est enregistré, une annonce pré-enregistrée est utilisée.*

- |  |  |
|--|--|
| <p>↔/OK</p> <p>▲▼ ↔/OK</p> <p>▲▼ ↔/OK</p> <p>▲▼ ↔/OK</p> <p>▲▼ ↔/OK</p> <p>▲▼ ↔/OK</p> <p>▲▼ ↔/OK</p> <p>#</p> <p>▲▼ ↔/OK</p> <p>▲▼ ↔/OK</p> | <ol style="list-style-type: none"> <li><b>1</b> Ouvrez le menu.</li> <li><b>2</b> Sélectionnez REPONDEUR (TAM SETTINGS) et validez.</li> <li><b>3</b> Sélectionnez REGL. ANNONCE (OGM SETTINGS) et validez.             <ul style="list-style-type: none"> <li>• Sélectionnez LIRE ANNONCE (PLAY OGM) pour lire et écouter le message sortant.</li> <li>Sélectionnez REP/ENREGI (ANS AND REC) pour sélectionner annonce 1 ou REPOND SEUL (ANS ONLY) pour annonce 2 et validez.</li> <li>• Sélectionnez ENR ANNONCE (RECORD OGM) pour enregistrer le message sortant.</li> <li>Sélectionnez REP/ENREGI (ANS AND REC) pour sélectionner annonce 1 ou REPOND SEUL (ANS ONLY) pour annonce 2 et validez. Une voix interne vous demande de parler après la tonalité. Pour terminer l'enregistrement, appuyez sur la touche ' # '. L'enregistrement est lu.</li> <li>• Sélectionnez EFF ANN (Delete OGM) pour effacer le message sortant.</li> <li>Sélectionnez REP/ENREGI (ANS AND REC) pour sélectionner annonce 1 ou REPOND SEUL (ANS ONLY) pour annonce 2 et validez. L'annonce pré-enregistrée sera lue.</li> </ul> </li> </ol> |
|--|--|

## Sélectionner un message sortant (mode répondeur)

Pour régler le mode répondeur depuis la base :

- |                    |   |
|--------------------|---|
| <p>☰</p> <p>◀▶</p> | <ol style="list-style-type: none"> <li><b>1</b> Maintenez la touche message sortant enfoncée jusqu'à ce qu'une voix interne vous demande de sélectionner le message sortant.</li> <li><b>2</b> Appuyez sur le bouton skip back pour sélectionner annonce 1 ou le bouton avancer pour sélectionner annonce 2. Le message sélectionné sera lu.</li> </ol> |
|--------------------|---|

Pour régler le mode répondeur depuis le combiné :

- |  |   |
|--|---|
| <p>↔/OK</p> <p>▲▼ ↔/OK</p> <p>▲▼ ↔/OK</p> <p>▲▼ ↔/OK</p> | <ol style="list-style-type: none"> <li><b>1</b> Ouvrez le menu.</li> <li><b>2</b> Sélectionnez REPONDEUR (TAM SETTINGS) et validez.</li> <li><b>3</b> Sélectionnez MODE REPOND (ANS MODE) et validez.</li> <li><b>4</b> Sélectionnez REP/ENREGI (ANS AND REC) pour sélectionner annonce 1 ou REPOND SEUL (ANS ONLY) pour annonce 2 et validez.</li> </ol> |
|--|---|

## Régler le jour

Lorsque vous consultez vos messages, sont annoncés le jour et l'heure où le message a été enregistré. L'heure est définie par l'horloge interne (Voir "6.8 Réglage de l'heure") mais le jour doit être réglé séparément :

- |         |          |  |
|---------|----------|--|
| ↔/OK    | <b>1</b> | Ouvrez le menu.                                    |
| ▲▼ ↔/OK | <b>2</b> | Sélectionnez REPONDEUR (TAM SETTINGS) et validez.  |
| ▲▼ ↔/OK | <b>3</b> | Sélectionnez REGL. JOUR (DAY SETTINGS) et validez. |
| ▲▼ ↔/OK | <b>4</b> | Réglez le jour et validez.                         |

## 9.2 Fonctionnement

Si un appel est reçu et que le répondeur est allumé, le répondeur répond automatiquement à l'appel après le nombre de sonneries réglé.

- Si l'annonce 1 a été sélectionné, le message sera lu, un bip retentira et l'appelant sera en mesure de laisser un message (maximum 3 minutes).
- Si l'annonce 2 a été sélectionné, après le bip, la ligne est automatiquement coupée. L'appelant n'a pas la possibilité de laisser un message..



Si, lorsque vous décrochez, aucune parole n'est prononcée pendant 8 secondes, la ligne est automatiquement coupée.



*En raison du bruit sur votre ligne téléphonique, il est possible que l'appareil ne se débranche pas automatiquement, mais enregistre maximum 3 minutes. L'enregistrement sera interrompu dès que vous prendrez la ligne. Si l'unité continue l'enregistrement, appuyez sur '■' sur la base.*

## Filtrage des appels depuis la base et le combiné (Call Screening)

Cette fonction est pratique si vous ne souhaitez répondre qu'à certains appels. En cas d'appel entrant, il est possible de filtrer l'appel depuis la base et le combiné et savoir qui appelle. Sur la base, si le volume du haut-parleur n'est pas réglé au minimum, vous entendez le message sortant et l'appelant qui laisse le message.

Depuis le combiné :

- |      |          |   |
|------|----------|---|
| ↔/OK | <b>1</b> | Lorsque FILTRAGE? apparaît, appuyez sur OK et vous pouvez entendre l'appelant via le combiné. |
| ⊗/C  | <b>2</b> | Appuyez sur la touche effacer pour terminer l'enregistrement.                                 |

## Enregistrer un mémo

Un mémo est considéré comme un message entrant qui peut être lu plus tard par l'utilisateur. Le temps d'enregistrement maximal pour un mémo est de 3 minutes.

- |         |          |  |
|---------|----------|--|
| ↔/OK    | <b>1</b> | Ouvrez le menu.  |
| ▲▼ ↔/OK | <b>2</b> | Sélectionnez REPONDEUR (TAM SETTINGS) et validez.            |
| ▲▼ ↔/OK | <b>3</b> | Sélectionnez ENREG MEMO (MEMO REC) et validez.               |
|         | <b>4</b> | La voix interne vous demande de parler après la tonalité.    |
| #       | <b>5</b> | Pour terminer l'enregistrement, appuyez sur la touche ' # '. |



## Lecture des messages et des mémos entrants

Depuis la base :

- |   |   |
|---|---|
| ▶ | <b>1</b> Appuyez sur le bouton lecture pour lire tous les messages et mémos.                                  |
| ▶ | <b>2</b> Appuyez sur le bouton lecture pendant 2 secondes pour lire seulement les nouveaux messages et mémos. |
- Pour chaque message, la voix interne annonce le jour et l'heure où le message a été enregistré.

Pendant la lecture, vous pouvez :

- |    |   |
|----|---|
| ◀◀ | • Appuyez une fois sur le bouton "skip back" pour aller au début du message actuel. |
| ◀◀ | • Appuyez deux fois sur le bouton "skip back" pour aller au message précédent.      |
| ■  | • Appuyez sur le bouton arrêt pour arrêter la lecture.                              |
| ▶  | • Appuyez sur la touche effacer pour effacer le message actuel.                     |
| ▶  | • Appuyez sur le bouton lecture/pause pour interrompre la lecture.                  |
| ▶▶ | • Appuyez de nouveau sur le bouton lecture/pause pour relancer la lecture.          |
| ▶▶ | • Appuyez sur le bouton avancer pour aller au message suivant.                      |
- Une fois tous les messages écoutés, la voix interne vous demande si vous souhaitez les effacer tous.
- Appuyez sur la touche effacer pour confirmer. Après avoir confirmé l'effacement, la voix interne indique que tous les messages ont bien été supprimés.
- |   |   |
|---|---|
| ∅ | • Appuyez sur le bouton arrêt pour annuler. |
| ■ |   |

Depuis le combiné :

- |         |  |
|---------|--|
| ↵/OK    | <b>1</b> Ouvrez le menu.   |
| ▲▼ ↵/OK | <b>2</b> Sélectionnez LECTURE MSG (PLAY MESSAGES) et validez.  |
| ▼       | <b>3</b> Le nombre de nouveaux messages apparaît. Appuyez sur la touche bas pour voir tous les messages (anciens et nouveaux).                     |
| ↵/OK    | <b>4</b> Appuyez sur OK pour lancer la lecture des messages.   |
| ∅/C     | <b>5</b> Une fois la lecture terminée, la voix interne vous demande si vous souhaitez effacer tous les messages en appuyant sur la touche effacer. |

### 9.3 Commande à distance

Le répondeur peut être commandé à distance à l'aide d'un téléphone à tonalités (DTMF tone selection system). La commande à distance a un menu actionné.

**Pour passer en mode de fonctionnement à distance:**

- |       |  |
|-------|--|
| ☎ ☎ ☎ | <b>1</b> Appelez votre répondeur.  |
| *     | Le répondeur décroche, vous entendez le message sortant et un bip.                             |
| ☎ ☎ ☎ | <b>2</b> Après le bip, appuyez longtemps sur '*'. L'unité vous demandera d'entrer le code VIP. |
| ☎ ☎ ☎ | <b>3</b> Composez lentement le code VIP (par défaut = "123").                                  |

- Si le code VIP est incorrect, l'unité le confirmera et vous demandera de le ressaisir.
  - 4** Si le code VIP est correct et que l'unité a de nouveaux messages, elle commencera à annoncer le nombre de nouveaux messages et les lira également. Quand tous les messages sont lus, l'unité vous demandera d'appuyer sur "5" pour effacer les messages lus ou sur "1" pour entendre le menu principal.
- 1
- Si l'unité n'a aucun nouveau message, elle l'indiquera et vous demandera d'appuyer sur "1" pour le menu principal.

### Menu principal:

- 1 Appuyez sur "1" pour relire le menu principal.
- 2 Appuyez sur "2" pour lire tous les messages.
- 3 Appuyez sur "3" pour lire les nouveaux messages.
- 4 Appuyez sur "4" pour sauter en arrière pendant les messages ("skip back").
- 5 Appuyez sur "5" pour effacer pendant les messages.
- 6 Appuyez sur "6" pour sauter en avant pendant les messages (avancer).
- 7 Appuyez sur "7" pour activer / désactiver le répondeur.
- 8 Appuyez sur "8" pour entendre le menu des messages sortants.
- 9 Appuyez sur "9" pour régler un nouveau code VIP.



*Vous n'êtes pas obligé de lire le menu principal avant d'activer une fonction.*

### Menu des messages sortants:

- 2 Appuyez sur "2" pour entendre le message sortant.
- 3 Appuyez sur "3" pour enregistrer annonce 1.
- 4 Appuyez sur "4" pour enregistrer annonce 2.
- 5 Appuyez sur "5" pour sélectionner annonce 1.
- 6 Appuyez sur "6" pour sélectionner annonce 2.
- 8 Appuyez sur "8" pour entendre de nouveau le menu des messages sortants.
- 1 Appuyez sur "9" pour entendre de nouveau le menu principal.

### Régler le code VIP

- \* **5** L'unité vous demandera d'appuyer sur '\*' pour régler un nouveau code VIP. Appuyez sur '\*'.
-  **6** Entrez le nouveau code sécurité, à l'aide du clavier numérique, après la tonalité.
- # **7** Appuyez sur '#' pour confirmer.
- 1 **8** L'unité vous demandera d'appuyer sur "1" pour le menu principal.

## 10 Dépannage

| Symptôme  | Cause possible                                   | Solution  |
|---|--|---|
| Aucun affichage   | Piles déchargées                                 | Vérifiez la position des piles.<br>Rechargez les piles. |
|   | Combiné désactivé                                | Activez le combiné                                      |
| Pas de tonalité   | Câble téléphonique mal raccordé                  | Vérifiez la connexion du câble téléphonique             |
|   | La ligne est occupée par un autre combiné        | Attendez que l'autre combiné soit raccroché.            |
| L'icône 📞 clignote  | Combiné hors de portée                           | Rapprochez le combiné de la base                        |
|   | La base n'est pas alimentée                      | Vérifiez la connexion électrique de la base             |
|   | Le combiné n'est pas enregistré sur la base      | Enregistrez le combiné sur la base                      |
| La base ou le combiné ne sonne pas                              | Le volume de la sonnerie est désactivé ou faible | Réglez le volume de la sonnerie                         |
| La tonalité est bonne mais il n'y a pas de communication        | Le mode de numérotation est incorrect            | Réglez le mode de numérotation (impulsion/tonalité)     |
| Impossible de transférer un appel sur PABX                      | Le flash est trop court ou trop long             | Modifiez le flash                                       |
| Le téléphone ne répond pas lorsque vous appuyez sur les touches | Erreur de manipulation                           | Retirez les piles et remettez-les en place.             |

## 11 Données et caractéristiques techniques

|                                       |   |
|---------------------------------------|---|
| Norme                                 | <b>DECT</b> (Digital Enhanced Cordless Telecommunications)<br><b>GAP</b> (Generic Access Profile) |
| Plage de fréquence                    | 1880 MHz à 1900 MHz   |
| Nombre de canaux                      | 120 canaux duplex   |
| Modulation                            | GFSK  |
| Codage de la parole                   | 32 kbit/s   |
| Puissance d'émission                  | 10 mW (puissance moyenne par canal)   |
| Portée                                | maximum de 300 m en zone dégagée ou de 10 à 50 m à l'intérieur                                    |
| Nombre de combinés                    | Jusqu'à 5   |
| Alimentation de la base               | 230 V / 50 Hz/ 6,5 V CC 300 mA  |
| Piles pour le combiné                 | 2 piles rechargeables AAA, NiMh 1,2 V, 550 mAh  |
| Autonomie du combiné                  | 200 heures en veille  |
| Temps de conversation avec le combiné | 10 heures   |
| Conditions normales d'utilisation     | +5 °C à +45 °C  |
| Mode de numérotation                  | Impulsion/tonalité  |
| Durée de flash                        | 100 ou 250 ms   |

## 12 Garantie

### 12.1 Période de garantie

Les appareils Topcom bénéficient d'une période de garantie de 24 mois. La période de garantie prend effet le jour de l'achat du nouvel appareil. La garantie sur les piles est limitée à 6 mois à compter de l'achat. Les accessoires et les défauts qui ont un effet négligeable sur le fonctionnement ou la valeur de l'appareil ne sont pas couverts.

La garantie s'applique uniquement sur présentation du récépissé d'achat original sur lequel figurent la date de l'achat et le modèle de l'appareil.

### 12.2 Mise en œuvre de la garantie

Tout appareil défectueux doit être retourné à un centre de service après-vente Topcom accompagné d'un justificatif d'achat valable.

En cas de panne pendant la période de garantie, Topcom ou son centre de service après-vente officiel réparera gratuitement les dysfonctionnements dus à un vice de matière ou de fabrication. Topcom assurera, à sa seule discrétion, ses obligations en matière de garantie en réparant ou en remplaçant les appareils ou les pièces défectueux. En cas de remplacement, la couleur et le modèle peuvent être différents de ceux de l'appareil acheté initialement.

La date d'achat initiale détermine le début de la période de garantie. La période de garantie n'est pas prolongée si l'appareil est remplacé ou réparé par Topcom ou par l'un de ses centres de service après-vente officiels.

### 12.3 Exclusions de garantie

Les dommages et les pannes dus à un mauvais traitement ou à une utilisation incorrecte et les dommages résultant de l'utilisation de pièces et d'accessoires non recommandés par Topcom ne sont pas couverts par la garantie. Les téléphones sans fil Topcom ont été conçus pour fonctionner avec des piles rechargeables uniquement. Les dommages causés par l'utilisation de piles non rechargeables ne sont pas couverts par la garantie.

La garantie ne couvre pas les dommages causés par des éléments extérieurs tels que la foudre, l'eau et le feu ni les dommages provoqués par le transport.

Aucune garantie ne pourra être invoquée si le numéro de série indiqué sur les appareils a été modifié, supprimé ou rendu illisible.

Aucune garantie ne peut non plus être invoquée si l'appareil a été réparé ou modifié par l'acheteur ou par des techniciens non qualifiés et non agréés par Topcom.

## 13 Mise au rebut de l'appareil (environnement)



Au terme du cycle de vie de ce produit, ne le jetez pas avec les déchets ménagers ordinaires mais déposez-le dans un point de collecte pour le recyclage des équipements électriques et électroniques. Le symbole indiqué sur ce produit, sur le mode d'emploi et/ou sur la boîte est là pour vous le rappeler.

Certains matériaux qui composent le produit peuvent être réutilisés s'ils sont déposés dans un point de recyclage. En réutilisant certaines pièces ou matières premières de produits usagés, vous contribuez fortement à la protection de l'environnement. Pour toute information supplémentaire sur les points de collecte dans votre région, contactez les autorités locales.

## 14 Nettoyage

Nettoyez le téléphone à l'aide d'un chiffon légèrement humide ou antistatique. N'utilisez jamais de détergents ou de solvants abrasifs.

## Deutsch

### 1 Sicherheitshinweise

- Verwenden Sie nur den mitgelieferten Netzadapter. Verwenden Sie keine fremden Adapter, da die Batteriezellen beschädigt werden könnten.
- Verwenden Sie nur aufladbare Batterien des gleichen Typs. Verwenden Sie niemals normale, nicht-aufladbare Batterien. Achten Sie beim Einlegen der Batterien auf die richtige Polarität (wie im Batteriefach des Mobilteils angegeben).
- Berühren Sie nicht die Lade- und Steckerkontakte mit spitzen oder metallischen Gegenständen.
- Medizinische Geräte können in ihrer Funktion beeinflusst werden.
- Das Mobilteil kann in Hörgeräten einen unangenehmen Brummtönen verursachen.
- Stellen Sie das Basisgerät nicht in einem feuchten Raum oder in einem Abstand von weniger als 1,5 m von einem Wasseranschluss auf. Lassen Sie kein Wasser an das Mobilteil kommen.
- Verwenden Sie das Telefon nicht in Umgebungen, in denen Explosionsgefahr besteht.
- Entsorgen Sie die Batterien und pflegen Sie das Telefon auf umweltfreundliche -Weise.
- Da bei Stromausfall das Telefonieren mit diesem Gerät nicht möglich ist, verwenden Sie bitte im Falle eines Notrufs ein -stromnetzunabhängiges Telefon, z.B. ein Handy.

### 2 Erste Schritte

#### 2.1 Zum Gebrauch dieser Bedienungsanleitung

In dieser Bedienungsanleitung die einzelnen Bedienschritte folgendermaßen verdeutlicht:

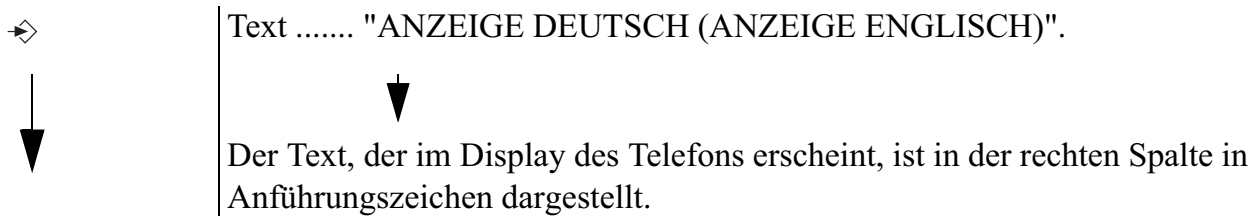

Zu drückende Taste.

#### 2.2 Basisstation installieren

Zur Installation gehen Sie folgendermaßen vor:

- 1** Verbinden Sie das eine Ende des Netzadapters mit der Steckdose und das andere Ende mit der Adapterbuchse auf der Rückseite der Basisstation.
- 2** Verbinden Sie das eine Ende des Telefonkabels mit dem Telefonwandanschluss und das andere Ende mit dem Anschluss auf der Rückseite der Basisstation.
- 3** Befestigen Sie das Telefon- und das Netzkabel wie in Abbildung 2A dargestellt.

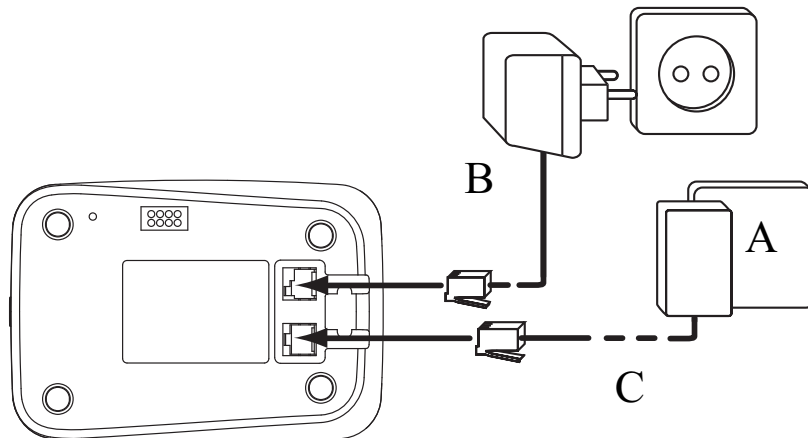

- 2A Rückseite der Basisstation -

A. Telefonwandanschluss

B. Netzkabel

C. Telefonkabel

### 2.3 Ladegerät anschließen

- 1 Stecken Sie den Netzadapter in die Steckdose.

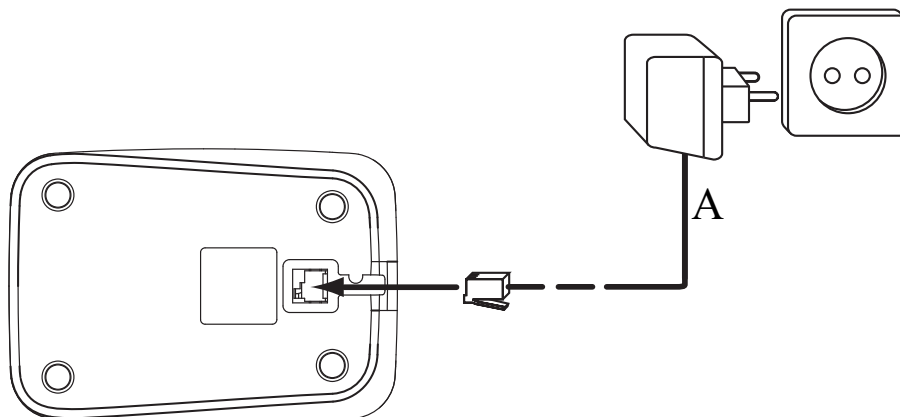

- 2C Ladegerät -

A. Netzadapter mit Stromkabel

### 2.4 Mobilteil installieren

- 1 Öffnen Sie das Batteriefach wie in Abbildung 2B dargestellt.
- 2 Legen Sie die Batterien ein. Achten Sie dabei auf die Polarität (+ und -).
- 3 Schließen Sie das Batteriefach.
- 4 Lassen Sie das Mobilteil 20 Stunden auf der Basisstation stehen.

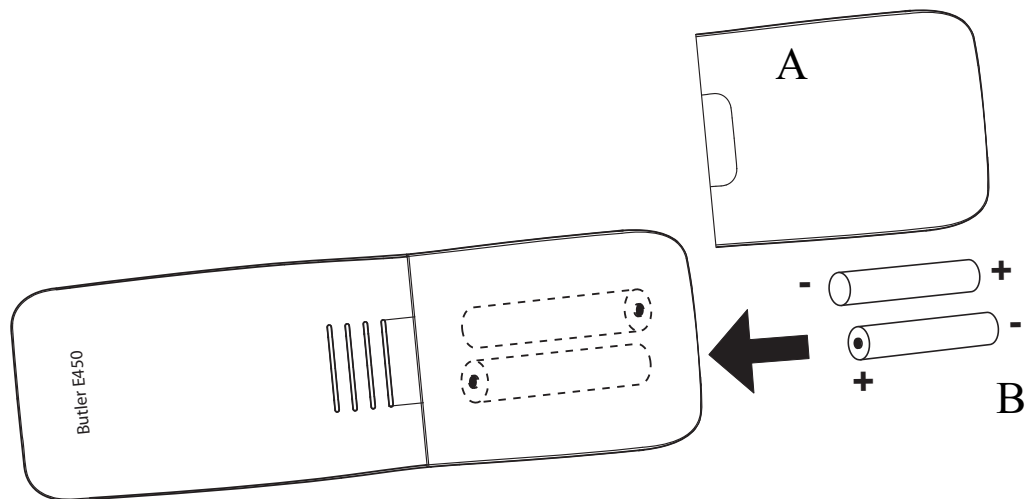

- 2B Rückseite des Mobilteils -  
 A. Abdeckung  
 B. Wiederaufladbare Batterien



Bevor Sie das Telefon zum ersten Mal benutzen, stellen Sie sicher, dass die Batterien 20 Stunden aufgeladen wurden. Geschieht dies nicht, funktioniert das Telefon nicht optimal.

## 2.5 Tasten/LEDs

### Mobilteil

1. Display
2. Menü- / OK-Taste
3. Nach-oben- / Wahlwiederholung / Pausen-Taste
4. Telefonbuch
5. Alphanumerische Tasten
6. INT-Taste
7. Ein- / Aus- / Flash-Taste
8. Tastatursperre
9. Nach-unten-Taste / Anrufliste
10. Auflegen / Gespräch annehmen
11. Freisprech-Taste
12. Stumm / Löschen-Taste

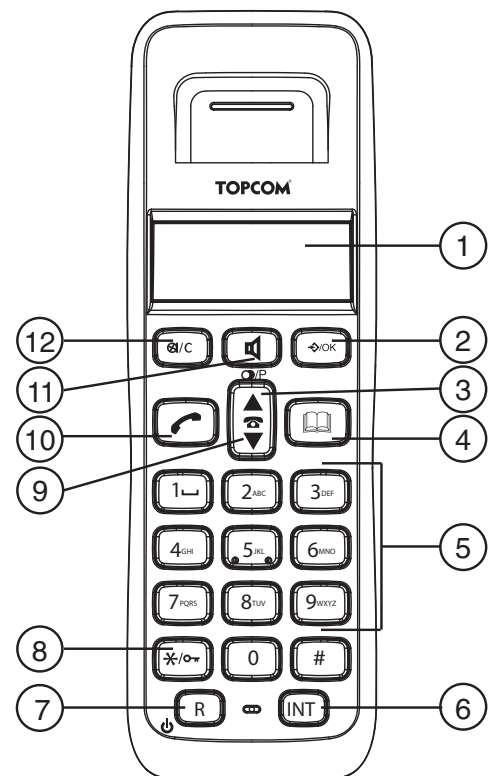

- 2C Mobilteil -

### Mobilteil display

Im Standby-Modus wird die Uhrzeit und die Nummer des Mobilteils angezeigt:



- 2D Display -

12-05 HS1





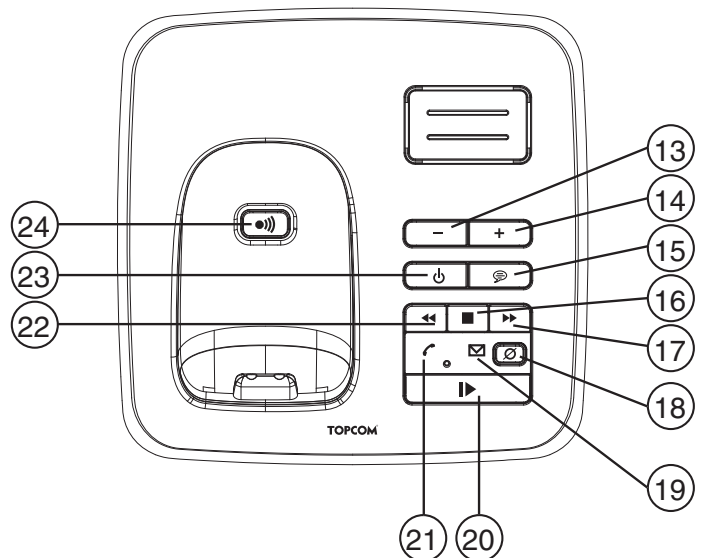









## Basisstation

13. Lautstärke Basisstation verringern
14. Lautstärke Basisstation erhöhen
15. Ausgehende Nachricht-Taste
16. Stopp-Taste
17. Vorwärts springen-Taste
18. Lösch-Taste
19. LED Antworten an/aus
20. Abspielen / Pausen-Taste
21. LED In Betrieb / Strom
22. Rückwärts springen-Taste
23. Anrufbeantworter an/aus Taste
24. Paging-Taste



- 2E Basisstation -

## 2.6 Symbole

|   |  |   |   |
|---|--|---|---|
|    | Gespräch angenommen; Verbindung ist  |    | Tastatur am Mobilteil gesperrt  |
| EXT   | Externer Anruf   |    | Sie befinden sich im Telefonbuch  |
| INT   | Interner Anruf   |  | Batterie schwach  |
|  | Neue Nummern in der Anrufliste   |  | Batteriestand mittel  |
|  | Angenommener Anruf   |  | Batterie voll   |
|  | Nicht angenommener Anruf   |  | Batterie leer   |
|  | Sie befinden sich im Menü  |  | Mobilteil innerhalb der Reichweite der Basisstation                             |
|  | Gibt an, dass die angezeigte Nummer länger ist als der Bildschirm (12 Ziffern) |   | Die Antenne blinkt, wenn das Mobilteil nicht an der Basisstation angemeldet ist |
|  | Anrufbeantworter ein   |   |   |

## 2.7 LED der Basisstation

Die LED In Betrieb / Strom  (20) zeigt folgendes an:

|                   |  |
|-------------------|--|
| Aus               | Die Basisstation hat keinen Strom.         |
| Langsames Blinken | Gespräch angenommen oder Telefon klingelt. |
| Schnelles Blinken | Während der Anmeldung.                     |

Die LED Antworten an/aus  (18) zeigt folgendes an:

|                   |   |
|-------------------|---|
| Aus               | Die Anrufbeantworter ist aus.               |
| An                | Die Anrufbeantworter ist an.                |
| Langsames Blinken | Es gibt neue Nachrichten.                   |
| Schnelles Blinken | Der Speicher der Anrufbeantworter ist voll. |



## 2.8 Durch das Menü navigieren

Das Butler E450 verfügt über ein leicht zu bedienendes Menü-System. Jeder Menüpunkt besteht aus einer Reihe von Unterpunkten. Die Menü-Übersicht finden Sie im folgenden Abschnitt.

- |      |  |
|------|--|
| ↵/OK | <b>1</b> Um das Hauptmenü aufzurufen, drücken Sie die Menütaste bei eingeschaltetem Mobilteil im Standby-Modus.  |
| ▲▼   | <b>2</b> Bewegen Sie sich zum gewünschten Menüpunkt. Sie können die Menüpunkte in einer Schleife durchblättern (nach der letzten Option kehren Sie zur ersten zurück). |
| ↵/OK | <b>3</b> Drücken Sie die OK-Taste zum Aufrufen weiterer Unterpunkte oder zum Bestätigen der angezeigten Einstellung.   |
| ⊗/C  | Drücken Sie die Löschen-Taste, um zur nächsthöheren Menüebene zurückzukehren.  |

## 2.9 Menü-Übersicht

| Menü                       | Untermenüpunkte  |
|----------------------------|--|
| Na. Hoeren (Play Messages) | Neue Na. (New MSG)<br>ALLE NA. (All MSG)   |
| Telefonbuch (Phonebook)    | Hinzufuegen (Add Entry)<br>Aendern (Modify Entry)<br>Loeschen (Delete Entry)   |
| Ab Einstell.(TAM Settings) | Ab Ein/Aus (Ans On/Off)<br>Ansagebetr. (Ans Mode)<br>Aufn. Memo (Memo Rec)<br>Ab Einst. (OGM Settings)<br>Einst. Tag (Day Settings)<br>Anz. Rufe (Ans Delay)<br>Abfr. PIN (Remote Code)  |
| Einstellung (Setup)        | Basis-Lautst (Base Volume)<br>Basis-Melody (Base Melody)<br>MT-abmelden (Del Handset)<br>PIN Code (PIN Code)<br>MFV-IWV (Dial Mode)<br>Werkseinst. (Default)   |
| Mobilteil (Handset)        | Toene (Beep)<br>Int Ruf Laut (Int Ring Vol)<br>Ext Ruf Laut (Ext Ring Vol)<br>Int Melodie (Int Melody)<br>Ext Melodie (Ext Melody)<br>Auto Annahme (Auto Answer)<br>Name (Name)<br>Sprache (Language)<br>Tastensperre (Keylock?) |
| Datum - Zeit (Date - Time) | Datum Einst. (Date Set)<br>Uhr einst (Clock Set)<br>Wecker einst (Alarm Set)   |
| Anmelden (Register)        | Basis-Wahl (Select Base)<br>Basis anmeld (Reg Base)  |

## 3 Telefon benutzen

### 3.1 Mobilteil ein- und ausschalten



**1** Drücken Sie die Ein-/Aus-Taste am Mobilteil während 2 Sekunden. Das Mobilteil sucht die Basisstation.



**2** Halten Sie die Ein-/Aus-Taste 3 Sekunden lang gedrückt. Die Anzeige erlischt.

### 3.2 Menüsprache ändern



**1** Rufen Sie das Menü auf.



**2** Wählen Sie "MOBILTEIL (HANDSET)" und bestätigen Sie.



**3** Wählen Sie "SPRACHE (LANGUAGE)" und bestätigen Sie.



**4** Wählen Sie die gewünschte Sprache und bestätigen Sie.

### 3.3 Einen Anruf annehmen

Um den Anruf anzunehmen:



**1** Drücken Sie die Taste Gespräch annehmen.

ODER

Nehmen Sie das Mobilteil von der Basisstation, wenn Sie die "Automatische Annahme" aktiviert haben.

(Siehe "6.5 Automatische Gesprächsannahme")

Sie sind mit Ihrem Gesprächspartner verbunden.



**2** Drücken Sie die Auflegen-Taste oder stellen Sie das Mobilteil auf die Basisstation, um das Gespräch zu beenden.

### 3.4 Einen externen Anruf tätigen

**Direkt wählen**



**1** Drücken Sie die Taste Gespräch annehmen, um das Gespräch zu beginnen.



**2** Geben Sie die Telefonnummer ein.



**3** Drücken Sie die Auflegen-Taste oder stellen Sie das Mobilteil auf die Basisstation, um das Gespräch zu beenden.



Um eine Nummer zu korrigieren, löschen Sie die eingegebenen Ziffern mit der Löschen-Taste.

**Vorwählen**



**1** Geben Sie die Telefonnummer ein.



**2** Drücken Sie die Taste Gespräch annehmen, um das Gespräch zu beginnen.



**3** Drücken Sie die Auflegen-Taste oder stellen Sie das Mobilteil auf die Basisstation, um das Gespräch zu beenden.

### 3.5 Einen internen Anruf tätigen

INT

**1** Drücken Sie die INT-Taste.





**2** Geben Sie die interne Nummer des gewünschten Mobilteils ein (1 bis 5).



**3** Drücken Sie die Auflegen-Taste oder stellen Sie das Mobilteil auf die Basisstation, um das Gespräch zu beenden.



### 3.6 Interne Anrufweiterleitung

Ein externes Gespräch an ein anderes Mobilteil weiterleiten.

- |   |  |
|---|--|
| INT<br><br> | <ol style="list-style-type: none"> <li><b>1</b> Drücken Sie die INT-Taste.</li> <li><b>2</b> Geben Sie die interne Nummer des gewünschten Mobilteils ein (1 bis 5), der externe Anruf wird gehalten.</li> <li><b>3</b> Wird das Gespräch am anderen Mobilteil angenommen, drücken Sie die Auflegen-Taste, um aufzulegen, und das Gespräch weiterzuleiten.</li> </ol> |
| INT<br>  | <p>Nimmt der interne Gesprächspartner den Anruf nicht an, drücken Sie die INT-Taste erneut, um den externen Anruf zurückzuholen.</p> <ol style="list-style-type: none"> <li><b>4</b> Drücken Sie die Auflegen-Taste oder stellen Sie das Mobilteil auf die Basisstation, um das Gespräch zu beenden.</li> </ol>  |

### 3.7 Konferenzschaltung

Diese Funktion ist nur möglich, wenn mehrere Mobilteile an der Basisstation angemeldet sind! Sie können gleichzeitig mit einem internen und einem externen Gesprächspartner telefonieren. Während eines externen Gesprächs:

- |   |   |
|---|---|
| INT<br><br># | <ol style="list-style-type: none"> <li><b>1</b> Drücken Sie die INT-Taste.</li> <li><b>2</b> Geben Sie die interne Nummer des gewünschten Mobilteils ein (1 bis 5).</li> <li><b>3</b> Wird das Gespräch am anderen Mobilteil angenommen, halten Sie die '#'-Taste gedrückt.</li> </ol>                          |
| INT<br>    | <p>Nimmt der interne Gesprächspartner den Anruf nicht an, drücken Sie die INT-Taste erneut, um den externen Anruf zurückzuholen.</p> <ol style="list-style-type: none"> <li><b>4</b> Drücken Sie die Auflegen-Taste oder stellen Sie das Mobilteil auf die Basisstation, um das Gespräch zu beenden.</li> </ol> |

### 3.8 Freisprechmodus

Sie können mit Ihrem Gesprächspartner sprechen, ohne das Handgerät aufnehmen zu müssen.

- |   |  |
|---|--|
|  | <ol style="list-style-type: none"> <li><b>1</b> Drücken Sie während eines Telefonats die Freisprech-Taste zum Aktivieren oder Deaktivieren des Freisprechmodus.</li> </ol> |
|---|--|

### 3.9 Lautstärke während eines Anrufs einstellen

- |   |   |
|---|---|
|  | <ol style="list-style-type: none"> <li><b>1</b> Drücken Sie während eines Gesprächs die Nach-oben- oder Nach-unten-Taste, um die Lautstärke entsprechend einzustellen.</li> </ol> |
|---|---|



*Die Freisprechlautstärke wird zusammen mit dem Empfänger im Handgerät, wie oben beschreiben, eingestellt!*

### 3.10 Anzeige der Gesprächsdauer

Die Gesprächsdauer wird nach 15 Sekunden in Minuten und Sekunden angezeigt.

Nach Beenden eines Gesprächs wird die gesamte Gesprächsdauer 5 Sekunden lang angezeigt.

### 3.11 Mikrofon stummschalten

Sie können das Mikrofon während eines Gesprächs stummschalten.



**1** Drücken Sie die Stummschalttaste. Nun können Sie sprechen, ohne von Ihrem Gesprächspartner am Telefon gehört zu werden.

"STUMM (MUTE)" wird angezeigt.



**2** Drücken Sie die Stummschalttaste erneut, um das Mikrofon wieder zu aktivieren.

### 3.12 Pausen-Taste

Wenn Sie eine Nummer wählen, können Sie eine Pause zwischen zwei Ziffern einfügen:



**1** Halten Sie die Taste Wahlwiederholung / Pause 2 Sekunden lang gedrückt.

### 3.13 Ein Mobilteil suchen (Paging)



**1** Drücken Sie die Paging-Taste an der Basisstation.

Alle an der Basisstation angemeldeten Mobilteile klingeln.



**2** Drücken Sie eine beliebige Taste am Mobilteil, um das Klingeln zu beenden.

### 3.14 Wahlwiederholung

Sie können die letzten 10 gewählten Nummern erneut wählen. Haben Sie im Telefonbuch einen Namen mit dieser Nummer gespeichert, erscheint der Name in der Liste.



**1** Drücken Sie die Taste Wahlwiederholung.



**2** Wählen Sie eine Nummer aus. Ist die Nummer im Telefonbuch gespeichert, erscheint der Name.



Wenn der Name angezeigt wird, können Sie mit der OK-Taste zwischen dem Namen und der Nummer wechseln!



**3** Drücken Sie die Taste Gespräch annehmen, um das Gespräch zu beginnen.



**4** Drücken Sie die Auflegen-Taste, um zum Standby zurückzukehren.

### 3.15 Die alphanumerischen Tasten verwenden

Sie können mit Ihrem Telefon alphanumerische Zeichen eingeben. Das ist notwendig, um Namen in das Telefonbuch einzugeben, zum Benennen des Mobilteils, ...

Zur Auswahl eines Buchstabens drücken Sie die entsprechende Taste so oft wie nötig.

Drücken Sie z. B. für den Buchstaben 'A' die Taste '2' einmal. Für den Buchstaben 'B' drücken Sie die Taste '2' zweimal usw.

Um die Buchstaben 'A' und 'B' hintereinander einzugeben, drücken Sie die Taste '2' einmal, warten Sie, bis der Cursor zur nächsten Stelle springt und drücken Sie dann die Taste '2' zweimal.

Während der Eingabe eines Textes erscheinen die verfügbaren Zeichen jeder Taste unten im Display.



Drücken Sie die Taste '1', um eine Leerstelle einzufügen.



Drücken Sie die Löschen-Taste, um ein Zeichen zu löschen.







**The keypad characters are as follows:**

| Key | First press | Second press | Third press | Fourth press | Fifth press |
|-----|-------------|--------------|-------------|--------------|-------------|
| 1   | space       | -            | 1           |              |             |
| 2   | A           | B            | C           | 2            |             |
| 3   | D           | E            | F           | 3            |             |
| 4   | G           | H            | I           | 4            |             |
| 5   | J           | K            | L           | 5            |             |
| 6   | M           | N            | O           | 6            |             |
| 7   | P           | Q            | R           | S            | 7           |
| 8   | T           | U            | V           | 8            |             |
| 9   | W           | X            | Y           | Z            | 9           |





## 4 Telefonbuch

Jedes Mobilteil kann bis zu 50 Namen und Telefonnummern speichern. Namen können bis zu 12 Zeichen und Telefonnummern bis zu 20 Ziffern lang sein. Wie Sie alphanumerische Zeichen eingeben, erfahren Sie im Abschnitt "3.15 Die alphanumerischen Tasten verwenden".

### 4.1 Um einen Eintrag im Telefonbuch hinzuzufügen

- |  |          |  |
|--|----------|--|
|        | <b>1</b> | Rufen Sie das Menü auf.  |
|  →/OK | <b>2</b> | Wählen Sie "TELEFONBUCH (PHONEBOOK)" und bestätigen Sie.                               |
|  →/OK | <b>3</b> | Wählen Sie "HINZUFUEGEN (ADD ENTRY)" und bestätigen Sie.                               |
|  →/OK | <b>4</b> | Geben Sie den Namen ein und bestätigen Sie.  |
|       |          | Halten Sie die Stumm/Löschen-Taste gedrückt, um das Menü ohne Änderungen zu verlassen. |
|  →/OK | <b>5</b> | Geben Sie die Nummer ein und bestätigen Sie.   |
|  →/OK | <b>6</b> | Wählen Sie eine Ruftonmelodie (1 - 5) und bestätigen Sie.                              |

### 4.2 Um einen Eintrag aus dem Telefonbuch anzurufen

- |   |          |   |
|---|----------|---|
|  | <b>1</b> | Drücken Sie die Telefonbuch-Taste.  |
|  | <b>2</b> | Wählen Sie einen Namen oder geben Sie den ersten Buchstaben des Namens ein. (Die Liste wird in alphabetischer Reihenfolge durchblättert.) |
| →/OK  |          | Drücken Sie die OK-Taste, wenn Sie sich zunächst die Telefonnummer anzeigen lassen möchten.   |
| →/OK  |          | Ist die Telefonnummer länger als 12 Ziffern, drücken Sie die OK-Taste erneut, um die vollständige Nummer anzuzeigen.                      |
|  | <b>3</b> | Drücken Sie die Taste Gespräch annehmen, um das Gespräch zu beginnen.   |
|  | <b>4</b> | Drücken Sie die Auflegen-Taste oder stellen Sie das Mobilteil auf die Basisstation, um das Gespräch zu beenden.                           |

### 4.3 Um einen Namen und eine Nummer zu verändern

- |               |          |   |
|---------------|----------|---|
| ↔/OK          | <b>1</b> | Rufen Sie das Menü auf.   |
| ▲▼ ↔/OK       | <b>2</b> | Wählen Sie "TELEFONBUCH (PHONEBOOK)" und bestätigen Sie.                                |
| ▲▼ ↔/OK       | <b>3</b> | Wählen Sie "AENDERN (MODIFY ENTRY)" und bestätigen Sie.                                 |
| ▲▼            | <b>4</b> | Wählen Sie den Namen, den Sie ändern möchten und bestätigen Sie.                        |
| ⊗/C    ⊖ ⊞ ⊕  | <b>5</b> | Löschen Sie nicht gewünschte Zeichen und geben Sie den neuen Namen ein. Bestätigen Sie. |
| ↔/OK          |          |   |
| ⊖ ⊞ ⊕    ↔/OK | <b>6</b> | Geben Sie die Nummer ein und bestätigen Sie.  |
| ▲▼ ↔/OK       | <b>7</b> | Wählen Sie eine Ruftonmelodie (1 - 5) und bestätigen Sie.                               |

### 4.4 Einen Eintrag aus dem Telefonbuch löschen

- |             |          |  |
|-------------|----------|--|
| ↔/OK        | <b>1</b> | Rufen Sie das Menü auf.  |
| ▲▼ ↔/OK     | <b>2</b> | Wählen Sie "TELEFONBUCH (PHONEBOOK)" und bestätigen Sie.   |
| ▲▼ ↔/OK     | <b>3</b> | Wählen Sie "LOESCHEN (DELETE ENTRY)" und bestätigen Sie.   |
| ▲▼ ↔/OK     | <b>4</b> | Wählen Sie einen Namen oder geben Sie den ersten Buchstaben des Namens ein und bestätigen Sie.<br>"BESTÄTIGEN? (CONFIRM?)" erscheint im Display. |
| ↔/OK    ⊗/C | <b>5</b> | Bestätigen Sie oder brechen Sie ab.  |

## 5 Anruferkennung



*Dieser Dienst muss von Ihrem Telefonnetzanbieter aktiviert werden. Bitte setzen Sie sich mit Ihrem Netzanbieter in Verbindung.*

Wenn Sie einen externen Anruf erhalten, wird die Telefonnummer des Anrufers im Display des Mobilteils angezeigt. Das Telefon kann Anrufe im FSK- und DTMF-Modus empfangen. Sie können auch den Namen sehen, wenn er über das Netz übertragen wird. Ist der Name im Telefonbuch gespeichert, wird er im Display angezeigt!

↔/OK

Die Telefonnummer des Anrufers wird 15 Sekunden lang angezeigt, danach erscheint die Gesprächsdauer im Display. Sie können sich die Telefonnummer des Anrufers danach noch einmal anzeigen lassen, indem Sie die OK-Taste wiederholt drücken, um nacheinander Name und Nummer anzuzeigen.









Das Telefon kann 40 Anrufe in der Anrufliste (entgegengenommene und entgangene Anrufe) speichern, die Sie später anzeigen lassen können. Diese Funktion ist nur verfügbar, wenn Sie für den Dienst Anruferkennung angemeldet sind.

Wenn der Speicher voll ist, überschreiben neue Anrufe automatisch die ältesten Einträge im Speicher.







Neue oder entgangene Anrufe werden mit einem blinkenden Symbol im Display angezeigt.



## Zum Aufrufen der Anrufliste:

- |   |   |
|---|---|
|    | <b>1</b> Drücken Sie die Taste Anrufliste.<br>Sind keine Anrufe in der Liste, so erscheint "LEER (EMPTY)".  |
|    | <b>2</b> Durchsuchen der Liste. Die Namen der Anrufer werden angezeigt, wenn der Name über das Netz übertragen wird oder wenn er im Telefonbuch gespeichert ist. Sind Sie am Ende der Liste angekommen, ertönt ein Piepton.<br><br>Wenn  erscheint, wurde dieser Anruf angenommen. Wenn  erscheint, wurde dieser Anruf nicht angenommen.                      |
|    | <b>3</b> Drücken Sie die OK-Taste, um die Telefonnummer anzuzeigen.   |
|    | Ist die Telefonnummer länger als 12 Ziffern, drücken Sie die OK-Taste erneut, um die vollständige Nummer anzuzeigen.  |
|    | <b>4</b> Drücken Sie die OK-Taste erneut, um Uhrzeit und Datum des Anrufs anzuzeigen.   |
|    | <b>5</b> Drücken Sie die OK-Taste, um diesen Eintrag dem Telefonbuch hinzuzufügen, falls er noch nicht gespeichert wurde:<br>Drücken Sie OK, wenn "HINZUFUEGEN? (ADD?)" angezeigt wird. Geben Sie den Namen ein oder ändern Sie ihn und drücken Sie OK. Geben Sie die Telefonnummer ein oder ändern Sie sie und drücken Sie OK. Wählen Sie mit den Nach-oben- / Nach-unten-Tasten die Melodie (1 bis 5), die abgespielt werden soll, wenn diese Nummer anruft, und drücken Sie OK. Der Eintrag wird im Telefonbuch gespeichert. |
|  | <b>6</b> Drücken Sie die Taste Gespräch annehmen, um den Anrufer zurückzurufen, wenn die Telefonnummer oder der Name angezeigt wird.  |

## Sie können jeden Eintrag einzeln löschen:

- |   |   |   |
|---|---|---|
|  |  | <b>1</b> Blättern Sie zu dem Anruf, den Sie löschen möchten und drücken Sie die Löschen-Taste.<br>"LOESCHEN? (DELETE?)" erscheint im Display. |
|  |  | <b>2</b> Bestätigen Sie oder brechen Sie ab.  |

## Um alle Einträge auf einmal zu löschen:

- |   |  |
|---|--|
|  | <b>1</b> Halten Sie die Löschen-Taste 2 Sekunden lang gedrückt.<br>"ALLES LOESCH (DELETE ALL)" erscheint im Display.             |
|  |  <b>2</b> Bestätigen Sie oder brechen Sie ab. |

## 6 Mobilteil individuell anpassen



Jede Programmierung wird am Ende mit einem doppelten oder einfachen langen Piepton bestätigt. Ein doppelter Piepton bestätigt Ihre Einstellung. Ein langer Piepton gibt an, dass die Änderung nicht vorgenommen wurde.

### 6.1 Ruftonlautstärke einstellen

#### Ruftonlautstärke des Mobilteils für interne / externe Anrufe

Die Ruftonlautstärke des Mobilteils kann für interne und externe Anrufe separat eingestellt werden. Sie können 5 Ruftonlautstärken einstellen und den Rufton ausschalten.



Befindet sich das Mobilteil auf der Basisstation, klingelt die Basisstation bei einem ankommenden Anruf nicht. Wenn also die Ruftonlautstärke ausgeschaltet ist und sich das Mobilteil auf der Basisstation befindet, klingelt Ihr Telefon überhaupt nicht!

↵/OK

▲▼ ↵/OK

▲▼ ↵/OK

▲▼

↵/OK ⊗/C

- 1** Rufen Sie das Menü auf.
- 2** Wählen Sie "MOBILTEIL (HANDSET)" und bestätigen Sie.
- 3** Wählen Sie "INT RUF LAUT (INT RING VOL)", um die Lautstärke für interne Anrufe zu ändern oder "EXT RUF LAUT (EXT RING VOL)", um die Lautstärke für externe Anrufe zu ändern und bestätigen Sie.
- 4** Wählen Sie eine Lautstärke (1 bis 5 oder "AUS (OFF)").
- 5** Bestätigen Sie oder kehren Sie zum vorherigen Menüpunkt zurück.

### 6.2 Ruftonmelodie wählen

Die Basisstation und jedes Mobilteil können mit unterschiedlichen Ruftonmelodien klingeln. Die Mobilteile können mit verschiedenen Melodien klingeln, je nachdem, ob es sich um einen internen oder externen Anruf handelt. Sie können 5 verschiedene Ruftonmelodien wählen:

↵/OK

▲▼ ↵/OK

▲▼ ↵/OK

▲▼ ↵/OK

▲▼

↵/OK ⊗/C

- 1** Rufen Sie das Menü auf.
- 2** Wählen Sie "EINSTELLUNG (SETUP)" und bestätigen Sie.
- 3** Wählen Sie "MOBILTEIL (HANDSET)" und bestätigen Sie.
- 4** Wählen Sie "INT MELODIE (INT MELODY)", um die Melodie für interne Anrufe zu ändern oder "EXT MELODIE (EXT MELODY)", um die Melodie für externe Anrufe zu ändern und bestätigen Sie.
- 5** Wählen Sie eine Melodie (1 bis 5).
- 6** Drücken Sie die OK-Taste zum Bestätigen oder kehren Sie zum vorherigen Menüpunkt zurück.



### 6.3 Aktivierung / Deaktivierung der Pieptöne

Das Mobilteil kann einen Piepton erzeugen, wenn eine Taste gedrückt wird, wenn die Batterien schwach sind oder wenn sich das Mobilteil außer Reichweite befindet.

#### Tastenton ein / aus

- |         |          |  |
|---------|----------|--|
| ↔/OK    | <b>1</b> | Rufen Sie das Menü auf.  |
| ▲▼ ↔/OK | <b>2</b> | Wählen Sie "MOBILTEIL (HANDSET)" und bestätigen Sie.                                       |
| ▲▼ ↔/OK | <b>3</b> | Wählen Sie "TOENE (BEEP)" und bestätigen Sie.  |
| ▲▼ ↔/OK | <b>4</b> | Wählen Sie "TASTENTON (KEYTONE)" und bestätigen Sie.                                       |
| ▲▼ ↔/OK | <b>5</b> | Wählen Sie "EIN (ON)" zum Aktivieren oder "AUS (OFF)" zum Deaktivieren und bestätigen Sie. |

#### Schwache Batterie

- |         |          |  |
|---------|----------|--|
| ↔/OK    | <b>1</b> | Rufen Sie das Menü auf.  |
| ▲▼ ↔/OK | <b>2</b> | Wählen Sie "MOBILTEIL (HANDSET)" und bestätigen Sie.                                       |
| ▲▼ ↔/OK | <b>3</b> | Wählen Sie "TOENE (BEEP)" und bestätigen Sie.  |
| ▲▼ ↔/OK | <b>4</b> | Wählen Sie "AKKU LEER (LOW BATTERIE)" und bestätigen Sie.                                  |
| ▲▼ ↔/OK | <b>5</b> | Wählen Sie "EIN (ON)" zum Aktivieren oder "AUS (OFF)" zum Deaktivieren und bestätigen Sie. |

#### Mobilteil außer Reichweite

- |         |          |  |
|---------|----------|--|
| ↔/OK    | <b>1</b> | Rufen Sie das Menü auf.  |
| ▲▼ ↔/OK | <b>2</b> | Wählen Sie "MOBILTEIL (HANDSET)" und bestätigen Sie.                                       |
| ▲▼ ↔/OK | <b>3</b> | Wählen Sie "TOENE (BEEP)" und bestätigen Sie.  |
| ▲▼ ↔/OK | <b>4</b> | Wählen Sie "REICHWEITE (OUT RANGE)" und bestätigen Sie.                                    |
| ▲▼ ↔/OK | <b>5</b> | Wählen Sie "EIN (ON)" zum Aktivieren oder "AUS (OFF)" zum Deaktivieren und bestätigen Sie. |





### 6.4 Name des Mobilteils

Sie können den Namen, der im Display des Mobilteils im Standby angezeigt wird, ändern (max. 9 Zeichen). Mit dieser Funktion können Sie jedes Mobilteil personalisieren.

- |            |          |  |
|------------|----------|--|
| ↔/OK       | <b>1</b> | Rufen Sie das Menü auf.  |
| ▲▼ ↔/OK    | <b>2</b> | Wählen Sie "MOBILTEIL (HANDSET)" und bestätigen Sie.   |
| ▲▼ ↔/OK    | <b>3</b> | Wählen Sie "NAME (NAME)" und bestätigen Sie.   |
| ☰ ☑ ☒ ↔/OK | <b>4</b> | Geben Sie den Namen ein und bestätigen Sie.  |
| ⊗/C        |          | Drücken Sie die Löschen-Taste, um ein Zeichen zu löschen. Halten Sie die Telefonbuch-Taste gedrückt, um das Menü ohne Änderungen zu verlassen. |
| 📖          |          |  |





## 6.5 Automatische Gesprächsannahme

Steht das Mobilteil bei einem ankommenden Anruf auf der Basisstation, so wird das Gespräch automatisch angenommen, sobald das Mobilteil von der Basisstation abgehoben wird. Diese Funktion ist voreingestellt, kann jedoch geändert werden:

- |   |  |
|---|--|
| <br> →/OK<br> →/OK<br> →/OK | <ol style="list-style-type: none"> <li><b>1</b> Rufen Sie das Menü auf.</li> <li><b>2</b> Wählen Sie "MOBILTEIL (HANDSET)" und bestätigen Sie.</li> <li><b>3</b> Wählen Sie "AUTO ANNAHME (AUTO ANSWER)" und bestätigen Sie.</li> <li><b>4</b> Wählen Sie "EIN (ON)" zum Aktivieren oder "AUS (OFF)" zum Deaktivieren und bestätigen Sie.</li> </ol> |
|---|--|

## 6.6 Mobilteil zurücksetzen

Sie können das Telefon auf die Werkseinstellungen zurücksetzen. Dies ist die Konfiguration, in der sich das Telefon bei Lieferung befand. Um die Werkseinstellungen wiederherzustellen:

- |   |  |
|---|--|
| <br> →/OK<br> →/OK<br> →/OK | <ol style="list-style-type: none"> <li><b>1</b> Rufen Sie das Menü auf.</li> <li><b>2</b> Wählen Sie "EINSTELLUNG (SETUP)" und bestätigen Sie.</li> <li><b>3</b> Wählen Sie "WERKSEINST. (DEFAULT)" und bestätigen Sie.</li> <li><b>4</b> Geben Sie die vierstellige PIN-Nummer (voreingestellt 0000) ein und bestätigen Sie.</li> </ol> |
|---|--|

### DIE VOREINSTELLUNGEN SIND:

|                                |      |
|--------------------------------|------|
| Piepton bei schwacher Batterie | Ein  |
| Piepton wenn außer Reichweite  | Aus  |
| Tastenton                      | Ein  |
| Automatische Gesprächsannahme  | Ein  |
| Interne Melodie                | 1    |
| Interne Lautstärke             | 3    |
| Externe Melodie                | 3    |
| Externe Lautstärke             | 3    |
| Ohr-Lautstärke                 | 3    |
| Telefonbuch                    | Leer |
| Anrufliste                     | Leer |
| Wahlwiederholungsliste         | Leer |
| PIN-Nummer                     | 0000 |
| Wahlverfahren                  | DTMF |
| Tastatursperre                 | Aus  |



*Wenn Sie zu den Werkseinstellungen zurückkehren, werden alle Einträge im Telefonbuch und in der Anrufliste gelöscht. Die PIN-Nummer wird auf 0000 zurückgesetzt.*

## 6.7 Tastatursperre

Die Tastatur kann gesperrt werden, so dass keine Einstellungen geändert und keine Telefonnummer gewählt werden kann. Das Symbol  erscheint im Display, wenn die Tastatur gesperrt ist.

### Tastatur sperren

- |   |   |
|---|---|
| * | <ol style="list-style-type: none"> <li><b>1</b> Halten Sie die Taste '*' 3 Sekunden lang gedrückt. Die Tastatur wird gesperrt.</li> </ol> |
|---|---|

## Tastatur entsperren

\*

- 1** Drücken Sie eine beliebige Taste, "DRUECKEN (PRESS \*)" erscheint im Display.
- 2** Drücken Sie die Taste '\*' innerhalb von 3 Sekunden.

## 6.8 Uhrzeit einstellen

↔/OK

▲▼ ↔/OK

▲▼ ↔/OK

⏰ ⏰ ⏰ ↔/OK

- 1** Rufen Sie das Menü auf.
- 2** Wählen Sie "DATUM - ZEIT (DATE - TIME)" und bestätigen Sie.
- 3** Wählen Sie "UHR EINST (CLOCK SET)" und bestätigen Sie.
- 4** Geben Sie die Uhrzeit ein (24 Std.-Format) und bestätigen Sie.

## 6.9 Wecker einstellen

↔/OK

▲▼ ↔/OK

▲▼ ↔/OK

▲▼ ↔/OK

⏰ ⏰ ⏰ ↔/OK

▲▼ ↔/OK

- 1** Rufen Sie das Menü auf.
- 2** Wählen Sie "DATUM - ZEIT (DATE - TIME)" und bestätigen Sie.
- 3** Wählen Sie "WECKER EINST (ALARM SET)" und bestätigen Sie.
- 4** Wählen Sie "EIN (ON)", um den Wecker einzuschalten und bestätigen Sie. Geben Sie die Uhrzeit (24-Std.-Format) ein, wann der Wecker klingeln soll und bestätigen Sie.  
ODER  
Wählen Sie "AUS (OFF)", um den Wecker auszuschalten und bestätigen Sie.

## 7 Einstellungen der Basisstation

### 7.1 Ruftonlautstärke einstellen

#### Ruftonlautstärke der Basisstation

Sie können 5 Ruftonlautstärken einstellen und den Rufton ausschalten.

↔/OK

▲▼ ↔/OK

▲▼ ↔/OK

▲▼

↔/OK ⊗/C

- 1** Rufen Sie das Menü auf.
- 2** Wählen Sie "EINSTELLUNG (SETUP)" und bestätigen Sie.
- 3** Wählen Sie "BASIS-LAUTST (BASE VOLUME)" und bestätigen Sie.
- 4** Wählen Sie eine Lautstärke (1 bis 5 oder "AUS (OFF)").
- 5** Bestätigen Sie oder kehren Sie zum vorherigen Menüpunkt zurück.

### 7.2 Ruftonmelodie wählen

Die Basisstation und jedes Mobilteil können mit unterschiedlichen Ruftonmelodien klingeln. Um die Ruftonmelodie der Basisstation einzustellen:

↔/OK

▲▼ ↔/OK

▲▼ ↔/OK

▲▼ ↔/OK

↔/OK ⊗/C

- 1** Rufen Sie das Menü auf.
- 2** Wählen Sie "EINSTELLUNG (SETUP)" und bestätigen Sie.
- 3** Wählen Sie "BASIS-MELODY (BASE MELODY)" und bestätigen Sie.
- 4** Wählen Sie eine Melodie (1 bis 5).
- 5** Bestätigen Sie oder kehren Sie zum vorherigen Menüpunkt zurück.

### 7.3 PIN-Nummer ändern

Einige Funktionen stehen nur zur Verfügung, wenn der Benutzer die PIN-Nummer kennt. Die voreingestellte PIN-Nummer lautet 0000. Um die PIN-Nummer zu ändern:

- |            |          |  |
|------------|----------|--|
| ↵/OK       | <b>1</b> | Rufen Sie das Menü auf.  |
| ▲▼ ↵/OK    | <b>2</b> | Wählen Sie "EINSTELLUNG (SETUP)" und bestätigen Sie.               |
| ▲▼ ↵/OK    | <b>3</b> | Wählen Sie "PIN CODE (PIN CODE)" und bestätigen Sie.               |
| ☎ ☎ ☎ ↵/OK | <b>4</b> | Geben Sie die alte vierstellige PIN-Nummer ein und bestätigen Sie. |
| ☎ ☎ ☎ ↵/OK | <b>5</b> | Geben Sie die neue vierstellige PIN-Nummer ein und bestätigen Sie. |
| ☎ ☎ ☎ ↵/OK | <b>6</b> | Geben Sie die neue PIN-Nummer erneut ein und bestätigen Sie.       |

### 7.4 Wahlverfahren einstellen

Es gibt zwei Wahlverfahren: DTMF / Tonwahlverfahren (das meistgenutzte) und das Impuls-Wahlverfahren (bei älteren Anlagen).

Um das Wahlverfahren zu ändern:

- |         |          |  |
|---------|----------|--|
| ↵/OK    | <b>1</b> | Rufen Sie das Menü auf.                              |
| ▲▼ ↵/OK | <b>2</b> | Wählen Sie "EINSTELLUNG (SETUP)" und bestätigen Sie. |
| ▲▼ ↵/OK | <b>3</b> | Wählen Sie "MFV-IWV (DIAL MODE)" und bestätigen Sie. |
| ▲▼ ↵/OK | <b>4</b> | Wählen Sie das Wahlverfahren und bestätigen Sie.     |

### 7.5 Flashzeit

Drücken Sie die Flashtaste 'R' (Taste 7 - Abbildung 2D Mobilteil), um verschiedene Dienste wie "Anklopfen" (wenn dieser Dienst von Ihrem Telefonanbieter unterstützt wird) zu nutzen oder um Anrufe weiterzuleiten, wenn Sie eine Telefonanlage (PABX) verwenden. Die Flashtaste 'R' unterbricht kurzzeitig die Verbindung. Sie können die Flashzeit auf 100 ms oder 250 ms einstellen..

- |         |          |   |
|---------|----------|---|
| ↵/OK    | <b>1</b> | Rufen Sie das Menü auf.   |
| ▲▼ ↵/OK | <b>2</b> | Wählen Sie "EINSTELLUNG (SETUP)" und bestätigen Sie.  |
| ▲▼ ↵/OK | <b>3</b> | Wählen Sie "FLASHZEIT (RECALL)" und bestätigen Sie.   |
| ▲▼ ↵/OK | <b>4</b> | Wählen Sie "FLASH 1 (RECALL 1)" für eine kurze Flashzeit (100 ms) oder "FLASH 2 (RECALL 2)" für eine lange Flashzeit (250 ms) und bestätigen Sie. |

## 8 Mehrere Mobilteile verwalten

### 8.1 Ein neues Mobilteil hinzufügen



*Diese Funktion brauchen Sie nur, wenn Sie ein Mobilteil abgemeldet haben oder ein neues gekauft haben.*

Sie können neue Mobilteile an der Basisstation anmelden, wenn diese Mobilteile das DECT-GAP-Protokoll unterstützen.

Die Basisstation unterstützt bis zu 5 Mobilteile. Wenn Sie bereits 5 Mobilteile angemeldet haben und Sie möchten ein weiteres Mobilteil hinzufügen oder ein Mobilteil wechseln, dann müssen Sie erst ein Mobilteil abmelden, um dann das neue Mobilteil anmelden zu können.

Die Basisstation in den Anmeldemodus setzen:



**1** Halten Sie die Paging-Taste an der Basisstation 6 Sekunden lang gedrückt. Die Basisstation erzeugt einen Piepton.



Die LED der Basisstation beginnt zu blinken (90 Sekunden lang). Während dieser Zeit ist die Basisstation bereit zum Anmelden eines neuen Mobilteils.

Neues Mobilteil anmelden:

### Wenn Ihr neues Mobilteil ein Butler E450 ist



**2** Rufen Sie das Menü auf.



**3** Wählen Sie "ANMELDEN (REGISTER)" und bestätigen Sie.



**4** Wählen Sie "BASIS ANMELD (REG BASE)" und bestätigen Sie.



**5** Wählen Sie die Nummer der Basisstation, an der Sie das Mobilteil anmelden möchten (1 bis 4) und bestätigen Sie. (Blinkende Nummern sind bereits vergeben.)



**6** Geben Sie die PIN-Nummer der Basisstation (voreingestellt 0000) ein und bestätigen Sie.

Das Mobilteil beginnt, nach der DECT-Basisstation zu suchen. Hat das Mobilteil die Basisstation gefunden, erscheint die Nummer der Basisstation im Display.



**7** Bestätigen Sie oder brechen Sie ab.

Findet das Mobilteil die Basisstation nicht, kehrt es nach einigen Sekunden wieder in den Standby-Modus zurück. Versuchen Sie es erneut und ändern Sie die Nummer der Basisstation. Stellen Sie sicher, dass Sie sich nicht in einer Umgebung mit Störsignalen befinden. Gehen Sie näher an die Basisstation heran.

### Wenn es sich bei Ihrem Mobilteil um ein anderes Modell handelt

Nachdem Sie den Anmeldevorgang an der Basisstation gestartet haben, lesen Sie in der Bedienungsanleitung des Mobilteils nach, wie das Mobilteil angemeldet wird. Das Mobilteil muss GAP-kompatibel sein.

Das Symbol 'r' und "NICHT GESP. (NOT REG)" blinken im Display, wenn das Mobilteil nicht an der Basisstation angemeldet wurde.

Wurde ein Mobilteil an der Basisstation angemeldet, wird ihm von der Basisstation eine Mobilteilnummer zugewiesen. Diese Nummer erscheint im Display des Mobilteils hinter dem Namen und muss für interne Anrufe verwendet werden.



*Nur das DECT-GAP-Profil garantiert, dass grundlegende Anruf-Funktionen korrekt zwischen verschiedenen Marken / Typen funktionieren. Es besteht die Möglichkeit, dass bestimmte Dienste (z. B. CLIP) nicht richtig funktionieren.*

## 8.2 Ein Mobilteil abmelden

Die folgenden Schritte müssen Sie an einem Mobilteil durchführen, das Sie nicht abmelden möchten.

- |               |          |   |
|---------------|----------|---|
| ↵/OK          | <b>1</b> | Rufen Sie das Menü auf.   |
| ▲▼ ↵/OK       | <b>2</b> | Wählen Sie "EINSTELLUNG (SETUP)" und bestätigen Sie.                                    |
| ▲▼ ↵/OK       | <b>3</b> | Wählen Sie "MT-ABMELDEN (DEL HANDSET)" und bestätigen Sie.                              |
| 4= 5= 6= ↵/OK | <b>4</b> | Geben Sie die PIN-Nummer der Basisstation (voreingestellt 0000) ein und bestätigen Sie. |
| ▲▼ ↵/OK       | <b>5</b> | Wählen Sie das Mobilteil, das Sie entfernen möchten, und bestätigen Sie.                |

## 8.3 Ein Mobilteil an einer anderen Basisstation anmelden

Wenn Sie ein Butler E450 Mobilteil an der Basisstation eines anderen Modells anmelden möchten. Die Basisstation muss GAP-kompatibel sein.

- |               |          |  |
|---------------|----------|--|
| ↵/OK          | <b>1</b> | Setzen Sie die Basisstation in den Anmeldemodus. Lesen Sie dazu in der Bedienungsanleitung der Basisstation.   |
| ▲▼ ↵/OK       | <b>2</b> | Rufen Sie das Menü auf.  |
| ▲▼ ↵/OK       | <b>3</b> | Wählen Sie "ANMELDEN (REGISTER)" und bestätigen Sie.   |
| 4= 5= 6= ↵/OK | <b>4</b> | Wählen Sie "BASIS ANMELD (REG BASE)" und bestätigen Sie.   |
| 4= 5= 6= ↵/OK | <b>5</b> | Wählen Sie die Nummer der Basisstation, an der Sie das Mobilteil anmelden möchten, und bestätigen Sie.   |
| 4= 5= 6= ↵/OK | <b>6</b> | Geben Sie die PIN-Nummer der Basisstation ein und bestätigen Sie.<br>Das Mobilteil beginnt, nach der DECT-Basisstation zu suchen. Hat das Mobilteil die Basisstation gefunden, erscheint die Nummer der Basisstation im Display. |
| ↵/OK ⊗/C      | <b>7</b> | Bestätigen Sie oder brechen Sie ab.  |

## 8.4 Eine Basisstation auswählen

Sie können Ihr Mobilteil an verschiedenen Basisstationen benutzen. Die Mobilteile können an bis zu 4 Basisstationen gleichzeitig angemeldet sein. Wenn Sie eine Basisstation auswählen, wird die aktuell ausgewählte Basisstation durch die blinkende Nummer der Basisstation angezeigt. Wenn Sie "AUTO (AUTO)" wählen, sucht das Mobilteil automatisch nach einer anderen Basisstation, wenn es sich außer Reichweite befindet. Das Mobilteil muss zunächst an allen Basisstationen einzeln angemeldet werden.

- |         |          |   |
|---------|----------|---|
| ↵/OK    | <b>1</b> | Rufen Sie das Menü auf.   |
| ▲▼ ↵/OK | <b>2</b> | Wählen Sie "ANMELDEN (REGISTER)" und bestätigen Sie.                |
| ▲▼ ↵/OK | <b>3</b> | Wählen Sie "BASIS-WAHL (SELECT BASE)" und bestätigen Sie.           |
| ▲▼ ↵/OK | <b>4</b> | Wählen Sie eine Basisstation oder "AUTO (AUTO)" und bestätigen Sie. |



*Wenn Sie die Basisstation automatisch auswählen lassen und das Mobilteil außer Reichweite der derzeitigen Basisstation gelangt, sucht das Mobilteil nur nach der stärksten Basisstation im Standby-Modus (nicht während eines Gesprächs).*

## 9 Answering machine

Das Butler E450 verfügt über einen integrierten Anrufbeantworter mit einer Aufnahmekapazität von 13 Minuten. Dieser Anrufbeantworter kann über die Basisstation und das Mobilteil bedient werden. Der Anrufbeantworter kann außerdem fernbedient werden. Sie können 2 Ansagetexte aufnehmen (Ansagetext 1 und Ansagetext 2).

Die interne Stimmansage gibt bestimmte Informationen, wie z. B. Tag und Uhrzeit des Anrufes sowie Einstellungen wie VIP-Code, verspätete Klingelsignale ... Die verfügbaren Sprachen der Stimmansage sind auf der Verpackung angegeben!



*Alle Nachrichten und Einstellungen werden im Flash-Speicher gespeichert und nicht gelöscht, wenn der Adapter herausgezogen wird. Nur die Einstellungen von Tag/Uhrzeit werden gelöscht.*

### 9.1 Einstellungen, die an der Basisstation erfolgen

Einige Einstellungen können auch über die Basisstation ausgewählt werden, die meisten werden jedoch über das Mobilteil eingegeben.



#### Einstellung der Lautsprecherlautstärke der Basisstation

Um die Lautstärke beim Abspielen von ein- oder Ansagetexte zu ändern:

**+**    **-**    | Drücken Sie Lautstärke Basisstation erhöhen Taste oder verringern.

Die Lautstärke kann von '0'-'9' eingestellt werden. Wenn die Lautstärke auf die niedrigste Position gestellt ist, gibt es beim Abhören der Anrufe und bei der Fernabfrage keinen hörbaren Output, aber für andere Funktionen einen Output der Stärke '1'.

#### Anrufbeantworter ein- und ausschalten

Wenn der Anrufbeantworter angeschaltet ist leuchtet die LED Antworten AN/AUS  an der Basisstation ununterbrochen (oder blinkt, wenn es neue Nachrichten gibt) und die Maschine nimmt den Anruf automatisch nach einer Anzahl Klingeltöne an. (Sehe " Die Anzahl der Klingeltöne einstellen" )Am Mobilteil erscheint das -Symbol (oder blinkt, wenn neue Nachrichten gespeichert wurden).

Wenn der Anrufbeantworter ausgeschaltet ist, leuchtet die -LED an der Basisstation nicht und das -Symbol erscheint nicht im Display des Mobilteils.

Um den Anrufbeantworter über die Basisstation ein- oder auszuschalten:



- 1** Drücken Sie die Anrufbeantworter AN/AUS Taste um den Anrufbeantworter anzuschalten..
- 2** Eine Stimme bestätigt die Einstellung und spielt die aktive Ansagetext ab.
- 3** Drücken Sie die Anrufbeantworter AN/AUS Taste um den Anrufbeantworter auszuschalten.

Um den Anrufbeantworter über das Mobilteil ein- oder auszuschalten:



- 1** Rufen Sie das Menü auf.
- 2** Wählen Sie "AB EINSTELL. (TAM SETTINGS)" und bestätigen Sie.
- 3** Wählen Sie "AB EIN/AU (ANS ON/OFF)" und bestätigen Sie.
- 4** Wählen Sie "EIN (ON)" oder "AUS (OFF)" und bestätigen Sie.



*Auch wenn der Anrufbeantworter ausgeschaltet ist, nimmt er Telefonate automatisch nach 10 Klingeltönen an um Fernaktivierung zu ermöglichen. (Sehe "9.3 Fernbedienung")*

### Die Anzahl der Klingeltöne einstellen

Die Anzahl der Klingeltöne, nach denen der Anrufbeantworter Anrufe annimmt, kann eingestellt werden von 2 - 9 und TS (Gebührensparmodus). Die Standardeinstellung ist 6 Klingeltöne. Im Gebührensparmodus nimmt das Gerät nach 6 Klingeltönen an, wenn es keine neuen Nachrichten gibt und nach 2 Klingeltönen, wenn es neue Nachrichten gibt. Wenn es keine neuen Nachrichten gibt und Sie rufen Ihr Gerät an um Ihre Nachrichten abzuhören (siehe "9.3 Fernbedienung"), können Sie also nach dem 2. Klingelton auflegen. Sie müssen keine Telefongebühren bezahlen und wissen, dass Sie keine neuen Nachrichten haben.

Die Anzahl der Klingelzeichen über die Basisstation einstellen:

- |    |  |
|----|--|
| ▶▶ | <b>1</b> Drücken Sie kurz die vorwärts springen Taste um die aktuell eingestellte Anzahl der Klingeltöne zu überprüfen. Eine Stimme gibt die aktuelle Anzahl der Klingeltöne an. |
| ▶▶ | <b>2</b> Drücken Sie die vorwärts springen Taste 2 Sekunden lang um die Anzahl der Klingeltöne einzustellen.   |
| ▶▶ | <b>3</b> Press the skip forward key immediately to change the current number of rings.   |
|    | <b>4</b> Wenn Sie 3 Sekunden lang keine Taste drücken, stellt das Gerät die selektierte Anzahl der Klingeltöne ein.  |

Die Anzahl der Klingelzeichen über das Mobilteil einstellen:

- |         |  |
|---------|--|
| ↔/OK    | <b>1</b> Rufen Sie das Menü auf.                                       |
| ▲▼ ↔/OK | <b>2</b> Wählen Sie "AB EINSTELL. (TAM SETTINGS)" und bestätigen Sie.  |
| ▲▼ ↔/OK | <b>3</b> Wählen Sie "ANZ. RUFEN (ANS DELAY)" und bestätigen Sie.       |
| ▲▼ ↔/OK | <b>4</b> Stellen Sie die Anzahl der Klingelzeichen und bestätigen Sie. |

### Speicher voll

Wenn der Speicher voll ist, blinkt die LED-Anzeige Anrufbeantworter AN/AUS an der Basisstation schnell (0,5 Sekunde ein-/aus). Wenn der Anrufbeantworter eingeschaltet ist und ein Anruf eingeht, spielt das Gerät automatisch Ansagetext 2 ab (Anrufbeantworterfunktion ohne Aufzeichnung einer Anrufernachricht).

Wenn Sie die Nachrichten abhören, wird die interne Stimme mitteilen, dass der Speicher voll ist und dann die Nachrichten abspielen. Löschen Sie einige oder alle Nachrichten nachdem Sie sie abgehört haben. Der Speicher ist dann wieder frei.

### Programmierung des VIP-Codes

Der VIP-Code ist ein dreistelliger Code zur Fernbedienung des Geräts aus der Ferne. (Sehe "9.3 Fernbedienung") Der VIP-Code ist standardmäßig auf '123' eingestellt.

- |               |   |
|---------------|---|
| ↔/OK          | <b>1</b> Rufen Sie das Menü auf.                                      |
| ▲▼ ↔/OK       | <b>2</b> Wählen Sie "AB EINSTELL. (TAM SETTINGS)" und bestätigen Sie. |
| ▲▼ ↔/OK       | <b>3</b> Wählen Sie "ABFR. PIN (REMOTE CODE)" und bestätigen Sie.     |
| 4m 5m 6m ↔/OK | <b>4</b> Geben Sie den neuen Code ein und bestätigen Sie.             |



## Einen Ansagetext aufnehmen / abspielen (Ansagetext 1 oder Ansagetext 2)

Sie können zwei Ansagetexte von 3 Minuten Länge aufnehmen (Ansagetext 1 und Ansagetext 2).

- Ansagetext 1 ist für die Anrufbeantworterfunktion mit der Möglichkeit für den Anrufer, eine Nachricht zu hinterlassen.
- Ansagetext 2 ist für die Anrufbeantworterfunktion ohne die Möglichkeit für den Anrufer, eine Nachricht zu hinterlassen (nur Annahme des Anrufs)



*Wenn kein Ansagetext aufgenommen wurde, wird der integrierte Ansagetext verwendet.*

- |  |   |
|--|---|
| <p>↔/OK</p> <p>▲▼ ↔/OK</p> <p>▲▼ ↔/OK</p> <p>▲▼ ↔/OK</p> <p>▲▼ ↔/OK</p> <p>▲▼ ↔/OK</p> <p>▲▼ ↔/OK</p> <p>#</p> <p>▲▼ ↔/OK</p> <p>▲▼ ↔/OK</p> | <p><b>1</b> Rufen Sie das Menü auf.</p> <p><b>2</b> Wählen Sie "AB EINSTELL. (TAM SETTINGS)" und bestätigen Sie.</p> <p><b>3</b> Wählen Sie "ANS. EINST. (OGM SETTINGS)" und bestätigen Sie.</p> <ul style="list-style-type: none"> <li>• Wählen Sie "HOEREN ANS. (PLAY OGM)" um den Ansagetext abzuspielen und anzuhören.</li> </ul> <p>Wählen Sie "ANS. M. AUFZ (ANS AND REC)" für Ansagetext 1 oder "NUR ANSAGE (ANS ONLY)" für Ansagetext 2 und Bestätigen Sie.</p> <ul style="list-style-type: none"> <li>• Wählen Sie "AUFN. ANSAGE (RECORD OGM)" um den Ansagetext aufzunehmen.</li> </ul> <p>Wählen Sie "ANS. M. AUFZ (ANS AND REC)" für Ansagetext 1 oder "NUR ANSAGE (ANS ONLY)" für Ansagetext 2 und Bestätigen Sie. Sie werden von der Stimmansage aufgefordert, nach dem Signalton zu sprechen. Sie können die Aufnahme mit der Taste ' #' beenden. Die Aufnahme wird abgespielt.</p> <ul style="list-style-type: none"> <li>• Wählen Sie "ANS. LOE. (Delete OGM)" um den Ansagetext zu löschen.</li> </ul> <p>Wählen Sie "ANS. M. AUFZ (ANS AND REC)" für Ansagetext 1 oder "NUR ANSAGE (ANS ONLY)" für Ansagetext 2 und Bestätigen Sie. Der integrierte Ansagetext wird abgespielt</p> |
|--|---|

## Einen Ansagetext wählen (Anrufannahme-Modus)

Anrufannahme-Modus über die Basisstation einstellen:

- |                    |   |
|--------------------|---|
| <p>☞</p> <p>◀▶</p> | <p><b>1</b> Drücken Sie die ausgehende Nachricht-Taste solange, bis die interne Stimme Sie auffordert die Ansagetext zu selektieren.</p> <p><b>2</b> Drücken Sie die Rückwärts springen-Taste um Ansagetext 1 oder Vorwärts springen-Taste um Ansagetext 2 zu selektieren. Die selektierte Nachricht wird abgespielt.</p> |
|--------------------|---|

Anrufannahme-Modus über das Mobilteil einstellen:

- |  |   |
|--|---|
| <p>↔/OK</p> <p>▲▼ ↔/OK</p> <p>▲▼ ↔/OK</p> <p>▲▼ ↔/OK</p> | <p><b>1</b> Rufen Sie das Menü auf.</p> <p><b>2</b> Wählen Sie "AB EINSTELL. (TAM SETTINGS)" und bestätigen Sie.</p> <p><b>3</b> Wählen Sie "ANSAGEBETR. (ANS MODE)" und bestätigen Sie.</p> <p><b>4</b> Wählen Sie "ANS. M. AUFZ (ANS AND REC)" für Ansagetext 1 oder "NUR ANSAGE (ANS ONLY)" für Ansagetext 2 und Bestätigen Sie.</p> |
|--|---|

## Tag einstellen

Während der Wiedergabe der Nachrichten wird auch der Tag und die Uhrzeit angesagt, zu der die Nachricht aufgenommen wurde. Die Uhrzeit wird über die interne Uhr eingestellt (Siehe "6.8 Uhrzeit einstellen"), der Tag muss jedoch separat eingestellt werden:

- |         |          |  |
|---------|----------|--|
| ↵/OK    | <b>1</b> | Rufen Sie das Menü auf.                                      |
| ▲▼ ↵/OK | <b>2</b> | Wählen Sie "AB EINSTELL. (TAM SETTINGS)" und bestätigen Sie. |
| ▲▼ ↵/OK | <b>3</b> | Wählen Sie "EINST. TAG (DAY SETTINGS)" und bestätigen Sie.   |
| ▲▼ ↵/OK | <b>4</b> | Stellen Sie den Tag und Bestätigen Sie.                      |

## 9.2 Betrieb

Wenn ein Anruf eingeht und der Anrufbeantworter ist eingeschaltet, nimmt der Anrufbeantworter den Anruf automatisch nach der eingestellten Anzahl Klingeltöne entgegen.

- Wenn die Ansagetext 1 selektiert wurde, wird die Nachricht abgespielt, ertönt ein Piepton und der Anrufer kann eine Nachricht hinterlassen (max. 3 Minuten).
- Wenn die Ansagetext 2 selektiert wurde, wird die Verbindung nach dem Piepton automatisch unterbrochen. Der Anrufer kann keine Nachricht hinterlassen.



*Wenn nach dem Annehmen 8 Sekunden lang nichts gesagt wird, wird die Verbindung automatisch unterbrochen.*



*Wegen Geräuschen in Ihrer Telefonverbindung ist es möglich, dass das Gerät nicht automatisch auflegt, sondern bis zu max. 3 Minuten aufzeichnet. Die Aufnahme wird unterbrochen, wenn Sie das Telefon aufnehmen. Wenn das Gerät weiter aufzeichnet, drücken Sie ■ an der Basisstation.*

## Mithören der Nachrichten über die Basisstation und das Mobilteil (Call Screening)

Diese Funktion ist nützlich, wenn Sie nur bestimmte Anrufe entgegennehmen möchten. Es ist möglich, während eines ankommenden Gesprächs, den Anrufer über die Basisstation oder das Mobilteil zu hören, um herauszufinden, wer anruft. Wenn der Lautsprecher der Basisstation nicht auf die niedrigste Stufe eingestellt ist, hören Sie den Ansagetext und den Anrufer, der eine Nachricht aufspricht.

Am Mobilteil:

- |      |          |   |
|------|----------|---|
| ↵/OK | <b>1</b> | Drücken Sie OK wenn 'MITHOEREN?' im Display erscheint. Sie können den Anrufer über das Mobilteil hören. |
| ⊗/C  | <b>2</b> | Drücken Sie die Löschen-Taste zum Ausschalten des Mithörens.  |



## Ein Memo aufnehmen

Ein Memo wird wie eine eingehende Nachricht behandelt, die später vom Benutzer abgehört werden kann. Die maximale Aufnahmezeit für ein Memo beträgt 3 Minuten.







- |         |          |   |
|---------|----------|---|
| ↵/OK    | <b>1</b> | Rufen Sie das Menü auf.   |
| ▲▼ ↵/OK | <b>2</b> | Wählen Sie "AB EINSTELL. (TAM SETTINGS)" und bestätigen Sie.            |
| ▲▼ ↵/OK | <b>3</b> | Wählen Sie "AUFN. MEMO ()" und bestätigen Sie.                          |
|         | <b>4</b> | Die Stimmansage fordert Sie auf, das Memo nach dem Piepton aufzunehmen. |
| #       | <b>5</b> | Um die Aufnahme zu beenden, drücken Sie die Taste ' # '.                |

## Gespeicherte Nachrichten und Memos abspielen



Am Basisstation:

-  **1** Drücken Sie die Abspielen/Pausen-Taste um alle Nachrichten und Memos abzuspielen.
  -  **2** Drücken Sie 2 Sekunden lang die Abspielen/Pausen-Taste um nur die neuen Nachrichten und Memos abzuspielen.
- Zu jeder Nachricht gibt die interne Stimme den Tag und die Uhrzeit des Anrufs an.







Während des Abspielens können Sie:

-  • Drücken Sie einmal die Rückwärts springen Taste um zum Anfang der aktuellen Nachricht zu gehen.
-  • Drücken Sie zweimal die Rückwärts springen Taste um zur vorigen Nachricht zu gehen.
-  • Drücken Sie die Stopp-Taste um die Wiedergabe zu beenden.
-  • Drücken Sie die Lösch-Taste um die aktuelle Nachricht zu löschen.
-  • Drücken Sie die Abspielen/Pausen-Taste um die Wiedergabe zu unterbrechen. Drücken Sie erneut die Abspielen/Pausen-Taste um die Wiedergabe erneut zu starten.
-  • Drücken Sie die Vorwärts springen Taste um zur nächsten Nachricht zu gehen.

Nachdem Sie alle Nachrichten abgehört haben, fordert Sie die interne Stimme auf alle Nachrichten zu löschen.

-  • Drücken Sie die Lösch-Taste zum Bestätigen
-  • Drücken Sie die Stopp-Taste zum Überspringen.



Am Mobilteil:

-  **1** Rufen Sie das Menü auf.
-   **2** Wählen Sie "NA. HOEREN (TAM SETTINGS)" und bestätigen Sie.
-  **3** Die Anzahl der neuen Nachrichten wird angezeigt. Drücken Sie die Nachrichten-Taste, um alle Nachrichten zu sehen (neue und alte Nachrichten).
-  **4** Drücken Sie OK, um das Abspielen der Nachrichten zu starten.
-  **5** Nach der Wiedergabe fordert Sie die interne Stimmansage auf, alle Nachrichten zu löschen, indem Sie die Lösch-Taste drücken.

## 9.3 Fernbedienung

Der Anrufbeantworter kann mit einem Touch-tone-Telefon (MFV-Tonsystem) fernbedient werden. Die Fernbedienung läuft über ein Menü.

**Zum Start der Fernbedienung:**

-  **1** Rufen Sie Ihr Gerät an.  
Der Anrufbeantworter nimmt das Gespräch an, Sie hören die ausgehenden Nachricht und einen Piepton.
-  **2** Nach dem Piepton drücken Sie lange auf ' \* '. Das Gerät fordert Sie auf den VIP-Code einzugeben.
-  **3** Wählen Sie langsam den VIP-Code (Standard = '123').

- Wenn der VIP-Code falsch ist, bestätigt das Gerät dies und fordert Sie auf den VIP-Code erneut einzugeben.
  - 4** Wenn der VIP-Code korrekt ist und das Gerät hat neue Nachrichten gespeichert, nennt es die Anzahl der neuen Nachrichten und spielt sie auch ab. Wenn alle neuen Nachrichten abgespielt wurden, fordert Sie das Gerät auf zum Löschen der abgespielten Nachrichten '5' zu drücken oder '1', wenn Sie das Hauptmenü hören möchten.
- 1
- Wenn das Gerät keine neuen Nachrichten gespeichert hat, teilt es das mit und fordert Sie auf '1' zu drücken um das Hauptmenü zu öffnen.

### Hauptmenü:

- 1 Drücken Sie '1' um das Hauptmenü abzuspielen.
- 2 Drücken Sie '2' um alle Nachrichten abzuspielen.
- 3 Drücken Sie '3' um die neuen Nachrichten abzuspielen.
- 4 Drücken Sie '4' um während der Nachrichten zurück zu springen.
- 5 Drücken Sie '5' um während der Nachrichten zu löschen.
- 6 Drücken Sie '6' um während der Nachrichten vorwärts zu springen.
- 7 Drücken Sie '7' um den Anrufbeantworter an-/auszuschalten.
- 8 Drücken Sie '8' um das Menü der ausgehenden Nachrichten abzuhören.
- 9 Drücken Sie '9' um einen neuen VIP-Code einzustellen.



*Sie müssen das Hauptmenü nicht abspielen, um eine beliebige Funktion zu aktivieren.*

### Menü der ausgehenden Nachrichten:

- 2 Drücken Sie '2' um die Ansagetext abzuspielen.
- 3 Drücken Sie '3' um Ansagetext 1 aufzuzeichnen.
- 4 Drücken Sie '4' um Ansagetext 2 aufzuzeichnen.
- 5 Drücken Sie '5' um Ansagetext 1 zu selektieren.
- 6 Drücken Sie '6' um Ansagetext 1 zu selektieren.
- 8 Drücken Sie '8' um das Menü der ausgehenden Nachrichten erneut abzuhören.
- 1 Drücken Sie '1' um das Hauptmenü erneut abzuhören.

### Den VIP-Code einstellen

- \* **5** Das Gerät fordert Sie auf '\*' zu drücken um einen neuen VIP-Code einzustellen. Drücken Sie '\*'.
-  **6** Geben Sie nach dem Ton mit dem numerischen Tastenfeld den neuen Sicherheitscode ein.
- # **7** Drücken Sie '#' als Bestätigung.
- 1 **8** Das Gerät fordert Sie auf '1' zu drücken um das Hauptmenü zu öffnen.

## 10 Problemlösung

| Störung   | Mögliche Ursache                                       | Lösung   |
|---|--|--|
| Kein Display  | Batterien nicht geladen                                | Überprüfen Sie die Position der Batterien                |
|   |  | Batterien aufladen                                       |
|   | Mobilteil ist ausgeschaltet                            | Mobilteil einschalten                                    |
| Kein Ton  | Telefonkabel nicht richtig angeschlossen               | Überprüfen Sie die Verbindung des Telefonkabels          |
|   | Die Leitung ist von einem anderen Mobilteil besetzt    | Warten Sie, bis das andere Mobilteil aufgehängt wird     |
| Das Symbol  blinkt | Mobilteil außer Reichweite                             | Gehen Sie mit dem Mobilteil näher zur Basisstation       |
|   | Die Basisstation hat keine Stromzufuhr                 | Überprüfen Sie die Stromverbindung zur Basisstation      |
|   | Das Mobilteil ist nicht an der Basisstation angemeldet | Melden Sie das Mobilteil an der Basisstation an          |
| Basisstation oder Mobilteil klingeln nicht  | Die Ruftonlautstärke ist ausgeschaltet oder zu leise   | Passen Sie die Ruftonlautstärke an                       |
| Der Ton ist gut, aber es besteht keine Verbindung   | Falsches Wahlverfahren                                 | Stellen Sie das Wahlverfahren (Impuls / Ton) ein         |
| Es ist nicht möglich, einen Anruf auf PABX weiterzuleiten   | Die Flashzeit ist zu kurz oder zu lang                 | Ändern Sie die Flashzeit                                 |
| Das Telefon reagiert nicht auf Tastendrücke   | Bedienfehler   | Entfernen Sie die Batterien und legen Sie sie erneut ein |

## 11 Technische Daten

|                                     |   |
|-------------------------------------|---|
| Standard                            | <b>DECT</b> (Digital Enhanced Cordless Telecommunications)<br><b>GAP</b> (Generic Access Profile) |
| Frequenzbereich                     | 1880 MHz bis 1900 MHz   |
| Anzahl der Kanäle                   | 120 Duplexkanäle  |
| Modulation                          | GFSK  |
| Codiergeschwindigkeit               | 32 kbit/s   |
| Emissionsleistung                   | 10 mW (durchschnittliche Leistung pro Kanal)  |
| Reichweite                          | maximal 300 m im Freien / 10 - 50 m im Gebäude  |
| Anzahl der Mobilteile               | Bis zu 5  |
| Stromversorgung der Basisstation    | 230 V / 50 Hz / 6,5 V DC 300 mA   |
| Mobilteil-Batterien                 | 2 wiederaufladbare Batterien AAA, NiMh 1,2 V, 550 mAh   |
| Mobilteil-Bereitschaft              | 200 Stunden im Standby-Modus  |
| Mobilteil-Sprechzeit                | 10 Stunden  |
| Unter normalen Gebrauchsbedingungen | +5 °C bis + 45 °C   |
| Wahlverfahren                       | Impuls / Ton  |
| Flashzeit                           | 100 oder 250 ms   |

## 12 Garantie

### 12.1 Garantiezeit

Topcom Geräte haben eine 24-monatige Garantiezeit. Die Garantiezeit beginnt an dem Tag, an dem das neue Gerät erworben wurde. Die Garantie für Batterien ist auf 6 Monate nach Erwerb begrenzt. Verschleißteile oder Mängel, die den Wert oder die Gebrauchstauglichkeit des Geräts nur unerheblich beeinflussen, sind von der Garantie ausgeschlossen.

Der Garantieanspruch muss durch den Originalkaufbeleg, auf dem das Kaufdatum und das Gerätemodell ersichtlich sind, nachgewiesen werden.

### 12.2 Abwicklung des Garantiefalls

Senden Sie das fehlerhafte Gerät mit dem gültigen Kaufbeleg an ein Topcom Service-Zentrum. Tritt ein Gerätefehler innerhalb der Garantiezeit auf, übernimmt Topcom oder ein autorisiertes Service-Zentrum unentgeltlich die Reparatur jedes durch einen Material- oder Herstellungsfehler aufgetretenen Defekts. Topcom wird nach eigenem Ermessen die Garantieansprüche mittels Reparatur oder Austausch des fehlerhaften Geräts oder von Teilen des fehlerhaften Geräts erfüllen. Bei einem Austausch können Farbe und Modell vom eigentlich erworbenen Gerät abweichen. Das ursprüngliche Kaufdatum bestimmt den Beginn der Garantiezeit. Die Garantiezeit verlängert sich nicht, wenn das Gerät von Topcom oder einem seiner autorisierten Service-Zentren ausgetauscht oder repariert wird.

### 12.3 Garantieausschlüsse

Schäden oder Mängel, die durch unsachgemäße Handhabung oder Betrieb verursacht werden sowie Defekte, die durch die Verwendung von Nicht-Originalteilen oder die Verwendung von nicht von Topcom empfohlenem Zubehör entstehen, werden nicht von der Garantie abgedeckt.

Schnurlose Telefone von Topcom wurden so konstruiert, dass sie ausschließlich mit wiederaufladbaren Batterien funktionieren. Ein durch nicht-wiederaufladbare Batterien verursachter Schaden fällt nicht unter die Garantieleistung.

Die Garantie deckt keine Schäden ab, die durch äußere Einflüsse entstanden sind, wie z. B. Blitzeinschlag, Wasser, Brände oder auch jegliche Transportschäden. Wenn die Seriennummer des Geräts verändert, entfernt oder unleserlich gemacht wurde, kann keine Garantie in Anspruch genommen werden.

Alle Garantieansprüche erlöschen, wenn das Gerät durch den Käufer oder durch unqualifizierte und nicht offiziell anerkannte Topcom Service-Zentren repariert, verändert oder umgebaut wurde.

## 13 Entsorgung des Geräts (Umweltschutz)



Am Ende der Nutzungsdauer des Produkts darf das Gerät nicht im normalen Hausmüll entsorgt werden. Bringen Sie es zu einer Sammelstelle zur Aufbereitung elektrischer und elektronischer Geräte. Das Symbol am Produkt, in der Bedienungsanleitung und/oder Verpackung zeigt dies an.

Einige der Materialien des Produkts können wieder verwendet werden, wenn Sie das Gerät in einer Aufbereitungsstelle abgeben. Mit der Wiederverwertung einiger Teile oder Rohmaterialien aus gebrauchten Produkten leisten Sie einen wichtigen Beitrag zum Umweltschutz. Wenden Sie sich bitte an Ihre örtlichen Behörden, wenn Sie weitere Informationen über Sammelstellen in Ihrer Umgebung benötigen.

## 14 Reinigung

Reinigen Sie das Telefon mit einem leicht feuchten Lappen oder mit einem antistatischen Tuch. Verwenden Sie niemals Reinigungs- oder Scheuermittel.



# **TOPCOM<sup>®</sup>**

## **BUTLER E450**

**visit our website  
[www.topcom.net](http://www.topcom.net)**