

# **TOPCOM<sup>®</sup>**

## **BUTLER 3500/3501/TWIN**



**HANDLEIDING  
MODE D'EMPLOI  
USER GUIDE  
BEDIENUNGSANLEITUNG  
MANUAL DE USUARIO**

V.2



**!! Important !!**

To use 'Caller ID' (display caller), this service has to be activated on your phone line. Normally you need a separate subscription from your telephone company to activate this function. If you don't have the Caller ID function on your phone line, the incoming telephone numbers will NOT be shown on the display of your telephone.

**!! Belangrijk !!**

Om de 'Nummerweergave' te kunnen gebruiken, moet deze dienst geactiveerd zijn op uw telefoonlijn. Om deze dienst te activeren, hebt U hiervoor meestal een apart abonnement van uw telefoonmaatschappij nodig. Indien U geen nummerweergavefunctie hebt op uw telefoonlijn, zullen de inkomende telefoonnummers NIET op de display van uw toestel verschijnen.

**!! Important !!**

Pour utiliser la fonction 'Caller ID/Clip' (affichage de l'appelant), ce service doit être activé sur votre ligne téléphonique. Généralement, vous avez besoin d'un abonnement séparé de votre compagnie de téléphone pour activer cette fonction. Si vous n'avez pas la fonction 'Caller ID - Affichage Appelant' sur votre ligne téléphonique, les numéros de téléphone entrants n'apparaîtront PAS sur l'écran de votre téléphone.

**!! Wichtig!!**

Zur Verwendung der 'Rufnummernanzeige' muss dieser Dienst erst für Ihre Telefonleitung freigegeben werden. Zur Aktivierung dieser Dienstleistung benötigen Sie meistens ein separates Abonnement Ihrer Telefongesellschaft. Wenn Sie für Ihre Telefonleitung keine Rufnummernanzeigefunktion haben, erscheinen die eingehenden Telefonnummern NICHT im Display Ihres Gerätes.

**!! Importante !!**

1) Para utilizar la función "Caller ID" (Identificación del número que llama), este servicio ha de estar activado en su línea telefónica. Normalmente, necesitará abonarse por separado a este servicio en su compañía telefónica para activar esta función. Si no dispone de esta función en su línea telefónica, los números telefónicos de las llamadas entrantes NO SE MOSTRARÁN en la pantalla del teléfono.  
2) Al recibir una llamada, sólo suena el teléfono inalámbrico y no la base.

This product is in compliance with the essential requirements and other relevant provisions of the R&TTE directive 1999/5/EC.  
The Declaration of conformity can be found on :

<http://www.topcom.net/support/declarations/>

**GB** The features described in this manual are published with reservation to modifications.

**NL** De in deze handleiding beschreven mogelijkheden worden gepubliceerd onder voorbehoud van wijzigingen.

**F** Les possibilités décrites dans ce manuel sont publiées sous réserve de modifications.

**D** Die in dieser Bedienungsanleitung umschriebenen Möglichkeiten, werden vorbehaltlich Änderungen publiziert.

**ES** Las características descritas en este manual pueden ser objeto de futuras modificaciones.

<b>1.</b>	<b>DESCRIPTION OF TELEPHONE</b>	<b>5</b>
1.1	HANDSET AND BASE BUTLER 3500 & 3501	5
1.2	CHARGER BUTLER 3500 & 3501	6
1.3	DISPLAY	7
1.4	HANDSET INDICATOR (LED)	7
<b>2.</b>	<b>TELEPHONE INSTALLATION</b>	<b>8</b>
2.1	CONNECTIONS	8
2.2	RECHARGABLE BATTERIES	9
2.3	ALARM CLOCK SETTINGS	9
<b>3.</b>	<b>USING THE TELEPHONE</b>	<b>10</b>
3.1	SETTING MENU LANGUAGE	10
3.2	HANDSET ON/OFF	10
3.3	RECEIVING A CALL	10
3.4	MAKING AN EXTERNAL CALL	10
3.5	MAKING AN INTERNAL CALL	10
3.6	HAND FREE MODE (ONLY B3501 MODEL)	10
3.7	INTERNAL CALL TRANSFER	10
3.8	DISPLAY OF CALL DURATION	11
3.9	MICROPHONE MUTE	11
3.10	PAUSE KEY	11
3.11	CALLER IDENTIFICATION	11
3.12	REDIAL MEMORY	11
3.13	CALLING FROM THE PHONEBOOK	12
3.14	USING THE ALPHANUMERICAL KEYPAD	12
3.15	USING THE MENU	12
<b>4.</b>	<b>PERSONALISATION</b>	<b>13</b>
4.1	ADJUSTING THE RING VOLUME	13
4.2	CHOOSING THE RING MELODY	13
4.3	SPEAKER VOLUME DURING CALL	14
4.4	ACTIVATION / DEACTIVATION OF BEEPS	14
4.5	HANDSET NAME	14
4.6	CHANGING THE PIN CODE	14
4.7	SETTING THE DIALLING MODE	14
4.8	FLASH TIME DURATION	15
4.9	AUTOMATIC ANSWER	15
4.10	RESET	15
4.11	KEYPAD LOCK	16
<b>5.</b>	<b>ADVANCED FUNCTIONS</b>	<b>16</b>
5.1	PHONEBOOK	16
5.2	SEARCHING A HANDSET FROM THE BASE	17
<b>6.</b>	<b>MANAGING MULTIPLE HANDSETS</b>	<b>17</b>
6.1	SETTING UP AN ADDITIONAL HANDSET	17
6.2	REMOVING A HANDSET	18
6.3	SETTING UP A HANDSET ON ANOTHER BASE	18
6.4	SELECTING A BASE	18
6.5	SUBSCRIBING A TOPCOM BUTLER 300 DECT GAP HEADSET	18
<b>7.</b>	<b>TROUBLE SHOOTING</b>	<b>19</b>
<b>8.</b>	<b>TOPCOM WARRANTY</b>	<b>19</b>
8.1	WARRANTY PERIOD	19
8.2	WARRANTY HANDLING	19
8.3	WARRANTY EXCLUSIONS	19
<b>9.</b>	<b>TECHNICAL CHARACTERISTICS</b>	<b>20</b>

## SAFETY INSTRUCTIONS

- Only use the charger plug supplied. Do not use other chargers, as this may damage the battery cells.
- Only insert rechargeable batteries of the same type. Never use ordinary, non-rechargeable batteries. Insert rechargeable batteries so they connect to the right poles (indicated in the battery compartment of the handset).
- Do not touch the charger and plug contacts with sharp or metal objects.
- The operation of some medical devices may be affected.
- The handset may cause an unpleasant buzzing sound in hearing aids.
- Do not place the basic unit in a damp room or at a distance of less than 1.5 m away from a water source. Keep water away from the handset.
- Do not use the telephone in environments where there is a risk of explosions.
- Dispose of the batteries and maintain the telephone in an environment-friendly manner.
- As this telephone cannot be used in case of a power cut, you should use a mains-independent telephone for emergency calls, e.g. a mobile phone.
- This telephone uses rechargeable batteries. You have to dispose of the batteries in an environment friendly manner according to your country regulations.



## CLEANING

Clean the telephone with a slightly damp cloth or with an anti-static cloth. Never use cleaning agents or abrasive solvents.

The CE symbol indicates that the unit complies with the essential requirements of the R&TTE directive.

# 1. DESCRIPTION OF TELEPHONE

## 1.1 HANDSET AND BASE BUTLER 3500 & 3501

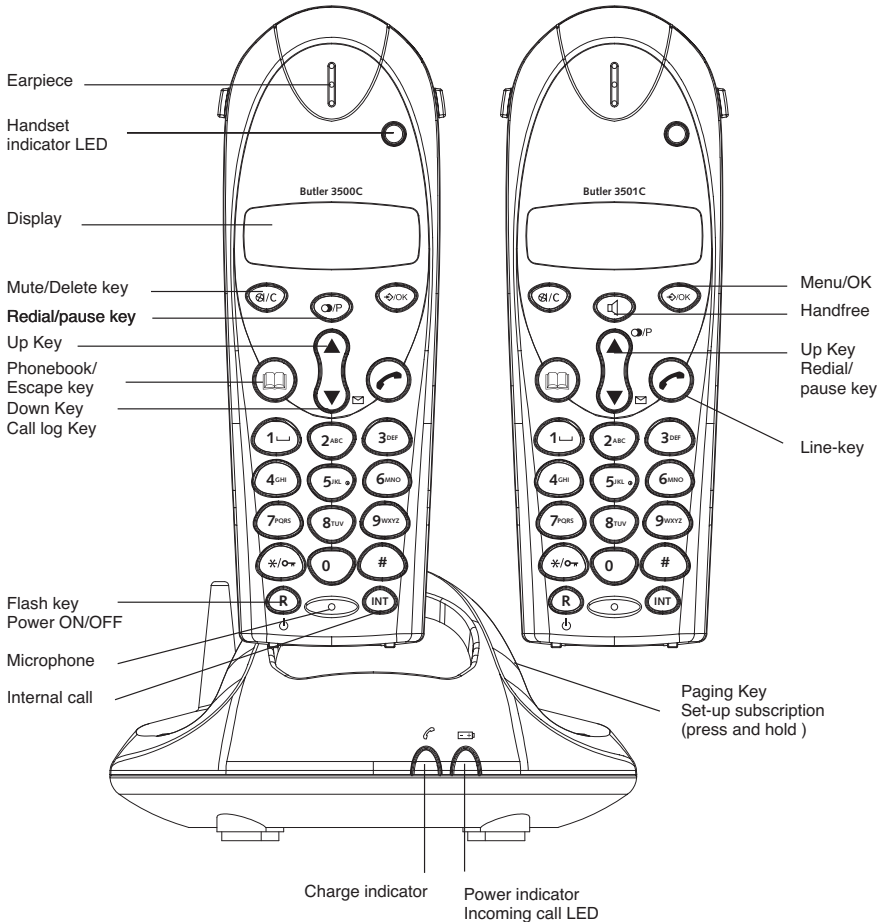

## 1.2 CHARGER BUTLER 3500 & 3501

### 1.2.1 Without alarm clock

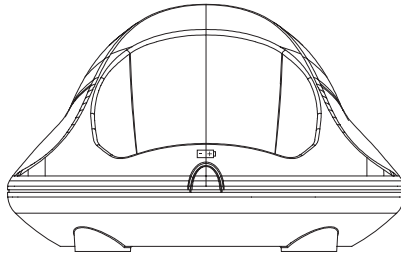

### 1.2.2 With alarm clock

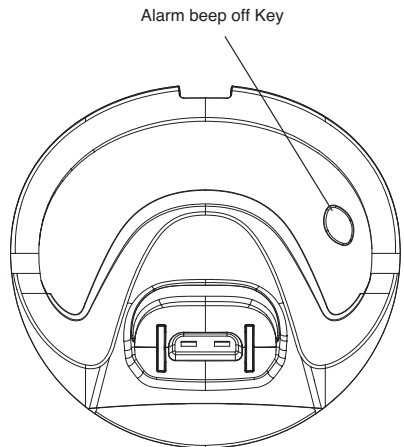
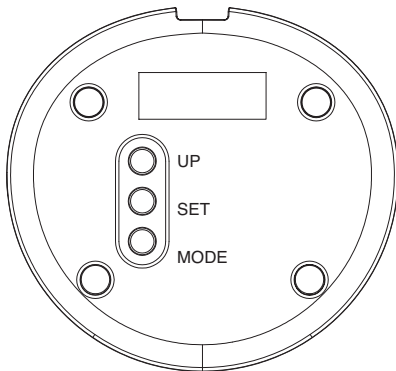
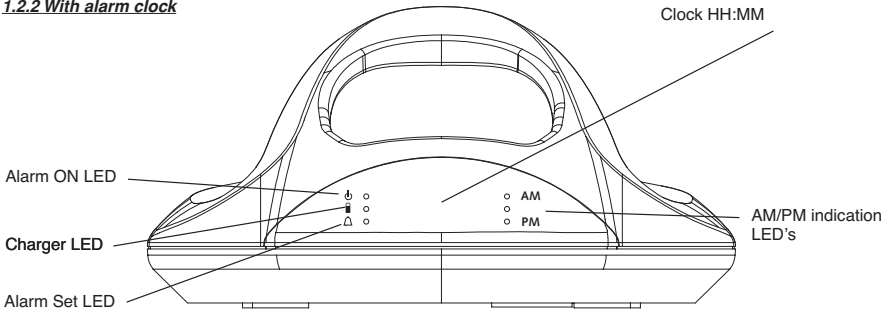

## 1.3 DISPLAY

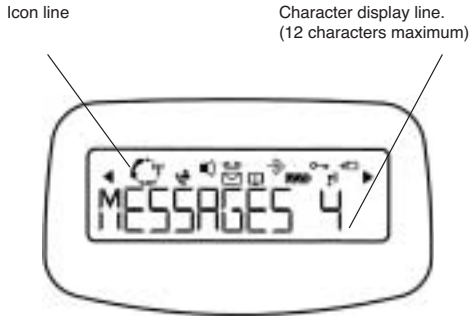

Each operation has an associated icon

<b>Icon:</b>	<b>Meaning:</b>
	You are online
EXT	You are in external communication
INT	You are in internal communication
	New numbers in call list
	Indicate answered call
	Indicate unanswered call
	Hands free mode activated (only B3501)
	You are opening your address book.
	You are in the menu.
	rechargeable battery level indicator 1 segment: weak, 2 segments: medium, 3 segments: full.
	The antenna indicates the quality of reception. The antenna flashes when the handset is not registered on the base.
	Handset keypad locked
or	Indicates that the displayed number is longer than the screen (12 digits)
or	Possible scroll direction in the menu

### 1.3.1 Standby display

In standby mode, the display shows the handset name and the handset number:

C350x HS1

## 1.4 HANDSET INDICATOR (LED)

The handset LED has following function:

- ON when the external line is busy
- OFF when all handset are in standby mode
- Flashes on all handset when there is an incoming call

## 2. TELEPHONE INSTALLATION

### 2.1 CONNECTIONS

Back view  
of BASE  
Butler 350x

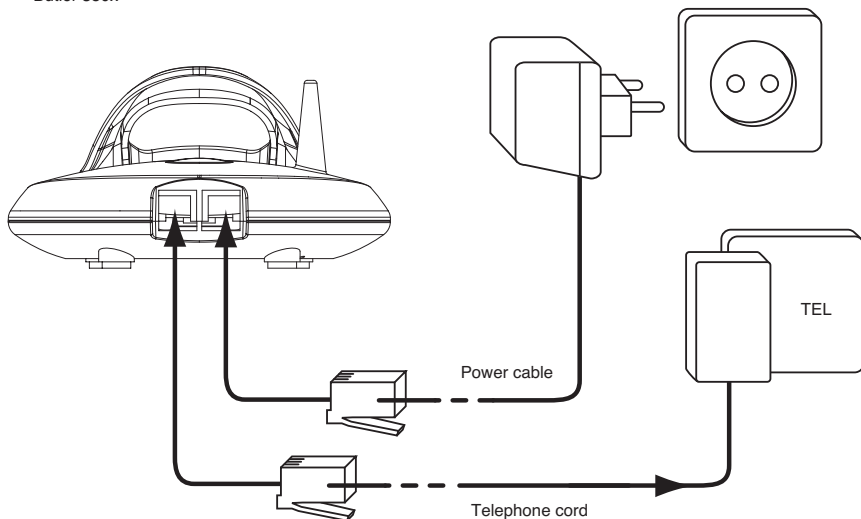

Back view  
of CHARGER Butler 350x

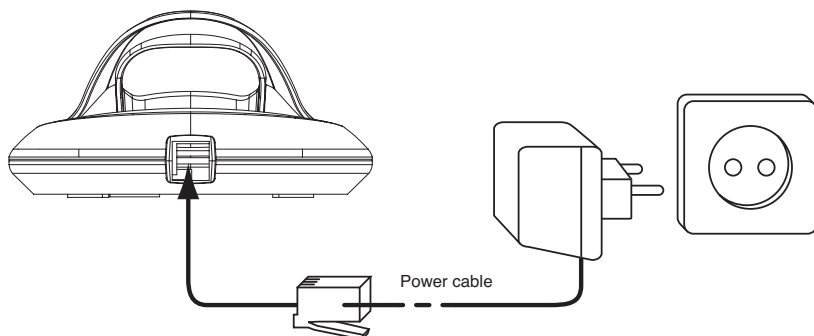



## 2.2 RECHARGABLE BATTERIES

**Before you use your Butler 350x for the first time, you must first make sure that the batteries are charged for 6-8 hours. The telephone will not work optimally if not properly charged.**

To change or insert a rechargeable battery:

1. Slide the cover towards the bottom and then lift it up.
2. Insert the batteries **respecting the (+ and -) polarity**.
3. Replace the battery cover

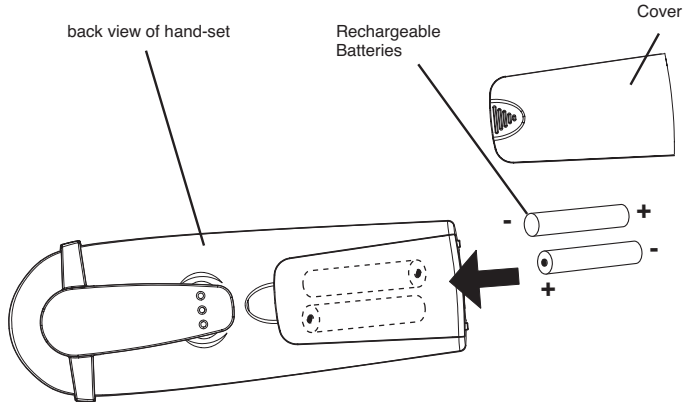

**Note: The maximum standby time of the batteries is approx. 100 h and the maximum talk time is 10 hours! In the course of time the batteries will start to drain faster. The batteries must be replaced. 2 rechargeable batteries, type AAA NiMH!**

## 2.3 ALARM CLOCK SETTINGS (ONLY VERSION WITH CLOCK IN THE MULTI CHARGER!!)



Depending on the model you bought, the multicharger of the 2nd handset could have a build-in clock with alarm. There are 3 keys at the bottom of the charger to set the time and alarm:

### 2.3.1 To set the time

1. Press the MODE key ones. The hours will blink.
2. Press the UP-key a few times until the correct hour is shown (1-12)
3. Press the SET key to confirm the hours and to set the minutes
4. Press the UP-key a few times until the correct minutes are shown
5. Press the SET key again to confirm the minute
6. Press the UP-key to choose AM (hours between midnight and noon) or PM (hours between noon and midnight)
7. Press the SET key to confirm
8. Press the MODE key twice to show the clock

### 2.3.2 To set the alarm

1. Press the MODE key twice. The hours will blink and the Alarm Set LED  $\Delta$  will lit.
2. Press the UP-key a few times until the correct hour is set (1-12)
3. Press the SET key to confirm the hours and to set the minutes
4. Press the UP-key a few times until the correct minutes are shown
5. Press the SET key again to confirm the minute
6. Press the UP-key to choose AM (hours between midnight and noon) or PM (hours between noon and midnight)
7. Press the SET key to confirm







8. Press the UP key to turn ON/OFF the alarm:
  - ON: ALARM On LED  will blink
  - OFF: Alarm On LED  doesn't lit
9. Press the MODE key to confirm and to return to standby

### **2.3.3 Turn the alarm buzzer OFF**



During alarm, the buzzer will ring for 60s unless you press the Alarm beep Off Key .

## **3. USING THE TELEPHONE**

### **3.1 SETTING MENU LANGUAGE**

1. Enter the menu by pressing /OK
2. Select HANDSET using the up  and down  keys
3. Press OK
4. Select LANGUAGE using the up  and down  keys
5. Press OK
6. Select the language of choice by means of the up  and down  keys.
7. Press OK to validate

### **3.2 HANDSET ON/OFF**

- Turn ON handset: Press the  key on the handset. The handset will search the base.
- Turn OFF handset: Press  for 3 sec. The display will go OFF.

### **3.3 RECEIVING A CALL**

When the handset rings, press  to answer. You are then connected to your correspondent. If the hand-set is on the base when the telephone rings, you just need to pick up the hand-set to answer the call (if the option autoanswer is activated: See 4.9. Automatic answer).

If you press  when the telephone rings, you answer the call automatically and activates the handfree mode (only Butler 3501).

### **3.4 MAKING AN EXTERNAL CALL**

#### **Normal:**

1. Press 
2. Enter telephone number

#### **Block dialling:**

1. Dial your correspondents number
2. Press 

To correct a number use the /C key to delete an entered digit

### **3.5 MAKING AN INTERNAL CALL**

1. Press INT
2. Enter the number of the internal handset (1 to 2)

### **3.6 HAND FREE MODE (ONLY B3501 MODEL)**

You can speak with your correspondent without picking up the handset.  
To activate or deactivate the hands free mode, press the  key during a call.  
To adjust the volume, refer to the chapter " Personalisation " - adjusting speaker volume.

### **3.7 INTERNAL CALL TRANSFER**

When you want to transfer an external call to another handset:



1. During a conversation, press INT
2. Select the number of the internal handset, the external caller is put on hold.
3. When the other handset picks up, press  to hang up and transfer the call.

If the internal correspondent does not pick-up, press INT again to reconnect to the external caller on line.

### 3.8 DISPLAY OF CALL DURATION

The call duration is displayed after 15 seconds, in minutes - seconds.  
At the end of each call, the total call duration is displayed for 5 seconds.

### 3.9 MICROPHONE MUTE

It is possible to mute the microphone during a conversation.  
Press  during the conversation, the microphone is then deactivated, you can talk freely without being heard by the calling party.  
"MUTE" is displayed. Press  again to return to normal mode.

### 3.10 PAUSE KEY

When dialling a number you can add a pause between two digits by pressing the redial/pause  key for 2s.







### 3.11 CALLER IDENTIFICATION

Caller identification is only available if you have subscribed to this service with your telephone operator.  
When you receive an external call, the callers number will appear on the display as the telephone rings.  
If the network sends it, or if the name of the caller is in the address book, the caller is identified by his or her name.  
The caller identity is replaced by the call duration after 15 seconds in communication. It is still possible to display the caller's identity after this time by pressing OK-key repeatedly for the name and number.

#### 3.11.1 List of calls

Your telephone keeps a list in memory of the last 30 calls received. This function is only available if you are subscribed to the caller ID information. The correspondents that have called are identified by their telephone number or name in the same way as in caller identification.

The presence of new / unanswered calls is indicated by the flashing -icon on the display. To consult the list of calls:



1. Press . If there are no calls in the list 'EMPTY' will appear.
2. Scroll through the calls using the up  or down  arrows. The callers names will be shown if the name is sent by the network or is stored in the phonebook. When  is shown, this call is been answered. When  is shown, the call is unanswered. If you are at the end of the list you will hear a beep tone.
3. If you press OK, the telephone number will be shown. Note: if the telephone number is longer then 12 digits, press OK again to see the complete number.
4. Press OK again to see the time and date when the call is received\*\*
5. Pressing OK again will give you the option to add this entry in the phonebook if it's not already stored:
  - Press OK when 'ADD' is shown on the display. Enter or modify the name and press OK. Enter or modify the telephonenumber and press OK. Select the melody (1-3) which will be heard when this number is calling by means of the up/down keys and press OK. The entry will be stored in the phonebook.
6. To call back a correspondent, simply press the key  when their telephone number or name are displayed.

If a caller is in the phonebook, they are identified by their name in the list of calls.

**\*\* ONLY WHEN THE NETWORK SEND THE TIME/DATE TOGETHER WITH THE TELEPHONE NUMBER!!! On networks with caller ID in DTMF, no time and date will be displayed.**

#### 3.11.2 Delete an entry or all entries in the call list

You can delete each entry separately or all entries at ones:

- When scrolling through the calls, press:
  - the mute key /C short to delete this entry only. DELETE appears on the screen.
  - the mute key /C long (2 sec.) to delete all entries: DELETE ALL appears on the screen.
- Press OK to delete current/all entr(y)(ies), or  to cancel the delete operation.

### 3.12 REDIAL MEMORY

Your telephone keeps a list of the 5 last calls (of 32 digits) you have made in memory; The correspondents called are identified by their telephone number or by their name if they appear in the phonebook.

To consult the redial list:

1. Press **OK**
2. Scroll through the calls with the up **▲** and down **▼** arrows.
3. To call by the selected correspondent, simply press **OK** when their telephone number or name is displayed.

**Note:** When name is displayed, you can toggle between name and number by pressing the **OK** key!

### 3.13 CALLING FROM THE PHONEBOOK

To call a correspondent whose name you have saved in the phonebook:

1. Press **OK** to enter the phonebook
2. Press the first letter of the name. The first name that starts with this letter or the nearest letter in the alphabet will be displayed.
3. Go through the list of names with the up **▲** and down **▼** keys. The list scrolls in an alphabetical order.
4. Press **OK** to dial the number of the correspondent whose name is displayed.

To see the number before dialling, carry out steps 1 to 3 from before and press **OK**.

### 3.14 USING THE ALPHANUMERICAL KEYPAD

With your telephone you can also enter alphanumeric characters. This is useful for entering a name into the phonebook, giving a name to a hand-set, ...

To select a letter, press the corresponding key as many times as is necessary. For example to select an 'A', press '2' once, to select a 'B', press '2' twice and so on. To select 'A' and then B consecutively, select 'A', wait until the cursor moves on to the next character, then press '2' twice.

To select a space, press 1.

To select a dash, press '1' twice

**The keypad characters are as follows:**

Key	First press	Second press	Third press	Fourth press	Fifth press
1	space	-	1		
2	A	B	C	2	
3	D	E	F	3	
4	G	H	I	4	
5	J	K	L	5	
6	M	N	O	6	
7	P	Q	R	S	7
8	T	U	V	8	
9	W	X	Y	Z	9

### 3.15 USING THE MENU

A wide range of telephone functions are accessible through a user friendly menu.

1. To enter the menu, press **OK**
2. Scroll through the selections using the up **▲** and down **▼** keys, the selections scroll in a loop ( you return to the first after the last).
3. To validate a selection, press **OK**
4. To return to the previous menu, press **OK**

## 4. PERSONALISATION

**Note: Every programming is confirmed at the end by a double or single long beep. A double beep confirms the validation of your choice**

A long beep signifies that the modification has not been taken into account.

### 4.1 ADJUSTING THE RING VOLUME

#### 4.1.1 Handset ringvolume External/internal calls

The handset ringvolume for internal or external calls can be set separately:

1. Enter the menu by pressing →/OK
2. Select HANDSET using the up ▲ and down ▼ keys
3. Press OK
4. Select INT RING VOL or EXT RING VOL using the up ▲ and down ▼ keys
5. Press INT
6. Select the desired volume (OFF or 1 to 3 )
7. Press OK to confirm or ⏪ to return to the previous menu.

#### 4.1.2 Base ring

1. Enter the menu by pressing →/OK
2. Select SETUP using the up ▲ and down ▼ keys
3. Press OK
4. Select BASE VOLUME using the up ▲ and down ▼ keys
5. Press OK
6. Select the desired volume (OFF or 1 to 3 )
7. Press OK to confirm or ⏪ to return to the previous menu.

### 4.2 CHOOSING THE RING MELODY

The base and each handset can ring with a different melody.

The handsets can ring with a different melody according to whether the call is internal or external.

#### 4.2.1 Base melody

1. Enter the menu by pressing →/OK
2. Select SETUP using the up ▲ and down ▼ keys
3. Press OK
4. Select BASE MELODY using the up ▲ and down ▼ keys
5. Press OK
6. Select the melody of your choice ( 1 to 3 ) using the up ▲ and down ▼ keys
7. Press OK to confirm or ⏪ to return to the previous menu.

#### 4.2.2 Handset melody, external call

1. Enter the menu by pressing →/OK
2. Select HANDSET using the up ▲ and down ▼ keys
3. Press OK
4. Select EXT MELODY using the up ▲ and down ▼ keys
5. Press OK
6. Select the melody of your choice ( 1 to 3 ) using the up ▲ and down ▼ keys
7. Press OK to confirm or ⏪ to return to the previous menu.

#### 4.2.3 Handset melody, internal call

1. Enter the menu by pressing →/OK
2. Select HANDSET using the up ▲ and down ▼ keys
3. Press OK
4. Select INT MELODY using the up ▲ and down ▼ keys
5. Press OK
6. Select the melody of your choice ( 1 to 3 ) using the up ▲ and down ▼ keys
7. Press OK to confirm or ⏪ to return to the previous menu.

### 4.3 SPEAKER VOLUME DURING CALL

During conversation, press the up ▲ or down ▼ key to change the volume accordingly.

**Note: The handsfree volume is also adjust together with the receiver in the handset as above described (only B3501).**

### 4.4 ACTIVATION / DEACTIVATION OF BEEPS

The handsets can emit beeptone when a key is pressed, when the batteries are low or when the handset is out of range.

#### 4.4.1 Key pressed beeptone on/off

1. Enter the menu by pressing ⇨/OK
2. Select HANDSET using the up ▲ and down ▼ keys
3. Press OK
4. Select BEEP using the up ▲ and down ▼ keys
5. Press OK
6. Select KEYTONE using the up ▲ and down ▼ keys
7. Press OK
8. Select ON to activate, OFF to deactivate
9. Press OK to confirm.

#### 4.4.2 Low battery

Proceed as before, but select at point 6 "LOW BATTERY" instead of "KEYTONE".

#### 4.4.3 Handset out of range

Proceed as before, but select at point 6 "OUT RANGE" instead of "KEYTONE".

### 4.5 HANDSET NAME

This function allows you to personalise each handset.

1. Enter the menu by pressing ⇨/OK
2. Select HANDSET using the up ▲ and down ▼ keys
3. Press OK
4. Select NAME using the up ▲ and down ▼ keys
5. Press OK
6. Enter the name
7. Press OK to validate

While entering the name, press 'c' to delete a character and press and hold  to exit the menu without taking any modifications into account.

### 4.6 CHANGING THE PIN CODE

Certain functions are only available to users who know the PIN code. By default this is PIN code = 0000.

To change the PIN code:

1. Enter the menu by pressing ⇨/OK
2. Select SETUP using the up ▲ and down ▼ keys
3. Press OK
4. Select PIN CODE using the up ▲ and down ▼ keys
5. Press OK
6. Enter the old 4 figure PIN code.
7. Press OK
8. Enter the new 4 figure PIN code
9. Press OK
10. Enter the new PIN code a second time
11. Press OK to validate

### 4.7 SETTING THE DIALLING MODE

There are two types of dialling mode:

- DTMF/Tone dialling (the most common)
- Pulse dialling ( for older installations )

To change the dialling mode:

1. Enter the menu by pressing ⇨/OK
2. Select setup using the up ▲ and down ▼ keys
3. Press OK
4. Select DIAL MODE using the up ▲ and down ▼ keys
5. Press OK
6. Select the dialling mode using the up ▲ and down ▼ keys
7. Press OK to validate

#### 4.8 FLASH TIME DURATION

1. Enter the menu by pressing ⇨/OK
2. Select SETUP using the up ▲ and down ▼ keys
3. Press OK
4. Select RECALL using the up ▲ and down ▼ keys
5. Choose RECALL 1 for short flash time (100ms) or RECALL 2 for long flash time (250ms)

#### 4.9 AUTOMATIC ANSWER

When there is a incoming call and the handset in on the base, the phone automatically takes the line when lifted. This is the default setting, but can be set OFF:

1. Enter the menu by pressing ⇨/OK
2. Select HANDSET using the up ▲ and down ▼ keys
3. Press OK
4. Select AUTO ANSWER using the up ▲ and down ▼ keys
5. Select ON (for automatic answer) or OFF
6. Press OK

#### 4.10 RESET

It is possible to return the phone to the original default configuration. This is the configuration which was installed when you first received the telephone.

To return to default settings:

1. Enter the menu by pressing ⇨/OK
2. Select SETUP using the up ▲ and down ▼ keys
3. Press OK
4. Select DEFAULT using the up ▲ and down ▼ keys
5. Press OK
6. Enter the 4 digit PIN code (default =0000). Press OK.
7. Press again OK to validate

#### DEFAULT PARAMETERS ARE:





Low battery beeps	ON
Out of range warning beeps	ON
Key click	ON
Auto answer	ON
Internal melody	1
Internal volume	2
External melody	3
External volume	2
Ear volume	3
Phonebook	Empty
Call log list	Empty
Redial list	Empty
Pin code	0000
Dial mode	DTMF
Keypad lock	OFF

**WARNING! Returning to default settings will delete all entries in the phonebook and call log. The PIN code will also be reset to 0000**

## 4.11 KEYPAD LOCK

The keypad can be locked so that no settings can be changed or no telephone number can be dialed. The -icon will appear on the screen when keypad is locked.

### 4.11.1 Locking the keypad by Menu

- 1 Enter the menu by pressing /OK
- 2 Select HANDSET using the up  and down  keys
- 3 Press OK
- 4 Select KEY LOCK? using the up  and down  keys
- 5 Press OK to lock the keypad

### 4.11.2 Locking the keypad by the \*-key (quick lock)

Press and hold the "\*"key for 3 seconds. The keypad will be locked.

### 4.11.3 Unlock the keypad

- 1 Press any key
- 2 PRESS \* will appear on the screen
- 3 Press the "\*" key within 3 seconds to unlock the keypad

## 5. ADVANCED FUNCTIONS





### 5.1 PHONEBOOK

The Phonebook allows you to memorise (30 = B3500 / 50 = B3501) telephone numbers and names. You can enter names of up to 12 characters length and numbers of up to 20 digits length.

To call a correspondent whose number is stored in the phonebook, refer to the section 3.13







To enter alphanumerical characters, refer to the section 3.14.

#### 5.1.1 Add an entry into the phonebook

1. Enter the menu by pressing /OK
2. Select PHONE BOOK using the up  and down  keys
3. Press OK
4. Select ADD ENTRY using the up  and down  keys
5. Press OK
6. Enter the name
7. Press OK to validate.
8. Enter the telephone number
9. Press OK to validate
10. Select the desired melody (1-3) by means of the up/down key
11. Press OK to Validate

#### 5.1.2 Modify a name or number

To modify a number in the phonebook:

1. Enter the menu by pressing /OK
2. Select PHONE BOOK using the up  and down  keys
3. Press OK
4. Select MODIFY ENTRY using the up  and down  keys
5. Press OK
6. Move through the list of names with the up  and down  keys. The list scrolls in alphabetical order.
7. Press OK when you find the name to modify
8. Use the '@/c ' key to go back and enter the new name
9. Press OK to validate
10. Enter the new telephone number
11. Press OK to validate

**Warning, if you enter the Phonebook first with the  key and modify a telephone number with the @/c key, the modification will be taken into account only for this call and will not be stored in the phonebook!**



### 5.1.3 Deleting an entry

To delete an entry:

1. Enter the menu by pressing  $\rightarrow$ /OK
2. Select PHONE BOOK using the up  $\blacktriangle$  and down  $\blacktriangledown$  keys
3. Press OK
4. Select DELETE ENTRY using the up  $\blacktriangle$  and down  $\blacktriangledown$  keys
5. Press OK
6. Move through the list of names using the up  $\blacktriangle$  and down  $\blacktriangledown$  keys the list scrolls in alphabetical order.
7. Press OK when you find the name you wish to delete
8. CONFIRM appears, press OK to confirm or  $\square$  to stop.

## 5.2 SEARCHING A HANDSET FROM THE BASE

When the paging button  $\rightarrow$  on the base is pressed all the handsets will ring. This ringing will help you locate a lost handset. By simply pressing one of the handset keys the ringing stops.

# 6. MANAGING MULTIPLE HANDSETS

## 6.1 SETTING UP AN ADDITIONAL HANDSET

**!!! YOU ONLY NEED TO REGISTER A 2nd HANDSET IN CASE YOUR 2nd HANDSET DOES NOT LINK WITH THE BASE ANYMORE OR WHEN YOU HAVE BOUGHT A NEW ONE !!!**

You can register new handsets on the base if these handsets support the DECT GAP protocol.

The base can support a maximum of 2 handsets. If you already have 2 handsets, and you wish to add another one or change one handset, you must first delete a handset, then associate the new handset.

To register any handset, the base must be put into a special registration mode:

1. Press and hold the paging key  $\rightarrow$  of the base for 6 seconds.
2. The base will then emit a beep tone. The base is now ready to register a new handset. You have 90 seconds after pressing the button to register a new handset.

After putting the base into registration mode, start the procedure on the new handset:

### if your additional handset is a Butler 3500xC

3. Enter the menu by pressing  $\rightarrow$ /OK
4. Select REGISTER using the up  $\blacktriangle$  and down  $\blacktriangledown$  keys
5. Press OK
6. Select REG BASE using the up  $\blacktriangle$  and down  $\blacktriangledown$  keys
7. Enter a base number ( from 1 to 4 ). The flashing numbers are already in use.
8. Enter the Base PIN code (0000 by default )
9. Press OK. The handset will start searching for the DECT base
10. If the handset has located the base, it will display the base identification number, validate the base registration by pressing OK or stop by pressing  $\square$ .
11. If the handset does not locate the base, it will return to the standby mode after a few seconds.  
Try again by changing the base number and check that you are not in an environment where there is interference. Move closer to the base.

### if your handset is another model

After starting the registration procedure on the base, refer to the handset manual to find out how to register the handset. The handset must be GAP compatible.

The icon  $\rightarrow$  and the text "NOT REG" flashes on the display when the handset is not associated with the base. When a handset is associated with a base, it is attributed a handset number by the base. It is this number that is displayed on the handset after the name and must be used for internal calls.

**DECT GAP Profile only guarantees that basic calling-functions will work correctly between different brands/types. There's a possibility that certain services (like CLIP) will not work correctly.**

## 6.2 REMOVING A HANDSET

You can remove a handset with a base to allow another handset to be registered

1. Enter the menu by pressing  $\rightarrow$ /OK
2. Select SETUP using the up  $\blacktriangle$  and down  $\blacktriangledown$  keys
3. Press OK
4. Select DEL HANDSET using the up  $\blacktriangle$  and down  $\blacktriangledown$  keys
5. Press OK
6. Enter the 4 digit base PIN code
7. Press OK
8. Select the handset to be removed
9. Press OK to validate

## 6.3 SETTING UP A HANDSET ON ANOTHER BASE

If you want to use a Butler 350x handset with a base of another model. The base must be GAP compatible.

1. To put the base in registration mode, refer to the base user manual.
2. Carry out operations 3 to 10 from the paragraph 6.1.

## 6.4 SELECTING A BASE

The handsets can be registered up to 4 bases simultaneously.

To select a base:

1. Enter the menu by pressing  $\rightarrow$ /OK
2. Select REGISTER using the up  $\blacktriangle$  and down  $\blacktriangledown$  keys
3. Press OK
4. Select SELECT BASE using the up  $\blacktriangle$  and down  $\blacktriangledown$  keys
5. Press OK
6. Select a base or select AUTO using the up  $\blacktriangle$  and down  $\blacktriangledown$  keys
7. Press OK

When selecting the base, the correct selected base is indicated by a blinking base number. If you select 'Auto' the handset will automatically search for another base when you are out of range!

## 6.5 SUBSCRIBING A TOPCOM BUTLER 300 DECT GAP HEADSET

Make sure that the base pin-code is set to '0000'! See 4.6 for changing the base pin-code.

Press and hold the paging key  $\rightarrow$ ) of the base for 6 seconds.

The base will then emit a beep tone. The line/charge indicator  $\rightarrow$  will blink quickly for one minute. During this minute, the base unit is in subscribing mode and you must do the following to subscribe the headset:

- Turn ON the headset by pressing the ON/OFF button until you hear two beep tones. At the same time the red and green LED will lit ones.
- Remove the rubber cover of the power socket so that the hole of the power socket is free. Pull out the rubber cover from the headset so that the registration key hole is free also.
- Press the headset registration key. The red LED will flash rapidly.
  - If after a few seconds the green LED flashes slowly, the registration is successful.
  - If the red LED flashes slowly, the registration is failed. Repeat above procedure and make sure that the base pin-code is set to '0000'!

## 7. TROUBLE SHOOTING

Symptom	Possible cause	Solution
No display	Batteries uncharged	Check the position of the batteries
		Recharge the batteries
No tone	Handset turned OFF	Turn ON the handset
	Telephone cord badly connected	Check the telephone cord connection
The icon  flashes	The line is occupied by another handset	Wait until the other handset hangs up
	Handset out of range	Bring the handset closer to the base
Base or handset do not ring	The base has no power supply	Check the mains connection to the base
	The handset is not registered on the base	Register the handset on the base
Tone is good, but there is no communication	The dialling mode is wrong	Adjust the dialling mode (pulse/tone)
Not possible to transfer a call on PABX	The FLASH time is too short	Set the unit to Long Flash time
Telephone does not react to pressing the keys	Manipulation error	Remove the batteries and put them back in place

## 8. TOPCOM WARRANTY

### 8.1. WARRANTY PERIOD

The Topcom units have a 24-month warranty period. The warranty period starts on the day the new unit is purchased. The warranty on batteries is limited to 6 months after purchase. Consumables or defects causing a negligible effect on operation or value of the equipment are not covered.

The warranty has to be proven by presentation of the original purchase receipt, on which the date of purchase and the unit-model are indicated.

### 8.2. WARRANTY HANDLING

A faulty unit needs to be returned to a Topcom service centre including a valid purchase note.

If the unit develops a fault during the warranty period, Topcom or its officially appointed service centre will repair any defects caused by material or manufacturing faults free of charge.

Topcom will at its discretion fulfil its warranty obligations by either repairing or exchanging the faulty units or parts of the faulty units. In case of replacement, colour and model can be different from the original purchased unit.

The initial purchase date shall determine the start of the warranty period. The warranty period is not extended if the unit is exchanged or repaired by Topcom or its appointed service centres.

### 8.3. WARRANTY EXCLUSIONS

Damage or defects caused by incorrect treatment or operation and damage resulting from use of non-original parts or accessories not recommended by Topcom are not covered by the warranty.

Topcom cordless phones are designed to work with rechargeable batteries only. The damage caused by the use of non-rechargeable batteries is not covered under warranty.

The warranty does not cover damage caused by outside factors, such as lightning, water and fire, nor any damage caused during transportation.

No warranty can be claimed if the serial number on the units has been changed, removed or rendered illegible.

Any warranty claims will be invalid if the unit has been repaired, altered or modified by the buyer or by unqualified, non-officially appointed Topcom service centres.

## 9. TECHNICAL CHARACTERISTICS

- Standard: DECT (Digital Enhanced Cordless Telecommunications)  
GAP (Generic Access Profile)
- Frequency range: 1880 MHz to 1900 MHz
- Number of channels: 120 duplex channels
- Modulation: GFSK
- Speech coding: 32 kbit/s
- Emission power: 10 mW (average power per channel)
- Range: max 300 m in open space /10-50 m inhouse
- Base power supply: 230 V / 50 Hz for the base
- Handset Batteries: 2 rechargeable batteries AAA, NiMh 550mAh
- Handset autonomy: 100 hours in standby
- Talk time: 10 hours
- Charging time: 6-8 hours
- Normal conditions of use: +5 °C to +45 °C
- Dialling mode: Pulse / Tone
- Flash time: 100 or 250 ms

<b>1.</b>	<b>BESCHRIJVING VAN DE TELEFOON</b>	<b>23</b>
1.1	HANDSET EN BASISSTATION BUTLER 3500 & 3501	23
1.3	DISPLAY	25
1.4	HANDSETINDICATOR (LED)	25
<b>2.</b>	<b>TELEFOONINSTALLATIE</b>	<b>26</b>
2.1	AANSLUITINGEN	26
2.2	HERLAADBARE BATTERIJEN	27
2.3	INSTELLINGEN WEKKER	27
<b>3.</b>	<b>DE TELEFOON GEBRUIKEN</b>	<b>28</b>
3.1	MENUTAAL KIEZEN	28
3.2	HANDSET AAN/UIT	28
3.3	OPROEPEN ONTVANGEN	28
3.4	EEN EXTERNE OPROEP	28
3.5	EEN INTERNE OPROEP (INT)	28
3.6	HANDENVRIJE MODUS (ENKEL B3501 MODEL)	28
3.7	INTERNE OPROEP DOORSCHAKELEN	29
3.8	TONEN VAN DE GESPREKSDUUR	29
3.9	MICROFOON UITSCHAKELEN (MUTE)	29
3.10	PAUZE TOETS	29
3.11	IDENTIFICATIE VAN DE BELLER	29
3.12	HERKIES-GEHEUGEN	30
3.13	BELLEN VANUIT HET TELEFOONBOEK	30
3.14	HET ALFANUMERIEKE TOETSENBOORD GEBRUIKEN	30
3.15	HET MENU GEBRUIKEN	31
<b>4.</b>	<b>PERSONALISERING</b>	<b>31</b>
4.1	BELVOLUME AANPASSEN	31
4.2	BELMELODIE KIEZEN	31
4.3	LUIDSPREKERVOLUME TIJDENS OPROEP	32
4.4	BIEPTONEN ACTIVEREN/DESACTIVEREN	32
4.5	NAAM VAN DE HANDSET WIJZIGEN	32
4.6	DE PIN-CODE WIJZIGEN	32
4.7	DE KIESMODUS INSTELLEN	33
4.8	FLASHTIJD INSTELLEN	33
4.9	AUTOMATISCH OPNEMEN	33
4.10	RESET	33
4.11	VERGRENDING TOETSENBOORD	34
<b>5.</b>	<b>GEAVANCEERDE FUNCTIES</b>	<b>34</b>
5.1	TELEFOONBOEK	34
5.2	EEN INTERN TOESTEL ZOEKEN VIA HET BASISSTOESTEL	35
<b>6.</b>	<b>GEBRUIK VAN MEERDERE HANDSETS</b>	<b>35</b>
6.1	EEN BIJKOMENDE HANDSET REGISTREREN	35
6.2	EEN HANDSET VERWIJDEREN	36
6.3	EEN BUTLER HANDSET INSTALLEREN OP EEN ANDER BASISSTOESTEL	36
6.4	EEN BASISSTOESTEL SELECTEREN	36
6.5	AANMELDEN VAN EEN TOPCOM BUTLER 300 DECT GAP HANDSET.	37
<b>7.</b>	<b>PROBLEMEN VERHELPELEN</b>	<b>37</b>
<b>8.</b>	<b>GARANTIE</b>	<b>38</b>
8.1	GARANTIEPERIODE	38
8.2	AFWIKKELING VAN GARANTIECLAIMS	38
8.3	GARANTIEBEPERKINGEN	38
<b>9.</b>	<b>TECHNISCHE KENMERKEN</b>	<b>38</b>

## VEILIGHEIDSVOORSCHRIFTEN

- Gebruik enkel de meegeleverde adapter. Geen vreemde adapters gebruiken, de accucellen kunnen hierdoor beschadigd worden.
- Gebruik enkel oplaadbare batterijen van hetzelfde type. Gebruik nooit gewone, niet oplaadbare batterijen. Let bij het plaatsen van de oplaadbare batterijen op de polariteit (aangeduid in de batterijruimte van de handset).
- Raak de laad- en stekkercontacten niet aan met scherpe en metalen voorwerpen.
- De werking van medische toestellen kan worden beïnvloed.
- De handset kan een onaangenaam gezoem veroorzaken in hoorapparaten.
- Het basisstation niet opstellen in vochtige ruimten en niet op minder dan 1,5 m van een waterbron. De handset niet in aanraking brengen met water.
- De telefoon niet gebruiken in explosieve omgevingen.
- Ontdoe u op een milieuvriendelijke wijze van de batterijen en de telefoon.
- Daar bij stroomuitval met dit toestel niet kan getelefoneerd worden, in geval van nood een telefoon gebruiken die geen netstroom nodig heeft vvb. een GSM.
- Deze telefoon gebruikt heroplaadbare batterijen die op een milieuvriendelijke manier, volgens nationale regels dienen te worden ontdaan.



## REINIGEN

Veeg de telefoon met een licht vochtig doek of met een antistatische doek af. Gebruik nooit reinigingsmiddelen of agressieve oplosmiddelen.

Het toestel voldoet aan de basiseisen van de R&TTE-richtlijn. Dit wordt bevestigd door de CE-markering.

# 1. BESCHRIJVING VAN DE TELEFOON

## 1.1 HANDSET EN BASISSTATION BUTLER 3500 & 3501

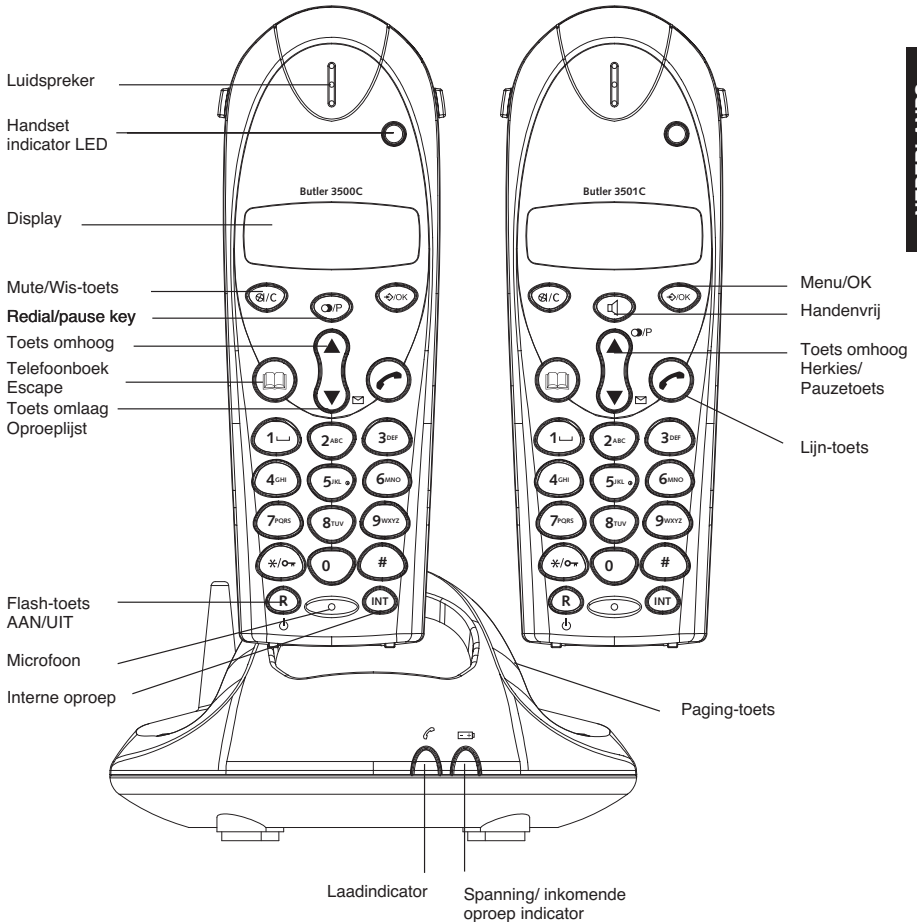

## 1.2 OPLADER BUTLER 3500

### 1.2.1 Zonder alarm klok

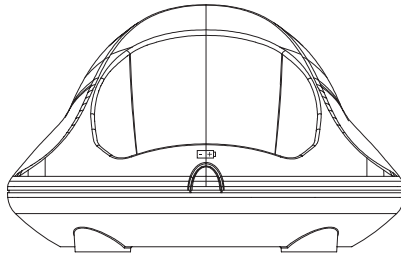

### 1.2.2 Met alarm klok

LED alarm aan

LED oplader

LED instelling alarm

Klok HH:MM

AM/PM indicatie-LED's

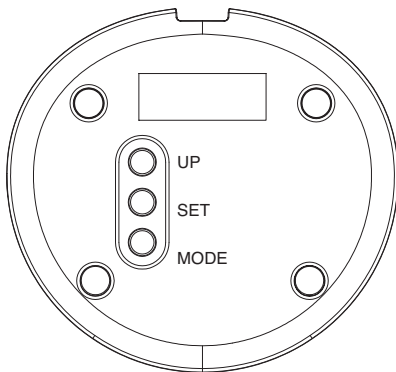
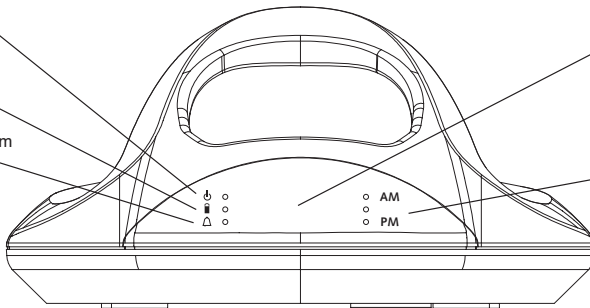

Toets alarm  
biep uit

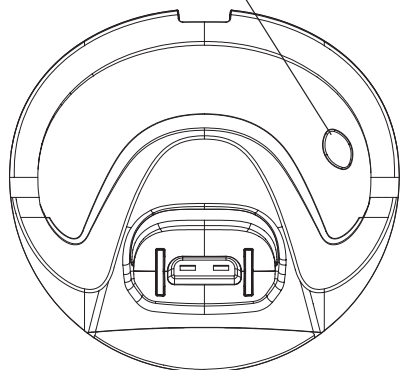



## 1.3 DISPLAY

Regel voor pictogrammen

Regel voor karakters  
(max. 12 karakters) en cijfers

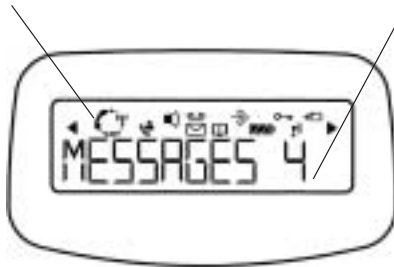

Elke handeling heeft zijn bijhorend icoon

### Pictogram: Betekenis:

	In verbinding
EXT	Er vindt een externe oproep plaats
INT	Er vindt een interne oproep plaats
	Nieuwe nummers in de oproeplijst
	Indicatie beantwoorde oproep
	Indicatie onbeantwoorde oproep
	Handenvrije modus geactiveerd (enkel B3501)
	Het adresboek openen
	U bevindt zich in het menu.
	Laadniveau van de herlaadbare batterijen 1 blokje: laag, 2 blokjes: half, 3 blokjes: vol
	De antenne toont de kwaliteit van de ontvangst. De antenne knippert als de handset niet is aangemeld op de basis.
	Toetsenbord handset vergrendeld
	Geeft aan dat het getoonde nummer langer is dan het scherm (12 cijfers)
	Mogelijke bladrichting in het menu

### 1.3.1 Standby-scherm

In de standby-modus toont het scherm de naam en het nummer van de handset:

C350x

## 1.4 HANDSETINDICATOR (LED)

De handset-LED heeft de volgende functie:

- AAN als de externe lijn bezet is
- UIT wanneer alle handsets zich in de standby-modus bevinden
- Knippert bij een inkomende oproep

## 2. TELEFOONINSTALLATIE

### 2.1 AANSLUITINGEN

Achterzijde van de basis Butler 3500

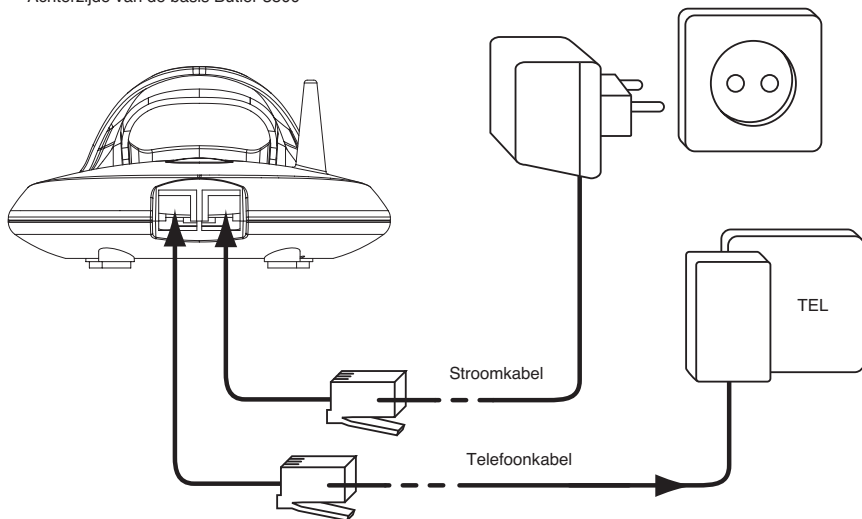

Achterzijde van de lader  
Butler 3500

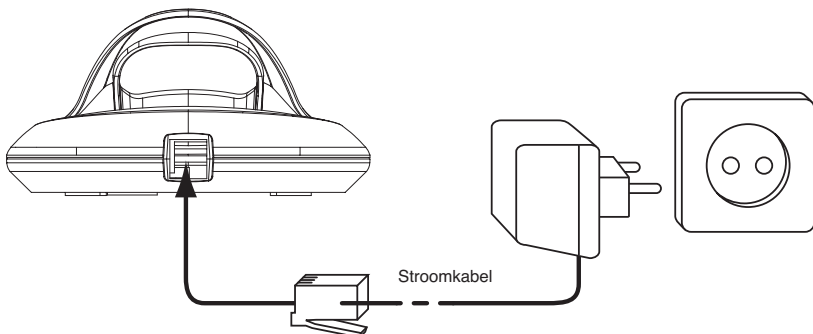

## 2.2 HERLAADBARE BATTERIJEN

Vooraleer u uw Butler 350x de eerste keer gaat gebruiken, moet u ervoor zorgen dat de batterijen 6 à 8 uur zijn opgeladen. Het telefoontoestel zal niet optimaal functioneren als het niet voldoende werd opgeladen.

Een oplaadbare batterij vervangen of plaatsen:

1. Schuif het kapje naar beneden en til het op.
2. Plaats de batterijen en houd daarbij **rekening met de polariteit (+ en -)**.
3. Plaats het kapje terug.

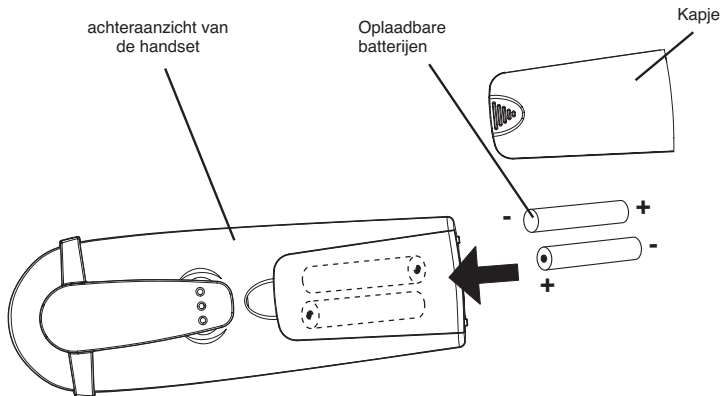

**Opmerking:** De batterijen gaan telkens zo'n 100 uur mee en de gesprekstijd is maximaal 10 uur. Na verloop van tijd raken de batterijen sneller leeg. De batterijen moeten dan worden vervangen. Nieuwe batterijen kunt u kopen bij elke doe-het-zelf-zaak (twee herlaadbare batterijen, type AAA NiMH).

## 2.3 INSTELLINGEN WEKKER (ENKEL WANNEER DE MULTILADER IS VOORZIEN VAN EEN ALARM KLOK)



Afhankelijk van het model dat u kocht, kan de multi-oplader van de 2e handset een ingebouwde klok hebben met wekfunctie. Met de 3 toetsen onderaan op de oplader kunt u het uur en de wekfunctie instellen:

### 2.3.1 Het uur instellen

1. Druk één keer op MODE. De uurweergave begint te knipperen.
2. Druk een paar keer op de UP-toets tot het juiste uur verschijnt (1-12)
3. Druk op SET om het ingestelde uur te bevestigen en de minuten in te stellen
4. Druk een paar keer op de UP-toets tot het juiste aantal minuten verschijnt
5. Druk opnieuw op SET om de ingestelde minuten te bevestigen
6. Druk op de UP-toets om AM (uren tussen middernacht en middag) of PM (uren tussen middag en middernacht) te selecteren.
7. Druk op SET om te bevestigen
8. Druk twee keer op MODE om de klok weer te geven

### 2.3.2 De wekfunctie instellen

1. Druk twee keer op MODE. De uurweergave begint te knipperen en de LED "instelling alarm"  $\triangle$  brandt.
2. Druk een paar keer op de UP-toets tot het juiste uur verschijnt (1-12)
3. Druk op SET om het ingestelde uur te bevestigen en de minuten in te stellen
4. Druk een paar keer op de UP-toets tot het juiste aantal minuten verschijnt
5. Druk opnieuw op SET om de ingestelde minuten te bevestigen







- Druk op de UP-toets om AM (uren tussen middernacht en middag) of PM (uren tussen middag en middernacht) te selecteren.
- Druk op SET om te bevestigen
- Druk op de UP-toets om de wekfunctie AAN/UIT te schakelen:
  - AAN: De LED  (alarm aan) begint te knipperen
  - UIT: De LED  (alarm aan) brandt niet
- Druk op MODE om te bevestigen en terug te keren naar stand-by

### **2.3.3 De zoemer uitschakelen**



Wanneer de wekker afgaat, hoort u de zoemer gedurende 60 seconden, tenzij u op de toets "alarm biep uit"  drukt.

## **3. DE TELEFOON GEBRUIKEN**

### **3.1 MENUTAAL KIEZEN**

- Open het menu met een druk op /OK
- Selecteer Handset met behulp van de toetsen  en .
- Druk op OK
- Selecteer 'TAAL' (LANGUAGE) met behulp van de toetsen  en .
- Druk op OK.
- Selecteer de gewenste taal met behulp van de toetsen  en .
- Druk op OK om te bevestigen.

### **3.2 HANDSET AAN/UIT**

- De handset inschakelen (ON):: Druk op  op de handset. De handset zoekt het basistoestel.
- De handset uitschakelen (OFF):  Twee seconden lang indrukken. Het display gaat uit.

### **3.3 OPROEPEN ONTVANGEN**

Als de handset belt, druk dan op  om de oproep te beantwoorden. U bent nu verbonden met de persoon aan de andere kant van de lijn. Als de handset in het basistoestel staat op het moment dat de telefoon rinkelt, hoeft u enkel de handset uit het basistoestel te nemen om de oproep te beantwoorden (als de optie automatisch beantwoorden ingeschakeld werd: zie 4.9).

Als u op  drukt wanneer de telefoon rinkelt, neemt u op en wordt er automatisch overgeschakeld op de handenvrije modus (enkel Butler 3501).

### **3.4 EEN EXTERNE OPROEP**

#### **Normale nummering:**

- Druk op 
- Telefoonnummer ingeven

#### **Blokkiezen:**

- Druk het nummer van uw correspondent.
- Druk op 

Als u een nummer wilt corrigeren, gebruik dan de toets /C om een ingevoerd cijfer te wissen.

### **3.5 EEN INTERNE OPROEP (INT)**

- Druk op INT toets
- Voer het nummer van het interne toestel in (1 tot 2)

### **3.6 HANDENVRIJE MODUS (ENKEL B3501 MODEL)**

U kunt met uw correspondent praten zonder de handset op te nemen.

Om de handenvrije modus te activeren of te desactiveren, drukt u tijdens een oproep op de toets .

Voor het aanpassen van het volume wordt verwezen naar het hoofdstuk "Personaliseren" - het luidsprekervolume aanpassen.

### 3.7 INTERNE OPROEP DOORSCHAKELLEN

Een externe oproep doorschakelen naar een andere handset:

1. Druk op INT tijdens een gesprek
2. Selecteer het nummer van het interne toestel, de externe beller wordt in de "wachtstand" geplaatst.
3. Als het andere interne toestel reageert, drukt u op  om de oproep door te schakelen.

Als de interne correspondent niet opneemt, drukt dan opnieuw op INT om terug te schakelen naar de externe beller.

### 3.8 TONEN VAN DE GESPREKSDUUR

De gespreksduur wordt getoond na 15 seconden (eerst de minuten, dan de seconden): "00-20"  
Aan het einde van elk gesprek wordt de totale gespreksduur getoond gedurende vijf seconden.

### 3.9 MICROFOON UITSCHAKELLEN (MUTE)

Het is mogelijk om de microfoon tijdens een gesprek uit te schakelen.

Druk op  tijdens het gesprek. De microfoon wordt gedesactiveerd en u kunt vrij spreken zonder dat de persoon aan de andere kant van de lijn u kan horen.

U krijgt "MUTE" te zien.

Druk op  om terug te keren naar de normale modus.

### 3.10 PAUZE TOETS

Wanneer u een nummer belt, kunt u een pauze inlassen tussen twee cijfers door gedurende twee seconden op de redial-/pauzeertoets  te drukken.

### 3.11 IDENTIFICATIE VAN DE BELLER

De belleridentificatie is maar beschikbaar als u bij uw telefoonmaatschappij een abonnement heeft op deze dienst. Als u een externe oproep ontvangt, verschijnt het nummer van de beller op het scherm wanneer de telefoon rinkelt. Als de netwerk ook de naam verstuurt of wanneer de naam van de beller in het adresboek is opgenomen, zal de beller worden geïdentificeerd aan de hand van zijn of haar naam.

Eerst wordt de identiteit van de beller getoond, na 15 seconden krijgt u de gespreksduur te zien. Na deze tijd is het nog steeds mogelijk om de identiteit van de beller weer op het scherm te brengen: druk hiertoe herhaaldelijk op de toets OK voor de naam en het nummer.



#### 3.11.1 Lijst van oproepen

Uw telefoon houdt een lijst bij in het geheugen van de laatste 30 ontvangen oproepen. Deze functie is alleen beschikbaar wanneer u een abonnement nam op de dienst voor belleridentificatie. De correspondenten die hebben gebeld, worden geïdentificeerd aan de hand van hun telefoonnummer of hun naam, op dezelfde manier zoals dat bij het belleridentificatiesysteem gebeurt.

Als er nieuwe/onbeantwoorde oproepen zijn, dan wordt dit in het scherm aangeduid door het knipperende pictogram . De lijst van de oproepen raadpleegt u als volgt:

1. Druk op . Als de lijst geen oproepen bevat, krijgt u 'LEEG' (EMPTY) te zien.
2. De oproepen kunt u doorbladeren met behulp van de pijltoetsen  of . De namen van de bellers worden getoond als de naam door het netwerk werd doorgestuurd of in het telefoonboek is opgeslagen. Wanneer  verschijnt, is deze oproep beantwoord. Wanneer  verschijnt, is de oproep niet beantwoord. Als u het einde van de lijst heeft bereikt, krijgt u een bieptoon te horen.
3. Als u op OK drukt, wordt het telefoonnummer getoond.

**Opmerking: Als het telefoonnummer langer is dan 12 cijfers, druk dan nogmaals op OK om het volledige nummer te zien.**

4. Druk opnieuw op OK om op het scherm te brengen wanneer (tijdstip en datum) de oproep werd ontvangen\*\*
5. Als u nogmaals op OK drukt, kunt u deze gegevens aan uw telefoonboek toevoegen als ze er nog niet in zijn opgeslagen:
  - Druk op OK wanneer 'VOEG TOE' (ADD) verschijnt op het scherm. Tik de naam in of wijzig hem en druk op OK. Tik het telefoonnummer in of wijzig het en druk op OK. Selecteer de beltoon (1-3) die u wilt horen wanneer u van dit nummer een oproep krijgt via de  of -toetsen en druk op OK. De gegevens worden opgeslagen in het telefoonboek.
6. Om een correspondent terug te bellen, drukt u gewoon op de  toets als hun telefoonnummer of naam op het scherm verschijnen.

Als een beller in het telefoonboek is opgenomen, wordt hij geïdentificeerd aan de hand van zijn naam in de lijst van onbeantwoorde oproepen.

**\*\* ALLEEN WANNEER HET NETWERK HET TIJDSTIP/DATUM SAMEN MET HET TELEFOONNUMMER VERSTUURT! Bij netwerken waarop de ID van de beller met een DTMF-sigitaal wordt verstuurd, krijgt u geen tijdstip en datum te zien.**

### 3.11.2 Een nummer of alle nummers uit de oproeplijst wissen

U kunt elk nummer apart of alle nummers in één keer wissen:

- Scroll door de oproepen en druk :
  - de mute-toets /C om alleen dit nummer te wissen. Op het scherm verschijnt 'WISSEN' (DELETE).
  - de mute-toets /C (2 sec.) om alle nummers te wissen: Op het scherm verschijnt 'WIS AL' (DELETE ALL).
- Druk op OK om het huidige / alle nummer(s) te wissen, of op om de wisopdracht te annuleren.

### 3.12 HERKIES-GEHEUGEN

Uw telefoon houdt een lijst bij van de vijf laatste oproepen (van telkens 32 cijfers) die u deed. Als ze opgenomen zijn in het telefoonboek, worden de gebelde correspondenten geïdentificeerd aan de hand van hun telefoonnummer of hun naam.

De herkies-lijst opent u als volgt:

1. Druk op .
2. U kunt de oproepen doorbladeren met behulp van de pijltjestoetsen en .
3. Om de geselecteerde correspondent op te bellen, druk u gewoon op zodra hun telefoonnummer of naam wordt getoond.

**Opmerking:** Als de naam wordt getoond, kunt u heen en weer schakelen tussen de naam en het nummer met behulp van de OK-toets.

### 3.13 BELLEN VANUIT HET TELEFOONBOEK

Een correspondent bellen wiens naam u in het telefoonboek heeft opgeslagen, doet u als volgt:

1. Druk op om het telefoonboek te openen
2. Voer de eerste letter van de naam in. De eerste naam die begint met deze letter of met de dichtstbijzijnde letter van het alfabet wordt nu getoond.
3. Doorloop de lijst met behulp van de toetsen en . De lijst wordt weergegeven in alfabetische volgorde.
4. Druk op om het nummer te kiezen van de correspondent wiens naam wordt getoond.

Om het nummer te zien vooraleer u de oproep daadwerkelijk doet, voert u de vermelde stappen 1 tot 3 uit en drukt u op OK.

### 3.14 HET ALFANUMERIEKE TOETSENBORD GEBRUIKEN

Met uw telefoon kunt u ook alfanumerieke karakters invoeren. Dat is nuttig om een naam in te voeren, om een intern toestel een naam te geven, ...

Om een letter te selecteren drukt u het vereiste aantal keren op de bijhorende toets. Om bijvoorbeeld een 'A' te selecteren, drukt eenmaal op '2', om een 'B' te selecteren drukt u tweemaal op '2', enz. Om achtereenvolgens een 'A' en een 'B' te selecteren, wacht u tot de cursor na het invoeren van de 'A' naar het volgende karakter springt. Daarna drukt u opnieuw op '2'.

Om een spatie te selecteren drukt u op '1'.

Om een streepje te selecteren drukt u tweemaal op '1'.

De karakters van het toetsenbord zijn als volgt:

Toets	1x drukken	2x drukken	3x drukken	4x drukken	5x drukken
1	spatie	-	1		
2	A	B	C	2	
3	D	E	F	3	
4	G	H	I	4	
5	J	K	L	5	
6	M	N	O	6	
7	P	Q	R	S	7
8	T	U	V	8	
9	W	X	Y	Z	9

## 3.15 HET MENU GEBRUIKEN

Dankzij een gebruiksvriendelijk menu heeft u toegang tot een groot aantal telefoonfuncties.

1. Om het menu te openen drukt u op ↵/OK
2. Doorloop de selectiemogelijkheden met de toetsen ▲ en ▼, zodra u de laatste heeft bereikt springt het menu weer naar de eerste.
3. Druk op OK om een selectie te bevestigen.
4. Om terug te keren naar het vorige menu drukt u op ⏪

## 4. PERSONALISERING

**Opmerking:** Bij elke programmatie hoort u aan het einde een enkele of dubbele lange biepton. Een dubbele biepton geeft aan dat uw keuze is aanvaard. Een lange biepton geeft aan dat met de wijziging geen rekening werd gehouden.

### 4.1 BELVOLUME AANPASSEN

#### 4.1.1 Belvolume handset externe/interne oproepen

Het belvolume van de handset kan voor interne of externe oproepen apart worden ingesteld:

1. Open het menu met een druk op ↵/OK
2. Selecteer 'Handset' met behulp van de toetsen ▲ en ▼
3. Druk op OK
4. Selecteer 'INT BEL VOL' (INT RING VOL) of 'EXT BEL VOL' (EXT RING VOL) met behulp van de toetsen ▲ en ▼
5. Druk op OK
6. Selecteer het gewenste volume ('UIT' of van 1 tot 3).
7. Druk op OK om te bevestigen of op ⏪ om terug te keren naar het vorige menu.

#### 4.1.2 Belvolume van het basistoestel

1. Open het menu met een druk op ↵/OK
2. Selecteer SETUP met behulp van de toetsen ▲ en ▼
3. Druk op OK
4. Selecteer 'VOL BS' (BASE VOLUME) met behulp van de toetsen ▲ en ▼
5. Druk op OK
6. Selecteer het gewenste volume ('UIT' of van 1 tot 3)
7. Druk op OK om te bevestigen of op ⏪ om terug te keren naar het vorige menu.

### 4.2 BELMELODIE KIEZEN

Het basistoestel en de handsets kunnen elk een ander melodibelgeluid hebben.

De handsets kunnen een verschillende melodie hebben al naargelang de ingaande oproep intern of extern is.

#### 4.2.1 Belmelodie van het basistoestel

1. Open het menu met een druk op ↵/OK
2. Selecteer SETUP met behulp van de toetsen ▲ en ▼
3. Druk op OK
4. Selecteer 'MEL BS' (BASE MELODY) met behulp van de toetsen ▲ en ▼
5. Druk op OK
6. Selecteer een melodie (1 tot 3) met behulp van de toetsen ▲ en ▼
7. Druk op OK om te bevestigen of op ⏪ om terug te keren naar het vorige menu.

#### 4.2.2 Belmelodie handset, externe oproep

1. Open het menu met een druk op ↵/OK
2. Selecteer Handset met behulp van de toetsen ▲ en ▼
3. Druk op OK
4. Selecteer 'EXT MEL' (EXT MELODY) met behulp van de toetsen ▲ en ▼
5. Druk op OK

6. Selecteer een melodie (1 tot 3) met behulp van de toetsen ▲ en ▼
7. Druk op OK om te bevestigen of op  om terug te keren naar het vorige menu.

#### **4.2.3 Belmelodie handset, interne oproep**

1. Open het menu met een druk op /OK
2. Selecteer Handset met behulp van de toetsen ▲ en ▼
3. Druk op OK
4. Selecteer 'INT MEL' (INT MELODY) met behulp van de toetsen ▲ en ▼
5. Druk op OK
6. Selecteer een melodie (1 tot 3) met behulp van de toetsen ▲ en ▼
7. Druk op OK om te bevestigen of op  om terug te keren naar het vorige menu.

### **4.3 LUIDSPREKERVOLUME TIJDENS OPROEP**

Druk tijdens het gesprek op de toets ▲ of ▼ om het volume aan te passen.

**Opmerking: Het volume voor het handenvrij bellen worden samen aangepast met dat van de handset zoals hierboven is uiteengezet (enkel B3501)**

### **4.4 BIEPTONEN ACTIVEREN/DESACTIVEREN**

De handsets kunnen een biepton laten horen wanneer een toets wordt ingedrukt, wanneer de batterijen bijna leeg zijn en wanneer het toestel te ver van het basistoestel is verwijderd.

#### **4.4.1 Biepton bij indrukken van toets aan- en uitzetten**

1. Open het menu met een druk op /OK
2. Selecteer 'HANDSET' met behulp van de toetsen ▲ en ▼
3. Druk op OK
4. Selecteer BEEP met behulp van de toetsen ▲ en ▼.
5. Druk op OK
6. Selecteer 'TOETS' (KEYTONE) met behulp van de toetsen ▲ en ▼.
7. Druk op OK.
8. Selecteer 'AAN' (ON) om de biepton in te schakelen, 'UIT' (OFF) om hem uit te schakelen.
9. Druk op OK om te bevestigen.

#### **4.4.2 Batterij bijna leeg**

Ga tewerk zoals hierboven wordt uiteengezet maar selecteer bij punt 6 'BATTERIJ' (LOW BATT) in plaats van 'TOETS' (KEYTONE).



#### **4.4.3 Handset te ver van basistoestel (buiten bereik)**

Ga tewerk zoals hierboven wordt uiteengezet maar selecteer bij punt 6 'BEREIK' (OUTRANGE) in plaats van 'TOETS' (KEYTONE).

### **4.5 NAAM VAN DE HANDSET WIJZIGEN**

Met deze functie kunt u elke handset personaliseren.

1. Open het menu met een druk op /OK
2. Selecteer 'HANDSET' met behulp van de toetsen ▲ en ▼.
3. Druk op OK
4. Selecteer 'NAAM' (NAME) met behulp van de toetsen ▲ en ▼.
5. Druk op OK
6. Voer de naam in
7. Druk op OK om te bevestigen

Bij het invoeren van de naam drukt u op  om een karakter te wissen of houdt u  ingedrukt om het menu te verlaten zonder enige wijzigingen aan te brengen.

### **4.6 DE PIN-CODE WIJZIGEN**

Sommige functies zijn enkel beschikbaar voor gebruikers die de PIN-code kennen. Deze PIN-code is standaard 0000.

De PIN-code wijzigen:

1. Open het menu met een druk op /OK
2. Selecteer SETUP met behulp van de toetsen ▲ en ▼.



3. Druk op OK.
4. Selecteer PIN CODE met behulp van de toetsen ▲ en ▼ .
5. Druk op OK.
6. Voer de oude PIN-code van 4 cijfers in.
7. Druk op OK.
8. Voer de nieuwe PIN-code van 4 cijfers in.
9. Druk op OK.
10. Voer de nieuwe PIN-code een tweede keer in.
11. Druk op OK om te bevestigen.

#### 4.7 DE KIESMODUS INSTELLEN

Er zijn twee kiesmodi:

- DTMF/toonsysteem (het meest gebruikelijke)
- Pulsstelsysteem (bij oudere installaties)

De kiesmodus wijzigen:

1. Open het menu met een druk op ↵/OK
2. Selecteer 'SETUP' met behulp van de toetsen ▲ en ▼ .
3. Druk op OK.
4. Selecteer 'KIESMODE' (DIALMODE) met behulp van de toetsen ▲ en ▼ .
5. Druk op OK.
6. Selecteer de kiesmodus met behulp van de toetsen ▲ en ▼ .
7. Druk op OK om te bevestigen.

#### 4.8 FLASHTIJD INSTELLEN

1. Open het menu met een druk op ↵/OK
2. Selecteer 'SETUP' met behulp van de toetsen ▲ en ▼ .
3. Druk op OK.
4. Selecteer 'FLASH' met behulp van de toetsen ▲ en ▼ .
5. Kies 'FLASH 1' (RECALL 1) voor een korte Flashtijd (100ms) of 'FLASH 2' (RECALL 2) voor een lange Flashtijd (250 ms)

#### 4.9 AUTOMATISCH OPNEMEN

Als een ingaande oproep plaatsvindt en de handset zich op het basistoestel bevindt, zal de telefoon automatisch de oproep beantwoorden wanneer de handset uit de basis wordt genomen. Dit is de standaardinstelling, die u echter kunt uitschakelen (UIT):

1. Open het menu met een druk op ↵/OK
2. Selecteer HANDSET met behulp van de toetsen ▲ en ▼ .
3. Druk op OK.
4. Selecteer 'AANN DIR' (AUTO ANSWER) met behulp van de toetsen ▲ en ▼ .
5. Selecteer 'AAN' (ON) voor automatisch beantwoorden of 'UIT' (OFF).
6. Druk op OK.

#### 4.10 RESET

U heeft de mogelijkheid om de telefoon weer om te schakelen naar de oorspronkelijke standaardconfiguratie. Dat is de configuratie die reeds was geïnstalleerd toen u de telefoon in gebruik nam.

Terugkeren naar de standaardinstellingen doet u als volgt:

1. Open het menu met een druk op ↵/OK
2. Selecteer SETUP met behulp van de toetsen ▲ en ▼
3. Druk op OK
4. Selecteer 'RESET' (DEFAULT) met behulp van de toetsen ▲ en ▼
5. Druk op OK
6. Voer de PIN-code van vier cijfers in (standaard =0000). Druk OK.
7. Druk opnieuw op OK om te valideren

**DEFAULT PARAMETERS ZIJN:**





Pieptonen batterij zwak	AAN
Pieptonen buiten bereik	AAN
Toetsklik	AAN
Auto beantwoorden	AAN
Beltoon interne oproep	1
Volume interne oproep	2
Beltoon externe oproep	3
Volume externe oproep	2
Volume ontvangst	3
Telefoonboek	Leeg
Oproeplijst	Leeg
Lijst nummerherhaling	Leeg
Pincode	0000
Inbelmodus	DTMF
Vergrendeling toetsenbord	UIT

**OPGELET!** Als u terugkeert naar de standaardinstellingen, wist u hiermee alle informatie in het telefoonboek en de oproeplijst. Tegelijk wordt de PIN-code teruggezet naar 0000.

## 4.11 VERGRENDDELING TOETSENBORD

Het toetsenbord kan worden vergrendeld om te vermijden dat er instellingen worden gewijzigd of telefoonnummers worden gevormd. Het -pictogram verschijnt op het scherm wanneer het toetsenbord is vergrendeld.

### 4.11.1 Het toetsenbord vergrendelen via Menu

- 1 Druk op /OK om het menu te openen
- 2 Selecteer HANDSET met behulp van de up  en down -toetsen
- 3 Druk op OK
- 4 Selecteer 'TOETSBLOKK.' (KEY LOCK?) met behulp van de up  en down -toetsen
- 5 Druk op OK om het toetsenbord te vergrendelen

### 4.11.2 Het toetsenbord via de \*-toets vergrendelen (snelle vergrendeling)

Houd \*-toets 3 seconden ingedrukt. Het toetsenbord is nu vergrendeld.

### 4.11.3 Het toetsenbord ontgrendelen





- 1 Druk op een willekeurige toets
- 2 Op het scherm verschijnt PRESS \*
- 3 Druk binnen de 3 seconden op de \* toets om het toetsenbord te ontgrendelen

## 5. GEAVANCEERDE FUNCTIES

### 5.1 TELEFOONBOEK

Met behulp van het telefoonboek kunnen (30 = B3500 / 50 = B3501) telefoonnummers en namen worden opgeslagen. U kunt namen invoeren die tot 12 karakters lang zijn. Nummers mogen max. 20 cijfers lang zijn. Om een correspondent op te bellen die in het telefoonboek is opgeslagen, wordt verwezen naar hoofdstuk 3.13. Om alfanumerieke karakters in te voeren verwijzen we naar hoofdstuk 3.14.

#### 5.1.1 Een correspondent toevoegen aan het telefoonboek

1. Open het menu met een druk op /OK
2. Selecteer 'TEL BOEK' (PHONEBK) met behulp van de toetsen  en 
3. Druk op OK
4. Selecteer 'VOEG TOE' (ADD ENTRY) met behulp van de toetsen  en 
5. Druk op OK
6. Voer de naam in
7. Druk OK om te bevestigen
8. Voer het telefoonnummer in
9. Druk op OK om te bevestigen

10. Selecteer de gewenste beltoon (1-3) met behulp van de ▲ en ▼-toetsen
11. Druk op OK om te bevestigen

### **5.1.2 Een naam of nummer wijzigen**

Een nummer in het telefoonboek wijzigen:

1. Open het menu met een druk op →/OK
2. Selecteer 'TEL BOEK' (PHONE BOOK) met behulp van de toetsen ▲ en ▼ .
3. Druk op OK.
4. Selecteer 'CORRIG' (MODIFY ENTRY) met behulp van de toetsen ▲ en ▼ .
5. Druk op OK.
6. Doorloop de namenlijst met behulp van de toetsen ▲ en ▼ . De lijst wordt weergegeven in alfabetische volgorde.
7. Druk op OK als u de naam heeft gevonden die u wilt wijzigen.
8. Gebruik de toets  $\text{Ⓜ/C}$  om terug te gaan en de nieuwe naam in te voeren.
9. Druk op OK om te bevestigen.
10. Voer het nieuwe telefoonnummer in.
11. Druk op OK om te bevestigen.

**Opgelet!** Als u het telefoonboek eerst opent met de toets  $\text{☐}$  en een telefoonnummer wijzigt met de toets  $\text{Ⓜ/C}$ , zal de wijziging enkel voor deze oproep gelden, maar niet in het telefoonboek worden opgeslagen.

### **5.1.3 Een correspondent wissen**

Correspondenten wissen:

1. Open het menu met een druk op →/OK
2. Selecteer 'TEL BOEK' (PHONE BOOK) met behulp van de toetsen ▲ en ▼ .
3. Druk op OK.
4. Selecteer 'WISSEN' (DELETE ENTRY) met behulp van de toetsen ▲ en ▼ .
5. Druk op OK.
6. Doorloop de namenlijst met behulp van de toetsen ▲ en ▼ . De lijst wordt weergegeven in alfabetische volgorde.
7. Druk op OK als u de naam heeft gevonden die u wilt wissen.
8. Het telefoonnummer wordt getoond. Druk op OK.
9. 'BEVESTIG' (CONFIRM) verschijnt. Druk op OK om te bevestigen of op om het wissen te stoppen.

## **5.2 EEN INTERN TOESTEL ZOEKEN VIA HET BASISTOESTEL**

Als de Paging-toets  $\text{Ⓜ}$  op het basistoestel wordt ingedrukt, beginnen alle handsets te rinkelen. Dankzij het belsegnaal kunt u de verloren handset lokaliseren. U stopt het belsegnaal door op een van de toetsen van de handset te drukken.

# **6. GEBRUIK VAN MEERDERE HANDSETS**

## **6.1 EEN BIJKOMENDE HANDSET REGISTREREN**

**!!! U MOET ENKEL DE 2<sup>DE</sup> HANDSET REGISTREREN INDIEN DEZE NIET IS GELINKT MET DE BASIS OF WANNEER U EEN NIEUWE HEEFT AANGEKOCHT !!!**

U kunt nieuwe handsets toevoegen aan het basistoestel op voorwaarde dat deze handsets met het DECT-GAP-protocol werken.

Het basistoestel kan maximaal met 2 handsets werken. Als u reeds 2 handsets heeft en u er meer wilt toevoegen of een toestel wilt vervangen, moet u eerst een handset wissen en het nieuwe vervolgens toevoegen.

Om een handset te kunnen registreren, moet het basistoestel eerst in de speciale registratiemodus worden gezet: Eerst zet u het basistoestel in de registratiemodus, daarna start u de procedure bij de nieuwe handset:

1. Houd de Paging-toets  $\text{Ⓜ}$  van het basistoestel 6 seconden lang ingedrukt.
2. Het basistoestel geeft dan een pieptoon. Het basistoestel is nu klaar om een nieuwe handset te registreren. Na het indrukken van de knop heeft u 90 seconden tijd om een nieuwe handset te registreren.

**Als de bijkomende handset een Butler 350xC is**

3. Open het menu met een druk op ↵/OK
4. Selecteer 'AANMELD' (REGISTER) met behulp van de toetsen ▲ en ▼.
5. Druk op OK
6. Selecteer 'AANMELD' (REGISTER) met behulp van de up ▲ en down ▼-toetsen
7. Voer het nummer van een basistoestel in (1 tot 4). Nummers die knippen zijn reeds in gebruik op andere DECT-basistoestellen.
8. Voer de PIN-code van het basistoestel in (standaard: 0000).
9. Druk op OK. De handset zoekt nu naar het DECT-basistoestel.
10. Als de handset het basistoestel heeft gelokaliseerd, wordt het identificatienummer van het basistoestel getoond. De registratie bij het basistoestel bevestigt u met een druk op OK. Stoppen is mogelijk met een druk op de toets □.
11. Als de handset het basistoestel niet lokaliseert, keert het na enkele seconden automatisch terug naar de standbymodus. Probeer het nogmaals door het nummer van het basistoestel te wijzigen en te controleren of er zich in de omgeving geen interferentiebronnen bevinden. Ga dichterbij het basistoestel staan.

**uw handset is een ander model**

Nadat u de registratieprocedure heeft gestart bij het basisstation, registreert u de handset (zie in de handleiding van de handset). De handset moet GAP-compatibel zijn.

Het pictogram Ⓜ en de tekst 'NT AANG' (NOT REG) knippen in het scherm als de handset niet op het basistoestel is geregistreerd. Als een handset op een basistoestel wordt geregistreerd, kent het basistoestel een handset nummer toe. Dit nummer verschijnt op de handset na de naam en moet worden gebruikt voor interne oproepen.

**Het DECT GAP protocol zorgt ervoor dat verschillende DECT systemen met elkaar kunnen werken. Enkel de basisfuncties zijn echter mogelijk, zoals telefoneren,... Speciale functies, zoals CLIP,... worden in de meeste gevallen niet ondersteund.**

**6.2 EEN HANDSET VERWIJDEREN**

U kunt een handset verwijderen van een basistoestel om een andere handset te registreren.

1. Open het menu met een druk op ↵/OK
2. Selecteer setup met behulp van de toetsen ▲ en ▼.
3. Druk op OK
4. Selecteer 'AFM HS' (DEL HANDSET) met behulp van de toetsen ▲ en ▼.
5. Druk op OK.
6. Voer de viercijferige PIN-code van het basistoestel in.
7. Druk op OK.
8. Selecteer het interne toestel dat moet worden verwijderd.
9. Druk op OK om te bevestigen.

**6.3 EEN BUTLER HANDSET INSTALLEREN OP EEN ANDER BASISTOESTEL**

Wanneer u een Butler 350x wilt gebruiken met het basistoestel van een ander model, moet het basistoestel GAP-compatibel zijn.

1. Zie de gebruikershandleiding van het basistoestel voor het activeren van de registratiemodus.
2. Voer de stappen 3 tot 10 uit die in de paragraaf 6.1 worden beschreven.

**6.4 EEN BASISTOESTEL SELECTEREN**

De handsets kunnen bij maximaal vier basistoestellen geregistreerd zijn.

Een basistoestel selecteren:

1. Open het menu met een druk op ↵/OK
2. Selecteer 'AANMELD' (REGISTER) met behulp van de toetsen ▲ en ▼.
3. Druk op OK
4. Selecteer 'SEL BS' (SELECT BASE) met behulp van de toetsen ▲ en ▼.
5. Druk op OK
6. Selecteer een basistoestel of kies AUTO met behulp van de toetsen ▲ en ▼.
7. Druk op OK.

Wanneer u het basisstation selecteert, knippert het basisnummer van het geselecteerde basisstation. Als u 'Aout' selecteert, zal de handset automatisch naar een ander basistoestel zoeken als u uit het zendbereik bent.

## 6.5 AANMELDEN VAN EEN TOPCOM BUTLER 300 DECT GAP HANDSET.

Zorg ervoor dat de basis pincode = '0000'!! Zie §4.6 om deze basis pincode te wijzigen.

Houd de Paging-toets  van het basistoestel 6 seconden lang ingedrukt.

Het basistoestel geeft dan een pieptoon. Het basistoestel is nu klaar om een nieuwe handset te registreren. Tijdens deze minuut is de basis in aanmeldmodus en moet u het volgende doen om de headset aan te melden:

- Schakel de headset Aan door op de Aan/Uit-toets te drukken tot er 2 beep tonen hoorbaar zijn. De rode en groene LED zal éénmaal knipperen.
- Druk op de headset aanmeldtoets. De rode LED zal vlug beginnen te knipperen.
  - Indien na een aantal seconden de groene LED traag begint te knipperen is de registratie gelukt.
  - Indien de rode LED traag knippert is de registratie mislukt. Herbegin bovenstaande procedure en zorg ervoor dat de basis pincode ingesteld staat op '0000'.

## 7. PROBLEMEN VERHELPEN

Symptoom	Mogelijke oorzaak	Oplossing
Geen scherm	Batterijen niet opgeladen	Controleer de positie van de batterijen
		Herlaad de batterijen
	Handset uitgeschakeld (OFF)	Handset inschakelen (ON)
Geen kiestoon	Telefoonkabel verkeerd aangesloten	Controleer de aansluiting van de telefoonkabel
	De lijn wordt gebruikt door een andere handset	Wacht tot de andere handset het gesprek beëindigt
Het pictogram  knippert	Handset buiten bereik	Breng de handset dichterbij het basistoestel
	Het basistoestel krijgt geen stroom.	Controleer de netaansluiting van het basistoestel
	De handset is niet geregistreerd bij het basistoestel	Registreer de handset bij het basistoestel
Het basistoestel of de handset geven geen belsignaal	Er is geen belsignaal of de beltoon is nauwelijks hoorbaar	Belvolume aanpassen
Er is kiestoon, maar men kan geen nummer vormen	Verkeerd kiessysteem	Kiessysteem aanpassen (puls/toon).
In PABX kunnen geen oproepen worden doorgeschakeld	De FLASH-tijd is te kort	Schakel het toestel om naar een andere Flash-tijd.
De telefoon reageert niet op toetsindrukken	Manipulatiefout	Verwijder de batterijen en plaats ze weer in het toestel

## 8. GARANTIE

### 8.1. GARANTIEPERIODE

Op de Topcom-toestellen wordt een garantie van 24 maanden verleend. De garantieperiode begint op de dag waarop het nieuwe toestel wordt gekocht. De garantie op batterijen is beperkt tot 6 maanden na aankoop. Kleine onderdelen of defecten die een verwaarloosbaar effect hebben op de werking of waarde van het toestel zijn niet gedekt door de garantie.

De garantie moet worden bewezen door voorlegging van het aankoopbewijs waarop de datum van aankoop en het toesteltype staan.

### 8.2. AFWIKKELING VAN GARANTIECLAIMS

Een defect toestel moet, samen met een geldig aankoopbewijs, worden teruggestuurd naar een Topcom-herstdienst. Als het toestel tijdens de garantieperiode een defect vertoont, zal Topcom of diens officieel erkende herstdienst eventuele defecten te wijten aan materiaal- of productiefouten gratis herstellen.

Topcom zal naar keuze haar garantieverplichtingen vervullen door defecte toestellen of onderdelen van defecte toestellen ofwel te herstellen ofwel te vervangen. In het geval dat het toestel wordt vervangen, kan de kleur en het model verschillend zijn van het oorspronkelijk gekochte toestel.

De oorspronkelijke aankoopdatum is bepalend voor het begin van de garantieperiode. De garantieperiode wordt niet verlengd als het toestel wordt vervangen of hersteld door Topcom of diens officieel erkende herstdienst.

### 8.3. GARANTIEBEPERKINGEN

Schade of defecten te wijten aan onoordeelkundig gebruik of bediening en schade te wijten aan het gebruik van niet-originele onderdelen of accessoires die niet zijn aanbevolen door Topcom, worden niet gedekt door de garantie.

Topcom draadloze telefoons mogen enkel met oplaadbare batterijen worden gebruikt. Schade te wijten aan het gebruik van niet-oplaadbare batterijen is niet gedekt door de garantie.

De garantie dekt geen schade te wijten aan externe factoren, zoals bliksem, water en brand, noch enige transportschade.

Er kan geen garantie worden ingeroepen als het serienummer op het toestel is gewijzigd, verwijderd of onleesbaar gemaakt.

Garantieclaims zijn ongeldig indien het toestel hersteld, gewijzigd of aangepast werd door de koper of door niet-gekwalficeerde, niet-officieel erkende Topcom-herstdienst.

## 9. TECHNISCHE KENMERKEN

• Standaard:DECT	(Digital Enhanced Cordless Telecommunications) GAP (Generic Access Profile)
• Frequentieband:	1880 MHz tot 1900 MHz
• Aantal kanalen:	120 duplexkanalen
• Modulatie:	GFSK
• Codering:	32 kbit/s
• Zendervermogen:	10 mW (gemiddeld vermogen per kanaal)
• Bereik:	max. 300 m in openlucht / 10- 50 m binnenshuis
• Voeding basistoestel:	230 V / 50 Hz (basistoestel)
• Handsetbatterijen:	2 oplaadbare batterijen AAA, NiMH 550mAh
• Autonomie basistoestel:	100 uur in standby
• Gesprekstijd:	10 uur
• Laadduur:	6-8 uur
• Normale gebruiksomstandigheden:	+5 °C tot +45 °C
• Kiessysteem:	Puls / toon
• Flashtijd:	100 of 250 ms

<b>1.</b>	<b>DESCRIPTION DU TELEPHONE</b>	<b>41</b>
1.1	COMBINÉ ET BASE BUTLER 3500 & 3501	41
1.2	CHARGEUR BUTLER 3500 & 3501	42
1.3	DISPLAY	43
1.4	INDICATEUR DU COMBINE (LED)	43
<b>2.</b>	<b>INSTALLATION DU TELEPHONE</b>	<b>44</b>
2.1	CONNEXIONS	44
2.2	PILES RECHARGEABLES	45
2.3	RÉGLAGES HORLOGE ALARME	45
<b>3.</b>	<b>UTILISATION DU TELEPHONE</b>	<b>46</b>
3.1	CHOIX DE LA LANGUE DU MENU	46
3.2	COMBINE ON/OFF	46
3.3	RECEVOIR UN APPEL	46
3.4	PROCEDER A UN APPEL EXTERNE	46
3.5	PROCEDER A UN APPEL INTERNE	46
3.6	MODE MAINS LIBRES (UNIQUEMENT MODÈLE B3501)	46
3.7	TRANSFERT INTERNE D'UN APPEL	47
3.8	AFFICHAGE DE LA DUREE DE L'APPEL	47
3.9	COUPURE DU SON DU MICROPHONE	47
3.10	TOUCHE PAUSE	47
3.11	IDENTIFICATION DE L'APPELANT	47
3.12	MEMOIRE DE RECOMPOSITION DE NUMEROS	48
3.13	APPELER DEPUIS LE REPERTOIRE TELEPHONIQUE	48
3.14	UTILISATION DU CLAVIER ALPHANUMÉRIQUE	48
3.15	UTILISATION DU MENU	49
<b>4.</b>	<b>PERSONALISATION</b>	<b>49</b>
4.1	REGLAGE DU VOLUME DU HAUT-PARLEUR	49
4.2	CHOIX DE LA MELODIE DE LA SONNERIE	49
4.3	VOLUME DU HAUT-PARLEUR EN COURS D'APPEL	50
4.4	ACTIVATION / DESACTIVATION DES BIPS	50
4.5	DESIGNATION DES COMBINES	50
4.6	MODIFIER LE CODE PIN	50
4.7	REGLAGE DU MODE DE COMPOSITION DES NUMEROS	51
4.8	DUREE DE LA FONCTION FLASH TIME	51
4.9	REPONSE AUTOMATIQUE	51
4.10	REMISE A ZERO	51
4.11	VERROUILLAGE CLAVIER	52
<b>5.</b>	<b>FONCTIONS DE POINTE</b>	<b>52</b>
5.1	REPERTOIRE TELEPHONIQUE	52
5.2	RECHERCHER UN COMBINE A PARTIR D'UNE BASE	53
<b>6.</b>	<b>GESTION DE PLUSIEURS COMBINES</b>	<b>54</b>
6.1	INSTALLER UN COMBINE SUPPLEMENTAIRE	54
6.2	ELIMINER UN COMBINE	54
6.3	INSTALLER UN COMBINE SUR UNE AUTRE BASE	55
6.4	SELECTIONNER UNE BASE	55
6.5	ENREGISTRER UN CASQUE TOPCOM BUTLER 300 DECT GAP	55
<b>7.</b>	<b>TROUBLE SHOOTING</b>	<b>55</b>
<b>8.</b>	<b>GARANTIE</b>	<b>56</b>
8.1	PÉRIODE DE GARANTIE	56
8.2	TRAITEMENT DE LA GARANTIE	56
8.3	EXCLUSIONS DE GARANTIE	56
<b>9.</b>	<b>CARACTERISTIQUES TECHNIQUES</b>	<b>56</b>

## CONSIGNES DE SÉCURITÉ

- Utilisez uniquement l'adaptateur fourni à la livraison. Ne pas utiliser des adaptateurs étrangers, les cellules de charge pourraient être endommagées.
- Installez uniquement des batteries rechargeables du même type. N'utilisez en aucun cas des batteries normales non rechargeables. Placez correctement les pôles des batteries rechargeables (comme indiqué dans le compartiment à batteries du combiné).
- Ne touchez pas les contacts des chargeurs et des prises à l'aide d'objets contendants et métalliques.
- Le fonctionnement des appareils médicaux peut être perturbé.
- Le combiné peut provoquer des grésillements désagréables dans des écouteurs.
- Ne pas placer le poste de base dans une pièce humide ou à moins de 1,5 m d'un point d'eau. Le combiné ne peut être en contact avec l'eau.
- N'utilisez pas le téléphone dans un endroit où une explosion est susceptible de se produire.
- Respectez les directives relatives à la mise en décharge et au retraitement des batteries et du téléphone.
- Etant donné qu'il n'est pas possible d'utiliser le téléphone pendant une panne d'électricité, employez un téléphone indépendant de l'alimentation sur secteur, par exemple un téléphone portable, pour tout appel d'urgence.
- Ce téléphone utilise des piles rechargeables. Vous êtes tenu de vous débarrasser des piles de manière écologique conformément aux régulations en vigueur dans votre pays.



## ENTRETIEN

Frottez le téléphone avec un chiffon légèrement humide ou avec un linge antistatique. N'utilisez jamais de produits détergents ou agressifs.

La conformité de l'appareil avec les exigences fondamentales de la directive européenne R&TTE relative aux terminaux, est confirmée par le label CE.



# 1. DESCRIPTION DU TELEPHONE

## 1.1 COMBINÉ ET BASE BUTLER 3500 & 3501

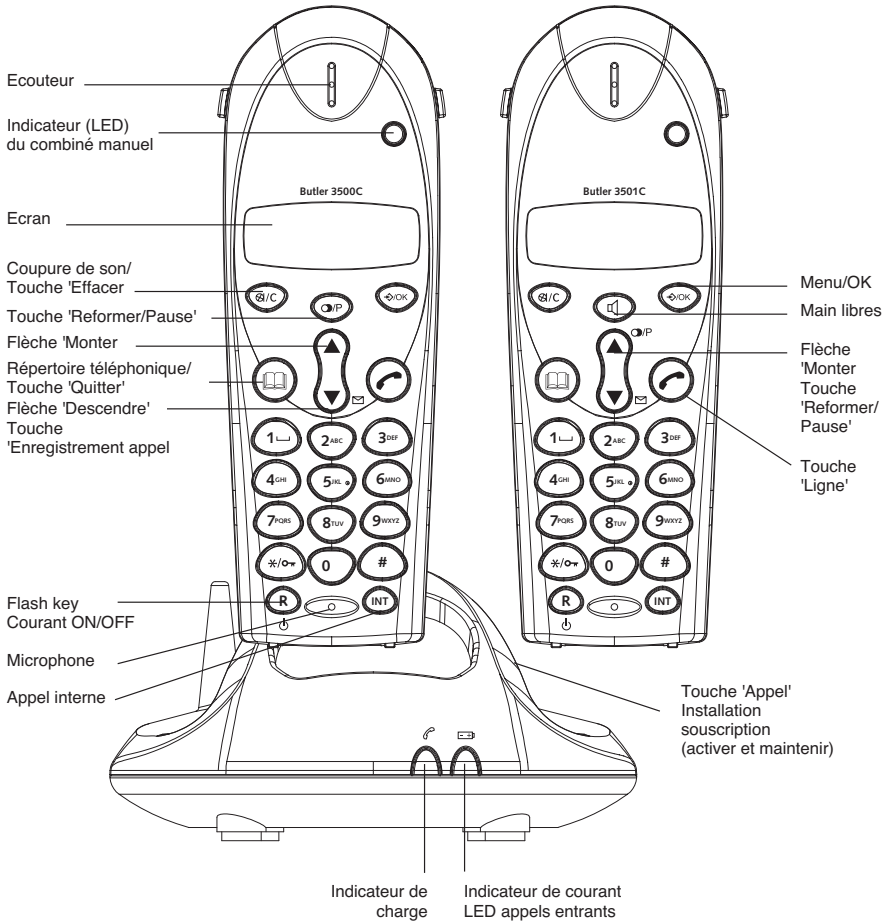

## 1.2 CHARGEUR BUTLER 3500 & 3501

### 1.2.1 Pas d'horloge

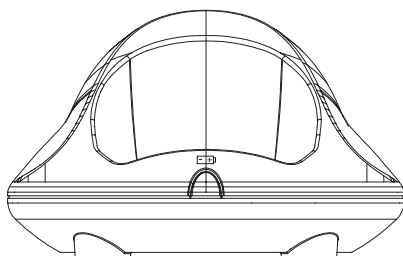

### 1.2.2 Avec horloge

DEL Alarme ON

DEL chargeur

DEL alarme activée

Horloge HH:MM

DEL Indication AM/PM

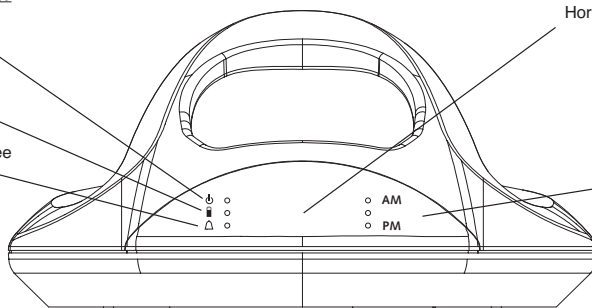

Bouton déactivation alarme

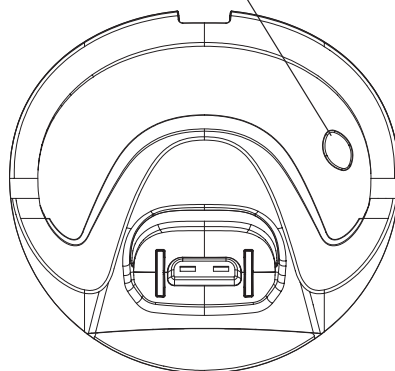
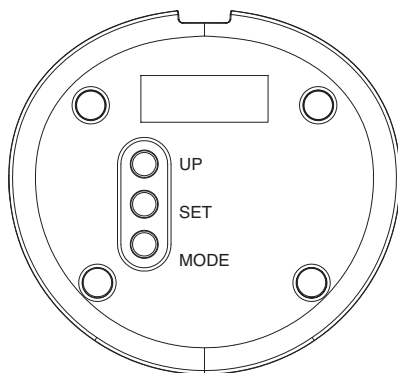

## 1.3 DISPLAY

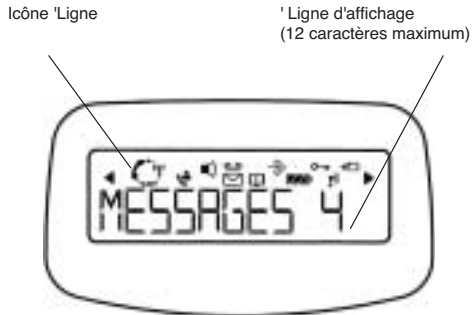

Chaque opération est associée à une icône.

Icône:	Signification:
	Vous avez décroché la ligne.
EXT	Vous avez une communication externe.
INT	Vous avez une communication interne.
	Nouveaux numéros dans la liste des appels.
	Indique les appels répondus
	Indique les appels en absence
	Mode 'Mains libres' activé (uniquement B3501)
	Vous ouvrez votre répertoire téléphonique.
	Vous êtes dans le menu.
	Indicateur de niveau de la pile rechargeable. 1 segment: faible, 2 segments: moyen, 3 segments: bon.
	L'antenne indique la qualité de la réception. L'antenne clignote lorsque le combiné n'est pas enregistré dans la base..
	Clavier du combiné verrouillé
◀ ou ▶	Indique que le numéro affiché dépasse la largeur de l'écran (12 caractères).
▲ ou ▼	Directions de défilement possibles dans le menu.

### 1.3.1 Affichage en stand-by

En mode stand-by, l'écran affiche le nom (du combiné) et le numéro du combiné:

C350x

## 1.4 INDICATEUR DU COMBINÉ (LED)

Le LED du combiné a la fonction suivante:

- ON lorsque la ligne externe est occupée.
- OFF lorsque tous les combinés se trouvent en mode stand-by.
- Clignote sur tous les combinés en cas d'appel entrant

## 2. INSTALLATION DU TELEPHONE

### 2.1 CONNEXIONS

À l'arrière de la base  
Butler 350x

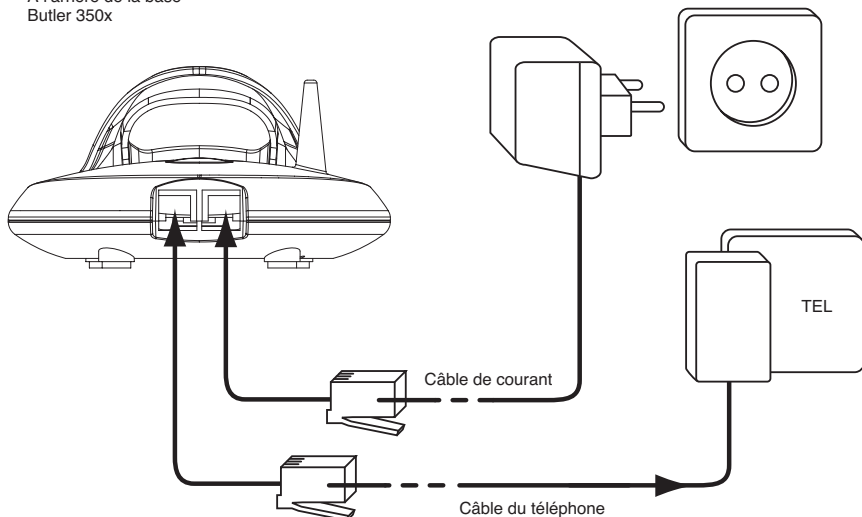

À l'arrière du chargeur  
Butler 350x

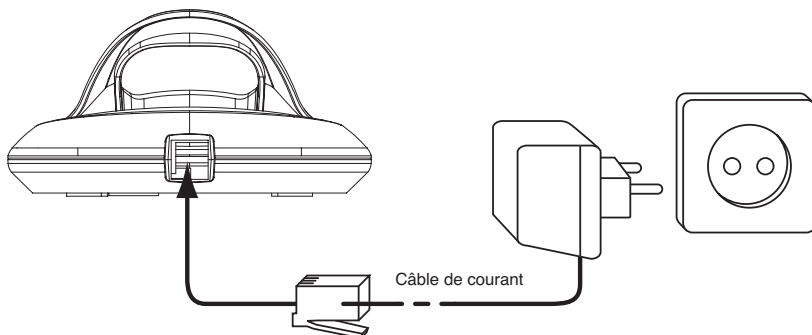

## 2.2 PILES RECHARGEABLES

**Avant d'utiliser votre Butler 350x pour la première fois, vous devez vous assurer que les piles ont été chargées pendant 6-8 heures. Le téléphone ne fonctionnera pas de façon optimale si les piles ne sont pas correctement chargées.**

Pour changer ou insérer les piles rechargeables:

1. Faites glisser le couvercle vers le bas et soulevez-le ensuite.
2. Insérez les piles **en respectant la polarité (+ et -)**.
3. Remplacez le couvercle à piles.

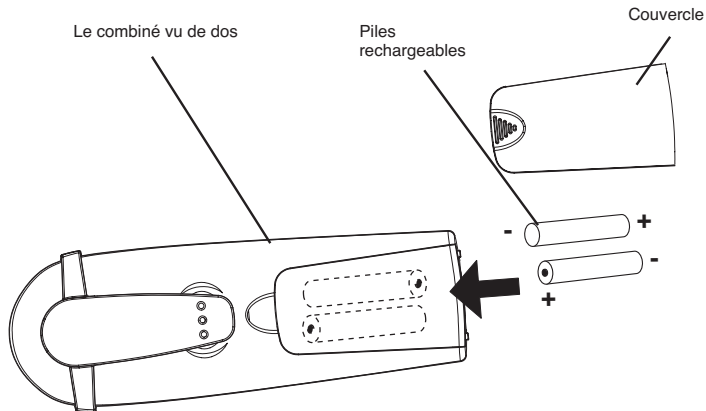

**Remarque: la durée d'utilisation maximale des piles est d'environ 100 heures et la durée maximale de communication est de 10 heures! Au fil du temps, les piles se déchargeront plus rapidement. Les piles doivent alors être remplacées. Vous pouvez acheter les piles dans n'importe quel magasin de bricolage (2 piles rechargeables du type AAA NiMH)!**

## 2.3 RÉGLAGES HORLOGE ALARME



Si le multichargeur du second combiné est équipé d'une horloge intégrée avec alarme. Il y a trois touches sous le chargeur pour régler l'heure et l'alarme :

### 2.3.1 Pour régler l'heure

1. Appuyez une fois sur le bouton MODE. Les heures clignotent.
2. Appuyez sur le bouton UP quelques fois jusqu'à ce que l'heure correcte apparaisse (1-12)
3. Appuyez sur le bouton SET pour confirmer les heures et régler les minutes
4. Appuyez sur le bouton UP quelques fois jusqu'à ce que les minutes correctes apparaissent
5. Appuyez de nouveau sur le bouton SET pour confirmer les minutes
6. Appuyez sur le bouton UP pour sélectionner AM (heures entre minuit et midi) ou PM (heures entre midi et minuit)
7. Appuyez sur le bouton SET pour confirmer
8. Appuyez sur le bouton MODE deux fois pour afficher l'horloge

### 2.3.2 Pour régler l'alarme

1. Appuyez deux fois sur le bouton MODE. Les heures clignotent et la DEL Alarme Activée  $\Delta$  s'allume.
2. Appuyez quelque fois sur le bouton UP jusqu'à ce que l'heure correcte apparaisse (1-12)
3. Appuyez sur le bouton SET pour confirmer les heures et régler les minutes
4. Appuyez quelque fois sur le bouton UP jusqu'à ce que les minutes correctes apparaissent
5. Appuyez sur le bouton SET pour confirmer les minutes
6. Appuyez sur le bouton UP pour sélectionner AM (heures entre minuit et midi) ou PM (heures entre midi et minuit)







- Appuyez sur le bouton SET pour confirmer
- Appuyez sur le bouton UP pour allumer / éteindre l'alarme :
  - ON: DEL ALARM On  clignote
  - OFF: DEL Alarm On  ne s'allume pas
- Appuyez sur le bouton MODE pour confirmer et revenir en veille

### **2.3.3 Éteindre l'alarme (buzzer OFF)**



Pendant l'alarme, un bip sonore sonne pendant 60s à moins que vous n'appuyiez sur le bouton Alarm Off .

## **3. UTILISATION DU TELEPHONE**

### **3.1 CHOIX DE LA LANGUE DU MENU**

- Entrez dans le menu en appuyant sur la touche /OK
- Sélectionnez COMBINE (HANDSET) avec les touches  et 
- Appuyez sur la touche OK
- Sélectionnez LANGUE (LANGUAGE) avec les touches  et 
- Appuyez sur la touche OK
- Sélectionnez la langue de votre choix avec les touches  et 
- Appuyez sur la touche OK pour valider

### **3.2 COMBINE ON/OFF**

- Brancher le combiné MARCHE (ON): Appuyez sur le bouton  sur le combiné. Le combiné recherchera sa base.
- Débrancher le combiné ARRÊT (OFF): appuyez sur la touche  pendant 2 secondes. L'écran s'éteindra.

### **3.3 RECEVOIR UN APPEL**

Lorsque le combiné sonne, vous appuyez sur la touche  pour répondre. Vous êtes alors en communication avec votre correspondant. Si le combiné est posé sur la base lorsque le téléphone sonne, vous devez simplement décrocher le combiné pour répondre (si l'option 'Reponse automatique' est activée: voir 4.9 Reponse automatique).

Si vous appuyez sur la touche  lorsque le téléphone sonne, vous décrochez la ligne et vous passez automatiquement en mode 'Mains libres' (uniquement Butler 3501).

### **3.4 PROCEDER A UN APPEL EXTERNE**

#### **NUMEROTATION NORMALE:**

- Appuyez sur la touche 
- Introduisez le numéro de téléphone.

#### **NUMEROTATION BLOQUEE:**

- Composez le numéro de votre correspondant.
- Appuyez sur la touche 

Pour corriger un numéro, utilisez la touche /C pour effacer un caractère enregistré.

### **3.5 PROCEDER A UN APPEL INTERNE**

- Appuyez sur la touche INT.
- Introduisez le numéro du combiné interne (1 à 2).

### **3.6 MODE MAINS LIBRES (UNIQUEMENT MODÈLE B3501)**

Vous pouvez avoir une conversation avec votre correspondant sans décrocher le combiné.

Pour activer ou désactiver le mode 'Mains libres', appuyez sur la touche  pendant l'appel.

Pour régler le volume, référez-vous au chapitre "Personnalisation " : réglage du volume du haut-parleur.

### 3.7 TRANSFERT INTERNE D'UN APPEL

Lorsque vous voulez transférer un appel externe vers un autre combiné:

1. Au cours d'une conversation, vous appuyez sur la touche INT.
2. Sélectionnez le numéro du combiné interne pendant que l'appelant externe est mis en attente.
3. Lorsque l'autre combiné décroche, appuyez sur la touche  pour raccrocher et transférer ainsi l'appel.

Si le correspondant interne ne décroche pas, appuyez sur la touche INT et reconnectez-vous avec l'appelant externe qui est en ligne.

### 3.8 AFFICHAGE DE LA DUREE DE L'APPEL

La durée de l'appel est affichée après 15 secondes, exprimée en minutes & secondes: "00-20".

A la fin de chaque appel, la durée totale de l'appel est affichée pendant 5 secondes.

### 3.9 COUPURE DU SON DU MICROPHONE

Il est possible de couper le son du microphone pendant une conversation.

Appuyez sur la touche  en cours de conversation, le microphone est alors désactivé et vous pouvez parler librement sans être entendu par l'appelant.

L'écran affiche "COUPE" (MUTE).

Appuyez une nouvelle fois sur la touche  pour revenir au mode normal.

### 3.10 TOUCHE PAUSE

Lorsque vous composez un numéro, vous pouvez insérer une pause entre deux caractères en appuyant sur la touche 'Recomposer/Pause'  pendant 2 secondes.

### 3.11 IDENTIFICATION DE L'APPELANT

L'identification de l'appelant n'est disponible que si vous avez souscrit un abonnement en ce sens auprès de votre opérateur téléphonique.





Lorsque vous recevez un appel externe, le numéro de l'appelant s'affichera sur l'écran pendant que le téléphone sonne. Si le réseau le transmet, ou si le nom de l'appelant se trouve dans le répertoire téléphonique, l'appelant sera identifié par son nom.

L'identité de l'appelant est remplacée par la durée de l'appel après 15 secondes de communication. Il est toujours possible d'afficher l'identité de l'appelant après ce délai en appuyant de façon répétée sur la touche OK pour le nom et le numéro.



#### 3.11.1 Liste des appels

Votre téléphone conserve en mémoire la liste des 30 derniers appels reçus. Cette fonction n'est disponible que si vous avez souscrit un abonnement pour la fonction 'Caller ID'. Les correspondants qui ont appelé sont identifiés par leur numéro de téléphone et leur nom de la même façon que pour la fonction 'Caller ID'.

La présence de nouveaux appels ou d'appels auxquels il n'a pas été répondu est indiquée par le clignotement de l'icône  sur l'écran. Pour consulter la liste des appels:

1. Appuyez sur la touche . S'il n'y a pas d'appels dans la liste, l'écran affichera 'VIDE' (EMPTY).
2. Parcourez les appels à l'aide des touches  ou . Les noms des appelants seront affichés s'ils ont été envoyés par le réseau ou s'ils sont stockés dans le répertoire téléphonique. Lorsque  apparaît, vous avez répondu à cet appel. Lorsque  apparaît, l'appel est resté sans réponse. En atteignant la fin de la liste, vous percevrez un bip sonore.
3. Si vous appuyez sur la touche OK, le numéro de téléphone est affiché à l'écran.

**Remarque: si le numéro de téléphone dépasse la capacité de 12 caractères, appuyez une nouvelle fois sur la touche OK pour voir la totalité du numéro.**



4. Appuyez une nouvelle fois sur la touche OK pour voir l'heure et la date de l'appel\*\*.
5. Appuyer de nouveau sur OK vous permettra d'ajouter cette entrée dans le répertoire si ce n'est pas déjà fait :
  - Appuyez sur OK lorsque 'AJOUTER' (ADD) est affiché à l'écran. Entrez ou modifiez le nom et appuyez sur OK. Entrez ou modifiez le numéro de téléphone et appuyez sur OK. Sélectionnez la mélodie (1-3) qui sera entendue lorsque ce numéro appelle au moyen des boutons  ou  et appuyez sur OK. L'entrée sera enregistrée dans le répertoire.
6. Pour rappeler un correspondant, appuyez simplement sur la touche  lorsque son numéro de téléphone ou son nom est affiché à l'écran.

Si l'appelant est dans le répertoire téléphonique, il est identifié par son nom dans la liste des appels auxquels il n'a pas été répondu.

**\*\* UNIQUEMENT LORSQUE LE RESEAU TRANSMET L'HEURE/LA DATE EN MEME TEMPS QUE LE NUMERO DE TELEPHONE!!! Aucune heure, ni date ne seront affichées dans le cas d'une fonction 'Caller ID' en DTMF.**

### 3.11.2 Effacer une entrée ou toutes les entrées dans la liste d'appels



Vous pouvez effacer chaque entrée séparément ou toutes les entrées en une seule fois :

- Lorsque vous parcourez la liste d'appels, appuyez sur :
  - le bouton mute /C brièvement pour effacer uniquement cette entrée. 'EFFACER' (DELETE) apparaît à l'écran.
  - le bouton mute /C un certain temps (2 sec.) pour effacer toutes les entrées : 'EFF TOUT' (DELETE ALL) apparaît à l'écran.
- Appuyez sur OK pour effacer l'entrée actuelle ou toutes les entrées, ou sur  pour annuler l'opération d'effacement.

### 3.12 MEMOIRE DE RECOMPOSITION DE NUMEROS

Votre téléphone conserve une liste des 5 derniers appels (de 32 caractères) que vous avez effectués; les correspondants sont identifiés par leur numéro de téléphone ou leur nom s'ils apparaissent dans le répertoire téléphonique.



Pour consulter la liste de recomposition des numéros:

1. Appuyez sur la touche .
2. Parcourez les appels avec les touches ▲ et ▼.
3. Pour appeler le correspondant sélectionné, appuyez simplement sur la touche  lorsque le numéro de téléphone ou le nom est affiché.

**Remarque: lorsque le nom est affiché, vous pouvez passer du nom au numéro de téléphone en appuyant sur la touche OK!**

### 3.13 APPELER DEPUIS LE REPERTOIRE TELEPHONIQUE

Pour appeler un correspondant dont le nom est conservé dans le répertoire téléphonique:

1. Appuyez sur la touche  pour avoir accès au répertoire téléphonique.
2. Introduisez la première lettre du nom. Le premier nom commençant par cette lettre ou la prochaine lettre de l'alphabet apparaîtra à l'écran.
3. Parcourez la liste de noms avec les touches ▲ et ▼. La liste est parcourue dans l'ordre alphabétique.
4. Appuyez sur la touche  pour composer le numéro du correspondant dont le nom est affiché.

Pour consulter le numéro avant d'appeler, vous reprenez les étapes 1 à 3 ci-dessus et vous appuyez sur la touche OK.

### 3.14 UTILISATION DU CLAVIER ALPHANUMÉRIQUE

Votre téléphone vous permet également d'introduire des caractères alphanumériques. Cette fonction est utile pour introduire un nom dans le répertoire téléphonique, donner un nom à un combiné,...

Pour sélectionner une lettre, appuyez sur la touche correspondante autant de fois que nécessaire. Par exemple: pour sélectionner un 'A', vous appuyez une seule fois sur la touche '2', pour sélectionner un 'B', vous appuyez deux fois sur la touche '2' et ainsi de suite. Pour composer successivement un 'A' et un 'B', sélectionnez 'A', attendez que le curseur se soit déplacé vers le caractère suivant et appuyez deux fois sur la touche '2'.

Pour sélectionner un espace, appuyez sur la touche '1'.

Pour sélectionner un trait, appuyez deux fois sur la touche '1'.

Les caractères du clavier se présentent comme suit:

	Premier appui	Second appui	Troisième appui	Quatrième appui	Cinquième appui
1	espace	-	1		
2	A	B	C	2	
3	D	E	F	3	
4	G	H	I	4	
5	J	K	L	5	
6	M	N	O	6	
7	P	Q	R	S	7
8	T	U	V	8	
9	W	X	Y	Z	9



### 3.15 UTILISATION DU MENU

Une vaste gamme de fonctions téléphoniques est accessible par un menu très facile à manipuler.

1. Pour avoir accès au menu, appuyez sur la touche →/OK.
2. Parcourez les sélections avec les touches ▲ et ▼. Les sélections défilent en boucle (vous revenez à la première fonction après la dernière).
3. Pour valider une sélection, appuyez sur la touche OK
4. Pour revenir au menu précédent, appuyez sur la touche ☐

## 4. PERSONALISATION

**Remarque: toute programmation est confirmée à la fin par un double bip ou par un seul bip prolongé. Un double bip confirme la validation de votre choix. Un bip prolongé signifie que la modification n'a pas été prise en compte.**

### 4.1 REGLAGE DU VOLUME DU HAUT-PARLEUR

#### 4.1.1 Volume de sonnerie du combiné appels externes/internes

Le volume de sonnerie du combiné pour les appels externes/internes peut être réglé séparément :

1. Entrez dans le menu en appuyant sur la touche →/OK
2. Sélectionnez COMBINE (HANDSET) avec les touches ▲ et ▼
3. Appuyez sur la touche OK
4. Sélectionnez 'VOL SON INT' (INT RING VOL) ou VOL SON EXT (EXT RING VOL) avec les touches ▲ et ▼
5. Appuyez sur la touche OK
6. Sélectionnez le volume souhaité 'DEACTIVE' (OFF) ou 1 à 3
7. Appuyez sur la touche OK pour confirmer ou ☐ pour revenir au menu précédent

#### 4.1.2 Sonnerie de la base

1. Entrez dans le menu en appuyant sur la touche →/OK
2. Sélectionnez REGLAGE (SETUP) avec les touches ▲ et ▼
3. Appuyez sur la touche OK
4. Sélectionnez 'VOLUME BASE' (BASE VOLUME) avec les touches ▲ et ▼
5. Appuyez sur la touche OK
6. Sélectionnez le volume souhaité 'DEACTIVE' (OFF) ou 1 à 3)
7. Appuyez sur la touche OK pour confirmer ou ☐ pour revenir au menu précédent.

### 4.2 CHOIX DE LA MELODIE DE LA SONNERIE

La base et chaque combiné peuvent être réglés en vue de reproduire une mélodie différente.

Les combinés peuvent également reproduire une mélodie différente selon s'il s'agit d'un appel interne ou externe.

#### 4.2.1 Mélodie de la base

1. Entrez dans le menu en appuyant sur la touche →/OK
2. Sélectionnez REGLAGE (SETUP) avec les touches ▲ et ▼
3. Appuyez sur la touche OK
4. Sélectionnez 'MELODIE BASE' (BASE MELODY) avec les touches ▲ et ▼
5. Appuyez sur la touche OK
6. Sélectionnez la mélodie de votre choix (1 à 3)
7. Appuyez sur la touche OK pour confirmer ou ☐ pour revenir au menu précédent.

#### 4.2.2 Mélodie du combiné, appel externe

Entrez dans le menu en appuyant sur la touche →/OK

2. Sélectionnez COMBINE (HANDSET) avec les touches ▲ et ▼
3. Appuyez sur la touche OK
4. Sélectionnez MELODIE EXT. (EXT MELODY) avec les touches ▲ et ▼
5. Appuyez sur la touche OK

- Sélectionnez la mélodie souhaitée (1 à 3)
- Appuyez sur la touche OK pour confirmer ou  pour revenir au menu précédent.

#### **4.2.3 Mélodie du combiné, appel interne**

- Entrez dans le menu en appuyant sur la touche  $\rightarrow$ /OK
- Sélectionnez COMBINE (HANDSET) avec les touches  $\blacktriangle$  et  $\blacktriangledown$
- Appuyez sur la touche OK
- Sélectionnez 'MELODIE INT' (INT MELODY) avec les touches  $\blacktriangle$  et  $\blacktriangledown$
- Appuyez sur la touche OK
- Sélectionnez la mélodie de votre choix (1 à 3)
- Appuyez sur la touche OK pour confirmer ou  pour revenir au menu précédent.

### **4.3 VOLUME DU HAUT-PARLEUR EN COURS D'APPEL**

Pendant la conversation, vous appuyez sur les touches  $\blacktriangle$  et  $\blacktriangledown$  pour modifier le volume dans un sens ou dans l'autre.

**Remarque: le volume 'Mains libres' du Butler 3500/3501 peut également être réglé au niveau du combiné comme décrit plus haut (uniquement B3501)!**

### **4.4 ACTIVATION / DESACTIVATION DES BIPS**

Le combiné peut émettre un bip quand une touche est activée, lorsque les piles sont faibles ou lorsque le combiné est hors de portée.

#### **4.4.1 Bip sonore "touche activée" on/off**

- Entrez dans le menu en appuyant sur la touche  $\rightarrow$ /OK
- Sélectionnez COMBINE (HANDSET) avec les touches  $\blacktriangle$  et  $\blacktriangledown$
- Appuyez sur la touche OK
- Sélectionnez BIP (BEEP) avec les touches  $\blacktriangle$  et  $\blacktriangledown$
- Appuyez sur la touche OK
- Sélectionnez 'BIP TOUCHE' (KEYTONE) avec les touches  $\blacktriangle$  et  $\blacktriangledown$
- Appuyez sur la touche OK
- Sélectionnez 'ACTIVE'(ON) pour activer, 'DEACTIVE'(OFF) pour désactiver
- Appuyez sur la touche OK pour confirmer.

#### **4.4.2 Piles faibles**

Procédez comme ci-dessus, mais sélectionnez 'BATT FAIBLE' (LOW BATT) au point 6 au lieu de 'BIP TOUCHE' (KEYTONE).



#### **4.4.3 combiné hors de portée**

Procédez comme ci-dessus, mais sélectionnez 'HORS PORTEE' (OUTRANGE) au point 6 au lieu de 'BIP TOUCHE' (KEYTONE).

### **4.5 DESIGNATION DES COMBINES**

Cette fonction vous permet de personnaliser chaque combiné.

- Entrez dans le menu en appuyant sur la touche  $\rightarrow$ /OK
- Sélectionnez COMBINE (HANDSET) avec les touches  $\blacktriangle$  et  $\blacktriangledown$
- Appuyez sur la touche OK
- Sélectionnez NOM (NAME) avec les touches  $\blacktriangle$  et  $\blacktriangledown$
- Appuyez sur la touche OK
- Introduisez le nom
- Appuyez sur la touche OK pour valider

Pendant que vous introduisez le nom, vous pouvez appuyer la touche  pour effacer un caractère et appuyez sur  & maintenir la touche  pour quitter le menu sans prendre en compte une quelconque modification.

### **4.6 MODIFIER LE CODE PIN**

Certaines fonctions ne sont disponibles qu'aux utilisateurs informés du code PIN. Par défaut, ce code PIN = 0000.

Pour modifier le code PIN:

- Entrez dans le menu en appuyant sur la touche  $\rightarrow$ /OK.

2. Sélectionnez REGLAGE (SETUP) avec les touches ▲ et ▼ .
3. Appuyez sur la touche OK.
4. Sélectionnez 'CODE PIN' (PIN CODE) avec les touches ▲ et ▼ .
5. Appuyez sur la touche OK.
6. Introduisez l'ancien code PIN à 4 chiffres.
7. Appuyez sur la touche OK.
8. Introduisez le nouveau code PIN à 4 chiffres.
9. Appuyez sur la touche OK.
10. Introduisez une deuxième fois le nouveau code PIN.
11. Appuyez sur la touche OK pour valider.

#### 4.7 REGLAGE DU MODE DE COMPOSITION DES NUMEROS

Il existe deux types de composition des numéros:

- DTMF/FREQ VOCALE composition par tonalité (le mode le plus commun)
- Composition par pulsations (pour les installations plus anciennes)

Pour modifier le mode de composition des numéros:

1. Entrez dans le menu en appuyant sur la touche ⇨/OK.
2. Sélectionnez REGLAGE (SETUP) avec les touches ▲ et ▼ .
3. Appuyez sur la touche OK.
4. Sélectionnez MODE NUMEROT (DIALMODE) avec les touches ▲ et ▼ .
5. Appuyez sur la touche OK.
6. Sélectionnez le mode de composition avec les touches ▲ et ▼ .
7. Appuyez sur la touche OK pour valider.

#### 4.8 DUREE DE LA FONCTION FLASH TIME

1. Entrez dans le menu en appuyant sur la touche ⇨/OK.
2. Sélectionnez REGLAGE (SETUP) avec les touches ▲ et ▼ .
3. Appuyez sur la touche OK.
4. Sélectionnez TOUCHE R (RECALL) avec les touches ▲ et ▼ .
5. Choisissez touche 'REGLAGE 1' (RECALL 1) pour une brève durée de la fonction flash time (100ms) ou touche 'REGLAGE 2' (RECALL 2) pour une durée plus longue pour la fonction flash time (250ms).

#### 4.9 REPONSE AUTOMATIQUE

Si le combiné est posé sur la base lors d'un appel entrant, le téléphone prend automatiquement la ligne si on prend le portable de la base. Ceci est un réglage par défaut, mais vous pouvez le désactiver:

- 1 Entrez dans le menu en appuyant sur la touche ⇨/OK.
- 2 Sélectionnez COMBINE (HANDSET) avec les touches ▲ et ▼
- 3 Appuyez sur la touche OK.
- 4 Sélectionnez 'REPONSE AUTO' (AUTO ANSWER) avec les touches ▲ et ▼
- 5 Sélectionnez ACTIVE (ON) pour une réponse automatique ou DESACTIVE (OFF).
- 6 Appuyez sur la touche OK.

#### 4.10 REMISE A ZERO

Il est toujours possible de revenir à la configuration d'origine par défaut. Il s'agit de la configuration telle qu'elle était prévue lors de la livraison du téléphone.

Pour revenir aux réglages par défaut:

1. Entrez dans le menu en appuyant sur la touche ⇨/OK.
2. Sélectionnez REGLAGE (SETUP) avec les touches ▲ et ▼ .
3. Appuyez sur la touche OK.
4. Sélectionnez 'REGLAGE STD' (DEFAULT) avec les touches ▲ et ▼ .
5. Appuyez sur la touche OK.
6. Introduisez le code PIN en 4 chiffres (par défaut = 0000). Appuyez sur la touche OK.
7. Appuyez de nouveau sur OK pour valider

**LES PARAMÈTRES PAR DÉFAUT SONT :**





Bips batterie faible	ON
Bips avertissement hors de portée	ON
Clic bouton	ON
Réponse automatique	ON
Mélodie interne	1
Volume interne	2
Mélodie externe	3
Volume externe	2
Volume écouteur	3
Répertoire	vide
Liste d'appels	vide
Liste de rappel	vide
Code Pin	0000
Mode de numérotation	DTMF
Verrouillage clavier	OFF

**AVERTISSEMENT!** Le fait de revenir aux réglages par défaut entraînera l'effacement de toutes vos entrées dans le répertoire téléphonique et le journal de bord des appels.  
Le code PIN sera également restauré à sa valeur initiale, à savoir 0000

**4.11 VERROUILLAGE CLAVIER**

Le clavier peut être verrouillé de sorte qu'aucun réglage ne peut être modifié ou aucun numéro de téléphone composé. L'icône  apparaît à l'écran à l'écran lorsque le clavier est verrouillé.

**4.11.1 Verrouiller le clavier par le menu**

- 1 Entrez dans le menu en appuyant sur /OK
- 2 Sélectionnez 'COMBINE (HANDSET) au moyen de  ou 
- 3 Appuyez sur OK
- 4 Sélectionnez 'VERS CLAVIER' (KEY LOCK) à l'aide des boutons  et 
- 5 Appuyez sur OK pour verrouiller le clavier

**4.11.2 Verrouiller le clavier avec le bouton \* (verrouillage rapide)**

Appuyez et maintenez enfoncé le bouton "\*" pendant 3 secondes. Le clavier est verrouillé.

**4.11.3 Déverrouiller le clavier**

- 1 Appuyez n'importe quelle touche
- 2 Composez "\*" apparaît à l'écran
- 3 Appuyez sur le bouton "\*" dans les 3 secondes pour déverrouiller le clavier





**5. FONCTIONS DE POINTE****5.1 REPERTOIRE TELEPHONIQUE**

Le répertoire téléphonique vous permet de mémoriser (30 = B3500 / 50 = B3501) numéros de téléphone et noms. Vous pouvez introduire des noms de 12 caractères maximum et des numéros de 20 chiffres maximum.

Pour appeler un correspondant dont le numéro est stocké dans le répertoire téléphonique, référez-vous à la section 3.13 Appeler depuis le répertoire téléphonique.

Pour introduire des caractères alphanumériques, référez-vous à la section 3.14 Utilisation du clavier alphanumérique.

**5.1.1 Ajouter une entrée dans le répertoire téléphonique**

- 1 Entrez dans le menu en appuyant sur la touche /OK.
- 2 Sélectionnez REPERTOIRE (PHONEBK) avec les touches  et .
- 3 Appuyez sur la touche OK.
- 4 Sélectionnez AJOUTER (ADD ENTRY) avec les touches  et .
- 5 Appuyez sur la touche OK.
- 6 Introduisez le nom.
- 7 Appuyez sur la touche OK pour valider.

8. Introduisez le numéro de téléphone.
9. Appuyez sur la touche OK pour valider.
10. Sélectionnez la mélodie désirée (1-3) au moyen des boutons ▲ et ▼.
11. Appuyez sur la touche OK pour valider.

### **5.1.2 Modifier un nom ou un numéro**

Pour modifier un nom ou un numéro dans le répertoire téléphonique:

1. Entrez dans le menu en appuyant sur la touche →/OK.
2. Sélectionnez REPERTOIRE (PHONEBK) avec les touches ▲ et ▼.
3. Appuyez sur la touche OK.
4. Sélectionnez MODIFIER (MODIFY ENTRY) avec les touches ▲ et ▼.
5. Appuyez sur la touche OK.
6. Déplacez-vous dans la liste de noms avec les touches ▲ et ▼. La liste défile dans l'ordre alphabétique.
7. Appuyez sur la touche OK lorsque vous trouvez le nom à modifier.
8. Utilisez la touche ← pour reculer et introduisez le nouveau nom.
9. Appuyez sur la touche OK pour valider.
10. Introduisez le nouveau numéro de téléphone.
11. Appuyez sur la touche OK pour valider.

**Attention: si vous entrez dans le répertoire téléphonique avec la touche [ ] et si vous modifiez un numéro de téléphone avec la touche [C], la modification ne sera prise en compte que pour ce seul appel, sans être stocké dans le répertoire téléphonique!**

### **5.1.3 Effacer une entrée**

Pour effacer une entrée:

1. Entrez dans le menu en appuyant sur la touche →/OK.
2. Sélectionnez REPERTOIRE (PHONEBK) avec les touches ▲ et ▼.
3. Appuyez sur la touche OK.
4. Sélectionnez 'SUPPRIMER' (DELETE) avec les touches ▲ et ▼.
5. Appuyez sur la touche OK.
6. Déplacez-vous dans la liste des noms avec les touches ▲ et ▼. La liste défile dans l'ordre alphabétique.
7. Appuyez sur la touche OK dès que vous avez trouvé le nom que vous voulez effacer.
8. Le numéro de téléphone est affiché, appuyez sur la touche OK.
9. L'écran affiche CONFIRM, appuyez sur la touche OK pour confirmer ou [ ] pour interrompre l'opération.

## **5.2 RECHERCHER UN COMBINÉ A PARTIR D'UNE BASE**

Si vous appuyez sur la touche 'Appel' [ ] sur la base, tous les combinés se mettront à sonner. Cette sonnerie vous aidera à localiser un combiné égaré. La sonnerie est interrompue en appuyant sur simplement l'une des touches du combiné.

## 6. GESTION DE PLUSIEURS COMBINES

### 6.1 INSTALLER UN COMBINE SUPPLEMENTAIRE

**!!! VOUS DEVEZ SEULEMENT ENREGISTRER UN 2<sup>IE</sup>ME COMBINÉ EN CAS OU LE COMBINÉ N'A PLUS DE LIAISON AVEC LA BASE OU SI VOUS AVEZ ACHETÉ UN NOUVEAU COMBINÉ!!!**

Vous pouvez enregistrer de nouveaux combinés dans la base si ces combinés soutiennent le protocole DECT GAP. La base peut soutenir un maximum de 2 combinés. Si vous disposez déjà de 2 combinés et si vous souhaitez ajouter ou remplacer un combiné, vous devrez d'abord effacer un combiné avant d'associer le nouveau combiné à la base.

- 1 Appuyez sur et maintenez la touche \* sur la base pendant 6 secondes.
- 2 La base émettra alors un bip. La base est maintenant prête pour l'enregistrement d'un nouveau combiné. Vous disposez de 90 secondes après avoir activé le bouton pour enregistrer un nouveau combiné.

Pour enregistrer un combiné, la base doit être placée en mode d'enregistrement

Après avoir placé la base en mode d'enregistrement, vous lancez la procédure sur le nouveau combiné :

#### ***Si votre combiné supplémentaire est un Butler 350xC***

- 3 Entrez dans le menu en appuyant sur la touche →/OK.
- 4 Sélectionnez 'DECLARER' (REGISTER) avec les touches ▲ et ▼ .
- 5 Appuyez sur la touche OK.
- 6 Sélectionnez 'DECL. BASE' (REG BASE) à l'aide des boutons ▲ et ▼
- 7 Introduisez un numéro de base (de 1 à 4). Les numéros clignotants sont déjà utilisés par d'autres bases DECT.
- 8 Introduisez le code PIN de la base (0000 par défaut).
- 9 Appuyez sur la touche OK. Le combiné se mettra à la recherche de la base DECT.
- 10 Dès que le combiné aura localisé la base, il affichera le numéro d'identification de la base. Validez l'enregistrement de la base en appuyant sur la touche OK ou interrompez l'opération en appuyant sur la touche [ ] .
- 11 Si le combiné ne localise pas la base, il retournera en mode stand-by après quelques secondes. Essayez encore une fois en modifiant le numéro de la base et en vérifiant si vous ne vous trouvez pas dans un environnement générant des interférences. Rapprochez-vous de la base.

#### ***Si votre combiné est d'un autre modèle***

Après avoir lancé la procédure d'enregistrement sur la base, référez-vous au mode d'emploi du combiné pour découvrir comment vous devez l'enregistrer. Le combiné doit être compatible avec le protocole GAP.

L'icône \* et le texte 'PAS DECLARE' (NOT REG) clignotent sur l'écran lorsque le combiné n'a pas été associé à la base. Lorsqu'un combiné a été associé à une base, il se voit attribuer un numéro de combiné par la base. C'est ce numéro qui est affiché sur le combiné derrière le nom et qu'on devra utiliser pour les appels internes.

**'DECT GAP PROFILE' garantie seulement que les fonctions de bases fonctionnent correctement entre différents marques/types. Il est possible que certains service (comme CLIP) ne marchent pas correctement.**

### 6.2 ELIMINER UN COMBINE

Vous pouvez éliminer un combiné d'une base pour permettre à un autre combiné d'être enregistré :

- 1 Entrez dans le menu en appuyant sur la touche →/OK.
- 2 Sélectionnez REGLAGE (SETUP) avec les touches ▲ et ▼ .
- 3 Appuyez sur la touche OK.
- 4 Sélectionnez 'SUPP COMBINE' (DEL HANDSET) avec les touches ▲ et ▼ .
- 5 Appuyez sur la touche OK.
- 6 Introduisez le code PIN en 4 chiffres.
- 7 Appuyez sur la touche OK.
- 8 Sélectionnez le combiné à éliminer.
- 9 Appuyez sur la touche OK pour valider.

## 6.3 INSTALLER UN COMBINE SUR UNE AUTRE BASE

Si vous voulez utiliser un Butler 350x avec une base d'un autre modèle, cette base doit être compatible avec le protocole GAP.

- 1 Pour placer la base en mode d'enregistrement, référez-vous au mode d'emploi de la base.
- 2 Effectuez les opérations 3 à 10 du paragraphe 6.1.

## 6.4 SELECTIONNER UNE BASE

Les combinés peuvent être enregistrés simultanément sur 4 bases.

Pour sélectionner une base:

- 1 Entrez dans le menu en appuyant sur la touche →/OK.
- 2 Sélectionnez DECLARER (REGISTER) avec les touches ▲ et ▼ .
- 3 Appuyez sur la touche OK.
- 4 Sélectionnez 'SELECT BASE' avec les touches ▲ et ▼ .
- 5 Appuyez sur la touche OK.
- 6 Sélectionnez une base ou sélectionnez AUTO avec les touches ▲ et ▼ .
- 7 Appuyez sur la touche OK.

Lorsque vous sélectionnez la base, la base actuellement sélectionnée est indiquée par un numéro de base clignotant. Si vous sélectionnez 'Auto', le combiné cherchera automatiquement une autre base dès que vous êtes hors de portée!

## 6.5 ENREGISTRER UN CASQUE TOPCOM BUTLER 300 DECT GAP

Assurez-vous que le code PIN de la base est réglé sur '0000'! Voir le point 4.6 pour modifier le code pin de la base. Appuyez sur et maintenez la touché \*|| sur la base pendant 6 secondes.

La base émettra alors un bip. Pendant cette minute, la base est en mode d'enregistrement et vous devez procéder comme suit pour enregistrer le casque:

- Allumez le casque en appuyant sur la touche ON/OFF jusqu'à ce que vous entendiez deux bips. En même temps, les DEL verte et rouge s'allumeront.
- Appuyez sur la touche d'enregistrement du casque. La DEL clignote rapidement.
  - Si après quelques secondes, la DEL verte clignote lentement, l'enregistrement est réussi.
  - Si la DEL rouge clignote lentement, l'enregistrement a échoué. Répétez la procédure ci-dessus et veillez à ce que le code pin de la base soit '0000'!

## 7. TROUBLE SHOOTING

Symptôme	Cause possible	Solution
Pas d'écran	Piles non-chargées	Vérifiez la position des piles.
		Rechargez les piles.
Pas de tonalité	combiné sur ARRET (OFF)	Branchez le combiné MARCHÉ (ON).
	Câble téléphonique mal connecté	Vérifiez la connexion du câble téléphonique.
L'icône *   clignote	La ligne est occupée par un autre combiné	Attendez que l'autre combiné raccroche.
	combiné hors de portée	Rapprochez le combiné de la base.
La base ou le combiné ne sonne pas	La base ne reçoit pas de courant	Vérifiez les connexions électriques à la base.
	Le combiné n'est pas enregistré dans la base	Procédez à l'enregistrement du combiné dans la base.
La tonalité est bonne, mais il n'y a pas de communication	Le volume de la sonnerie est coupé ou faible	Réglez le volume de la sonnerie.
La tonalité est bonne, mais il n'y a pas de communication	Le mode de composition du numéro est incorrect	Réglez le mode de composition du numéro (pulsation/tonalité).
Impossible de transférer un appel vers le PABX	La fonction Flash Time est trop courte	Placez l'unité en mode de Flash Time long.
Le téléphone ne réagit pas à l'activation des touches	Erreur de manipulation	Enlevez les piles et remettez-les en place.

## 8. GARANTIE

### 8.1 PÉRIODE DE GARANTIE

Les appareils de Topcom jouissent d'une période de garantie de 24 mois. La période de garantie commence le jour d'achat du nouvel appareil. La garantie sur les batteries est limitée à 6 mois après l'achat. Les accessoires ou défauts entraînant un effet négligeable sur le fonctionnement de l'appareil ne sont pas couverts.

La garantie doit être prouvée par la présentation de la facture ou du reçu original, sur lequel sont mentionnés la date de l'achat et le type de l'unité.

### 8.2 TRAITEMENT DE LA GARANTIE

Un appareil défectueux doit être retourné à un centre de service Topcom accompagné d'une note d'achat valide.

Si l'appareil tombe en panne pendant la période de garantie, Topcom ou son centre de service officiel réparera gratuitement toute panne due à un défaut matériel ou de fabrication.

Topcom assurera, à sa propre discrétion, ses obligations de garantie en réparant ou en échangeant les unités ou les pièces défectueuses. En cas de remplacement, la couleur et le modèle peuvent être différents de l'appareil acheté initialement.

La date d'achat initiale détermine le début de la période de garantie. La période de garantie n'est pas prolongée si l'appareil est échangé ou réparé par Topcom et ses centres de service officiels.

### 8.3 EXCLUSIONS DE GARANTIE

Les dégâts ou pannes causés par un mauvais traitement ou une utilisation incorrecte et les dégâts résultant de l'utilisation de pièces ou accessoires non originaux non recommandés par Topcom ne sont pas couverts par la garantie.

Les téléphones sans-fil de Topcom sont conçus pour fonctionner avec des batteries rechargeables uniquement. Les dégâts causés par l'utilisation de batteries non-rechargeables ne sont pas couverts par la garantie.

La garantie ne couvre pas les dégâts causés par des facteurs extérieurs, tels que la foudre, l'eau et le feu ni les dégâts causés par le transport.

Aucune garantie ne peut être réclamée si le numéro de série sur les unités a été modifié, enlevé ou rendu illisible.

Toute demande de garantie sera nulle si l'unité a été réparée, changée ou modifiée par l'acheteur ou par des centres de service non qualifiés et non-officiels de Topcom.

## 9. CARACTERISTIQUES TECHNIQUES

- Standard: DECT (Digital Enhanced Cordless Telecommunications)  
GAP (Generic Access Profile)
- Gamma de fréquences: 1880 MHz à 1900 MHz
- Nombre de canaux: 120 canaux duplex
- Modulation: GFSK
- Encodage de la parole: 32 kbit/s
- Puissance d'émission: 10 mW (puissance moyenne par canal)
- Portée: max. 300 m en zone dégagée /10-50 à l'intérieur d'immeubles
- Alimentation électrique de la base: 230 V / 50 Hz pour la base
- Piles pour le combiné: 2 piles rechargeables AAA, NiMH 550mAh
- Autonomie du combiné: 100 heures en standby
- Temps de conversation: 10 heures
- Durée de la charge: 6-8 heures
- Température de l'environnement: +5 °C to +45 °C
- Composition du numéro: Pulsation/tonalité (IMV/MFV)
- Temps Flash: 100 ou 250 ms



<b>1.</b>	<b>TASTEN/LED</b>	<b>59</b>
1.1	HANDAPPARAT UND BASISSTATION BUTLER 3500 & 3501	59
1.2	LADEGERÄT BUTLER 3500 & 3501	60
1.3	DISPLAY	61
1.4	HANDGERÄT-ANZEIGE (LED)	61
<b>2.</b>	<b>INSTALLATION DES TELEFONS</b>	<b>62</b>
2.2	WIEDERAUFLADBARE BATTERIEN	63
2.3	WECKALARMEINRICHTUNG	63
<b>3.</b>	<b>VERWENDUNG DES TELEFONS</b>	<b>64</b>
3.1	WAHL DER MENÜSPRACHE	64
3.2	HANDGERÄT AN/AUS	64
3.3	EINEN ANRUF ANNEHMEN	64
3.4	EXTERN TELEFONIEREN	64
3.5	INTERN TELEFONIEREN	64
3.6	FREISPRECHMODUS (NUR B3501)	64
3.7	INTERNES WEITERLEITEN EINES EXTERNEN ANRUFES	64
3.8	ANZEIGE DER GESPRÄCHSDAUER	65
3.9	STUMMSCHALTUNG (MUTE)	65
3.10	PAUSENTASTE	65
3.11	RUFNUMMERNANZEIGE	65
3.12	WAHLWIEDERHOLUNGSSPEICHER	66
3.13	EINE NUMMER AUS DEM TELEFONBUCH ANRUFEN	66
3.14	VERWENDUNG DER ALPHANUMERISCHEN TASTATUR	66
3.15	VERWENDUNG DES MENÜS	66
<b>4.</b>	<b>PERSÖNLICHE EINSTELLUNGEN</b>	<b>67</b>
4.1	EINSTELLEN DER KLINGELLAUTSTÄRKE	67
4.2	AUSWAHL DER KLINGELMELODIE	67
4.3	LAUTSPRECHERLAUTSTÄRKE WÄHREND EINES ANRUFES	68
4.4	AKTIVIEREN/DEAKTIVIEREN VON PIEPTÖNEN	68
4.5	HANDGERÄT EINEN NAMEN GEBEN	68
4.6	DEN PIN-CODE ÄNDERN	69
4.7	DEN WÄHLMODUS EINSTELLEN	69
4.8	FLASH-ZEIT	69
4.9	AUTOMATISCHES ANNEHMEN	69
4.10	RESET	69
4.11	DIE TASTENSPERRE	70
<b>5.</b>	<b>WEITERE FUNKTIONEN</b>	<b>71</b>
5.1	TELEFONBUCH	71
5.2	HANDGERÄT VON DER BASISSTATION AUS SUCHEN (PAGING)	71
<b>6.</b>	<b>MEHRERE HANDGERÄTE VERWALTEN</b>	<b>72</b>
6.1	EIN ZUSÄTZLICHES HANDGERÄT EINSTELLEN	72
6.2	HANDGERÄT ENTFERNEN	72
6.3	HANDGERÄT AN EINER ANDEREN BASISSTATION ANMELDEN	72
6.4	BASISSTATION AUSWÄHLEN	73
6.5	EINEN KOPFHÖRER TOPCOM BUTLER 300 DECT GAP ANMELDEN	73
<b>7.</b>	<b>PROBLEMLÖSUNG</b>	<b>73</b>
<b>8.</b>	<b>GARANTIE</b>	<b>74</b>
8.1.	GARANTIEZEIT	74
8.2.	ABWICKLUNG DES GARANTIEFALLES	74
8.3.	GARANTIEAUSSCHLÜSSE	74
<b>9.</b>	<b>TECHNISCHE DATEN</b>	<b>74</b>

## SICHERHEITSHINWEISE

- Verwenden Sie nur das mitgelieferte Steckernetzgerät. Keine fremden Adapter verwenden, die Akkuzellen können sonst beschädigt werden.
- Legen Sie nur, aufladbare Akkus des gleichen Typs ein. Verwenden Sie auf keinen Fall normale nicht aufladbare Batterien. Wiederaufladbare Akkus richtig gepolt einlegen (Hinweisschild ist in den Akkufächern des Mobilteils angebracht).
- Berühren Sie nicht die Lade- und Steckerkontakte mit spitzen oder metallischen Gegenständen.
- Medizinische Geräte können in ihrer Funktion beeinflusst werden.
- Das Mobilteil kann in Hörgeräten einen unangenehmen Brummtönen verursachen.
- Die Basisstation nicht in feuchten Räumen und nicht weniger als 1,5 m entfernt von einer Wasserstelle aufstellen. Das Mobilteil nicht mit Wasser in Berührung bringen.
- Nutzen Sie das Telefon nicht in explosionsgefährdeten Umgebungen.
- Entsorgen Sie Akkus und Telefon umweltgerecht.
- Da bei Stromausfall das Telefonieren mit diesem Gerät nicht möglich ist, verwenden Sie bitte im Falle eines Notrufes ein Telefon, das Netzstrom unabhängig ist, also z.B. ein Handy.
- Dieses Telefon verwendet wiederaufladbare Batterien. Die Batterien müssen umweltgerecht unter Beachtung der landeseigenen Bestimmungen entsorgt werden.



## REINIGEN

Wischen Sie das Telefon mit einem leicht feuchtigen Tuch oder mit einem Antistatiktuch ab. Niemals Reinigungsmittel oder gar aggressive Lösungsmittel verwenden.

Die Übereinstimmung des Gerätes mit den grundlegenden Anforderungen der R&TTE-Directive ist durch das CE-Kennzeichen bestätigt.

# 1. TASTEN/LED

## 1.1 HANDAPPARAT UND BASISSTATION BUTLER 3500 & 3501

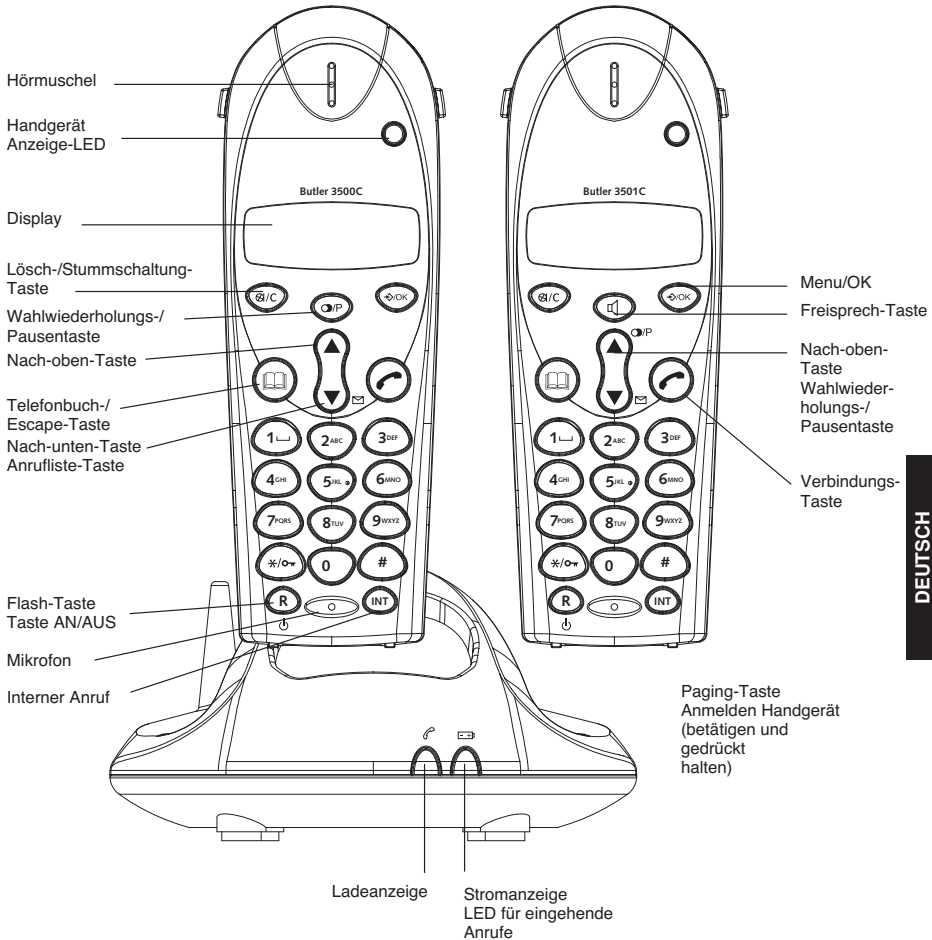

## 1.2 LADEGERÄT BUTLER 3500 & 3501

### 1.2.1 Ohne alarm clock

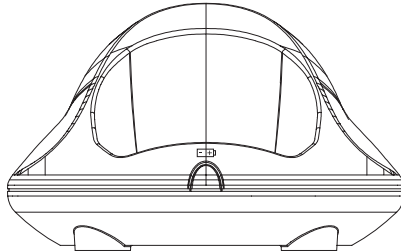

### 1.2.2 Mit alarm clock

Alarm AN Anzeige

Ladeanzeige

Alarm-  
einrichtungsanzeige

Uhr HH:MM Format

Vormittags-/  
Nachmittags-  
anzeige

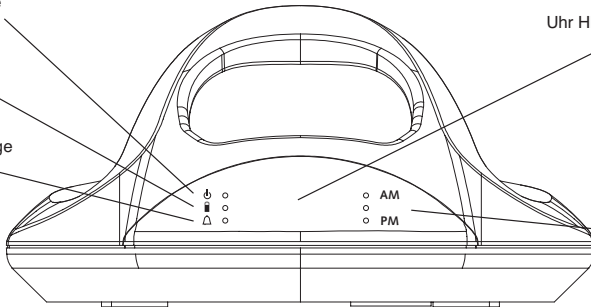

Alarm AUS Taste

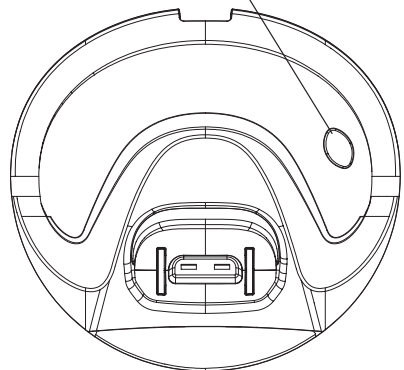
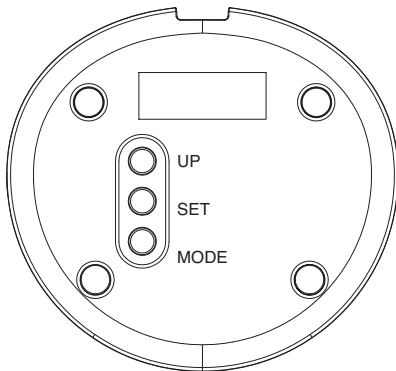

## 1.3 DISPLAY

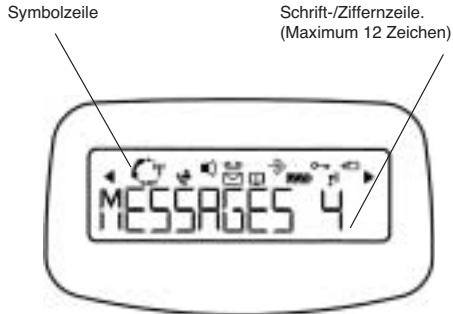

Zu jeder Funktion gehört ein Symbol

<b>Symbol:</b>	<b>Bedeutung:</b>
	Sie sind in Verbindung
EXT	Sie führen ein externes Gespräch
INT	Sie führen ein internes Gespräch
	Neue Nummern in der Anrufliste
	Anruf wurde abgefragt
	Anruf wurde nicht abgefragt
	Freisprechmodus aktiviert (nur B3501)
	Sie öffnen Ihr Telefonbuch.
	Sie befinden sich im Menü.
	Anzeige wiederaufladbare Batterien
	1 Abschnitt: schwach, 2 Abschnitte: mittel, 3 Abschnitte: voll
	Die Antenne zeigt die Qualität des Empfangs an.
	Die Antenne blinkt, wenn das Handgerät bei der Basisstation nicht angemeldet ist oder Außerhalb des Bereich ist.
	Tastenfeld gesperrt
◀ oder ▶	Zeigt an, dass die angezeigte Nummer länger als der Bildschirm ist (12 Ziffern)
▲ oder ▼	Mögliche Scroll-Richtung im Menü

### 1.3.1 Standby display

Im Stand-by-Modus zeigt das Handgerät die Bezeichnung und die Nummer des Handgerätes an:

C350x HS11

## 1.4 HANDGERÄT-ANZEIGE (LED)

Das LED des Handgerätes hat die folgende Funktion:

- AN, wenn eine externe Verbindung besteht
- AUS, wenn sich alle Handgeräte im Stand-by-Modus befinden
- Blinkt auf allen Handgeräten, wenn ein Anruf eingeht

## 2. INSTALLATION DES TELEFONS

### 2.1 ANSCHLÜSSE

Rückseite  
des BASE Butler 3500

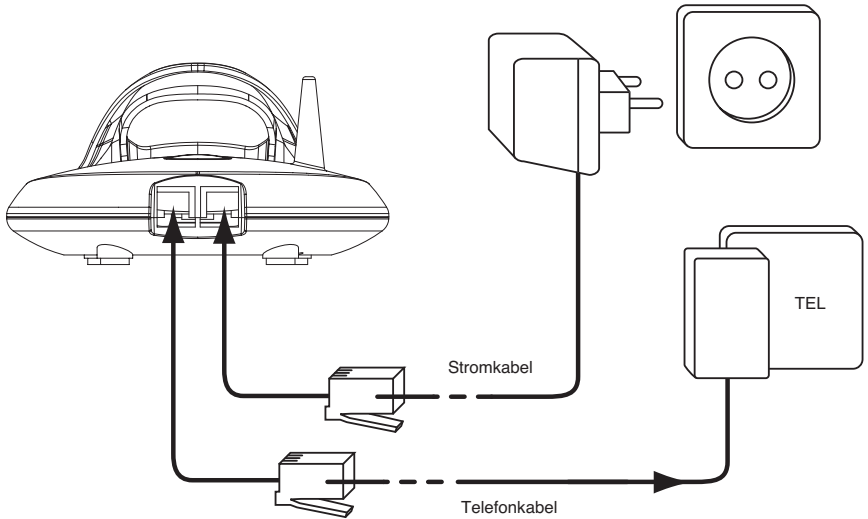

Rückseite  
des Ladeteil Butler 3500

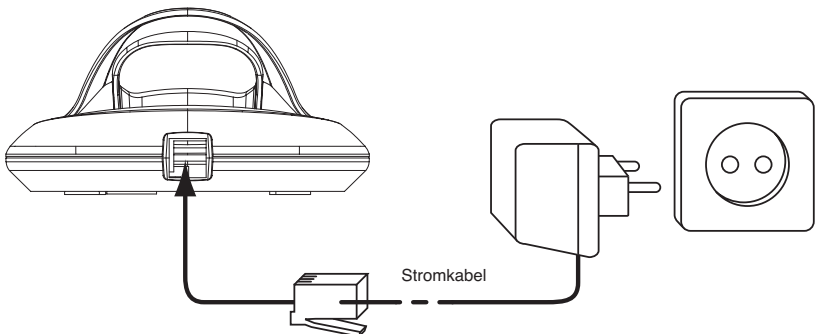

## 2.2 WIEDERAUFLADBARE BATTERIEN

**Bevor Sie Ihr Butler 350x zum ersten Mal verwenden, müssen Sie erst dafür sorgen, dass die Batterien 6-8 Stunden lang aufgeladen werden. Wenn Sie das nicht tun, funktioniert das Gerät nicht optimal.**

Zum Austausch oder Einlegen der wiederaufladbaren Batterien:

1. Schieben Sie die Abdeckung nach unten und heben Sie sie dann an.
2. Legen Sie die Batterien ein. **Achten Sie auf die Polarität (+ und -).**
3. Schließen Sie das Batteriefach wieder.

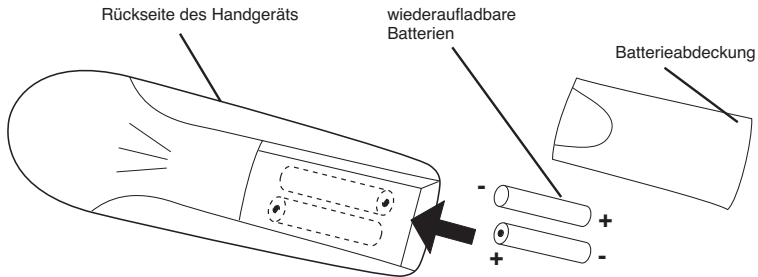

**Beachten Sie: Die maximale Funktionszeit der Batterien ist ungefähr 100h und die maximale Sprechdauer ist 10 Stunden! Mit der Zeit werden die Batterien schneller leer sein. Die Batterien müssen dann ersetzt werden. Sie können in jedem Elektrogeschäft neue Batterien kaufen (2 wiederaufladbare Batterien, Typ AAA NiMH)!**

## 2.3 WECKALARMEINRICHTUNG

Möglicheweise hat die Mehrfachladestation des zweiten Handapparats eine eingebaute Uhr mit Weckvorrichtung. Auf der Unterseite der Ladestation befinden sich drei Tasten, um die Weckzeit und den Alarm einzustellen:

### 2.3.1 Einrichten der Uhrzeit

1. Drücken Sie die Modustaste (MODE) einmal. Die Stunden beginnen zu blinken.
2. Drücken Sie solange die Nach-oben-Taste (UP), bis die richtige Stunde angezeigt wird (1-12)
3. Drücken Sie die Programmtaste (SET), um die Stunden zu bestätigen und die Minuten zu programmieren
4. Drücken Sie solange die Nach-oben-Taste (UP), bis die richtigen Minuten angezeigt werden
5. Drücken Sie die Programmtaste (SET) noch einmal, um die Minuten zu bestätigen
6. Drücken Sie die Nach-oben-Taste (UP), um entweder vormittags (AM) oder nachmittags (PM) einzustellen
7. Drücken Sie die Programmtaste (SET) zum Bestätigen
8. Zum Anzeigen der Uhr drücken Sie die Modustaste (MODE) zweimal

### 2.3.2 Einrichten der Weckzeit

1. Drücken Sie die Modustaste (MODE) zweimal. Die Stunden beginnen zu blinken und die Alarmeinrichtungsanzeige  $\Delta$  wird aufleuchten.
2. Drücken Sie solange die Nach-oben-Taste (UP), bis die richtige Stunde angezeigt wird (1-12)
3. Drücken Sie die Programmtaste (SET), um die Stunden zu bestätigen und die Minuten zu programmieren
4. Drücken Sie solange die Nach-oben-Taste (UP), bis die richtigen Minuten angezeigt werden
5. Drücken Sie die Programmtaste (SET) noch einmal, um die Minuten zu bestätigen
6. Drücken Sie die Nach-oben-Taste (UP), um entweder vormittags (AM) oder nachmittags (PM) einzustellen
7. Drücken Sie die Programmtaste (SET) zum Bestätigen
8. Drücken Sie die Nach-oben-Taste (UP), um den Alarm ein- oder auszuschalten;
  - AN: ALARM AN Anzeige  $\Delta$  blinkt
  - AUS: Alarm AN Anzeige  $\Delta$  leuchtet nicht
9. Drücken Sie die Modustaste (MODE) zum Bestätigen und um in den Funktionsbetrieb zurückzustellen

### 2.3.3 Ausschalten des Weckalarms

Während der Alarmzeit wird Ihr Wecker 60 sek. lang klingeln, sofern Sie ihn nicht mit der Alarm AUS Taste ausschalten ☒.

## 3. VERWENDUNG DES TELEFONS

### 3.1 WAHL DER MENÜSPRACHE

1. Öffnen Sie das Menü durch Betätigen der Taste ⇄/OK
2. Selektieren Sie mit den Nach-oben-▲ oder Nach-unten-▼ Pfeiltasten HANDSET
3. Drücken Sie auf OK Taste
4. Selektieren Sie mit den Nach-oben-▲ oder Nach-unten-▼ Pfeiltasten SPRACHE (LANGUAGE)
5. Drücken Sie auf OK Taste
6. Selektieren Sie mit den Nach-oben-▲ oder Nach-unten-▼ Pfeiltasten die Sprache Ihrer Wahl.
7. Drücken Sie zum Bestätigen auf OK oder auf ☐-Taste um zum vorigen Menü zurückzukehren

### 3.2 HANDGERÄT AN/AUS

- Handgerät anschalten: Drücken Sie die ☐ Taste am Handapparat. Das Handgerät sucht die Basisstation.
- Handgerät ausschalten: Drücken Sie ☐ 2 Sekunden lang. Das Display geht AUS.

### 3.3 EINEN ANRUF ANNEHMEN

Wenn das Handgerät klingelt, drücken Sie ☑ um den Anruf anzunehmen. Sie sind dann mit Ihrem Anrufer verbunden. Wenn sich das Handgerät auf der Basisstation befindet und das Telefon klingelt, müssen Sie nur das Handgerät aufnehmen, um den Anruf anzunehmen (wenn die Option Automatisches Annehmen eingeschaltet ist: Siehe 4.9).

Wenn Sie ☑ drücken, wenn das Telefon klingelt, nehmen Sie den Anruf an und schalten automatisch in den Freisprechmodus (nur Butler 3501).

### 3.4 EXTERN TELEFONIEREN

#### Normales Wählen:

1. Drücken Sie ☑
2. Geben Sie die Telefonnummer ein

#### Blockwählen:

1. Wählen Sie die Nummer
2. Drücken Sie ☑

Zum Korrigieren der Nummer verwenden Sie die Taste ☒/C um eine eingegebene Ziffer zu löschen

### 3.5 INTERN TELEFONIEREN

1. Drücken Sie INT Taste
2. Geben Sie die Nummer des internen Handgerätes ein (1 bis 2)

### 3.6 FREISPRECHMODUS (NUR B3501)

Sie können mit Ihrem Gesprächspartner sprechen, ohne das Handgerät aufnehmen zu müssen.

Zum Aktivieren oder Deaktivieren des Freisprechmodus drücken Sie während eines Telefonats die ☑ Taste. Zum Einstellen der Lautstärke siehe Kapitel " Persönliche Einstellungen " - Einstellung der Lautsprecherlautstärke.

### 3.7 INTERNES WEITERLEITEN EINES EXTERNEN ANRUFES

Wenn Sie einen externen Anruf zu einem anderen Handgerät weiterschalten möchten:

1. Drücken Sie während eines Gesprächs INT Taste
2. Wählen Sie die Nummer des internen Handgerätes, der externe Anrufer ist dann in der Warteschleife.
3. Wenn das andere Handgerät annimmt, drücken Sie ☑ zum Auflegen und übertragen so den Anruf.



Wenn der interne Gesprächspartner nicht annimmt, drücken Sie erneut INT, um den externen Anrufer wieder zu übernehmen.



### 3.8 ANZEIGE DER GESPRÄCHSDAUER

Die Gesprächsdaueranzeige wird nach 15 Sekunden in Minuten – Sekunden angezeigt: "00-20"  
Am Ende jedes Anrufs wird 5 Sekunden lang die Gesamtanrufdauer angezeigt.

### 3.9 STUMMSCHALTUNG (MUTE)

Es ist möglich, das Mikrofon während eines Gesprächs auszuschalten.  
Wenn Sie während des Gesprächs Taste  betätigen, wird das Mikrofon deaktiviert und Sie können frei sprechen ohne, dass Sie von dem Gesprächspartner am anderen Ende gehört werden.  
Es wird STUMM (MUTE) angezeigt.  
Drücken Sie  erneut um zum normalen Modus zurückzukehren.

### 3.10 PAUSENTASTE

Wenn Sie eine Nummer eingeben, können Sie eine Pause zwischen zwei Ziffern einfügen, indem Sie 2 Sekunden lang die Wahlwiederholungs-/Pauseantaste  drücken.

### 3.11 RUFNUMMERNANZEIGE

Die Rufnummernanzeige ist nur verfügbar, wenn Sie diesen Service (CLIP) bei Ihrem Telefonanbieter abonniert haben.  
Wenn Sie einen externen Anruf erhalten, erscheint die Telefonnummer des Anrufers im Display, wenn das Telefon klingelt.







Der Anrufer kann mit seinem Namen identifiziert werden, wenn das Netzwerk diesen mitschickt oder der Anrufer im Telefonbuch gespeichert ist.

Die Rufnummernanzeige wird nach 15 Sekunden von der Gesprächsdaueranzeige ersetzt. Die Rufnummernanzeige (Name und Telefonnummer) kann nach dieser Zeit durch mehrmaliges Betätigen der OK-Taste aktiviert werden.

#### 3.11.1 Anrufliste

Ihr Telefon speichert eine Liste der 30 zuletzt eingegangenen Anrufe. Diese Funktion ist nur erhältlich, wenn Sie die Rufnummernanzeige abonniert haben. Die eingegangenen Anrufe werden über ihre Telefonnummer oder ihren Namen in der selben Art und Weise wie bei der Rufnummernanzeige identifiziert.

Das Vorhandensein von neuen/nicht angenommenen Anrufen wird durch das blinkende -Symbol im Display angezeigt. Zum Befragen der Anrufliste:

1. Drücken Sie . Wenn keine Anrufe in der Liste gespeichert sind, erscheint LEER (EMPTY).
2. Durchsuchen Sie die Einträge mit den Nach-oben-  oder Nach-unten-  Pfeiltasten. Die Namen der Anrufer werden angezeigt, wenn der Name vom Netzwerk mitgeschickt wurde oder im Telefonbuch gespeichert ist. Wenn dies  angezeigt wird, wurde der Anruf abgefragt. Wenn dies  angezeigt wird, wurde der Anruf nicht abgefragt.
3. Wenn Sie OK drücken, wird die Telefonnummer angezeigt. Beachten Sie: wenn die Telefonnummer länger als 12 Ziffern ist, müssen Sie nochmals auf OK drücken, um die vollständige Nummer angezeigt zu bekommen.
4. Drücken Sie erneut OK um Zeit und Datum des eingehenden Anrufs angezeigt zu bekommen \*\*
5. Ein nochmaliges Drücken von OK gibt Ihnen die Möglichkeit, diesen Eintrag in das Telefonbuch zu speichern, sofern er nicht schon enthalten ist:
  - Drücken Sie OK, wenn im Display 'ZUFUEGEN' (ADD) (Addieren) angezeigt wird. Geben Sie den Namen ein oder verändern Sie ihn, dann drücken Sie OK. Geben Sie die Telefonnummer ein oder ändern Sie diese, dann drücken Sie OK. Mit Hilfe der Nach-oben-/Nach-unten-Tasten wählen Sie den Anrufter (1-3) aus, der ertönt, sobald diese Rufnummer Sie anruft. Danach drücken Sie OK und der Eintrag wird im Telefonbuch abgespeichert.
6. Um einen Anrufer zurückzurufen, müssen Sie nur die Taste  drücken, wenn sein Name oder seine Telefonnummer angezeigt wird.

Wenn ein Anrufer im Adressbuch steht, wird er anhand seines Namens in der Liste der nicht angenommenen Anrufe identifiziert.

**\*\* Nur wenn das Netzwerk die Zeit und das Datum mit der Telefonnummer mitschickt!!! Bei Netzwerken mit Rufnummernanzeige in DTMF wird keine Zeit und kein Datum angezeigt.**

### 3.11.2 Löschen eines oder aller Anruflisteneinträge

Sie können jeden Eintrag einzeln oder alle Einträge auf einmal löschen:

- Beim Durchblättern der Anrufe drücken Sie:
  - einmal kurz die Mikrofonstummenschalttaste  $\mathcal{C}/C$ , um diesen einen Anruf zu löschen. Im Display erscheint nun 'LÖSCHEN' (DELETE).
  - die Mikrofonstummenschalttaste  $\mathcal{C}/C$  länger ( ca. 2 Sek.) , um alle Einträge zu löschen: Im Display erscheint nun 'ALLE LÖSCHEN' (DELETE ALL).
- Drücken Sie OK, um diesen bzw. alle Einträge zu löschen oder  $\square$  , um den Löschvorgang abzubrechen.

### 3.12 WAHLWIEDERHOLUNGSSPEICHER

Ihr Telefon speichert eine Liste der 5 letzten Anrufe (mit 20 Ziffern), die Sie getätigt haben; Die angerufenen Gesprächspartner werden über ihre Telefonnummer oder ihren Namen identifiziert, wenn sie im Telefonbuch gespeichert sind.

#### Um die Wahlwiederholungsliste zu öffnen:

1. Drücken Sie  $\mathcal{C}$  Taste
2. Durchsuchen Sie die Einträge mit den Nach-oben- $\blacktriangle$  oder Nach-unten- $\blacktriangledown$  Pfeiltasten.
3. Um den ausgewählten Gesprächspartner anzurufen müssen Sie nur die  $\mathcal{C}$  Taste betätigen, wenn seine Telefonnummer oder sein Name angezeigt wird.

**Beachten Sie:** Wenn der Name angezeigt wird können Sie zwischen Namen und Telefonnummer wechseln, indem Sie die OK-Taste drücken!

### 3.13 EINE NUMMER AUS DEM TELEFONBUCH ANRUFEN

Wenn Sie einen Gesprächspartner anrufen möchten, dessen Namen Sie im Telefonbuch gespeichert haben:

1. Drücken Sie  $\square$  Taste um das Telefonbuch zu öffnen
2. Drücken Sie den ersten Buchstaben des Namens. Der erste Name, der mit diesem Buchstaben oder dem nächsten Buchstaben im Alphabet beginnt, wird angezeigt.
3. Überlaufen Sie die Liste der Namen mit den Nach-oben- $\blacktriangle$  oder Nach-unten- $\blacktriangledown$  Pfeiltasten. Die Liste wird in alphabetischer Reihenfolge überlaufen.
4. Drücken Sie  $\mathcal{C}$  um die Nummer des Gesprächspartners zu wählen, die angezeigt wird.

Um vor dem Wählen die Nummer zu sehen, führen Sie die oben genannten Schritte 1 bis 3 aus und drücken Ok.

### 3.14 VERWENDUNG DER ALPHANUMERISCHEN TASTATUR

Sie können mit Ihrem Telefon ebenfalls alphanumerische Zeichen eingeben. Das wird benötigt zum Eingeben von Namen in das Adressbuch, zum Eingeben eines Namens für ein Handgerät, ...

Zur Auswahl eines Buchstabens drücken Sie die entsprechende Taste so oft, wie notwendig. So müssen Sie zum Eingeben von 'A' einmal die Taste '2' drücken, zum Eingeben von 'B' zweimal die Taste '2' drücken und so weiter. Um 'A' und dann B nacheinander einzugeben, selektieren Sie erst 'A', warten dann, bis der Cursor auf die nächste Stelle springt und drücken dann zweimal '2'.

Zum Einfügen eines Leerzeichens drücken Sie 1.

Um einen Strich einzufügen, drücken Sie zweimal '1'.

Die folgenden Zeichen sind auf der Tastatur verfügbar:

	Erstes Drücken	Zweites Drücken	Drittes Drücken	Viertes Drücken	Fünftes Drücken
1	Leerzeichen	-	1		
2	A	B	C	2	
3	D	E	F	3	
4	G	H	I	4	
5	J	K	L	5	
6	M	N	O	6	
7	P	Q	R	S	7
8	T	U	V	8	
9	W	X	Y	Z	9

### 3.15 VERWENDUNG DES MENÜS

Mit unserem benutzerfreundlichen Menü sind viele Telefonfunktionen zugänglich.

1. Zum Öffnen des Menüs drücken Sie ↵/OK Taste
2. Durchsuchen Sie die Auswahlmöglichkeiten durch Verwendung der Nach-oben-▲ oder Nach-unten-▼ Pfeiltasten, die Auswahlmöglichkeiten bewegen sich in einer Schleife (Sie kehren nach der letzten zur ersten zurück).
3. Um eine Auswahl zu bestätigen, drücken Sie OK Taste
4. Um zum vorigen Menü zurückzukehren, drücken Sie ⏪.

## 4. PERSÖNLICHE EINSTELLUNGEN

**Beachten Sie: Jede Programmierung wird am Ende mit einem doppelten oder einzelnen langen Piepton bestätigt. Ein doppelter Piepton bestätigt die Gültigkeit Ihrer Wahl. Ein langer Piepton bedeutet, dass die Änderung nicht gültig ist.**

### 4.1 EINSTELLEN DER KLINGELLAUTSTÄRKE

#### 4.1.1 Handapparate- Klingellautstärke Externe/Interne Anrufe

Die Klingellautstärke des Handapparats bei externen und internen Anrufen kann unterschiedlich eingestellt werden:

1. Öffnen Sie das Menü durch Betätigen der Taste ↵/OK
2. Selektieren Sie mit den Nach-oben-▲ oder Nach-unten-▼ Pfeiltasten 'HANDSET'
3. Drücken Sie auf OK Taste
4. Selektieren Sie mit den Nach-oben-▲ oder Nach-unten-▼ Pfeiltasten 'INT RUF LAUT' (INT RING VOL) oder 'EXT RUF LAUT' (EXT RING VOL)
5. Drücken Sie auf OK Taste
6. Selektieren Sie die gewünschte Lautstärke (AUS oder 1 bis 3)
7. Drücken Sie auf OK um zu Bestätigen oder auf ⏪ Taste um zum vorigen Menü zurückzukehren.

#### 4.1.2 Klingeln der Basisstation

1. Öffnen Sie das Menü durch Betätigen der Taste ↵/OK
2. Selektieren Sie mit den Nach-oben-▲ oder Nach-unten-▼ Pfeiltasten SETUP (SETUP)
3. Drücken Sie auf OK Taste
4. Selektieren Sie mit den Nach-oben-▲ oder Nach-unten-▼ Pfeiltasten BASIS LAUT (Base VOL)
5. Drücken Sie auf OK Taste
6. Selektieren Sie die gewünschte Lautstärke (AUS oder 1 bis 3)
7. Drücken Sie auf OK um zu Bestätigen oder auf ⏪ Taste um zum vorigen Menü zurückzukehren.

### 4.2 AUSWAHL DER KLINGELMELODIE

Die Basisstation und jedes Handgerät können mit verschiedenen Klingelmelodien klingeln.

Die Handgeräte können mit verschiedenen Melodien klingeln, je nachdem, ob der eingehende Anruf ein interner oder externer Anruf ist.

#### 4.2.1 Melodie der Basisstation

1. Öffnen Sie das Menü durch Betätigen der Taste ↵/OK
2. Selektieren Sie mit den Nach-oben-▲ oder Nach-unten-▼ Pfeiltasten SETUP (SETUP)
3. Drücken Sie auf OK Taste
4. Selektieren Sie mit den Nach-oben-▲ oder Nach-unten-▼ Pfeiltasten 'BASIS MELODI' (BASE MEL)
5. Drücken Sie auf OK Taste
6. Selektieren Sie die Melodie Ihrer Wahl (1 bis 3)
7. Drücken Sie auf OK um zu Bestätigen oder auf ⏪ Taste um zum vorigen Menü zurückzukehren.

#### 4.2.2 Melodie des Handgeräts, externer Anruf

1. Öffnen Sie das Menü durch Betätigen der Taste ↵/OK
2. Selektieren Sie mit den Nach-oben-▲ oder Nach-unten-▼ Pfeiltasten 'HANDSET'
3. Drücken Sie auf OK Taste

4. Selektieren Sie mit den Nach-oben-▲ oder Nach-unten-▼ Pfeiltasten 'EXT MELODIE' (EXT MELODY)
5. Drücken Sie auf OK Taste
6. Selektieren Sie die Melodie Ihrer Wahl (1 bis 3)
7. Drücken Sie auf OK um zu Bestätigen oder auf  Taste um zum vorigen Menü zurückzukehren.

#### **4.2.3 Melodie des Handgeräte, interner Anruf**

1. Öffnen Sie das Menü durch Betätigen der Taste OK
2. Selektieren Sie mit den Nach-oben-▲ oder Nach-unten-▼ Pfeiltasten 'HANDSET'
3. Drücken Sie auf OK Taste
4. Selektieren Sie mit den Nach-oben-▲ oder Nach-unten-▼ Pfeiltasten 'INT MELODIE' (INT MELODY)
5. Drücken Sie auf OK Taste
6. Selektieren Sie die Melodie Ihrer Wahl (1 bis 3)
7. Drücken Sie auf OK um zu Bestätigen oder auf  Taste um zum vorigen Menü zurückzukehren.

### **4.3 LAUTSPRECHERLAUTSTÄRKE WÄHREND EINES ANRUFES**

Drücken Sie während des Gesprächs die Nach-oben-▲ oder Nach-unten-▼ Pfeiltasten, um die Lautstärke entsprechend einzustellen.

**Beachten Sie:** Die Freisprechlautstärke wird zusammen mit dem Empfänger im Handgerät, wie oben beschreiben, eingestellt (nur B3501)!

### **4.4 AKTIVIEREN/DEAKTIVIEREN VON PIEPTÖNEN**

Die Handgeräte können Pieptöne von sich geben, wenn eine Taste gedrückt wird, wenn die Batterien leer sind und wenn das Handgerät außerhalb der Reichweite ist.

#### **4.4.1 Tastenton AN/AUS**

1. Öffnen Sie das Menü durch Betätigen der Taste ⇄/OK
2. Selektieren Sie mit den Nach-oben-▲ oder Nach-unten-▼ Pfeiltasten 'HANDSET'
3. Drücken Sie auf OK Taste
4. Selektieren Sie mit den Nach-oben-▲ oder Nach-unten-▼ Pfeiltasten 'BEEP'
5. Drücken Sie auf OK Taste
6. Selektieren Sie mit den Nach-oben-▲ oder Nach-unten-▼ Pfeiltasten 'TASTENTON' (KEYTONE)
7. Drücken Sie auf OK Taste
8. Selektieren Sie zum Aktivieren der Tastentöne ON und zum Deaktivieren OFF
9. Drücken Sie zum Bestätigen auf OK.

#### **4.4.2 Batterie fast leer**

Gehen Sie wie oben genannt vor, aber selektieren Sie bei Punkt 6 'BATT LEER' (LOW BATT) anstatt 'TASTENTON' (KEYTONE).



#### **4.4.3 Handgerät außer Reichweite**

Gehen Sie wie oben genannt vor, aber selektieren Sie bei Punkt 6 'REICHWEITE' (OUTRANGE) anstatt TASTENTON (KEYTONE)".

### **4.5 HANDGERÄT EINEN NAMEN GEBEN**

Diese Funktion ermöglicht Ihnen, jedes Handgerät zu personalisieren.

1. Öffnen Sie das Menü durch Betätigen der Taste ⇄/OK
2. Selektieren Sie mit den Nach-oben-▲ oder Nach-unten-▼ Pfeiltasten 'HANDSET'
3. Drücken Sie auf OK Taste
4. Selektieren Sie mit den Nach-oben-▲ oder Nach-unten-▼ Pfeiltasten NAME
5. Drücken Sie auf OK Taste
6. Geben Sie den Namen ein
7. Drücken Sie zum Bestätigen auf OK

Beim Eingeben des Namens können Sie ein Zeichen löschen, indem Sie  Taste betätigen und wenn Sie das Menü verlassen möchten, ohne irgendwelche Änderungen zu übernehmen, halten Sie die Taste  eingedrückt.

## 4.6 DEN PIN-CODE ÄNDERN

Einige Funktionen sind nur für Benutzer zugänglich, die den PIN-Code kennen. Dieser PIN-Code ist standardmäßig auf 0000 eingestellt.

Um den PIN-Code zu ändern:

1. Öffnen Sie das Menü durch Betätigen der Taste ↵/OK
2. Selektieren Sie mit den Nach-oben-▲ oder Nach-unten-▼ Pfeiltasten SETUP (SETUP)
3. Drücken Sie auf OK Taste
4. Selektieren Sie mit den Nach-oben-▲ oder Nach-unten-▼ Pfeiltasten 'PINCODE'
5. Drücken Sie auf OK Taste
6. Geben Sie den alten vierstelligen PIN-Code ein.
7. Drücken Sie auf OK Taste
8. Geben Sie den neuen vierstelligen PIN-Code ein
9. Drücken Sie auf OK Taste
10. Geben Sie den neuen PIN-Code ein zweites Mal ein
11. Drücken Sie zum Bestätigen auf OK

## 4.7 DEN WÄHLMODUS EINSTELLEN

### Es gibt zwei Wählmodusarten:

- MFV/DTMF/TONWAHL (die meisten üblichen Anlagen)
- Impulswahl IWV (für ältere Anlagen)

### Zum Ändern des Wählmodus:

1. Öffnen Sie das Menü durch Betätigen der Taste ↵/OK
2. Selektieren Sie mit den Nach-oben-▲ oder Nach-unten-▼ Pfeiltasten setup (setup)
3. Drücken Sie auf OK Taste
4. Selektieren Sie mit den Nach-oben-▲ oder Nach-unten-▼ Pfeiltasten Wahlverf\_ (DIALMODE)
5. Drücken Sie auf OK Taste
6. Selektieren Sie mit den Nach-oben-▲ oder Nach-unten-▼ Pfeiltasten den Wahlmöglichkeiten nur "IMPULSWAHL" oder "DTMF WAHL".
7. Drücken Sie zum Bestätigen auf OK

## 4.8 FLASH-ZEIT

1. Öffnen Sie das Menü durch Betätigen der Taste ↵/OK
2. Selektieren Sie mit den Nach-oben-▲ oder Nach-unten-▼ Pfeiltasten setup (setup)
3. Drücken Sie auf OK Taste
4. Selektieren Sie mit den Nach-oben-▲ oder Nach-unten-▼ Pfeiltasten RUECKFRAGE (RECALL)
5. Wählen Sie FLASH 1 (RECALL 1) für eine kurze Flash-Zeit (100ms) oder FLASH 2 (RECALL 2) für eine lange Flash-Zeit (250ms)

## 4.9 AUTOMATISCHES ANNEHMEN

Wenn ein Anruf eingeht und das Handgerät sich auf der Basisstation befindet, nimmt das Telefon automatisch den Anruf an. Das ist die Standardeinstellung. Sie kann aber auch ausgeschaltet werden:

1. Öffnen Sie das Menü durch Betätigen der Taste ↵/OK
2. Selektieren Sie mit den Nach-oben-▲ oder Nach-unten-▼ Pfeiltasten 'HANDSET'
3. Drücken Sie auf OK Taste
4. Selektieren Sie mit den Nach-oben-▲ oder Nach-unten-▼ Pfeiltasten 'AUTO ANTWORT' (Auto ans)
5. Selektieren Sie EIN (ON) (für automatisches Annehmen) oder AUS (OFF)
6. Drücken Sie auf OK Taste

## 4.10 RESET

Es ist möglich das Telefon in die Standardkonfiguration zurückzusetzen. Das ist die Konfiguration, die installiert war, als Sie das Telefon erworben haben.

Zum Zurücksetzen der Standardeinstellungen:

1. Öffnen Sie das Menü durch Betätigen der Taste ↵/OK
2. Selektieren Sie mit den Nach-oben-▲ oder Nach-unten-▼ Pfeiltasten Setup (SETUP)

3. Drücken Sie auf OK Taste
4. Selektieren Sie mit den Nach-oben-▲ oder Nach-unten-▼ Pfeiltasten 'VOREINSTELLG' (DEFAULT)
5. Drücken Sie auf OK Taste
6. Geben Sie den vierstelligen PIN-Code ein (Standard =0000). Drücken Sie OK.
7. Drücken Sie noch einmal OK zum Bestätigen

#### **DIE WERKSEINSTELLUNGEN SIND:**

Batterie schwach Piepton	AN
Außer Reichweite Warnpiepton	AN
Tastenton	AN
Automatische Anrufbeantwortung	AN
Anrufton intern	1
Lautstärke intern	2
Anrufton extern	3
Lautstärke extern	2
Hörerlautstärke	3
Telefonbuch	leer
Anrufliste	leer
Wahlwiederholungsliste	leer
Pin Nummer	0000
Wahlverfahren	MFV
Tastensperre	AUS

**Achtung! Zurücksetzen zu den Standardeinstellungen löscht alle Einträge im Telefonbuch und im Gesprächsprotokoll.**

**Auch der PIN-Code wird wieder auf 0000 eingestellt.**

### **4.11 DIE TASTENSPERRE**

Das Tastenfeld kann gesperrt werden, um zu verhindern, dass Einstellungen verändert oder Rufnummern gewählt werden. Das ✕-Symbol erscheint im Display, wenn das Tastenfeld gesperrt ist.

#### **4.11.1 Sperren des Tastenfelds im Menü**

- 1 Rufen Sie das Menü mit der Taste ⇄/OK auf
- 2 Blättern Sie mit Hilfe der Hoch▲ und Runter▼-Tasten bis zu HANDSET (Handappart)
- 3 Drücken Sie OK
- 4 Wählen Sie 'TATENSPERRE' (KEY LOCK) mit Hilfe der Hoch▲ und Runter▼-Tasten
- 5 Drücken Sie OK, um das Tastenfeld zu sperren

#### **4.11.2 Sperren des Tastenfelds mit der \*-Taste (Schnellspernung)**

Drücken und halten Sie die \*-Taste für 3 Sekunden gedrückt. Das Tastenfeld ist gesperrt.

#### **4.11.3 Entsperren des Tastenfelds**

- 1 Drücken Sie irgendeine Taste
- 2 Im Display erscheint \*\* DRUECKEN' (PRESS \*)
- 3 Drücken Sie die \*-Taste innerhalb von 3 Sekunden Kurz, um das Tastenfeld zu entsperren

## 5. WEITERE FUNKTIONEN

### 5.1 TELEFONBUCH

Im Telefonbuch können Sie (30 = B3500 / 50 = B3501) Telefonnummern und Namen speichern. Sie können Namen mit bis zu 12 Zeichen Länge und Nummern mit bis zu 20 Ziffern Länge eingeben.

Um einen Gesprächspartner anzurufen, dessen Nummer im Telefonbuch gespeichert ist, siehe Abschnitt 3.13. Um alphanumerische Zeichen einzugeben, siehe Verwendung der alphanumerischen Tastatur 3.14.



#### 5.1.1 Einen Eintrag ins Telefonbuch einfügen

1. Öffnen Sie das Menü durch Betätigen der Taste ⇨/OK
1. Selektieren Sie mit den Nach-oben-▲ oder Nach-unten-▼ Pfeiltasten 'TELEFONBUCH' (PHONEBOOK)
2. Drücken Sie auf OK Taste
3. Selektieren Sie mit den Nach-oben-▲ oder Nach-unten-▼ Pfeiltasten 'EINGABE' (ADD)
4. Drücken Sie auf OK Taste
5. Geben Sie den Namen ein
6. Drücken Sie zum Bestätigen auf OK Taste.
7. Geben Sie die Telefonnummer ein
8. Drücken Sie zum Bestätigen auf OK Taste.
10. Wählen Sie den gewünschten Anrufer(1-3) mit Hilfe der Nach-oben- und Nach-unten-Tasten ▲/ ▼
11. Drücken Sie zum Bestätigen auf OK Taste.

#### 5.1.2 Einen Namen oder eine Nummer ändern

Zum Ändern einer Nummer im Telefonbuch:

1. Öffnen Sie das Menü durch Betätigen der Taste ⇨/OK
2. Selektieren Sie mit den Nach-oben-▲ oder Nach-unten-▼ Pfeiltasten 'TELEFONBUCH' (PHONEBOOK)
3. Drücken Sie auf OK Taste
4. Selektieren Sie mit den Nach-oben-▲ oder Nach-unten-▼ Pfeiltasten BEARBEITEN (MODIFY ENTRY)
5. Drücken Sie auf OK Taste
6. Durchlaufen Sie die Namensliste mit den Nach-oben-▲ oder Nach-unten-▼ Pfeiltasten. Die Liste scrollt in alphanumerischer Reihenfolge.
7. Drücken Sie auf OK, wenn Sie den zu ändernden Namen gefunden haben
8. Verwenden Sie die Taste um zurückzugehen und den neuen Namen einzugeben
9. Drücken Sie zum Bestätigen auf OK Taste
10. Geben Sie die neue Telefonnummer ein
11. Drücken Sie zum Bestätigen auf OK

**Achtung: wenn Sie das Adressbuch erst mit der -Taste öffnen und mit der -Taste eine Telefonnummer ändern, gilt die Änderung nur für diesen Anruf und wird nicht im Telefonbuch gespeichert!**

#### 5.1.3 einen Eintrag löschen

Zum Löschen eines Eintrags:

1. Öffnen Sie das Menü durch Betätigen der Taste ⇨/OK
2. Selektieren Sie mit den Nach-oben-▲ oder Nach-unten-▼ Pfeiltasten 'TELEFONBUCH' (PHONEBOOK)
3. Drücken Sie auf OK Taste
4. Selektieren Sie mit den Nach-oben-▲ oder Nach-unten-▼ Pfeiltasten LOESCHEN (DELETE)
5. Drücken Sie auf OK Taste
6. Bewegen Sie sich mit den Nach-oben-▲ oder Nach-unten-▼ Pfeiltasten durch die Liste der Namen, die Liste scrollt in alphabetischer Reihenfolge.
7. Drücken Sie auf OK, wenn sie den zu löschenden Namen finden
8. Die Telefonnummer wird angezeigt, drücken Sie OK

### 5.2 HANDGERÄT VON DER BASISSTATION AUS SUCHEN (PAGING)

Wenn die Paging-Taste  auf der Basisstation gedrückt wird, klingeln alle Handgeräte. Dieser Klingelton hilft Ihnen ein verlorenes Handgerät zu orten. Drücken Sie eine der Tasten des Handgerätes, um das Klingeln zu beenden.

## 6. MEHRERE HANDGERÄTE VERWALTEN

### 6.1 EIN ZUSÄTZLICHES HANDGERÄT EINSTELLEN

Sie können neue Handgeräte auf der Basisstation anmelden, wenn diese Handgeräte das DECT GAP-Protokoll unterstützen.

Die Basisstation kann maximal 2 Handgeräte verwalten. Wenn Sie bereits 2 Handgeräte haben und ein anderes hinzufügen möchten oder eines austauschen möchten, müssen Sie erst ein Handgerät löschen und dann das neue Handgerät anmelden.

Um ein Handgerät anzumelden muss die Basisstation in einen speziellen Anmeldemodus geschaltet werden:

1. Betätigen Sie die Paging-Taste **Ⓜ** der Basisstation und halten Sie sie 6 Sekunden lang gedrückt.
2. Die Basisstation erzeugt dann einen Piepton. Jetzt ist die Basisstation zum Anmelden eines neuen Handgeräte bereit. Nach Eindrücken der Taste haben Sie 90 Sekunden Zeit um ein neues Handgerät anzumelden.

Nachdem sich die Basisstation im Anmeldemodus befindet, beginnen Sie mit dem Verfahren auf dem neuen Handgerät:

#### ***Wenn Ihr zusätzliches Handgerät ein Butler 350xC***

3. Öffnen Sie das Menü durch Betätigen der Taste **↔/OK**
4. Selektieren Sie mit den Nach-oben-**▲** oder Nach-unten-**▼** Pfeiltasten ANMELDEN (Register)
5. Drücken Sie auf OK Taste
6. Wählen Sie 'BASIS ANMELD' (REG BASE) mit Hilfe der Nach-oben-**▲** und Nach-unten-**▼**-Tasten
7. Geben Sie die Nummer einer Basisstation ein (von 1 bis 4). Die blinkenden Zahlen sind bereits von anderen DECT-Basiseinheiten in Benutzung
8. Drücken Sie auf OK Taste
9. Geben Sie den PIN-Code der Basisstation ein (Standardmäßig 0000)
10. Drücken Sie auf OK. Das Handgerät beginnt die DECT-Basisstation zu suchen
11. Wenn das Handgerät die Basisstation gefunden hat, zeigt es die Identifikationsnummer der Basisstation an. Bestätigen Sie die Anmeldung auf der Basisstation durch Drücken der OK-Taste oder beenden Sie durch Betätigen der Taste **Ⓜ**.
12. Wenn das Handgerät die Basisstation nicht lokalisieren kann, kehrt es nach einigen Sekunden in den Stand-by-Modus zurück. Versuchen Sie es erneut, indem Sie die Nummer der Basisstation ändern und überprüfen Sie, ob Sie sich in einer Umgebung mit Interferenzen befinden. Gehen Sie dichter an die Basisstation heran.

#### ***Wenn Ihr Handgerät ein anderes Modell ist***

Nach Starten des Anmeldeverfahrens auf der Basisstation, siehe für die Anmeldung des Handgeräte die Gebrauchsanweisung des Handgeräte. Das Handgerät muss GAP-kompatibel sein.

Das Symbol **Ⓜ** und der Text 'NICHT ANGEM' (NOT REG) leuchtet im Display auf, wenn das Handgerät nicht mit der Basisstation verbunden ist.

**Der DECT/GAP-Standard garantiert nur die Basisfunktionen des Telefonierens zwischen den entsprechend ausgestatteten Geräten unterschiedlicher Hersteller. Es besteht die Möglichkeit, dass bestimmte Dienste wie z.B. CLIP nicht korrekt arbeiten.**

### 6.2 HANDGERÄT ENTFERNEN

Sie können ein Handgerät abmelden, um ein anderes Handgerät anmelden zu können

1. Öffnen Sie das Menü durch Betätigen der Taste **↔/OK**
2. Selektieren Sie mit den Nach-oben-**▲** oder Nach-unten-**▼** Pfeiltasten setup (setup)
3. Drücken Sie auf OK Taste
4. Selektieren Sie mit den Nach-oben-**▲** oder Nach-unten-**▼** Pfeiltasten 'HANDSET ABM' (DEL HANDSET)
5. Drücken Sie auf OK Taste
6. Geben Sie den vierstelligen PIN-Code ein
7. Drücken Sie auf OK Taste
8. Selektieren Sie das abzumeldende Handgerät
9. Drücken Sie zum Bestätigen auf OK Taste

### 6.3 HANDGERÄT AN EINER ANDEREN BASISSTATION ANMELDEN

Wenn Sie ein Handgerät Butler 350x an der Basisstation eines anderen Modells verwenden möchten, muss die Basisstation GAP-kompatibel sein.



- Um die Basisstation in den Anmeldemodus zu schalten beachten Sie die Gebrauchsanweisung der Basisstation.
- Führen Sie die Schritte 3 bis 10 aus Abschnitt 6.1 aus.

## 6.4 BASISSTATION AUSWÄHLEN

Die Handgeräte können bei bis zu 4 Basisstationen gleichzeitig registriert sein.

Um eine Basisstation auszuwählen:

- Öffnen Sie das Menü durch Betätigen der Taste  $\leftrightarrow$ /OK
- Selektieren Sie mit den Nach-oben- $\blacktriangle$  oder Nach-unten- $\blacktriangledown$  Pfeiltasten ANMELDEN (REGISTER)
- Drücken Sie auf OK Taste
- Selektieren Sie mit den Nach-oben- $\blacktriangle$  oder Nach-unten- $\blacktriangledown$  Pfeiltasten BASIS WAHL (SELECT BASE)
- Drücken Sie auf OK Taste
- Selektieren Sie mit den Nach-oben- $\blacktriangle$  oder Nach-unten- $\blacktriangledown$  Pfeiltasten eine Basisstation oder selektieren Sie AUTO (AUTO)
- Drücken Sie auf OK Taste

Wenn Sie eine Basisstation auswählen, wird Ihnen die aktuelle durch eine blinkende Basisstationsnummer angezeigt. Wenn Sie 'Auto' selektieren, sucht das Handgerät automatisch eine andere Basisstation, wenn Sie außer Reichweite sind!

## 6.5 EINEN KOPFHÖRER TOPCOM BUTLER 300 DECT GAP ANMELDEN

Sorgen Sie dafür, dass der PIN-Code der Basiseinheit auf '0000' gestellt ist! Siehe 4.7 für eine Änderung des PIN-Codes der Basiseinheit.

Betätigen Sie die Paging-Taste  $\bullet$ ) der Basisstation und halten Sie sie 6 Sekunden lang gedrückt.

Die Basisstation erzeugt dann einen Piepton. Während dieser Minute befindet sich die Basiseinheit im Anmeldemodus. Zum Anmelden des Kopfhörersatzes müssen Sie wie folgt vorgehen:

- Schalten Sie den Kopfhörer AN, indem Sie die AN-/AUS-Taste drücken, bis Sie zwei Pieptöne hören. Gleichzeitig leuchten die rote und die grüne LED einmal auf.
- Drücken Sie die Registriertaste des Kopfhörers. Die rote LED blinkt schnell.
  - Wenn nach einigen Sekunden die grüne LED langsam blinkt, war die Registrierung erfolgreich.
  - Wenn die rote LED langsam blinkt, ist die Registrierung misslungen. Wiederholen Sie das oben beschriebene Verfahren und sorgen Sie dafür, dass der PIN-Code der Basiseinheit auf '0000' gestellt ist!

## 7. PROBLEMLÖSUNG

Anzeichen	Mögliche Ursache	Lösung
Kein Display	Batterien nicht geladen	Überprüfen Sie die Position der Batterien
		Batterien aufladen
	Handgerät ist ausgeschaltet	Handgerät einschalten
Kein Ton	Telefonkabel schlecht angeschlossen	Überprüfen Sie die Verbindung des Telefonkabels
	Die Leitung ist von einem anderen Handgerät besetzt	Warten Sie bis das andere Handgerät auflegt
Das Symbol $\bullet$ ) blinkt	Handgerät außer Reichweite	Gehen Sie mit dem Handgerät dichter zur Basisstation
	Die Basisstation hat keine Stromzufuhr	Überprüfen Sie die Stromverbindung zur Basisstation
	Das Handgerät ist bei der Basisstation nicht angemeldet	Melden Sie das Handgerät bei der Basisstation an
Basisstation oder Handgerät klingeln nicht	Die Klingellautstärke ist null oder zu gering	Stellen Sie die Klingellautstärke ein
Ton ist gut, aber es gibt keine Kommunikation	Der Wählmodus ist falsch	Stellen Sie den Wählmodus ein IWW/MFV
Ein Anruf auf PABX weiterzuleiten ist nicht möglich	Die FLASH-Zeit ist zu kurz	Stellen Sie die Einheit auf lange Flash-Zeit ein
Telefon reagiert nicht auf Tastendrucke	Bedienfehler	Entfernen Sie die Batterien und legen Sie sie erneut ein

## 8. GARANTIE

### 8.1. GARANTIEZEIT

Topcom Geräte haben eine 24-monatige Garantiezeit. Die Garantiezeit beginnt an dem Tag, an dem das neue Gerät erworben wurde. Die Garantie für Batterien ist auf 6 Monate nach Erwerb begrenzt. Verschleißartikel oder Mängel, die den Wert oder die Gebrauchstauglichkeit des Gerätes nur unerheblich beeinflussen, sind von der Garantie ausgeschlossen.

Der Garantieanspruch muss durch den Originalkaufbeleg, auf dem das Kaufdatum und das Gerätemodell ersichtlich sind, nachgewiesen werden.

### 8.2. ABWICKLUNG DES GARANTIEFALLES

Senden Sie das fehlerhafte Gerät mit dem gültigen Kaufbeleg an ein Topcom Service Zentrum.

Tritt ein Gerätefehler innerhalb der Garantiezeit auf, übernimmt Topcom oder ein autorisiertes Service Zentrum unentgeltlich die Reparatur jedes durch einen Material- oder Herstellerfehler aufgetretenen Defekts.

Topcom wird nach eigenem Ermessen die Garantieansprüche mittels Reparatur oder Austausch des fehlerhaften Gerätes oder von Teilen des fehlerhaften Gerätes erfüllen. Bei einem Austausch können die Farbe und das Modell vom eigentlich erworbenen Gerät abweichen.

Das ursprüngliche Kaufdatum bestimmt den Beginn der Garantiezeit. Die Garantiezeit verlängert sich nicht, wenn das Gerät von Topcom oder von einem seiner autorisierten Service Zentren ausgetauscht oder repariert wird.

### 8.3. GARANTIEAUSSCHLÜSSE

Schäden oder Mängel, die durch unsachgemäße Handhabung oder Betrieb verursacht wurden, sowohl als auch Defekte, die durch die Verwendung von Nicht-Originalteilen oder die Verwendung von nicht von Topcom empfohlenen Zubehör entstehen, werden nicht von der Garantie abgedeckt.

Schnurlose Telefone von Topcom wurden so konstruiert, dass sie ausschließlich mit wiederaufladbaren Batterien funktionieren. Ein durch nicht-wiederaufladbare Batterien verursachter Schaden fällt nicht unter die Garantieleistung. Die Garantie deckt keine Schäden ab, die durch äußere Einflüsse entstanden sind, wie z.B. Blitzeinschlag, Wasser, Brände oder auch jegliche Transportschäden.

Wenn die Seriennummer des Gerätes verändert, entfernt oder unleserlich gemacht wurde, kann keine Garantie in Anspruch genommen werden.

Alle Garantieansprüche erlöschen, wenn das Gerät durch den Käufer oder durch unqualifizierte und nicht offiziell anerkannte Topcom Service Zentren repariert, verändert oder umgebaut wurde.

## 9. TECHNISCHE DATEN

- Standard: DECT (Digital Enhanced Cordless Telecommunications)  
GAP (Generic Access Profile)
- Frequenzbereich: 1880 Mhz bis 1900 Mhz
- Anzahl Kanäle: 120 Duplexkanäle
- Modulation: GFSK
- Codiergeschwindigkeit: 32 kbit/s
- Emissionsleistung: 10 mW (durchschnittliche Leistung pro Kanal)
- Reichweite: max 300 m im freien Gelände / 10-50 m im Gebäude
- Basisstation Stromzufuhr: 230 V / 50 Hz für die Basisstation
- Handgerät Batterien: 2 wiederaufladbare Batterien AAA, NiMh 550mAh
- Handgerät Bereitschaft: 100 Stunden im Stand-by
- Sprechzeit: 10 Stunden
- Ladezeit: 6-8 Stunden
- Normale Gebrauchsbedingungen: +5 °C bis +45 °C
- Wählmodus: IWV/MFV
- Flash-Zeit: 100 oder 250 ms

<b>1.</b>	<b>DESCRIPCIÓN DEL TELÉFONO</b>	<b>77</b>
1.1	MICROTELÉFONO Y BASE BUTLER 3500 & 3501	77
1.2	CARGADOR BUTLER 3500	78
1.3	PANTALLA	79
1.4	INDICADOR LUMINOSO DEL PORTÁTIL (LED)	79
<b>2.</b>	<b>INSTALACIÓN DEL TELÉFONO</b>	<b>80</b>
2.1	CONEXIONES	80
2.2	BATERÍAS RECARGABLES	81
2.3	AJUSTES DEL RELOJ DE LA ALARMA (SOLO VERSION DUPLO CON RELOJ EN EL MULTI CARGADOR!!)	81
<b>3.</b>	<b>USO DEL TELÉFONO</b>	<b>82</b>
3.1	SELECCIONAR EL IDIOMA DEL MENÚ	82
3.2	ENCENDER Y APAGAR LA UNIDAD PORTÁTIL	82
3.3	CONTESTAR LLAMADAS	82
3.4	HACER LLAMADAS EXTERNAS	82
3.5	HACER LLAMADAS INTERNAS	82
3.6	FUNCIÓN MANOS LIBRES (ONLY B3501 MODEL)	82
3.7	TRANSFERIR LLAMADAS INTERNAS	82
3.8	VISUALIZAR LA DURACIÓN DE LA LLAMADA	83
3.9	FUNCIÓN SECRETO	83
3.10	TECLA PAUSA	83
3.11	IDENTIFICACIÓN DEL NÚMERO LLAMANTE	83
3.12	MEMORIA DE RELAMADA	84
3.13	MARCAR DESDE LA AGENDA	84
3.14	USO DEL TECLADO ALFANUMÉRICO	84
3.15	USO DEL MENÚ	84
<b>4.</b>	<b>PERSONALIZACIÓN</b>	<b>85</b>
4.1	AJUSTE DE VOLUMEN DE LLAMADA	85
4.2	SELECCIONAR LA MELODÍA DEL TIMBRE	85
4.3	DURANTE LA LLAMADA	86
4.4	ACTIVAR Y DESACTIVAR LOS TONOS DE AVISO	86
4.5	IDENTIFICAR LAS UNIDADES PORTÁTILES	86
4.6	CAMBIAR EL CÓDIGO PIN	86
4.7	SELECCIONAR EL TIPO DE MARCACIÓN	86
4.8	DURACIÓN DEL INTERVALO DE LA APERTURA TEMPORIZADA	87
4.9	DESCOLGADO AUTOMÁTICO	87
4.10	REINICIO	87
4.11	BLOQUEO DE TECLADO	88
<b>5.</b>	<b>FUNCIONES AVANZADAS</b>	<b>88</b>
5.1	AGENDA	88
5.2	LOCALIZAR LA UNIDAD PORTÁTIL DESDE LA BASE	89
<b>6.</b>	<b>USO DE MÚLTIPLES UNIDADES PORTÁTILES</b>	<b>89</b>
6.1	AÑADIR OTRA UNIDAD PORTÁTIL	89
6.2	QUITAR UNA UNIDAD PORTÁTIL	89
6.3	ASIGNAR UNA UNIDAD PORTÁTIL A OTRA BASE	90
6.4	SELECCIONAR LA BASE	90
6.5	SUSCRIBIR UN MICROTELÉFONO TOPCOM BUTLER 300 DECT GAP	90
<b>7.</b>	<b>SOLUCIÓN DE PROBLEMAS</b>	<b>91</b>
<b>8.</b>	<b>GARANTÍA</b>	<b>91</b>
8.1.	PERIODO DE GARANTÍA	91
8.2.	TRATAMIENTO DE LA GARANTÍA	91
8.3.	EXCLUSIONES DE LA GARANTÍA	91
<b>9.</b>	<b>ESPECIFICACIONES TÉCNICAS</b>	<b>92</b>

## INSTRUCCIONES DE SEGURIDAD

- Use sólo el conector del cargador suministrado. No utilice otros cargadores para evitar dañar los elementos de la batería.
- Use sólo baterías recargables del mismo tipo, y nunca baterías ordinarias (salinas) o no recargables. Instale las baterías recargables respetando la polaridad (indicada en el compartimiento de baterías del microteléfono).
- No toque el cargador ni los contactos con objetos puntiagudos o metálicos.
- Los teléfonos inalámbricos pueden interferir con el funcionamiento de algunos aparatos médicos.
- El microteléfono puede generar un zumbido desagradable en los audífonos para sordos.
- No coloque la unidad base en lugares húmedos ni a menos de 1'5 m de una fuente de agua. Proteja el microteléfono del agua.
- No use el teléfono en ambientes donde existan riesgo de explosiones.
- Deshágase de las baterías y conserve el teléfono de forma respetuosa con el ambiente.
- Puesto que los teléfonos inalámbricos no funcionan cuando falla el suministro eléctrico, es recomendable disponer de un teléfono fijo convencional o móvil para poder realizar llamadas de emergencia en estos casos.
- Este teléfono usa baterías recargables. Una vez alcanzado su ciclo máximo de vida, deberán eliminarse de acuerdo con las normativas medioambientales vigentes.



## CONSERVACIÓN

Para limpiar el teléfono use un paño ligeramente húmedo o un trapo antiestático. Nunca use detergentes o disolventes abrasivos.

El sello CE corrobora la conformidad del equipo con los requerimientos básicos de la directiva R&TTE.

# 1. DESCRIPCIÓN DEL TELÉFONO

## 1.1 MICROTELÉFONO Y BASE BUTLER 3500 & 3501

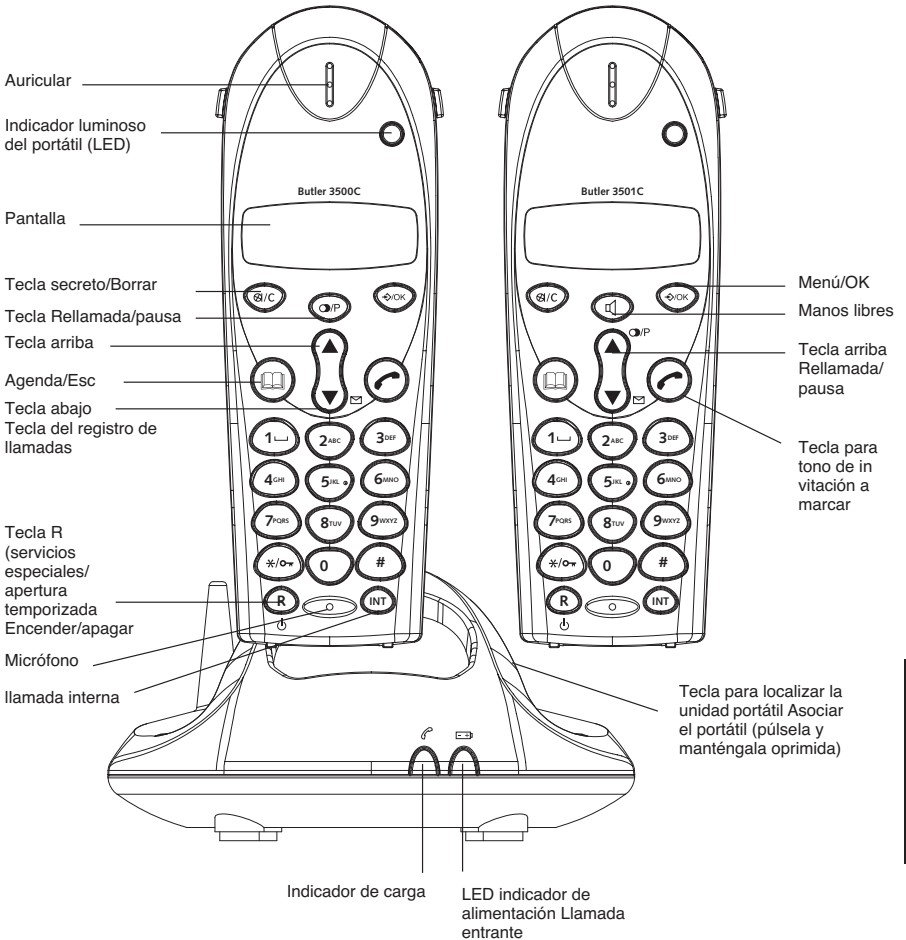

## 1.2 CARGADOR BUTLER 3500

### 1.2.1 Sin despertador

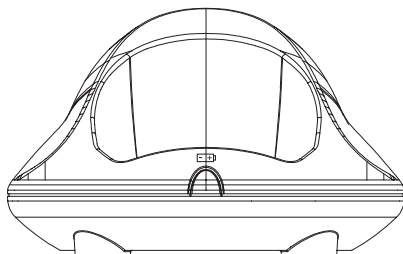

### 1.2.2 Con despertador

LED de Alarma Encendida

LED de cargador

LED de Poner Alarma

Reloj HH:MM

○ AM  
○ PM

LED de indicación AM/PM

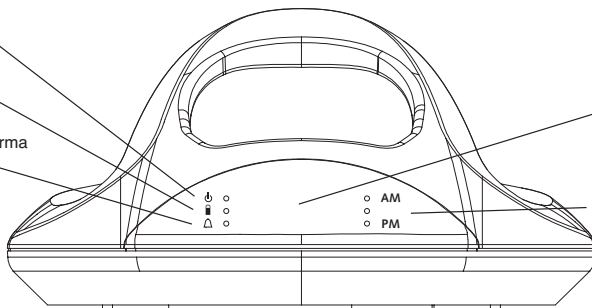

Tecla de apagar alarma

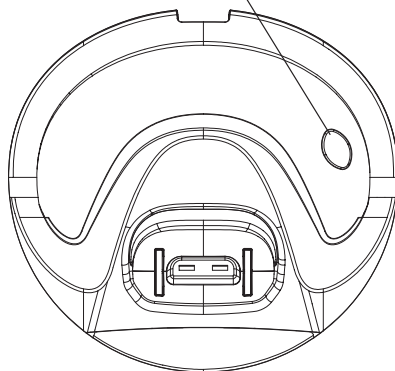
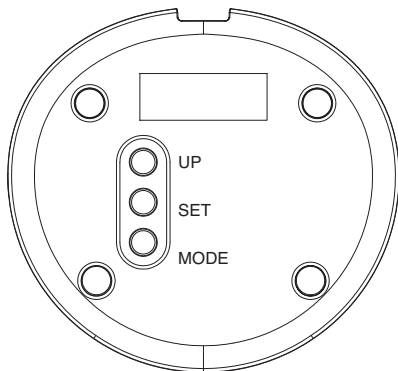

## 1.3 PANTALLA

Fila de iconos

Fila de visualización de caracteres  
(12 máximo)

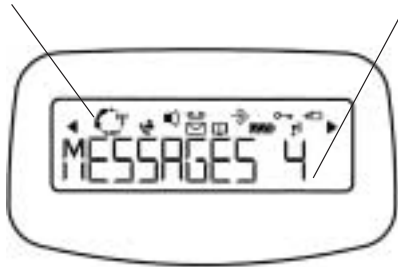

Each operation has an associated icon

Icono:	Significado:
	Tomar línea para llamar
EXT	EXT Está realizando una llamada externa
INT	INT Está realizando una llamada interna
	Números nuevos en la lista de llamadas
	Indica llamada contestada
	Indica llamada no contestada
	Función manos libres activada (solo Butler 3501)
	Está abriendo la agenda.
	Está en el menú.
	Indicador del nivel de carga de la batería recargale 1 segmento: carga baja, 2 segmentos: media carga 3 segmentos: carga completa
	La antena indica la calidad de la recepción. Parpadea si el portátil no está asociado a la base
	Teclado del microteléfono bloqueado
	Indica que el número visualizado es más largo que el que aparece en la pantalla
	Sentido del desplazamiento en el menú

### 1.3.1 Pantalla en reposo

En el modo reposo, la pantalla muestra el nombre y el número del portátil:

C350x HS1

## 1.4 INDICADOR LUMINOSO DEL PORTÁTIL (LED)

Este indicador luminoso tiene las siguientes funciones:

- ENCENDIDO cuando la línea externa está ocupada
- APAGADO cuando todos los portátiles están en reposo
- Luce intermitente en todas las unidades portátiles cuando hay una llamada entrante

## 2. INSTALACIÓN DEL TELÉFONO

### 2.1 CONEXIONES

Aspecto posterior  
de la base Butler 350x

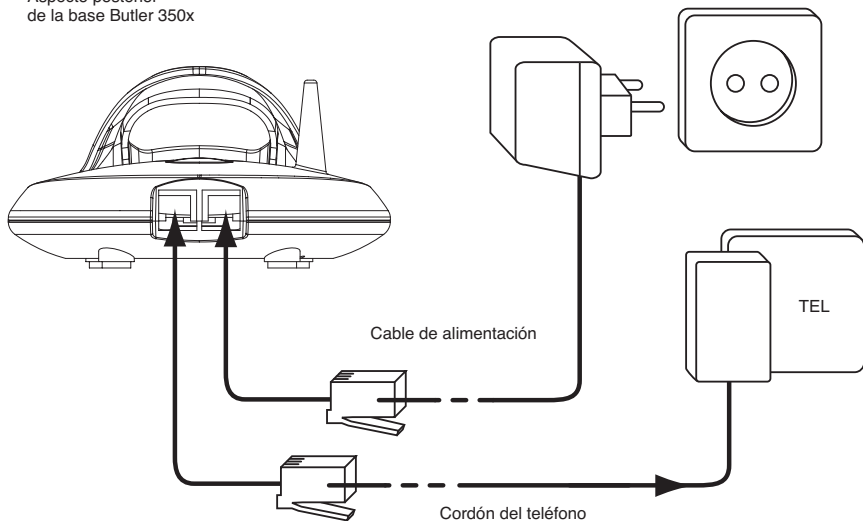

Aspecto posterior  
del cargador Butler 350x

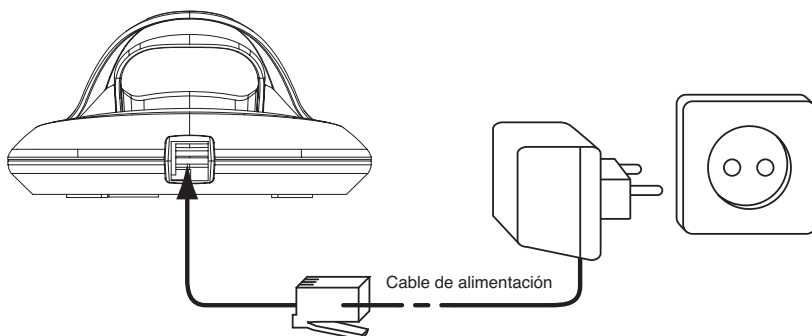



## 2.2 BATERÍAS RECARGABLES

**Antes de usar el Butler 3500/3501 por primera vez es necesario dejar cargar las baterías durante 6-8 horas. Si no se respeta este tiempo de carga, el teléfono no funcionará de forma óptima.**

Para cambiar o instalar la batería recargable:

1. Deslice la tapa hacia abajo y después levántela.
2. Inserte las baterías **respetando la polaridad**.
3. Vuelva a colocar la tapa.

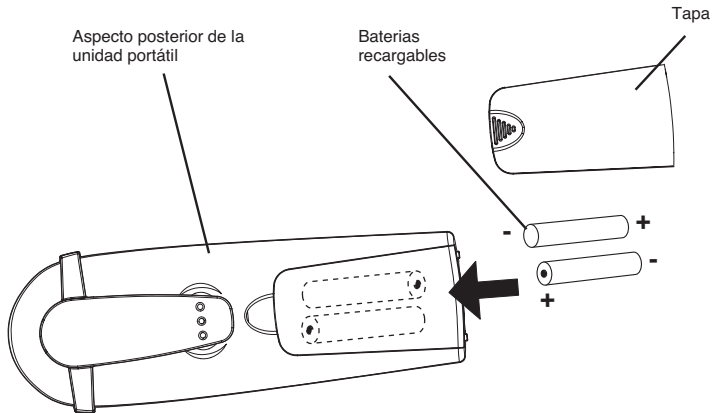

**Nota:** El ciclo de trabajo de las baterías es de aproximadamente 100h y el tiempo máximo de conversación es de 10 horas. Debido al desgaste por el uso, las baterías irán descargándose cada vez más pronto. Cuando el ciclo de carga/ descarga resulte demasiado corto, deberán cambiarse las baterías. Se pueden adquirir en cualquier tienda especializada (2 baterías recargables de NiMH, tamaño IEC-R3 (AAA)).

## 2.3 AJUSTES DEL RELOJ DE LA ALARMA **SOLO VERSION DUPLO CON RELOJ EN EL MULTICARGADOR!!**



Dependiendo del modelo adquirido, el multia cargador del segundo portátil puede incluir un reloj con despertador. Hay 3 teclas en la parte de atrás del cargador para ajustar la hora y la alarma:

### 2.3.1 Para ajustar la hora

1. Presionar la tecla MODE una vez. Parpadearán las horas.
2. Presionar la tecla de UP varias veces hasta que aparezca la hora correcta (1-12)
3. Presionar la tecla de SET para confirmar las horas y ajustar los minutos
4. Presionar la tecla de UP varias veces hasta que aparezcan los minutos correctos
5. Presionar la tecla de SET para confirmar los minutos
6. Presionar la tecla de UP para elegir AM (horas entre medianoche y mediodía) o PM (horas entre mediodía y medianoche)
7. Presionar la tecla de SET para confirmar
8. Presionar la tecla MODO dos veces para mostrar el reloj

### 2.3.2 Para ajustar la alarma

1. Presionar la tecla MODE dos veces. Parpadearán las horas y se encenderá el LED de Poner la Alarma  $\Delta$ .
2. Presionar la tecla de UP varias veces hasta que se fije la hora correcta (1-12)
3. Presionar la tecla de SET para confirmar las horas y para ajustar los minutos
4. Presionar la tecla de UP varias veces hasta que aparezcan los minutos correctos







5. Presionar SET otra vez para confirmar los minutos
6. Presionar la tecla de UP para elegir AM (horas entre medianoche y mediodía) o PM (horas entre mediodía y medianoche)
7. Presionar la tecla de SET para confirmar
8. Presionar la tecla de UP para Encender/Apagar la alarma:
  - ENCENDER: Parpadeará el LED de ALARMA Encendida 
  - APAGAR: No se enciende el LED de Alarma Encendida 
9. Presionar la tecla MODE para confirmar y volver al modo de espera

### **2.3.3 Apagar el timbre de la alarma**



Durante la alarma, el timbre sonará durante 60s a menos que presione la tecla de Apagar Alarma .

## **3. USO DEL TELÉFONO**

### **3.1 SELECCIONAR EL IDIOMA DEL MENÚ**

1. Pulse la tecla /OK para acceder al menú.
2. Seleccione 'PORTATIL' (HANDSET) con las teclas  y .
3. Pulse OK.
4. Seleccione 'IDIOMA' (LANGUAGE) con las teclas  y .
5. Pulse OK.
6. Seleccione un idioma con las teclas  y .
7. Pulse OK para validar.

### **3.2 ENCENDER Y APAGAR LA UNIDAD PORTÁTIL**

- Para encenderla: Presionar la  tecla del microteléfono. El portátil empezará a buscar la base.
- Para apagarla: Pulse  durante 2 seg. La pantalla se apagará.

### **3.3 CONTESTAR LLAMADAS**

Cuando suene el timbre del portátil, pulse  para contestar.

Quedaré conectado con el abonado llamante. Si el portátil está alojado en la base cuando suene el timbre, simplemente descoléguelo para contestar la llamada (siempre que la opción contestar automáticamente se encuentre activada: Refiérase a 4.9. Contestar automáticamente).

Si pulsa  cuando suene el timbre, se contesta la llamada y se activa automáticamente la función manos libres.

### **3.4 HACER LLAMADAS EXTERNAS**

#### ***Normal***

1. Pulse .
2. Marque el número del teléfono.

#### ***Marcación en bloque***

1. Marque el número deseado
2. Pulse .

Para corregir un número, pulse la tecla /C.

### **3.5 HACER LLAMADAS INTERNAS**

1. Pulse INT
2. Marque el número del portátil interno (1 al 2).

### **3.6 FUNCIÓN MANOS LIBRES (SOLO MODELO B3501)**

Esta función le permite hablar con su corresponsal sin tener que descolgar el portátil. Para activar o desactivar esta función, pulse la tecla  durante la llamada. Para ajustar el volumen, refiérase al apartado "Personalización" - ajustar el volumen del altavoz.

### **3.7 TRANSFERIR LLAMADAS INTERNAS**



Para transferir una llamada externa de uno a otro portátil:

1. Durante la conversación, pulse INT.
  2. Marque el número del portátil al que desee llamar. La llamada queda retenida.
  3. Cuando cojan el otro portátil, pulse  para colgar y transferir la llamada.
- Si el corresponsal interno no contesta, vuelva a pulsar INT para recuperar la llamada externa.

### 3.8 VISUALIZAR LA DURACIÓN DE LA LLAMADA

La duración de la llamada aparece en minutos y segundos una vez transcurridos 15 segundos. Al finalizar la llamada, el tiempo total utilizado se visualizará durante 5 segundos.

### 3.9 FUNCIÓN SECRETO

Esta función permite silenciar el micrófono durante una conversación de manera que su interlocutor no pueda escucharle. Para hacerlo, pulse la tecla . El micrófono quedará desactivado y ahora podrá hablar sin que su corresponsal se entere de su conversación. En la pantalla aparecerá el icono. Para volverlo a activar, pulse otra vez la tecla .

### 3.10 TECLA PAUSA

Permite añadir una pausa entre dos dígitos. Cuando se está marcando un número telefónico, pulsar la tecla rellamada/pausa  durante 2 segundos.







### 3.11 IDENTIFICACIÓN DEL NÚMERO LLAMANTE

Esta función sólo está disponible si la ha contratado con su proveedor de servicios telefónicos. Cuando reiba una llamada externa, el número del abonado llamante aparecerá en la pantalla. Si la compañía telefónica lo envía, o si el número de teléfono del interlocutor está en la agenda, el nombre del llamante aparecerá en la pantalla en vez del número. La duración de la llamada sustituirá a la identidad del llamante transcurridos 15 segundos después de la conexión. Si desea volver a visualizar el nombre del llamante durante este intervalo, pulse repetidamente la tecla OK para que aparezca el nombre y el número.

#### 3.11.1 Lista de llamadas

El teléfono guarda una lista en su memoria de las últimas 30 llamadas recibidas. Esta función sólo está disponible si usted dispone de identificación del número llamante. Los abonados que han llamado se identifican mediante su número de teléfono o nombre igual que el la identificación del número llamante.



La presencia de llamadas nuevas o sin contestar se notifica mediante el icono  intermitente en la pantalla. Para consultar la lista de llamadas:

1. Pulse . Si no existen llamadas en la lista, aparecerá 'VACIO' (EMPTY) en la pantalla.
2. Desplácese por la lista de llamadas usando las teclas  o . Los nombres de los llamantes aparecerán en la pantalla si la compañía telefónica los envía o si están almacenados en la agenda. Cuando  aparece, se está respondiendo a esta llamada. Cuando  aparece, no se responde a la llamada. Cuando llegue al final de la lista, escuchará un bip.
3. Si pulsa OK, se visualizará el número del teléfono; si éste tiene más de 12 dígitos, vuelva a pulsar OK para verlo completo.
4. Pulse de nuevo OK para ver la hora y la fecha en que se recibió la llamada.\*\*
5. Presionando OK otra vez le dará la opción de añadir esta entrada en el directorio si todavía no está almacenado:
  - Presionar OK cuando aparezca 'AÑADIR' (ADD) en la pantalla. Introducir o modificar el nombre y presionar OK. Introducir o modificar el número de teléfono y presionar OK. Seleccionar la melodía (1-3) que se oirá cuando llame el número por medio de las teclas de subir/bajar y presionar OK. La entrada se almacenará en el directorio.
6. Para volver a llamar al abonado en cuestión, simplemente pulse . Si un abonado está en la agenda, se identificará por su nombre en la lista de llamadas.

**\*\* SÓLO SI LA COMPAÑÍA TELEFÓNICA ENVÍA LA INFORMACIÓN DE FECHA Y HORA JUNTO CON EL NÚMERO TELEFÓNICO. Si el operador de telefonía suministra la información de identificación del número llamante en DTMF, no se visualizará la fecha y la hora en la pantalla.**

#### 3.11.2 Borrar todas las entradas de la lista de llamadas

Puede borrar cada entrada por separado o todas las entradas de una vez:





- Cuando se desplace por las llamadas, presionar:
  - la tecla mudo /C brevemente para borrar solo esta entrada. BORRAR (DELETE) aparece en la pantalla.
  - la tecla mudo /C largo (2 seg.) para borrar todas las entradas: BORRAR TODO (DELETE ALL) aparece en la pantalla.

- Presionar OK para borrar la entrada(s) actual/todas, o  para cancelar la operación de borrar.

### 3.12 MEMORIA DE RELLAMADA

El teléfono guarda en la memoria una lista de las últimas 5 llamadas (de 32 dígitos) realizadass. Los abonados llamados quedan identificados por su número telefónico o el nombre si están en la agenda.





Para consultar la lista de rellamadas:

1. Pulse la tecla .
2. Desplácese por la lista de llamadas con las flechas  o .
3. Pulse la tecla  para marcar el número que aparece en la pantalla.

**Nota:** Cuando aparezca el número, podrá conmutar entre el nombre y el número pulsando la tecla OK.

### 3.13 MARCAR DESDE LA AGENDA

Para llamar a un abonado cuyo nombre se encuentre guardado en la agenda:

1. Pulse  para entrar en la agenda.
2. Pulse la primera letra del nombre. La pantalla mostrará el primer nombre que empiece con esa letra o la más próxima en el abecedario.
3. Examine la lista de números guardados con las teclas  o . Los nombres se desplegarán en orden alfabético.
4. Pulse  para marcar el número del abonado que aparece en la pantalla.

Para visualizar el número antes de marcarlo, siga los pasos 1 a 3 anteriores y pulse OK.

### 3.14 USO DEL TECLADO ALFANUMÉRICO

Este teléfono también permite añadir caracteres alfanuméricos, lo cual resulta útil para introducir nombres en la agenda, identificar unidades portátiles, etc. Para seleccionar una letra, pulse la tecla correspondiente tantas veces como sea necesario hasta que aparezca el carácter deseado. Por ejemplo, para seleccionar la letra "A", pulse una vez la tecla '2', para la 'B', dos veces la tecla '2', etc. Para seleccionar la letra 'A' y luego la 'B' de forma consecutiva, seleccione la 'A', espere unos segundos hasta que el cursor pase al siguiente carácter y entonces pulse dos veces la tecla '2'.





Para seleccionar un espacio, pulse una vez la tecla '1'. Para seleccionar un guión, pulse la tecla '1' dos veces.

Los caracteres del teclado son los siguientes:

Tecla	Primera pulsación	Segunda pulsación	Tercera pulsación	Cuarta pulsación	Quinta pulsación
1	espacio	-	1		
2	A	B	C	2	
3	D	E	F	3	
4	G	H	I	4	
5	J	K	L	5	
6	M	N	O	6	
7	P	Q	R	S	7
8	T	U	V	8	
9	W	X	Y	Z	9

### 3.15 USO DEL MENÚ

El menú de uso fácil permite acceder a una amplia gama de funciones del teléfono.

1. Para acceder al menú, pulse /OK.
2. Examine las selecciones con las teclas  o . Las opciones se despliegan en forma de bucle (se regresaa a la primera después de la última).
3. Pulse OK para validar la selección.
4. Para volver al menú anterior, pulse .

## 4. PERSONALIZACIÓN

*Nota: Cada programación se confirma al terminar con un bip doble o sencillo. El doble confirma la validación de su elección. Un pitido largo significa que la modificación no ha sido aceptada.*

### 4.1 AJUSTE DE VOLUMEN DE LLAMADA

#### 4.1.1 Volumen de timbre del microteléfono para llamadas Externas/ínternas

El volumen de timbre para llamadas internas o externas se pueden fijar por separado:

1. Pulse la tecla de menú, ⇨/OK.
2. Seleccione la unidad 'PORTATIL' (HANDSET) con las teclas ▲ o ▼.
3. Pulse OK.
4. Seleccione 'VOL TIMB INT' (INT RING VOL) o bien 'VOL TIMB EXT' (EXT RING VOL) con las teclas ▲ o ▼.
5. Press OK
6. Seleccione el nivel del volumen (SILENCIO o 1 a 3).
7. Pulse OK para confirmar o ⇩ para regresar al menú anterior.

#### 4.1.2 Ajustar el volumen del timbre de la base

1. Pulse la tecla ⇨/OK para acceder al menú.
2. Seleccione 'CONFIGURAR' (SETUP) con las teclas ▲ y ▼.
3. Pulse OK.
4. Seleccione 'VOLUMEN BASE' (BASE VOLUME) con las teclas ▲ y ▼.
5. Pulse OK.
6. Seleccione el nivel del volumen (SILENCIO o 1 a 3).
7. Pulse OK para confirmar o ⇩ para regresar al menú anterior.

### 4.2 SELECCIONAR LA MELODÍA DEL TIMBRE

Se puede seleccionar una melodía diferente para la base y cada una de las unidades portátiles. Adicionalmente, los portátiles pueden producir una melodía diferente para las llamadas externas o internas.

#### 4.2.1 Melodía de la base

1. Pulse la tecla ⇨/OK para acceder al menú.
2. Seleccione 'CONFIGURAR' (SETUP) con las teclas ▲ y ▼.
3. Pulse OK.
4. Seleccione 'MELODIA BASE' (BASE MELODY) con las teclas ▲ y ▼.
5. Pulse OK.
6. Seleccione la melodía preferida (1 a 3) con las teclas ▲ y ▼.
7. Pulse OK para confirmar o ⇩ para regresar al menú anterior.

#### 4.2.2 Melodía del portátil para llamadas externas

1. Pulse la tecla ⇨/OK para acceder al menú.
2. Seleccione la unidad 'PORTATIL' (HANDSET) con las teclas ▲ y ▼.
3. Pulse OK.
4. Seleccione 'MELODIA EXT' (EXT MELODY) con las teclas ▲ y ▼.
5. Pulse OK.
6. Seleccione la melodía preferida (1 a 3) con las teclas ▲ y ▼.
7. Pulse OK para confirmar o ⇩ para regresar al menú anterior.

#### 4.2.3 Melodía del portátil para llamadas internas

1. Pulse la tecla ⇨/OK para acceder al menú.
2. Seleccione 'PORTATIL' (HANDSET) con las teclas ▲ y ▼.
3. Pulse OK.
4. Seleccione 'MELODIA INT' (INT MELODY) con las teclas ▲ y ▼.
5. Pulse OK.
6. Seleccione la melodía preferida (1 a 3) con las teclas ▲ y ▼.
7. Pulse OK para confirmar o ⇩ para regresar al menú anterior.

### 4.3 DURANTE LA LLAMADA

Pulse la tecla ▲ o ▼ para ajustar el volumen a su gusto.

### 4.4 ACTIVAR Y DESACTIVAR LOS TONOS DE AVISO

Las unidades portátiles pueden emitir un bip cuando se pulsa una tecla, cuando la batería se está agotando y cuando está fuera del alcance de la base.

#### 4.4.1 Bip del teclado

1. Pulse la tecla ⇨/OK para acceder al menú.
2. Seleccione 'PORTATIL' (HANDSET) con las teclas ▲ y ▼.
3. Pulse OK.
4. Seleccione 'TONO' (BEEP) con las teclas ▲ y ▼.
5. Pulse OK.
6. Seleccione 'BIP TECLA' (KEYTONE) con las teclas ▲ y ▼.
7. Pulse OK.
8. Seleccione 'ENCENDIDO' (ON) para activar u 'APAGADO' (OFF) para desactivar.
9. Pulse OK para confirmar.

#### 4.4.2 Carga de batería baja

Repita los pasos anteriores, pero seleccionando 'BATERIA BAJA' (LOW BATT) en el paso 6 en lugar de 'BIP TECLA' (KEYTONE).

#### 4.4.3 Portátil fuera de alcance

Igual que en el caso anterior, pero seleccionando 'SIN COBERT' (OUTRANG) en el paso 6 en lugar de 'BIP TECLA' (KEYTONE).

### 4.5 IDENTIFICAR LAS UNIDADES PORTÁTILES

Esta función permite personalizar cada unidad portátil.

1. Pulse la tecla ⇨/OK para acceder al menú.
2. Seleccione 'PORTATIL' (HANDSET) con las teclas ▲ y ▼.
3. Pulse OK.
4. Seleccione 'NOMBRE' (NAME) con las teclas ▲ y ▼.
5. Pulse OK.
6. Introduzca el nombre.
7. Pulse OK para confirmar.

Si se equivoca de pulsación cuando esté introduciendo el nombre, pulse /C para borrar un carácter o mantenga oprimida la tecla /C para salir del menú sin hacer cambios.

### 4.6 CAMBIAR EL CÓDIGO PIN

1. Pulse la tecla ⇨/OK para acceder al menú.
2. Seleccione 'CONFIGURAR' (SETUP) con las teclas ▲ y ▼.
3. Pulse OK.
4. Seleccione 'COD' (PIN CODE) con las teclas ▲ y ▼.
5. Pulse OK.
6. Introduzca el código PIN antiguo.
7. Pulse OK.
8. Introduzca el nuevo código PIN de 4 números.
9. Pulse OK.
10. Vuelva a introducir el nuevo código PIN.
11. Pulse OK para validar.

### 4.7 SELECCIONAR EL TIPO DE MARCACIÓN

Existen dos tipos de marcación:

- Marcación por tonos DTMF (el más común)
- Marcación decádica (para instalaciones antiguas)

Para cambiar el tipo de marcación:

1. Pulse la tecla →/OK para acceder al menú.
2. Seleccione 'CONFIGURAR' (SETUP) con las teclas ▲ y ▼.
3. Pulse OK.
4. Seleccione 'MODO MARCAR' (DIAL MODE) con las teclas ▲ y ▼.
5. Pulse OK.
6. Seleccione el tipo de marcación con las teclas ▲ y ▼.
7. Pulse OK para validar.

#### 4.8 DURACIÓN DEL INTERVALO DE LA APERTURA TEMPORIZADA (FUNCIÓN DE LA TECLA R)

1. Pulse la tecla →/OK para acceder al menú.
2. Seleccione 'CONFIGURAR' (SETUP) con las teclas ▲ y ▼.
3. Pulse OK.
4. Seleccione 'FLASH' (RECALL) con las teclas ▲ y ▼.
5. Seleccione 'RELLAMADA 1' (RECALL 1) para un intervalo corto (100ms)\* o 'RELLAMADA 2' (RECALL 2) para un intervalo largo (250ms)OK.

*\* Este es el intervalo usual en España.*

#### 4.9 DESCOLGADO AUTOMÁTICO

Cuando se recibe una llamada y el portátil está colgado en su base, la llamada se acepta automáticamente al descolgarlo. Esta es la configuración predeterminada, que se puede desactivar.

1. Pulse la tecla → para acceder al menú.
2. Seleccione 'PORTATIL' (HANDSET) con las teclas ▲ y ▼.
3. Pulse OK.
4. Seleccione 'RESP AUTOM' (AUTO ANS) con las teclas ▲ y ▼.
5. Seleccione 'ENCENDIDO' (ON) (activado) para descolgar automáticamente u 'APAGADO' (OFF) (desactivado)
6. Pulse OK.

#### 4.10 REINICIO

Se puede restablecer la configuración original del teléfono para dejarlo igual que cuando se recibió.

Para restablecer los valores de fábrica:

1. Pulse la tecla →/OK para acceder al menú.
2. Seleccione 'CONFIGURAR' (SETUP) con las teclas ▲ y ▼.
3. Pulse OK.
4. Seleccione 'BORRAR' (DEFAULT) con las teclas ▲ y ▼.
5. Pulse OK.
6. Introduzca el código PIN de 4 dígitos (código predeterminado = 0000). Pulse OK.
7. Presionar OK otra vez para validar

#### LOS PARAMETROS POR DEFECTO SON:





Pípidos de batería baja	ENCENDIDO
Pípidos de aviso de fuera de cobertura	ENCENDIDO
Pulsar tecla	ENCENDIDO
Contestador automático	ENCENDIDO
Melodía interna	1
Volumen interno	2
Melodía externa	3
Volumen externo	2
Volumen en la oreja	3
Directorio	Vacío
Lista de Registro de llamadas	Vacía
Lista de volver a marcar	Vacía
Código Pin	0000
Modo Marcar	DTMF
Bloqueo de teclado	APAGADO

**Advertencia:** Al restablecer los valores de fábrica se borran todas las entradas de la agenda y del registro de llamadas. El código PIN también vuelve a su valor original, 0000.

## 4.11 BLOQUEO DE TECLADO

El teclado se puede bloquear para que no se pueda cambiar ningún ajuste o no se pueda marcar ningún número de teléfono. El icono  aparecerá en la pantalla cuando el teclado esté bloqueado.

### 4.11.1 Bloquear el teclado con el Menú

- 1 Entrar en el menú presionando /OK
- 2 Seleccionar 'PORTATIL' (HANDSET) usando las teclas de subir  y bajar 
- 3 Presionar OK
- 4 Seleccionar 'TECL BLOQ' (KEY LOCK) usando las teclas de subir  y bajar 
- 5 Presionar OK para bloquear el teclado

### 4.11.2 Bloquear el teclado con la tecla-\* (bloqueo rápido)

Presionar y mantener la tecla '\*' durante 3 segundos. Se bloqueará el teclado.

### 4.11.3 Desbloquear el teclado

- 1 Presionar cualquier tecla
- 2 'TECLEAR \*' (PRESS \*) aparecerá en la pantalla
- 3 Presionar la tecla '\*' 3 segundos para desbloquear el teclado







## 5. FUNCIONES AVANZADAS

### 5.1 AGENDA

Se pueden almacenar hasta (30 = B3500 / 50 = B3501) números del teléfono con su nombre en la agenda. Los nombres pueden tener una longitud de 12 caracteres y los números de 20 dígitos.









Para llamar a un abonado cuyo nombre esté guardado en la agenda, refiérase a la sección 3.13. Para introducir caracteres alfanuméricos, refiérase a la sección 3.14.



#### 5.1.1 Añadir entradas a la agenda

1. Pulse la tecla /OK para acceder al menú.
2. Seleccione 'AGENDA' (PHONE BOOK) con las teclas  y .
3. Pulse OK.
4. Seleccione 'AÑADIR' (ADD ENTRY) con las teclas  y .
5. Pulse OK.
6. Introduzca el nombre.
7. Pulse OK para validar.
8. Introduzca el número del teléfono.
9. Pulse OK para validar.
10. Seleccionar la melodía deseada (1-3) por medio de la tecla de subir/bajar /.
11. Pulse OK para validar

#### 5.1.2 Modificar nombres o números

Para modificar un número de la agenda:

1. Pulse la tecla /OK para acceder al menú.
2. Seleccione 'AGENDA' (PHONE BOOK) con las teclas  y .
3. Pulse OK.
4. Seleccione 'MODIFICAR' (MODIFY ENTRY) con las teclas  y .
5. Pulse OK.
6. Examine la lista de nombres con las teclas  y . La lista se despliega en orden alfabético.
7. Cuando aparezca el nombre que desee modificar, pulse OK.
8. Para volver atrás e introducir el nuevo nombre, pulse .
9. Pulse OK para validar.
10. Introduzca el nuevo número telefónico.
11. Pulse OK para validar.

**Advertencia:** Si accede primero a la agenda con la tecla  y modifica un número de teléfono con la tecla , dicha modificación sólo afectará a la llamada en curso y no se guardará en la agenda



### 5.1.3 Borrar una entrada

Para eliminar una entrada de la agenda:

1. Pulse la tecla →/OK para acceder al menú.
2. Seleccione 'AGENDA' (PHONE BOOK) con las teclas ▲ y ▼.
3. Pulse OK.
4. Seleccione 'BORRAR' (DELETE ENTRY) con las teclas ▲ y ▼.
5. Pulse OK.
6. Examine la lista de nombres con las teclas ▲ y ▼. La lista se despliega en orden alfabético.
7. Cuando aparezca el nombre que desee borrar, pulse OK.
8. Cuando aparezca el número de teléfono, pulse OK.
9. La pantalla mostrará CONFIRM?. Pulse OK para confirmar o [ ] para detener.

## 5.2 LOCALIZAR LA UNIDAD PORTÁTIL DESDE LA BASE

Cuando se pulsa el botón → localizar en la base, suenan todas las unidades portátiles. Este sonido le ayudará a localizar un portátil extraviado. El sonido se detiene pulsando cualquiera de las teclas del portátil.

## 6. USO DE MÚLTIPLES UNIDADES PORTÁTILES

### 6.1 AÑADIR OTRA UNIDAD PORTÁTIL

Se pueden asociar nuevas unidades portátiles a la base siempre que soporten el protocolo DECT GAP. La base de este teléfono acepta un máximo de 2 portátiles. Si ya cuenta con 2 portátiles y desea añadir más, antes deberá desasociar alguno de los ya configurados para añadir el nuevo. Para asociar cualquier portátil es necesario activar una función especial de registro en la base:

1. Pulse y mantenga oprimido el botón localizar → en la base durante 6 segundos.
2. La base emitirá un sonido de bip y quedará preparada para registrar la nueva unidad portátil. Dispone de 90 segundos para registrarla después de haber pulsado el botón. Una vez seleccionada en la base la función asociar, inicie el procedimiento desde el nuevo portátil.

#### si la unidad portátil adicional es un Butler 350xC

3. Pulse la tecla →/OK para acceder al menú.
4. Seleccione 'INSTALAR' (REGISTER) con las teclas ▲ y ▼.
5. Pulse OK.
6. Seleccionar 'INSTAL BASE' (REG BASE) usando las teclas de subir ▲ y bajar ▼
7. Introduzca el número de la base (del 1 al 4). Los números que aparecen intermitentes ya han sido asignados.
8. Introduzca el código PIN de la BASE (el código predeterminado es el 0000).
9. Pulse OK. El portátil empezará a buscar la base DECT.
10. Una vez el portátil haya localizado la base, mostrará el número de identificación de la base. Pulse OK para validar el registro con la base o anúlelo pulsando [ ].
11. Si el portátil no puede localizar la base, regresará al estado de reposo transcurridos unos segundos. Vuelva a intentarlo cambiando el número de la base y compruebe que no se encuentre en un entorno donde existan interferencias. Acérquese a la base.

#### si la unidad portátil es de otro modelo

Después de iniciar el procedimiento de registro con la base, refiérase al manual del portátil para averiguar cómo se asocia. La unidad portátil deberá ser compatible con el protocolo GAP.

El icono → y el texto NO ASOC aparece intermitente en la pantalla si el portátil no está asociado a la base. Cuando un portátil está asociado a una base, ésta le asigna un número, que es el que aparece en la pantalla del portátil después del nombre y el que hay que marcar para las llamadas internas.

### 6.2 QUITAR UNA UNIDAD PORTÁTIL

Se puede desasociar una unidad portátil de una base para poder asociar otro portátil mediante el siguiente procedimiento:

1. Pulse la tecla →/OK para acceder al menú.
2. Seleccione 'CONFIGURAR' (SETUP) con las teclas ▲ y ▼.
3. Pulse OK.
4. Seleccione 'DESINST PORT' (DEL HANDSET) con las teclas ▲ y ▼.

5. Pulse OK.
6. Introduzca el código PIN de 4 dígitos de la base.
7. Pulse OK.
8. Seleccione el portátil que quiera desasociar.
9. Pulse OK para validar.

### 6.3 ASIGNAR UNA UNIDAD PORTÁTIL A OTRA BASE

Si desea usar una unidad portátil Butler 350x con la base de otro modelo, ésta deberá ser compatible con el protocolo GAP.

1. Para activar la función asociar de la base, refiérase al manual de uso de la base.
2. Ejecute los pasos 3 a 10 descritos en el párrafo 6.1.

### 6.4 SELECCIONAR LA BASE

Las unidades portátiles se pueden asociar simultáneamente con hasta 4 bases diferentes.

Para seleccionar una base:

1. Pulse la tecla ↵/OK para acceder al menú.
2. Seleccione 'CONFIGURAR' (SETUP) con las teclas ▲ y ▼.
3. Pulse OK.
4. Seleccione 'SELECC BASE' (SELECT BASE) con las teclas ▲ y ▼.
5. Pulse OK.
6. Seccione la base o AUTO con las teclas ▲ y ▼.
7. Pulse OK.

Cuando se seleccione la base, se indicará la base seleccionada actualmente parpadeando el número de la base. Si se elige 'AUTOMATICO', el portátil buscará automáticamente otra base cuando esté fuera de alcance!

### 6.5 SUSCRIBIR UN MICROTÉLFONO TOPCOM BUTLER 300 DECT GAP

Asegurarse de que el código pin de la base está fijado en '0000'! Ver 4.6 para cambiar el código pin de la base.

Pulse y mantenga oprimido el botón localizar Ⓜ en la base durante 6 segundos.

La base emitirá un sonido de bip y quedará preparada para registrar la nueva unidad portátil. Durante este minuto, la unidad base está en el modo suscribir y debe hacer lo siguiente para suscribir el auricular:

- Encender el auricular pulsando el botón Encender/Apagar hasta que se oiga un pitido. Al mismo tiempo el LED rojo y verde se encenderá.
- Pulsar la tecla de registro del auricular. El LED rojo parpadeará rápidamente.
  - Si después de unos segundos el LED verde parpadea despacio, se ha realizado el registro.
  - Si el LED rojo parpadea despacio, hay un fallo en el registro. Repetir el procedimiento anterior y asegurarse de que el código pin de la base está fijado en '0000'!

## 7. SOLUCIÓN DE PROBLEMAS

Sintoma	Causa probable	Solución
Pantalla en blanco	Baterías descargadas	Comprobar posición Recargar baterías
	Portátil apagado	Encienda el portátil
Sin tono de línea	Cordón del teléfono mal conectado	Comprobar la conexión del cordón del teléfono
	Otro portátil está utilizando la línea	Esperar a que cuelgue el otro portátil
El icono  parpadea	Portátil fuera de alcance	Acerque el portátil a la base
	está desconectada de la red	Compruebe que la alimentación de la base esté conectada a la red
	Portátil no asociado a la base	Asocie el portátil a la base
El timbre de la base o el portátil no suena	Volumen del timbre en cero o demasiado bajo	Ajuste el volumen del timbre
El tono de línea es correcto pero no hay comunicación	Tipo de marcación incorrecto	Cambie el tipo de marcación (decádica / tonos)
No se puede transferir la llamada a través de la centralita	Intervalo de apertura temporizada demasiado corto	Seleccione el intervalo más largo
El teléfono no responde a las pulsaciones	Error de manejo	Quite las baterías y vuévalas a instalar.

## 8. GARANTIA TOPCOM

### 8.1 PERIODO DE GARANTÍA

Las unidades Topcom tienen un periodo de garantía de 24 meses. El periodo de garantía empieza el día que se compra la unidad nueva. La garantía en las baterías está limitada a 6 meses desde la compra. Los Consumibles o defectos que tienen un efecto insignificante para el funcionamiento o valor del equipo no están cubiertos.

La garantía se tiene que probar presentando el recibo original de compra, en el que se indique la fecha de compra y el modelo del aparato.

### 8.2 TRATAMIENTO DE LA GARANTÍA

La unidad defectuosa hay que devolverla al centro de reparación de Topcom incluyendo una nota de compra válida. Si el aparato desarrolla un fallo durante el periodo de garantía, Topcom o su centro de reparación designado oficialmente repararan cualquier defecto causado por fallos materiales o de fabricación gratis.

Topcom satisfará a su discreción sus obligaciones de garantía reparando o cambiando las unidades o piezas de las unidades defectuosas. En caso de cambio, el color y modelo pueden ser diferentes de la unidad original comprada. La fecha de compra inicial determinará el comienzo del periodo de garantía. No se ampliará el periodo de garantía si se cambia o repara la unidad por Topcom o sus centros de reparación designados.

### 8.3 EXCLUSIONES DE LA GARANTÍA

Los daños o defectos causados por tratamiento o utilización incorrectos y los daños resultantes del uso de piezas o accesorios no originales no recomendados por Topcom no están cubiertos por la garantía.

Los teléfonos inalámbricos de Topcom están diseñados para funcionar solo con baterías recargables. El daño causado por el uso de baterías no recargables no está cubierto por la garantía.

La garantía no cubre los daños causados por factores externos, como rayos, agua y fuego, ni los daños causados durante el transporte.

No se podrá reclamar la garantía si se ha cambiado, quitado o si ha quedado ilegible el número de serie de las unidades.

Cualquier reclamación de la garantía se invalidará si la unidad ha sido reparado, alterado o modificado por el comprador o por centros de reparación no cualificados o no designados oficialmente por Topcom.

## 9. ESPECIFICACIONES TÉCNICAS

- Normativa: DECT (Telecomunicaciones Inalámbricas Digitales Mejoradas)  
GAP (Generic Access Profile)
- Gama de frecuencias 1880 Mhz a 1900 MHz
- N° de canales 120 canales dúplex
- Modulación GFSK
- Codificación de voz 32 Kbits/s
- Potencia de transmisión 10 mW (potencia media por canal)
- Alcance 300 m máximo en espacio abierto  
10-50 m en interiores
- Suministro de alimentación de la base 230 V / 50 Hz para la base
- Baterías del portátil 2 baterías recargables tipo R3 (AAA), Nimh 550mAh
- Autonomía del portátil 100 horas en reposo
- Tiempo en conversación 10 horas
- Tiempo de carga 6-8 horas
- Condiciones normales de uso +5 °C a +45 °C
- Tipo de marcación Decádica / Tonos
- Tecla R 100 o 250ms







# **TOPCOM<sup>®</sup>**

visit our website

**[www.topcom.net](http://www.topcom.net)**