

# **TOPCOM<sup>®</sup>**

## **BUTLER 3450/TWIN/ TRIPLE/QUATTRO**



**USER GUIDE  
HANDLEIDING  
MANUEL D'UTILISATEUR  
GEBRAUCHSANWEISUNG  
1.1**



### **Important**

To use 'Caller ID' (display caller), this service has to be activated on your phone line. Normally you need a separate subscription from your telephone company to activate this function. If you don't have the Caller ID function on your phone line, the incoming telephone numbers will NOT be shown on the display of your telephone.

### **Belangrijk**

Om de 'Nummerweergave' te kunnen gebruiken, moet deze dienst geactiveerd zijn op uw telefoonlijn. Om deze dienst te activeren, hebt U hiervoor meestal een apart abonnement van uw telefoonmaatschappij nodig. Indien U geen nummerweergavefunctie hebt op uw telefoonlijn, zullen de inkomende telefoonnummers NIET op de display van uw toestel verschijnen.

### **Important**

Pour utiliser la fonction 'Caller ID/Clip' (affichage de l'appelant), ce service doit être activé sur votre ligne téléphonique. Généralement, vous avez besoin d'un abonnement séparé de votre compagnie de téléphone pour activer cette fonction. Si vous n'avez pas la fonction 'Caller ID - Affichage Appelant' sur votre ligne téléphonique, les numéros de téléphone entrants n'apparaîtront PAS sur l'écran de votre téléphone.

### **Wichtig**

Zur Verwendung der 'Rufnummernanzeige' muss dieser Dienst erst für Ihre Telefonleitung freigegeben werden. Zur Aktivierung dieser Dienstleistung benötigen Sie meistens ein separates Abonnement Ihrer Telefongesellschaft. Wenn Sie für Ihre Telefonleitung keine Rufnummernanzeigefunktion haben, erscheinen die eingehenden Telefonnummern NICHT im Display Ihres Gerätes.

This product is in compliance with the essential requirements and other relevant provisions of the R&TTE directive 1999/5/EC.  
The Declaration of conformity can be found on :

<http://www.topcom.net/support/cedclarations.php>

- |           |  |
|-----------|--|
| <b>UK</b> | The features described in this manual are published with reservation to modifications.                     |
| <b>NL</b> | De in deze handleiding beschreven mogelijkheden worden gepubliceerd onder voorbehoud van wijzigingen.      |
| <b>FR</b> | Les possibilités décrites dans ce manuel sont publiées sous réserve de modifications.                      |
| <b>DE</b> | Die in dieser Bedienungsanleitung umschriebenen Möglichkeiten, werden vorbehaltlich Änderungen publiziert. |

<b>1</b>	<b>Buttons</b>	<b>6</b>
<b>2</b>	<b>Display</b>	<b>7</b>
<b>3</b>	<b>Installation</b>	<b>7</b>
3.1	Base	7
3.2	Multi charger	8
3.3	Handset	8
<b>4</b>	<b>Battery low indication</b>	<b>9</b>
<b>5</b>	<b>Operation</b>	<b>9</b>
5.1	Outgoing calls	9
5.2	Incoming calls	10
5.3	Activate/deactivate hands free function	10
5.4	Programming memory numbers	10
5.5	Calling a memory number	10
5.6	Mute function	10
5.7	Setting the volume	11
5.8	Paging	11
5.9	Flash button (R)	11
5.10	Setting the ring volume and melody	11
5.11	Key lock	12
5.12	Setting the dialling mode	12
<b>6</b>	<b>Caller-ID function (CLIP)</b>	<b>12</b>
6.1	New calls	12
6.2	Consulting the Call list	13
6.3	Calling a number from the Call list	13
6.4	Erasing a number from the Call list	13
6.5	Store a number from the call log into the memory	13
<b>7</b>	<b>Register/de-register a handset</b>	<b>13</b>
7.1	Register to a Topcom B3450 base	13
7.2	Subscribing a TOPCOM Butler 300 DECT GAP Headset	14
7.3	Removing a handset	15
<b>8</b>	<b>Call transfer and Intercom between two handsets</b>	<b>15</b>
8.1	Call transfer and conference call during an external call	15
8.2	Internal call (intercom)	15
<b>9</b>	<b>Answering Machine</b>	<b>16</b>
9.1	LED Display	16
9.2	Base Key Functions	16
9.3	Outgoing Messages	17
9.4	Turning Answering Machine On/Off	18
9.5	Setting number of Rings	18
9.6	Checking number of Rings	18
9.7	Setting day and Time	18
9.8	Checking Day/Time	19
9.9	Programming the VIP Code	19
9.10	Operation	20
9.11	Recording a Memo	20

9.12	Playback of Incoming Messages and Memos	20
9.13	Erasing Messages	21
9.14	Memory Full	21
9.15	Remote Operation	21
9.16	Turning answering machine on remotely	22
<b>10</b>	<b>Troubleshooting</b>	<b>22</b>
<b>11</b>	<b>Technical data</b>	<b>23</b>
<b>12</b>	<b>Default settings</b>	<b>23</b>
<b>13</b>	<b>Topcom warranty</b>	<b>23</b>
13.1	Warranty period	23
13.2	Warranty handling	23
13.3	Warranty exclusions	23

## Safety Instructions

- Only use the charger plug supplied. Do not use other chargers, as this may damage the battery cells.
- Only insert rechargeable batteries of the same type. Never use ordinary, non-rechargeable batteries. Insert rechargeable batteries so they connect to the right poles (indicated in the battery compartment of the handset).
- Do not touch the charger and plug contacts with sharp or metal objects.
- The operation of some medical devices may be affected.
- The handset may cause an unpleasant buzzing sound in hearing aids.
- Do not place the basic unit in a damp room or at a distance of less than 1.5 m away from a water source. Keep water away from the handset.
- Do not use the telephone in environments where there is a risk of explosions.
- Dispose of the batteries and maintain the telephone in an environment-friendly manner.
- As this telephone cannot be used in case of a power cut, you should use a mains-independent telephone for emergency calls, e.g. a mobile phone.
- This telephone uses rechargeable batteries. You have to dispose of the batteries in an environment friendly manner according to your country regulations.

## Disposal of the device (environment)

At the end of the product lifecycle, you should not throw this product into the normal household garbage but bring the product to a collection point for the recycling of electrical and electronic equipments. The symbol on the product, user guide and/or box indicate this.

Some of the product materials can be re-used if you bring them to a recycling point. By re-using some parts or raw materials from used products you make an important contribution to the protection of the environment.

Please contact your local authorities in case you need more information on the collection points in your area.

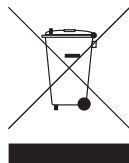













## Cleaning

Clean the telephone with a slightly damp cloth or with an anti-static cloth. Never use cleaning agents or abrasive solvents.

To be connected to the public analogue telephone network.

The CE symbol indicates that the unit complies with the essential requirements of the R&TTE directive.

# 1 Buttons

1. Line button 
2. Call log/Scroll 
3. Int button **Int**
4. Mute button 
5. Numerical buttons
6. Key lock 
7. Redial / Pause button 
8. Volume/melody button 
9. Ringer ON/OFF 
10. Handsfree 
11. Memory button 
12. Flash R/ Scroll **R**/
13. Answering machine key (see § 9.2)
14. Paging button 
15. Messages/Answering ON-OFF LED
16. Memory full LED
17. Charge indicator (LED) 

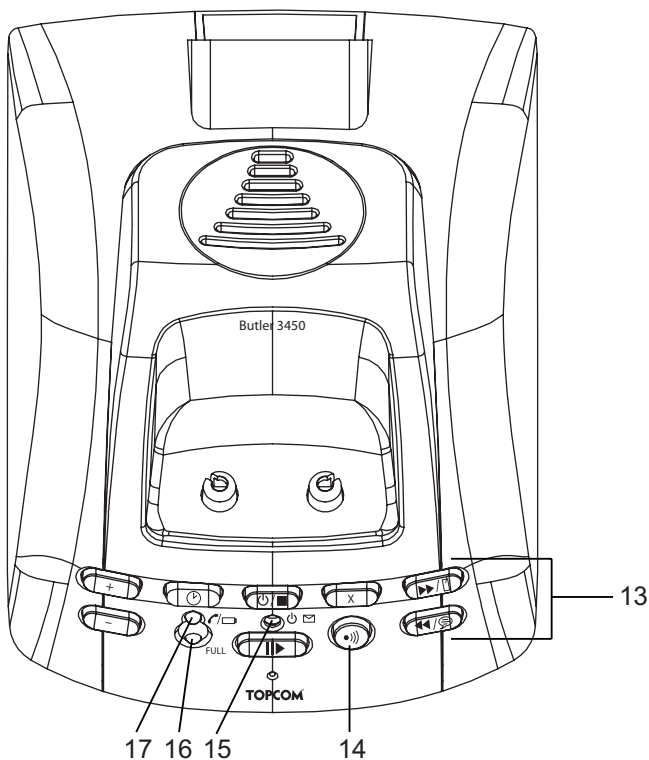
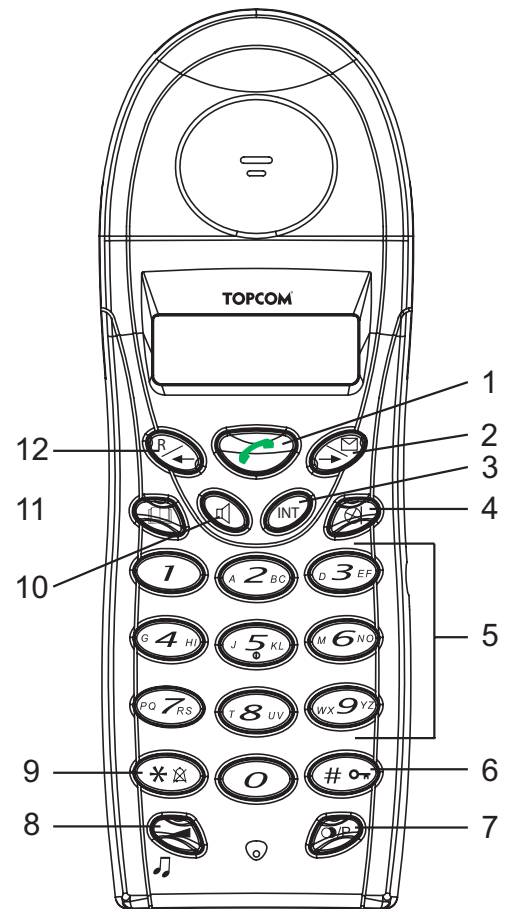

## 2 Display

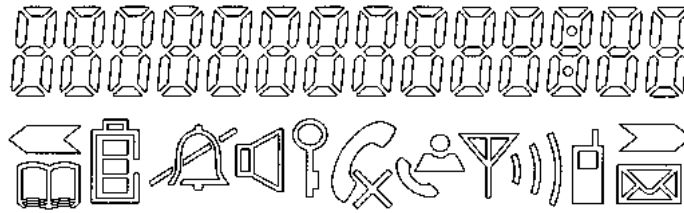

ICON:	MEANING:
	You are online
	New numbers in call list
	Rechargeable battery level indicator
	The antenna indicates the quality of reception. The antenna blinks when the handset is out of range!
	Microphone is muted
	Memory records are being retrieved or set up
	The keypad is locked
	There are more digits on the left
	There are more digits on the right
	During hands free
	When ring buzzer is turned off
	There are new messages in your voice mail
	During internal call
HS-x	x = handset number

## 3 Installation

### 3.1 Base

- Plug one end of the phone cable into the phone unit and the other end into the telephone line wall socket.
- Connect the small plug of the AC adaptor to the phone and the other end of the adapter cable to the electric socket.

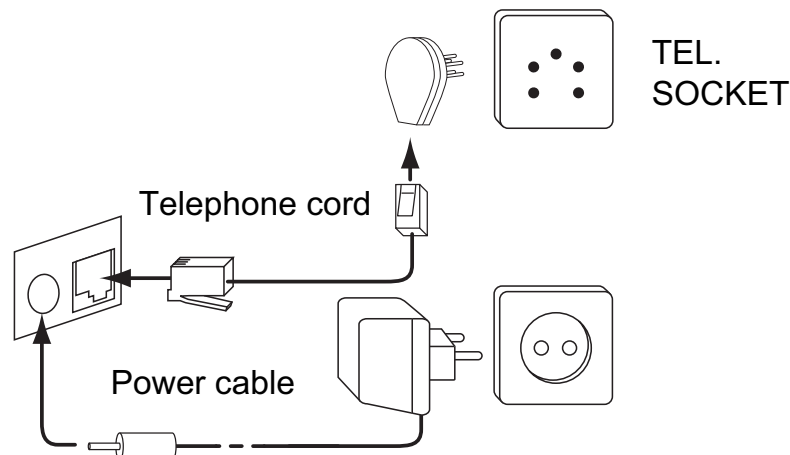

### 3.2 Multi charger

- Connect the AC adaptor to the electric socket

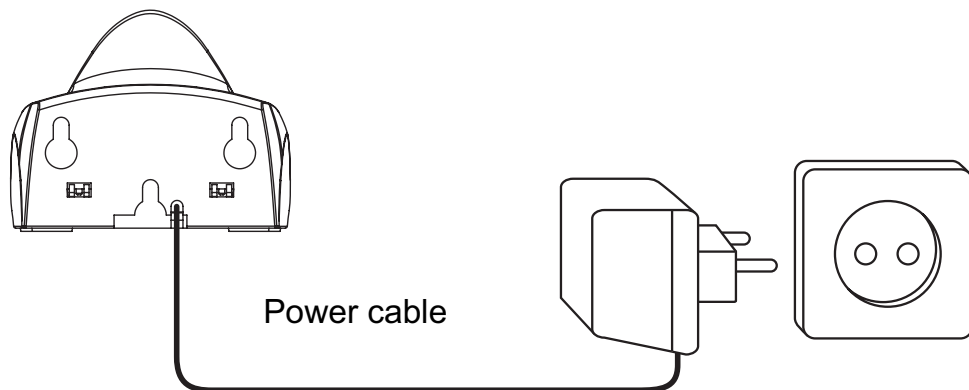

### 3.3 Handset

- Insert 2 rechargeable batteries (AAA) inside the battery compartment of the handset.

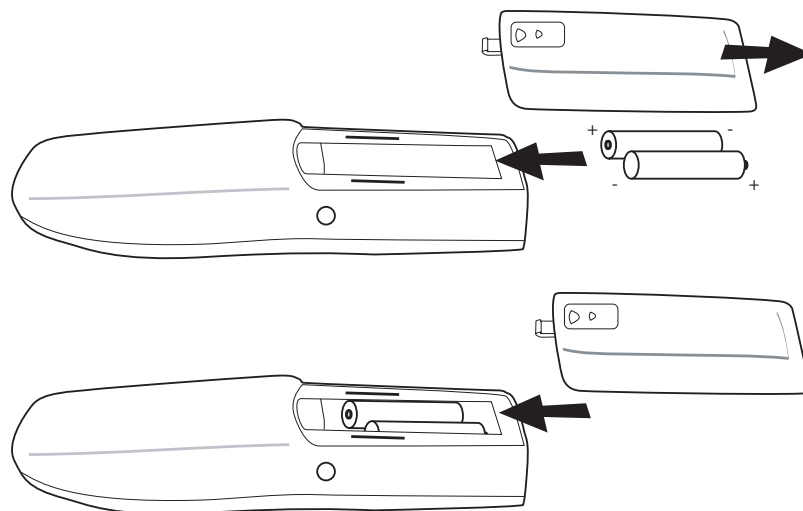



Put the handset on the base unit. The red Charge LED  will lit as long as the handset is on the base.

Charge the handset for a period of 24 hours before using the handset for the first time. To extend the battery life time, discharge the batteries completely from time to time. As soon as the handset emits a warning tone or when the battery icon  is empty, you have to put it back on the base unit for charging.



## 4 Battery low indication

When the battery is empty, the handset no longer carries out operations. When a battery is completely empty and you have put the handset on the base unit for a short period of time, the Battery symbol will appear to be fully charged but this is actually not the case. The battery capacity will decrease rapidly. We advise you to put the handset on the base unit for 12 hrs so that it can be recharged completely.



-  Full battery
-  Empty battery

When you are in the middle of a conversation and the battery is almost empty, the handset will emit a warning signal. Place the handset on the base unit to charge.



## 5 Operation

### 5.1 Outgoing calls



#### **5.1.1 Making a phone call**

- Press the Line button . You will hear the dial tone.
- Enter the desired telephone number.
- Press the Line button  when you want to terminate the call.





#### **5.1.2 Call setup with dial preparation**

- Enter the desired telephone number. An incorrect number can be corrected by means of the Mute  button. When you haven't pressed a button for 10 seconds, the number you've already entered will disappear and the handset returns to standby mode.
- Press the Line button . The number will be dialled automatically.
- Press the Line button  when you want to terminate the call.



#### **5.1.3 Redialling the last number dialled**

- Press the Line key .
- The Line/Charge indicator  (LED) on the base unit will blink.
- You will hear the dial tone.
- Press the Redial key . The number you last called is dialled automatically.



#### **5.1.4 Redial one of the last 3 numbers dialled**

- Press the Redial key . The number you last called appears on the display. If you would like to dial one of the last 5 numbers dialled, press the Redial key  a few times until the desired number appears on the display.
- Press the Line key .
- The number shown on the display is dialled automatically.
- After finishing your call, press the Line key  to hang up.

## 5.2 Incoming calls

- When a call comes in, the handset will start to ring. The  LED on the base will blink.
- Press the Line button  to answer the incoming call.

## 5.3 Activate/deactivate hands free function

This function allows you to communicate without having to pick up the handset. When you are on the phone, press the Hands free key  to activate the hands free function. Press the same button  to deactivate the hands free function.







**When you are calling in hands free mode and you want to change the volume, press the Volume button.**



**When you use the hands free function for a long time, the batteries will be empty more quickly!**

## 5.4 Programming memory numbers



You can program 10 indirect numbers (of max. 25 digits) in the phone's memory.

- Press and hold the Memory button  until the -icon appears on the display.
- Enter the telephone number you wish to store.
- Press the Memory button  again to confirm.
- Enter the memory location (0-9) where you want to store the number.
- You will hear a confirmation tone and the -icon will disappear.





**If you wish to insert a pause, press the Redial/Pause button  on the location where you want a pause of 3 sec.**

## 5.5 Calling a memory number

- Press the Memory button , followed by the number of the memory location (0-9).
- Press the Line button . The memory number will be dialled automatically.
- Press the Line button  when you want to terminate the call.

## 5.6 Mute function

It is possible to deactivate the microphone during a conversation. Now you can speak openly without being heard by your correspondent.

- Press the Mute button  during a conversation. The microphone will be deactivated. The MUTE symbol  appears on the display.
- Press the Mute button  again when you want to continue the conversation.

## 5.7 Setting the volume

During a conversation you can set the volume by pressing the Volume button . You can set the volume alternatively in Hi, Medium and Low.



**The hands free receiver volume is also adjustable as above described!**

## 5.8 Paging

When you press the Paging button  on the base unit, the handset emits a ringing signal for 20 seconds. This signal helps you find a lost handset. Press any key to stop the ringing on a handset.

## 5.9 Flash button (R)





When you press the R button, also called flash or recall, the unit generates a line interruption (of 100 ms or 250 ms). It gives you the possibility to use the special services of your telephone provider and/or to transfer calls when you have a telephone exchange.

### 5.9.1 Setting the Flash time



- Press and hold the redial button  for 3 sec.
- The display will show:  
‘S’ for 100ms  
or ‘L’ for 250ms
- The flash time setting will disappear after 2 sec. from the display

## 5.10 Setting the ring volume and melody

### 5.10.1 Handset melody

- Press and hold the melody button  until the current melody is heard.
- Select the desired melody (1-9) by means of the scroll keys   or by entering a number (1 - 9).
- Press  again to confirm the setting

### 5.10.2 Handset ring volume

- Press the volume button  in standby
- The handset will ring in the current volume
- Press 1-5 or use the scroll keys   to select the desired volume
- Press '0' to turn the volume OFF

### **5.10.3 Setting the ring volume level of the base**

You can change the ring volume and melody of the Butler 3450 base.



- When base is ringing
- Press volume key  on base to increase or decrease ring volume



- **You can turn the ringer volume of each individual handset ON or OFF by simply press and hold the  key in standby.**
- **The base ring melody is not adjustable!**

## **5.11 Key lock**

When the keypad is locked, pressing any key will have no effect during standby (except holding the  key).

- Press and hold the  key
-  appears on the display and the keypad is locked
- Press and hold the  key again to un-lock the keypad

When there is an incoming call, you can still answer the call by pressing the Line button . During the call, the keypad functions as normal. When the call is ended, the keypad will be locked again

## **5.12 Setting the dialling mode**

There are two types of dialling mode:

DTMF/Tone dialling (the most common) (default)

Pulse dialling (for older installations)

To change the mode of dialling:

- Press and hold the flash R button to toggle between dialling modes:  
‘P’ will appear when set to pulse or ‘T’ when set to tone (DTMF) dialling
- After 5 sec. the unit returns to standby

# **6 Caller-ID function (CLIP)**

The Topcom B3450 displays the telephone numbers of incoming calls. This function is only possible if you are subscribed to a telephone operator that provides this service. Contact your telephone provider for more information. When you receive a call, the numbers are saved in a Call list. This list can hold 20 telephone numbers (each of max. 25 digits). If the number is longer than 14 digits, you can press the  key to show the other digits!

## **6.1 New calls**

When you've received a new unanswered call, the CLIP symbol  will blink on the display.

## 6.2 Consulting the Call list

- Press the Call Log button . The last received call is shown on the display. If the list is empty, 'NO CLIP' is shown on the display.
- The following will be shown on the display:

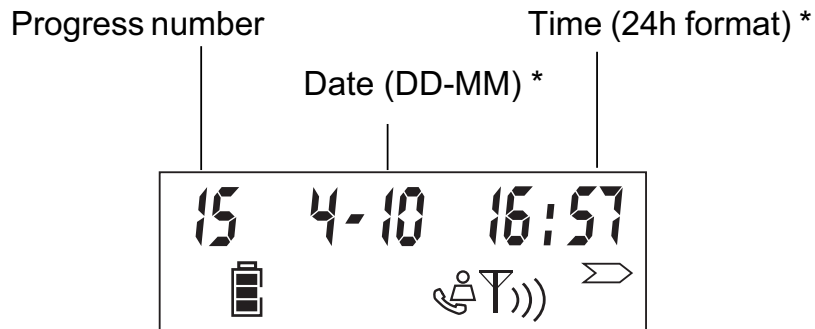

- After 5 seconds, the telephone number will be shown. You can skip the date/time by pressing the  $\rightarrow$  button.
- Use the left scroll key  $\leftarrow$  to scroll to the previous call. Use the  $\rightarrow$  button to show the next call.
- You can leave the Call list by pressing the  $\otimes$  button.

**\* Only when the network sends the time/date together with the telephone number!!! On some networks with caller ID, time and date will not be displayed**



## 6.3 Calling a number from the Call list

- Scroll through the Call list until the desired number is shown on the display.
- Press the Line button . The number will be dialed automatically.

## 6.4 Erasing a number from the Call list

- Scroll through the Call list until the desired number is shown on the display.
- Press and hold the Mute button  $\otimes$  for 3 sec. to erase the number.

## 6.5 Store a number from the call log into the memory

- Scroll through the Call list until the desired number is shown on the display.
- Press and hold the Memory button  for 3 sec.
- Enter the memory location (0-9) where you want to store the number
- Enter the Memory button  again to confirm and to go back to standby

# 7 Register/de-register a handset

## 7.1 Register to a Topcom B3450 base

You can subscribe 4 handsets to one base unit. By default, each handset is subscribed as handset 1 on the base unit upon delivery (base unit 1).

**You only need to subscribe the handset if:**

- The handset subscription has been removed from the base unit (e.g. for reinitialisation)
- You want to subscribe a different handset to this base unit.

The underlined procedure is only applicable to a Topcom Butler 34xx handset and base unit!! Keep the Paging key on the base unit pressed for 10 seconds until the Line/Charge indicator on the base unit begins to blink rapidly. The Line/Charge indicator will blink rapidly for one minute. During this minute, the base unit is in register mode and you must do the following to subscribe the handset:

- Press and hold the → key for 3 sec, then press and hold the \* key for 3 sec.
- The following will appear on the display:



- Enter the number of the base unit you would like to subscribe the handset to (1-4)
- The unit will start searching for the base and when found it will ask to enter the pin code (4 digits):



- Enter the base pin code (0000). If the pin is wrong, the handset will restart the searching for the base.
- When the handset is registered, it will show 'HS' followed by the handset number.

**7.2 Subscribing a TOPCOM Butler 300 DECT GAP Headset**

Press the Paging key on the base unit for 10 seconds until the Line/charge indicator on the base unit starts to blink quickly. The line/charge indicator will blink quickly for one minute. During this minute, the base unit is in subscribing mode and you must do the following to subscribe the headset:

- Turn ON the headset by pressing the ON/OFF button until you hear two beep tones. At the same time the red and green LED will lit ones.
- Remove the rubber cover of the power socket so that the hole of the power socket is free. Pull out the rubber cover from the headset so that the registration key hole is free also.
- Press the headset registration key. The red LED will flash rapidly.
  - If after a few seconds the green LED flashes slowly, the registration is successful.
  - If the red LED flashes slowly, the registration is failed. Repeat above procedure.

### 7.3 Removing a handset

You can remove a handset from a base to allow another handset to be registered:

- Press and hold the → key for 3 sec, then press and hold the ⊗ key for 3 sec.



- Enter the pin code (0000). If the pin is wrong, the handset will go back to standby.



- Enter the handset number (1-4) you want to remove
- The unit will go back to standby if the removal is successful. If not, it will ask again to enter the handset number



**You can only remove existing handsets and others than the one you are using.**

## 8 Call transfer and Intercom between two handsets



**These functions only work when more than one handset (like a duo/twin version) is registered to the base!**

### 8.1 Call transfer and conference call during an external call

- During an external call, press the INT key followed by the number (1 - 4) of the other handset.
- The other handset will start to ring:
  - When the other handset takes the line you can talk internally.  
If you hang up, the external line will be connected with the other handset.  
If you press and hold the INT key for 3 seconds you can talk with the 2nd handset and external line at the same time (conference call)
  - Or press the INT key again to return to the external call.
- Press the Line button ↶ to end the call.

### 8.2 Internal call (intercom)

- In standby press the INT key followed by the number (1-4) of the other handset.
- The other handset will start to ring. You can stop the ringing by pressing the Line button ↶.
- If the other handset answers the call by pressing the Line button ↶ you can talk internally.
- Press the Line button ↶ to end the call.

## 9 Answering Machine

The Butler 3450 has a built-in digital answering machine with a recording capacity of 11 min. The answering machine can be operated remotely and features the possibility of recording two outgoing messages (OGM 1 and OGM 2) (maximum of 2 min).

There are 2 possibilities:

- With OGM 1, the caller has the possibility to leave a message
- With OGM 2, only the outgoing message is given without the caller having the opportunity to leave a message

The max. recording time for each incoming message = 2 min.

An internal voice will state various information, such as day and time of the call, as well as settings such as VIP code, ringer tones .. The language of the internal voice is stated on the packaging!

### 9.1 LED Display

The new message LED  will flash if new messages have been received; the number of flashes between each long pause indicates how many new calls have been recorded.













If the answering machine is switched off, the On-Off LED  does not light.

MEMORY FULL-LED is turned on when the internal memory is full and no new messages can be recorded.

### 9.2 Base Key Functions



The  &  keys are at the bottom of the base.

Key	Stand-by mode		During message play-back
	Press key briefly	press key for 2 seconds	
1  	Play OGM	Record OGM	Go to previous message
2 	Playback messages	None	Pause
3  	None	Record memo	Skip message
4 	Set volume speech +ringing	None	Set volume
5  	Select OGM	Switch On-Off	Stop
6 	Play VIP-code	Set VIP-code	None
7 	Current number of ringer tones	Set numbers of ringer tones	None
8 	Playback Time	Set date/time	None
9 	None	Delete all messages	Delete message or delete OGM





### 9.3 Outgoing Messages

Two outgoing messages of 2 minutes can be recorded (OGM1 and OGM2).

- Outgoing message 1 for the answering function and possibility for callers to leave a message.
- Outgoing message 2 for the answering function without allowing callers to leave a messages on the machine.

#### **9.3.1 Recording outgoing messages (OGM 1 or OGM 2)**

- Press the /■-key to select the OGM.
- A voice will playback the recorded OGM
- Press the -key for two seconds
- Record the outgoing message after the beep
- Press the Stop ■-key to stop recording.



**The recording cannot exceed 2 minutes. If no outgoing message is recorded, the prerecorded outgoing message is used.**

#### **9.3.2 Playback the Outgoing Message**

To check the outgoing message now set:

- Press the -key.



**To stop playing the welcome note briefly press the Stop ■-key.**

#### **9.3.3 Select outgoing message**

- Press the /■-key to switch between the 2 outgoing messages.
- The internal voice will confirm the set outgoing message.





**It is only possible to select an outgoing message if the answering machine is turned on.  
If the memory is full, only outgoing message 2 can be selected (only answering without recording messages).**

#### **9.3.4 Erasing the Outgoing Message**

If you erase the outgoing message, the default message will be played 'Please call later' .

Erase the outgoing message as follows:

- Select the desired outgoing message by pressing the /■-key.
- Press the  key to play the outgoing message.
- Keep the X key pressed down when the OGM is played back.

## 9.4 Turning Answering Machine On/Off

If the answering machine is on, the -LED will light up and the machine will automatically pick up the line after a number of rings (see 'Setting Number of Rings').

- Press the  $\downarrow$  key for 2 secs to switch on the answering machine. A voice confirms the setting and says which outgoing message is active (OGM 1 or OGM 2).
- Press the  $\downarrow$  key for another 2 secs to switch off the answering machine. A voice confirms the setting.



**Even if the answering machine is off, the machine will automatically pick up after 10 rings in order to enable remote activation (see 9.15 Remote operation).**

## 9.5 Setting number of Rings

The number of rings after which the answering machine will answer calls can be set from 2 – 9 and TS (Toll saver). The standard setting is 3 rings. In Toll saver mode, the machine will answer after 5 rings if there are no new messages, and after 2 rings if there are new messages. If there are no new messages and you call your machine to check your messages remotely (see 9.15 Remote operation), you can hang up after the 2nd ring. You do not need to pay connection fees and you know that you do not have any new messages.

- Briefly press the  $\Delta \bullet$  key. A voice will state the current number of rings.
- Press the  $\Delta \bullet$  key for 2 secs to set the number of ringing tones.
- Press the  $\ll$  or  $\gg$  key to change the current number of rings.
- Confirm the setting by pressing the  $\Delta \bullet$  key. The current ring setting is confirmed by the internal voice.



- **If you do not press any keys for 3 seconds, the machine will revert back to the answering machine menu, without changing the settings.**
- **If there is a loss of power in the base, the number of rings will revert to 3.**

## 9.6 Checking number of Rings







- Press the  $\Delta \bullet$  key briefly.
- The internal voice will state the number of rings set.

## 9.7 Setting day and Time

The day and time setting of the answering machine is independent of the telephone component. The day and time of each call is registered and announced during play-back. The format of the hour depends on the language of the internal voice. e.g. English is in 12-hour format and German is in 24-hour format.

Programming the day and time:

- Keep the  $\odot$ -key pressed down for 2 secs.
- The internal voice will ask you to set the day.
- Press a few times on  $\ll$  or  $\gg$  keys to set the day. The internal voice states the current settings.

- Press the  key to confirm the day.
- The internal voice will ask you to set the hour.
- Press a few times on  or  keys to set the hour.
- Press the  key to confirm the hour.
- The internal voice will ask you to set the minutes.
- Press a few times on  or  keys to set the minutes.
- Press the  key to confirm the minutes.

The complete day and time setting is then repeated for confirmation.



- **If you do not press any keys for 8 seconds, the previous day/time setting is saved and the machine automatically exits the day/time setting mode.**
- **When you use the machine for the first time and have not yet set the day/time, no day/time registration of incoming messages is recorded.**
- **If there is a loss of power to the base, the day/time must be re-entered.**

## 9.8 Checking Day/Time

- Press the  key to announce the day/time. The internal voice will say the current day/time setting.











## 9.9 Programming the VIP Code

The VIP code is a 3-digit code used to operate the machine remotely (see Remote Operation). The VIP code is set to '321' by default.



**If there is a loss of power to the base, the VIP code will revert to '321'.**

### 9.9.1 Changing the VIP Code

- Keep the - key pressed down for 2 secs to change the VIP code.
- The internal voice asks you to set the VIP code and says the first number.
- Press a few times on  or  keys to set the first number of the VIP code.
- Press the  key to confirm the first number. The internal voice says the current set 2nd digit of the VIP code.
- Press a few times on  or  keys to set the second digit of the VIP code.
- Press the  key to confirm the second number. The internal voice says the current set 3rd digit of the VIP code.
- Press a few times on  or  keys to set the third digit of the VIP code.
- Press the  key to confirm the VIP code. You will hear a long beep. The internal voice says the new VIP code for confirmation.



**If you do not press any keys for 8 seconds, the previous VIP code is saved and the machine automatically exits the VIP setting mode.**

### **9.9.2 Checking the VIP Code**

- Press the  key to play the VIP code. The internal voice says the current VIP code.

## **9.10 Operation**

If a call is received and the answering machine is turned on, the answering machine will automatically pick up the line after the set number of rings. If



- Outgoing message 1 has been selected, it will be played. After the outgoing message, a beep will be heard and the caller can leave a message (of a max. 3 minutes).
- Outgoing message 2 has been selected, it will be played. After the beep, the line will automatically be disconnected. The caller does not have the possibility to leave a message.









**If, during pick-up, nothing is said for 8 seconds, the line will be automatically disconnected.**

## **9.11 Recording a Memo**

With the Butler 3450, you can record memos. These memos are considered an incoming message that can be picked up later by the user. The max. recording time for a memo is 2 minutes.

- Press the  key for 2 seconds. After the beep, say your memo.
- Press the Stop -key to stop recording.

## **9.12 Playback of Incoming Messages and Memos**

- Press the  key to play the messages and memos.
- An internal message tells you how many messages there are (total) and how many new (unheard) messages.
- The messages are played one at a time. If there are new messages, only the new messages (those that have not been heard) are played.
- For each message, the internal voice says the day and time the message was recorded
- During playback, you can:
  - go to the beginning of the current message by pressing the  key once.
  - go to the previous message by pressing the  key twice.
  - stop playback by pressing the Stop  key .
  - interrupt playback by pressing the Pause key . Press the Pause key  again to restart playback.
  - go to the next message by pressing the  key.

## 9.13 Erasing Messages

### **9.13.1 Erasing Messages One at a Time during Playback**

Start message playback as explained above.

- When the message to be erased starts playing, press the delete  $\times$  key for 2 secs
- During erase the internal voice will tell you that the message is being erased.
- The machine will start playing the next message.

### **9.13.2 Erase all messages**

One can also erase all heard messages at one time. This erases only the messages that have already been heard. New messages are not erased.

- Press the delete  $\times$  key for 2 secs.
- The internal voice confirms that the messages have been erased by saying how many new (unheard) messages there are.

## 9.14 Memory Full

If the memory is full, MEMORY FULL-LED will flash. If the answering machine is turned on and a call comes in, the machine will automatically play OGM 2 (answering machine function without recorded caller message).

When listening to the messages, the internal voice will say that the memory is full and then play back the messages.

- Erase all the messages after listening to them.
- The memory is free again.

## 9.15 Remote Operation

The answering machine can only be operated remotely using a touch-tone phone (DTMF tone selection system).

- Call your machine.
- The answering machine picks up the line, you hear the outgoing message and a beep.
- After the beep, slowly dial the VIP code (default 321).
- You will hear two short beeps for confirmation.
- Enter the next codes to use the desired function:

### **a) Listening to Messages**

- Press '2' (listen to messages). The answer machine will play the messages.

During playback, you have the following options:

- Press '2' to stop playback.
- Press '2' to restart playback.
- Press '3' to go to the next message.
- Press '1 1' to go to the previous message.
- Press '1' to repeat the current message.
- Press '6' to stop playback.
- Press '7' to erase the current message.

### **b) Erasing All Old Messages**

After listening to all messages, press '0' to erase all messages.

**c) Playing Outgoing Message**

- Press '4' to play the current outgoing message.

**d) Recording Outgoing Message**

- Press '9' to select OGM 1 or OGM 2.
- Press '5' to start recording
- A beep will indicate that you can start recording.
- Say your message.
- Press '6' to stop recording.



**Recording will be automatically interrupted after 2 minutes.**

**e) Turning Answering Machine On/Off**

- Press the '9' key to switch on the answering machine.
- Press the '8' key to turn off the answering machine.

**f) Ending Remote Operation**

If you want to end remote operation, press '6'.

**9.16 Turning answering machine on remotely**

If the answering machine is switched off, you can turn it on remotely.

- Call your machine.
- The machine will pick up automatically after 10 rings and play outgoing message 2.
- Dial the VIP code (default 321) slowly during the message plays.
- Press the '9' key.
- The internal voice will say that the answering machine has been turned on.
- Press '6' to stop operation.

**10 Troubleshooting**

<b>Problem</b>	<b>Possible cause</b>	<b>Solution</b>
No Display	Batteries not charged	Check the position of the batteries
		Recharge the batteries
No dialling tone	Telephone cable not properly connected	Check the connection of the telephone cable
Volume of conversation partner too low		Adjust the volume during the conversation by pressing the volume key
Handset ringer volume too low		Adjust the ringer volume

## 11 Technical data

Range:	up to 300 m in open space, up to 50 m in buildings
Dialling options:	DTMF (tone) and Pulse
Batteries:	2 x 1.2V, 600 mAh AAA Type NiMH rechargeable
Max. standby time:	approx. 100 hours
Max. talk time:	11 hours
Ambient temperature:	+5 °C to +45 °C
Permitted relative air humidity:	25 to 85 %
Power supply base adapter:	220/230V , 50 Hz
Memories	10 indirect with max. 25 digits

## 12 Default settings

Flash time	100 ms
Dialling mode	Tone
Ring volume	Level 3
Ring melody	Ringer 8
Base pin	0000

## 13 Topcom warranty

### 13.1 Warranty period

The Topcom units have a 36-month warranty period. The warranty period starts on the day the new unit is purchased. The warranty on batteries is limited to 6 months after purchase. Consumables or defects causing a negligible effect on operation or value of the equipment are not covered. The warranty has to be proven by presentation of the original purchase receipt, on which the date of purchase and the unit-model are indicated.

### 13.2 Warranty handling

A faulty unit needs to be returned to a Topcom service centre including a valid purchase note. If the unit develops a fault during the warranty period, Topcom or its officially appointed service centre will repair any defects caused by material or manufacturing faults free of charge. Topcom will at its discretion fulfil its warranty obligations by either repairing or exchanging the faulty units or parts of the faulty units. In case of replacement, colour and model can be different from the original purchased unit. The initial purchase date shall determine the start of the warranty period. The warranty period is not extended if the unit is exchanged or repaired by Topcom or its appointed service centres.

### 13.3 Warranty exclusions

Damage or defects caused by incorrect treatment or operation and damage resulting from use of non-original parts or accessories not recommended by Topcom are not covered by the warranty. Topcom cordless phones are designed to work with rechargeable batteries only. The damage caused by the use of non-rechargeable batteries is not covered under warranty. The warranty does not cover damage caused by outside factors, such as lightning, water and fire, nor any damage caused during transportation. No warranty can be claimed if the serial number on the units has been changed, removed or rendered illegible. Any warranty claims will be invalid if the unit has been repaired, altered or modified by the buyer or by unqualified, non-officially appointed Topcom service centres.

<b>1</b>	<b>Toetsen</b>	<b>27</b>
<b>2</b>	<b>Display</b>	<b>28</b>
<b>3</b>	<b>Installatie</b>	<b>28</b>
3.1	Basis	28
3.2	Handset lader	29
3.3	Handset	29
<b>4</b>	<b>Batterij leeg indicator</b>	<b>30</b>
<b>5</b>	<b>Werking telefoon</b>	<b>30</b>
5.1	Uitgaande gesprekken	30
5.2	Inkomende oproepen	31
5.3	Handenvrij-functie aan-/uitschakelen	31
5.4	Geheugennummers programmeren	31
5.5	Een geheugenummer oproepen	31
5.6	Tijdelijke uitschakeling van de microfoon (Mute)	31
5.7	Volume regelen	32
5.8	Paging	32
5.9	Flashtoets (R)	32
5.10	Het belvolume en de beltoon instellen	32
5.11	Toetsenbord blokkeren	33
5.12	De kiesmodus instellen	33
<b>6</b>	<b>Nummerweergave (CLIP-Caller ID)</b>	<b>33</b>
6.1	Nieuwe oproepen	33
6.2	Raadplegen van de oproeplijst	34
6.3	Oproepen van een nummer uit de oproeplijst	34
6.4	Telefoonnummers uit de Oproeplijst wissen	34
6.5	Nummer uit de oproeplijst in het geheugen opslaan	34
<b>7</b>	<b>Aanmelden/afmelden van een handset</b>	<b>34</b>
7.1	Aanmelden op een Butler 3450 basis	34
7.2	Aanmelden van een Topcom Butler 300 DECT GAP Headset	35
7.3	Handset verwijderen (afmelden)	36
<b>8</b>	<b>Oproepdoorschakeling en intercomgesprekken tussen twee handsets</b>	<b>36</b>
8.1	Doorverbinden en conferentie gesprek tijdens externe communicatie	36
8.2	Interne oproep (intercom)	37
<b>9</b>	<b>Antwoordapparaat</b>	<b>37</b>
9.1	LED indicatie	37
9.2	Functies toetsenbord	38
9.3	Meldteksten	38
9.4	Antwoordapparaat aan/uit schakelen	39
9.5	Beltonen instellen	39
9.6	Aantal beltonen controleren	40
9.7	Dag en tijd instellen	40
9.8	Dag/tijd controleren	40
9.9	VIP-code programmeren	41
9.10	Bediening	41
9.11	Opname memo tekst	42



9.12	Weergave van de binnengekomen boodschappen en memo's	42
9.13	Boodschappen wissen	42
9.14	Geheugen vol	42
9.15	Bediening vanop afstand	43
9.16	Antwoordapparaat aanschakelen vanop afstand	44
<b>10</b>	<b>Problemen verhelpen</b>	<b>44</b>
<b>11</b>	<b>Technische gegevens</b>	<b>44</b>
<b>12</b>	<b>Fabrieksinstellingen</b>	<b>45</b>
<b>13</b>	<b>Garantie</b>	<b>45</b>
13.1	Garantieperiode	45
13.2	Afwikkeling van garantieclaims	45
13.3	Garantiebeperkingen	45

## Veiligheidsvoorschriften

- Gebruik enkel de meegeleverde adapter. Geen vreemde adapters gebruiken, de accucellen kunnen hierdoor beschadigd worden.
- Gebruik enkel oplaadbare batterijen van hetzelfde type. Gebruik nooit gewone, niet oplaadbare batterijen. Let bij het plaatsen van de oplaadbare batterijen op de polariteit (aangeduid in de batterijruimte van de handset).
- Raak de laad- en stekkercontacten niet aan met scherpe en metalen voorwerpen.
- De werking van medische toestellen kan worden beïnvloed.
- De handset kan een onaangenaam gezoem veroorzaken in hoorapparaten.
- Het basisstation niet opstellen in vochtige ruimten en niet op minder dan 1,5 m van een waterbron. De handset niet in aanraking brengen met water.
- De telefoon niet gebruiken in explosieve omgevingen.
- Ontdoe u op een milieuvriendelijke wijze van de batterijen en de telefoon.
- Daar bij stroomuitval met dit toestel niet kan getelefoneerd worden, in geval van nood een telefoon gebruiken die geen netstroom nodig heeft bvb. een GSM.
- Deze telefoon gebruikt heroplaadbare batterijen die op een milieuvriendelijke manier, volgens nationale regels dienen te worden ontdaan.

## Het toestel vernietigen (milieu)

Op het einde van de levenscyclus van het product mag u dit product niet bij het normale huishoudelijke afval gooien, maar moet u het naar een inzamelpunt brengen voor de recyclage van elektrische en elektronische apparatuur. Dit wordt aangeduid door het symbool op het product, in de handleiding en/of op de verpakking.

Sommige materialen van het product kunnen worden hergebruikt als u ze naar een inzamelpunt brengt. Door onderdelen of grondstoffen van gebruikte producten te hergebruiken, levert u een belangrijke bijdrage tot de bescherming van het milieu.

Wend u tot uw lokale overheid voor meer informatie over de inzamelpunten in uw buurt.

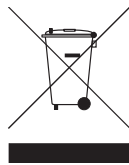

## Reinigen

Veeg de telefoon met een licht vochtig doek of met een antistatische doek af. Gebruik nooit reinigingsmiddelen of agressieve oplosmiddelen.

Geschikt voor aansluiting op het openbare analoge geschakelde telefoonnetwerk.

Het toestel voldoet aan de basiseisen van de R&TTE-richtlijn.  
Dit wordt bevestigd door de CE-markering.

# 1 Toetsen

1. Lijntoets ↶
2. Oproeplijst/Scroll ✉ / →
3. INT-toets **Int**
4. Microfoon-uit (Mute) -toets ☒
5. Cijfertoetsen
6. Keylock 🔒
7. Herkies-/ Pauzetoets ⏪/P
8. Volume/melodie toets ▲/🎵
9. Bel Aan/uit ☒
10. Handenvrij-toets 📞
11. Geheugentoets 📖
12. Flash R/ Scroll **R**/ ←
13. Antwoordapparaat toetsen (zie §9.2)
14. Paging-toets 📡 (om de handset te zoeken)
15. Booschappen/Antwoordapparaat Aan/Uit LED
16. Geheugen vol LED
17. Laad-indicator (LED) 🔋

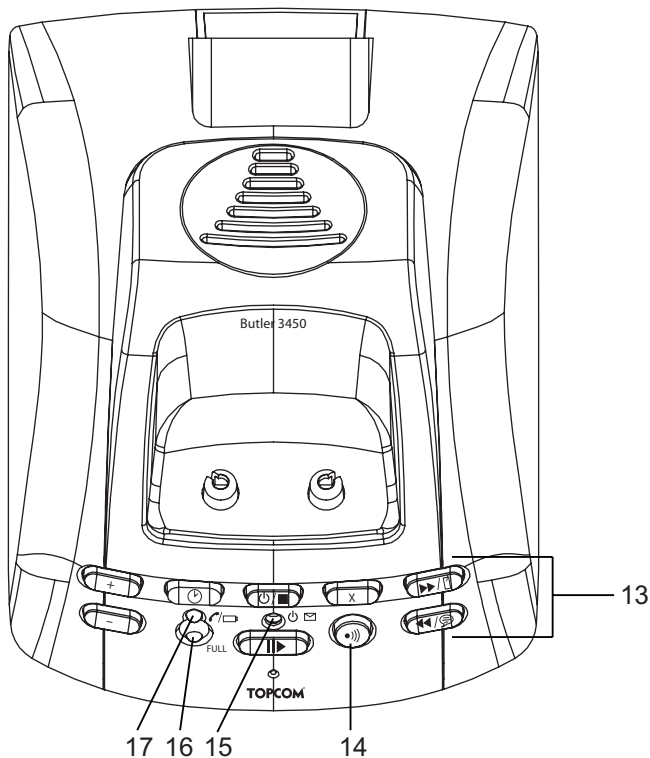
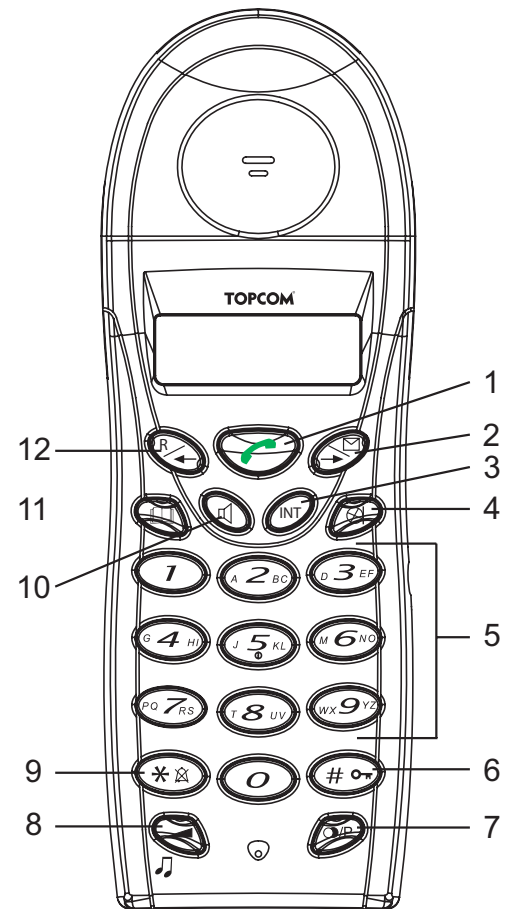

## 2 Display

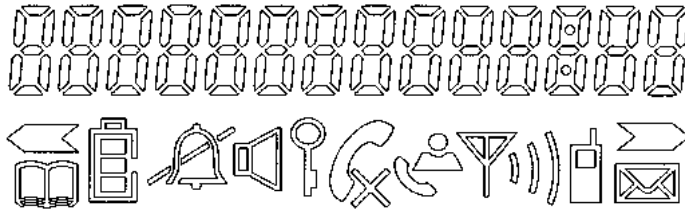

Icoon:	Betekenis:
	In verbinding
	Nieuwe nummers in de Oproeplijst
	Laadniveau van de herlaadbare batterijen
	De antenne toont de kwaliteit van de ontvangst. De antenne knippert als de handset niet is aangemeld of buiten bereik van de basis is
	Microfoon is gedempt
	Telefoonnummers uit het geheugen opvragen of programmeren
	Het toetsenbord is geblokkeerd
	Er zijn meer tekens links
	Er zijn meer tekens rechts
	Handenvrije modus geactiveerd
	Wanneer het belvolume uitgeschakeld is
	U heeft nieuwe berichten in uw voice-mail
	Tijdens interne gesprekken
HS-x	x = Handset nummer

## 3 Installatie

### 3.1 Basis

- Sluit de connector van het telefoonsnoer aan op het telefoontoestel en steek het andere uiteinde in de wandcontactdoos van het telefoonnet.
- Steek de kleine stekker van de AC-adapter in het toestel en het andere uiteinde in het stopcontact.

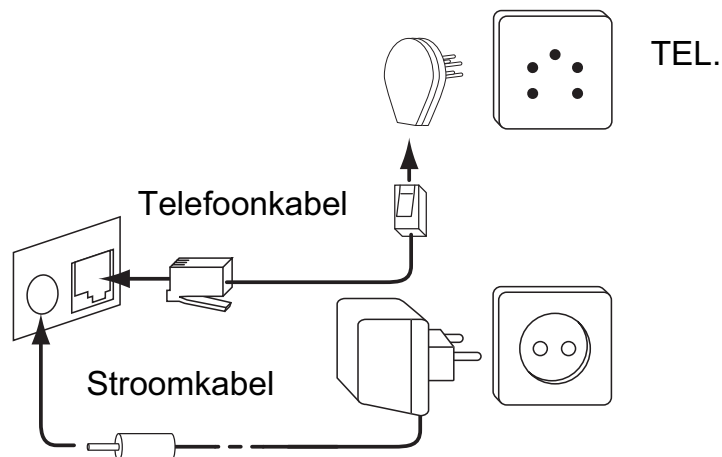

### 3.2 Handset lader

- Steek de AC-adapter in het stopcontact.

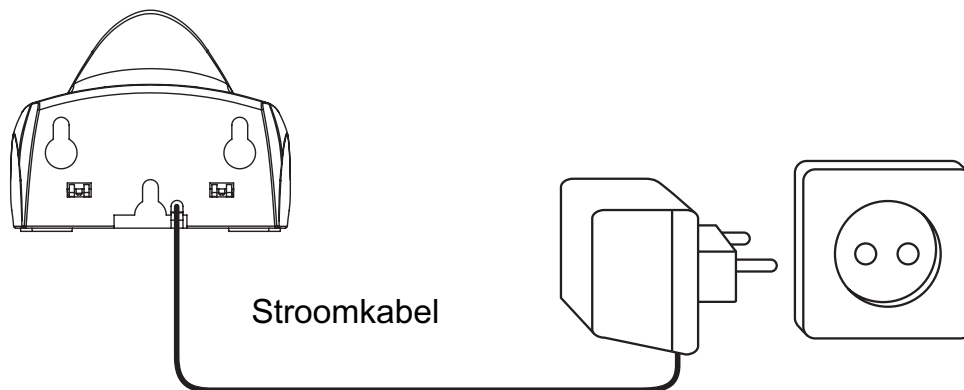

### 3.3 Handset

- Plaats de 2 oplaadbare batterijen (AAA) in de batterijruimte onderaan de handset.

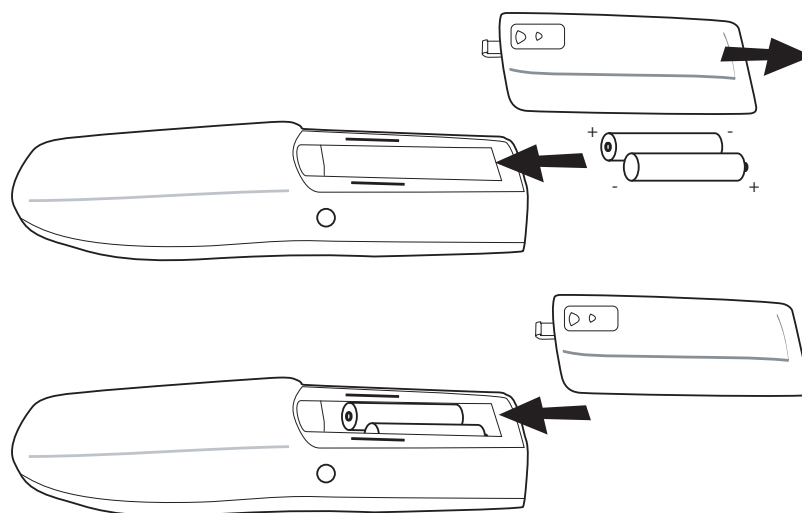



Plaats de handset op het basisstation. De rode laadindicator  gaat aan zolang de handset op de basis ligt.

Laad de handset gedurende 24 uur op alvorens de handset voor het eerst te gebruiken. Om de levensduur van de batterijen te verlengen, dient men de batterijen regelmatig volledig te ontladen. Van zodra de handset een bieptoon laat horen en het batterij-icoon leeg is  moet u de handset terug op de basis plaatsen om op te laden.

## 4 Batterij leeg indicator

Als de batterij leeg is, voert de handset geen operaties meer uit. Als een batterij volledig leeg is en u hebt deze even op de basis gelegd om op te laden, geeft het Batterijsymbool aan dat de batterij weer helemaal opgeladen is. Dit is echter niet het geval. De capaciteit zal snel dalen. Gelieve de batterij op te laden gedurende minstens 12 uur.



-  Volle batterij
-  Lege batterij

Als u in gesprek bent en de batterij is bijna leeg, weerklinkt elke 60 seconden een waarschuwingssignaal. Leg de handset op de basis om op te laden.



## 5 Werking telefoon

### 5.1 Uitgaande gesprekken

#### 5.1.1 Gewoon telefoneren

- Druk op de Lijntoets . U hoort de kiestoon.
- Voer het gewenste telefoonnummer in.
- Druk op de Lijntoets  om, na het gesprek, de verbinding te verbreken.





#### 5.1.2 Blokkiezen

- Geef het gewenste telefoonnummer in. Foutieve ingaven kunnen gecorrigeerd worden met behulp van de Mute-toets . Als u gedurende 10 seconden op geen enkele toets drukt, verdwijnt het reeds ingegeven nummer en keert de handset terug naar standby-modus.
- Druk op de Lijntoets . Het nummer wordt gevormd.
- Druk op de Lijntoets  om, na het gesprek, de verbinding te verbreken.



#### 5.1.3 Terugbellen van het laatst gevormde nummer

- Druk op de Lijntoets .
- De Lijn/Laad-indicator  (LED) op de basis knippert.
- U hoort de kiestoon.
- Druk op de Herkiestoets . Het nummer dat u als laatste hebt opgebeld, wordt automatisch gevormd zonder dat u het nummer opnieuw moet vormen.

#### 5.1.4 Terugbellen van één van de 3 laatst gevormde nummers

- Druk op de Herkiestoets . Het nummer dat u het laatst hebt opgebeld, verschijnt op de display. Als u één van de 5 laatst gevormde nummers wil terugbellen, drukt u enkele keren op de Herkiestoets  tot het gewenste nummer op de display verschijnt.
- Druk op de Lijntoets .
- Het nummer dat op de display staat, wordt automatisch gevormd zonder dat u het nummer opnieuw moet vormen.
- Druk, na het gesprek, op de Lijntoets  om de verbinding te verbreken of leg de handset op de basis.

## 5.2 Inkomende oproepen

- Bij een binnenkomende oproep, begint de handset te rinkelen. De  LED op het basisstation knippert.
- Druk op de Lijntoets  om de oproep te beantwoorden.

## 5.3 Handenvrij-functie aan-/uitschakelen

Deze functie laat u toe een gesprek te voeren zonder dat u de hoorn in de hand hoeft te nemen.

Als u in gesprek bent, drukt u op de Handenvrij-toets  om de handenvrij-functie aan te schakelen.

Druk op dezelfde toets om de handenvrij-functie uit te schakelen.



**Als u handenvrij aan het telefoneren bent en u wil het volume aanpassen, druk dan op de Volume-toets .**



**Tijdens het gebruik van de handenvrij functie zullen de batterijen vlugger leeg zijn!**

## 5.4 Geheugennummers programmeren



Men kan maximum 10 indirecte nummers van max. 25 digits programmeren in het geheugen van de telefoon.

- Druk en hou de geheugentoets  in tot het -icoontje verschijnt.
- Geef het telefoonnummer is dat u wenst te bewaren.
- Druk opnieuw op de geheugentoets  ter bevestiging.
- Geef de geheugenlocatie (0-9) in waar u het telefoonnummer wenst te bewaren.
- Na de confirmatietoon zal de -icoon verdwijnen.



**Indien u een pauze van 3 seconden wilt programmeren, druk dan op de herkies/pause  toets.**

## 5.5 Een geheugennummer oproepen



- Druk op de Geheugentoets , gevolgd door het geheugenplaatsnummer (0-9)..
- Druk op de Lijn-toets . Het geheugennummer wordt automatisch gevormd.
- Druk op de Lijntoets  om, na het gesprek, de verbinding te verbreken.

## 5.6 Tijdelijke uitschakeling van de microfoon (Mute)

Het is mogelijk de microfoon tijdens een gesprek uit te schakelen. Dan kan u vrij spreken zonder dat de beller u kan horen.

- Druk, tijdens een gesprek, op de Mute-toets . De microfoon wordt gedeactiveerd. Op de display verschijnt het MUTE-symbool .
- Druk opnieuw op de Mute-toets  om het gesprek te hervatten.

## 5.7 Volume regelen

Tijdens een gesprek kan u het volume regelen met de Volumeknop . Druk meermaals op de volume toets  om het juiste volume te kiezen (Hi, Med, Lo).



**Ook het volume van de handenvrij luidspreker is aanpasbaar zoals hierboven beschreven!**

## 5.8 Paging

Als u op de Paging-toets  van het basisstation drukt, begint de handset gedurende 20 seconden te rinkelen. Deze beltoon helpt u een verloren handset terug te vinden. Druk op een willekeurige toets om het rinkelen te stoppen.

## 5.9 Flashtoets (R)





Als u drukt op de R-toets, ook wel flash of recall genoemd, dan genereert het toestel een lijnonderbreking (aan 100 ms of 250 ms). Deze laat u toe gebruik te maken van speciale diensten die door uw telefoonmaatschappij worden aangeboden en/of gesprekken door te verbinden op een binnenhuiscentrale.

### 5.9.1 Flash-tijd instellen



- Hou de herkies toets  3 seconden ingedrukt.
- Op het display verschijnt :  
‘S’ voor 100ms  
of ‘L’ voor 250ms
- De flashtijd instelling verdwijnt na 2 seconden van het scherm

## 5.10 Het belvolume en de beltoon instellen

### 5.10.1 Handset melodie

- Druk en hou de melodie toets  ingedrukt tot de huidige melodie wordt weergegeven.
- Selecteer de huidige melodie (1-9) door te drukken op de pijltjes toetsen   of door rechtstreeks het melodienummer in te geven (1-9).
- Druk nogmaals op  om de instelling te bevestigen.

### 5.10.2 Handset belvolume

- Duk op de volume toets  in standby
- De handset zal bellen met het huidig ingesteld volume
- Druk 1-5 of druk op de pijltjes toetsen   om het belvolume te wijzigen.
- Druk '0' om het bellen uit te schakelen



### 5.10.3 Instellen van het basis belvolume

Indien nodig kan u het belvolume van de basis wijzigen.



- Als de basis belt, druk op de volume toets  op de basis om het belvolume te verhogen of verlagen.



- **U kunt het belvolume van elke individuele handset AAN of UIT schakelen door gewoon de -toets in standby ingedrukt te houden.**
- **De basis belmelodie kan niet worden ingesteld.**

## 5.11 Toetsenbord blokkeren

Wanneer het toetsenbord geblokkeerd is, heeft het indrukken van toetsen geen effect in standby (behalve de -toets ingedrukt houden).

- Houd de -toets ingedrukt
-  verschijnt op het scherm en het toetsenbord is geblokkeerd
- Houd de -toets nogmaals ingedrukt om het toetsenbord te deblokkeren

Bij een binnenkomende oproep kunt u de oproep nog steeds beantwoorden door op de Lijn-knop  te drukken. Tijdens het gesprek werkt het toetsenbord zoals normaal. Als het gesprek is beëindigd, wordt het toetsenbord geblokkeerd.

## 5.12 De kiesmodus instellen

Er zijn twee kiesmodi:

- DTMF/toonsysteem (het meest gebruikelijke)
- Pulssysteem (bij oudere installaties)

Om de kiesmodus in te stellen:

- Druk en hou de flash R-toets ingedrukt om tussen beide kiesmodus te schakelen: 'P' zal verschijnen wanneer het toestel in pulse keizen staat of 'T' wanneer het in toonkiezen (DTMF) staat.
- Na 5 seconden keert het toestel terug naar standby

## 6 Nummerweergave (CLIP-Caller ID)

De Butler 3450 geeft het telefoonnummer weer bij inkomende oproepen. Deze functie is echter enkel mogelijk als deze dienst door uw telefoonmaatschappij wordt aangeboden en als u op deze dienst geabonneerd bent. Neem hiervoor contact op met uw telefoonmaatschappij. Als u een oproep hebt ontvangen, worden de nummers bewaard in een oproeplijst. In deze lijst kunnen 20 nummers (van elk max. 25 digits) bewaard worden. Als het nummer meer dan 14 cijfers bevat, kunt u met de  toets de andere cijfers laten weergeven!

### 6.1 Nieuwe oproepen

Wanneer u nieuwe onbeantwoorde oproepen heeft ontvangen, verschijnt het CLIP icoon  op het scherm.

## 6.2 Raadplegen van de oproeplijst

- Druk op de Oproeplijst-toets . De laatst ontvangen oproep verschijnt op het scherm. Wanneer de lijst leeg is verschijnt er 'NO CLIP' op het scherm.
- De volgende mogelijke informatie verschijnt op het scherm:

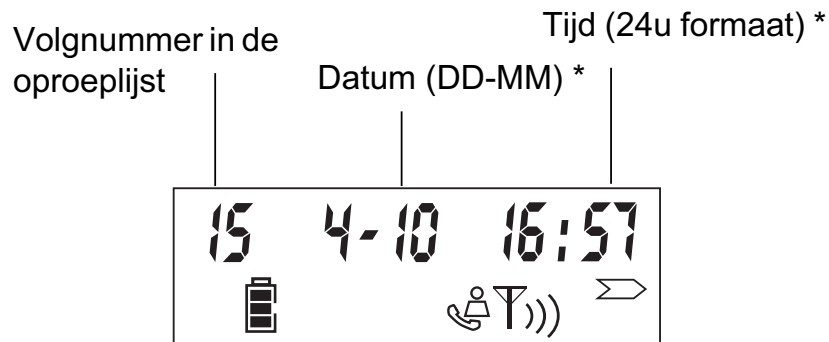

- Na 5 seconden zal het telefoonnummer verschijnen op het scherm. U kan onmiddellijk het telefoonnummer weergeven door op de  $\rightarrow$  toets te drukken.
- Gebruik de linkse pijltjes  $\leftarrow$  toets om naar de voorgaande oproep te gaan. Druk op de  $\rightarrow$  toets om de volgende oproep weer te geven.
- U kan de Oproeplijst verlaten door te drukken op de  $\otimes$  knop.

**\* Alleen wanneer het netwerk het tijdstip/datum samen met het telefoonnummer verstuurt! Bij sommige netwerken met ID van de beller, krijgt u geen tijdstip en datum te zien.**

## 6.3 Oproepen van een nummer uit de oproeplijst

- Doorloop de lijst tot het gewenste nummer op de display verschijnt.
- Druk op de Lijntoets . Het nummer wordt automatisch gevormd.

## 6.4 Telefoonnummers uit de Oproeplijst wissen

- Doorloop de lijst tot het gewenste nummer op de display verschijnt.
- Druk en hou +/- 3 seconden de Microfoon-Uit  $\otimes$  toets in om de oproep te wissen.

## 6.5 Nummer uit de oproeplijst in het geheugen opslaan

- Zoek in de oproeplijst tot het gewenste nummer wordt weergegeven.
- Druk en hou 3 seconden lang de geheugentoets ingedrukt.
- Geef de gewenste locatie (0-9) in waar u het nummer wenst te bewaren
- Druk opnieuw op de Geheugentoets ter bevestiging

# 7 Aanmelden/afmelden van een handset



## 7.1 Aanmelden op een Butler 3450 basis

U kan 4 handsets op een basis aanmelden. Elk handset is bij uitlevering standaard aangemeld als handset 1 op de bijgeleverde basis (basis 1).

**U hoeft enkel deze aanmelding uit te voeren:**

- indien de handset is afgemeld op zijn basis (bij een reinitialisatie bv)
- wanneer u een andere handset op deze basis wilt aanmelden.

De onderstaande procedure is enkel geldig voor een Butler 34xx handset en basis!!

Houd de Paging-toets  op de basis 10 seconden ingedrukt tot de Lijn/Laad-indicator  op de basis snel begint te knipperen. De Lijn/Laad-indicator zal gedurende één minuut snel knipperen. Tijdens deze minuut is de basis in aanmeld-modus en moet u het volgende doen om de handset aan te melden:

- Druk en hou de  $\rightarrow$  toets 3 sec ingedrukt, druk en hou daarna de \*-toets 3 sec ingedrukt.
- Het volgende verschijnt op het display:





- Geef het basis nummer in waar u de handset wenst op aan te melden (1-4)
- De handset zal beginnen te zoeken tot het een basis vindt. Van zodra een basis is gevonden, zal de handset naar de basis pin-code vragen (4 digits):



- Geef de basis pincode in (0000). Wanneer de pincode verkeert is zal de handset opnieuw beginnen te zoeken.
- Wanneer de handset is aangemeld zal er 'HS' + handset nummer verschijnen op het display.

**7.2 Aanmelden van een Topcom Butler 300 DECT GAP Headset**

Houd de Paging-toets  op de basis 10 seconden ingedrukt tot de Lijn/laad-indicator  op de basis snel begint te knipperen. De Lijn/Laad-indicator  zal gedurende één minuut snel knipperen. Tijdens deze minuut is de basis in aanmeldmodus en moet u het volgende doen om de headset aan te melden:

- Schakel de headset Aan door op de Aan/Uit-toets te drukken tot er 2 beep tonen hoorbaar zijn. De rode en groene LED zal éénmaal knipperen.
- Druk op de headset aanmeldtoets. De rode LED zal vlug beginnen te knipperen.
  - Indien na een aantal seconden de groene LED traag begint te knipperen is de registratie gelukt.
  - Indien de rode LED traag knippert is de registratie mislukt. Herbegin bovenstaande procedure.

### 7.3 Handset verwijderen (afmelden)

U kan andere handset afmelden om zo plaats te maken voor nieuwe handsets indien nodig:

- Druk en hou de → toets 3 sec ingedrukt, druk en hou daarna de ○-toets 3 sec ingedrukt.



- Geef de pincode (0000) in. Indien de pincode verkeerd is zal de handset terug keren naar standby.



- Geef het handset nummer in (1-4) dat u wenst te verwijderen
- Het toestel keert terug naar standby als de afmelding is gelukt. Indien de afmelding is mislukt zal de handset opnieuw naar het handset nummer vragen.



**U kan enkel andere handset afmelden en niet degene die u gebruikt om de afmelding te doen.**

## 8 Oproepdoorschakeling en intercomgesprekken tussen twee handsets





**Deze functies werken enkel wanneer meer dan 1 handset is aangemeld op de basis!**

### 8.1 Doorverbinden en conferentie gesprek tijdens externe communicatie

- Tijdens een externe oproep drukt u op de INT- toets, gevolgd door het nummer (1-4) van de andere handset.
- De andere handset begint te rinkelen.
  - Als de andere handset antwoordt, kunt u intern praten. Als u inhaakt, wordt de externe lijn doorgeschakeld naar de andere handset. Wanneer u de INT toets gedurende 3 seconden indrukt kan u een gesprek voeren met de 2de handset en de externe lijn tegelijkertijd.
  - Of druk nogmaals op de INT-toets om terug te keren naar de externe oproep.
- Druk op de Lijn-toets ↶ om de oproep te beëindigen.

## 8.2 Interne oproep (intercom)

- Druk op de INT-toets in de standbymodus, gevolgd door het nummer (1-4) van de andere handset.
- De andere handset laat een beltoon horen. U kunt de beltoon stoppen door de Lijn-toets  nogmaals in te drukken.
- Als de andere handset de oproep beantwoordt, kunt u met een druk op de Lijn-toets  een intern gesprek voeren.
- Druk op de Lijn-toets  om de oproep te beëindigen.

## 9 Antwoordapparaat

De Butler 3450 heeft een ingebouwd digitaal antwoordapparaat met een opnamecapaciteit van 11 min. Het antwoordapparaat kan volledig vanop afstand bediend worden en heeft de mogelijkheid om twee uitgaande boodschappen (Meldtekst 1 en Meldtekst 2) op te slaan (van max. 2 min).

Er zijn 2 mogelijkheden:

- Met Meldtekst 1 heeft de oproeper de mogelijkheid een boodschap na te laten
- Met Meldtekst 2 wordt enkel de uitgaande meldtekst weergegeven zonder de mogelijkheid een boodschap na te laten

De max. opnametijd per inkomende boodschap = 2min.

Een interne stem zal een aantal parameters weergeven, zoals dag en tijd van de oproep, alsook de instellingsparameters zoals VIP-code, beltonen..... De taal van de interne stem staat vermeld op de verpakkingendoos!

### 9.1 LED indicatie

De boodschappen/ Aan-Uit LED knippert wanneer er nieuwe boodschappen zijn; het aantal flitsen tussen elke lange pauze geeft aan hoeveel nieuwe oproepen zijn ontvangen.













Wanneer het antwoordapparaat uit staat is de Aan-Uit LED   gedoofd.

De FULL-LED gaat aan wanneer het intern geheugen vol is en er geen nieuwe boodschappen geregistreerd kunnen worden

## 9.2 Functies toetsenbord



De toetsen  &  bevinden zich onderaan de basis.





Toetsen	Stand-by modus		Tijdens afspelen boodschap
	Korte toetsdruk	Twee sec. indrukken	
1  	Weergave meldtekst	Opname meldtekst	Boodschap teruggaan
2 	Weergave boodschappen	Geen	Pauze
3  	Geen	Memo opnemen	Boodschap overslaan
4 	Volume instelling spraak + belvolume	Geen	Volume instelling
5  	Meldtekst slecteren	Beantwoorder Aan/Uit	Stop
6 	Weergave VIP-code	Instellen VIP-code	Geen
7 	Huidig aantal beltonen	Instellen aantal beltonen	Geen
8 	Weergave tijd	Instellen datum/tijd	Geen
9 	Geen	Alle boodschappen wissen	Wissen boodschap of meldtekst

## 9.3 Meldteksten

Er kunnen 2 meldteksten worden opgenomen van max. 2 minuten (OGM1 en OGM2).

- Meldtekst 1 voor de antwoordfunctie met inspreekmogelijkheid
- Meldtekst 2 voor de antwoordfunctie zonder inspreekmogelijkheid, het apparaat neemt geen boodschappen op.

### **9.3.1 Opnemen uitgaande boodschappen (Meldtekst 1 of Meldtekst 2)**

- Druk op de  -toets om de meldtekst te selecteren
- Een stem geeft aan welke meldtekst er wordt opgenomen.
- Druk 2 seconden op de -toets
- Spreek de uitgaande boodschap in na de biep.
- Druk op de Stoptoets  om de opname te beëindigen.



De opname kan max. 2 minuten bedragen. Indien er geen uitgaande boodschap is opgenomen, wordt de standaard meldtekst weergegeven.

### **9.3.2 Controleren van de meldtekst**

Om de huidig ingestelde meldtekst te controleren:

- Druk op de -toets.



Om de weergave te stoppen, drukt u kort op de Stop-toets.

### **9.3.3 Meldtekst selecteren**

- Druk op de  $\downarrow/\blacksquare$ -toets om te makelen tussen de 2 meldteksten.
- De interne stem zal de ingestelde meldtekst bevestigen.



**Het selecteren van een meldtekst is enkel mogelijk als het antwoordapparaat is aangeschakeld!  
Als het geheugen vol is, zal enkel meldtekst 2 selecteerbaar zijn (enkel beantwoorden zonder registratie)!**

### **9.3.4 Wissen van de uitgaande meldtekst**

Wanneer men de uitgaande boodschap wist, zal de standaard-meldtekst worden weergegeven.

Het wissen van de uitgaande boodschap gaat als volgt:

- Selecteer de gewenste meldtekst met de  $\downarrow/\blacksquare$ -toets.
- Druk op de  $\uparrow$ -toets om de meldtekst weer te geven.
- Druk en hou de  $\times$ -toets in tijdens de weergave van de meldtekst

## **9.4 Antwoordapparaat aan/uit schakelen**

Als het antwoordapparaat is aangeschakeld zal de LED oplichten en zal het toestel automatisch de lijn nemen na een aantal beltonen (instelbaar zie 'Beltonen instellen').

- Druk 2 sec. op de  $\downarrow$ -toets om het antwoordapparaat aan te schakelen. Een stem bevestigt de instelling en zegt welke meldtekst actief is (meldtekst 1 of meldtekst 2)
- Druk opnieuw 2 sec. op de  $\downarrow$ -toets om het antwoordapparaat uit te schakelen. Een stem bevestigt de instelling



**Ook al staat het antwoordapparaat uit, toch zal het toestel na 10 beltonen automatisch de lijn nemen om het aanschakelen vanop afstand te kunnen uitvoeren (zie 9.15 Bediening van op afstand).**

## **9.5 Beltonen instellen**

Het aantal beltonen waarna het antwoordapparaat de oproep zal beantwoorden, kan ingesteld worden van 2 – 9 en TS (Toll saver). Standaard staat het toestel ingesteld op 3 beltonen. In Toll saver modus zal het toestel antwoorden na 5 beltonen als er geen nieuwe boodschappen zijn, en na 2 beltonen als er nieuwe boodschappen zijn. Als er geen nieuwe boodschappen zijn en u belt naar het toestel om vanop afstand uw boodschappen op te vragen (zie verder bij 9.15 Bediening van op afstand), kan u al na de 3e beltoon inhaken. U hoeft geen verbindingskosten te betalen en u weet dat er geen nieuwe boodschappen zijn.

- Druk kort op de  $\triangle\bullet$ -toets. Een stem zegt het huidig aantal beltonen.
- Druk 2 sec. op de  $\triangle\bullet$ -toets om het aantal beltonen in te stellen.
- Druk op de  $\ll$  of  $\gg$ -toets om het huidig aantal beltonen te wijzigen.
- Bevestig de instelling door op de  $\triangle\bullet$ -toets te drukken. Het huidig aantal ingestelde beltonen wordt door de interne stem bevestigd.



- **Indien u 3 sec. lang op geen enkele toets drukt, zal het toestel terugkeren zonder de instellingen te wijzigen**
- **Bij stroomonderbreking in de basis zal het aantal beltonen terug op 3 staan!**

## 9.6 Aantal betonen controleren

- Druk kort op de  $\Delta \bullet \bullet$ -toets.
- De interne stem zal het aantal ingestelde beltonen weergeven

## 9.7 Dag en tijd instellen

De dag en tijd-instelling van het antwoordapparaat is onafhankelijk van het telefoongedeelte. De dag en tijdstip van elke oproep wordt geregistreerd. Het formaat van het uur is afhankelijk van de interne stem-taal: bv Engels is 12u-formaat en Duits = 24u-formaat.

Programmatie van de dag en tijd:

- Druk en hou de  $\odot$  -toets 2sec. ingedrukt.
- De interne stem vraagt om de dag in te stellen.
- Druk een aantal maal op de  $\ll$  of  $\gg$ -toets om de dag in te stellen. De interne stem geeft de huidige instelling weer.
- Druk op de  $\odot$  -toets om de dag te bevestigen.
- De interne stem vraagt om het uur in te stellen.
- Druk een aantal maal op de  $\ll$  of  $\gg$ -toets om het uur in te stellen.
- Druk op de  $\odot$  -toets om het uur te bevestigen.
- De interne stem vraagt om de minuten in te stellen.
- Druk een aantal maal op de  $\ll$  of  $\gg$ -toets om de minuten in te stellen.
- Druk op de  $\odot$  -toets om de minuten te bevestigen.

De volledige dag- en tijd-instelling wordt nog eens herhaald ter bevestiging.



- **Als u 8 sec. lang op geen enkele toets drukt, wordt de vorige dag/tijd-instelling bewaard en verlaat het toestel automatisch de dag/tijd-instelling.**
- **Als u het toestel voor het eerst gebruikt en u heeft de dag/tijd niet ingesteld, wordt er ook geen dag/tijd-registratie bij een inkomende boodschap toegevoegd.**
- **Bij stroomonderbreking in de basis moet de dag/tijd opnieuw worden ingesteld!**

## 9.8 Dag/tijd controleren

- Druk op de  $\odot$ -toets om de dag/tijd weer te geven. De interne stem zegt de huidige dag/tijd instelling.













## 9.9 VIP-code programmeren

De VIP-code is een 3-cijferige code die gebruikt wordt om het toestel vanop afstand te bedienen (zie Bediening vanop afstand). Standaard staat de VIP-code op '321' ingesteld.



**Bij stroomonderbreking in de basis zal de VIP-code terug op '321' worden gezet!**

### 9.9.1 Vip-code veranderen

- Druk en hou de -toets 2 sec. ingedrukt om de VIP-code te wijzigen.
- De interne stem vraagt om de VIP-code in te stellen en zegt het eerste cijfer.
- Druk een aantal maal op de  of -toets om het eerste cijfer van de VIP-code in te stellen.
- Druk op de -toets om het eerste cijfer te bevestigen. De interne stem zegt het huidig ingestelde 2de cijfer van de VIP-code.
- Druk een aantal maal op de  of -toets om het tweede cijfer van de VIP-code in te stellen.
- Druk op de -toets om het tweede cijfer te bevestigen. De interne stem zegt het huidig ingestelde 3de cijfer van de VIP-code.
- Druk een aantal maal op de  of -toets om het 3de cijfer van de VIP-code in te stellen.
- Druk op de -toets om de VIP-code te bevestigen. U hoort een lange biepton. De interne stem zegt de nieuwe VIP-code ter bevestiging.



**Als u 8 sec. lang op geen enkele toets drukt, wordt de vorige VIP-code bewaard en verlaat het toestel automatisch de VIP-code instelling.**

### 9.9.2 Controleren van de VIP-code

- Druk op de -toets om de VIP-code weer te geven. De interne stem zegt de huidige VIP-code.

## 9.10 Bediening

Als er een oproep binnenkomt en het antwoordapparaat is aangeschakeld, zal na het aantal ingestelde beltonen, het antwoordapparaat automatisch de lijn nemen. Indien:



- meldtekst 1 is geselecteerd, zal deze worden afgespeeld. Na de meldtekst zal er een biepsignaal te horen zijn en kan de opbeller een boodschap inspreken (van max. 2 minuten).
- meldtekst 2 is geselecteerd, zal deze worden afgespeeld. Na de biepton zal de lijn automatisch verbroken worden! Er is geen mogelijkheid om een boodschap in te spreken!







**Indien, tijdens de opname, 8 sec. niets wordt gezegd, word de verbinding automatisch verbroken!**

## 9.11 Opname memo tekst

Met de Butler 3450 kan men memo's opnemen. Deze memo's worden aanzien als een inkomende boodschap die later opgevraagd kan worden door de gebruiker. De max. opnameduur van een memo bedraagt 2 minuten.

- Druk 2 sec. op de -toets. Spreek de memo in na de biep.
- Druk op de Stop -toets om de opname te beëindigen

## 9.12 Weergave van de binnengekomen boodschappen en memo's

- Druk kort op de -toets om de boodschappen en memo's weer te geven.
- Een interne stem zegt hoeveel boodschappen er zijn (totaal) en hoeveel nieuwe boodschappen (onbeluisterde).
- De boodschappen worden één voor één weergegeven. Indien er nieuwe boodschappen zijn, worden enkel de nieuwe boodschappen (onbeluisterde) weergegeven.
- Voor elke boodschap zegt de interne stem op welke dag en op welk tijdstip de opname is gebeurd.
- Tijdens de weergave kan u:
  - naar het begin van de huidige boodschap gaan door 1x op de -toets te drukken.
  - naar de vorige boodschap gaan door 2 x op de -toets te drukken.
  - de weergave stoppen door op de Stop -toets te drukken.
  - de weergave onderbreken door op de Pauze -toets te drukken. Druk nogmaals op de Pauze -toets om de weergave verder te zetten.
  - naar de volgende boodschap gaan door op de -toets te drukken.

## 9.13 Boodschappen wissen

### **9.13.1 Boodschap per boodschap wissen tijdens weergave**

Start de weergave van de boodschappen zoals hierboven beschreven.

- Als de te wissen boodschap wordt weergegeven, drukt 2 sec. u op de Wis -toets.
- Tijdens het wissen laat de interne stem weten dat de boodschap wordt gewist.
- Het toestel start de weergave van de volgende boodschap.

### **9.13.2 Alle boodschappen wissen**

Men kan ook alle nieuwe boodschappen tegelijkertijd wissen. Hierbij worden enkel de beluisterde boodschappen gewist. Nieuwe boodschappen worden niet gewist!

- Druk 2 sec. op de Wis -toets.
- De interne stem bevestigt het wissen van de boodschappen en laat weten hoeveel nieuwe (onbeluisterde) boodschappen er zijn.

## 9.14 Geheugen vol

Wanneer het geheugen vol is zal de FULL-LED knipperen. Wanneer het antwoordapparaat is aangeschakeld en er komt een oproep binnen, zal het toestel automatisch meldtekst 2 (antwoordfunctie zonder inspreek mogelijkheid) weergeven!

Tijdens het beluisteren van de boodschappen zal de interne stem zeggen dat het geheugen vol is, en vervolgens de boodschappen afspelen.

- Wis alle boodschappen na ze beluisterd te hebben.
- Het geheugen is terug vrij.

## 9.15 Bediening vanop afstand

Het antwoordapparaat kan slechts vanop afstand bediend worden via een telefoon met druktoetsen (DTMF toonkiessysteem).

- Bel naar uw toestel.
- Het antwoordapparaat neemt de oproep aan, u hoort de meldtekst en een biep.
- Druk na de biep langzaam uw VIP-code in (standaard 321).
- U hoort twee korte bieptonen ter bevestiging.
- Geef de volgende codes in om de gewenste functie op te roepen:

### **a) Boodschappen beluisteren**

- Druk '2' (beluisteren van de boodschappen). Het antwoordapparaat zal de boodschappen weergeven.

Tijdens de weergave heeft u volgende mogelijkheden:

- Druk '2' om de weergave te stoppen.
- Druk '2' om de weergave terug te starten.
- Druk '3' om naar de volgende boodschap te gaan.
- Druk '1 1' om naar de vorige boodschap te gaan.
- Druk '1' om de huidige boodschap te herhalen.
- Druk '6' om de weergave te beëindigen.
- Druk '7' om de huidige boodschap te wissen.

### **b) Alle beluisterde boodschappen wissen**

Na het beluisteren van alle boodschappen drukt u op '0' om alle beluisterde boodschappen te wissen!

### **c) Weergave meldtekst**

- Druk op '4' om de huidige meldtekst af te spelen.

### **d) Opname Meldtekst**

- Druk op '9' om Meldtekst 1 of Meldtekst 2 te selecteren.
- Druk op '5' om de opname te selecteren.
- Een biepton geeft aan dat de opname kan beginnen.
- Spreek de meldtekst in.
- Druk op '6' om de opname te beëindigen.



**De opname wordt automatisch onderbroken na 2 min.**

**e) Antwoordapparaat Aan/uit schakelen**

- Druk op '9' om het antwoordapparaat aan te schakelen.
- Druk op de '8' toets om het antwoordapparaat uit te schakelen.

**f) Bediening vanop afstand beëindigen**

Indien u de bediening vanop afstand wil beëindigen, druk dan op '6'.

**9.16 Antwoordapparaat aanschakelen vanop afstand**

Als het antwoordapparaat is uitgeschakeld, kan u het ook weer aanschakelen vanop afstand:

- Bel naar uw toestel.
- Het toestel zal na 10 beltonen automatisch de lijn nemen en meldtekst 2 weergeven.
- Geef de VIP-code (standaard 321) langzaam in na de meldtekst.
- Druk op de '9' toets.
- De interne stem geeft aan dat het antwoordapparaat is aangeschakeld.
- Druk op '6' om de bediening te beëindigen.

**10 Problemen verhelpen**

Symptoom	Mogelijke oorzaak	Oplossing
Geen scherm	Batterijen niet opgeladen	Controleer de positie van de batterijen
		Herlaad de batterijen
Geen kiestoon	Telefoonkabel slecht aangesloten	Controleer de aansluiting van de telefoonkabel
Volume van de gesprekspartner is te laag		Regel het volume tijdens het gesprek door op de Volumetoets te drukken
Belvolume van handset of basisstation te laag		Pas het belvolume aan

**11 Technische gegevens**

Reikwijdte:	Tot 300 m in open ruimte Tot 50 m in gebouwen
Kiessysteem:	DTMF (toonkiezen) en PULSE
Batterijen oplaadbaar	2 x 1.2V, 650 mAh AAA Type NiMH
Max. autonomie:	ca. 100 uren
Max. gespreksduur:	11 uren
Omgevingstemperatuur:	+5 °C tot +45 °C
Toegelaten relatieve luchtvochtigheid:	25 tot 85 %
Geheugen	10 indirect geheugen van max. 25 digits

## 12 Fabrieksinstellingen

Flash tijd	100 ms
Kiesmodus	Toon (DTMF)
Bel volume	Niveau 3
Bel melodie	Melodie 8
Basis pincode	0000

## 13 Garantie

### 13.1 Garantieperiode

Op de Topcom-toestellen wordt een garantie van 36 maanden verleend. De garantieperiode begint op de dag waarop het nieuwe toestel wordt gekocht. De garantie op batterijen is beperkt tot 6 maanden na aankoop. Kleine onderdelen of defecten die een verwaarloosbaar effect hebben op de werking of waarde van het toestel zijn niet gedekt door de garantie. De garantie moet worden bewezen door voorlegging van het aankoopbewijs waarop de datum van aankoop en het toesteltype staan.

### 13.2 Afwikkeling van garantieclaims

Een defect toestel moet, samen met een geldig aankoopbewijs, worden teruggestuurd naar een Topcom-hersteldienst. Als het toestel tijdens de garantieperiode een defect vertoont, zal Topcom of diens officieel erkende hersteldienst eventuele defecten te wijten aan materiaal- of productiefouten gratis herstellen. Topcom zal naar keuze haar garantieverplichtingen vervullen door defecte toestellen of onderdelen van defecte toestellen ofwel te herstellen ofwel te vervangen. In het geval dat het toestel wordt vervangen, kan de kleur en het model verschillend zijn van het oorspronkelijk gekochte toestel.

De oorspronkelijke aankoopdatum is bepalend voor het begin van de garantieperiode. De garantieperiode wordt niet verlengd als het toestel wordt vervangen of hersteld door Topcom of diens officieel erkende hersteldienst.

### 13.3 Garantiebeperkingen

Schade of defecten te wijten aan onoordeelkundig gebruik of bediening en schade te wijten aan het gebruik van niet-originele onderdelen of accessoires die niet zijn aanbevolen door Topcom, worden niet gedekt door de garantie.

Topcom draadloze telefoons mogen enkel met oplaadbare batterijen worden gebruikt. Schade te wijten aan het gebruik van niet-oplaadbare batterijen is niet gedekt door de garantie. De garantie dekt geen schade te wijten aan externe factoren, zoals bliksem, water en brand, noch enige transportschade.

Er kan geen garantie worden ingeroepen als het serienummer op het toestel is gewijzigd, verwijderd of onleesbaar gemaakt.

Garantieclaims zijn ongeldig indien het toestel hersteld, gewijzigd of aangepast werd door de koper of door niet-gekwalificeerde, niet-officieel erkende Topcom-hersteldienst.

<b>1</b>	<b>Buttons</b>	<b>49</b>
<b>2</b>	<b>Ecran</b>	<b>50</b>
<b>3</b>	<b>Installation</b>	<b>50</b>
3.1	Base	50
3.2	Chargeur	51
3.3	Combiné	51
<b>4</b>	<b>Indication de niveau faible des piles</b>	<b>52</b>
<b>5</b>	<b>Fonctionnement</b>	<b>52</b>
5.1	Appels sortants	52
5.2	Appels entrants	53
5.3	Activer/désactiver la fonction mains-libres	53
5.4	Programmer des numéros mémoires	53
5.5	Appeler un numéro mémoire	54
5.6	Coupure du micro (Mute)	54
5.7	Régler le volume	54
5.8	Paging	54
5.9	Touche Flash (R)	54
5.10	Régler le volume de sonnerie et la mélodie	55
5.11	Verrouillage du clavier	55
5.12	Reglage du mode de composition des numéros	55
<b>6</b>	<b>Affichage du numéro (CLIP-Caller ID)</b>	<b>56</b>
6.1	Nouveaux appels	56
6.2	Consulter la liste d'appels	56
6.3	Appeler un numéro de la liste d'appels	57
6.4	Effacer des numéros de téléphone de la liste d'appels	57
6.5	Enregistrer un numéro de la liste d'appels dans la mémoire	57
<b>7</b>	<b>Enregistrer / annuler un combiné</b>	<b>57</b>
7.1	Enregistrer sur une base Butler 3450	57
7.2	Enregistrer un casque Topcom Butler 300 DECT GAP	58
7.3	Désinscrire un combiné	58
<b>8</b>	<b>Transfert d'appel et Intercom entre les deux combinés</b>	<b>59</b>
8.1	Transfert d'appel et appel en conférence pendant un appel externe	59
8.2	Appel interne (intercom)	59
<b>9</b>	<b>Répondeur automatique</b>	<b>59</b>
9.1	Témoins lumineux	60
9.2	Fonction Touches	60
9.3	Messages sortants	60
9.4	Activer/désactiver le répondeur automatique	61
9.5	Réglage des sonneries	62
9.6	Contrôle du nombre de sonneries	62
9.7	Réglage de la date et de l'heure	62
9.8	Contrôle jour/heure	63
9.9	Programmation du code VIP	63
9.10	Fonctionnement	64
9.11	Enregistrement de notes	64

9.12	Lecture des messages entrés et des notes	64
9.13	Effacer les messages	65
9.14	Mémoire pleine	65
9.15	Commande à distance	65
9.16	Activer le répondeur automatique à distance	66
<b>10</b>	<b>Résolution de problèmes</b>	<b>67</b>
<b>11</b>	<b>Données techniques</b>	<b>67</b>
<b>12</b>	<b>Paramètres par défaut</b>	<b>67</b>
<b>13</b>	<b>Garantie</b>	<b>68</b>
13.1	Période de garantie	68
13.2	Traitement de la garantie	68
13.3	Exclusions de garantie	68

## Consignes de sécurité

- Utilisez uniquement l'adaptateur fourni à la livraison. Ne pas utiliser des adaptateurs étrangers, les cellules de charge pourraient être endommagées.
- Installez uniquement des batteries rechargeables du même type. N'utilisez en aucun cas des batteries normales non rechargeables. Placez correctement les pôles des batteries rechargeables (comme indiqué dans le compartiment à batteries du combiné).
- Ne touchez pas les contacts des chargeurs et des prises à l'aide d'objets contendants et métalliques.
- Le fonctionnement des appareils médicaux peut être perturbé.
- Le combiné peut provoquer des grésillements désagréables dans des écouteurs.
- Ne pas placer le poste de base dans une pièce humide ou à moins de 1,5 m d'un point d'eau. Le combiné ne peut être en contact avec l'eau.
- N'utilisez pas le téléphone dans un endroit où une explosion est susceptible de se produire.
- Respectez les directives relatives à la mise en décharge et au retraitement des batteries et du téléphone.
- Etant donné qu'il n'est pas possible d'utiliser le téléphone pendant une panne d'électricité, employez un téléphone indépendant de l'alimentation sur secteur, par exemple un téléphone portable, pour tout appel d'urgence.
- Ce téléphone utilise des piles rechargeables. Vous êtes tenu de vous débarrasser des piles de manière écologique conformément aux régulations en vigueur dans votre pays.

## Recyclage de l'appareil (environnement)

Au terme du cycle de vie de ce produit, vous ne devez pas jeter le produit dans les déchets ménagers ordinaires mais le déposer dans un point de collecte pour le recyclage des équipements électriques et électroniques. Le symbole sur ce produit, guide d'utilisation et / ou l'emballage indique ceci.

Certains matériaux du produit peuvent être réutilisés si vous les déposez dans un point de recyclage. En réutilisant certaines pièces ou matières premières des produits usagés, vous apportez une contribution importante à la protection de l'environnement.

Veuillez contacter vos autorités locales pour toute information supplémentaire sur les points de collecte dans votre région.

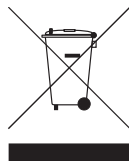

## Entretien















Frottez le téléphone avec un chiffon légèrement humide ou avec un linge antistatique. N'utilisez jamais de produits détergents ou agressifs.

Il est destiné à être raccordé au réseau de télécommunication public.

La conformité de l'appareil avec les exigences fondamentales de la directive européenne R&TTE relative aux terminaux, est confirmée par le label CE.



# 1 Buttons

1. Touche de Ligne 
2. Call log/Défilement  / 
3. Bouton INT **Int**
4. Touche Mute 
5. Touches numériques
6. Verrouillage 
7. Touche Rappel (du dernier numéro composé)/ Pause 
8. Bouton volume/mélodie  / 
9. Sonnerie ON/OFF 
10. Mains-libres 
11. Touche Mémoire 
12. Flash R/ Défilement **R** / 
13. Touche du répondeur (voir §9.2)
14. Touche Paging  (pour chercher le combiné)
15. DEL ON/OFF Messages/répondeur
16. DEL mémoire remplie
17. Indicateur de charge (LED) 

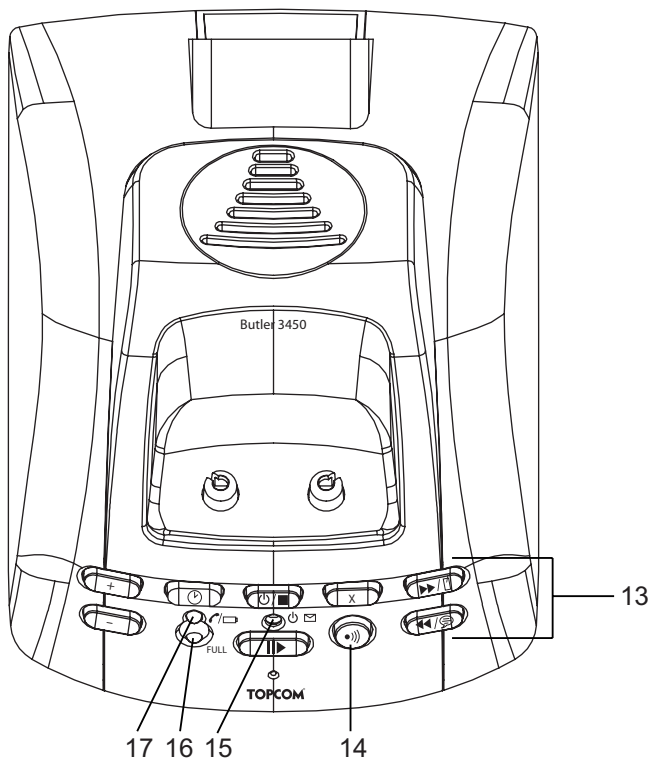
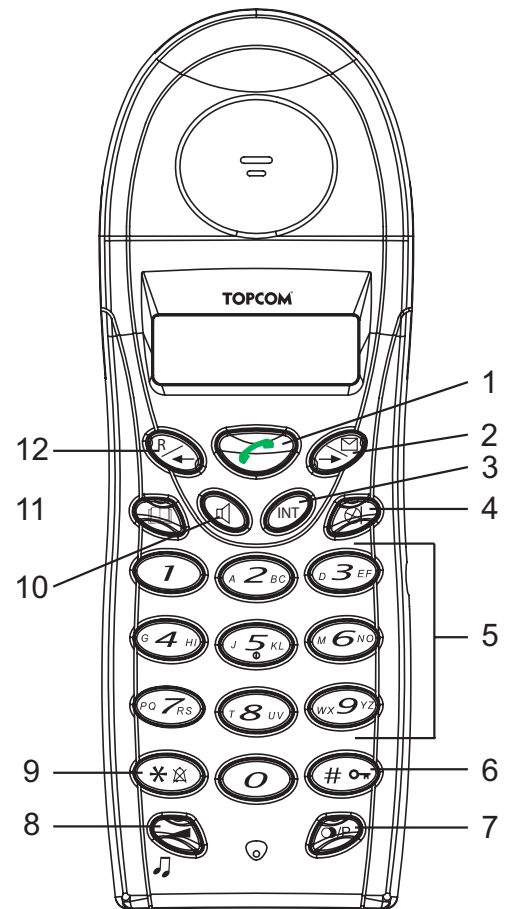

## 2 Ecran

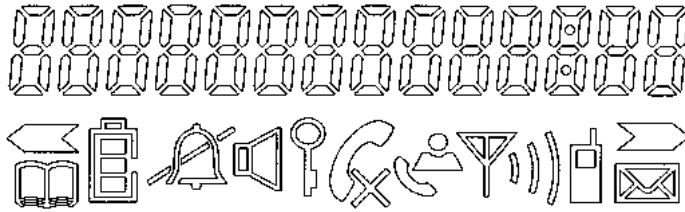

Icône:	Signification:
	Vous avez décroché la ligne
	Nouveaux numéros dans la liste des appels
	Indicateur de niveau de la pile rechargeable
	L'antenne indique la qualité de la réception. L'antenne clignote lorsque le combiné est hors de portée !
	Microphone désactivé
	Les enregistrements de la mémoire sont récupérés et réglés
	Le clavier est verrouillé
	Il y a plus de chiffres sur la droite
	Il y a plus de chiffres sur la gauche
	En mode mains-libres
	Lorsque la sonnerie est désactivée
	Il y a de nouveaux messages dans votre boîte vocale
	Pendant un appel interne
HS-x	x = numéro du combiné

## 3 Installation

### 3.1 Base

- Raccordez le connecteur du fil téléphonique au téléphone et enfoncez l'autre bout dans la boîte de contact murale du réseau téléphonique.
- Introduisez la petite fiche de l'adaptateur AC dans l'appareil et branchez l'autre bout sur une prise.

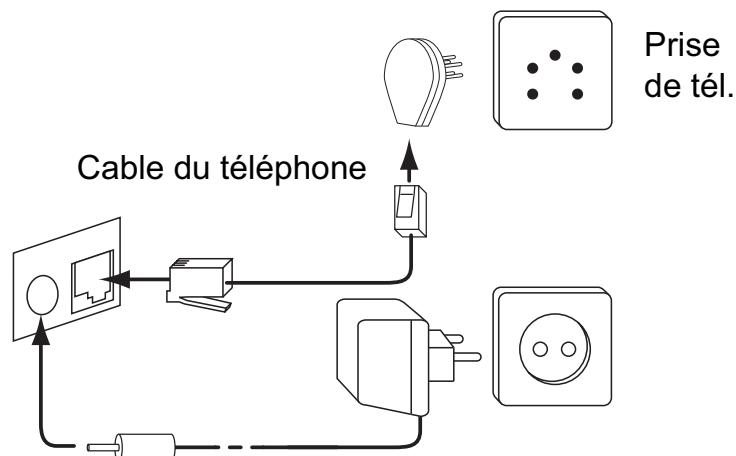

### 3.2 Chargeur

- Introduisez l'adaptateur AC sur une prise

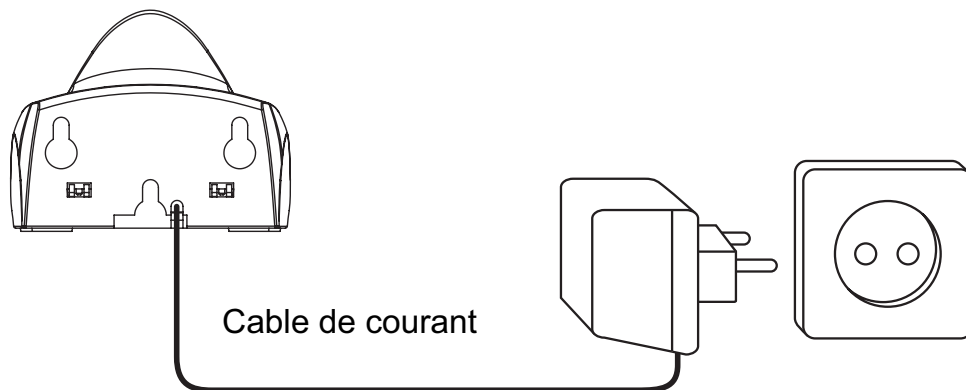

### 3.3 Combiné

- Introduisez les 2 batteries AAA rechargeables dans le compartiment à batterie en bas du combiné.

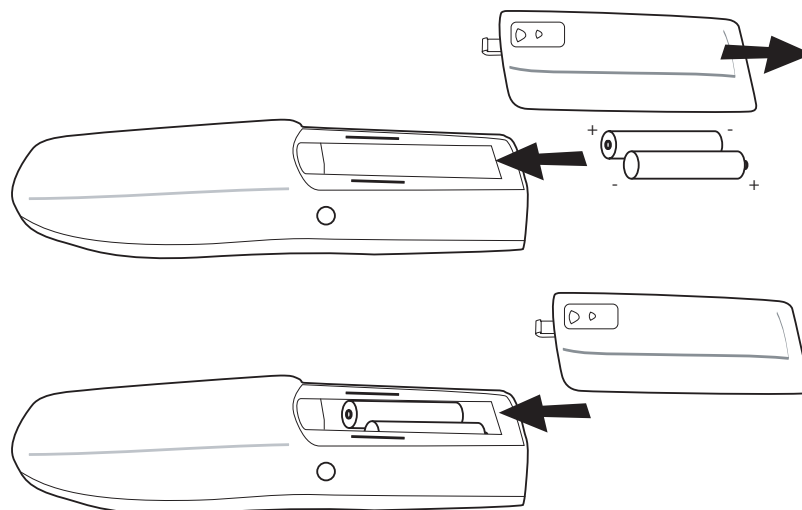



Déposez le combiné sur le poste de base. La DEL rouge de charge  s'allume aussi longtemps que le combiné est sur la base. Lorsque la batterie est épuisée, le combiné n'exécute plus d'opérations. Lorsqu'une batterie est complètement épuisée et que vous avez déposé le combiné un moment sur le poste de base pour le recharger, le symbole Batterie indique que la batterie est de nouveau complètement chargée. Ceci n'est cependant pas le cas. La capacité baissera rapidement.

Dès que le combiné émet une tonalité d'avertissement ou lorsque l'icône de la batterie  est vide, vous devez le remettre sur l'unité de base pour le recharger .

## 4 Indication de niveau faible des piles

Lorsque la batterie est épuisée, le combiné n'exécute plus d'opérations. Lorsqu'une batterie est complètement épuisée et que vous avez déposé le combiné un moment sur le poste de base pour le recharger, le symbole Batterie indique que la batterie est de nouveau complètement chargée. Ceci n'est cependant pas le cas. La capacité baissera rapidement. Il est conseillé de laisser le combiné pendant 12 heures sur le poste de base pour que la batterie soit complètement rechargée.



-  Batterie chargée
-  Batterie épuisée

Lorsque la batterie est presque épuisée et que vous êtes en communication, vous entendez un signal d'avertissement. Déposez le combiné sur le poste de base pour recharger la batterie.



## 5 Fonctionnement

### 5.1 Appels sortants



#### 5.1.1 Téléphoner

- Appuyez sur la touche de Ligne . Vous entendez la tonalité.
- Composez le numéro de téléphone désiré.
- Appuyez sur la touche de Ligne  après la conversation, pour couper la communication.





#### 5.1.2 Sélection en bloc

- Composez le numéro de téléphone désiré. Vous pouvez encore corriger le numéro en vous servant de la touche Mute . Quand vous n'appuyez pas de touche pendant 10 secondes, le numéro vous avez déjà composé disparaît et le combiné retourne au mode d'attente..
- Appuyez sur la touche de Ligne . Le numéro sera composé.
- Appuyez sur la touche de Ligne  après la conversation, pour couper la communication.



#### 5.1.3 Rappel du dernier numéro formé

- Appuyez sur la touche Ligne .
- L'indicateur Ligne/Charge  (DEL) clignote sur la base.
- Vous entendez la tonalité d'appel.
- Appuyez sur la touche Rappel . Le numéro que vous avez appelé en dernier est formé automatiquement sans que vous ayez à former une nouvelle fois ce numéro.

### 5.1.4 Rappel de l'un des 3 derniers numéros formés

- Appuyez sur la touche Rappel . Le numéro que vous avez appelé en dernier apparaît à l'écran. Si vous souhaitez rappeler l'un des 5 derniers numéros formés, vous appuyez à plusieurs reprises sur la touche Rappel  jusqu'à ce que l'écran affiche le numéro souhaité.
- Appuyez sur la touche Ligne .
- Le numéro affiché à l'écran est formé automatiquement sans que vous ayez à former une nouvelle fois ce numéro.
- Après la conversation, vous appuyez sur la touche Ligne  pour couper la communication ou vous posez le combiné sur la base.

## 5.2 Appels entrants

- Le combiné se met à sonner en cas d'appels entrants. La DEL  sur la base clignote.
- Appuyez sur la touche de Ligne  pour pouvoir répondre à l'appel.

## 5.3 Activer/désactiver la fonction mains-libres

Cette fonction vous permet de téléphoner sans décrocher le combiné. Quand vous téléphonez,

appuyez sur la touche Mains-libres  pour activer la fonction mains-libres.

Appuyez sur la même touche pour désactiver la fonction mains-libres.







**Quand vous téléphonez en mode mains-libres et vous voulez changer le volume, appuyez sur la touche Volume.**



**Lorsque vous utilisez la fonction mains-libres pendant longtemps, les piles se déchargent plus rapidement!**

## 5.4 Programmer des numéros mémoires



Il est possible de programmer 10 numéros indirects (de max. 25 chiffres) dans le répertoire du téléphone.

- Appuyez et maintenez enfoncé le bouton Mémoire  jusqu'à ce que l'icône  apparaisse à l'écran.
- Entrez le numéro de téléphone que vous souhaitez enregistrer.
- Appuyez de nouveau sur le bouton Mémoire  pour confirmer.
- Entrez l'emplacement de mémoire (0-9) où vous souhaitez enregistrer le numéro.
- Vous entendez une tonalité de confirmation et l'icône  disparaîtra.





**Si vous souhaitez insérer une pause, appuyez sur le bouton Rappel/Pause  à l'emplacement où vous désirez une pause de 3 sec.**

## 5.5 Appeler un numéro mémoire

- Appuyez sur la touche Mémoire , et le numéro de la place mémoire (0-9).
- Appuyez sur le bouton Line . Le numéro mémoire sera composé automatiquement.
- Appuyez sur la touche de Ligne  après la conversation, pour couper la communication..

## 5.6 Coupure du micro (Mute)

Il est possible de désactiver le microphone pendant une communication. De cette façon vous pouvez parler librement, sans que celui qui appelle vous entende.

- Quand vous êtes en communication, appuyez sur la touche Mute . Le microphone est désactivé. Le symbole Mute  apparaît à l'écran.
- Si vous voulez continuer votre communication, appuyez de nouveau sur la touche Mute .

## 5.7 Régler le volume

Pendant une conversation vous pouvez régler le volume en appuyant sur le bouton volume . Vous pouvez régler le volume.



**Le volume de réception mains-libres est également réglable comme susmentionné!**

## 5.8 Paging

Quand vous appuyez sur la touche Paging  du poste de base, le combiné commence à sonner pendant 20 secondes. Cette sonnerie vous aide de retrouver un combiné perdu. Appuyez sur n'importe quel bouton sur un combiné pour arrêter la sonnerie.

## 5.9 Touche Flash (R)





Quand vous appuyez sur la touche R, aussi appelée flash ou recall, l'appareil génère une rupture calibrée de la ligne (de 100 ou 250 ms). Elle permet l'utilisation des services spéciaux de votre compagnie téléphonique et / ou de transférer des appels si vous avez un central téléphonique.

### 5.9.1 Régler le temps Flash



- Appuyez et maintenez enfoncé le bouton de rappel  pendant 3 sec.
- L'écran affiche :  
'S pour 100ms  
ou 'L' pour 250ms
- Le réglage du temps flash disparaît de l'écran après 2 sec.

## 5.10 Régler le volume de sonnerie et la mélodie

### 5.10.1 Mélodie du combiné

- Appuyez et maintenez enfoncé le bouton mélodie  jusqu'à vous entendiez la mélodie actuelle.
- Sélectionnez la mélodie désirée (1-9) au moyen des touches de défilement   ou en entrant un chiffre (1 - 9).
- Appuyez à nouveau sur  pour confirmer le réglage

### 5.10.2 Volume de sonnerie du combiné

- Appuyez sur le bouton volume  en mode stand-by
- Le combiné sonne avec le volume réglé à ce moment-là
- Appuyez sur 1-5 ou utilisez les touches de défilement   pour sélectionner le volume désiré
- Appuyez sur '0' pour désactiver le volume

### 5.10.3 Réglage du niveau de volume de sonnerie de la base

Si vous le souhaitez, il est possible de modifier le volume de la sonnerie de la base du Butler 3450



- Si la base sonne, appuyez sur la touche  volume sur la base pour régler le volume de sonnerie.



- **Vous pouvez activer et désactiver le volume de sonnerie de chaque combiné en appuyant simplement et en maintenant enfoncé le bouton  en stand-by.**
- **Le mélodie de la base ne peut être réglé!**

## 5.11 Verrouillage du clavier

Lorsque le clavier est verrouillé, appuyer sur une touche n'aura aucun effet en mode stand-by (excepté si vous maintenez enfoncé la touche .

- Appuyez et maintenez enfoncé le bouton 
-  apparaît à l'écran et le clavier est verrouillé
- Appuyez de nouveau et maintenez enfoncé le bouton  pour déverrouiller le clavier.

En cas d'appel entrant, vous pouvez toujours répondre à l'appel en appuyant sur la touche Ligne . Durant l'appel, les fonctions du clavier sont normales. Lorsque l'appel est terminé, le clavier est à nouveau verrouillé.

## 5.12 Réglage du mode de composition des numéros

Il existe deux types de composition des numéros:

- DTMF/composition par tonalité (le mode le plus commun)
- Composition par pulsations (pour les installations plus anciennes)

Pour modifier le mode de numérotation :

- Appuyez et maintenez enfoncé le bouton flash R pour passer entre les modes de numérotation: 'P' apparaît lorsque le mode impulsion est sélectionné ou 'T' lorsque la numérotation est réglée sur tonalité (DTMF)
- Après 5 sec., l'unité revient en stand-by

## 6 Affichage du numéro (CLIP-Caller ID)

Le Butler 3450 montre les numéros de téléphone quand il reçoit des appels entrants. Cette fonction ne fonctionne cependant que lorsque ce service est offert par votre compagnie de téléphonie et lorsque vous êtes abonné à ce service. Prenez contact avec votre compagnie téléphonique.

Quand vous avez reçu un appel, l'appareil garde le numéro dans une liste d'appels.

L'appareil peut garder 20 numéros (de 25 chiffres au maximum) dans la liste d'appels. Si le numéro est plus long que 14 chiffres, vous pouvez appuyer sur la touche → pour afficher les autres chiffres!

### 6.1 Nouveaux appels

Lorsque vous avez reçu un nouvel appel resté sans réponse, le symbole CLIP  clignote à l'écran.

### 6.2 Consulter la liste d'appels

- Appuyez sur la touche liste d'appels . Le dernier appel reçu est affiché à l'écran. Si la liste est vide, 'NO CLIP' s'affiche à l'écran.
- Ce qui suit s'affiche à l'écran :

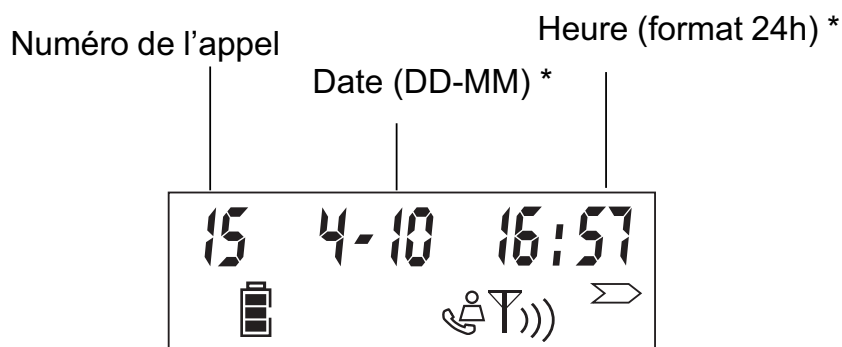

- Après 5 secondes, le numéro de téléphone s'affiche. Vous pouvez sauter la date/heure en appuyant sur le bouton →.
- Utilisez le bouton de défilement gauche ← pour parcourir la liste d'appels. Utilisez le bouton → pour afficher l'appel suivant.
- Vous pouvez quitter la liste d'appels en appuyant sur le bouton .

**\*\* Uniquement lorsque le réseau transmet l'heure/la date en même temps que le numéro de téléphone!!! Aucune heure, ni date ne seront affichées dans le cas d'une fonction 'Caller ID' en DTMF.**





### 6.3 Appeler un numéro de la liste d'appels

- Parcourez la liste d'appels jusqu'à l'affichage du numéro désiré à l'écran.
- Appuyez sur la touche de Ligne . Le numéro sera composé automatiquement.

### 6.4 Effacer des numéros de téléphone de la liste d'appels

- Parcourez la liste d'appels jusqu'à l'affichage du numéro désiré à l'écran.
- Appuyez et maintenez enfoncé le bouton Mute  pendant 3 sec. pour effacer le numéro.

### 6.5 Enregistrer un numéro de la liste d'appels dans la mémoire

- Parcourez la liste d'appels jusqu'à ce que le numéro désiré s'affiche à l'écran.
- Appuyez et maintenez enfoncé le bouton Mémoire  pendant 3 sec.
- Entrez l'emplacement de mémoire (0-9) où vous souhaitez enregistrer le numéro
- Appuyez à nouveau sur le bouton Mémoire  pour confirmer et revenir en mode stand-by

## 7 Enregistrer / annuler un combiné

### 7.1 Enregistrer sur une base Butler 3450

Vous pouvez annoncer 4 combinés à une seule base. Lors de la livraison, les réglages standard prévoient que chaque combiné soit annoncé à la base fournie (base 1) en tant que combiné 1.

**Vous n'avez à effectuer cette annonce que dans les cas suivants :**

- si l'annonce du combiné a été annulée au niveau de sa base (en cas de réinitialisation, par exemple)
- lorsque vous souhaitez annoncer un autre combiné à cette même base.

La procédure ci-dessous n'est valable que pour un combiné et une base Butler 34xx!!

Maintenez la touche Paging de la base enfoncée pendant 10 secondes jusqu'à ce que l'indicateur Ligne/Charge de cette base commence à clignoter à intervalles rapides.

L'indicateur Ligne/Charge clignotera très vite pendant une minute. Pendant cette minute, la base se trouve en mode d'annonce et vous devrez effectuer les manipulations suivantes pour annoncer le combiné ::

- Appuyez et maintenez enfoncés le bouton  pendant 3 sec. Après, appuyez et maintenez enfoncé le bouton \*.
- Ce qui suit apparaît à l'écran :





- Entrez le numéro de l'unité de base sur laquelle vous aimeriez enregistrer votre combiné (1-4)

- L'unité commence à chercher la base et lorsqu'elle l'aura trouvée, vous serez invité à introduire le code pin (4 chiffres):



- Entrez le code pin de la base (0000). Si le code pin est erroné, le combiné recommence à chercher la base.
- Lorsque le combiné est enregistré, il affiche 'HS' suivi par le numéro de combiné.

## 7.2 Enregistrer un casque Topcom Butler 300 DECT GAP

Appuyez sur la touche Paging  sur la base pendant 10 secondes jusqu'à ce que l'indicateur Ligne/charge  de l'unité de base commence à clignoter rapidement. L'indicateur ligne/charge  clignote rapidement pendant une minute. Pendant cette minute, la base est en mode d'enregistrement et vous devez procéder comme suit pour enregistrer le casque :

- Allumez le casque en appuyant sur la touche ON /OFF jusqu'à ce que vous entendiez deux bips. En même temps, les DEL verte et rouge s'allumeront.
- Appuyez sur la touche d'enregistrement du casque. La DEL clignote rapidement.
  - Si après quelques secondes, la DEL verte clignote lentement, l'enregistrement est réussi.
  - Si la DEL rouge clignote lentement, l'enregistrement a échoué. Répétez la procédure ci-dessus.

## 7.3 Désinscrire un combiné

Vous pouvez éliminer un combiné de la base pour permettre à un autre combiné de s'enregistrer :

- Appuyez et maintenez enfoncés le bouton  pendant 3 sec. Après, appuyez et maintenez enfoncé le bouton .



- Entrez le code pin (0000). Si le code pin est erroné, le combiné passe en mode stand-by.



- Entrez le numéro du combiné (1-4) que vous souhaitez retirer
- Si l'unité revient en stand-by, la désinscription est réussie. Sinon, elle vous invitera à nouveau à introduire le numéro du combiné



**Vous pouvez uniquement éliminer les combinés existants et autres que celui que vous utilisez.**

## 8 Transfert d'appel et Intercom entre les deux combinés





**Uniquement possible lorsque plus d'un combiné est enregistré dans la base!**

### 8.1 Transfert d'appel et appel en conférence pendant un appel externe

- Durant un appel externe, appuyez sur la touche INT suivie par le numéro (1 - 4) de l'autre combiné.
- L'autre combiné se mettra à sonner.
  - Lorsque l'autre combiné décroche, vous pouvez parler en interne. Si vous raccrochez, la ligne externe sera connectée à l'autre combiné. Si vous appuyez sur la touche INT et la maintenez enfoncée pendant 3 secondes, vous pouvez parler avec le deuxième combiné et la ligne externe en même temps (appel en conférence)
  - Or press the INT key again to return to the external call.
- Press the Line button  to end the call.

### 8.2 Appel interne (intercom)

- En mode stand-by, appuyez sur le bouton INT suivie par le numéro (1-4) de l'autre combiné.
- L'autre combiné commencera à sonner. Il est possible d'arrêter la sonnerie en appuyant de nouveau sur le bouton line .
- Si l'autre combiné répond à l'appel en appuyant sur le bouton line , vous pouvez communiquer entre les deux combinés.
- Appuyez sur le bouton line  pour mettre un terme à l'appel.

## 9 Répondeur automatique

Le Butler 3450 est doté d'un répondeur automatique numérique intégré présentant une capacité d'enregistrement de 11 minutes. Le répondeur automatique peut être complètement commandé à distance et est capable de mémoriser deux messages sortants (Message sortant 1 et Message sortant 2) de maximum 2 minutes.



Il existe deux possibilités:

- Avec le Message sortant 1, l'appelant a la possibilité de laisser un message
- Avec le Message sortant 2, le message sortant est lu mais il n'est pas possible de laisser de message

Le temps d'enregistrement maximal par message entrant est de 2 minutes.

Une voix interne indiquera un certain nombre de paramètres, tels que le jour et l'heure de l'appel, de même que les paramètres de réglage comme le code VIP, les sonneries,... La langue de la voix interne est mentionnée sur l'emballage!

## 9.1 Témoins lumineux

Le témoin 'Messages/Branché-Débranché'   clignote lorsqu'il y a de nouveaux messages; le nombre de clignotements entre chaque pause prolongée indique le nombre de nouveaux messages qu'a reçus le répondeur.













Lorsque le répondeur est débranché, le témoin 'Branché-Débranché'   est éteint.

Le témoin 'FULL plein' s'allume lorsque la mémoire interne est pleine et que l'appareil n'est plus en mesure d'enregistrer de nouveaux messages.

## 9.2 Fonction Touches



Les touches  &  sont situées sur la face inférieure de la base.



Touches	Mode stand-by		Pendant la lecture du message
	Brève activation de la touche	Activation de la touche pendant deux secondes	
1  	Annoncer messages sortant	Enregistrement messages sortant	Message précédent
2 	Annoncer les messages	Aucune fonction	Pause
3  	Aucune fonction	Enregistrement d'une note	Message suivant
4 	Réglage du volume	Aucune fonction	Réglage du volume
5  	Sélectionner texte annonce	Répondeur branché-débranché	Arrêt
6 	Annoncer code VIP	Consigner le code VIP	Aucune fonction
7 	Nombre de sonneries programmé	Réglage du nombre de sonneries	Aucune fonction
8 	Indication de l'heure	Réglage date/heure	Aucune fonction
9 	Aucune fonction	Effacer tous les messages	Effacer message ou annonce

## 9.3 Messages sortants

Deux messages sortants de maximum 2 minutes (OGM1 et OGM2) peuvent être enregistrés.

- Message sortant 1 pour la fonction de réponse avec possibilité de laisser un message
- Message sortant 2 pour la fonction de réponse sans possibilité de laisser un message, l'appareil n'enregistre pas de messages.

### **9.3.1 Enregistrer les messages sortants (OGM 1 ou OGM 2)**

- Appuyer sur la Touche /■ pour sélectionner le texte de l'annonce.
- Une voix indique quel message sortant est enregistré.
- Appuyez pendant 2 secondes sur la touche .
- Dicter le message sortant après le bip.
- Appuyer sur la touche Stop ■ pour arrêter l'enregistrement.



**L'enregistrement peut durer maximum 2 minutes. Si aucun message sortant n'est enregistré, le message sortant standard est lu.**

### **9.3.2 Contrôle du message sortant**

Pour contrôler le message sortant programmé:

- Appuyer sur la touche .



**Pour arrêter la lecture, appuyer brièvement sur la touche Stop.**

### **9.3.3 Sélection du message sortant**

- Appuyer sur la touche /■ pour passer d'un message sortant à l'autre.
- La voix interne confirmera le message sortant programmé.





**Il est uniquement possible de sélectionner un message sortant si le répondeur automatique est activé!  
Si la mémoire est pleine, seul le message sortant 2 pourra être sélectionné (réponse sans possibilité de laisser un message)!**

### **9.3.4 Effacer le message sortant**



Si l'on efface le message sortant, l'appelant entendra le message sortant standard 'Please call later'.

Pour effacer le message sortant, procédez comme suit:

- Sélectionner le message sortant souhaité avec la touche /■.
- Appuyer sur la touche  pour lire le message sortant.
- Activez et maintenez la touche  pendant la reproduction de l'annonce.

## **9.4 Activer/désactiver le répondeur automatique**

Si le répondeur automatique est activé, le témoin s'allumera et l'appareil décrochera automatiquement après un certain nombre de sonneries (réglable voir 'Réglage des sonneries').

- Appuyer pendant 2 sec. la touche  pour activer le répondeur automatique. Une voix confirme le réglage et signale quel message sortant est actif (message sortant 1 (OGM 1) ou message sortant 2 (OGM 2)).
- Appuyer une nouvelle fois pendant 2 sec. la touche  pour désactiver le répondeur automatique. Une voix confirme le réglage.



**Même si le répondeur automatique est désactivé, l'appareil répondra tout de même automatiquement après 10 sonneries afin de pouvoir exécuter l'activation à distance (voir 9.15 Commande à distance).**

## 9.5 Réglage des sonneries

Le nombre de sonneries après lequel le répondeur automatique répondra à l'appel peut être réglé de 2 – 9 et en mode TS (Toll saver). En standard, l'appareil est réglé sur 3 sonneries. En mode Toll saver, l'appareil répondra après 5 sonneries s'il n'y a pas de nouveaux messages et après 2 sonneries s'il y a des nouveaux messages. S'il n'y a pas de nouveaux messages et que vous appelez l'appareil à distance pour écouter vos messages (voir le point 9.15 Commande à distance), vous pouvez raccrocher après la 2ème sonnerie. Ainsi, vous ne devrez pas payer de frais de communication et vous saurez qu'il n'y a pas de nouveaux messages.

- Appuyer brièvement sur la touche  $\Delta \bullet \bullet$ . Une voix vous indique le nombre de sonneries actuel.
- Appuyer pendant 2 sec. sur la touche  $\Delta \bullet \bullet$  pour régler le nombre de sonneries.
- Appuyer sur la touche  $\ll$  ou  $\gg$  pour modifier le nombre de sonneries actuel.
- Confirmer le réglage en appuyant sur la touche  $\Delta \bullet \bullet$ . Le nombre de sonneries actuellement programmé est confirmé par la voix interne.



- **Si, pendant 3 secondes, vous n'appuyez sur aucune touche, l'appareil reviendra, sans modifier les réglages.**
- **En cas d'interruption de courant dans l'unité de base, le nombre de sonneries sera ramené à 3!**

## 9.6 Contrôle du nombre de sonneries

- Appuyer brièvement sur la touche  $\Delta \bullet \bullet$ .
- La voix interne indiquera le nombre de sonneries programmé.

## 9.7 Réglage de la date et de l'heure

Le réglage de la date et de l'heure du répondeur automatique est indépendant de la partie téléphone. Le jour et l'heure de chaque appel sont enregistrés et signalés pendant la lecture. Le format de l'heure dépend de la langue de la voix interne: par exemple, l'anglais est en format 12 heures et l'allemand en format 24 heures.

Programmation du jour et de l'heure:

- Appuyer sur la touche  $\Downarrow$  et maintenir-la enfoncée pendant 2 sec.
- La voix interne demande de régler le jour.
- Appuyer un certain nombre de fois sur la touche  $\ll$  ou  $\gg$  pour régler le jour. La voix interne indique le réglage actuel.
- Appuyer sur la touche  $\Downarrow$  pour confirmer le jour.

- La voix interne demande de régler l'heure.
- Appuyer un certain nombre de fois sur la touche ◀ ou ▶ pour régler l'heure.
- Appuyer sur la touche ⏴ pour confirmer l'heure.
- La voix interne demande de régler les minutes.
- Appuyer un certain nombre de fois sur la touche ◀ ou ▶ pour régler les minutes.
- Appuyer sur la touche ⏴ pour confirmer les minutes.

Le réglage complet du jour et de l'heure est répété à nouveau en guise de confirmation.



- **Si, pendant 8 secondes, vous n'appuyez sur aucune touche, l'ancien réglage du jour/heure est conservé et l'appareil quitte automatiquement le réglage jour/heure.**
- **Si vous utilisez l'appareil pour la première fois et que vous n'avez pas réglé le jour/heure, un enregistrement jour/heure ne sera pas ajouté non plus en cas de message entrant.**
- **En cas d'interruption de courant dans l'unité de base, il faut à nouveau régler le jour/heure!**

## 9.8 Contrôle jour/heure

- Appuyer sur la touche ⏴ pour indiquer le jour/heure. La voix interne énonce le réglage jour/heure actuel.

## 9.9 Programmation du code VIP

Le code VIP est un code à 3 chiffres utilisé pour commander l'appareil à distance (voir Commande à distance). En standard, le code VIP est réglé sur '321'.



**En cas d'interruption de courant dans l'unité de base, le code VIP sera remis sur '321'!**

### 9.9.1 Modifier le code Vip

- Appuyer sur la touche ⏴ et maintenez-la enfoncée pendant 2 sec. pour modifier le code VIP.
- La voix interne demande de régler le code VIP et énonce le premier chiffre.
- Appuyer un certain nombre de fois sur la touche ◀ ou ▶ pour régler le premier chiffre du code VIP.
- Appuyer sur la touche ⏴ pour confirmer le premier chiffre. La voix interne énonce le deuxième chiffre réglé actuellement du code VIP.
- Appuyer un certain nombre de fois sur la touche ◀ ou ▶ pour régler le deuxième chiffre du code VIP
- Appuyer sur la touche ⏴ pour confirmer le deuxième chiffre. La voix interne énonce le troisième chiffre réglé actuellement du code VIP
- Appuyer un certain nombre de fois sur la touche ◀ ou ▶ pour régler le troisième chiffre du code VIP
- Appuyer sur la touche ⏴ pour confirmer le code VIP. Vous entendrez un long bip. La voix interne énonce le nouveau code VIP en guise de confirmation





**Si, pendant 8 secondes, vous n'appuyez sur aucune touche, l'ancien code VIP est conservé et l'appareil quitte automatiquement le réglage du code VIP.**

### **9.9.2 Contrôle du code VIP**

- Appuyer sur la touche  pour indiquer le code VIP. La voix interne énonce le code VIP actuel.

## **9.10 Fonctionnement**

Si un appel entre et que le répondeur automatique est activé, le répondeur automatique décrochera automatiquement après le nombre de sonneries programmé. Si:



- le message sortant 1 a été sélectionné, c'est celui-là qui sera lu. Après le message sortant, l'appelant entendra un bip et pourra laisser un message (de maximum 3 minutes).
- le message sortant 2 a été sélectionné, c'est celui-là qui sera lu. Après le bip, la ligne sera automatiquement coupée! Il n'est pas possible de laisser un message!









**Si, pendant l'enregistrement, on ne dit rien pendant 8 secondes, la communication est automatiquement interrompue!**

## **9.11 Enregistrement de notes**

Le Butler 3450 permet d'enregistrer des notes. Ces notes sont considérées comme un message entrant pouvant être consulté plus tard par l'utilisateur. La durée maximale d'enregistrement d'une note est de 2 minutes.

- Appuyer pendant 2 sec. sur la touche . Enregistrer cette note après le bip.
- Appuyer sur la touche Stop  pour arrêter l'enregistrement

## **9.12 Lecture des messages entrés et des notes**

- Appuyer brièvement sur la touche  pour lire les messages et les notes.
- Une voix interne signale combien de messages il y a (au total) et combien de nouveaux messages (non écoutés) il y a.
- Les messages sont lus un par un. S'il y a des nouveaux messages, seuls les nouveaux messages (non écoutés) sont lus.
- Pour chaque message, la voix interne énonce le jour et l'heure auxquels l'enregistrement a été effectué.
- Pendant la lecture, vous pouvez:
  - revenir au début du message actuel en appuyant 1x sur la touche .
  - revenir au message précédent en appuyant 2 x sur la touche .
  - arrêter la lecture en appuyant sur la touche Stop .
  - interrompre la lecture en appuyant sur la touche Pause . Appuyer encore une fois sur la touche Pause  pour poursuivre la lecture.
  - passer au message suivant en appuyant sur la touche .



## 9.13 Effacer les messages

### **9.13.1 Effacer message par message pendant la lecture**

Lancer la lecture des messages comme expliqué ci-dessus.

- Pendant la lecture du message à effacer, appuyer pendant 2 sec. sur la touche X
- Pendant l'effacement, la voix interne vous signale que le message est effacé.
- L'appareil commence à lire le message suivant.

### **9.13.2 Effacer tous les messages**

Il est également possible d'effacer tous les messages en même temps. Seuls les messages déjà écoutés sont effacés. Les nouveaux messages ne sont pas effacés!

- Appuyer pendant 2 sec. sur la touche Effacer X.
- La voix interne confirme l'effacement des messages et signale combien de nouveaux messages (non écoutés) il y a.

## 9.14 Mémoire pleine

Lorsque la mémoire est pleine, vous verrez clignoter le témoin 'Plein'. Si le répondeur automatique est activé et qu'un appel entre, l'appareil lira automatiquement le message sortant 2 (fonction de réponse sans possibilité de laisser un message)!

Pendant l'écoute des messages, la voix interne signalera que la mémoire est pleine et lira ensuite les messages.

- Effacer tous les messages après les avoir écoutés.
- La mémoire est à nouveau vide.

## 9.15 Commande à distance

Le répondeur automatique peut uniquement être commandé à distance via un téléphone à touches (système DTMF).

- Téléphoner sur votre appareil.
- Le répondeur automatique prend l'appel, vous entendez le message sortant et un bip.
- Après le bip, introduire lentement votre code VIP (standard 321).
- Vous entendez deux bips courts en guise de confirmation.
- Introduire les codes suivants pour activer la fonction souhaitée:

### **a) Écouter les messages**

- Appuyer sur le '2' (écoute des messages). Le répondeur automatique lira les messages.

Pendant la lecture, vous avez les possibilités suivantes:

- Appuyer sur le '2' pour arrêter la lecture.
- Appuyer sur le '2' pour reprendre la lecture.
- Appuyer sur le '3' pour passer au message suivant.
- Former le '1 1' pour repasser au message précédent.
- Appuyer sur le '1' pour répéter le message actuel.
- Appuyer sur le '6' pour mettre fin à la lecture.
- Appuyer sur le '7' pour effacer le message actuel.

### **b) Effacer tous les messages écoutés**

Après avoir écouté tous les messages, appuyez sur le '0' pour effacer tous les messages écoutés!

### **c) Lecture du message sortant**

- Appuyer sur le '4' pour lire le message sortant actuel.

### **d) Enregistrement du Message sortant**

- Appuyer sur la touche '9' pour sélectionner l'annonce 1 (OGM 1) ou 2 (OGM 2).
- Appuyer sur la touche '5' pour démarrer l'enregistrement.
- Un bip indique que l'enregistrement peut commencer.
- Enregistrer le message sortant.
- Appuyer sur le '6' pour mettre fin à l'enregistrement.



**L'enregistrement est interrompu automatiquement après 2 minutes.**

### **e) Activer/désactiver le répondeur automatique**

- Appuyer sur la touche '9' pour activer le répondeur automatique.
- Appuyer sur la touche '8' pour désactiver le répondeur automatique.

### **f) Mettre fin à la commande à distance**

Si vous souhaitez mettre fin à la commande à distance, appuyez sur le '6'.

## **9.16 Activer le répondeur automatique à distance**

Lorsque le répondeur automatique est désactivé, vous pouvez également le réactiver à distance:

- Téléphoner sur votre appareil.
- Après 10 sonneries, l'appareil décrochera automatiquement et lira le message sortant 2.
- Introduire le code VIP (standard 321) lentement après le message sortant.
- Appuyer sur la touche '9'.
- La voix interne signale que le répondeur automatique a été activé.
- Appuyer sur le '6' pour mettre fin à la commande.

## 10 Résolution de problèmes

Problème	Cause possible	Solution
Aucun affichage	Les batteries ne sont pas chargées	Contrôlez la position des batteries
		Chargez à nouveau les batteries
Pas de tonalité	Le câble de téléphone est mal raccordé	Contrôlez la connexion du câble de téléphone
Le volume de l'interlocuteur est trop faible		Réglez le volume pendant la conversation en appuyant sur la touche Volume
Volume de sonnerie du combiné ou de la base trop faible		Réglez le volume de sonnerie

## 11 Données techniques

Portée:	jusque 300 m en zone dégagée jusque 50 m à l'intérieur d'immeubles
Composition du numéro:	DTMF (tonalité) et PULSE
Batteries:	2 x 1.2V, 600 mAh AAA de type NiMH rechargeables
Autonomie max. en Stand-by:	env. 100 heures
Durée max. de communication:	11 heures
Température de l'environnement:	+5 °C à +45 °C
Humidité relative de l'air autorisée:	25 à 85 %
Tension d'adaptateur:	220/230V, 50 Hz
Mémoires	10 indirectes avec max. 25 chiffres

## 12 Paramètres par défaut

Temps Flash	100 ms
Mode de numérotation	Tonalité
Volume de sonnerie	niveau 3
Mélodie de sonnerie	sonnerie 8
Code pin de la base	0000

## **13 Garantie**

### **13.1 Période de garantie**

Les appareils de Topcom jouissent d'une période de garantie de 36 mois. La période de garantie commence le jour d'achat du nouvel appareil. La garantie sur les batteries est limitée à 6 mois après l'achat. Les accessoires ou défauts entraînant un effet négligeable sur le fonctionnement de l'appareil ne sont pas couverts.

La garantie doit être prouvée par la présentation de la facture ou du reçu original, sur lequel sont mentionnés la date de l'achat et le type de l'unité.

### **13.2 Traitement de la garantie**

Un appareil défectueux doit être retourné à un centre de service Topcom accompagné d'une note d'achat valide.

Si l'appareil tombe en panne pendant la période de garantie, Topcom ou son centre de service officiel réparera gratuitement toute panne due à un défaut matériel ou de fabrication. Topcom assurera, à sa propre discrétion, ses obligations de garantie en réparant ou en échangeant les unités ou les pièces défectueuses. En cas de remplacement, la couleur et le modèle peuvent être différents de l'appareil acheté initialement.

La date d'achat initiale détermine le début de la période de garantie. La période de garantie n'est pas prolongée si l'appareil est échangé ou réparé par Topcom et ses centres de service officiels.

### **13.3 Exclusions de garantie**

Les dégâts ou pannes causés par un mauvais traitement ou une utilisation incorrecte et les dégâts résultant de l'utilisation de pièces ou accessoires non originaux non recommandés par Topcom ne sont pas couverts par la garantie.

Les téléphones sans-fil de Topcom sont conçus pour fonctionner avec des batteries rechargeables uniquement. Les dégâts causés par l'utilisation de batteries non-rechargeables ne sont pas couverts par la garantie.

La garantie ne couvre pas les dégâts causés par des facteurs extérieurs, tels que la foudre, l'eau et le feu ni les dégâts causés par le transport.

Aucune garantie ne peut être réclamée si le numéro de série sur les unités a été modifié, enlevé ou rendu illisible.

Toute demande de garantie sera nulle si l'unité a été réparée, changée ou modifiée par l'acheteur ou par des centres de service non qualifiés et non-officiels de Topcom.

<b>1</b>	<b>Tasten</b>	<b>72</b>
<b>2</b>	<b>Display</b>	<b>73</b>
<b>3</b>	<b>Installation</b>	<b>73</b>
3.1	Basis	73
3.2	Ladegerät	74
3.3	Mobilteils	74
<b>4</b>	<b>Batteriefüllstandsanzeige</b>	<b>75</b>
<b>5</b>	<b>Betrieb</b>	<b>75</b>
5.1	Telefonieren	75
5.2	Einen Anruf entgegennehmen	76
5.3	Freisprechfunktion an-/ausschalten	76
5.4	Kurzwahlnummern programmieren	76
5.5	Eine Kurzwahlnummer anrufen	76
5.6	Stummschalten des Mikrofons (Mute)	76
5.7	Lautstärke einstellen	77
5.8	Paging	77
5.9	Flashtaste (R)	77
5.10	Einstellen der Klingellautstärke und -melodie	77
5.11	Tastenverriegelung	78
5.12	Den wählmodus einstellen	78
<b>6</b>	<b>Rufnummernübermittlung (CLIP-Caller ID)</b>	<b>78</b>
6.1	Neue Anrufe	78
6.2	Die Anrufliste konsultieren	79
6.3	Wählen einer Rufnummer aus der Anrufliste	79
6.4	Löschen	79
6.5	Umspeichern einer Rufnummer der Anrufliste in den Telefonspeicher	79
<b>7</b>	<b>Anmelden und abmelden eines Handapparates</b>	<b>80</b>
7.1	Anmelden an eine B3450 Basisstation	80
7.2	Einen Kopfhörer Topcom Butler 300 DECT GAP anmelden	80
7.3	Abmelden eines Handapparates	81
<b>8</b>	<b>Anrufumleitung und Wechselsprechanlage zwischen zwei Handsets</b>	<b>82</b>
8.1	Anrufweitergabe und Konferenzgespräch während eines externen Anrufers	82
8.2	Interner Anruf (Wechselsprechanlage)	82
<b>9</b>	<b>Anrufbeantworter</b>	<b>82</b>
9.1	LED Anzeige	83
9.2	Tasten-Funktionen	83
9.3	Ansagetexte	83
9.4	Anrufbeantworter ein/ausschalten	84
9.5	Klingeltöne einstellen	85
9.6	Anzahl der Klingeltöne kontrollieren	85
9.7	Wochentag und Uhrzeit einstellen	85
9.8	Wochentag/Uhrzeit kontrollieren	86
9.9	VIP-Code programmieren	86
9.10	Bedienung	87
9.11	Aufnahme eines Memo-Textes	87

9.12	Wiedergabe eingegangener Nachrichten und von Memos	87
9.13	Nachrichten löschen	88
9.14	Speicher voll	88
9.15	Bedienung per Fernabfrage	88
9.16	Anrufbeantworter per Fernbedienung einschalten	89
<b>10</b>	<b>Hilfe bei Problemen</b>	<b>90</b>
<b>11</b>	<b>Technische Daten</b>	<b>90</b>
<b>12</b>	<b>Standardeinstellungen</b>	<b>90</b>
<b>13</b>	<b>Garantie</b>	<b>91</b>
13.1	Garantiezeit	91
13.2	Abwicklung des Garantiefalles	91
13.3	Garantieausschlüsse	91

## Sicherheitshinweise

- Verwenden Sie nur das mitgelieferte Steckernetzgerät. Keine fremden Adapter verwenden, die Akkuzellen können sonst beschädigt werden.
- Legen Sie nur, aufladbare Akkus des gleichen Typs ein. Verwenden Sie auf keinen Fall normale nicht aufladbare Batterien. Wiederaufladbare Akkus richtig gepolt einlegen (Hinweisschild ist in den Akkufächern des Mobilteils angebracht).
- Berühren Sie nicht die Lade- und Steckerkontakte mit spitzen oder metallischen Gegenständen.
- Medizinische Geräte können in ihrer Funktion beeinflusst werden.
- Das Mobilteil kann in Hörgeräten einen unangenehmen Brummtönen verursachen.
- Die Basisstation nicht in feuchten Räumen und nicht weniger als 1,5 m entfernt von einer Wasserstelle aufstellen. Das Mobilteil nicht mit Wasser in Berührung bringen.
- Nutzen Sie das Telefon nicht in explosionsgefährdeten Umgebungen.
- Entsorgen Sie Akkus und Telefon umweltgerecht.
- Da bei Stromausfall das Telefonieren mit diesem Gerät nicht möglich ist, verwenden Sie bitte im Falle eines Notrufes ein Telefon, das Netzstrom unabhängig ist, also z.B. ein Handy.
- Dieses Telefon verwendet wiederaufladbare Batterien. Die Batterien müssen umweltgerecht unter Beachtung der landeseigenen Bestimmungen entsorgt werden.

## Entsorgung des Geräts (Umweltchutz)

Am Ende der Lebensdauer des Produkts sollten Sie dieses Produkt nicht in den normalen Hausmüll werfen, sondern bei einer Sammelstelle für die Aufbereitung von elektrischen und elektronischen Geräten abgeben. Das Symbol am Produkt, in der Gebrauchsanweisung und/oder Verpackung weist Sie darauf hin.

Einige der Materialien des Produkts können wiederverwertet werden, wenn man sie in einer Aufbereitungsstelle abgibt. Mit der Wiederverwertung einiger Teile oder Rohmaterialien aus gebrauchten Produkten liefern Sie einen wichtigen Beitrag zum Umweltschutz.

Wenden Sie sich bitte an Ihre örtlichen Behörden, wenn Sie weitere Informationen über die Sammelpunkte in Ihrer Umgebung benötigen.

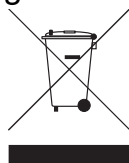















## Reinigen

Wischen Sie das Telefon mit einem leicht feuchtigen Tuch oder mit einem Antistatiktuch ab. Niemals Reinigungsmittel oder gar aggressive Lösungsmittel verwenden.

Kompatibel für den analogen telefonanschluss.

Die Übereinstimmung des Gerätes mit den grundlegenden Anforderungen der R&TTE-Directive ist durch das CE-Kennzeichen bestätigt.

# 1 Tasten

1. Leitungstaste 
2. Call log/Scrollen  / 
3. Intern-Taste **Int**
4. Mikrofonstummschaltungs-taste 
5. Wähltasten
6. Tastenverriegelung 
7. Wahlwiederholungs-/Pause-Taste 
8. Lautstärke/Melodie Taste  / 
9. Klingel EIN/AUS 
10. Freisprech-Taste 
11. Speichertaste 
12. Flash-/ Scrollen **R** / 
13. Taste für Anrufbeantworter (Siehe §9.2)
14. Paging-Taste  (um das Mobilteil zu suchen)
15. LED: Nachrichten/ Anrufbeantworter AN-AUS
16. LED: Speicher voll
17. Leitungs-/ Stromanzeige (LED)  / 

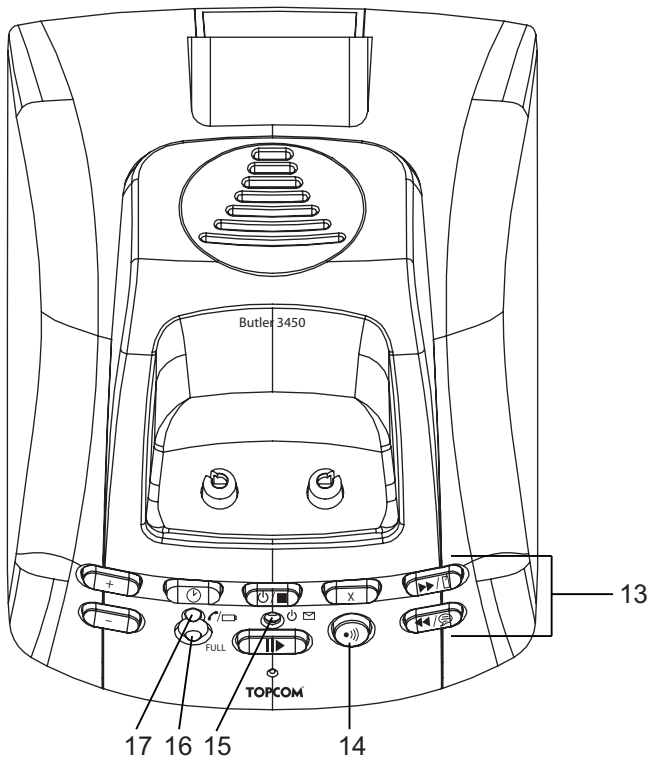
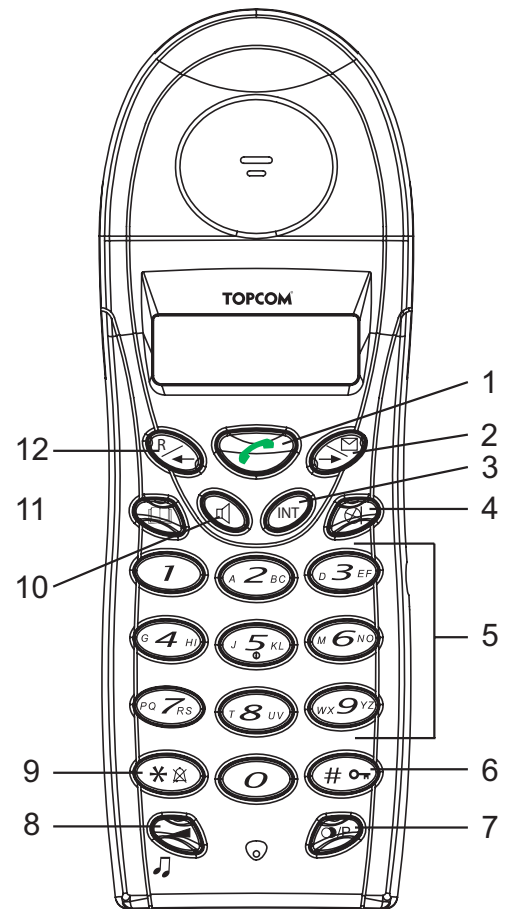



## 2 Display

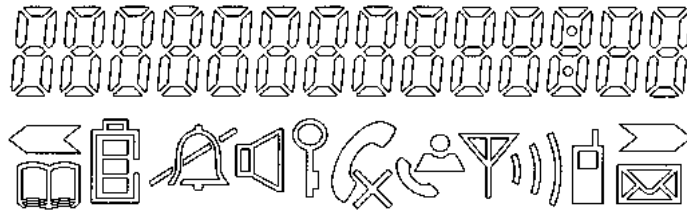

Icon:	Meaning:
	Sie sind in Verbindung
	Neue Nummern in der Anrufliste
	Anzeige wiederaufladbare Batterien
	Die Antenne zeigt die Qualität des Empfangs an. Wenn die Antenne blinkt, befindet sich Ihr Telefon außerhalb des Empfangsbereichs!
	Mikrofon ist stummgeschaltet
	Speicher werden geöffnet oder eingestellt
	Die Tastatur ist verriegelt
	Es gibt links noch mehr Ziffern
	Es gibt rechts noch mehr Ziffern
	Wenn die Freisprecheinrichtung aktiv ist
	Wenn die Klingel ausgeschaltet ist
	Auf Ihrem Voice Mail wurden neue Nachrichten hinterlassen
	Bei internem Anruf
HS-x	x = Handapparatenummer

## 3 Installation

### 3.1 Basis

- Stecken Sie einen Stecker der Telefonschnur an der Basisstation ein. Den anderen Stecker stecken Sie in die Telefonanschlussdose.
- Stecken Sie den kleinen Stecker des Netzadapters AC an der Basisstation ein. Das Netzteil stecken Sie in eine Steckdose.

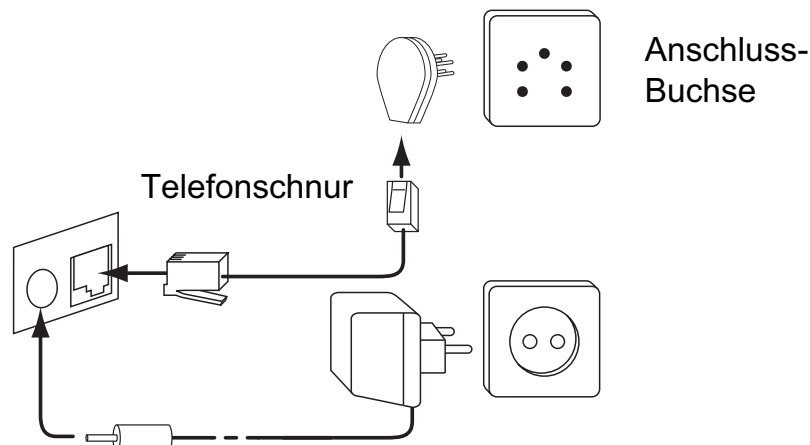

### 3.2 Ladegerät

- Das Netzteil stecken Sie in.

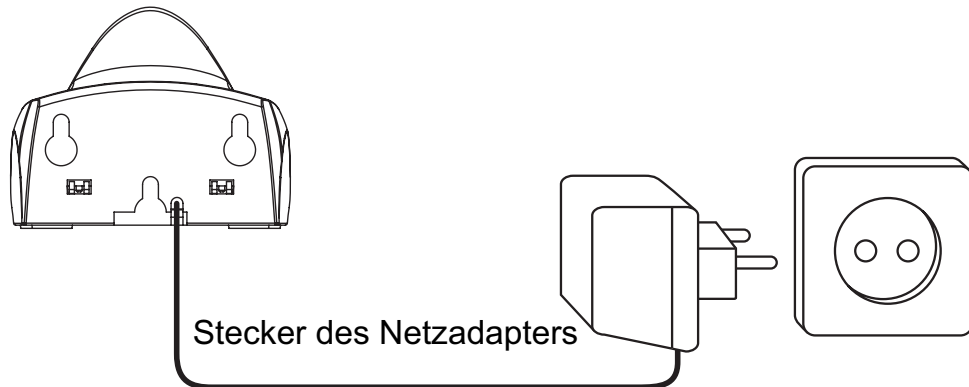

### 3.3 Mobilteils

- Legen Sie die 2 aufladbaren Batterien (AAA) in das Batteriefach an der Unterseite des Mobilteils.

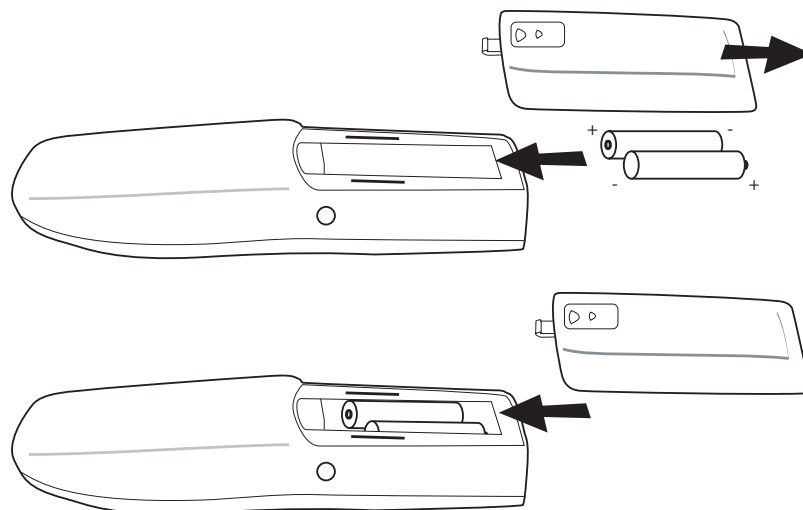



Legen Sie das Mobilteil in die Basisstation. Die rote Aufladeanzeige  leuchtet immer, wenn der Handapparat in der Basisstation steckt.

Laden Sie das Mobilteil 24 Stunden auf, bevor Sie es in Betrieb nehmen. Die Batterien haben eine längere Lebensdauer, wenn Sie in regelmäßigen Abständen vollständig entladen werden. Sobald Ihr Handapparat einen Warnton abgibt oder die Batterieanzeige  leer ist, sollten Sie es zum Aufladen wieder in die Basisstation stellen .

## 4 Batteriefüllstandsanzeige

When the battery is empty, the handset no longer carries out operations. When a battery is completely empty and you have put the handset on the base unit for a short period of time, the Battery symbol will appear to be fully charged but this is actually not the case. The battery capacity will decrease rapidly. Wir empfehlen Ihnen, den Handapparat für 12 Stunden in der Basisstation zu lassen, so dass er wieder komplett aufgeladen wird.



- Batterie voll 
- Batterie leer 

Wenn Sie gerade ein Gespräch führen und die Batterien fast leer sind, hören Sie im 60-Sekunden-Takt einen Warnton. Legen Sie das Mobilteil zum Laden auf die Basisstation.



## 5 Betrieb

### 5.1 Telefonieren



#### **5.1.1 Normaler Verbindungsaufbau**

- Betätigen Sie die Leitungstaste . Sie hören das Freizeichen.
- Wählen Sie die gewünschte Nummer.
- Betätigen Sie, nach dem Gespräch, die Leitungstaste  um die Verbindung zu beenden.



#### **5.1.2 Telefonieren mit Wahlvorbereitung**



- Wählen Sie die gewünschte Nummer. Fehlerhafte Eingaben können mit der Mikrofonstummschaltungstaste **C/**  korrigiert werden. Wenn mehr als 60 Sekunden zwischen zwei Eingaben liegen, verschwindet die bereits eingegebene Nummer und das Mobilteil wechselt wieder in den Standby-Modus.
- Betätigen Sie die Leitungstaste . Die Nummer wird gewählt.
- Betätigen Sie, nach dem Gespräch, die Leitungstaste  um die Verbindung zu beenden.

#### **5.1.3 Die zuletzt gewählte Nummer erneut wählen**



- Drücken Sie die Leitungstaste .
- Die Leitungs-/Ladeanzeige  (LED) an der Basiseinheit blinkt.
- Sie hören den Wählton.
- Drücken Sie auf die Wahlwiederholungstaste . Die Nummer, die Sie zuletzt angerufen haben, wird automatisch gewählt, ohne dass Sie die Nummer erneut wählen müssen.

#### **5.1.4 Eine der 3 zuletzt gewählten Nummern erneut wählen**

- Drücken Sie auf die Wahlwiederholungstaste . Im Display erscheint die Nummer, die Sie zuletzt angerufen haben. Wenn Sie eine der 5 zuletzt gewählten Nummern zurückrufen möchten, drücken Sie einige Male die Wahlwiederholungstaste , bis die gewünschte Nummer im Display erscheint.

- Drücken Sie auf die Leitungstaste .
- Die im Display angezeigte Nummer wird automatisch gewählt, ohne dass Sie die Nummer erneut eingeben müssen.
- Drücken Sie nach dem Gespräch auf die Leitungstaste  um die Verbindung zu unterbrechen oder legen Sie das Mobilteil wieder auf die Basiseinheit.

## 5.2 Einen Anruf entgegennehmen

- Wenn ein Anruf eingeht, klingelt das Handset. Die  LED an der Basiseinheit blinkt.
- Betätigen Sie die Leitungstaste  um den Anruf entgegenzunehmen.

## 5.3 Freisprechfunktion an-/ausschalten

Diese Funktion ermöglicht Ihnen ein Gespräch zu führen, ohne dass Sie den Hörer in die Hand nehmen müssen. Wenn Sie telefonieren, drücken Sie die Auf-/ Freisprechtaste , um die Freisprechfunktion einzuschalten.

Drücken Sie dieselbe Taste  um die Freisprechfunktion auszuschalten.







**Wenn Sie im Freisprechmodus telefonieren und die Lautstärke anpassen möchten, drücken Sie dann auf die Lautstärketaste.**



**Wenn Sie die Freisprecheinrichtung über einen längeren Zeitraum benutzen, entlädt sich die Batterie schneller als gewöhnlich!**

## 5.4 Kurzwahlnummern programmieren



Sie können 10 indirekte Rufnummern (mit max. 25 Ziffern) im Telefon abspeichern.

- Drücken Sie die Speichertaste  solange, bis das  Symbol im Display erscheint.
- Geben Sie die gewünschte Rufnummer ein.
- Drücken Sie wieder die Speichertaste  zum Bestätigen.
- Geben Sie nun die Zifferntaste (0-9) ein, unter der Sie die Rufnummer speichern wollen.
- Sie hören einen Bestätigungston und das  Symbol verschwindet.







**Zum Einfügen einer Pause drücken Sie die Wahlwiederholung/ Pausetaste  an der Stelle, an der eine 3 sekundige Pause erforderlich ist.**

## 5.5 Eine Kurzwahlnummer anrufen

- Betätigen Sie die Speichertaste , und die Nummer der Speicherstelle (0-9).
- Drücken Sie die Verbindungstaste .
- Betätigen Sie nach dem Gespräch die Leitungstaste  um die Verbindung zu beenden.

## 5.6 Stummschalten des Mikrofons (Mute)

Wenn Sie, während eines Gespräches, etwas mit einem dritten Person besprechen wollen, und Sie wollen nicht dass Ihr Gesprächspartner etwas darüber hört, betätigen Sie die Mikrofonstummschaltungstaste .

- Betätigen Sie, während eines Gespräches, die Mikrofonstummschalttaste . Das Mikrofon wird ausgeschaltet. Auf dem Display erscheint das MUTE-Symbol .
- Wenn Sie das Gespräch fortsetzen wollen, betätigen Sie nochmals die Mikrofonstummschalttaste .

## 5.7 Lautstärke einstellen

Während eines Gesprächs, können Sie die Lautstärke einstellen mit der Lautstärketaste . Sie können die Lautstärke einstellen.



**Die Lautstärke der Freisprecheinrichtung wird auf dieselbe Weise eingestellt!**

## 5.8 Paging

Wenn Sie die Paging-Taste  betätigen, ertönt ca. 30 Sekunden der Rufton des Mobilteils. So finden Sie ein verlorenes Mobilteil schnell wieder. Drücken Sie eine Taste um das Klingeln eines Handsets zu beenden.

## 5.9 Flashtaste (R)





Die R-Taste, auch Flash- oder Recall-Taste genannt, erzeugt bei Betätigung eine Verbindungsunterbrechung (von 100 oder 250 Ms), die es Ihnen ermöglicht, vom Netz-Betreiber bereitgestellte Dienste zu nutzen und/oder Gespräche in der hauseigenen Telefonanlage weiterzuschalten.

### 5.9.1 Einstellen der Flash-Zeit



- Halten Sie die Wahlwiederholungstaste  für 3 Sek. gedrückt.
- Im Display erscheint:  
'L' für 100ms  
oder 'H' für 250ms
- Die Flashzeiteinstellung verschwindet nach 2 Sek. vom Display.

## 5.10 Einstellen der Klingellautstärke und -melodie

### 5.10.1 Klingelmelodie

- Halten Sie die Melodietaste  gedrückt, bis die aktuelle Melodie ertönt.
- Wählen Sie die gewünschte Melodie (1-9) durch Drücken der Pfeiltasten   oder durch Eingabe einer Ziffer (1 - 9).
- Drücken Sie nochmals  um die Einstellung zu bestätigen

### 5.10.2 Klingellautstärke

- Drücken Sie die Lautstärketaste  im Ruhezustand
- Ihr Handapparat klingelt in der aktuell eingestellten Lautstärke
- Drücken Sie 1-5 oder nutzen Sie die Pfeiltasten  , um die gewünschte Lautstärke auszuwählen
- '0' schaltet die Lautstärke AUS

### **5.10.3 Einstellen der Klingellautstärke der Basis**

Wenn Sie möchten, können Sie die Klingellautstärke ändern.



- Drücken Sie die Laustärke Taste  am Basis wenn das Basiseinheit klingelt.



- **Sie können die Klingellautstärke an jedem einzelnen Handset AN oder AUS schalten, indem Sie die  -Taste im Stand-by drücken und halten.**
- **Die Basisstation Klingelmelodie kann nicht eingestellt werden!**

## **5.11 Tastenverriegelung**

Wenn die Tastatur verriegelt ist, hat es keinen Effekt, wenn man während des Stand-bys irgendeine Taste drückt (außer wenn man die -Taste drückt).

- Drücken und halten Sie die  -Taste
-  und die Tastatur wird verriegelt
- Drücken Sie die  -Taste erneut um die Tastatur zu entriegeln

Wenn ein Anruf eingeht, können Sie den Anruf noch immer annehmen, indem Sie die Verbindungstaste drücken . Während des Anrufs funktioniert die Tastatur normal. Wenn der Anruf beendet wurde, wird die Tastatur erneut verriegelt.

## **5.12 Den wählmodus einstellen**



Es gibt zwei Wählmodusarten:

- MFV/TONWAHL (die meisten üblichen Anlagen)
- Impulswahl IWW (für ältere Anlagen)

Um das Wahlverfahren zu ändern:

- Halten Sie die Flashtaste ("R"-Taste) gedrückt, um zwischen den Wahlverfahren hin- und herzuschalten: Es erscheint ein 'P', wenn Pulswahl eingeschaltet ist; ein 'T' steht für Tonwahl
- Nach 5 Sek. kehrt das Telefon wieder in den Ruhezustand zurück

## **6 Rufnummernübermittlung (CLIP-Caller ID)**

Der B3450 zeigt die Rufnummer des anrufenden Teilnehmers an. Die Rufnummernanzeige ist jedoch nur verfügbar, wenn sie von Ihrem Netz-Betreiber unterstützt wird und Sie diesen Dienst beauftragt haben. Weitere Informationen zu diesem Dienst erhalten Sie von Ihrem Netzbetreiber. Wenn Sie einen Anruf entgegengenommen haben, werden die Rufnummern in einer Anrufliste gespeichert. In dieser Liste können 20 Rufnummern (max. 25-stellig) gespeichert werden. Wenn die Nummer länger als 14 Ziffern ist, Sie können die   -Taste drücken um die anderen Ziffern anzuzeigen!

### **6.1 Neue Anrufe**

Wenn Sie einen neuen Anruf bekommen haben, der nicht abgefragt wurde, erscheint das  Symbol blinkend im Display.

## 6.2 Die Anrufliste konsultieren

- Betätigen Sie die Anrufliste-Taste ☒. Der zuletzt eingegangene Anruf wird im Display angezeigt. Ist die Anrufliste leer, erscheint 'NO CLIP' im Display.
- Folgende Informationen werden im Display angezeigt:

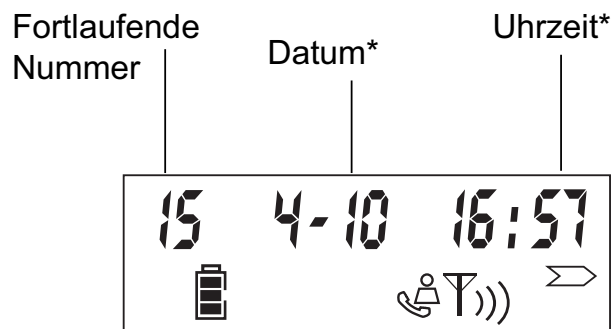

- Nach 5 Sek. wird die Rufnummer angezeigt. Sie können Datum/Uhrzeit überspringen, wenn sie die → Taste drücken.
- Mit Hilfe der linken Pfeiltaste ← blättern Sie zum vorhergehenden Eintrag. Die → Taste blättert zum nachfolgenden Eintrag.
- Um die Anrufliste zu verlassen, betätigen Sie die ⊗ Taste.

**\* Nur wenn das Netzwerk die Zeit und das Datum mit der Telefonnummer mitschickt!!!**  
Bei denselben Netzwerken mit Rufnummernanzeige wird keine Zeit und kein Datum angezeigt.

## 6.3 Wählen einer Rufnummer aus der Anrufliste

- Blättern Sie in der Liste, bis die gewünschte Rufnummer auf dem Display erscheint.
- Betätigen Sie die Leitungstaste ↶. Die Rufnummer wird automatisch gewählt.

## 6.4 Löschen

- Blättern Sie in der Liste, bis die gewünschte Rufnummer auf dem Display erscheint.
- Halten Sie die Stummschaltetaste ⊗ 3 Sek. lang gedrückt, um die Rufnummer zu löschen.

## 6.5 Umspeichern einer Rufnummer der Anrufliste in den Telefonspeicher

- Blättern Sie durch die Anrufliste, bis die gewünschte Rufnummer im Display erscheint.
- Halten Sie die Speichertaste ☒ 3 Sek. lang gedrückt.
- Geben Sie nun die Zifferntaste (0-9) ein, unter der Sie die Rufnummer abspeichern möchten
- Drücken Sie die Speichertaste ☒ erneut zum Bestätigen und um wieder in den Ruhezustand zurückzukehren

## 7 Anmelden und abmelden eines Handapparates

### 7.1 Anmelden an eine B3450 Basisstation

Sie können bis zu 4 Mobilteile bei einer Basiseinheit anmelden. Standardmäßig ist jedes Mobilteil bei Lieferung als Mobilteil 1 an der Basiseinheit angemeldet (Base Unit 1).

**Sie müssen das Mobilteil nur anmelden, wenn:**

- die Mobilteil-Anmeldung von der Basiseinheit entfernt wurde (z.B. bei Neuinitialisierung).
- Sie ein anderes Mobilteil an dieser Basiseinheit anmelden möchten.

Das nachfolgende Verfahren ist nur bei einem Mobilteil und einer Basiseinheit der Marke Butler 34xx anwendbar!!

Halten Sie die Paging-Taste der Basiseinheit ungefähr 10 Sekunden eingedrückt, bis die Leitungs-/Ladeanzeige der Basiseinheit schnell blinkt. Die Leitungs-/Ladeanzeige wird eine Minute lang schnell blinken. Während dieser Minute befindet sich die Basiseinheit im Anmeldemodus und müssen Sie wie folgt vorgehen, um das Mobilteil anzumelden:

- Halten Sie die → Tasten 3 Sek. lang gedrückt. Danach halten Sie die \* Tasten 3 Sek. lang gedrückt.
- Folgende Anzeige erscheint im Display:



- Geben Sie die Nummer der Basisstation ein, zu der Sie den Handapparat zuordnen möchten (1-4)
- Das Gerät sucht nun nach der Basisstation und erwartet einen vierstelligen PIN Code, wenn es diese gefunden hat.



- Geben Sie den Basis PIN Code (0000) ein. Wenn Sie einen falschen PIN Code eingegeben haben, beginnt der Handapparat wieder nach der Basisstation zu suchen.
- Ist der Handapparat angemeldet, erscheint 'HS' und die Handapparatenummer im Display.

### 7.2 Einen Kopfhörer Topcom Butler 300 DECT GAP anmelden

Drücken Sie 10 Sekunden lang die Paging-Taste » an der Basiseinheit bis die Verbindungs-/Ladeanzeige an der Basiseinheit schnell blinkt. die Verbindungs-/ Ladeanzeige blinkt schnell eine Minute lang. Während dieser Minute befindet sich die Basiseinheit im Anmeldemodus. Zum Anmelden des Kopfhörersatzes müssen Sie wie folgt vorgehen:



- Schalten Sie den Kopfhörer AN, indem Sie die AN-/AUS-Taste drücken, bis Sie zwei Pieptöne hören. Gleichzeitig leuchten die rote und die grüne LED einmal auf.
- Drücken Sie die Registriertaste des Kopfhörers. Die rote LED blinkt schnell.
  - Wenn nach einigen Sekunden die grüne LED langsam blinkt, war die Registrierung erfolgreich.
  - Wenn die rote LED langsam blinkt, ist die Registrierung misslungen. Wiederholen Sie das oben beschriebene Verfahren.

### 7.3 Abmelden eines Handapparates

Sie können einen Handapparat von einer Basisstation abmelden, um einen anderen anzumelden:

- Halten Sie die → Tasten 3 Sek. lang gedrückt. Danach halten Sie die ○ Tasten 3 Sek. lang gedrückt.



- Geben sie den PIN Code ein (0000). Ist der PIN Code falsch, kehrt der Handapparat in den Ruhezustand zurück.



- Geben Sie die Nummer(1-4) des zu entfernenden Handapparates ein
- Das Gerät kehrt in den Ruhezustand zurück, wenn die Abmeldung erfolgreich war. Falls nicht, werden Sie aufgefordert, die Handapparatenummer noch einmal einzugeben.



**Sie können nur existierende Handapparate abmelden und auch nur welche, die Sie gerade nicht benutzen.**

## 8 Anrufumleitung und Wechselsprechanlage zwischen zwei Handsets





**Diese Funktion funktioniert nur bei der DUO-Version vom B3450!**

### 8.1 Anrufweitergabe und Konferenzgespräch während eines externen Anrufers

- Drücken Sie während eines externen Anrufs die INT-Taste und anschließen die Nummer (1 - 4) des anderen Handsets.
- Das andere Handset beginnt zu klingeln.
  - Wennn das andere Handset angenommen wird können Sie intern sprechen. Wenn Sie auflegen, wird der externe Anrufer mit dem anderen Handset verbunden. Wenn Sie die INT Taste 3 Sek. lang drücken, können Sie mit dem zweiten Handapparat und dem externen Gesprächspartner zur gleichen Zeit reden (Konferenzgespräch)
  - Oder drücken Sie die INT-Taste um zum externen Anrufer zurückzukehren.
- Drücken Sie die Verbindungstaste  um den Anruf zu beenden.

### 8.2 Interner Anruf (Wechselsprechanlage)

- Drücken Sie im Stand-by die INT-Taste und anschließen die Nummer (1-4) des anderen Handsets
- Das andere Handset beginnt 30 Sekunden lang zu klingeln. Sie können das Klingeln beenden, indem Sie die Verbindungstaste  erneut betätigen.
- Wenn das andere Handset den Anruf durch Drücken der Verbindungstaste  annimmt, können Sie intern sprechen.
- Drücken Sie die Verbindungstaste  um den Anruf zu beenden.

## 9 Anrufbeantworter

Der Butler 3450 verfügt über einen eingebauten digitalen Anrufbeantworter mit einer Aufnahmekapazität von 11 Minuten. Der Anrufbeantworter kann vollständig fernbedient werden und bietet die Möglichkeit, zwei ausgehende Nachrichten (Ansagetext 1 und Ansagetext 2) zu speichern (von jeweils maximal 2 Minuten Länge).



Es gibt zwei Möglichkeiten

- Mit dem Ansagetext 1 hat der Anrufer die Möglichkeit, eine Nachricht zu hinterlassen
- Mit dem Ansagetext 2 wird nur der ausgehende Ansagetext wiedergegeben, ohne die Möglichkeit, eine Nachricht aufzuzeichnen.

Die maximale Aufsprechzeit pro eintreffender Nachricht beträgt 2 Minuten.

Eine interne Stimme gibt eine Anzahl von Parametern wieder, wie etwa Wochentag und Uhrzeit des Anrufs, ebenso Einstellungsparameter wie etwa VIP-Code, Klingeltöne ... Die Sprache der internen Stimme ist auf der Verpackung angegeben!

## 9.1 LED Anzeige













Die Nachrichten-/An-Aus /An-Aus LED-blinkt, wenn es neue Nachrichten gibt; die Anzahl des Aufblinkens zwischen jeder langen Pause, zeigt an, wie viel neue Anrufe eingegangen sind. Wenn der Anrufbeantworter aus ist, ist die An-Aus LED -aus.

Die FULL-LED geht an, wenn der Speicher voll ist und keine neuen Nachrichten registriert werden können.

## 9.2 Tasten-Funktionen



Die Tasten  &  befinden sich auf der Unterseite der Basis.

Tasten	Stand-by modus		Beim Abspielen der Nachricht
	Kurzer Tastendruck	Zwei Sekunden eindrücken	
1  	Wiedergabe Ansagetext	Aufnahme Ansagetext	Nachricht zurückspringen
2 	Abspielen Nachrichten	keine	Pause
3  	Keine	Memo aufnehmen	Nachricht überspringen
4 	Einstellen Lautstärke Sprache und Klingel	keine	Einstellen Lautstärke
5  	Ansagetext auswählen	Anrufbeantworter An-Aus	Stopp
6 	Anzeige VIP-code	Einstellen VIP-code	keine
7 	Aktuelle Anzahl Klingelzeichen	Einstellen Anzahl Klingelzeichen	keine
8 	Anzeige Zeit	Einstellen Datum/Zeit	keine
9 	keine	Alle Nachrichten löschen	Löschen Nachricht oder Ansagetext

## 9.3 Ansagetexte

Es können 2 Ansagetexte von jeweils maximal 2 Minuten aufgenommen werden (OGM1 und OGM2).

- Ansagetext 1 für die Antwortfunktion mit Aufsprechmöglichkeit
- Ansagetext 2 für die Antwortfunktion ohne Aufsprechmöglichkeit, das Gerät nimmt keine Nachrichten auf.

### **9.3.1 Aufnahme ausgehender Nachrichten (Ansagetext 1 oder Ansagetext 2)**

- Drücken Sie die  $\hookrightarrow/\blacksquare$ -Taste, um den Ansagetext auszuwählen.
- Eine Stimme gibt an, welcher Ansagetext aufgenommen wird.
- Drücken Sie 2 Sekunden lang auf die  $\text{📞}$ -Taste
- Sprechen Sie die ausgehende Nachricht nach dem Piepton auf.
- Zum Beenden der Aufnahme drücken Sie die Stopptaste  $\blacksquare$ .



**Die Aufnahme kann maximal 2 Minuten dauern. Falls keine ausgehende Nachricht aufgenommen wird, wird der Standard-Ansagetext wiedergegeben.**

### **9.3.2 Kontrolle des Ansagetextes**

Um den aktuell eingestellten Ansagetext zu kontrollieren:

- $\text{📞}$ -Taste drücken.



**Um die Wiedergabe zu stoppen, kurz die Stopp-Taste  $\blacksquare$  drücken.**

### **9.3.3 Ansagetext auswählen**

- $\hookrightarrow/\blacksquare$ -Taste drücken, um zwischen den beiden Ansagetexten zu makeln.
- Die interne Stimme bestätigt den eingestellten Ansagetext.



**Die Auswahl eines Ansagetextes ist nur dann möglich, wenn der Anrufbeantworter eingeschaltet ist!  
Ist der Speicher voll, so ist nur der Ansagetext 2 auswählbar (nur Antworten ohne Aufzeichnung)!**

### **9.3.4 Löschen des ausgehenden Ansagetextes**

Löscht man die ausgehende Nachricht, wird der Standard-Ansagetext 'Please call later' wiedergegeben.

Das Löschen der ausgehenden Nachricht geschieht wie folgt:

- Mit Hilfe der  $\hookrightarrow/\blacksquare$ -Taste den gewünschten Ansagetext auswählen.
- $\text{📞}$ -Taste drücken, um den Ansagetext widerzugeben.
- Drücken Sie die  $\times$ -Taste und halten Sie sie beim Abspielen des Ansagetexts eingedrückt

## **9.4 Anrufbeantworter ein/ausschalten**

Ist der Anrufbeantworter eingeschaltet wird die LED aufleuchten, d.h das Gerät nimmt automatisch nach einer Anzahl von Klingeltönen den Anruf entgegen (Einstellung siehe "Klingeltöne einstellen").

- Drücken Sie 2 Sek auf die  $\hookrightarrow$ -Taste, um den Anrufbeantworter einzuschalten. Eine Stimme bestätigt die Einstellung und meldet, welcher Ansagetext aktiv ist (Ansagetext 1 oder Ansagetext 2).
- Drücken Sie erneut 2 Sek auf die  $\hookrightarrow$ -Taste, um den Anrufbeantworter auszuschalten. Eine Stimme bestätigt die Einstellung.



**Auch wenn der Anrufbeantworter ausgeschaltet ist, nimmt der Apparat nach 10 Klingeltönen automatisch den Anruf an, um das Einschalten per Fernbedienung ausführen zu können (siehe 9.15 Bedienung per Fernabfrage).**

## 9.5 Klingeltöne einstellen

Die Anzahl der Klingeltöne, nach denen der Anrufbeantworter den Anruf beantwortet, kann zwischen 2 und 9 und auf TS (Toll Saver) eingestellt werden. Standardmäßig ist das Gerät auf 3 Klingeltöne eingestellt. Im Modus "Toll Saver" antwortet das Gerät nach 5 Klingeltönen, wenn es keine neuen Nachrichten gibt, und nach 2 Klingeltönen, wenn es neue Nachrichten gibt. Sind keine neuen Nachrichten eingegangen und Sie rufen bei sich zu Hause an, um das Gerät per Fernbedienung abzufragen, ob Nachrichten eingegangen sind (siehe weiter unter 9.15 Bedienung per Fernabfrage), können Sie bereits nach dem 2. Klingelton einhängen. Auf diese Weise entstehen Ihnen keine Verbindungskosten und Sie wissen dennoch, dass keine neuen Nachrichten eingegangen sind.

- Kurz auf die  $\Delta \bullet \bullet$ -Taste drücken. Eine Stimme meldet die aktuelle Anzahl der Klingeltöne.
- Drücken Sie 2 Sek. auf die  $\Delta \bullet \bullet$ -Taste, um die Anzahl der Klingelzeichen einzustellen.
- $\ll$ -oder  $\gg$  -Taste drücken, um die aktuelle Anzahl der Klingeltöne zu ändern.
- Bestätigung der Einstellung durch Drücken der  $\Delta \bullet \bullet$ -Taste. Die aktuell eingestellte Anzahl der Klingeltöne wird von der internen Stimme bestätigt.



- **Falls Sie 3 Sekunden lang keine Taste drücken, kehrt der Apparat in die Ausgangseinstellung zurück.**
- **Bei Stromausfall an der Basis wird die Anzahl der Klingeltöne auf 3 zurückgestellt!**

## 9.6 Anzahl der Klingeltöne kontrollieren

- kurz die  $\Delta \bullet \bullet$ -Taste drücken.
- Die interne Stimme gibt die Anzahl der Klingeltöne wieder.

## 9.7 Wochentag und Uhrzeit einstellen

Die Einstellung von Wochentag und Uhrzeit am Anrufbeantworter geschieht unabhängig vom Telefonteil. Bei jedem Anruf wird der Wochentag und die Uhrzeit aufgezeichnet, und diese Angaben werden während des Abspielens wiedergegeben. Das Stunden-Format ist von der Sprache der internen Stimme abhängig: z.B. bei Englisch im 12-Stunden-Format, bei Deutsch im 24-Stunden-Format.

Programmierung von Wochentag und Uhrzeit:

- Drücken Sie die  $\odot$ -Taste und lassen Sie sie 2 Sek. lang eingedrückt
- Die interne Stimme fordert sie auf, den Wochentag einzustellen
- Mehrmals  $\ll$ - oder  $\gg$  -Taste drücken, um den Wochentag einzustellen. Die interne Stimme gibt die aktuelle Einstellung wieder.

- ⏪-Taste drücken, um den Wochentag zu bestätigen.
- Die interne Stimme fordert Sie auf, die Uhrzeit einzustellen.
- Mehrmals ⏪- oder ⏩-Taste drücken, um die Uhrzeit einzustellen.
- ⏪-Taste drücken, um die Uhrzeit zu bestätigen.
- Die interne Stimme fordert Sie auf, die Minuten einzustellen.
- Mehrmals ⏪- oder ⏩-Taste drücken, um die Minuten einzustellen.
- ⏪-Taste drücken, um die Minuten zu bestätigen.

Die vollständige Einstellung von Wochentag und Uhrzeit wird zur Bestätigung noch einmal wiederholt.



- **Wenn Sie 8 Sekunden lang keine einzige Taste drücken, wird die vorige Einstellung von Wochentag/Uhrzeit beibehalten, und der Apparat verlässt automatisch die Einstellung von Wochentag/Uhrzeit.**
- **Wenn Sie das Gerät zum ersten Mal benutzen und Sie noch keine Einstellung von Wochentag/Uhrzeit vorgenommen haben, wird den eingegangenen Nachrichten auch keine Aufzeichnung über Wochentag/Uhrzeit zugeordnet.**
- **Bei Stromausfall an der Basis muss die Einstellung von Wochentag/Uhrzeit neu eingegeben werden!**

## 9.8 Wochentag/Uhrzeit kontrollieren

- ⏪-Taste drücken, um Wochentag/Uhrzeit wiederzugeben. Die interne Stimme meldet die aktuelle Einstellung von Wochentag/Uhrzeit.

## 9.9 VIP-Code programmieren

Der VIP-Code besteht aus 3 Ziffern und wird benutzt, um das Gerät per Fernabfrage zu bedienen (siehe Fernabfrage). Standardmäßig ist der VIP-Code auf "321" eingestellt.



**Bei Stromausfall an der Basis muss der VIP-Code erneut auf "321" eingestellt werden!**

### 9.9.1 VIP-Code ändern

- Drücken Sie die 🔊-Taste und lassen Sie sie 2 Sek. eingedrückt um den VIP-Code zu ändern
- Die interne Stimme fordert Sie auf, den VIP-Code einzustellen und sagt die erste Ziffer an.
- Mehrmals die ⏪- oder ⏩-Taste drücken, um die erste Ziffer des VIP-Codes einzugeben.
- 🔊-Taste drücken, um die erste Ziffer zu bestätigen. Die interne Stimme sagt die aktuell eingestellte 2. Ziffer des VIP-Codes an.
- Mehrmals die ⏪- oder ⏩-Taste drücken, um die zweite Ziffer des VIP-Codes einzugeben.
- 🔊-Taste drücken, um die zweite Ziffer zu bestätigen. Die interne Stimme sagt die aktuell eingestellte 3. Ziffer des VIP-Codes an.

- Mehrmals die ◀ - oder ▶-Taste drücken, um die 3. Ziffer des VIP-Codes einzugeben.
- ☎-Taste drücken, um den VIP-Code zu bestätigen. Sie hören einen langen Piepton. Die interne Stimme sagt den neuen VIP-Code zur Bestätigung an.



**Wenn Sie 8 Sekunden lang keine Tasten drücken, wird der vorige VIP-Code beibehalten, und der Apparat verlässt automatisch die Einstellung des VIP-Codes.**

### **9.9.2 Kontrolle des VIP-Codes**

- ☎-Taste drücken, um den VIP-Code wiederzugeben. Die interne Stimme sagt den aktuellen VIP-Code an.

## **9.10 Bedienung**

Geht ein Anruf ein und ist der Anrufbeantworter eingeschaltet, beantwortet der Anrufbeantworter nach einer Anzahl von Klingeltönen automatisch den Anruf. Falls jedoch:

- Ansagetext 1 ausgewählt ist, wird dieser wiedergegeben. Nach dem Ansagetext ertönt ein Piepton, und der Anrufer kann eine Nachricht (von maximal 3 Minuten Länge) aufsprechen.
- Ansagetext 2 ausgewählt ist, wird dieser wiedergegeben. Nach dem Piepton wird die Verbindung automatisch unterbrochen! In diesem Fall besteht keine Möglichkeit, eine Nachricht aufzusprechen!



**Falls während der Aufnahme 8 Sekunden lang nichts gesagt wird, wird die Verbindung automatisch unterbrochen!**

### **9.11 Aufnahme eines Memo-Textes**

Mit dem Butler 3450 kann man Memos aufnehmen. Diese Memos werden wie eine eingehende Nachricht betrachtet, die sich später vom Benutzer abrufen lässt. Die maximale Aufnahmedauer eines Memos beträgt 2 Minuten.

- Drücken Sie 2 Sek. die ☎-Taste. Sprechen Sie das Memo nach dem Piepton.
- Stopp ■-Taste drücken, um die Aufnahme zu beenden.

### **9.12 Wiedergabe eingegangener Nachrichten und von Memos**

- Kurz die ▶-Taste drücken, um die Nachrichten und die Memos wiederzugeben.
- Eine interne Stimme meldet, wie viele Nachrichten (insgesamt) eingegangen sind und wie viele neue (nicht abgehörte) Nachrichten es gibt.
- Die Nachrichten werden einzeln wiedergegeben. Wenn neue Nachrichten eingegangen sind, werden nur die neuen (nicht abgehörten) Nachrichten wiedergegeben.
- Bei jeder Nachricht meldet die interne Stimme, an welchem Wochentag und zu welcher Uhrzeit die Aufnahme gemacht wurde.



- Während der Wiedergabe können Sie:
  - zum Anfang der aktuellen Nachricht gehen, indem Sie ein Mal die ◀-Taste drücken
  - zur vorigen Nachricht gehen, indem Sie zweimal die ◀-Taste drücken.
  - die Wiedergabe stoppen, indem Sie die Stopp-Taste ■ drücken.
  - die Wiedergabe unterbrechen, indem Sie die Pause-Taste ▶▶ drücken. Drücken Sie noch einmal die Pause-Taste ▶▶, um die Wiedergabe fortzusetzen.
  - zur nächsten Nachricht übergehen, indem Sie die ▶▶-Taste drücken.

## 9.13 Nachrichten löschen

### **9.13.1 Nachricht für Nachricht während der Wiedergabe löschen**

Starten Sie die Wiedergabe der Nachrichten wie oben beschrieben.

- Wird die zu löschende Nachricht wiedergegeben, so drücken Sie 2 Sek. die Lösch ✕-Taste.
- Während des Löschens teilt die interne Stimme mit, dass die Nachricht gelöscht wurde.
- Der Apparat startet mit der Wiedergabe der nächsten Nachricht.

### **9.13.2 Alle Nachrichten löschen**

Man kann auch alle neuen Nachrichten auf einmal löschen. Hierbei werden nur die bereits abgehörten Nachrichten gelöscht. Neue Nachrichten werden nicht gelöscht!

- Drücken Sie 2 Sek. die Lösch ✕-Taste
- Die interne Stimme bestätigt das Löschen von Nachrichten und teilt mit, wie viele (nicht abgehörte) Nachrichten es gibt.

## 9.14 Speicher voll

Wenn der Speicher voll ist, beginnt die FULL-LED zu blinken. Ist der Anrufbeantworter eingeschaltet und geht ein Anruf ein, so gibt das Gerät automatisch den Ansagetext 2 (Antwortfunktion ohne Aufsprechmöglichkeit) wieder!

Während des Abhörens von Nachrichten meldet die interne Stimme, dass der Speicher voll ist, und dann werden die Nachrichten abgespielt.

- Löschen Sie alle Nachrichten nach dem Abhören.
- Der Speicher ist nun wieder leer.

## 9.15 Bedienung per Fernabfrage

Die Fernabfrage des Anrufbeantworters funktioniert nur über ein Tastentelefon (DTMF-Tonwahlsystem).

- Rufen Sie Ihren eigenen Apparat an.
- Der Anrufbeantworter nimmt den Anruf entgegen; Sie hören den Ansagetext und einen Piepton.
- Geben Sie nach dem Piepton langsam Ihren VIP-Code ein (Standard 321).
- Sie hören zwei kurze Pieptöne zur Bestätigung.
- Geben Sie die folgenden Codes ein, um die gewünschte Funktion aufzurufen :



**a) Nachrichten abhören**

- Drücken Sie "2" (Abhören von Nachrichten). Der Anrufbeantworter gibt die Nachrichten wieder.

Während der Wiedergabe haben Sie die folgenden Auswahlmöglichkeiten:

- Drücken Sie '2', um die Wiedergabe zu stoppen.
- Drücken Sie '2', um die Wiedergabe erneut zu starten.
- Drücken Sie '3', um zur nächsten Nachricht zu gelangen.
- Drücken Sie '1 1', um zur vorigen Nachricht zurückzugehen.
- Drücken Sie '1', um die aktuelle Nachricht zu wiederholen.
- Drücken Sie '6', um die Wiedergabe zu beenden.
- Drücken Sie '7', um die aktuelle Nachricht zu löschen.

**b) Alle abgehörten Nachrichten löschen**

Nach dem Abhören aller Nachrichten drücken Sie die "0", um alle abgehörten Nachrichten zu löschen!

**c) Wiedergabe des Ansagetextes**

- '4' drücken, um den aktuellen Ansagetext abzuspielen.

**d) Aufnahme des Ansagetextes**

- Drücken Sie auf '9' um Ansagetext 1 oder Ansagetext 2 zu selektieren.
- Drücken Sie auf '5' um die Aufnahme zu starten.
- Ein Piepton gibt an, dass die Aufnahme beginnen kann.
- Sprechen Sie den Ansagetext auf.
- "6" drücken, um die Aufnahme zu beenden.



**Die Aufnahme wird nach 2 Minuten automatisch abgebrochen.**

**e) Anrufbeantworter ein/ausschalten**

- "9"-Taste drücken, um den Anrufbeantworter einzuschalten.
- "8"-Taste drücken, um den Anrufbeantworter auszuschalten.

**f) Bedienung per Fernabfrage beenden**

Drücken sie "6", wenn Sie die Bedienung per Fernabfrage beenden möchten.

**9.16 Anrufbeantworter per Fernbedienung einschalten**

Ist der Anrufbeantworter ausgeschaltet, können Sie ihn auch wieder per Fernbedienung anschalten.

- Rufen Sie Ihren Apparat an.
- Der Apparat stellt nach 10 Klingeltönen automatisch die Verbindung her gibt den Ansagetext 2 wieder.
- Geben Sie nach dem Ansagetext langsam den VIP-Code (Standard 321) ein.
- "9"-Taste drücken
- Die interne Stimme meldet, dass der Anrufbeantworter eingeschaltet ist.
- "6" drücken, um die Bedienung zu beenden.

## 10 Hilfe bei Problemen

Problem	Mögliche Ursache	Lösung
Kein Display	Batterien nicht aufgeladen	Kontrollieren Sie die Position der Batterien
		Laden Sie die Batterien wieder au
Kein Freizeichen	Telefonkabel schlecht angeschlossen	Kontrollieren Sie den Anschluss des Telefonkabels
Lautstärke der Gesprächspartner ist zu gering		Regeln Sie die Lautstärke während des Gesprächs durch Betätigen der Lautstärketaste
Lautstärke von Handset zu niedrig		Stellen Sie die Klingellautstärke ein

## 11 Technische Daten

Reichweite:	bis zu 300 m im freien Gelände bis zu 50 m in Gebäuden
Wählverfahren:	MFV (Ton) und Pulse
Batterien:	2 x 1.2V, 600 mAh AAA Typ NiMH wiederaufladbar
Max. Standby-Zeit:	ca 100 Stunden
Max. Gesprächszeit:	11 Stunden
Umgebungstemperatur:	+5 °C bis +45 °C
Zulässige relative Luftfeuchtigkeit:	25 bis 85 %
Stromversorgung Basisstation:	220/230V , 50 Hz
Speicher	10 indirekte mit max.25 Ziffern

## 12 Standardeinstellungen

Flash Zeit	100 ms
Wahlverfahren	Tonwahl
Klingellautstärke	Stufe 3
Klingelmelodie	Einstellung 8
Basis PIN Code	0000

## 13 Garantie

### 13.1 Garantiezeit

Topcom Geräte haben eine 36-monatige Garantiezeit. Die Garantiezeit beginnt an dem Tag, an dem das neue Gerät erworben wurde. Die Garantie für Batterien ist auf 6 Monate nach Erwerb begrenzt. Verschleißartikel oder Mängel, die den Wert oder die Gebrauchstauglichkeit des Gerätes nur unerheblich beeinflussen, sind von der Garantie ausgeschlossen.

Der Garantieanspruch muss durch den Originalkaufbeleg, auf dem das Kaufdatum und das Gerätemodell ersichtlich sind, nachgewiesen werden.

### 13.2 Abwicklung des Garantiefalles

Senden Sie das fehlerhafte Gerät mit dem gültigen Kaufbeleg an ein Topcom Service Zentrum.

Tritt ein Gerätefehler innerhalb der Garantiezeit auf, übernimmt Topcom oder ein autorisiertes Service Zentrum unentgeltlich die Reparatur jedes durch einen Material- oder Herstellerfehler aufgetretenen Defekts.

Topcom wird nach eigenem Ermessen die Garantieansprüche mittels Reparatur oder Austausch des fehlerhaften Gerätes oder von Teilen des fehlerhaften Gerätes erfüllen. Bei einem Austausch können die Farbe und das Modell vom eigentlich erworbenen Gerät abweichen.

Das ursprüngliche Kaufdatum bestimmt den Beginn der Garantiezeit. Die Garantiezeit verlängert sich nicht, wenn das Gerät von Topcom oder von einem seiner autorisierten Service Zentren ausgetauscht oder repariert wird.

### 13.3 Garantieausschlüsse

Schäden oder Mängel, die durch unsachgemäße Handhabung oder Betrieb verursacht wurden, sowohl als auch Defekte, die durch die Verwendung von Nicht-Originalteilen oder die Verwendung von nicht von Topcom empfohlenen Zubehör entstehen, werden nicht von der Garantie abgedeckt.

Schnurlose Telefone von Topcom wurden so konstruiert, dass sie ausschließlich mit wiederaufladbaren Batterien funktionieren. Ein durch nicht-wiederaufladbare Batterien verursachter Schaden fällt nicht unter die Garantieleistung.

Die Garantie deckt keine Schäden ab, die durch äußere Einflüsse entstanden sind, wie z.B. Blitzeinschlag, Wasser, Brände oder auch jegliche Transportschäden.

Wenn die Seriennummer des Gerätes verändert, entfernt oder unleserlich gemacht wurde, kann keine Garantie in Anspruch genommen werden.

Alle Garantieansprüche erlöschen, wenn das Gerät durch den Käufer oder durch unqualifizierte und nicht offiziell anerkannte Topcom Service Zentren repariert, verändert oder umgebaut wurde.

# **TOPCOM<sup>®</sup>**

visit our website  
**[www.topcom.net](http://www.topcom.net)**

MD100001