

# **TOPCOM®**

## **Butler 2405/2410**



**User Guide**  
**Handleiding**  
**Mode d'emploi**  
**Bedienungsanleitung**

# DECLARATION OF CONFORMITY

We, TTS Nv, Grauwmeer 17 , 3001 Heverlee , Belgium, declare that our product :

**Product name: TOPCOM**

**Model type: Butler 2405 / 2410**

is in conformity with the essential requirements of the R&TTE directive 1999/5/EC and carries the CE mark accordingly.

Supplementary information:

The product complies with the requirements of:

- TBR 21
- EN60950
- EN 301489-6
- EN 41003
- TBR 6
- TBR 10
- TBR 22

Date: 22/04/2002

Place: Heverlee , Belgium

Name: Verheyden Geert

Function: Technical Director

Signature: 

European contact: TTS Nv, R&D department, Research Park, Grauwmeer 17, 3001 Heverlee, Belgium. Tel : +32 16 398920 , Fax : +32 16 398939

# TOPCOM<sup>®</sup>

## Butler 2405/2410

### **!! Important !!**

To use 'Caller ID' (display caller), this service has to be activated on your phone line.  
Normally you need a separate subscription from your telephone company to activate this function.

**If you don't have the Caller ID function on your phone line, the incoming telephone numbers will NOT be shown on the display of your telephone.**

### **!! Important !!**

Pour utiliser la fonction 'Caller ID/Clip' (affichage de l'appelant), ce service doit être activé sur votre ligne téléphonique. Généralement, vous avez besoin d'un abonnement séparé de votre compagnie de téléphone pour activer cette fonction.

**Si vous n'avez pas la fonction 'Caller ID - Affichage Appelant' sur votre ligne téléphonique, les numéros de téléphone entrants n'apparaîtront PAS sur l'écran de votre téléphone.**

### **!! Belangrijk !!**

Om de 'Nummerweergave' te kunnen gebruiken, moet deze dienst geactiveerd zijn op uw telefoonlijn.  
Om deze dienst te activeren, hebt U hiervoor meestal een apart abonnement van uw telefoonmaatschappij nodig.

**Indien U geen nummerweergavefunctie hebt op uw telefoonlijn, zullen de inkomende telefoonnummers NIET op de display van uw toestel verschijnen.**

### **!! Wichtig !!**

Zur Verwendung der 'Rufnummernanzeige' muss dieser Dienst erst für Ihre Telefonleitung freigegeben werden. Zur Aktivierung dieser Dienstleistung benötigen Sie meistens ein separates Abonnement Ihrer Telefongesellschaft.

**Wenn Sie für Ihre Telefonleitung keine Rufnummernanzeigefunktion haben, erscheinen die eingehenden Telefonnummern NICHT im Display Ihres Gerätes.**

**GB** The features described in this manual are published with reservation to modifications.

**NL** De in deze handleiding beschreven mogelijkheden worden gepubliceerd onder voorbehoud van wijzigingen.

**F** Les possibilités décrites dans ce manuel sont publiées sous réserve de modifications.

**D** Die in dieser Bedienungsanleitung umschriebenen Möglichkeiten, werden vorbehaltlich Änderungen publiziert.

**Safety Instructions**

- Only use the charger plug supplied. Do not use other chargers, as this may damage the battery cells.
- Only insert rechargeable batteries of the same type. Never use ordinary, non-rechargeable batteries. Insert rechargeable batteries so they connect to the right poles (indicated in the battery compartment of the handset).
- Do not touch the charger and plug contacts with sharp or metal objects.
- The operation of some medical devices may be affected.
- The handset may cause an unpleasant buzzing sound in hearing aids.
- Do not place the basic unit in a damp room or at a distance of less than 1.5 m away from a water source. Keep water away from the handset.
- Do not use the telephone in environments where there is a risk of explosions.
- Dispose of the batteries and maintain the telephone in an environment-friendly manner.
- As this telephone cannot be used in case of a power cut, you should use a mains-independent telephone for emergency calls, e.g. a mobile phone.

**Cleaning**

Clean the telephone with a slightly damp cloth or with an anti-static cloth. Never use cleaning agents or abrasive solvents.

<b>1</b>	<b>INSTALLATION</b>	<b>7</b>
<b>2</b>	<b>KEYS/LED</b>	<b>8</b>
<b>3</b>	<b>DISPLAY (LCD)</b>	<b>9</b>
<b>4</b>	<b>OPERATION</b>	<b>10</b>
4.1	<i>Setting the language</i>	10
4.2	<i>Making Calls</i>	10
4.2.1	<i>External Call</i>	10
4.2.2	<i>Number preparation</i>	10
4.2.3	<i>Redialling the last number dialled</i>	10
4.2.4	<i>Redial one of the last 5 numbers dialled</i>	11
4.2.5	<i>Calling a programmed number from the Phone Book</i>	11
4.2.6	<i>An internal call: calling another handset</i>	11
4.3	<i>Receiving a Call</i>	11
4.3.1	<i>Receiving an external call</i>	11
4.3.2	<i>Receiving an internal call</i>	12
4.3.3	<i>Receiving an external call during an internal call</i>	12
4.4	<i>Activate/deactivate handsfree function (for Butler 2410 only)</i>	12
4.5	<i>Headset connection (only on the Butler 2410)</i>	12
4.6	<i>Transferring a call to another handset</i>	12
4.7	<i>Out of Range Warning</i>	13
4.8	<i>Setting the speaker volume</i>	13
4.9	<i>Call Duration Indicator on the Display</i>	13
4.10	<i>Turning off the microphone (mute)</i>	13
4.11	<i>Pause key</i>	13
4.12	<i>Conference call (two internal DECT handsets and one external caller)</i>	13
4.13	<i>Locating a misplaced handset (paging)</i>	14
4.14	<i>Using the alphanumeric keypad</i>	14
4.15	<i>The Phone Book</i>	14
4.15.1	<i>Adding a number and a name to the Phone Book</i>	14
4.15.2	<i>Looking up a number in the Phone Book</i>	15
4.15.3	<i>Changing a name or number in the Phone Book</i>	15
4.15.4	<i>Deleting name and number from the Phone Book</i>	15
4.16	<i>Turning the handset on/off</i>	16
4.16.1	<i>Turning the handset off</i>	16
4.16.2	<i>Turning the handset on</i>	16
4.17	<i>Setting the ring volume level on the handset</i>	16
4.17.1	<i>Setting the ring volume for external calls (0-9)</i>	16
4.17.2	<i>Setting the ringer volume for internal calls (1-9)</i>	16
4.18	<i>Setting the ringer melody on the handset</i>	17
4.18.1	<i>Setting a ringer melody for external calls (0-9)</i>	17
4.18.2	<i>Setting a ringer melody for internal calls (0-9)</i>	17
4.19	<i>Setting the ring volume level and melody of the base (only Butler 2410)</i>	17
4.19.1	<i>Setting the base ring volume (0-9)</i>	18
4.19.2	<i>Setting a ringer melody for external calls (0-9)</i>	18
4.20	<i>Locking the key pad</i>	18
4.21	<i>Turning key click on/off</i>	18

# TOPCOM

## Butler 2405/2410

4.22	<i>The R key (flash)</i>	19
4.23	<i>Changing the PIN code</i>	19
4.24	<i>Subscribing a handset to a Butler 1000, 1010, 1210, 2405, 2410 base unit</i>	20
4.25	<i>Subscribing Butler 2405/2410 handset on another base (other brand/model)</i>	20
4.26	<i>Subscribing a Butler 1800T handset to a Butler 24xx base unit</i>	21
4.27	<i>Removing subscription of a handset to a base unit</i>	21
4.28	<i>Selecting a base unit</i>	22
	4.28.1 <i>Automatic selection</i>	22
	4.28.2 <i>Manual selection</i>	22
4.29	<i>Barring outgoing calls</i>	22
4.30	<i>Direct Call</i>	23
	4.30.1 <i>To program the Direct Call number</i>	23
	4.30.2 <i>Turn the Direct Call function ON/OFF</i>	23
4.31	<i>Default settings (reset) of the parameters</i>	23
4.32	<i>Complete Reinitialisation of the telephone</i>	24
<b>5</b>	<b>CALLER ID/CLIP</b>	<b>25</b>
5.1.	<i>Setting the date and time</i>	25
5.2	<i>The Call List</i>	25
5.3	<i>Calling a number from the Call List</i>	26
5.4	<i>Storing a number from the Call List in the Phone Book</i>	26
5.5	<i>Deleting numbers from the Call List</i>	26
	5.5.1 <i>Deleting one number</i>	26
	5.5.2 <i>Delete all numbers</i>	26
<b>6</b>	<b>VOICE MAIL INDICATOR</b>	<b>27</b>
<b>7</b>	<b>TROUBLE SHOOTING</b>	<b>27</b>
<b>8</b>	<b>TOPCOM WARRANTY</b>	<b>28</b>
8.1	<i>Warranty period</i>	28
8.2	<i>Warranty handling</i>	28
8.3	<i>Warranty exclusions</i>	28
<b>9</b>	<b>TECHNICAL CHARACTERISTICS</b>	<b>29</b>

## 1 INSTALLATION

Before you use the telephone for the first time, you must first make sure the battery is charged for 20 hours. If you do not do this, the telephone will not work optimally.

For installation, do the following:



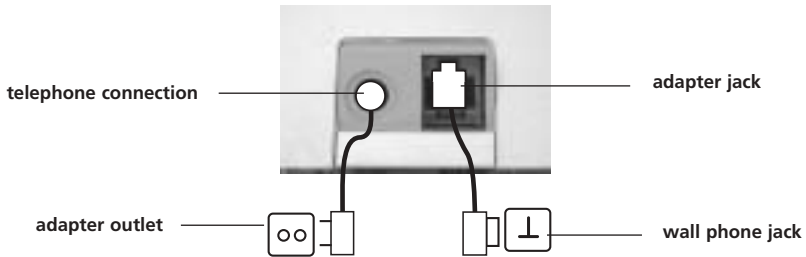

- Plug one end of the adaptor into the outlet and the other end into the adapter jack on the bottom of the telephone.
- Connect one end of the telephone cord with the wall phone jack and the other end to the bottom of the telephone.

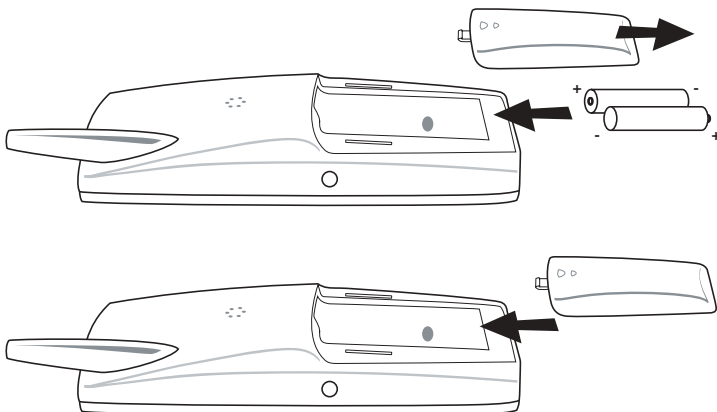















- Open the battery compartment (see below).
- Insert the batteries **respecting the (+ and -) polarity**.
- Close the battery compartment.
- Leave the handset on the base unit for 20 hours. The Line/Charge indicator  (LED) on the base unit will light up.



Battery indicator:

-  The battery is fully charged.
-  The battery is half drained (50%)
-  The battery is low. When the battery is low, you will hear warning signals and the battery symbol  on the display will blink.

## 2 KEYS/LED

- 1 Display
- 2 Line key 
- 3 Up/Handsfree key  / 
- 4 Programming key 
- 5 Phonebook key 
- 6 Redial/Pause key  / 
- 7 Microphone
- 8 Volume/Ringer key  / 
- 9 Alphanumeric keys
- 10 Delete/Mute key 
- 11 Down/Flash key  / 
- 12 Base
- 13 Paging key 
- 14 Line/Charge indicator  (LED)
- 15 Headset connection (for Butler 2410 only)

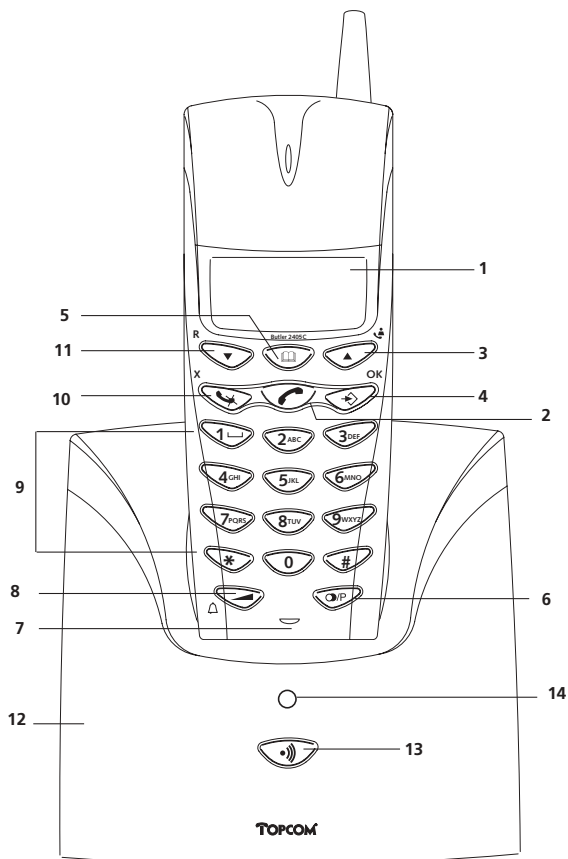
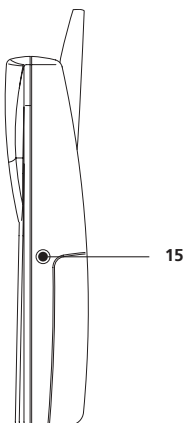



### 3 DISPLAY (LCD)

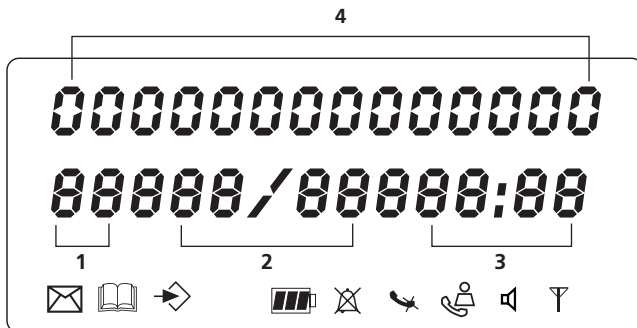









- 1 Number of calls received.
- 2 Date (day/month) of calls received.
- 3 Time (hour:minutes) of calls received.
- 4 Call information.
- 5 Symbol display (☒):
  - this symbol means that the handset is located within the range of the base unit.
  - when this symbol starts blinking, this means you are beyond the range of the base unit. Move closer to the base unit so that the connection between the base unit and the handset can be restored.
- 6 Symbol display (☎):
  - this symbol means that the telephone has received calls that are automatically stored in the Call List.
- 7 Symbol display (🔇):
  - this symbol means that the mute function is activated, the microphone is turned off during a conversation.
- 8 Symbol display (📞):
  - this symbol appears on the display when one makes or receives a call.
- 9 Symbol display (📞):
  - this symbol means that the ringer is turned off. When one receives a call, the telephone does not ring. The telephone will ring when one receives an internal call.
- 10 Symbol display (🔋):
  - this symbol is the battery indicator.
- 11 Symbol display (➡):
  - this symbol means you are in the menu.
- 12 Symbol display (📖):
  - this symbol appears when you browse the numbers in the Phone Book.
- 13 Symbol display (📧):
  - this symbol appears when you have received a voice mail message (see chapter 6).
- 14 Symbol display (🔊):
  - this symbol means that the handsfree function is activated. You can now talk without having to pick up the handset. (for Butler 2410 only)

## 4 OPERATION

### 4.1 Setting the language





The telephone has 5 display languages: see display languages table on packaging!!

To set the language, do the following:





- Press the Programming key .
- Press the Up or Down key   repeatedly until 'SETTING' appears on the display
- Press the Programming key .
- 'LANGUE' appears on the display.
- Press the Programming key .
- The language set appears on the display.
- Press the Up or Down key   repeatedly to select the language you would like to use.
- Once the desired language appears on the display, press the Programming key  to confirm your selection or repeatedly press the Mute/Delete key to leave the menu.

### 4.2 Making Calls





#### 4.2.1 External Call

- Press the Line key .
- The Line/Charge indicator  (LED) on the base unit will blink. 'EXT' and the Call symbol  appear on the display.
- You will hear the dial tone. Dial the telephone number you wish to call.
- The number appears on the display and is dialled.
- After finishing your call, press the Line key  to hang up or put the handset back on the base unit.





#### 4.2.2 Number preparation

- Dial the telephone number you wish to call. You can correct the number by pressing the Delete/Mute key .
- Press the Line key .
- The Line/Charge indicator  (LED) on the base unit will blink. 'EXT' and the Call symbol  appear on the display.
- The telephone number is dialled automatically.
- After finishing your call, press the Line key  to hang up or put the handset back on the base unit.

#### 4.2.3 Redialling the last number dialled





- Press the Line key .
- The Line/Charge indicator  (LED) on the base unit will blink. 'EXT' and the Call symbol  appear on the display.
- You will hear the dial tone.
- Press the Redial key . The number you last called is dialled automatically without having to re-enter the number.

#### 4.2.4 Redial one of the last 5 numbers dialled

- Press the Redial key . The number you last called appears on the display. If you would like to dial one of the last 5 numbers dialled, press the Redial key  a few times until the desired number appears on the display.
- Press the Line key .
- The number shown on the display is dialled automatically without you having to re-enter the number.
- After finishing your call, press the Line key  to hang up or put the handset back on the base unit.





#### 4.2.5 Calling a programmed number from the Phone Book

The telephone has a Phone Book in which you can program the telephone number of calls received by name. If you would like to call a number from the Phone Book, do the following:

- Press the Phone Book key . The first number of the Phone Book appears on the display.
- Press the Up or Down key   repeatedly to select the telephone number you wish to call.
- Press the Line key .
- The number shown on the display, is dialled automatically without you having to re-enter the number.
- After finishing your call, press the Line key  to hang up or put the handset back on the base unit.





#### 4.2.6 An internal call: calling another handset

This function only works if multiple handsets are subscribed to the base unit !

- Press the Programming key .
- Press the Up or Down key   repeatedly until 'INTERCOM' appears on the display.
- Press the Programming key .
- 'INT' appears on the display
- Dial the number of the handset you would like to call.
- After finishing your call, press the Line key  to hang up or put the handset back on the base unit.





### **4.3 Receiving a Call**

#### 4.3.1 Receiving an external call

- All subscribed handsets will ring when you receive a call.
- The Call symbol  blinks on the display.
- The telephone number of the caller appears on the display if you have Caller ID service (CLIP). Consult your telephone company. The name of the caller also appears on the display if:
  - the name is programmed into the Phone Book
  - the network sends the name together with the telephone number (FSK CID system only).
- Press the Line key  to accept the external call.
- During the call 'EXT' and the symbol  appear on the display. The call timer starts running.
- After finishing your call, press the Line key  to hang up or put the handset back on the base unit.



#### 4.3.2 Receiving an internal call

This function only works if multiple handsets are subscribed to the base unit!

- The handset rings.
- 'INT' and the number of the handset you are trying to reach, appear on the display. The Call symbol  blinks on the display.
- Press the Line key  to accept the internal call.
- During the call, 'INT', the handset number of the caller and the symbol  appear on the display. The call timer starts running.
- After finishing your call, press the Line key  to hang up or put the handset back on the base unit.

#### 4.3.3 Receiving an external call during an internal call

If you receive an external call during an internal call, you will hear a call waiting tone (double beep) on both handsets being used for an internal call.

- Press the Line key  twice to accept the external call.
- After finishing your call, press the Line key  to hang up or put the handset back on the base unit.

#### **4.4 Activate/deactivate handsfree function** (for Butler 2410 only)

This function allows you to communicate without having to pick up the handset. When you are on the phone, press the Up/Handsfree key  to activate the handsfree function. Press the same button to deactivate the handsfree function.





**Note :** *When you are calling in handsfree mode and you want to change the volume, press the Volume button .*

**Attention !!** *When you use the handsfree function for a long time, the batteries will be empty quickly !*

#### **4.5. Headset connection (only on the Butler 2410)**

You can connect a headset with a 3 pole jack plug of 2,5mm on the right side of the handset. When the headset is connected, you can only hear and talk through the headset. The headset microphone can still be muted by the Mute key. The handsfree speaker can still be activated by pressing the handsfree key .

#### **4.6 Transferring a call to another handset**

- You have an external caller on the line.
- Press the Programming key .
- 'INTERCOM' appears on the display.
- Press the Programming key .
- The external call is now on hold.
- 'INT' appears on the display.
- Dial the number of the handset to which you would like to transfer the call.
- If the handset dialled is answered, you can have an internal conversation. Press the Line key  and the external call is transferred.
- If the handset dialled is not answered, press the Down key  to speak to the external caller again.

#### 4.7 Out of Range Warning

If the handset is out of range of the base unit, a warning signal will sound.

- 'SEARCHING' appears on the display and the symbol ¶ blinks on the display.
- Move closer to the base unit.
- As soon as you are back within range of the base unit, a signal sounds and the symbol ¶ stops blinking.

#### 4.8 Setting the speaker volume

Use the Volume/Ringer key ◀/▶ to set the volume of the speaker (handset). You can choose from 5 levels. The telephone is set to level '3' by default.

During a call, you can change the volume as follows:

- Press the Volume/Ringer key ◀/▶.
- The volume level currently set appears on the display.
- Use the number keys to set the desired level (1-5).
- Press the Volume/Ringer key ◀/▶ to confirm your selection.

*Note : You have 8 seconds to set the desired volume; if you do not, the telephone returns to standby mode and the volume remains unchanged.*

#### 4.9 Call Duration Indicator on the Display

As soon as you press the Line key ☞ the call duration appears on the display (minutes-seconds). E.g. " 01-20 " for 1 minute and 20 seconds.

The call duration remains visible on the display for 5 seconds after each call.

#### 4.10 Turning off the microphone (mute)

It is possible to turn off the microphone during a call by pressing the Delete/Mute key ☒. Now you can speak freely without the caller being able to hear you.

- You are on the phone. The Line/Charge indicator ☞☐ (LED) on the base unit will blink and the Call symbol ☎ appears on the display.
- Press the Delete/Mute key ☒ to turn off the microphone.
- The symbol 'X' appears on the display (☒).
- When you want to resume the conversation, press the Delete/Mute key ☒ again.
- The symbol 'X' disappears from the display (☎). The person on the other end of the line can hear you again.

#### 4.11 Pause key

If you dial a telephone number and you would like to add a pause to this number, press the Pause key Ⓞ at the desired place in the number.

When you call this number, this pause (3 seconds) is automatically included.

#### 4.12 Conference call (two internal DECT handsets and one external caller)

You can have a telephone conversation with one internal and one external caller at the same time.

- While on the line with an external caller, press the Programming key ⇨.
- 'INTERCOM' appears on the display.

- Press the Programming key ⇨.
- The external call is now on hold.
- 'INT' appears on the display.
- Dial the number of the handset you would like to include in the call.
- Once the handset dialled is answered, keep the '#' key pressed for 3 seconds.
- 'CONFERENCE' appears on the display.
- Now you are connected to one external and one internal caller (conference call).

#### 4.13 Locating a misplaced handset (paging)

If you cannot find the handset, briefly press the Paging key Ⓜ on the base unit.

All handsets subscribed with the base unit will sound a signal so you can locate the misplaced handset. To stop the signal, briefly press the Line key ☞ on the handset.

#### 4.14 Using the alphanumeric keypad

Use the alphanumeric keypad to type text. To select a letter, press the corresponding key. E.g. if you press the alphanumeric key '5', the first character (j) appears on the display. Press it repeatedly to select other characters from this key.

Press the '2' key twice to select the letter 'B'. If you would like to select both 'A' and 'B' after each other, first press the '2' key once to select 'A', wait 2 seconds until the cursor moves to the next position and then press the '2' key twice to select 'B'. You can delete characters mistakenly typed by using the Delete key ✖. The character in front of the cursor will be deleted. You can move the cursor by pressing the Up and Down keys ▲▼.

#### Available characters

Press the right keys to get the following characters:

Keys	First press	Second press	Third press	Fourth press	Fifth press
1	+	-	/	1	
2	A	B	C	2	
3	D	E	F	3	
4	G	H	I	4	
5	J	K	L	5	
6	M	N	O	6	
7	P	Q	R	S	7
8	T	U	V	8	
9	W	X	Y	Z	9
0	SPACE	0			

#### 4.15 The Phone Book

##### 4.15.1 Adding a number and a name to the Phone Book

- Press the Programming key ⇨.
- Press the Up or Down key ▲▼ repeatedly until 'PHONE BOOK' appears on the display.
- Press the Programming key ⇨.

- 'SEARCH' appears on the display.
- Press the Up or Down key ▲▼ repeatedly until 'ADD NEW' appears on the display.
- Press the Programming key ⇨.
- 'NAME' appears on the display.
- Enter the name. Use the alphanumeric keys.
- Press the Programming key ⇨.
- Enter the telephone number. Use the alphanumeric keys.
- Press the Programming key ⇨.
- You will hear a long beep. The name and the number are stored in the Phone Book.

#### **4.15.2 Looking up a number in the Phone Book**

- Press the Programming key ⇨.
- Press the Up or Down key ▲▼ repeatedly until 'PHONE BOOK' appears on the display.
- Press the Programming key ⇨.
- 'SEARCH' appears on the display.
- Press the Programming key ⇨.
- Enter the first letters of the desired name.
- Press the Programming key ⇨.
- The first name, corresponding with these letters appears on the display.
- Press the Up or Down key ▲▼ to browse for other numbers in the Phone Book.
- Once the desired number appears on the display, the number will be automatically dialled once the Line key ☎ is pressed.

#### **4.15.3 Changing a name or number in the Phone Book**

- Press the Programming key ⇨.
- Press the Up or Down key ▲▼ repeatedly until 'PHONE BOOK' appears on the display.
- Press the Programming key ⇨.
- 'SEARCH' appears on the display.
- Press the Up or Down key ▲▼ repeatedly until 'EDIT' appears on the display.
- Press the Programming key ⇨.
- The first number in the Phone Book appears on the display.
- Press the Up or Down key ▲▼ until the desired number appears on the display.
- Press the Programming key ⇨ to change the selected number programmed into the memory.
- Press the Delete key ✖ to delete each letter of the name and use the alphanumeric keypad to enter the correct name.
- Press the Programming key ⇨.
- Press the Delete key ✖ to delete each digit of the number and use the alphanumeric keypad to enter the correct number.
- Press the Programming key ⇨ to save the changes made.

#### **4.15.4 Deleting name and number from the Phone Book**

- Press the Programming key ⇨.
- Press the Up or Down key ▲▼ repeatedly until 'PHONE BOOK' appears on the display.
- Press the Programming key ⇨.
- 'SEARCH' appears on the display.
- Press the Up or Down key ▲▼ repeatedly until 'DELETE' appears on the display.

- Press the Programming key ⇨.
- The first number in the Phone Book appears on the display.
- Press the Up or Down key ▲▼ until the number you want to delete appears on the display.
- Press the Delete key ✖.
- 'DELETE ?' appears on the display.
- Press the Programming key ⇨ to confirm that you want to delete it.

## **4.16 Turning the handset on/off**

### **4.16.1 Turning the handset off**

The handset is turned on.

- Press the Programming key ⇨.
- Press the Up or Down key ▲▼ repeatedly until 'POWER OFF?' appears on the display.
- Press the Programming key ⇨. The telephone turns itself off. You cannot dial any more numbers, nor receive any calls.

*Note* : If you would like to leave the menu without turning off the handset, press the Delete/Mute key ✖.

### **4.16.2 Turning the handset on**

The handset is turned off.

- Press the Programming key ⇨. The telephone turns itself on.

## **4.17 Setting the ring volume level on the handset**

If you want, you can change the ring volume of an incoming call. You have 10 levels. You can set the ring volume of internal and external calls separately so you can hear a difference. If you select level '0', the symbol ✕ appears on the display and you no longer hear the phone ring when an external call is received (you still hear it ring for internal calls). Level '9' is the highest level. The telephone is set to level '5' by default.

### **4.17.1 Setting the ring volume for external calls (0-9)**

- Press the Programming key ⇨.
- Press the Up or Down key ▲▼ repeatedly until 'RING SEL' appears on the display.
- Press the Programming key ⇨.
- 'EXTERNAL' appears on the display.
- Press the Programming key ⇨.
- Press the Up or Down key ▲▼ repeatedly until 'VOLUME' appears on the display.
- Press the Programming key ⇨.
- The current volume level used appears on the display.
- Enter a number between 0 and 9 to select the desired ringer volume. Use the number keypad to do this.
- Press the Programming key ⇨ to confirm your selection.

### **4.17.2 Setting the ringer volume for internal calls (1-9)**

- Press the Programming key ⇨.
- Press the Up or Down key ▲▼ repeatedly until 'RING SEL' appears on the display.
- Press the Programming key ⇨.



- 'EXTERNAL' appears on the display.
- Press the Up or Down key ▲▼ repeatedly until 'INTERNAL' appears on the display.
- Press the Programming key ⇨.
- Press the Up or Down key ▲▼ repeatedly until 'VOLUME' appears on the display.
- Press the Programming key ⇨.
- The current volume level appears on the display.
- Enter a number between 1 and 9 to select the desired ringer volume. Use the number keypad to do this.
- Press the Programming key ⇨ to confirm your selection.

#### **4.18 Setting the ringer melody on the handset**

If you want, you can change the ringer melody for an incoming call. You have 9 ringer melodies to choose from (1-9). By default, the ringer melody is set to '5'.

##### **4.18.1 Setting a ringer melody for external calls (1-9)**

- Press the Programming key ⇨.
- Press the Up or Down key ▲▼ repeatedly until 'RING SEL' appears on the display.
- Press the Programming key ⇨.
- 'EXTERNAL' appears on the display.
- Press the Programming key ⇨.
- 'MELODIES' appears on the display.
- Press the Programming key ⇨.
- The currently set ringer melody appears on the display.
- Enter a number between 1 and 9 to select the desired ringer melody. Use the number keypad to do this.
- Press the Programming key ⇨ to confirm your selection.

##### **4.18.2 Setting a ringer melody for internal calls (1-9)**

- Press the Programming key ⇨.
- Press the Up or Down key ▲▼ repeatedly until 'RING SEL' appears on the display.
- Press the Programming key ⇨.
- 'EXTERNAL' appears on the display.
- Press the Up or Down key ▲▼ repeatedly until 'INTERNAL' appears on the display.
- Press the Programming key ⇨.
- 'MELODIES' appears on the display.
- Press the Programming key ⇨.
- The currently set ringer melody appears on the display.
- Enter a number between 1 and 9 to select the desired ringer melody. Use the number keypad for this.
- Press the Programming key ⇨ to confirm your selection.

#### **4.19 Setting the ring volume level and melody of the base (only Butler 2410)**

If you want, you can change the ring volume and melody of the Butler 2410 base (Butler 2405 doesn't have a buzzer inside the base)

#### 4.19.1 Setting the base ring volume (0-9)

- Press the Programming key ↵.
- Press the Up or Down key ▲▼ repeatedly until 'RING SEL' appears on the display.
- Press the Programming key ↵.
- 'EXTERNAL' appears on the display.
- Press the Up or Down key ▲▼ repeatedly until 'BASE' appears on the display.
- Press the Programming key ↵.
- Press the Up or Down key ▲▼ repeatedly until 'VOLUME' appears on the display.
- Press the Programming key ↵.
- The current volume level used appears on the display.
- Enter a number between 0 and 9 to select the desired ringer volume. Use the number keypad to do this.
- Press the Programming key ↵ to confirm your selection.

#### 4.19.2 Setting a ringer melody

- Press the Programming key ↵.
- Press the Up or Down key ▲▼ repeatedly until 'RING SEL' appears on the display.
- Press the Programming key ↵.
- 'EXTERNAL' appears on the display.
- Press the Up or Down key ▲▼ repeatedly until 'BASE' appears on the display.
- Press the Programming key ↵.
- 'MELODIES' appears on the display.
- Press the Programming key ↵.
- The currently set ringer melody appears on the display.
- Enter a number between 1 and 9 to select the desired ringer melody. Use the number keypad to do this.
- Press the Programming key ↵ to confirm your selection.

#### **4.20 Locking the key pad**

If you lock the alphanumeric keypad, it is impossible to dial a telephone number.

Only the Programming key ↵ can still be used. 'KEY LOCKED' will be displayed on the display.

- Press the Programming key ↵.
- Press the Up or Down key ▲▼ repeatedly until 'KEY SETUP' appears on the display.
- Press the Programming key ↵.
- 'KEY LOCK' appears on the display.
- Press the Programming key ↵.
- The current status of the keypad appears on the display:
  - 'LOCK': the keypad is locked
  - 'UNLOCK': the keypad is not locked
- Press the Up or Down key ▲▼ to make your selection.
- Press the Programming key ↵ to confirm your selection.

#### **4.21 Turning key click on/off**

You can set the telephone to make a sound whenever you press a key.

- Press the Programming key ↵.
- Press the Up or Down key ▲▼ repeatedly until 'KEY SETUP' appears on the display.

- Press the Programming key ↵.
- Press the Up or Down key ▲▼ repeatedly until 'KEY CLICK' appears on the display.
- Press the Programming key ↵.
- The current status appears on the display:
  - 'CLICK ON': turn on key click
  - 'CLICK OFF': turn off key click
- Press the Up or Down key ▲▼ to make your selection.
- Press the Programming key ↵ to confirm your selection.

#### **4.22 The R key (flash)**

Press the Flash key 'R' to use certain services such as "call waiting" (if your telephone company offers this feature); or to transfer calls if you use a telephone exchange (PABX). The Flash key 'R' is a brief interruption of the line. You can set the flash time to 100ms or 250ms. This is set to 100ms by default! However, if your system requires a longer flash time, do the following:

- Press the Programming key ↵.
- Press the Up or Down key ▲▼ repeatedly until 'SETTING' appears on the display
- Press the Programming key ↵.
- Press the Up or Down key ▲▼ repeatedly until 'RECALL' appears on the display.
- Press the Programming key ↵.
- Press the Up or Down key ▲▼ repeatedly to select the flash time:
  - SHORT = 100ms
  - LONG = 250ms
- Press the Programming key ↵ to confirm your selection.

#### **4.23 Changing the PIN code**

Certain functions are only available if you know the PIN code of the telephone. Thanks to this secret code, settings are displayed that only you can change. The PIN code has 4 digits. The default PIN code setting is '0000'. If you would like to change the default PIN code and set your own secret code, do the following:

- Press the Programming key ↵.
- Press the Up or Down key ▲▼ repeatedly until 'SETTING' appears on the display.
- Press the Programming key ↵.
- Press the Up or Down key ▲▼ repeatedly until 'PIN CODE' appears on the display.
- Press the Programming key ↵.
- 'OLD CODE' appears on the display.
- Enter the old PIN code. Use the number keys.
- Press the Programming key ↵.
- 'NEW CODE' appears on the display.
- Enter the new PIN code in. Use the number keys.
- Press the Programming key ↵.
- 'AGAIN' appears on the display.
- Enter the new PIN code again. Use the number keys.
- Press the Programming key ↵.
- You hear a confirmation tone. The new PIN code has been set.

**Caution :** Do not forget your personal PIN code. If you do, you have to restore the default settings (reset – see section 4.31).

#### **4.24 Subscribing a handset to a Butler 1000, 1010, 1210, 2405, 2410 base unit**

In order to be able to make and receive telephone calls, a new handset has to be subscribed to the base unit. You can subscribe 5 handsets to one base unit. By default, each handset is subscribed as handset 1 on the base unit upon delivery (base unit 1).

!!! You only need to subscribe the handset if: !!!

- the handset subscription has been removed from the base unit (e.g. for reinitialisation)
- you want to subscribe a different handset to this base unit.

The underlined procedure is only applicable to a Butler 1000, 1010, 1210, 2405,2410 handset and base unit!!

Keep the Paging key **Ⓜ** on the base unit pressed for 10 seconds until the Line/Charge indicator **☎** on the base unit begins to blink rapidly. The Line/Charge indicator **☎** will blink rapidly for one minute. During this minute, the base unit is in subscribing mode and you must do the following to subscribe the handset:

- Press the Programming key **↔**.
- Press the Up or Down key **▲▼** repeatedly until 'BASE SUB' appears on the display.
- Press the Programming key **↔**.
- 'BASE \_' appears on the display.
- Enter a number of the base unit you would like to subscribe the handset to (1-4). Use the number keypad.

**Note:** Each handset can be subscribed to 4 different DECT base units. Each base unit is assigned a number from 1 to 4 in the handset. When you subscribe a new handset, you can assign a base unit number. It is best to use '1'.

- 'SEARCHING' and the symbol **Ⓜ** appears on the display.
- The RFPI code (each base unit has a unique RFPI code) appears on the display and a signal sounds when the handset has found the base unit.
- Press the Programming key **↔**.
- 'PIN' appears on the display.
- Enter the 4-digit PIN code of the base unit in (default PIN code is '0000'). Use the number keypad.
- Press the Programming key **↔**.
- The handset is subscribed to the base unit.

#### **4.25 Subscribing Butler 2405/2410 handset on another base (other brand/model)**

Put the base in subscription mode (see manual of the base). If the base is in subscribing mode, you have to do the following to subscribe the handset:

- Press the Programming key **↔**.
- Press the Up or Down key **▲▼** repeatedly until 'BASE SUB' appears on the display.
- Press the Programming key **↔**.
- 'BASE \_' appears on the display.
- Enter a number for the base unit to which you would like to subscribe the handset (1-4). Use the number keypad.

- 'SEARCHING' and the symbol  $\nabla$  appear on the display.
- The RFPI code (each base unit has a unique RFPI code) appears on the display and a signal sounds once the base unit is found by the handset.
- Press the Programming key  $\rightarrow$ .
- 'PIN' appears on the display.
- Enter the 4-digit PIN code of the base unit (default PIN code is '1590'). Use the number keypad.
- Press the Programming key  $\rightarrow$ .
- The handset is subscribed to the base unit.

### 4.26 Subscribing a Butler 1800T handset to a Butler 24xx base unit

The below procedure only applies to a Butler 1800T handset and Butler 1210 base unit!! Press the Paging key  $\rightarrow$ ) on the base unit for 10 seconds until the Line/Charge indicator  $\rightarrow$  on the base unit starts to blink quickly. The Line/Charge indicator  $\rightarrow$  will blink quickly for one minute. During this minute, the base unit is in subscribing mode and you must do the following to subscribe the handset:

- Press the  $\blacktriangle$  key once.
- Press the OK key and select a base unit (1-4) with the  $\blacktriangle$   $\blacktriangledown$  keys.
- Press the OK key.
- Enter the PIN code of your base unit. Usually: 0000.
- Press OK. The Butler 1800T now searches for your DECT base unit. As soon as it finds it, you will see the identification code of this base unit on the display.
- Press OK to confirm your selection or press ESC to cancel the subscription.

### 4.27 Removing subscription of a handset to a base unit

It is possible to cancel subscription of a handset to a base unit. You would do this if a handset is damaged and has to be replaced by a new one.

**Caution:** You can only cancel subscription of another handset, not the handset you are using to do the cancellation procedure.

- Press the Programming key  $\rightarrow$ .
- Press the Up or Down key  $\blacktriangle$   $\blacktriangledown$  repeatedly until 'SETTING' appears on the display.
- Press the Programming key  $\rightarrow$ .
- Press the Up or Down key  $\blacktriangle$   $\blacktriangledown$  repeatedly until 'REMOVE HS' appears on the display.
- Press the Programming key  $\rightarrow$ .
- 'PIN' appears on the display.
- Enter your 4-digit PIN code in (default PIN code is '0000'). Use the number keypad.
- Press the Programming key  $\rightarrow$ .
- 'REMOVE HS' appears on the display.
- Dial the number of the handset you want to remove (1 -5). Use the number keypad.
- Press the Programming key  $\rightarrow$ .
- 'REMOVE HS' appears on the display and the handset is removed
- NOT SUB' appears on the handset removed.

## 4.28 Selecting a base unit

If your handset is subscribed to several base unit stations (max. 4) , you must select a base unit because the handset can only communicate with one base unit at a time. There are two possibilities:

### 4.28.1 Automatic selection

If you set the handset to 'automatic selection', the handset will automatically choose the closest base unit in standby.

- Press the Programming key ⇨.
- Press the Up or Down key ▲▼ repeatedly until 'SETTING' appears on the display.
- Press the Programming key ⇨.
- Press the Up or Down key ▲▼ repeatedly until 'BASE SEL' appears on the display.
- Press the Programming key ⇨.
- Press the Up or Down key ▲▼ repeatedly until 'AUTO' appears on the display.
- Press the Programming key ⇨.
- 'SEARCHING' and the symbol ¶ appear on the display.
- A signal sounds once the handset has found a base unit.

### 4.28.2 Manual selection

If you set the handset to 'manual selection', the handset will only choose the base unit you have set.

- Press the Programming key ⇨.
- Press the Up or Down key ▲▼ repeatedly until 'SETTING' appears on the display.
- Press the Programming key ⇨.
- Press the Up or Down key ▲▼ repeatedly until 'BASE SEL' appears on the display.
- Press the Programming key ⇨.
- Press the Up or Down key ▲▼ repeatedly until 'MANUAL' appears on the display.
- Press the Programming key ⇨.
- 'BASE -' appears on the display.
- Enter the number of the base unit you want to select (1-4). Use the number keypad.
- Press the Programming key ⇨.
- 'SEARCHING' and the symbol ¶ appear on the display.
- A signal sounds once the selected base unit has been found.

#### **Notes :**

- *Before you can select a base unit, the base unit must be subscribed to the handset first.*
- *If 'NOT SUB' appears on the display, this means the selected base unit does not exist or the handset has not been subscribed.*

## 4.29 Barring outgoing calls

You can program the handsets to bar calls to certain telephone numbers so that for instance '00' international numbers cannot be called. Up to 5 numbers (of max. 5 digits) can be barred.

To do this, do the following:

- Press the Programming key ⇨.
- Press the Up or Down key ▲▼ repeatedly until 'SETTING' appears on the display.

- Press the Programming key ⇨.
- Press the Up or Down key ▲▼ repeatedly until 'BARRING' appears on the display.
- Press the Programming key ⇨.
- 'PIN' appears on the display.
- Enter your PIN code
- Press the Programming key ⇨.
- 'BAR NUM ' appears on the display. You are in memory "1. \_ \_ \_ \_ \_".
- Press the Up or Down key ▲▼ to select one of the 5 memories.
- Enter the number (max. 5 digits) to be barred, e.g. 01486.
- Press the Programming key ⇨.
- 'HS \_ \_ \_ \_ \_' (= number on the handset (1-5)) '01486' (= the barred numbers) appear on the display.
- Enter the numbers of the handsets from which the barred numbers cannot be called.
- e.g. Press the number key 2, 3 and 5. On the display, this will appear: HS \_2\_3\_5 01486  
These handsets can no longer dial numbers beginning with '01486'.
- Press the Programming key ⇨ to confirm your selection.  
Repeat the same procedure described above if you would like to bar other numbers (max. 5)!

### **4.30 Direct Call**

By setting a Direct Call number, the phone will automatically take the line and dial out this number. This function is useful to use the phone as a emergency phone.

#### **4.30.1 To program the Direct Call number**

- Press the Programming key
- Press the up or down key until 'DIRECT' appears on the display
- Press the Programming key
- If necessary, delete the existing number by pressing the Delete-key a few times
- Enter the direct number
- Press the Programming key

#### **4.30.2 Turn the Direct Call function ON/OFF**

##### **To turn it ON:**

- Press the Programming key
- Press the up or down key until 'DIRECT' appears on the display
- Press the mute-key for 2s
- 'DIRECT ON' appears on the display

##### **To turn if OFF:**

- Quick press the Programming key twice

### **4.31 Default settings (reset) of the parameters**

You can reset the standard (default) settings in the telephone so that they are the same they were when you bought the telephone. You need the PIN code to do this.

The default settings are:

Keypad:	not locked
Key clicks:	active
Speaker volume:	level 3
Ringer melody:	1
Ringer volume :	5
Selection base unit:	automatic
Flash time:	100ms

To restore the default settings, do the following:

- Press the Programming key ↵.
- Press the Up or Down key ▲▼ repeatedly until 'SETTING' appears on the display.
- Press the Programming key ↵.
- Press the Up or Down key ▲▼ repeatedly until 'RESET' appears on the display.
- Press the Programming key ↵.
- 'PIN' appears on the display.
- Enter your PIN code.
- Press the Programming key ↵.

### 4.32 Complete Reinitialisation of the telephone

This function allows you to completely reinitialise the telephone without requiring your PIN code. This will delete all Phone Book memory entries, all handsets will be removed, all default settings will be restored and the default PIN code will be restored to '0000'.

Do the following:

- Disconnect the battery in the telephone.
- Keep the '\*' key pressed and reconnect the battery until the handset rings continually and the display lights up. Release the '\*' button and press the Programming key ↵.
- The handset finds the base unit and a signal sounds.
- Briefly press the '\*' key.
- 'RESET ?' appears on the display.
- Press the Programming key ↵ to confirm your selection of disconnect the battery to discontinue the procedure.
- 'RESETTING' appears on the display and a long beep tone sounds.
- 'NOT SUB' appears on the display. The handset is completely reinitialised.

Afterwards, you must resubscribe all handsets as described in point 4.24! However you no longer need to set the base unit to subscription mode, because this now happens automatically!



## 5 CALLER ID/CLIP

(This service only works when you have a Caller ID/Clip subscription. Contact your telephone company).

When you receive a call, the telephone number of the caller, the date and time appears on the handset display. The telephone can receive calls in both FSK and DTMF. If the name is programmed in the Phone Book, the name in the Phone Book is displayed!

The telephone can store 30 calls in a Call List that can be reviewed later. The telephone never stores the same call twice. When the memory is full, the new calls automatically replace the oldest calls in the memory. The symbol  on the display blinks if the call is not read or not answered. If the Call List is empty and you press the Up key ▲, three beep tones will sound.

You can view the information of an incoming call as follows:

- Press the Up key ▲. The name (if sent by the network or present in the Phone Book memory) of the caller, the sequence number of the call in the Call List, the date and time of the call appear on the display.
- Press the Down key ▼. The telephone number of the caller appears on the display.

### 5.1. Setting the date and time

When you receive an incoming call and the date and time are not sent together with the telephone number, this means that the date and the time will not be shown on the display. By setting the date and time, they will be shown on the display, together with the telephone number, every time a call comes in !

- Press the Programming key ⇨.
- Press the Up or Down key ▲▼ a few times until 'SETTING' appears on the display.
- Press the Programming key ⇨.
- 'DATE/TIME' appears on the display.
- Press the Programming key ⇨ again.
- When 'YEAR' appears on the display, enter the 2 last numbers of the year (00=2000, 01=2001, ...) and press the Programming key ⇨ to confirm.
- When 'MONTH' appears on the display, enter the month (01=January, 02=February, ...) and press the Programming key ⇨ to confirm.
- When 'DAY' appears on the display, enter the day of the month and press the Programming key ⇨ to confirm.
- When 'HOUR' appears on the display, enter the current hour (in 24h format) and press the Programming key ⇨ to confirm.
- When 'MINUTES' appears on the display, enter the minutes and press the Programming key to confirm.

The date and time are now set !

### 5.2 The Call List

The calls received are stored in the Call List (max. 30 numbers).

- Briefly press the Up key ▲ to view the most recent call.
- The name of the most recent caller appears on the display. If no name is available, 'NO NAME' appears on the display.

- If it is a private number, 'UNAVAIL' appears on the display.
- The date and time the call was received are linked to each call.
- Briefly press the Down key ▼ to view the telephone number of the call.
- Briefly press the Down key ▼ to browse other numbers on the list.

**Notes :**

- *If neither the Up or Down key ▲ ▼ is pressed for 15 seconds, the telephone will return to standby mode.*
- *After a call is received, the number of the caller remains on the display for 15 seconds after the last ring.*
- *Caller ID is not available while you are on the line.*

### **5.3 Calling a number from the Call List**

- Press the Up key ▲ to go to the Call List
- Press the Up key ▲ to look up the desired call. Press the Down key ▼ to view the telephone number.
- Once the number is on the display, press the Line key ☎ and the number is dialed automatically. (The symbols ☎ and 'EXT' appear on the display and the call timer starts.)

### **5.4 Storing a number from the Call List in the Phone Book**

- Press the Up key ▲ to go to the Call List.
- Press the Up key ▲ to look up the desired number.
- Press the Phone Book key ☎ twice.
- 'STORE' appears on the display.
- The number is stored in the Phone Book. If the call was displayed without a name (NO NAME), you can add a name to this number in the Phone Book afterwards
- The telephone returns to standby-modus.

### **5.5 Deleting numbers from the Call List**

#### **5.5.1 Deleting one number**

- Press the Up key ▲ to go to the Call List.
- Press the Up key ▲ to find the call you would like to delete.
- Once this call appears on the display, press the Delete key ✖.
- 'DELETE?' appears on the display.
- Press the Programming key ⇨ to confirm your selection or the Delete key ✖ to cancel.
- The call is deleted and the next call appears on the display.

#### **5.5.2 Delete all numbers**

- Press the Up key ▲ to go to the Call List.
- Keep the Delete key ✖ pressed until 'DELETE ALL' appears on the display.
- Press the Programming key ⇨ to confirm your selection or the Delete key ✖ to cancel.
- All calls are deleted.

## 6 VOICE MAIL INDICATOR

This function only works if you have the voice mail or phone mail service and if the network sends this indication along with the caller ID (CLIP) information!

When you receive a new message in your voice mail system, the '☒' icon will appear on the display. Once you have listened to your messages, the '☒' icon will disappear.

## 7 TROUBLE SHOOTING

Symptom	Possible cause	Solution
No display	Batteries uncharged	Check the position of the batteries Recharge the batteries
	Handset turned OFF	Turn ON the handset
No tone	Telephone cord badly connected	Check the telephone cord connection
	The line is occupied by another handset	Wait until the other handset hangs up
The icon Y flashes	Handset out of range	Bring the handset closer to the base
	The base has no power supply	Check the mains connection to the base
	The handset is not registered to the base	Register the handset to the base
Base or handset do not ring	The ringing volume is zero or low	Adjust the ringing volume
Tone is good, but there is no communication	The dialling mode is wrong	Adjust the dialling mode (pulse/tone)
Telephone does not react to pressing the keys	Manipulation error	Remove the batteries and put them back in place
	Keypad lock ON	Turn OFF the Keypad Lock
Flash (R) Key does not work	Wrong Flash time	Change the flash time

## **8 TOPCOM WARRANTY**

### **8.1 Warranty period**

The Topcom units have a 24-month warranty period. The warranty period starts on the day the new unit is purchased by the consumer.

The warranty has to be proven by presentation of the original bill or receipt, on which the date of purchase and the model of unit are indicated.

### **8.2 Warranty handling**

A faulty unit needs to be returned to a Topcom service centre including a valid purchase note.

If the unit develops a fault during the warranty period, Topcom or its officially appointed service centre will repair any defects caused by material or manufacturing faults free of charge.

Topcom will at its discretion fulfil its warranty obligations by either repairing or exchanging the faulty units or parts of the faulty units.

The initial purchase date shall determine the start of the warranty period. The warranty period is not extended if the unit is exchanged or repaired by Topcom or its appointed service centres.

### **8.3 Warranty exclusions**

Damage or defects caused by incorrect treatment or operation and damage resulting from use of non-original parts or accessories not recommended by Topcom are not covered by the warranty.

The warranty does not cover damage caused by outside factors, such as lightning, water and fire, nor any damage caused during transportation.

No warranty can be claimed if the serial number on the units has been changed, removed or rendered illegible.

Any warranty claims will be invalid if the unit has been repaired, altered or modified by the buyer or by unqualified, non-officially appointed Topcom service centres.

## 9 TECHNICAL CHARACTERISTICS

- Standard: DECT ( **D**igital **E**nhanced Cordless Telecommunications )  
GAP ( **G**eneric **A**ccess **P**rofile )
- Frequency range: 1880 MHz to 1900 MHz
- Number of channels: 120 duplex channels
- Modulation: GFSK
- Speech coding: 32 kbit/s
- Emission power: 10 mW ( average power per channel )
- Range: 300 m in open space /50 m maximum inhouse
- Base power supply: 220 V / 50 Hz for the base
- Handset Batteries: 2 rechargeable batteries AAA, NiMh 600mAh
- Handset autonomy: 100 hours in standby
- Talk time: 8 hours
- Charging time: 6-8 hours
- Normal conditions of use: +5 °C to +45 °C
- Dialling mode: Pulse / Tone

### **Veiligheidsvoorschriften**

- Gebruik enkel de meegeleverde adapter. Geen vreemde adapters gebruiken, de accuelen kunnen hierdoor beschadigd worden.
- Gebruik enkel oplaadbare batterijen van hetzelfde type. Gebruik nooit gewone, niet oplaadbare batterijen. Let bij het plaatsen van de oplaadbare batterijen op de polariteit (aangeduid in de batterijruimte van de handset).
- Raak de laad- en stekkercontacten niet aan met scherpe en metalen voorwerpen.
- De werking van medische toestellen kan worden beïnvloed.
- De handset kan een onaangenaam gezoem veroorzaken in hoorapparaten.
- Het basisstation niet opstellen in vochtige ruimten en niet op minder dan 1,5 m van een waterbron. De handset niet in aanraking brengen met water.
- De telefoon niet gebruiken in explosieve omgevingen.
- Ontdoe u op een milieuvriendelijke wijze van de batterijen en de telefoon.
- Daar bij stroomuitval met dit toestel niet kan getelefoneerd worden, in geval van nood een telefoon gebruiken die geen netstroom nodig heeft bvb. een GSM.

### **Reinigen**

Veeg de telefoon met een licht vochtig doek of met een antistatische doek af. Gebruik nooit reinigingsmiddelen of agressieve oplosmiddelen.

<b>1</b>	<b>INSTALLATIE</b>	<b>33</b>
<b>2</b>	<b>TOETSEN/LED</b>	<b>34</b>
<b>3</b>	<b>DISPLAY (LCD)</b>	<b>35</b>
<b>4</b>	<b>WERKING</b>	<b>36</b>
4.1	<i>Een taal instellen</i>	36
4.2	<i>Telefoneren</i>	36
4.2.1	<i>Een externe oproep</i>	36
4.2.2	<i>Blokkiezen</i>	36
4.2.3	<i>Terugbellen van het laatst gevormde nummer</i>	36
4.2.4	<i>Terugbellen van één van de 5 laatst gevormde nummers</i>	37
4.2.5	<i>Een geprogrammeerd nummer uit het Telefoonboek oproepen</i>	37
4.2.6	<i>Een interne oproep : een andere handset oproepen</i>	37
4.3	<i>Een oproep ontvangen</i>	37
4.3.1	<i>Een externe oproep ontvangen</i>	37
4.3.2	<i>Een interne oproep ontvangen</i>	38
4.3.3	<i>Ontvangst van een externe oproep tijdens een intern gesprek</i>	38
4.4	<i>Handenvrij-functie aan-/uitschakelen (enkel voor Butler 2410)</i>	38
4.5	<i>Hoofdtelefoon aansluiting (enkel op de Butler 2410)</i>	38
4.6	<i>Een oproep naar een andere handset doorverbinden</i>	38
4.7	<i>Waarschuwing Buiten Bereik</i>	39
4.8	<i>Instellen van het luidsprekervolume</i>	39
4.9	<i>Vermelding van de gespreksduur op de display</i>	39
4.10	<i>Uitschakeling microfoon (mute)</i>	39
4.11	<i>Pauzetoets</i>	39
4.12	<i>Conferentiegesprek (twee interne DECT handsets en één externe beller)</i>	40
4.13	<i>Een verloren handset terugvinden (paging)</i>	40
4.14	<i>Gebruik van het alfanumerisch klavier</i>	40
4.15	<i>Het Telefoonboek</i>	41
4.15.1	<i>Een nummer en een naam aan het Telefoonboek toevoegen</i>	41
4.15.2	<i>Een nummer uit het Telefoonboek opzoeken</i>	41
4.15.3	<i>Naam of nummer van het Telefoonboek wijzigen</i>	41
4.15.4	<i>Naam en nummer van het Telefoonboek wissen</i>	42
4.16	<i>De handset aan-/uitschakelen</i>	42
4.16.1	<i>De handset uitschakelen</i>	42
4.16.2	<i>De handset aanschakelen</i>	42
4.17	<i>Instellen van het belvolume van de handset</i>	42
4.17.1	<i>Instellen van het belvolume voor externe oproepen (0-9)</i>	43
4.17.2	<i>Instellen van het belvolume voor interne oproepen (1-9)</i>	43
4.18	<i>Instellen van de belmelodie van de Handset</i>	43
4.18.1	<i>Instellen van een belmelodie voor externe oproepen (0-9)</i>	43
4.18.2	<i>Instellen van een belmelodie voor interne oproepen (0-9)</i>	44
4.19	<i>Instellen van het basis belvolume en melodie (Enkel Butler 2410!!)</i>	44
4.19.1	<i>Instellen van het belvolume (0-9)</i>	44
4.19.2	<i>Instellen van een belmelodie voor externe oproepen (0-9)</i>	45

4.20	<i>Vergrendeling van het klavier</i>	45
4.21	<i>Toetstonen aan-/uitschakelen</i>	45
4.22	<i>De R-toets (flash)</i>	46
4.23	<i>PINcode veranderen</i>	46
4.24	<i>Aanmelden van een handset op een Butler 1000, 1010, 1210, 2405, 2410 basis</i>	46
4.25	<i>Aanmelden van een Butler 2405/2410 handset op een andere basis (ander type of merk)</i>	47
4.26	<i>Aanmelden van een Butler 1800T handset op een Butler 24xx basis</i>	48
4.27	<i>Afmelden van een handset aan een basis</i>	48
4.28	<i>Een basis selecteren</i>	48
4.28.1	<i>Automatische selectie</i>	49
4.28.2	<i>Manuele selectie</i>	49
4.29	<i>Vergrendeling van uitgaande gesprekken</i>	49
4.30	<i>Rechtstreekse oproep (Direct call)</i>	50
4.30.1	<i>Baby call nummer programmeren</i>	50
4.30.2	<i>Rechtstreekse oproep Aan -Uitschakelen</i>	50
4.31	<i>Standaardinstellingen (reset) van de parameters</i>	50
4.32	<i>Complete reïnisialisatie van het toestel</i>	51
<b>5</b>	<b>NUMMERWEERGAVE (CALLER ID/CLIP)</b>	<b>52</b>
5.1	<i>Datum en tijd instellen</i>	52
5.2	<i>De Oproeplijst</i>	53
5.3	<i>Een nummer van de Oproeplijst oproepen</i>	53
5.4	<i>Een nummer van de Oproeplijst in het Telefoonboek opslaan</i>	53
5.5	<i>Nummers van de Oproeplijst wissen</i>	53
5.5.1	<i>Eén nummer wissen</i>	53
5.5.2	<i>Alle nummers wissen</i>	54
<b>6</b>	<b>VOICE MAIL INDICATIE</b>	<b>54</b>
<b>7</b>	<b>PROBLEMEN VERHELPEN</b>	<b>55</b>
<b>8</b>	<b>DE GARANTIE VAN TOPCOM</b>	<b>56</b>
8.1	<i>Garantietermijn</i>	56
8.2	<i>Garantieprocedure</i>	56
8.3	<i>Garantiebeperkingen</i>	56
<b>9</b>	<b>TECHNISCHE KENMERKEN</b>	<b>57</b>





## 1 INSTALLATIE

Als u het toestel voor het eerst wil gebruiken, moet u er eerst en vooral voor zorgen dat de batterij gedurende 20 uren opgeladen wordt. Doet u dit niet, dan werkt het toestel niet optimaal.

Bij de installatie gaat u dus als volgt te werk :

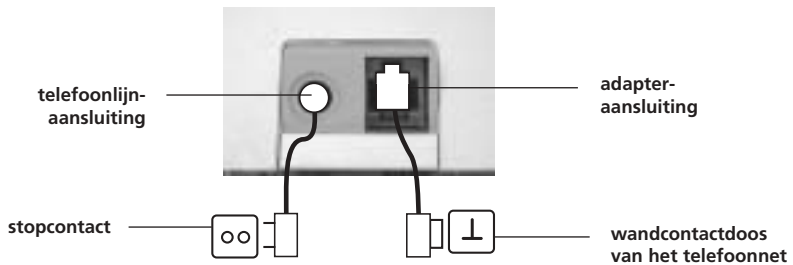



- Steek het ene uiteinde van de adapter in het stopcontact en het andere uiteinde in de adapter-aansluiting aan de onderzijde van het toestel.
- Verbindt u het ene uiteinde van de telefoonlijn met de wandcontactdoos van het telefoonnet en het andere uiteinde met de onderzijde van het toestel.

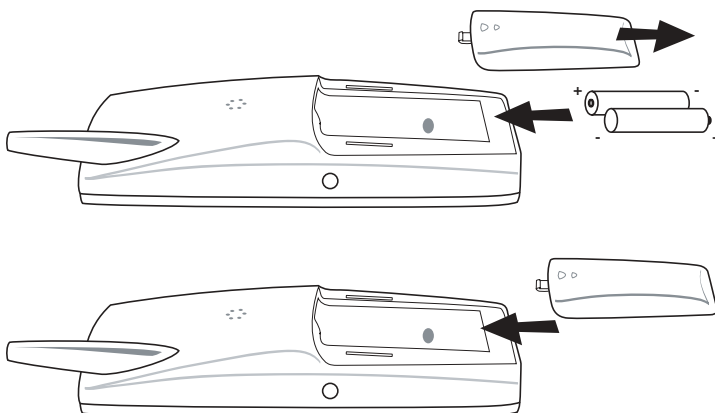













- Open de batterijruimte (zie hieronder).
- Plaats de batterijen en houd daarbij rekening met de **polariteit (+ en -)**.
- Sluit de batterijruimte.
- Plaats de handset op de basis gedurende 20 uren. De Lijn/Laad-indicator  (LED) op de basis licht op.



Stand van de batterij :

-  De batterij is volledig opgeladen.
-  De batterij is half leeg (50%).
-  De batterij is zwak. Als de batterij zwak is, hoort u waarschuwingssignalen en het batterij-symbool  op de display knippert.

## 2 TOETSEN/LED

- 1 Display
- 2 Lijntoets 
- 3 Omhoog-/Handenvrijtoets  / 
- 4 Programmeertoets 
- 5 Telefoonboektoets 
- 6 Herkies-/Pauzetoets  / P
- 7 Microfoon
- 8 Volume-/Beltoon-toets  / 
- 9 Alfnumerische toetsen
- 10 Wis/Mute-toets 
- 11 Omlaag-/Flash-toets  / R
- 12 Basis
- 13 Paging-toets 
- 14 Lijn/Laad indicator  (LED)
- 15 Hoofdfone aansluiting (enkel Butler 2410)

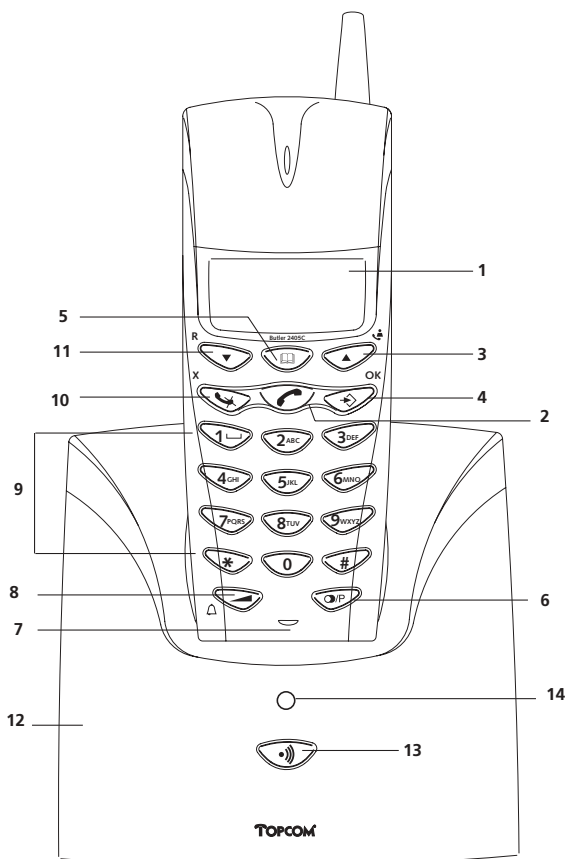
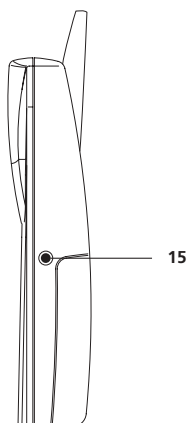

### 3 DISPLAY (LCD)

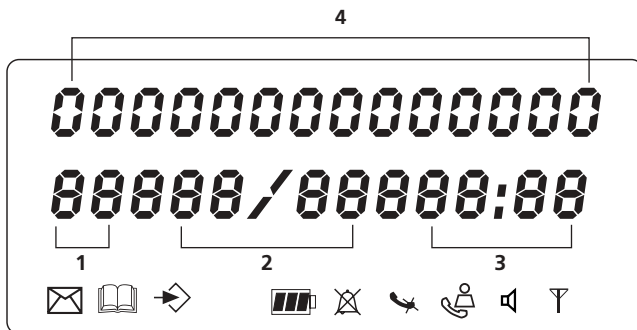



- 1 Aantal ontvangen oproepen.
- 2 Vermelding van de datum (dag/maand) bij ontvangen oproepen.
- 3 Vermelding van het uur (uur:minuten) bij ontvangen oproepen.
- 4 Oproepinformatie.
- 5 Symbool display (📧):
  - dit symbool betekent dat de handset zich binnen het bereik van de basis bevindt
  - als dit symbool begint te knipperen, betekent dit dat u zich buiten het bereik van de basis bevindt. Ga dichterbij de basis zodat de verbinding tussen basis en handset kan hersteld worden.
- 6 Symbool display (📖):
  - dit symbool betekent dat het toestel oproepen ontvangen heeft die automatisch opgeslagen worden in de Oproeplijst.
- 7 Symbool display (➡):
  - dit symbool betekent dat de mute-functie geactiveerd is, de microfoon is uitgeschakeld tijdens een gesprek.
- 8 Symbool display (📞):
  - dit symbool verschijnt op het scherm als men telefoneert of een oproep ontvangt.
- 9 Symbool display (📵):
  - dit symbool betekent dat de beltoon uitgeschakeld is. Als men een oproep ontvangt, rinkelt het toestel niet. Bij een interne oproep rinkelt het toestel wel.
- 10 Symbool display (🔋):
  - dit symbool geeft de stand van de batterij weer.
- 11 Symbool display (➡):
  - dit symbool betekent dat u zich in het menu bevindt.
- 12 Symbool display (📞):
  - dit symbool verschijnt als u de nummers van het Telefoonboek doorloopt.
- 13 Symbool display (📧):
  - dit symbool verschijnt als u een Voice Mail boodschap hebt ontvangen (zie hoofdstuk 6).
- 14 Symbool display (📞):
  - dit symbool betekent dat de handenvrij-functie geactiveerd is. U kan nu spreken zonder de hoorn in de hand te nemen. (enkel voor Butler 2410)

## 4 WERKING

### 4.1 Een taal instellen





Het toestel heeft 5 display-talen : zie display talen tabel op de verpakking!!

Om de juiste taal in te stellen, doet u het volgende :





- Druk op de Programmeertoets .
- Druk enkele keren op de Omhoog- of Omlaagtoets   tot 'INSTELLING' (SETTING) op de display verschijnt
- Druk op de Programmeertoets .
- 'TAAL' (LANGUAGE) verschijnt op de display.
- Druk op de Programmeertoets .
- Op de display verschijnt de taal die ingesteld is.
- Druk enkele keren op de Omhoog- of Omlaagtoets   om de taal te selecteren die u wenst te gebruiken.
- Als de gewenste taal op de display verschijnt, drukt u op de Programmeertoets  ter bevestiging of druk meermaals op de Mute/Wis-toets  om het menu te verlaten.

### 4.2 Telefoneren

#### 4.2.1 Een externe oproep

- Druk op de Lijntoets .
- De Lijn/Laad-indicator  (LED) op de basis knippert. 'EXT' en het Oproep-symbool  verschijnen op de display.
- U hoort de kiestoon. Geef het gewenste telefoonnummer in.
- Het nummer verschijnt op de display en wordt gevormd.
- Druk, na het gesprek, op de Lijntoets  om de verbinding te verbreken of leg de handset op de basis.





#### 4.2.2 Blokkiezen

- Geef het gewenste telefoonnummer in. U kan het nummer corrigeren door op de Wis/Mute-toets  te drukken.
- Druk op de Lijntoets .
- De Lijn/Laad-indicator  (LED) op de basis knippert. 'EXT' en het Oproep-symbool  verschijnen op de display.
- Het telefoonnummer wordt automatisch gevormd.
- Druk, na het gesprek, op de Lijntoets  om de verbinding te verbreken of leg de handset op de basis.

#### 4.2.3 Terugbellen van het laatst gevormde nummer





- Druk op de Lijntoets .
- De Lijn/Laad-indicator  (LED) op de basis knippert. 'EXT' en het Oproep-symbool  verschijnen op de display.
- U hoort de kiestoon.
- Druk op de Herkiestoets . Het nummer dat u als laatste hebt opgebeld, wordt automatisch gevormd zonder dat u het nummer opnieuw moet vormen.

#### 4.2.4 Terugbellen van één van de 5 laatst gevormde nummers

- Druk op de Herkiestoets . Het nummer dat u het laatst hebt opgebeld, verschijnt op de display. Als u één van de 5 laatst gevormde nummers wil terugbellen, drukt u enkele keren op de Herkiestoets  tot het gewenste nummer op de display verschijnt.
- Druk op de Lijntoets .
- Het nummer dat op de display staat, wordt automatisch gevormd zonder dat u het nummer opnieuw moet vormen.
- Druk, na het gesprek, op de Lijntoets  om de verbinding te verbreken of leg de handset op de basis.





#### 4.2.5 Een geprogrammeerd nummer uit het Telefoonboek oproepen

Het toestel beschikt over een Telefoonboek waarin u de telefoonnummers van ontvangen oproepen met naam kan programmeren. Als u een nummer uit het Telefoonboek wil oproepen, doet u het volgende :

- Druk op de Telefoonboektoets . Het eerste nummer van het Telefoonboek, verschijnt op de display.
- Druk meermaals op de Omhoog- of Omlaagtoets   om het telefoonnummer te selecteren dat u wenst te bellen.
- Druk op de Lijntoets .
- Het nummer dat op de display staat, wordt automatisch gevormd zonder dat u het nummer opnieuw moet vormen.
- Druk, na het gesprek, op de Lijntoets  om de verbinding te verbreken of leg de handset op de basis.



#### 4.2.6 Een interne oproep : een andere handset oproepen



Deze functie werkt enkel wanneer meerdere handsets zijn aangemeld op het basisstation!

- Druk op de Programmeertoets .
- Druk enkele keren op de Omhoog- of Omlaagtoets   tot 'INTERCOM' verschijnt op de display.
- Druk op de Programmeertoets .
- 'INT' verschijnt op de display.
- Geef het nummer van de handset in die u wenst op te roepen.
- Druk, na het gesprek, op de Lijntoets , of leg de handset op de basis.

### **4.3 Een oproep ontvangen**

#### 4.3.1 Een externe oproep ontvangen

- Alle aangemelde handsets rinkelen als u een oproep ontvangt.
- Het Oproep-symbool  knippert op de display.
- Het telefoonnummer van de oproeper verschijnt op de display indien u beschikt over de dienst nummerweergave (CLIP). Raadpleeg hiervoor uw telefoonmaatschappij. De naam van de oproeper verschijnt eveneens op de display als:
  - de naam geprogrammeerd werd in het Telefoonboek
  - indien het netwerk de naam samen met het telefoonnummer doorstuurt (enkel FSK CID-systeem).
- Druk op de Lijntoets  om de externe oproep aan te nemen.

- Tijdens het gesprek verschijnen 'EXT' en het symbool  op de display. De gespreksduurteller begint te lopen.
- Druk, na het gesprek, op de Lijntoets  om de verbinding te verbreken of leg de handset op de basis.

#### 4.3.2 Een interne oproep ontvangen

Deze functie werkt enkel wanneer men meerdere handsets heeft aangemeld op het basisstation!

- De handset rinkelt.
- 'INT' en het nummer van de handset die u probeert te bereiken, verschijnen op de display. Het Oproep-symbool  knippert op de display.
- Druk op de Lijntoets  om de interne oproep aan te nemen.
  
- Tijdens het gesprek verschijnen 'INT', het handsetnummer van de oproeper en het symbool  op de display. De gespreksduurteller begint te lopen.
- Druk, na het gesprek, op de Lijntoets  om de verbinding te verbreken of leg de handset op de basis.

#### 4.3.3 Ontvangst van een externe oproep tijdens een intern gesprek

Als men een externe oproep ontvangt tijdens een intern gesprek, weerklinkt een aanklopton (dubbele beep) bij beide handsets die intern in gesprek zijn.

- Druk tweemaal op de Lijntoets  om de externe oproep aan te nemen.
- Druk, na het gesprek, op de Lijntoets , of leg de handset op de basis.

#### **4.4 Handenvrij-functie aan-/uitschakelen** (enkel voor Butler 2410)

Deze functie laat u toe een gesprek te voeren zonder dat u de hoorn in de hand hoeft te nemen. Als u in gesprek bent, drukt u op de Omhoog-/Handenvrij-toets  /  om de handenvrij-functie aan te schakelen.

Druk op dezelfde toets om de handenvrij-functie uit te schakelen.

**Opmerking :** Als u handenvrij aan het telefoneren bent en u wil het volume aanpassen, druk dan op de Volume-toets .



**Opgepast !!** Langdurig gebruik van de handenvrij-functie heeft tot gevolg dat de batterijen sneller leeg zullen zijn !

#### **4.5 Hoofdtelefoon aansluiting (enkel op de Butler 2410)**

U kan een koptelefoon met een 3-polige jack plug van 2,5mm aansluiten aan de rechterkant van de handset. Als de koptelefoon is aangesloten, kan u enkel via de koptelefoon spreken en luisteren. De microfoon van de koptelefoon kan uitgeschakeld worden met de Mute-toets . De handenvrij luidspreker kan nog steeds geactiveerd worden door op de Handenvrij-toets  te drukken.



#### **4.6 Een oproep naar een andere handset doorverbinden**

- U bent in gesprek met een externe beller.
- Druk op de Programmeertoets .



- 'INTERCOM' verschijnt op de display.
- Druk op de Programmeertoets .
- De externe oproep staat nu in wacht.
- 'INT' verschijnt op de display.
- Geef het nummer van de handset in waarnaar u de oproep wil doorverbinden.
- Als de opgebeldde handset wordt opgenomen, kan u een intern gesprek voeren. Druk op de Lijntoets  en de externe oproep wordt doorverbonden.
- Als de opgebeldde handset niet opneemt, druk dan op de Omlaag-toets  om de externe oproep terug aan te nemen.

#### 4.7 Waarschuwing Buiten Bereik

Als de handset zich buiten het bereik van de basis bevindt, weerklinkt een waarschuwingssignaal.

- 'ZOEKEN' (SEARCHING) verschijnt op de display en het symbool  knippert op de display.
- Ga dichterbij de basis.
- Zodra u terug binnen het bereik van de basis bent, weerklinkt een signaal en het symbool  knippert niet meer.

#### 4.8 Instellen van het luidsprekervolume

Gebruik de Volume/Beltoon-toets  /  om het volume van de luidspreker (handset) in te stellen.

U kan kiezen tussen 5 niveaus. Standaard staat het toestel op niveau '3' ingesteld.

Tijdens een gesprek kan u het volume als volgt aanpassen :

- Druk op de Volume/Beltoon-toets  / .
- Het niveau van het huidig ingestelde volume verschijnt op de display.
- Gebruik de cijfertoetsen om het gewenste niveau (1-5) in te stellen.
- Druk op de Volume/Beltoon-toets  /  ter bevestiging.

**Opmerking :** U hebt 8 seconden de tijd om het gewenste volume in te stellen, zoniet keert het toestel terug naar standby-modus en blijft het volume onveranderd.

#### 4.9 Vermelding van de gespreksduur op de display







Zodra u op de Lijntoets  drukt, verschijnt de gespreksduur op de display (minuten-seconden).

Bvb. " 01-20 " voor 1 minuut en 20 seconden.

Na elke oproep blijft de gespreksduur nog 5 seconden zichtbaar op de display.

#### 4.10 Uitschakeling microfoon (mute)

Het is mogelijk de microfoon tijdens een gesprek uit te schakelen door op de Wis-/Mute-toets  te drukken. U kan nu vrij spreken zonder dat de beller u kan horen.

- U bent in gesprek. De Lijn/Laad-indicator  (LED) op de basis knippert en het Oproep-symbool  verschijnt op de display.
- Druk op de Wis/Mute-toets  om de microfoon uit te schakelen.
- Het symbool 'X' verschijnt op de display ().
- Als u het gesprek wil verderzetten, drukt u nogmaals op de Wis/Mute-toets .
- Het symbool 'X' verdwijnt van de display (). Uw correspondent kan u weer horen.

#### 4.11 Pauzetoets

Als u een telefoonnummer vormt en u wil een pauze aan dit nummer toevoegen, druk dan, op de gewenste plaats in het nummer, op de Pauzetoets .

Als u dit nummer oproept, dan wordt deze pauze (van 3s) automatisch gevormd.

#### 4.12 Conferentiegesprek (twee interne DECT handsets en één externe beller)

U kan tegelijkertijd met één interne en één externe beller een telefoongesprek voeren.

- Als u in gesprek bent met een externe beller, druk op de Programmeertoets ➔.
- 'INTERCOM' verschijnt op de display.
- Druk op de Programmeertoets ➔.
- De externe oproep staat nu in wacht.
- 'INT' verschijnt op de display.
- Geef het nummer van de handset in die u wenst te betrekken bij de oproep.
- Als de opgebeldde handset wordt opgenomen, houd de '#'-toets gedurende 3 seconden gedrukt.
- 'CONFERENT' (CONFERENCE) verschijnt op de display.
- U bent nu in verbinding met één externe en één interne beller (conferentiegesprek).

#### 4.13 Een verloren handset terugvinden (paging)

Als u een handset niet meer terugvindt, druk dan kort op de Paging-toets Ⓜ van de basis.

Alle handsets die aangemeld zijn op de basis, laten een signaal horen waardoor u de verloren handset kan traceren.

Om het signaal te stoppen, drukt u kort op de Lijntoets ☞ van de handset.

#### 4.14 Gebruik van het alfanumerisch klavier

Gebruik het alfanumerisch klavier om tekst in te geven. Om een letter te selecteren, drukt u op de overeenstemmende toets. Bvb. als u op numerische toets '5' drukt, verschijnt het eerste karakter (j) op de display, druk meerdere malen als u de andere karakters onder deze toets wil selecteren.

Druk 2x op toets '2' om de letter 'B' te selecteren. Wil u zowel 'A' en 'B' na elkaar invoeren, druk dan eerst éénmaal op toets '2' om 'A' te selecteren, wacht 2 seconden tot de cursor naar de volgende plaats gaat en druk dan tweemaal op toets '2' om 'B' te selecteren.

Verkeerd ingevoerde karakters kan u wissen met behulp van de Wistoets ✖. Het karakter voor de cursor zal gewist worden. U kan de cursor verplaatsen door te drukken op de Omhoog- en Omlaag-toetsen ▲▼.

#### Beschikbare karakters

Druk op de juiste toetsen om de volgende karakters te verkrijgen :

Toetsen	Eerste druk	Tweede druk	Derde druk	Vierde druk	Vijfde druk
1	+	-	/	1	
2	A	B	C	2	
3	D	E	F	3	
4	G	H	I	4	
5	J	K	L	5	
6	M	N	O	6	
7	P	Q	R	S	7
8	T	U	V	8	
9	W	X	Y	Z	9
0	SPATIE	0			



## 4.15 Het Telefoonboek

### 4.15.1 Een nummer en een naam aan het Telefoonboek toevoegen





- Druk op de Programmeertoets  $\rightarrow$ .
- Druk enkele keren op de Omhoog- of Omlaagtoets  $\blacktriangle$   $\blacktriangledown$  tot 'TELEFOONBK' (PHONE BOOK) op de display verschijnt.
- Druk op de Programmeertoets  $\rightarrow$ .
- 'ZOEKEN' (SEARCH) verschijnt op de display.
- Druk enkele keren op de Omhoog- of Omlaagtoets  $\blacktriangle$   $\blacktriangledown$  tot 'NIEUW TOEV' (ADD NEW) op de display verschijnt.
- Druk op de Programmeertoets  $\rightarrow$ .
- 'NAAM' (NAME) verschijnt op de display.
- Geef de naam in. Gebruik hiervoor de alfanumerische toetsen.
- Druk op de Programmeertoets  $\rightarrow$ .
- Geef het telefoonnummer in. Gebruik hiervoor de alfanumerische toetsen.
- Druk op de Programmeertoets  $\rightarrow$ .
- Er weerklinkt een lange beeptoon. De naam en het nummer zijn opgeslagen in het Telefoonboek.

### 4.15.2 Een nummer uit het Telefoonboek opzoeken

- Druk op de Programmeertoets  $\rightarrow$ .
- Druk enkele keren op de Omhoog- of Omlaagtoets  $\blacktriangle$   $\blacktriangledown$  tot 'TELEFOONBK' (PHONE BOOK) op de display verschijnt.
- Druk op de Programmeertoets  $\rightarrow$ .
- 'ZOEKEN' (SEARCH) verschijnt op de display.
- Druk op de Programmeertoets  $\rightarrow$ .
- Geef de eerste letters van de gewenste naam in.
- Druk op de Programmeertoets  $\rightarrow$ .
- De eerste naam, die met deze letters overeenkomt, verschijnt op het scherm.
- Druk op de Omhoog- of Omlaagtoets  $\blacktriangle$   $\blacktriangledown$  om de andere nummers in het Telefoonboek te doorlopen.
- Wanneer het gewenste nummer op het scherm verschijnt, dan zal het nummer automatisch gevormd worden na het drukken van de lijntoets  $\hookrightarrow$ .

### 4.15.3 Naam of nummer van het Telefoonboek wijzigen

- Druk op de Programmeertoets  $\rightarrow$ .
- Druk enkele keren op de Omhoog- of Omlaagtoets  $\blacktriangle$   $\blacktriangledown$  tot 'TELEFOONBK' (PHONE BOOK) op de display verschijnt.
- Druk op de Programmeertoets  $\rightarrow$ .
- 'ZOEKEN' (SEARCH) verschijnt op de display.
- Druk enkele keren op de Omhoog- of Omlaagtoets  $\blacktriangle$   $\blacktriangledown$  tot 'BEWERKEN' (EDIT) op de display verschijnt.
- Druk op de Programmeertoets  $\rightarrow$ .
- Het eerste nummer van het Telefoonboek verschijnt op de display.
- Druk op de Omhoog- of Omlaagtoets  $\blacktriangle$   $\blacktriangledown$  tot het gewenste nummer op de display verschijnt.
- Druk op de Programmeertoets  $\rightarrow$  om het geselecteerde geheugennummer te veranderen.

- Druk op de Wistoets  om de naam letter per letter te wissen en gebruik het alfanumerisch klavier om de correcte naam in te geven.
- Druk op de Programmeertoets .
- Druk op de Wistoets  om het nummer cijfer per cijfer te wissen en gebruik het alfanumerisch klavier om de juiste nummer in te geven.
- Druk op de Programmeertoets  om de uitgevoerde wijzigingen te bewaren.





#### 4.15.4 Naam en nummer van het Telefoonboek wissen

- Druk op de Programmeertoets .
- Druk enkele keren op de Omhoog- of Omlaagtoets   tot 'TELEFOONBK' (PHONE BOOK) op de display verschijnt.
- Druk op de Programmeertoets .
- 'ZOEKEN' (SEARCH) verschijnt op de display.
- Druk enkele keren op de Omhoog- of Omlaagtoets   tot 'WISSEN' (DELETE) op de display verschijnt.
- Druk op de Programmeertoets .
- Het eerste nummer van het Telefoonboek verschijnt op de display.
- Druk op de Omhoog- of Omlaagtoets   tot het nummer, dat u wil wissen, op de display verschijnt.
- Druk op de Wistoets .
- 'WISSEN ?' (DELETE ?) verschijnt op de display.
- Druk op de Programmeertoets  om het wissen te bevestigen.

### **4.16 De handset aan-/uitschakelen**

#### 4.16.1 De handset uitschakelen

De handset is aangeschakeld.

- Druk op de Programmeertoets .
- Druk enkele keren op de Omhoog- of Omlaagtoets   tot 'HS UIT ?' (POWER OFF?) verschijnt op de display.
- Druk op de Programmeertoets . Het toestel schakelt zichzelf uit. U kan geen nummers meer vormen, noch oproepen ontvangen.

**Opm. :** *Wenst u het menu te verlaten zonder de handset uit te schakelen, druk dan op de Wis/Mute-toets .*

#### 4.16.2 De handset aanschakelen

De handset is uitgeschakeld.

- Druk op de Programmeertoets . Het toestel schakelt zichzelf aan.

### **4.17 Instellen van het belvolume van de handset**

Indien u wenst, kan u het belvolume van een binnenkomende oproep aanpassen. U beschikt over 10 niveaus. Het belvolume van interne en externe oproepen kan u apart instellen zodat u een verschil hoort.

Als u niveau '0' kiest, verschijnt het symbool  op de display en hoort u geen beltoon bij een

binnenkomende externe oproep (bij een interne oproep hoort u nog steeds een beltoon). Niveau '9' is het hoogste niveau. Standaard staat het toestel op niveau '5' ingesteld.

#### 4.17.1 Instellen van het belvolume voor externe oproepen (0-9)

- Druk op de Programmeertoets →.
- Druk enkele keren op de Omhoog- of Omlaagtoets ▲▼ tot 'BEL INST' (RING SEL) op de display verschijnt.
- Druk op de Programmeertoets →.
- 'EXTERN' (EXTERNAL) verschijnt op de display.
- Druk op de Programmeertoets →.
- Druk enkele keren op de Omhoog- of Omlaagtoets ▲▼ tot 'VOLUME' op de display verschijnt.
- Druk op de Programmeertoets →.
- Het niveau van het huidig gebruikte volume verschijnt op de display.
- Geef een nummer in tussen 0 en 9 om het gewenste belvolume te selecteren. Gebruik hiervoor het cijferklavier.
- Druk op de Programmeertoets → ter bevestiging.

#### 4.17.2 Instellen van het belvolume voor interne oproepen (1-9)

- Druk op de Programmeertoets →.
- Druk enkele keren op de Omhoog- of Omlaagtoets ▲▼ tot 'BEL INST' (RING SEL) op de display verschijnt.
- Druk op de Programmeertoets →.
- 'EXTERN' (EXTERNAL) verschijnt op de display.
- Druk enkele keren op de Omhoog- of Omlaagtoets ▲▼ tot 'INTERN' (INTERNAL) op de display verschijnt.
- Druk op de Programmeertoets →.
- Druk enkele keren op de Omhoog- of Omlaagtoets ▲▼ tot 'VOLUME' op de display verschijnt.
- Druk op de Programmeertoets →.
- Het niveau van het huidig gebruikte volume verschijnt op de display.
- Geef een nummer in tussen 1 en 9 om het gewenste belvolume te selecteren. Gebruik hiervoor het cijferklavier.
- Druk op de Programmeertoets → ter bevestiging.

### **4.18 Instellen van de belmelodie van de Handset**

Indien u wenst, kan u de belmelodie van een binnenkomende oproep aanpassen. U beschikt over 9 belmelodieën (1-9). Standaard staat belmelodie '5' ingesteld.

#### 4.18.1 Instellen van een belmelodie voor externe oproepen (1-9)

- Druk op de Programmeertoets →.
- Druk enkele keren op de Omhoog- of Omlaagtoets ▲▼ tot 'BEL INST' (RING SEL) op de display verschijnt.
- Druk op de Programmeertoets →.
- 'EXTERN' (EXTERNAL) verschijnt op de display.
- Druk op de Programmeertoets →.
- 'MELODIE' (MELODIES) verschijnt op de display.

- Druk op de Programmeertoets ⇨.
- De huidig ingestelde belmelodie verschijnt op de display.
- Geef een nummer in tussen 1 en 9 om de gewenste belmelodie te selecteren. Gebruik hiervoor het cijferklavier.
- Druk op de Programmeertoets ⇨ ter bevestiging.

#### 4.18.2 Instellen van een belmelodie voor interne oproepen (1-9)

- Druk op de Programmeertoets ⇨.
- Druk enkele keren op de Omhoog- of Omlaagtoets ▲▼ tot 'BEL INST' (RING SEL) op de display verschijnt.
- Druk op de Programmeertoets ⇨.
- 'EXTERN' (EXTERNAL) verschijnt op de display.
- Druk enkele keren op de Omhoog- of Omlaagtoets ▲▼ tot 'INTERN' (INTERNAL) op de display verschijnt.
- Druk op de Programmeertoets ⇨.
- 'MELODIE' (MELODIES) verschijnt op de display.
- Druk op de Programmeertoets ⇨.
- De huidig ingestelde belmelodie verschijnt op de display.
- Geef een nummer in tussen 1 en 9 om de gewenste belmelodie te selecteren. Gebruik hiervoor het cijferklavier.
- Druk op de Programmeertoets ⇨ ter bevestiging.

### **4.19 Instellen van het basis belvolume en melodie (Enkel Butler 2410!!)**

Indien nodig kan u het belvolume en melodie van de basis wijzigen (Enkel mogelijk bij de Butler 2410!!).

#### 4.19.1 Instellen van het basisbelvolume (0-9)

- Druk op de Programmeertoets ⇨.
- Druk enkele keren op de Omhoog- of Omlaagtoets ▲▼ tot 'BEL INST' (RING SEL) op de display verschijnt.
- Druk op de Programmeertoets ⇨.
- 'EXTERN' (EXTERNAL) verschijnt op de display.
- Druk enkele keren op de Omhoog- of Omlaagtoets ▲▼ tot 'BASE' (BASE) op de display verschijnt.
- Druk op de Programmeertoets ⇨.
- Druk enkele keren op de Omhoog- of Omlaagtoets ▲▼ tot 'VOLUME' op de display verschijnt.
- Druk op de Programmeertoets ⇨.
- Het niveau van het huidig gebruikte volume verschijnt op de display.
- Geef een nummer in tussen 0 en 9 om het gewenste belvolume te selecteren. Gebruik hiervoor het cijferklavier.
- Druk op de Programmeertoets ⇨ ter bevestiging.

#### 4.19.2 Instellen basisbelmelodie

- Druk op de Programmeertoets ⇨.
- Druk enkele keren op de Omhoog- of Omlaagtoets ▲▼ tot 'BEL INST' (RING SEL) op de display verschijnt.
- Druk op de Programmeertoets ⇨.
- 'EXTERN' (EXTERNAL) verschijnt op de display.
- Druk enkele keren op de Omhoog- of Omlaagtoets ▲▼ tot 'BASE' (BASE) op de display verschijnt.
- Druk op de Programmeertoets ⇨.
- 'MELODIE' (MELODIES) verschijnt op de display.
- Druk op de Programmeertoets ⇨.
- De huidig ingestelde belmelodie verschijnt op de display.
- Geef een nummer in tussen 1 en 9 om de gewenste belmelodie te selecteren. Gebruik hiervoor het cijferklavier.
- Druk op de Programmeertoets ⇨ ter bevestiging.

#### **4.20 Vergrendeling van het klavier**

Als u het alfanumerisch klavier vergrendelt, is het onmogelijk om nog een telefoonnummer te vormen. Enkel de Programmeertoets ⇨ kan nog gebruikt worden. 'KLAV BLOKK' (KEY LOCKED) staat op het scherm.

- Druk op de Programmeertoets ⇨.
- Druk enkele keren op de Omhoog- of Omlaagtoets ▲▼ tot 'KLAVIER' (KEY SETUP) op de display verschijnt.
- Druk op de Programmeertoets ⇨.
- 'KLAV BLOK' (KEY LOCK) verschijnt op de display.
- Druk op de Programmeertoets ⇨.
- De huidige toestand van het klavier verschijnt op het scherm :
  - 'BLOKK AAN' (LOCK) : het klavier is vergrendeld
  - 'BLOKK UIT' (UNLOCK) : het klavier is niet vergrendeld
- Druk op de Omhoog- of Omlaagtoets ▲▼ om uw keuze te maken.
- Druk op de Programmeertoets ⇨ ter bevestiging.

#### **4.21 Toetstonen aan-/uitschakelen**

U kan het toestel zodanig instellen dat er een toon weerklinkt telkens als u op een toets drukt.

- Druk op de Programmeertoets ⇨.
- Druk enkele keren op de Omhoog- of Omlaagtoets ▲▼ tot 'KLAVIER' (KEY SETUP) op de display verschijnt.
- Druk op de Programmeertoets ⇨.
- Druk enkele keren op de Omhoog- of Omlaagtoets ▲▼ tot 'TOETSTONEN' (KEY CLICK) op de display verschijnt.
- Druk op de Programmeertoets ⇨.
- De huidige toestand verschijnt op het scherm :
  - 'TOETST AAN' (CLICK ON) : toetstonen aanschakelen
  - 'TOETST UIT' (CLICK OFF) : toetstonen uitschakelen
- Druk op de Omhoog- of Omlaagtoets ▲▼ om uw keuze te maken.
- Druk op de Programmeertoets ⇨ ter bevestiging.

#### 4.22 De R-toets (flash)

Druk op de Flashtoets 'R' om bepaalde diensten te gebruiken zoals "2de oproep" (indien deze functie door uw telefoonmaatschappij aangeboden wordt); of om oproepen door te verbinden als u gebruik maakt van een binnenhuiscentrale (PABX).

De Flashtoets 'R' is een korte onderbreking op de lijn. U kan de flash tijd instellen op 100ms of 250ms. Standaard staat deze op 100ms! Indien uw systeem echter een langere flashtijd nodig heeft, doet u het volgende:

- Druk op de Programmeertoets →.
- Druk enkele keren op de Omhoog- of Omlaagtoets ▲▼ tot 'INSTELLING' (SETTING) op de display verschijnt.
- Druk op de Programmeertoets →.
- Druk enkele keren op de Omhoog- of Omlaagtoets ▲▼ tot 'FLASH' (RECALL) op de display verschijnt.
- Druk op de Programmeertoets →.
- Druk enkele keren op de Omhoog- of Omlaagtoets ▲▼ om de flashtijd te selecteren:
  - 'FLASH KORT' (SHORT) = 100ms
  - 'FLASH LANG' (LONG) = 250ms
- Druk op de Programmeertoets → ter bevestiging.

#### 4.23 PINcode veranderen

Bepaalde functies zijn enkel toegankelijk als u de PINcode van het toestel kent. Dankzij deze geheime code worden instellingen beschermd die enkel door u mogen veranderd worden. De PINcode bestaat uit 4 cijfers. De standaard ingestelde PINcode is '0000'. Als u de standaard PINcode wil wijzigen en uw eigen geheime code wil instellen, doet u het volgende :

- Druk op de Programmeertoets →.
- Druk enkele keren op de Omhoog- of Omlaagtoets ▲▼ tot 'INSTELLING' (SETTING) op de display verschijnt.
- Druk op de Programmeertoets →.
- Druk enkele keren op de Omhoog- of Omlaagtoets ▲▼ tot 'PIN CODE' op de display verschijnt.
- Druk op de Programmeertoets →.
- 'OUDE PIN' (OLD CODE) verschijnt op de display.
- Geef de oude PINcode in. Gebruik hiervoor de cijfertoetsen.
- Druk op de Programmeertoets →.
- 'NIEUWE PIN' (NEW CODE) verschijnt op de display.
- Geef de nieuwe PINcode in. Gebruik hiervoor de cijfertoetsen.
- Druk op de Programmeertoets →.
- 'HERHAAL' (AGAIN) verschijnt op de display.
- Geef de nieuwe PINcode nogmaals in. Gebruik hiervoor de cijfertoetsen.
- Druk op de Programmeertoets →.
- U hoort een bevestigingston. De nieuwe PINcode is ingesteld.

**Opgepast :** *Vergeet uw persoonlijke PINcode niet ! Mocht dit toch gebeuren, dan moeten de standaard-instellingen terug ingesteld worden (reset - zie hoofdstuk 4.31).*



#### 4.24 Aanmelden van een handset op een Butler 1000, 1010, 1210, 2405, 2410 basis



Om te kunnen telefoneren en oproepen te kunnen ontvangen, moet een nieuwe handset aangemeld worden op de basis. U kan 5 handsets op één basis aanmelden. Elk handset is bij uitlevering standaard aangemeld als handset 1 op de bijgeleverde basis (basis 1).

!!! U hoeft enkel deze aanmelding uit te voeren: !!!



- indien de handset is afgemeld op zijn basis (bij een reïnisialisatie bv)
- wanneer u een andere handset op deze basis wilt aanmelden.

De onderstaande procedure is enkel geldig voor een Butler 1000, 1010, 1210, 2405, 2410 handset en basis!!

Houd de Paging-toets  op de basis 10 seconden ingedrukt tot de Lijn/Laad-indicator  op de basis snel begint te knipperen. De Lijn/Laad-indicator  zal gedurende één minuut snel knipperen. Tijdens deze minuut is de basis in aanmeld-modus en moet u het volgende doen om de handset aan te melden :

- Druk op de Programmeertoets .
- Druk enkele keren op de Omhoog- of Omlaagtoets  tot 'BASIS AANM' (BASE SUB) op de display verschijnt.
- Druk op de Programmeertoets .
- 'BASIS \_' (BASE \_) verschijnt op de display.
- Geef een nummer van de basis in die u aan de handset wil aanmelden (1-4). Gebruik hiervoor het cijferklavier.

**Opmerking :** Elke handset kan op 4 verschillende DECT basissen aangemeld worden. Elke basis krijgt een nummer van 1 tot 4 in de handset. Als U een nieuwe handset aanmeldt, mag U een basisnummer toewijzen, gebruik bij voorkeur '1' .

- 'ZOEKEN' (SEARCHING) en het symbool  verschijnen op de display.
- De RFPI code (elke basis heeft een unieke RFPI code) verschijnt op de display en er weerklinkt een signaal als de basis gevonden wordt door de handset.
- Druk op de Programmeertoets .
- 'PIN CODE' (PIN) verschijnt op de display.
- Geef de 4-cijferige PINcode van de basis in (standaard PINcode is '0000'). Gebruik hiervoor het cijferklavier.
- Druk op de Programmeertoets .
- De handset is aangemeld op de basis.

#### **4.25 Aanmelden van een Butler 2405/2410 handset op een andere basis (ander type of merk)**

Zet de basis in aanmeld-modus (zie handleiding van de basis). Als de basis in aanmeld-modus is moet u het volgende doen om de handset aan te melden:

- Druk op de Programmeertoets .
- Druk enkele keren op de Omhoog- of Omlaagtoets  tot 'BASIS AANM' (BASE SUB) op de display verschijnt.
- Druk op de Programmeertoets .
- 'BASIS \_' (BASE \_) verschijnt op de display.
- Geef een nummer van de basis in die u aan de handset wil aanmelden (1-4). Gebruik hiervoor het cijferklavier.
- 'ZOEKEN' (SEARCHING) en het symbool  verschijnen op de display.
- De RFPI code (elke basis heeft een unieke RFPI code) verschijnt op de display en er weerklinkt een signaal als de basis gevonden wordt door de handset.
- Druk op de Programmeertoets .

- 'PIN CODE' (PIN) verschijnt op de display.
- Geef de 4-cijferige PINcode van de basis in (standaard PINcode is '1590'). Gebruik hiervoor het cijferklavier.
- Druk op de Programmeertoets  $\rightarrow$ .
- De handset is aangemeld op de basis.

#### **4.26 Aanmelden van een Butler 1800T handset op een Butler 24xx basis**

De onderstaande procedure is enkel geldig voor een Butler 1800T handset en Butler 1210 basis! Houd de Paging-toets  $\rightarrow$ ) op de basis 10 seconden ingedrukt tot de Lijn/Laad-indicator  $\rightarrow$

op de basis snel begint te knipperen. De Lijn/Laad-indicator  $\rightarrow$  zal gedurende één minuut snel knipperen. Tijdens deze minuut is de basis in aanmeld-modus en moet u het volgende doen om de handset aan te melden :

- Druk 1 maal op de  $\blacktriangle$ -toets.
- Druk op de OK-toets en kies een basis (1-4) met de  $\blacktriangle$ / $\blacktriangledown$ -toetsen.
- Druk op de OK-toets.
- Geef de pin code van uw basisstation in. Meestal : 0000.
- Druk op de OK-toets. De Butler 1800T zoekt nu uw DECT-basis. Zodra deze gevonden wordt, ziet U de identificatiecode van deze basis op de display.
- Druk op de OK-toets ter bevestiging of druk op de ESC-toets om de aanmelding te annuleren.

#### **4.27 Afmelden van een handset aan een basis**

Het is mogelijk een handset van een basis af te melden. Dit doet u in geval een handset beschadigd is en moet vervangen worden door een nieuwe.

**Opgelet :** U kan enkel een andere handset afmelden, niet de handset die u gebruikt voor deze afmeldings-procedure.

- Druk op de Programmeertoets  $\rightarrow$ .
- Druk enkele keren op de Omhoog- of Omlaagtoets  $\blacktriangle$ / $\blacktriangledown$  tot 'INSTELLING' (SETTING) op de display verschijnt.
- Druk op de Programmeertoets  $\rightarrow$ .
- Druk enkele keren op de Omhoog- of Omlaagtoets  $\blacktriangle$ / $\blacktriangledown$  tot 'AFM HANDS' (REMOVE HS) op de display verschijnt.
- Druk op de Programmeertoets  $\rightarrow$ .
- 'PIN CODE' (PIN) verschijnt op de display.
- Geef uw 4-cijferige PINcode in (standaard PINcode is '0000'). Gebruik hiervoor het cijferklavier.
- Druk op de Programmeertoets  $\rightarrow$ .
- 'AFM HANDS' (REMOVE HS) verschijnt op de display.
- Geef het nummer van de handset in die u wil afmelden (1 –5). Gebruik hiervoor het cijferklavier.
- Druk op de Programmeertoets  $\rightarrow$ .
- 'AFM HANDS' (REMOVE HS) verschijnt op de display en de handset is afgemeld.
- Op de afgemelde handset verschijnt 'NT AANGEM' (NOT SUB).

#### **4.28 Een basis selecteren**

Als uw handset is aangemeld op meerdere basisstations (max. 4), dan dient U een basis te selecteren omdat een handset maar kan communiceren met één basis tegelijkertijd. Er zijn twee mogelijkheden:



#### 4.28.1 Automatische selectie

Als u 'automatische selectie' instelt, dan zal de handset automatisch de dichtstbijzijnde basis kiezen in standby.

- Druk op de Programmeertoets ⇨.
- Druk enkele keren op de Omhoog- of Omlaagtoets ▲▼ tot 'INSTELLING' (SETTING) op de display verschijnt.
- Druk op de Programmeertoets ⇨.
- Druk enkele keren op de Omhoog- of Omlaagtoets ▲▼ tot 'BASIS SEL' (BASE SEL) op de display verschijnt.
- Druk op de Programmeertoets ⇨.
- Druk enkele keren op de Omhoog- of Omlaagtoets ▲▼ tot 'AUTO' op de display verschijnt.
- Druk op de Programmeertoets ⇨.
- 'ZOEKEN' (SEARCHING) en het symbool ¶ verschijnen op de display.
- Er weerklinkt een signaal als de handset een basis gevonden heeft.

#### 4.28.2 Manuele selectie

Als u 'manuele selectie' instelt, dan zal de handset enkel de basis kiezen die u ingesteld hebt.

- Druk op de Programmeertoets ⇨.
- Druk enkele keren op de Omhoog- of Omlaagtoets ▲▼ tot 'INSTELLING' (SETTING) op de display verschijnt.
- Druk op de Programmeertoets ⇨.
- Druk enkele keren op de Omhoog- of Omlaagtoets ▲▼ tot 'BASIS SEL' (BASE SEL) op de display verschijnt.
- Druk op de Programmeertoets.
- Druk enkele keren op de Omhoog- of Omlaagtoets ▲▼ tot 'MANUEEL' (MANUAL) op de display verschijnt.
- Druk op de Programmeertoets ⇨.
- 'BASIS\_' (BASE\_) verschijnt op het display.
- Geef het nummer in van de basis die u wil selecteren (1-4). Gebruik hiervoor het cijferklavier.
- Druk op de Programmeertoets ⇨.
- 'ZOEKEN' (SEARCHING) en het symbool ¶ verschijnen op de display.
- Er weerklinkt een signaal als de geselecteerde basis is gevonden.

#### **Opmerkingen :**

- *Vooraleer u een basis kan selecteren, dient deze eerst aan de handset aangemeld te worden.*
- *Als 'NT AANGEM' (NOT SUB) op de display verschijnt, betekent dit dat de geselecteerde basis niet bestaat of dat de handset niet aangemeld is.*

#### **4.29 Vergrendeling van uitgaande gesprekken**

U kan de handsets zodanig programmeren dat bepaalde telefoonnummers niet kunnen opgeroepen worden bvb. '00' internationale nummers kunnen niet opgebeld worden. Tot 5 nummers (van max. 5 cijfers) kunnen vergrendeld worden. U gaat als volgt te werk :

- Druk op de Programmeertoets ⇨.
- Druk enkele keren op de Omhoog- of Omlaagtoets ▲▼ tot 'INSTELLING' (SETTING) op de display verschijnt.

- Druk op de Programmeertoets ⇨.
- Druk enkele keren op de Omhoog- of Omlaagtoets ▲▼ tot 'BLOKKEREN' (BARRING) op de display verschijnt.
- Druk op de Programmeertoets ⇨.
- 'PIN CODE' (PIN) verschijnt op de display.
- Geef uw PINcode in.
- Druk op de Programmeertoets ⇨.
- 'PIN BLOKK' (BAR NUM) verschijnt op de display. U bevindt zich in geheugen "1. \_\_\_\_\_".
- Druk op de Omhoog- of Omlaagtoets ▲▼ om één van de 5 geheugens te selecteren.
- Geef het nummer in (max. 5 cijfers) dat vergrendeld moet worden bvb 01486.
- Druk op de Programmeertoets ⇨.
- 'HS \_ \_ \_ \_ \_' = (nummer van de handset (1-5)) en '01486' (= de vergrendelde cijfers) verschijnen op de display.
- Geef de nummers van de handsets in die de vergrendelde cijfers niet mogen uitbellen.
- bvb. Druk op de cijfertoets 2, 3 en 5. Op het scherm verschijnt : HS\_2 3\_5 01486  
Deze handsets mogen geen nummers vormen die met '01486' beginnen.
- Druk op de Programmeertoets ⇨ ter bevestiging.  
Herhaal dezelfde procedure als hierboven indien u meerdere nummers wil blokkeren (max. 5)!

### **4.30 Rechtstreekse oproep (Direct call)**

Wanneer u het baby call nummer heeft geprogrammeerd en aangeschakeld, zal dit nummer automatisch worden gevormd bij eender welke toetsdruk.

#### 4.30.1 Baby call nummer programmeren

- Druk op de programmeertoets ⇨
- Druk enkele keren op de Omhoog- of Omlaagtoets tot 'Rechtstree'(DIRECT) verschijnt
- Druk op de programmeertoets ⇨
- Indien nodig, wis het huidig nummer door op de Wis-toets een aantal keren te drukken
- Geef het rechtstreeks nummer in
- Druk op de programmeertoets ⇨

#### 4.30.2. Rechtstreekse oproep Aan -Uitschakelen

##### Aanschakelen:

- Druk op de programmeertoets ⇨
- Druk enkele keren op de Omhoog- of Omlaagtoets tot 'Rechtstree'(DIRECT) verschijnt
- Druk op de Mute-toets gedurende 2 seconden
- 'RECHTS AAN' (DIRECT ON) Verschijnt

##### Uitschakelen:

- Druk 2x vlug op de Programmeertoets ⇨

### **4.31 Standaardinstellingen (reset) van de parameters**

U kan de standaardinstellingen (default) van het toestel terugplaatsen zodat het zich in dezelfde staat bevindt als bij aankoop. Hiervoor hebt u de PINcode nodig.

De standaard instellingen zijn:

Klavier :	niet vergrendeld
Klaviertonen :	actief
Luidsprekervolume :	niveau 3
Belmelodie :	1
Belvolume :	5
Selectie basis :	automatisch
Flash tijd :	100ms

U doet het volgende om de standaardinstellingen terug in te stellen :

- Druk op de Programmeertoets →.
- Druk enkele keren op de Omhoog- of Omlaagtoets ▲▼ tot 'INSTELLING' (SETTING) op de display verschijnt.
- Druk op de Programmeertoets →.
- Druk enkele keren op de Omhoog- of Omlaagtoets ▲▼ tot 'RESET' op de display verschijnt.
- Druk op de Programmeertoets →.
- 'PIN CODE' (PIN) verschijnt op de display.
- Geef uw PINcode in.
- Druk op de Programmeertoets →.

#### **4.32 Complete reïnalisatie van het toestel**

Deze functie laat u toe het toestel volledig te reïnalisieren zonder dat u daarvoor de PINcode nodig hebt. Hierdoor zullen alle Telefoonboekgeheugens gewist worden, alle handsets zullen afgemeld zijn, alle standaardinstellingen zijn terug ingesteld en de standaard PINcode staat terug op '0000'.

U doet het volgende:

- Koppel de batterij los van het toestel
- Houd de '\*'-toets ingedrukt en koppel de batterij terug aan tot de handset aanhoudend rinkelt en de display oplicht. Laat de '\*'-toets los en druk op de Programmeertoets →.
- De handset vindt de basis terug en er weerklinkt een signaal.
- Druk kort op de '\*'-toets.
- 'RESET ?' verschijnt op de display.
- Druk op de Programmeertoets → ter bevestiging of ontkoppel de batterij om de procedure te stoppen.
- 'RESET OK' (RESETTING) verschijnt op de display en een lange beeptoon weerklinkt.
- 'NT AANGEM' (NOT SUB) verschijnt op de display. De handset is volledig gereïnaliseerd.

Nadien dient u alle handsets terug aan te melden zoals beschreven in punt 4.24! U dient echter de basis niet meer in aanmeld-modus te plaatsen aangezien dit nu automatisch gebeurt!

## 5 NUMMERWEERGAVE (CALLER ID/CLIP)



(Deze dienst werkt enkel als u een abonnement hebt op CLIP- of nummerweergave. Raadpleeg hiervoor uw telefoonmaatschappij). Als men een oproep ontvangt, verschijnt het telefoonnummer van de oproeper, de datum en het uur op de display van de handset. Het toestel kan oproepen in FSK en DTMF ontvangen. Indien de naam geprogrammeerd staat in het Telefoonboek wordt de naam van het Telefoonboek weergegeven!

Het toestel kan 30 oproepen bewaren in een Oproeplijst die later overlopen kunnen worden. Het toestel bewaart nooit tweemaal dezelfde oproep. Als het geheugen vol is, vervangen de nieuwe oproepen automatisch de oudste in het geheugen.

Bij een ongelezen of niet beantwoorde oproep, knippert het symbool  op de display.

Als de Oproeplijst leeg is en u drukt op de Omhoog-toets , weerklinken er drie beeptonen.









U kan de gegevens van een binnenkomende oproep als volgt bekijken :

- Druk op de Omhoog-toets . De naam (indien meegestuurd door het netwerk of aanwezig in het Telefoonboek-geheugen) van de oproeper, het volgnummer van de oproep in de Oproeplijst en de datum en het uur van de oproep verschijnen op de display.
- Druk op de Omlaag-toets . Het telefoonnummer van de oproeper verschijnt op de display.

### 5.1 Datum en tijd instellen

Indien bij een binnenkomende oproep de datum en de tijd niet worden meegestuurd samen met het oproepnummer, kan men de datum en de tijd van de binnenkomende oproep niet zien op de display.

Door de datum en de tijd in te stellen, zal deze informatie, samen met het nummer, worden weergegeven bij elke binnenkomende oproep !

- Druk op de Programmeertoets .
- Druk enkele keren op de Omhoog- of Omlaagtoets   tot 'INSTELLING' (SETTING) op de display verschijnt.
- Druk op de Programmeertoets .
- 'DAG/TIJD' (DATE/TIME) verschijnt op de display.
- Druk nogmaals op de Programmeertoets .
- Als 'JAAR' (YEAR) op de display verschijnt, geef dan de laatste 2 cijfers van het jaar in (00=2000, 01=2001, ...) en druk op de Programmeertoets  ter bevestiging.
- Als 'MAAND' (MONTH) verschijnt, geef dan de maand in (01=januari, 02=februari, ...) en druk op de Programmeertoets  ter bevestiging.
- Als 'DAG' (DAY) verschijnt, geef dan de dag van de maand in en druk op de Programmeertoets  ter bevestiging.
- Als 'UUR' (HOUR) verschijnt, geef dan het huidige uur in (in 24u formaat) en druk op de Programmeertoets  ter bevestiging.
- Als 'MINUTEN' (MINUTE) verschijnt, geef dan de minuten in en druk op de Programmeertoets  ter bevestiging.

De datum en het uur zijn nu ingesteld !

## 5.2 De Oproeplijst

De ontvangen oproepen komen in de Oproeplijst terecht (max. 30 nummers).

- Druk kort op de Omhoog-toets ▲ om de meest recente oproep te bekijken.
- De naam van de meest recente oproep verschijnt op de display. Is er geen naam beschikbaar, verschijnt 'GEEN NAAM' (NO NAME) op de display.
- Als het een privenummer betreft, verschijnt 'NT BESCHIK' (UNAVAIL) op de display.
- De datum en het uur van ontvangst zijn aan elke oproep verbonden.
- Druk kort op de Omlaag-toets ▼ om het telefoonnummer, die bij de oproep hoort, te bekijken.
- Druk kort op de Omlaag-toets ▼ om de andere nummers van de lijst te doorlopen.

### **Opmerkingen :**

- *Indien er gedurende 15 seconden niet op de Omhoog- of Omlaag-toets ▲ ▼ wordt gedrukt, keert het toestel terug naar standby-modus.*
- *Na ontvangst van een oproep, blijft het nummer van de oproeper nog 15 seconden na de laatste beltoon zichtbaar op de display.*
- *Nummerweergave is niet mogelijk als u in gesprek bent.*

## 5.3 Een nummer van de Oproeplijst oproepen

- Druk op de Omhoog-toets ▲ om naar de Oproeplijst te gaan.
- Druk op de Omhoog-toets ▲ om de gewenste oproep te zoeken. Druk de Omlaag-toets ▼ om het telefoonnummer te bekijken.
- Als het nummer op de display staat, drukt u op de Lijntoets ☞ en het nummer wordt automatisch gevormd. (De symbolen ☞ en 'EXT' verschijnen op de display en de gespreksduurteller loopt.)

## 5.4 Een nummer van de Oproeplijst in het Telefoonboek opslaan



- Druk op de Omhoog-toets ▲ om naar de Oproeplijst te gaan.
- Druk op de Omhoog- toets ▲ om het gewenste nummer te zoeken.
- Druk tweemaal op de Telefoonboektoets ☞.
- 'BEWAREN' (STORE) verschijnt op de display
- Het nummer is opgeslagen in het Telefoonboek. Indien het een oproep was zonder naam 'GEEN NAAM' (NO NAME) kan u achteraf een naam toevoegen aan dit nummer in het Telefoonboek.
- Het toestel keert terug naar standby-modus.

## 5.5 Nummers van de Oproeplijst wissen

### 5.5.1 Eén nummer wissen

- Druk op de Omhoog-toets ▲ om naar de Oproeplijst te gaan.
- Druk op de Omhoog- toets ▲ om de oproep die u wil wissen, te zoeken.
- Als deze oproep op de display verschijnt, druk dan op de Wistoets ☞.
- 'WISSEN ?' (DELETE ?) verschijnt op de display.
- Druk op de Programmeertoets ☞ ter bevestiging of de Wistoets ☞ om te annuleren.
- De oproep is gewist en de volgende oproep verschijnt op de display.

### 5.5.2 Alle nummers wissen

- Druk op de Omhoog-toets ▲ om naar de Oproeplijst te gaan.
- Houd de Wistoets  ingedrukt tot 'WIS ALLES' (DELETE ALL) op de display verschijnt.
- Druk op de Programmeertoets  ter bevestiging of op de Wistoets  om te annuleren.
- Alle oproepen zijn gewist.

## **6 VOICE MAIL INDICATIE**

Deze functie werkt enkel als u beschikt over de voice mail of phone mail dienst, en als het netwerk deze indicatie doorstuurt samen met de Caller-ID/CLIP informatie!

Als u een nieuwe boodschap ontvangen hebt in uw Voice Mail systeem, zal het '✉'-icoon op de display verschijnen. Nadat u uw boodschappen beluisterd hebt, zal het '✉'-icoon verdwijnen.

## 7 PROBLEMEN VERHELPEN

Symptoom	Mogelijke oorzaak	Oplossing
Geen scherm	Batterijen niet opgeladen	Controleer de positie van de batterijen Herlaad de batterijen
	Handset uitgeschakeld (OFF)	Handset inschakelen (ON)
Geen kiestoon	Telefoonkabel verkeerd aangesloten	Controleer de aansluiting van de telefoonkabel
	De lijn wordt gebruikt door een andere handset	Wacht tot de andere handset het gesprek beëindigt
Het pictogram 	Handset buiten bereik bij het basistoestel	Breng de handset dichterbij knippert
	Het basistoestel krijgt geen stroom.	Controleer de netaansluiting van het basistoestel.
	De handset is niet geregistreerd bij het basistoestel	Registreer de handset bij het basistoestel
Het basistoestel of de handset geven geen belsignaal.	Er is geen belsignaal of de beltoon is nauwelijks hoorbaar.	Belvolume aanpassen
	Er is kiestoon, maar men kan geen nummer vormen.	Kiessysteem aanpassen (puls/toon).
De telefoon reageert niet op toetsindrukken.	Manipulatiefout.	Verwijder de batterijen en plaats ze weer in het toestel.
	Klaververgrendeling AAN	Schakel de klaververgrendeling uit
Flash (R)-toets	Verkeerde flashtijd	Stel de flashtijd in

## **8 DE GARANTIE VAN TOPCOM**

### **8.1 Garantietermijn**

Voor de toestellen van Topcom geldt een garantieperiode van 24 maanden. De garantieperiode start op de dag waarop het nieuwe toestel wordt aangekocht door de gebruiker.

De garantie moet worden aangetoond door voorlegging van de originele factuur of het originele kasticket, waarop de datum van aankoop en het toesteltype moet worden vermeld.

### **8.2 Garantieprocedure**

Het defecte toestel moet naar een Topcom-servicedienst worden gebracht, samen met een geldig aankoopbewijs.

Als het toestel defect raakt tijdens de garantieperiode, zullen Topcom of een officieel aangestelde servicedienst van Topcom het toestel kosteloos herstellen als het materiaaldefecten of productiefouten betreft.

Topcom zal naar eigen goeddunken zijn garantieverplichtingen nakomen door defecte toestellen te herstellen of te vervangen of door onderdelen van het defecte toestel te herstellen of te vervangen.

De eerste datum van aankoop bepaalt het tijdstip waarop de garantie een aanvang neemt. De garantieperiode wordt niet verlengd als het toestel wordt vervangen of hersteld door Topcom of een door Topcom aangeduid servicecentrum.

### **8.3 Garantiebeperkingen**

De garantie is niet van toepassing bij schade of defecten die veroorzaakt worden door een onjuiste behandeling of verkeerde handelingen of door het gebruik of schade als gevolg van het gebruik van niet-originele onderdelen of accessoires die niet door Topcom worden aangevolen.

De garantie geldt niet voor schade die door externe factoren wordt veroorzaakt, zoals bliksem, water en vuur, en evenmin voor transportschade.

De garantie vervalt wanneer het serienummer op het toestel werd gewijzigd, verwijderd of onleesbaar gemaakt.

De garantie vervalt wanneer het toestel wordt hersteld, gewijzigd of aangepast door de koper of door servicecentra die niet officieel door Topcom zijn erkend.



## 9 TECHNISCHE KENMERKEN

- Standaard: DECT (**D**igital **E**nhanced **C**ordless **T**elecommunications)  
GAP (**G**eneric **A**ccess **P**rofile)
- Frequentieband: 1880 MHz tot 1900 MHz
- Aantal kanalen: 120 duplexkanalen
- Modulatie: GFSK
- Codering: 32 kbit/s
- Zendervermogen: 10 mW (gemiddeld vermogen per kanaal)
- Bereik: 300 m in openlucht / max. 50 m binnenshuis
- Voeding basistoestel: 220 V / 50 Hz (basistoestel)
- Handsetbatterijen: 2 oplaadbare batterijen AAA, NiMH 600mAh
- Autonomie basistoestel: 100 uur in standby
- Gesprekstijd: 8 uur
- Laadduur: 6-8 uur
- Normale gebruiksomstandigheden: +5 °C tot +45 °C
- Kiessysteem: Puls / toon

### **Consignes de sécurité**

- Utilisez uniquement l'adaptateur fourni à la livraison. Ne pas utiliser des adaptateurs étrangers, les cellules de charge pourraient être endommagées.
- Installez uniquement des batteries rechargeables du même type. N'utilisez en aucun cas des batteries normales non rechargeables. Placez correctement les pôles des batteries rechargeables (comme indiqué dans le compartiment à batteries du combiné).
- Ne touchez pas les contacts des chargeurs et des prises à l'aide d'objets contendants et métalliques.
- Le fonctionnement des appareils médicaux peut être perturbé.
- Le combiné peut provoquer des grésillements désagréables dans des écouteurs.
- Ne pas placer le poste de base dans une pièce humide ou à moins de 1,5 m d'un point d'eau. Le combiné ne peut être en contact avec l'eau.
- N'utilisez pas le téléphone dans un endroit où une explosion est susceptible de se produire.
- Respectez les directives relatives à la mise en décharge et au retraitement des batteries et du téléphone.
- Etant donné qu'il n'est pas possible d'utiliser le téléphone pendant une panne d'électricité, employez un téléphone indépendant de l'alimentation sur secteur, par exemple un téléphone portable, pour tout appel d'urgence.

### **Entretien**

Frottez le téléphone avec un chiffon légèrement humide ou avec un linge antistatique. N'utilisez jamais de produits détergents ou agressifs.

<b>1</b>	<b>INSTALLATION</b>	<b>61</b>
<b>2</b>	<b>TOUCHES/DEL</b>	<b>62</b>
<b>3</b>	<b>ECRAN (LCD)</b>	<b>63</b>
<b>4</b>	<b>FONCTIONNEMENT</b>	<b>64</b>
4.1	<i>Sélectionner une langue</i>	64
4.2	<i>Téléphoner</i>	64
4.2.1	<i>Un appel externe</i>	64
4.2.2	<i>Sélection d'un bloc</i>	64
4.2.3	<i>Rappel du dernier numéro formé</i>	64
4.2.4	<i>Rappel de l'un des 5 derniers numéros formés</i>	65
4.2.5	<i>Appeler un numéro programmé à partir du Répertoire</i>	65
4.2.6	<i>Un appel interne : appeler un autre combiné</i>	65
4.3	<i>Recevoir un appel</i>	65
4.3.1	<i>Recevoir un appel externe</i>	65
4.3.2	<i>Recevoir un appel interne</i>	66
4.3.3	<i>Réception d'un appel externe au cours d'une conversation interne</i>	66
4.4	<i>Activer/désactiver la fonction mains-libres (uniquement pour Butler 1210)</i>	66
4.5	<i>Connexion casque (uniquement sur le Butler 2410)</i>	66
4.6	<i>Transférer un appel vers un autre combiné</i>	67
4.7	<i>Avertissement Hors de portée</i>	67
4.8	<i>Régler le volume du haut-parleur</i>	67
4.9	<i>Affichage de la durée de la conversation sur l'écran</i>	67
4.10	<i>Coupure du microphone (mute)</i>	67
4.11	<i>Touche Pause</i>	68
4.12	<i>Conversation en conférence (deux combinés internes DECT et un appelant externe)</i>	68
4.13	<i>Retrouver un combiné perdu (paging)</i>	68
4.14	<i>Utilisation du clavier alphanumérique</i>	68
4.15	<i>Le Répertoire</i>	69
4.15.1	<i>Ajouter un numéro et un nom au Répertoire</i>	69
4.15.2	<i>Chercher un numéro dans le Répertoire</i>	69
4.15.3	<i>Modifier un nom ou un numéro dans le Répertoire</i>	70
4.15.4	<i>Effacer un nom et un numéro du Répertoire</i>	70
4.16	<i>Activer/désactiver le combiné</i>	70
4.16.1	<i>Désactiver le combiné</i>	70
4.16.2	<i>Activer le combiné</i>	71
4.17	<i>Régler le volume de la sonnerie du combiné</i>	71
4.17.1	<i>Régler le volume de la sonnerie pour les appels externes (0-9)</i>	71
4.17.2	<i>Régler le volume de la sonnerie pour les appels internes (1-9)</i>	71
4.18	<i>Sélectionner le type de sonnerie (mélodie) du combiné</i>	72
4.18.1	<i>Sélectionner un type de sonnerie (mélodie) pour les appels externes (0-9)</i>	72
4.18.2	<i>Sélectionner un type de sonnerie (mélodie) pour les appels internes (0-9)</i>	72
4.19	<i>Réglage du niveau de volume de sonnerie et de la mélodie de la base (uniquement pour le Butler 2410)</i>	72
4.19.1	<i>Régler le volume de la sonnerie pour les appels externes (0-9)</i>	73
4.19.2	<i>Sélectionner un type de sonnerie (mélodie) pour les appels externes (0-9)</i>	73

4.20	Verrouillage du clavier	73
4.21	Activer/désactiver les tonalités des touches	74
4.22	La touche R (flash)	74
4.23	Modifier le code PIN	74
4.24	Annoncer un combiné à une base Butler 1000, 1010, 1210, 2405, 2410	75
4.25	Enregistrer le combiné du Butler 2405/2410 sur une autre base (autre marque / modèle)	76
4.26	Annoncer un combiné Butler 1800T à une base Butler 24xx	76
4.27	Annuler l'annonce d'un combiné à une base	77
4.28	Sélectionner une base	77
4.28.1	Sélection automatique	77
4.28.2	Sélection manuelle	78
4.29	Verrouillage des appels sortants	78
4.30	Direct Call	79
4.30.1	Pour programmer un numéro Direct Call	79
4.30.2	Activer / désactiver la fonction Direct Call	79
4.31	Réglages standard (reset) des paramètres	79
4.32	Réinitialisation complète de l'appareil	80
<b>5</b>	<b>AFFICHAGE DU NUMERO (CALLER ID/CLIP)</b>	<b>80</b>
5.1.	Régler la date et l'heure	81
5.2	La Liste des appels	81
5.3	Appeler un numéro de la Liste des appels	82
5.4	Stocker un numéro de la Liste des appels dans le Répertoire	82
5.5	Effacer des numéros de la Liste des appels	82
5.5.1	Effacer un seul numéro	82
5.5.2	Effacer tous les numéros	82
<b>6</b>	<b>INDICATION VOICE MAIL</b>	<b>83</b>
<b>7</b>	<b>DETECTION DE PANNES</b>	<b>83</b>
<b>8</b>	<b>GARANTIE DE TOPCOM</b>	<b>84</b>
8.1	Période de garantie	84
8.2	Traitement de la garantie	84
8.3	Exclusions de garantie	84
<b>9</b>	<b>CARACTERISTIQUES TECHNIQUES</b>	<b>85</b>

## 1 INSTALLATION

Si vous utilisez l'appareil pour la première fois, vous devrez avant tout veiller à ce que la batterie soit mise en charge pendant 20 heures. Si vous ne le faites pas, le fonctionnement de l'appareil ne sera pas optimal.

Pour l'installation, vous procédez comme suit :



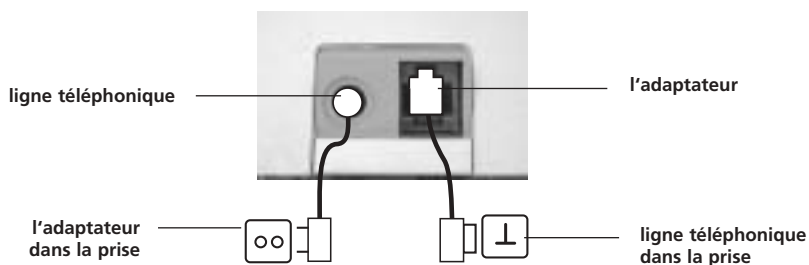

- Insérez une extrémité de l'adaptateur dans la prise et l'autre extrémité dans le raccordement de l'adaptateur sur la face inférieure de l'appareil.
- Reliez maintenant une extrémité de la ligne téléphonique à la prise téléphonique murale et l'autre extrémité à la face inférieure de l'appareil.

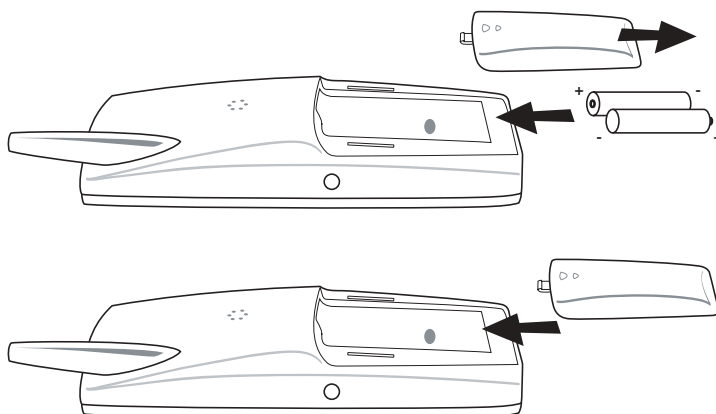













- Ouvrez le logement de la batterie (voir ci-dessous).
- Insérez les piles **en respectant la polarité (+ et -)**.
- Fermez le logement de la batterie.
- Placez le combiné sur la base pendant 20 heures. L'indicateur DEL Ligne/Charge  s'allume sur la base.



Etat de la batterie :

-  La batterie est entièrement chargée.
-  La batterie est à moitié vide (50%).
-  La batterie est faible. Si la batterie est faible, vous entendrez des signaux d'avertissement et le symbole de la batterie  clignotera sur l'écran.

## 2 TOUCHES/DEL

- 1 Ecran
- 2 Touche Ligne 
- 3 Touche Monter/Mains-libres  / 
- 4 Touche de Programmation 
- 5 Touche du Répertoire 
- 6 Touche Rappel/Pause 
- 7 Microphone
- 8 Touche Volume/Tonalité d'appel  / 
- 9 Touches alphanumériques
- 10 Touche Effacer/Mute 
- 11 Touche Descendre/Flash  / 
- 12 Base
- 13 Touche Paging 
- 14 Indicateur Ligne/Charge  (DEL)
- 15 Connexion casque

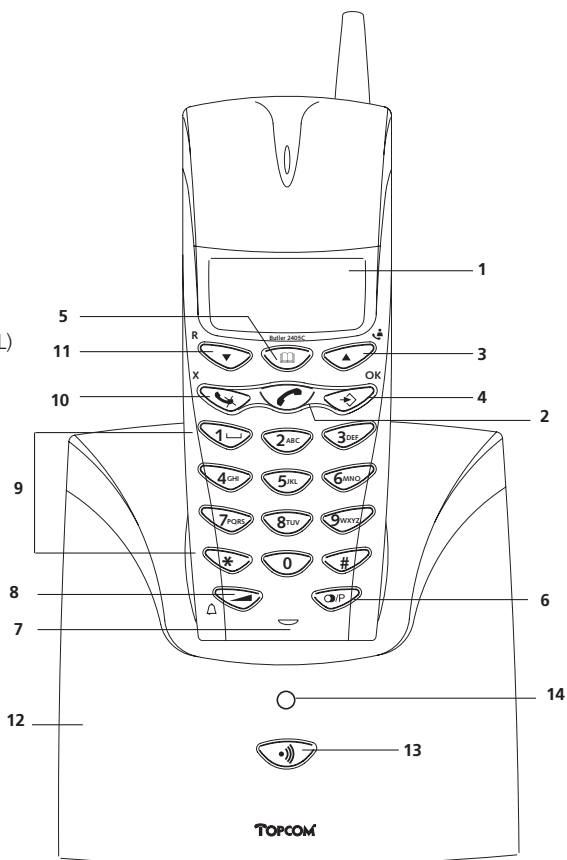
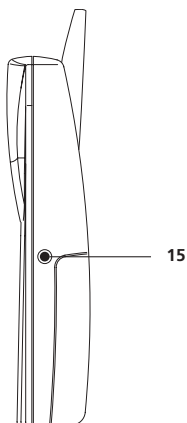

### 3 ECRAN (LCD)

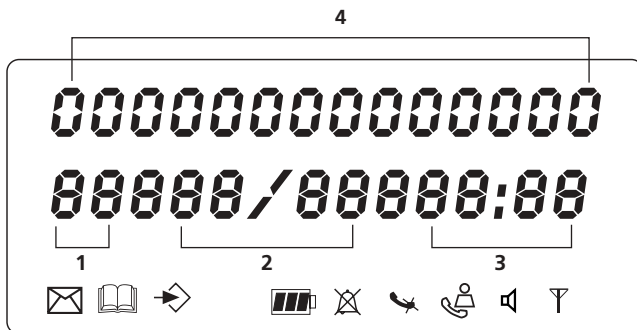





- 1 Nombre d'appels reçus.
- 2 Affichage de la date (jour/mois) en cas d'appels reçus.
- 3 Affichage de l'heure (heure:minutes) en cas d'appels reçus.
- 4 Informations concernant l'appel.
- 5 Symbole écran (⏏):
  - ce symbole signifie que le combiné se situe à portée de la base.
  - lorsque ce symbole se met à clignoter, cela signifie que vous vous trouvez hors de portée de la base. Rapprochez-vous de la base pour que la liaison entre la base et le combiné puisse être rétablie.
- 6 Symbole écran (📞):
  - ce symbole signifie que l'appareil a reçu des appels qui sont automatiquement stockés dans la Liste des Appels.
- 7 Symbole écran (🔇):
  - ce symbole signifie que la fonction Mute est activée, que le microphone est désactivé pendant une conversation.
- 8 Symbole écran (📞):
  - ce symbole apparaît sur l'écran lorsqu'on téléphone ou qu'on reçoit un appel.
- 9 Symbole écran (📞):
  - ce symbole signifie que la tonalité d'appel est désactivée. L'appareil ne sonne pas lorsqu'on reçoit un appel. L'appareil sonne toutefois en cas d'appel interne.
- 10 Symbole écran (🔋):
  - ce symbole reproduit l'état de la batterie.
- 11 Symbole écran (➡):
  - ce symbole signifie que vous vous trouvez dans le menu.
- 12 Symbole écran (📖):
  - ce symbole apparaît lorsque vous parcourez les numéros du Répertoire.
- 13 Symbole écran (📧):
  - ce symbole apparaît lorsque vous avez reçu un message Voice Mail (voir chapitre 6).
- 14 Symbole écran (🔊):
  - ce symbole signifie que la fonction mains-libres est activée. Maintenant vous pouvez parler sans décrocher le combiné.(uniquement pour Butler 2410)

## 4 FONCTIONNEMENT

### 4.1 Sélectionner une langue





L'appareil dispose de 5 langues d'affichage : voir le tableau des langues d'affichage sur l'emballage !!

Pour sélectionner la langue voulue, vous procédez comme suit :





- Appuyez sur la touche de Programmation .
- Appuyez à plusieurs reprises sur la touche Monter ou Descendre ▲▼ jusqu'à ce que l'écran affiche 'REGLAGES'.
- Appuyez sur la touche de Programmation .
- L'écran affiche 'LANGUE'.
- Appuyez sur la touche de Programmation .
- L'écran affiche la langue sélectionnée.
- Appuyez à plusieurs reprises sur la touche Monter ou Descendre ▲▼ afin de sélectionner la langue que vous souhaitez utiliser.
- Lorsque la langue souhaitée apparaît à l'écran, vous appuyez sur la touche de Programmation  pour confirmer ou vous appuyez à plusieurs reprises sur la touche Mute/Effacer  pour quitter le menu.

### 4.2 Téléphoner



#### 4.2.1 Un appel externe

- Appuyez sur la touche Ligne .
- L'indicateur Ligne/Charge  (DEL) clignote sur la base. L'écran affiche 'EXT' et le symbole d'appel .
- Vous entendez la tonalité d'appel. Introduisez le numéro de téléphone souhaité.
- Le numéro s'affiche à l'écran et est formé.
- Après la conversation, vous appuyez sur la touche Ligne  pour couper la communication ou vous posez le combiné sur la base.

#### 4.2.2 Sélection d'un bloc

- Introduisez le numéro de téléphone souhaité. Vous pouvez corriger le numéro en appuyant sur la touche Effacer/Mute .
- Appuyez sur la touche Ligne .
- L'indicateur Ligne/Charge  (DEL) clignote sur la base. L'écran affiche 'EXT' et le symbole d'appel .
- Le numéro de téléphone est formé automatiquement.
- Après la conversation, vous appuyez sur la touche Ligne  pour couper la communication ou vous posez le combiné sur la base.





#### 4.2.3 Rappel du dernier numéro formé

- Appuyez sur la touche Ligne .
- L'indicateur Ligne/Charge  (DEL) clignote sur la base. L'écran affiche 'EXT' et le symbole d'appel .
- Vous entendez la tonalité d'appel.







- Appuyez sur la touche Rappel . Le numéro que vous avez appelé en dernier est formé automatiquement sans que vous ayez à former une nouvelle fois ce numéro.

#### 4.2.4 Rappel de l'un des 5 derniers numéros formés

- Appuyez sur la touche Rappel . Le numéro que vous avez appelé en dernier apparaît à l'écran. Si vous souhaitez rappeler l'un des 5 derniers numéros formés, vous appuyez à plusieurs reprises sur la touche Rappel  jusqu'à ce que l'écran affiche le numéro souhaité.
- Appuyez sur la touche Ligne .
- Le numéro affiché à l'écran est formé automatiquement sans que vous ayez à former une nouvelle fois ce numéro.
- Après la conversation, vous appuyez sur la touche Ligne  pour couper la communication ou vous posez le combiné sur la base.





#### 4.2.5 Appeler un numéro programmé à partir du Répertoire

L'appareil dispose d'un Répertoire dans lequel vous pouvez programmer les numéros de téléphone des appels reçus accompagnés du nom correspondant. Si vous souhaitez appeler un numéro à partir du Répertoire, vous procédez comme suit :

- Appuyez sur la touche Répertoire . Le premier numéro du Répertoire apparaît à l'écran.
- Appuyez à plusieurs reprises sur la touche Descendre ou Monter   pour sélectionner le numéro de téléphone que vous souhaitez appeler.
- Appuyez sur la touche Ligne .
- Le numéro affiché à l'écran est formé automatiquement sans que vous ayez à former une nouvelle fois ce numéro.
- Après la conversation, vous appuyez sur la touche Ligne  pour couper la communication ou vous posez le combiné sur la base.

#### 4.2.6 Un appel interne : appeler un autre combiné

Cette fonction n'est applicable que si plusieurs combinés sont annoncés à la même station de base !

- Appuyez sur la touche de Programmation .
- Appuyez sur la touche Monter ou Descendre   l'écran affiche 'INTERCOM'.
- Appuyez sur la touche de Programmation .
- 'INT' apparaît à l'écran.
- Introduisez le numéro du combiné que vous souhaitez appeler.
- Après la conversation, vous appuyez sur la touche Ligne  ou vous posez le combiné manuel sur la base.



### **4.3 Recevoir un appel**

#### 4.3.1 Recevoir un appel externe

- Tous les combinés manuels imputés à la base sonnent lorsque vous recevez un appel.
- Le symbole d'appel  clignote sur l'écran.
- Le numéro de téléphone de l'appelant apparaît à l'écran si vous disposez du service d'affichage du numéro (CLIP). Consultez votre compagnie du téléphone à ce sujet. Le nom





de l'appelant apparaît également à l'écran si :

- le nom a été programmé dans le Répertoire
- le réseau transmet le nom en même temps que le numéro de téléphone (uniquement le système FSK CID).

- Appuyez sur la touche Ligne  pour prendre l'appel externe.
- Pendant la conversation, l'écran affiche 'EXT' et le symbole . Le compteur de durée de conversation est enclenché.
- Après la conversation, vous appuyez sur la touche Ligne  pour couper la communication ou vous posez le combiné sur la base.

#### 4.3.2 Recevoir un appel interne

Cette fonction n'est applicable que si plusieurs combinés sont annoncés à la même station de base !



- Le combiné sonne.
- 'INT' et le numéro du combiné que vous essayez d'atteindre apparaissent à l'écran. Le symbole d'appel  clignote sur l'écran.
- Appuyez sur la touche Ligne  pour prendre l'appel interne.
- Pendant la conversation, l'écran affiche 'INT', le numéro du combiné et le symbole . Le compteur de durée de conversation est enclenché.
- Après la conversation, vous appuyez sur la touche Ligne  pour couper la communication ou vous posez le combiné sur la base.

#### 4.3.3 Réception d'un appel externe au cours d'une conversation interne

Lorsque vous recevez un appel externe au cours d'une conversation interne, vous entendez une tonalité d'interpellation (double bip) dans les deux combinés qui sont en contact pour une conversation interne.

- Appuyez à deux reprises sur la touche Ligne  pour prendre l'appel externe.
- Après la conversation, vous appuyez sur la touche Ligne  ou vous posez le combiné sur la base.



#### **4.4 Activer/désactiver la fonction mains-libres** (uniquement pour Butler 1210)

Cette fonction vous permet de téléphoner sans décrocher le combiné. Quand vous téléphonez, appuyez sur la touche Monter/Mains-libres  /  pour activer la fonction mains-libres. Appuyez sur la même touche pour désactiver la fonction mains-libres.





*Remarque :* Quand vous téléphonez en mode mains-libres et vous voulez changer le volume, appuyez sur la touche Volume .

**Attention !!** Quand on utilise la fonction mains-libres longtemps, les batteries seront épuisées plus vite !

#### **4.5 Connexion casque (uniquement sur le Butler 2410)**



Vous pouvez raccorder le casque à l'aide d'une fiche jack à trois pôles de 2,5mm sur le côté droit du combiné. Lorsque le casque est raccordé, vous pouvez uniquement parler et entendre par le biais du casque. Le microphone du casque peut être désactivé à l'aide de la touche Mute . Le haut-parleur mains-libres peut encore être activé en appuyant sur la touche mains-libres .

#### 4.6 Transférer un appel vers un autre combiné



- Vous êtes en communication avec un appelant externe.
- Appuyez sur la touche de Programmation .
- L'écran affiche 'RECHERCHE'.
- Appuyez sur la touche de Programmation .
- L'appel externe est maintenant en attente.
- L'écran affiche 'INT'.
- Introduisez le numéro du combiné auquel vous souhaitez transférer l'appel.
- Lorsque le combiné appelé est décroché, vous pouvez avoir une conversation interne. Appuyez sur la touche Ligne  et l'appel externe est transféré.
- Si le combiné appelé ne décroche pas, appuyez sur la touche Descendre  pour reprendre l'appel externe.

#### 4.7 Avertissement Hors de portée

Lorsque le combiné se trouve hors de portée de la base, il émet un signal d'avertissement.





- L'écran affiche 'RECHERCHE' et le symbole  clignote sur l'écran.
- Rapprochez-vous de la base.
- Dès que vous êtes à nouveau à portée de la base, l'appareil émet un signal et le clignotement du symbole  est interrompu.

#### 4.8 Régler le volume du haut-parleur

Utilisez la touche Volume/Tonalité d'appel  /  pour régler le volume du haut-parleur (combiné).

Vous avez le choix entre 5 niveaux. Le réglage standard prévoit le niveau '3'.

Au cours d'une conversation, vous pouvez adapter le volume comme suit :

- Appuyez sur la touche Volume/Tonalité d'appel  / .
- Le niveau du réglage actuel du volume apparaît à l'écran.
- Utilisez les touches numériques pour sélectionner le niveau souhaité (1-5).
- Appuyez sur la touche Volume/Tonalité d'appel  /  pour confirmation.

*Remarque : vous disposez de 8 secondes pour régler le volume souhaité. Sinon, l'appareil revient au mode standby et le volume reste inchangé.*





#### 4.9 Affichage de la durée de la conversation sur l'écran



Dès que vous appuyez sur la touche Ligne , la durée de la conversation apparaît à l'écran (minutes-secondes). Par exemple : " 01-20 " pour 1 minute et 20 secondes.

Après chaque communication, la durée de la conversation reste visible à l'écran pendant 5 secondes.

#### 4.10 Coupure du microphone (mute)

Il est possible de désactiver le microphone en cours de conversation en appuyant sur la touche Effacer/Mute . Vous pouvez maintenant parler librement sans que l'appelant puisse vous entendre.

- Vous êtes en communication. L'indicateur Ligne/Charge  (DEL) clignote sur la base et le symbole d'appel  apparaît à l'écran.
- Appuyez sur la touche Effacer/Mute  pour désactiver le microphone.
- Le symbole 'X' apparaît sur l'écran ().

- Si vous souhaitez poursuivre la conversation, vous appuyez une nouvelle fois sur la touche Effacer/Mute .
- Le symbole 'X' disparaît alors de l'écran () . Votre correspondant peut vous entendre à nouveau.



#### **4.11 Touche Pause**

Si vous formez un numéro de téléphone et si vous souhaitez ajouter une pause à ce numéro, vous appuyez sur la touche Pause  à l'endroit souhaité du numéro.

Lorsque vous appelez ce numéro, cette pause (de 3 s) sera insérée automatiquement.

#### **4.12 Conversation en conférence (deux combinés internes DECT et un appelant externe)**

Vous pouvez avoir simultanément une conversation avec un appelant interne et un appelant externe.

- Si vous êtes en communication avec un appelant externe, appuyez sur la touche de Programmation .
- L'écran affiche 'INTERCOM'.
- Appuyez sur la touche de Programmation .
- L'appel externe est maintenant en attente.
- L'écran affiche 'INT'.
- Introduisez le numéro du combiné que vous souhaitez impliquer dans la communication.
- Lorsque le combiné appelé est décroché, vous maintenez la touche '#' enfoncée pendant 3 secondes.
- 'CONFERENCE' apparaît à l'écran.
- Vous êtes maintenant en communication avec un appelant externe et un appelant interne (conversation en conférence).

#### **4.13 Retrouver un combiné perdu (paging)**



Si vous ne retrouvez plus un combiné, appuyez brièvement sur la touche Paging  de la base.

Tous les combinés annoncés à cette base émettent un signal qui vous permet de localiser le combiné perdu. Pour interrompre le signal, vous appuyez sur la touche Ligne  du combiné.

#### **4.14 Utilisation du clavier alphanumérique**

Utilisez le clavier alphanumérique pour introduire un texte. Pour sélectionner une lettre, vous appuyez sur la touche correspondante. Par exemple : si vous appuyez sur la touche numérique '5', le premier caractère (j) apparaît à l'écran. Appuyez sur la touche à plusieurs reprises si vous voulez sélectionner les autres caractères de cette touche.

Appuyez 2x sur la touche '2' pour sélectionner la lettre 'B'. Si vous voulez introduire successivement un 'A' et un 'B', vous appuyez d'abord une seule fois sur la touche '2' pour sélectionner le 'A', vous attendez 2 secondes jusqu'à ce que le curseur se déplace vers l'emplacement suivant et appuyez encore deux fois sur la touche '2' pour sélectionner le 'B'.

Les caractères fautivement introduits peuvent être effacés à l'aide de la touche Effacer . Le caractère qui se trouve devant le curseur sera alors effacé. Vous pouvez déplacer le curseur à l'aide des touches Monter et Descendre .

### Caractères disponibles

Activez les touches appropriées pour obtenir les caractères suivants :

Touches	Première pression	Deuxième pression	Troisième pression	Quatrième pression	Cinquième pression
1	+	-	/	1	
2	A	B	C	2	
3	D	E	F	3	
4	G	H	I	4	
5	J	K	L	5	
6	M	N	O	6	
7	P	Q	R	5	7
8	T	U	V	8	
9	W	X	Y	Z	9
0	ESPACE	0			

## 4.15 Le Répertoire

### 4.15.1 Ajouter un numéro et un nom au Répertoire

- Appuyez sur la touche de Programmation ↵.
- Appuyez à plusieurs reprises sur la touche Monter ou Descendre ▲▼ jusqu'à ce que l'écran affiche 'ANNUAIRE'.
- Appuyez sur la touche de Programmation ↵.
- L'écran affiche 'RECHERCHER'.
- Appuyez à plusieurs reprises sur la touche Monter ou Descendre ▲▼ jusqu'à ce que l'écran affiche 'AJOUTER'.
- Appuyez sur la touche de Programmation ↵.
- L'écran affiche 'NOM'.
- Introduisez le nom. Utilisez pour cela les touches alphanumériques.
- Appuyez sur la touche de Programmation ↵.
- Introduisez le numéro de téléphone. Utilisez pour cela les touches alphanumériques.
- Appuyez sur la touche de Programmation ↵.
- Vous entendrez un bip prolongé. Le nom et le numéro sont stockés dans le Répertoire.

### 4.15.2 Chercher un numéro dans le Répertoire

- Appuyez sur la touche de Programmation ↵.
- Appuyez à plusieurs reprises sur la touche Monter ou Descendre ▲▼ jusqu'à ce que l'écran affiche 'ANNUAIRE'.
- Appuyez sur la touche de Programmation ↵.
- L'écran affiche 'RECHERCHER'.
- Appuyez sur la touche de Programmation ↵.
- Introduisez les premières lettres du nom souhaité.
- Appuyez sur la touche de Programmation ↵.
- Le premier nom correspondant à ces lettres apparaît à l'écran.

- Appuyez sur la touche Monter ou Descendre ▲▼ pour parcourir les autres numéros du Répertoire.
- Lorsque le numéro souhaité apparaît à l'écran, ce numéro sera automatiquement formé après avoir appuyé sur la touche Ligne ☞.

#### **4.15.3 Modifier un nom ou un numéro dans le Répertoire**

- Appuyez sur la touche de Programmation ☞.
- Appuyez à plusieurs reprises sur la touche Monter ou Descendre ▲▼ jusqu'à ce que l'écran affiche 'ANNUAIRE'.
- Appuyez sur la touche de Programmation ☞.
- L'écran affiche 'RECHERCHER'.
- Appuyez à plusieurs reprises sur la touche Monter ou Descendre ▲▼ jusqu'à ce que l'écran affiche 'CONSULTER'.
- Appuyez sur la touche de Programmation ☞.
- Le premier numéro du Répertoire apparaît à l'écran.
- Appuyez sur la touche Monter ou Descendre ▲▼ jusqu'à ce que l'écran affiche le numéro souhaité.
- Appuyez sur la touche de Programmation ☞ pour modifier le numéro sélectionné dans la mémoire.
- Appuyez sur la touche Effacer ✎ afin d'effacer le nom lettre par lettre et utilisez le clavier alphanumérique pour introduire le nom correct.
- Appuyez sur la touche de Programmation ☞.
- Appuyez sur la touche Effacer ✎ pour effacer le numéro chiffre par chiffre et utilisez le clavier alphanumérique pour introduire le numéro exact.
- Appuyez sur la touche de Programmation ☞ pour sauvegarder les modifications effectuées.

#### **4.15.4 Effacer un nom et un numéro du Répertoire**

- Appuyez sur la touche de Programmation ☞.
- Appuyez à plusieurs reprises sur la touche Monter ou Descendre ▲▼ jusqu'à ce que l'écran affiche 'ANNUAIRE'.
- Appuyez sur la touche de Programmation ☞.
- L'écran affiche 'RECHERCHER'.
- Appuyez à plusieurs reprises sur la touche Monter ou Descendre ▲▼ jusqu'à ce que l'écran affiche 'EFFACER'.
- Appuyez sur la touche de Programmation ☞.
- Le premier numéro du Répertoire apparaît à l'écran.
- Appuyez sur la touche Monter ou Descendre ▲▼ jusqu'à ce que l'écran affiche le numéro que vous souhaitez effacer.
- Appuyez sur la touche Effacer ✎.
- L'écran affiche 'EFFACE ?' ✎.
- Appuyez sur la touche de Programmation ☞ pour confirmer l'effacement

### **4.16 Activer/désactiver le combiné**

#### **4.16.1 Désactiver le combiné**

Le combiné est activé.

- Appuyez sur la touche de Programmation ☞.

- Appuyez à plusieurs reprises sur la touche Monter ou Descendre ▲▼ jusqu'à ce que l'écran affiche 'ARRET'.
- Appuyez sur la touche de Programmation ⇨. L'appareil se débranche de lui-même. Vous ne pouvez plus former de numéros, ni recevoir des appels.

**Remarque :** Si vous souhaitez quitter le menu sans désactiver le combiné, appuyez sur la touche Effacer/Mute ✕.

#### 4.16.2 Activer le combiné

Le combiné est désactivé.

- Appuyez sur la touche de Programmation ⇨. L'appareil s'active lui-même.

#### **4.17 Régler le volume de la sonnerie du combiné**

Si vous le souhaitez, vous pouvez régler le volume de la sonnerie pour un appel entrant. Vous disposez de 10 niveaux. Vous pouvez régler séparément le niveau de la sonnerie d'un appel interne et celui-ci d'un appel externe, pour que vous entendiez une différence.

Si vous optez pour le niveau '0', l'écran affiche le symbole ✕ et vous n'entendez aucune sonnerie en cas d'appel entrant externe (en cas d'appel entrant interne, vous entendrez toujours la sonnerie). Le niveau '9' est le niveau le plus élevé. Le réglage standard de l'appareil prévoit le niveau '5'.

##### 4.17.1 Régler le volume de la sonnerie pour les appels externes (0-9)

- Appuyez sur la touche de Programmation ⇨.
- Appuyez à plusieurs reprises sur la touche Monter ou Descendre ▲▼ jusqu'à ce que l'écran affiche 'REGL SONNE'.
- Appuyez sur la touche de Programmation ⇨.
- L'écran affiche 'EXTERNE'.
- Appuyez sur la touche de Programmation ⇨.
- Appuyez à plusieurs reprises sur la touche Monter ou Descendre ▲▼ jusqu'à ce que l'écran affiche 'VOLUME'.
- Appuyez sur la touche de Programmation ⇨.
- Le niveau du volume actuellement sélectionné apparaît à l'écran.
- Introduisez un chiffre compris entre 0 et 9 pour sélectionner le niveau souhaité pour la sonnerie. Utilisez pour cela le clavier numérique.
- Appuyez sur la touche de Programmation ⇨ pour confirmer.

##### 4.17.2 Régler le volume de la sonnerie pour les appels internes (1-9)

- Appuyez sur la touche de Programmation ⇨.
- Appuyez à plusieurs reprises sur la touche Monter ou Descendre ▲▼ jusqu'à ce que l'écran affiche 'REGL SONNE'.
- Appuyez sur la touche de Programmation ⇨.
- L'écran affiche 'EXTERNE'.
- Appuyez à plusieurs reprises sur la touche Monter ou Descendre ▲▼ jusqu'à ce que l'écran affiche 'INTERNE'.
- Appuyez sur la touche de Programmation ⇨.

- Appuyez à plusieurs reprises sur la touche Monter ou Descendre ▲▼ jusqu'à ce que l'écran affiche 'VOLUME'.
- Appuyez sur la touche de Programmation ↻.
- Le niveau du volume actuellement sélectionné apparaît à l'écran.
- Introduisez un chiffre compris entre 1 et 9 pour sélectionner le niveau souhaité pour la sonnerie. Utilisez pour cela le clavier numérique.
- Appuyez sur la touche de Programmation ↻ pour confirmer.

#### **4.18 Sélectionner le type de sonnerie (mélodie) du combiné**

Si vous le souhaitez, vous pouvez adapter le type de sonnerie (mélodie) accompagnant un appel entrant. Vous disposez de 9 mélodies (1-9). Le réglage standard prévoit la mélodie '5'.

##### **4.18.1 Sélectionner un type de sonnerie (mélodie) pour les appels externes (0-9)**

- Appuyez sur la touche de Programmation ↻.
- Appuyez à plusieurs reprises sur la touche Monter ou Descendre ▲▼ jusqu'à ce que l'écran affiche 'REGL SONNE'.
- Appuyez sur la touche de Programmation ↻.
- L'écran affiche 'EXTERNE'.
- Appuyez sur la touche de Programmation ↻.
- L'écran affiche 'MELODIE'.
- Appuyez sur la touche de Programmation ↻.
- La mélodie actuellement sélectionnée apparaît à l'écran.
- Introduisez un chiffre compris entre 1 et 9 pour sélectionner la mélodie souhaitée. Utilisez pour cela le clavier numérique.
- Appuyez sur la touche de Programmation ↻ pour confirmer.

##### **4.18.2 Sélectionner un type de sonnerie (mélodie) pour les appels internes (1-9)**

- Appuyez sur la touche de Programmation ↻.
- Appuyez à plusieurs reprises sur la touche Monter ou Descendre ▲▼ jusqu'à ce que l'écran affiche 'REGL SONNE'.
- Appuyez sur la touche de Programmation ↻.
- L'écran affiche 'EXTERNE'.
- Appuyez à plusieurs reprises sur la touche Monter ou Descendre ▲▼ jusqu'à ce que l'écran affiche 'INTERNE'.
- Appuyez sur la touche de Programmation ↻.
- L'écran affiche 'MELODIE'.
- Appuyez sur la touche de Programmation ↻.
- La mélodie actuellement sélectionnée apparaît à l'écran.
- Introduisez un chiffre compris entre 1 et 9 pour sélectionner la mélodie souhaitée. Utilisez pour cela le clavier numérique.
- Appuyez sur la touche de Programmation ↻ pour confirmer.

#### **4.19 Réglage du niveau de volume de sonnerie et de la mélodie de la base (uniquement pour le Butler 2410)**

Si vous le souhaitez, il est possible de modifier le volume de la sonnerie et de la mélodie de la base du Butler 2410 (la base du Butler 2405 ne dispose pas d'un buzzer)



#### 4.19.1 Régler le volume de la sonnerie

- Appuyez sur la touche de Programmation ↻.
- Appuyez à plusieurs reprises sur la touche Monter ou Descendre ▲▼ jusqu'à ce que l'écran affiche 'REGL SONNE'.
- Appuyez sur la touche de Programmation ↻.
- L'écran affiche 'EXTERNE'.
- Appuyez à plusieurs reprises sur la touche Monter ou Descendre ▲▼ jusqu'à ce que l'écran affiche 'BASE'.
- Appuyez sur la touche de Programmation ↻.
- Appuyez à plusieurs reprises sur la touche Monter ou Descendre ▲▼ jusqu'à ce que l'écran affiche 'VOLUME'.
- Appuyez sur la touche de Programmation ↻.
- Le niveau du volume actuellement sélectionné apparaît à l'écran.
- Introduisez un chiffre compris entre 0 et 9 pour sélectionner le niveau souhaité pour la sonnerie. Utilisez pour cela le clavier numérique.
- Appuyez sur la touche de Programmation ↻ pour confirmer.

#### 4.19.2 Sélectionner un type de sonnerie (mélodie)

- Appuyez sur la touche de Programmation ↻.
- Appuyez à plusieurs reprises sur la touche Monter ou Descendre ▲▼ jusqu'à ce que l'écran affiche 'REGL SONNE'.
- Appuyez sur la touche de Programmation ↻.
- L'écran affiche 'EXTERNE'.
- Appuyez à plusieurs reprises sur la touche Monter ou Descendre ▲▼ jusqu'à ce que l'écran affiche 'BASE'.
- Appuyez sur la touche de Programmation ↻.
- L'écran affiche 'MELODIE'.
- Appuyez sur la touche de Programmation ↻.
- La mélodie actuellement sélectionnée apparaît à l'écran.
- Introduisez un chiffre compris entre 1 et 9 pour sélectionner la mélodie souhaitée. Utilisez pour cela le clavier numérique.
- Appuyez sur la touche de Programmation ↻ pour confirmer.

#### **4.20 Verrouillage du clavier**

Si vous verrouillez le clavier alphanumérique, il est impossible de former encore un numéro de téléphone. Vous ne pouvez plus utiliser que la touche de Programmation. L'écran affiche 'CLV BLOQUE'.

- Appuyez sur la touche de Programmation ↻.
- Appuyez à plusieurs reprises sur la touche Monter ou Descendre ▲▼ jusqu'à ce que l'écran affiche 'CLAVIER'.
- Appuyez sur la touche de Programmation ↻.
- L'écran affiche 'ACCES CLAVIER'.
- Appuyez sur la touche de Programmation ↻.
- L'état actuel du clavier s'affiche à l'écran :
  - 'CLAV BLOQ' : le clavier est verrouillé
  - 'CLAV ACTIF' : le clavier est déverrouillé

- Appuyez sur la touche Monter ou Descendre ▲▼ pour effectuer votre choix.
- Appuyez sur la touche de Programmation ⇨ pour confirmer.

#### **4.21 Activer/désactiver les tonalités des touches**

Vous pouvez régler l'appareil de façon à faire retentir une tonalité chaque fois que vous appuyez sur une touche.

- Appuyez sur la touche de Programmation ⇨.
- Appuyez à plusieurs reprises la touche Monter ou Descendre ▲▼ jusqu'à ce que l'écran affiche 'CLAVIER'.
- Appuyez sur la touche de Programmation ⇨.
- Appuyez à plusieurs reprises la touche Monter ou Descendre ▲▼ jusqu'à ce que l'écran affiche 'BIP TOUCHE'.
- Appuyez sur la touche de Programmation ⇨.
- L'état actuel s'affiche à l'écran :
  - 'BIP ACTIF' : activer les tonalités
  - 'BIP DESACT' : désactiver les tonalités
- Appuyez sur la touche Monter ou Descendre ▲▼ pour effectuer votre choix.
- Appuyez sur la touche de programmation ⇨ pour confirmer.

#### **4.22 La touche R (flash)**

Appuyez sur la touche Flash 'R' pour utiliser certains services comme "2ème appel" (si cette fonction est proposée par votre compagnie du téléphone); ou pour transférer des appels si vous utilisez un central téléphonique (PABX). La touche Flash 'R' correspond à une brève coupure de la ligne. Vous pouvez régler la durée du flash à 100ms ou 250ms. Le réglage standard prévoit 100ms ! Si votre système nécessite toutefois une durée flash plus longue, procédez comme suit :

- Appuyez sur la touche de Programmation ⇨.
- Appuyez à plusieurs reprises sur la touche Monter ou Descendre ▲▼ jusqu'à ce que l'écran affiche 'REGLAGES'.
- Appuyez sur la touche de Programmation ⇨.
- Appuyez à plusieurs reprises sur la touche Monter ou Descendre ▲▼ jusqu'à ce que l'écran affiche 'R'.
- Appuyez sur la touche de Programmation ⇨.
- Appuyez à plusieurs reprises sur la touche Monter ou Descendre ▲▼ pour sélectionner la durée du flash :
  - COURT = 100ms
  - LONG = 250ms
- Appuyez sur la touche de Programmation ⇨ pour confirmer.

#### **4.23 Modifier le code PIN**

Certaines fonctions ne sont accessibles que si vous connaissez le code PIN de l'appareil. Grâce à ce code secret, vous pouvez protéger des réglages que vous êtes seul à pouvoir modifier. Le code PIN est composé de 4 chiffres. Le réglage standard prévoit le code PIN '0000'. Si vous souhaitez modifier le code PIN standard et introduire votre propre code secret, vous procédez comme suit :

- Appuyez sur la touche de Programmation ⇨.



- Appuyez à plusieurs reprises sur la touche Monter ou Descendre ▲▼ jusqu'à ce que l'écran affiche 'REGLAGES'.
- Appuyez sur la touche de Programmation ⇨.
- Appuyez à plusieurs reprises sur la touche Monter ou Descendre ▲▼ jusqu'à ce que l'écran affiche 'CODE PIN'.
- Appuyez sur la touche de Programmation ⇨.
- L'écran affiche 'ANC CODE'.
- Introduisez l'ancien code PIN. Utilisez pour cela les touches numériques.
- Appuyez sur la touche de Programmation ⇨.
- L'écran affiche 'NV CODE'.
- Introduisez le nouveau code PIN. Utilisez pour cela les touches numériques.
- Appuyez sur la touche de Programmation ⇨.
- L'écran affiche 'CONFIRMEZ'.
- Introduisez une nouvelle fois le nouveau code PIN. Utilisez pour cela les touches numériques.
- Appuyez sur la touche de Programmation ⇨.
- Vous entendez une tonalité de confirmation. Le nouveau code PIN est consigné.

**Attention :** N'oubliez pas votre code PIN personnel ! Si cela devait arriver, il faudrait reconfigurer tous les réglages standard (reset – voir chapitre 4.31).

#### 4.24 Annoncer un combiné à une base Butler 1000, 1010, 1210, 2405, 2410

Pour pouvoir téléphoner et recevoir des appels, il faut annoncer un nouveau combiné à la base. Vous pouvez annoncer 5 combinés à une seule base. Lors de la livraison, les réglages standard prévoient que chaque combiné soit annoncé à la base fournie (base 1) en tant que combiné 1. !!! Vous n'avez à effectuer cette annonce que dans les cas suivants : !!!

- si l'annonce du combiné a été annulée au niveau de sa base (en cas de réinitialisation, par exemple)
- lorsque vous souhaitez annoncer un autre combiné à cette même base.  
La procédure ci-dessous n'est valable que pour un combiné et une base Butler 1000, 1010, 1210 !!

Maintenez la touche Paging  de la base enfoncée pendant 10 secondes jusqu'à ce que l'indicateur Ligne/Charge  de cette base commence à clignoter à intervalles rapides.

L'indicateur Ligne/Charge  clignotera très vite pendant une minute. Pendant cette minute, la base se trouve en mode d'annonce et vous devrez effectuer les manipulations suivantes pour annoncer le combiné :

- Appuyez sur la touche de Programmation ⇨.
- Appuyez à plusieurs reprises sur la touche Monter ou Descendre ▲▼ jusqu'à ce que l'écran affiche 'ENREG BASE'.
- Appuyez sur la touche de Programmation ⇨.
- L'écran affiche 'BASE \_'.
- Introduisez le numéro de la base que vous souhaitez annoncer au combiné (1-4). Utilisez pour cela le clavier numérique.

**Remarque :** Chaque combiné peut être annoncé à 4 bases DECT différentes. Chaque base reçoit un numéro de 1 à 4 au niveau du combiné. Si vous annoncez un nouveau combiné, vous pouvez lui attribuer un numéro de base. Utilisez de préférence le '1'.

- L'écran affiche 'RECHERCHE' et le symbole  $\nabla$ .
- Le code RFPI (chaque base dispose d'un code RFPI unique) apparaît à l'écran et un signal retentit lorsque la base a été détectée par le combiné.
- Appuyez sur la touche de Programmation  $\rightarrow$ .
- L'écran affiche 'PIN'.
- Introduisez le code PIN de la base en 4 chiffres (le code PIN standard est '0000'). Utilisez pour cela le clavier numérique.
- Appuyez sur la touche de Programmation  $\rightarrow$ .
- Le combiné est annoncé à la base.

### 4.25 Enregistrer le combiné du Butler 2405/2410 sur une autre base (autre marque / modèle)

Mettez la base en mode de souscription (voir le manuel de la base). Lorsque la base est en mode souscription, procédez comme suit pour enregistrer le combiné :

- Appuyez sur la touche de Programmation  $\rightarrow$ .
- Appuyez à plusieurs reprises sur la touche Monter ou Descendre  $\blacktriangle$   $\blacktriangledown$  jusqu'à ce que l'écran affiche 'ENREG BASE'.
- Appuyez sur la touche de Programmation  $\rightarrow$ .
- L'écran affiche 'BASE \_'.
- Introduisez le numéro de la base que vous souhaitez annoncer au combiné (1-4). Utilisez pour cela le clavier numérique.
- L'écran affiche 'RECHERCHE' et le symbole  $\nabla$ .
- Le code RFPI (chaque base dispose d'un code RFPI unique) apparaît à l'écran et un signal retentit lorsque la base a été détectée par le combiné.
- Appuyez sur la touche de Programmation  $\rightarrow$ .
- L'écran affiche 'PIN'.
- Introduisez le code PIN de la base en 4 chiffres (le code PIN standard est '1590'). Utilisez pour cela le clavier numérique.
- Appuyez sur la touche de Programmation  $\rightarrow$ .
- Le combiné est annoncé à la base.

### 4.26 Annoncer un combiné Butler 1800T à une base Butler 24xx

La procédure mentionnée ci-dessous est seulement valable pour un combiné Butler 1800T et une base Butler 1210 ! Maintenez la touche Paging  $\bullet$  de la base enfoncée pendant 10 secondes jusqu'à ce que l'indicateur Ligne/Charge  $\rightarrow$  de cette base commence à clignoter à intervalles rapides.

L'indicateur Ligne/Charge  $\rightarrow$  clignotera très vite pendant une minute. Pendant cette minute, la base se trouve en mode d'annonce et vous devrez effectuer les manipulations suivantes pour annoncer le combiné :

- Appuyez 1 fois sur la touche  $\blacktriangle$ .
- Appuyez sur la touche OK et choisissez une base (1-4) à l'aide des touches  $\blacktriangle$   $\blacktriangledown$ .
- Appuyez sur la touche OK.
- Introduisez le code PIN de votre station de base. Généralement : 0000.

- Appuyez sur la touche OK. Le Butler 1800T cherche maintenant votre base DECT. Dès que celle-ci a été détectée, vous apercevrez le code d'identification de cette base sur l'écran.
- Appuyez sur la touche OK pour confirmer ou appuyez sur la touche ESC pour annuler l'annonce.

### 4.27 Annuler l'annonce d'un combiné à une base

Il est possible d'annuler l'annonce d'un combiné à une base. Cette opération s'impose lorsqu'un combiné est endommagé et doit être remplacé par un nouvel appareil.

**Attention :** *Vous ne pouvez annuler que l'annonce d'un autre combiné, pas celle du combiné que vous utilisez pour cette procédure d'annulation.*

- Appuyez sur la touche de Programmation ↗.
- Appuyez à plusieurs reprises sur la touche Monter ou Descendre ▲▼ jusqu'à ce que l'écran affiche 'REGLAGES'.
- Appuyez sur la touche de Programmation ↗.
- Appuyez à plusieurs reprises sur la touche Monter ou Descendre ▲▼ jusqu'à ce que l'écran affiche 'SUP COMB'.
- Appuyez sur la touche de Programmation ↗.
- L'écran affiche 'PIN'.
- Introduisez votre code PIN en 4 chiffres (le code PIN standard est '0000'). Utilisez pour cela le clavier numérique.
- Appuyez sur la touche de Programmation ↗.
- L'écran affiche 'SUP COMB'.
- Introduisez le numéro du combiné dont vous souhaitez annuler l'annonce. Utilisez pour cela le clavier numérique (1 -5).
- Appuyez sur la touche de Programmation ↗.
- L'écran affiche 'SUP COMB' et l'annonce du combiné est annulée.
- L'écran du combiné dont l'annonce a été annulée affiche 'ANNULE'.

### 4.28 Sélectionner une base

Lorsque votre combiné est annoncé à plusieurs stations de base (max. 4), vous devez sélectionner une base car un combiné ne peut communiquer qu'avec une seule base en même temps. Il existe deux possibilités :

#### 4.28.1 Sélection automatique

Si vous optez pour 'sélection automatique', le combiné optera automatiquement pour la base la plus proche qui se trouve en standby.

- Appuyez sur la touche de Programmation ↗.
- Appuyez à plusieurs reprises sur la touche Monter ou Descendre ▲▼ jusqu'à ce que l'écran affiche 'REGLAGES'.
- Appuyez sur la touche de Programmation ↗.
- Appuyez à plusieurs reprises sur la touche Monter ou Descendre ▲▼ jusqu'à ce que l'écran affiche 'SELEC BASE'.
- Appuyez sur la touche de Programmation ↗.

- Appuyez à plusieurs reprises sur la touche Monter ou Descendre ▲▼ jusqu'à ce que l'écran affiche 'AUTO'.
- Appuyez sur la touche de Programmation ⇨.
- L'écran affiche 'RECHERCHE' et le symbole ¶.
- Le combiné émet un signal indiquant qu'il a détecté une base.

### 4.28.2 Sélection manuelle

Si vous optez pour 'sélection manuelle', le combiné ne choisira que la base que vous avez consignée.

- Appuyez sur la touche de Programmation ⇨.
- Appuyez à plusieurs reprises sur la touche Monter ou Descendre ▲▼ jusqu'à ce que l'écran affiche 'REGLAGES'.
- Appuyez sur la touche de Programmation ⇨.
- Appuyez à plusieurs reprises sur la touche Monter ou Descendre ▲▼ jusqu'à ce que l'écran affiche 'SELEC BASE'.
- Appuyez sur la touche de Programmation ⇨.
- Appuyez à plusieurs reprises sur la touche Monter ou Descendre ▲▼ jusqu'à ce que l'écran affiche 'MANUEL'.
- Appuyez sur la touche de Programmation ⇨.
- L'écran affiche 'BASE \_'.
- Introduisez le numéro de la base que vous souhaitez sélectionner (1-4). Utilisez pour cela le clavier numérique.
- Appuyez sur la touche de Programmation ⇨.
- L'écran affiche 'RECHERCHE' et le symbole ¶.
- Le combiné émet un signal lorsqu'il a détecté la base sélectionnée.

#### **Remarques :**

- *Avant de pouvoir sélectionner une base, il faut d'abord annoncer le combiné à cette station de base.*
- *Si l'écran affiche 'NON ENREG', cela signifie que la base sélectionnée n'existe pas ou que le combiné n'a pas été annoncé.*

### **4.29 Verrouillage des appels sortants**

Vous pouvez programmer les combinés de façon à ne pas permettre l'appel de certains numéros de téléphone comme, par exemple, les numéros internationaux '00'. On peut verrouiller jusqu'à 5 numéros (de max. 5 chiffres).

Vous procédez comme suit :

- Appuyez sur la touche de Programmation ⇨.
- Appuyez à plusieurs reprises sur la touche Monter ou Descendre ▲▼ jusqu'à ce que l'écran affiche 'REGLAGES'.
- Appuyez sur la touche de Programmation ⇨.
- Appuyez à plusieurs reprises sur la touche Monter ou Descendre ▲▼ jusqu'à ce que l'écran affiche 'LIMITATION'.
- Appuyez sur la touche de Programmation ⇨.
- L'écran affiche 'PIN'.
- Introduisez votre code PIN.

- Appuyez sur la touche de Programmation ⇨.
  - L'écran affiche 'NUM INTER'. Vous vous trouvez dans la mémoire "1. \_\_\_\_\_".
  - Appuyez sur la touche Monter ou Descendre ▲▼ pour sélectionner l'une des 5 mémoires.
  - Indiquez le numéro (max. 5 chiffres) qui doit être verrouillé. Par exemple : 01486.
  - Appuyez sur la touche de Programmation ⇨.
  - 'HS \_\_\_\_\_' = numéro du combiné (1-5) et '01486' = les chiffres verrouillés affichent à l'écran.
  - Introduisez les numéros des combinés qui ne peuvent pas appeler les chiffres verrouillés.
  - Par exemple : Appuyez sur les touches numériques 2, 3 et 5. L'écran affiche : HS \_2 3 \_5 01486. Ces combinés ne peuvent pas former de numéros commençant par '01486'.
  - Appuyez sur la touche de Programmation ⇨ pour confirmer.
- Répétez la même procédure ci-dessus si vous souhaitez bloquer plusieurs numéros (max. 5) !

### **4.30 Direct Call**

En réglant un numéro Direct Call (appel direct), le téléphone ouvre automatiquement la ligne et forme ce numéro. Cette fonction est utile pour utiliser le téléphone comme un téléphone d'urgence.

#### **4.30.1 Pour programmer un numéro Direct Call**

- Appuyez sur la touche de programmation ⇨
- Appuyez sur la touche up ou down jusqu'à ce que 'DIRECT' apparaisse à l'écran
- Appuyez sur la touche de programmation ⇨
- Si nécessaire, effacez le numéro existant en appuyant quelques fois sur la touche Delete
- Introduisez le numéro direct
- Appuyez sur la touche de programmation ⇨

#### **4.30.2. Activer / désactiver la fonction Direct Call**

##### **Pour activer cette fonction :**

- Appuyez sur la touche de programmation ⇨
- Appuyez sur la touche up ou down jusqu'à ce que 'DIRECT' apparaisse à l'écran
- Appuyez sur la touche mute pendant 2 secondes
- 'DIRECT ON' apparaît à l'écran

##### **Pour désactiver cette fonction :**

- Appuyez rapidement deux fois sur la touche de programmation ⇨

### **4.31 Réglages standard (reset) des paramètres**

Vous pouvez ramener l'appareil aux réglages standard (par défaut) qui étaient consignés lors de l'achat. Pour cela, vous avez besoin du code PIN.

Les réglages standard sont :

Clavier :	non verrouillé
Tonalités clavier :	activées
Volume haut-parleur :	niveau 3
Type de sonnerie (mélodie):	1
Volume de sonnerie :	5
Sélection base :	automatique
Durée Flash :	100ms

Vous procédez comme suit pour revenir aux réglages standard :

- Appuyez sur la touche de Programmation ⇨.
- Appuyez à plusieurs reprises sur la touche Monter ou Descendre ▲▼ jusqu'à ce que l'écran affiche 'REGLAGES'.
- Appuyez sur la touche de Programmation ⇨.
- Appuyez à plusieurs reprises sur la touche Monter ou Descendre ▲▼ jusqu'à ce que l'écran affiche 'INITIALISE'.
- Appuyez sur la touche de Programmation ⇨.
- L'écran affiche 'PIN'.
- Introduisez votre code PIN.
- Appuyez sur la touche de Programmation ⇨.

### **4.32 Réinitialisation complète de l'appareil**

Cette fonction vous permet de réinitialiser complètement votre appareil sans avoir besoin du code PIN. En appliquant cette fonction, vous effacerez toutes les mémoires du Répertoire, vous annulerez l'annonce de tous les combinés, vous réactiverez tous les réglages standard et vous ramènerez le code PIN à '0000'. Procédez comme suit :

- Désaccouplez la batterie de l'appareil.
- Maintenez la touche '\*' enfoncée et rétablissez l'accouplement à la batterie jusqu'à ce que le combiné sonne sans interruption et que l'écran s'allume. Relâcher la touche '\*' et appuyez sur la touche de Programmation ⇨.
- Le combiné détecte la base et émet un signal.
- Appuyez brièvement sur la touche '\*'.
- L'écran affiche 'RAZ ?'.
- Appuyez sur la touche de Programmation ⇨ pour confirmer ou désaccouplez la batterie pour interrompre la procédure.
- L'écran affiche 'RAZ OK' et l'appareil émet un bip prolongé.
- L'écran affiche 'ANNULE'. Le combiné est complètement réinitialisé.

Vous devrez ensuite rétablir l'annonce de tous les combinés conformément à la description du point 4.24!! Vous ne devez toutefois plus placer la base en mode d'annonce puisque cette opération se fait maintenant automatiquement !

## **5 AFFICHAGE DU NUMERO (CALLER ID/CLIP)**

(Ce service ne fonctionne que si vous avez un abonnement 'CLIP' ou 'Affichage du numéro'. Consultez votre compagnie du téléphone à ce sujet)

Lorsqu'on reçoit un appel, le numéro de téléphone de l'appelant apparaît sur l'écran du combiné. L'appareil peut recevoir des appels en modes FSK et DTMF. Si le nom est programmé dans le Répertoire, l'écran affiche le nom du Répertoire !

L'appareil peut stocker dans une Liste des appels jusqu'à 30 appels qui pourront être consultés ultérieurement. L'appareil ne conserve jamais deux fois le même appel. Lorsque la mémoire est



pleine, les nouveaux appels remplacent automatiquement les plus anciens appels stockés dans la mémoire.

En cas d'appel non lu ou non répondu, le symbole  clignote sur l'écran. Lorsque la Liste des appels est vide et que vous appuyez sur la touche Monter ▲, l'appareil émettra trois bips.

Vous pouvez consulter les données correspondantes à un appel entrant comme suit :

- Appuyez sur la touche Monter ▲. Le nom (si envoyé par le réseau ou présent dans la mémoire du Répertoire) de l'appelant, le numéro d'ordre de l'appel dans la Liste des appels, la date et l'heure de l'appel s'affichent sur l'écran.
- Appuyez sur la touche Descendre ▼. Le numéro de téléphone de l'appelant s'affiche sur l'écran.

### 5.1. Régler la date et l'heure

Si vous recevez un appel entrant et votre compagnie téléphonique n'envoie pas la date et l'heure avec le numéro de téléphone, on ne verra pas la date et l'heure sur l'écran chaque fois on reçoit un appel.

Quand vous réglez la date et l'heure, chaque appel entrant sera visible sur l'écran avec indication de la date et l'heure !

- Appuyez sur la touche de Programmation ⇨.
- Appuyez plusieurs fois sur la touche Monter ou Descendre ▲▼ jusqu'à l'affichage de 'REGLAGES' à l'écran.
- Appuyez sur la touche de Programmation ⇨.
- 'JOUR/HEURE' apparaît à l'écran.
- Appuyez encore une fois sur la touche de Programmation ⇨.
- Quand 'ANNEE' s'affiche à l'écran, introduisez les 2 derniers chiffres de l'année (00=2000, 01=2001, ...) et appuyez sur la touche de Programmation ⇨ pour confirmer.
- Quand 'MOIS' s'affiche à l'écran, introduisez le mois (01=janvier, 02=février, ...) et appuyez sur la touche de Programmation ⇨ pour confirmer.
- Quand 'JOUR' s'affiche à l'écran, introduisez le jour et appuyez sur la touche de Programmation ⇨ pour confirmer.
- Quand 'HEURE' s'affiche à l'écran, introduisez l'heure actuelle (en format 24h) et appuyez sur la touche de Programmation ⇨ pour confirmer.
- Quand 'MINUTES' s'affiche à l'écran, introduisez les minutes et appuyez sur la touche de Programmation ⇨ pour confirmer.

La date et l'heure sont maintenant réglées !

### 5.2 La Liste des appels

Les appels reçus sont enregistrés dans la Liste des appels (max. 30 numéros).

- Appuyez brièvement sur la touche Monter ▲ afin de consulter l'appel le plus récent.
- Le nom de l'appel le plus récent est affiché à l'écran. Si aucun nom est disponible, l'écran affiche 'SANS NOM'.
- S'il s'agit d'un numéro privé, l'écran affiche 'INDISPONIB'.
- La date et l'heure de réception sont liées à chaque appel.

- Appuyez brièvement sur la touche Descendre ▼ pour consulter le numéro de téléphone correspondant à l'appel.
- Appuyez brièvement sur la touche Monter ▲ pour parcourir les autres numéros de la liste.

**Remarques :**

- Si ni la touche Monter ▲, ni la touche Descendre ▼ ne sont activées pendant 15 secondes, l'appareil revient au mode standby.
- Après réception d'un appel, le numéro de l'appelant reste visible à l'écran pendant 15 secondes après la dernière tonalité.
- L'affichage du numéro n'est pas possible si vous êtes en communication.

### 5.3 Appeler un numéro de la Liste des appels

- Appuyez sur la touche Monter ▲ pour consulter la Liste des appels.
- Appuyez sur la touche Monter ▲ pour chercher l'appel souhaité. Appuyez sur la touche Descendre ▼ pour consulter le numéro de téléphone.
- Lorsque le numéro est affiché à l'écran, vous appuyez sur la touche Ligne ☎ et le numéro est automatiquement formé. (Les symboles ☎ et 'EXT' apparaissent sur l'écran et le compteur de durée de la conversation est enclenché).

### 5.4 Stocker un numéro de la Liste des appels dans le Répertoire

- Appuyez sur la touche Monter ▲ pour consulter la Liste des appels.
- Appuyez sur la touche Monter ▲ pour chercher le numéro souhaité.
- Appuyez deux fois sur la touche Répertoire 📖.
- L'écran affiche 'MEMORISER'.
- Le numéro est stocké dans le Répertoire. S'il s'agit d'un appel sans nom (SANS NOM), vous pouvez ultérieurement ajouter le nom à ce numéro dans le Répertoire.
- L'appareil revient au mode standby.

### 5.5 Effacer des numéros de la Liste des appels

#### 5.5.1 Effacer un seul numéro

- Appuyez sur la touche Monter ▲ pour consulter la Liste des appels.
- Appuyez sur la touche Monter ▲ chercher l'appel que vous souhaitez effacer.
- Lorsque cet appel s'affiche à l'écran, vous appuyez sur la touche Effacer ✖.
- L'écran affiche 'EFFACE ?'.
- Appuyez sur la touche de Programmation ⇨ pour confirmer ou sur la touche Effacer ✖ pour annuler.
- L'appel est effacé et l'appel suivant apparaît à l'écran.

#### 5.5.2 Effacer tous les numéros

- Appuyez sur la touche Monter ▲ pour consulter la Liste des appels.
- Maintenez la touche Effacer ✖ enfoncée jusqu'à ce que l'écran affiche 'EFF TOUT'.
- Appuyez sur la touche de Programmation ⇨ pour confirmer ou sur la touche Effacer ✖ pour annuler.
- Tous les appels sont effacés.

## 6 INDICATION VOICE MAIL

Vous ne pouvez utiliser cette fonction que si vous disposez du service Voice mail ou Phone mail et si le réseau transmet cette indication en même temps que les informations concernant le code Caller ID (Affichage Appelant/Clip) ! Si vous avez reçu un nouveau message dans votre système de Voice mail, l'écran affichera l'icône '☒'. Lorsque vous aurez écouté vos messages, l'icône '☒' disparaîtra.

## 7 DETECTION DE PANNES

Symptôme	Cause possible	Solution
Pas d'écran	Piles non-chargées	Vérifiez la position des piles. Rechargez les piles.
	combiné sur ARRET (OFF)	Branchez le combiné MARCHE (ON).
Pas de tonalité	Câble téléphonique mal connecté	Vérifiez la connexion du câble téléphonique.
	La ligne est occupée par un autre combiné	Attendez que l'autre combiné raccroche.
L'icône  clignote	combiné hors de portée	Rapprochez le combiné de la base.
	La base ne reçoit pas de courant	Vérifiez les connexions électriques à la base.
	Le combiné n'est pas enregistré dans la base	Procédez à l'enregistrement du combiné dans la base.
La base ou le combiné ne sonne pas	Le volume de la sonnerie est coupé ou faible	Réglez le volume de la sonnerie.
La tonalité est bonne, mais il n'y a pas de communication	Le mode de composition du numéro est incorrect	Réglez le mode de composition du numéro (pulsation/tonalité).
Le téléphone ne réagit pas à l'activation des touches	Erreur de manipulation	Enlevez les piles et remettez-les en place.
	Verrouillage du clavier ACTIVE	Désactivez le verrouillage du clavier.
Touche Flash R ne marche pas	Temps flash incorrect	Changer le temps flash.

## **8 GARANTIE DE TOPCOM**

### **8.1 Période de garantie**

Les unités de Topcom jouissent d'une période de garantie de 24 mois. La période de garantie débute le jour de l'achat de la nouvelle unité par le consommateur.

La garantie doit être prouvée par la présentation de la facture ou du reçu original, sur lequel sont mentionnés la date de l'achat et le type de l'unité.

### **8.2 Traitement de la garantie**

L'unité défectueuse doit être retournée à un centre de service de Topcom, accompagnée d'une preuve d'achat valable.

Si l'unité présente un défaut pendant la période de garantie, Topcom ou son centre de service officiel réparera gratuitement toute panne causée par des défauts matériels ou de fabrication. Topcom assurera, à sa propre discrétion, ses obligations de garantie en réparant ou en échangeant les unités ou les pièces défectueuses.

La date du premier achat déterminera le début de la période de garantie. La période de garantie n'est pas prolongée si l'unité a été échangée ou réparée par Topcom ou par ses centres de service.

### **8.3 Exclusions de garantie**

Les dégâts ou pannes causés par un mauvais traitement ou une utilisation incorrecte et les dégâts résultant de l'utilisation de pièces ou accessoires non originaux non recommandés par Topcom ne sont pas couverts par la garantie.

La garantie ne couvre pas les dégâts causés par des facteurs extérieurs, tels que les éclairs, l'eau et le feu ni les dégâts causés par le transport.

Aucune garantie ne peut être réclamée si le numéro de série sur les unités a été modifié, enlevé ou rendu illisible.

Toute demande de garantie sera nulle si l'unité a été réparée, changée ou modifiée par l'acheteur ou par des centres de service non qualifiés et non-officiels de Topcom.

## 9 CARACTERISTIQUES TECHNIQUES

- Standard: DECT (**D**igital **E**nhanced **C**ordless Telecommunications)
- Gamme de fréquences: GAP (**G**eneric **A**ccess **P**rofile) 1880 MHz à 1900 MHz
- Nombre de canaux: 120 canaux duplex
- Modulation: GFSK
- Encodage de la parole: 32 kbit/s
- Puissance d'émission: 10 mW (puissance moyenne par canal)
- Portée: 300 m dans un espace ouvert /50 m maximum à l'intérieur de la maison
- Alimentation électrique de la base: 220 V / 50 Hz pour la base
- Piles pour le combiné: 2 piles rechargeables AAA, NiMH 600mAh
- Autonomie du combiné: 100 heures en stand-by
- Temps de conversation: 8 heures
- Durée de charge: 6-8 heures
- Conditions normales d'utilisation: +5 °C à +45 °C
- Mode de composition du numéro: pulsation/tonalité (IWW/MFV)

### **Sicherheitshinweise**

- Verwenden Sie nur das mitgelieferte Steckernetzgerät. Keine fremden Adapter verwenden, die Akkuzellen können sonst beschädigt werden.
- Legen Sie nur, aufladbare Akkus des gleichen Typs ein. Verwenden Sie auf keinen Fall normale nicht aufladbare Batterien. Wiederaufladbare Akkus richtig gepolt einlegen (Hinweisschild ist in den Akkufächern des Mobilteils angebracht).
- Berühren Sie nicht die Lade- und Steckerkontakte mit spitzen oder metallischen Gegenständen.
- Medizinische Geräte können in ihrer Funktion beeinflusst werden.
- Das Mobilteil kann in Hörgeräten einen unangenehmen Brummtönen verursachen.
- Die Basisstation nicht in feuchten Räumen und nicht weniger als 1,5 m entfernt von einer Wasserstelle aufstellen. Das Mobilteil nicht mit Wasser in Berührung bringen.
- Nutzen Sie das Telefon nicht in explosionsgefährdeten Umgebungen.
- Entsorgen Sie Akkus und Telefon umweltgerecht.
- Da bei Stromausfall das Telefonieren mit diesem Gerät nicht möglich ist, verwenden Sie bitte im Falle eines Notrufes ein Telefon, das Netzstrom unabhängig ist, also z.B. ein Handy.

### **Reinigen**

Wischen Sie das Telefon mit einem leicht feuchten Tuch oder mit einem Antistatiktuch ab. Niemals Reinigungsmittel oder gar aggressive Lösungsmittel verwenden.

<b>1</b>	<b>INSTALLATION</b>	<b>89</b>
<b>2</b>	<b>TASTEN/LED</b>	<b>90</b>
<b>3</b>	<b>DISPLAY (LCD)</b>	<b>91</b>
<b>4</b>	<b>FUNKTION</b>	<b>92</b>
4.1	<i>Eine Sprache einstellen</i>	92
4.2	<i>Telefonieren</i>	92
4.2.1	<i>Ein externer Anruf</i>	92
4.2.2	<i>Vorbereitung der Nummer</i>	92
4.2.3	<i>Die zuletzt gewählte Nummer erneut wählen</i>	93
4.2.4	<i>Eine der 5 zuletzt gewählten Nummern erneut wählen</i>	93
4.2.5	<i>Eine programmierte Nummer aus dem Telefonbuch anrufen</i>	93
4.2.6	<i>Interner Anruf: einen anderen Apparat anrufen</i>	93
4.3	<i>Einen Anruf annehmen</i>	94
4.3.1	<i>Einen externen Anruf annehmen</i>	94
4.3.2	<i>Einen internen Anruf annehmen</i>	94
4.3.3	<i>Einen externen Anruf während eines internen Gesprächs annehmen</i>	94
4.4	<i>Freisprechfunktion an-/ausschalten (nur für Butler 1210)</i>	94
4.5	<i>Kopfhörer werden nur beim Butler 2410 mitgeliefert</i>	95
4.6	<i>Einen Anruf zu einem anderen Mobilteil weiterverbinden</i>	95
4.7	<i>Warnung: Außer Reichweite</i>	95
4.8	<i>Einstellen der Lautsprecherlautstärke</i>	95
4.9	<i>Anzeige der Gesprächsdauer im Display</i>	95
4.10	<i>Stummschaltung (Mute)</i>	96
4.11	<i>Pausentaste</i>	96
4.12	<i>Konferenzschaltung (zwei interne DECT-Mobilteile und ein externer Anrufer)</i>	96
4.13	<i>Ein verlegtes Mobilteil wiederfinden (Paging)</i>	96
4.14	<i>Verwendung der alphanumerischen Tastatur</i>	96
4.15	<i>Das Telefonbuch</i>	97
4.15.1	<i>Dem Telefonbuch eine Nummer und einen Namen hinzufügen</i>	97
4.15.2	<i>Eine Nummer im Telefonbuch aufsuchen</i>	97
4.15.3	<i>Einen Namen oder eine Telefonnummer im Telefonbuch ändern</i>	98
4.15.4	<i>Einen Namen und eine Telefonnummer im Telefonbuch löschen</i>	98
4.16	<i>Das Mobilteil an-/ausschalten</i>	99
4.16.1	<i>Das Mobilteil ausschalten</i>	99
4.16.2	<i>Das Mobilteil anschalten</i>	99
4.17	<i>Einstellen der Klingellautstärke des Mobilteils</i>	99
4.17.1	<i>Einstellen der Klingellautstärke für externe Anrufe (0-9)</i>	99
4.17.2	<i>Einstellen der Klingellautstärke für interne Anrufe (1-9)</i>	99
4.18	<i>Einstellen der Klingelmelodie des Mobilteils</i>	100
4.18.1	<i>Einstellen einer Klingelmelodie für externe Anrufe (0-9)</i>	100
4.18.2	<i>Einstellen einer Klingelmelodie für interne Anrufe (0-9)</i>	100
4.19	<i>Einstellen der Klingellautstärke und der Klingelmelodie der Basis (nur Butler 2410)</i>	101
4.19.1	<i>Einstellen der Klingellautstärke für externe Anrufe (0-9)</i>	101
4.19.2	<i>Einstellen einer Klingelmelodie für externe Anrufe (0-9)</i>	101
4.20	<i>Tastaturverriegelung</i>	101

4.21	Tastentöne an-/ausschalten	102
4.22	Die R-Taste (Flash)	102
4.23	Den PIN-Code ändern	102
4.24	Ein Mobilteil bei einer Basiseinheit Butler 1000, 1010, 1210, 2405, 2410 anmelden	103
4.25	Ein Butler 2405/2410 Handset auf einer anderen Basis (andere Marke/Modell) anmelden	104
4.26	Ein Butler 1800T-Mobilteil bei einer Basiseinheit Butler 24xx anmelden	104
4.27	Ein Mobilteil von einer Basiseinheit abmelden	105
4.28	Eine Basiseinheit auswählen	105
	4.28.1 Automatische Auswahl	105
	4.28.2 Manuelle Auswahl	105
4.29	Sperrung von ausgehenden Gesprächen	106
4.30	Kurzwahl	107
	4.30.1 Zum Programmieren der Kurzwahlnummer	107
	4.30.2 Schalten Sie die Kurzwahlfunktion AN/AUS	107
4.31	Standardeinstellungen (Reset) der Parameter	107
4.32	Vollständige Neuinitialisierung des Geräts	108
<b>5</b>	<b>RUFNUMMERNANZEIGE (CALLER ID/CLIP)</b>	<b>108</b>
5.1	Datum und Zeit einstellen	109
5.2	Die Anrufliste	109
5.3	Eine Nummer der Anrufliste anrufen	109
5.4	Eine Nummer der Anrufliste im Telefonbuch speichern	110
5.5	Nummern aus der Anrufliste löschen	110
	5.5.1 Eine Nummer löschen	110
	5.5.2 Alle Nummern löschen	110
<b>6</b>	<b>VOICE MAIL-ANZEIGE</b>	<b>110</b>
<b>7</b>	<b>PROBLEMLÖSUNG</b>	<b>111</b>
<b>8</b>	<b>TOPCOM GARANTIE</b>	<b>112</b>
8.1	Garantiefrist	112
8.2	Handhabung der Garantie	112
8.3	Garantieausschlüsse	112
<b>9</b>	<b>TECHNISCHE EIGENSCHAFTEN</b>	<b>113</b>





## 1 INSTALLATION

Bevor Sie das Gerät zum ersten Mal verwenden, müssen Sie erst dafür sorgen, dass die Batterie 20 Stunden lang aufgeladen wird. Wenn Sie das nicht tun, funktioniert das Gerät nicht optimal.

Für die Installation gehen Sie wie folgt vor:

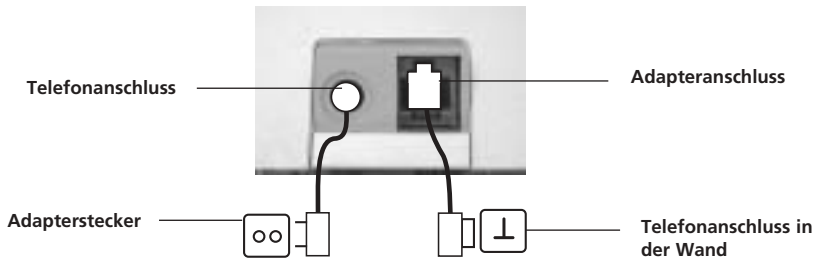



- Stecken Sie ein Ende des Adapters in die Steckdose und das andere Ende in den Adapteranschluss an der Unterseite des Geräts.
- Verbinden Sie das eine Ende des Telefonkabels mit dem Telefonanschluss in der Wand und das andere Ende mit der Unterseite des Geräts.

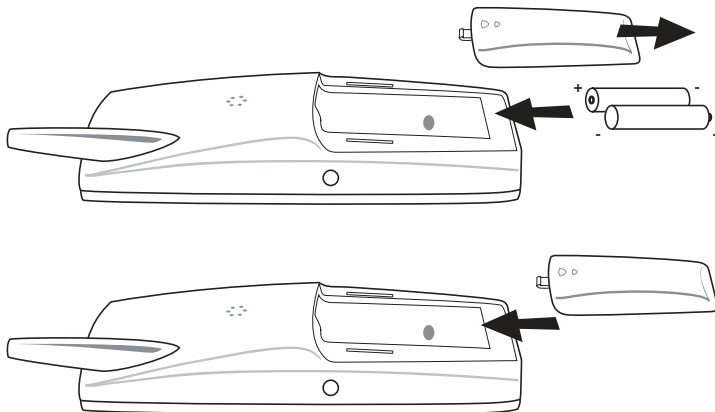

- Öffnen Sie das Batteriefach (siehe unten).
- Legen Sie die Batterien ein. **Achten Sie auf die Polarität (+ und -).**
- Schließen Sie das Batteriefach.
- Lassen Sie das Mobilteil 20 Stunden lang auf der Basiseinheit. Die Leitungs-/Ladeanzeige  (LED) an der Basiseinheit leuchtet auf.



### Batterieanzeige:

-  Die Batterie ist vollständig aufgeladen.
-  Die Batterie ist halb leer (50%).
-  Die Batterie ist fast leer. Wenn die Batterie fast leer ist, hören Sie Warnsignale und das Batteriesymbol  im Display blinkt.

## 2 TASTEN/LED

- 1 Display
- 2 Leitungstaste 
- 3 Auf-/Freisprechtaste  / 
- 4 Programmieraste 
- 5 Telefonbuchtaete 
- 6 Wahlwiederholungs-/  
Pausentaste  / 
- 7 Mikrofon
- 8 Lautstärke-/  
Klingeltonaste  / 
- 9 Alphanumerische Tasten
- 10 Löscht-/Stummschaltaste 
- 11 Ab-/Flashaste  / 
- 12 Basiseinheit
- 13 Paging-Taste 
- 14 Leitungs-/Ladeanzeige  (LED)
- 15 Kopfhöreranschluss  
(nur für Butler 2410)

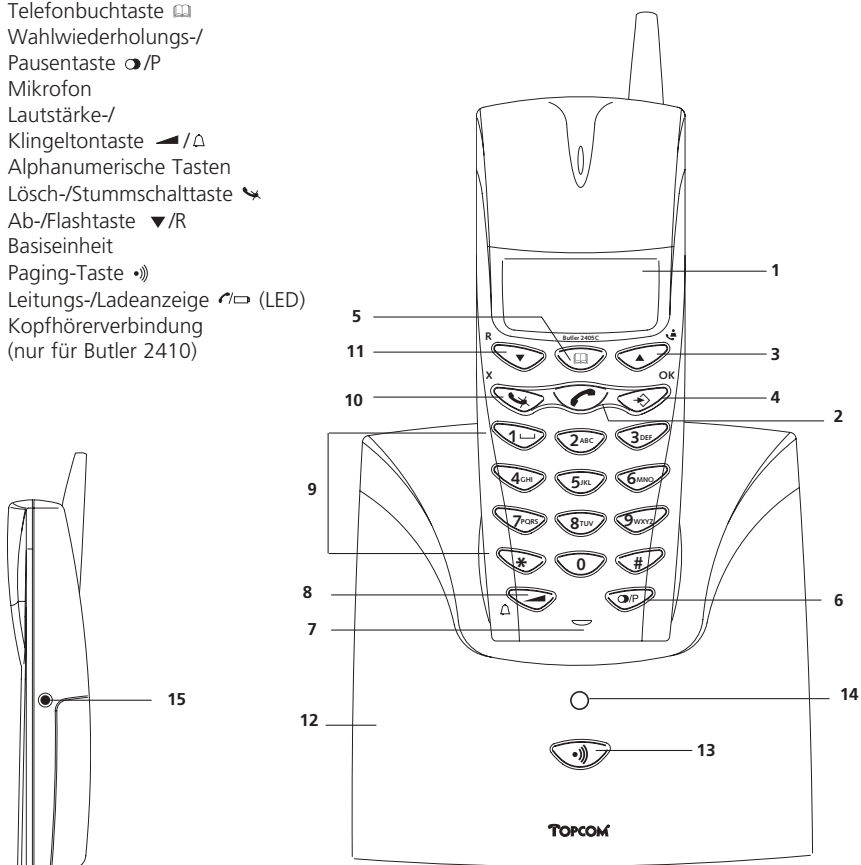

### 3 DISPLAY (LCD)

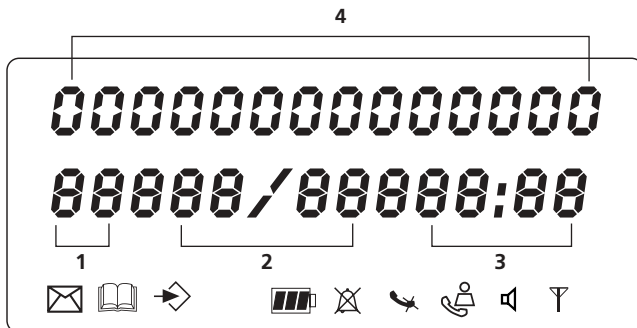

- 1 Anzahl der eingegangenen Anrufe.
- 2 Datum (Tag/Monat) der eingegangenen Anrufe.
- 3 Zeit (Stunde:Minuten) der eingegangenen Anrufe.
- 4 Anrufinformation.
- 5 Symbol Display (⌘):
  - dieses Symbol bedeutet, dass sich das Mobilteil innerhalb des Bereichs der Baseinheit befindet
  - wenn dieses Symbol blinkt, bedeutet das, dass Sie sich außerhalb der Reichweite der Baseinheit befinden. Gehen Sie dichter an die Basis, sodass die Verbindung zwischen der Baseinheit und dem Mobilteil wieder hergestellt werden kann.
- 6 Symbol Display (☎):
  - dieses Symbol bedeutet, dass das Gerät Anrufe empfangen hat, die automatisch in der Anrufliste gespeichert wurden.
- 7 Symbol Display (📞):
  - dieses Symbol bedeutet, dass die Stummschalt-Funktion aktiviert ist, also dass das Mikrofon während eines Gesprächs ausgeschaltet ist.
- 8 Symbol Display (📞):
  - dieses Symbol erscheint im Display, wenn man telefoniert oder einen Anruf erhält.
- 9 Symbol Display (📞):
  - dieses Symbol bedeutet, dass der Klingelton ausgeschaltet ist. Wenn man einen Anruf erhält, klingelt das Gerät nicht. Das Gerät klingelt jedoch bei einem internen Anruf.
- 10 Symbol Display (🔋):
  - dieses Symbol gibt den Zustand der Batterie an.
- 11 Symbol Display (➡):
  - dieses Symbol bedeutet, dass Sie sich im Menü befinden.
- 12 Symbol Display (📖):
  - dieses Symbol erscheint, wenn Sie die Nummern des Telefonbuchs durchlaufen.
- 13 Symbol Display (📧):
  - dieses Symbol erscheint, wenn Sie eine Voice Mail-Nachricht erhalten haben (siehe Kapitel 6).









- 14 Symbol Display (📞):
- dieses Symbol bedeutet, dass die Freisprechfunktion aktiviert ist. Sie können jetzt sprechen, ohne den Hörer in die Hand nehmen zu müssen. (nur für Butler 2410)

## 4 FUNKTION

### 4.1 Eine Sprache einstellen





Das Telefon verfügt über 5 Display-Sprachen: siehe Übersicht der Display-Sprachen auf der Verpackung!!

Zur Einstellung der richtigen Sprache gehen Sie wie folgt vor:





- Drücken Sie die Programmierstaste .
- Drücken Sie einige Male die Auf- oder Ab-Taste   bis im Display 'EINSTELLEN' erscheint.
- Drücken Sie die Programmierstaste .
- Im Display erscheint 'SPRACHE'.
- Drücken Sie die Programmierstaste .
- Im Display erscheint die eingestellte Sprache.
- Drücken Sie einige Male die Auf- oder Ab-Taste  , um die Sprache zu selektieren, die Sie verwenden möchten.
- Wenn die gewünschte Sprache im Display erscheint, drücken Sie die Programmierstaste  um Ihre Auswahl zu bestätigen oder mehrere Male die Stummschalt-/Löschstaste  um das Menü zu verlassen.

### 4.2 Telefonieren





#### 4.2.1 Ein externer Anruf

- Drücken Sie die Leitungstaste .
- Die Leitungs-/Ladeanzeige  (LED) an der Basiseinheit blinkt. Im Display erscheint 'EXT' und das Anrufsymbol .
- Sie hören den Wählton. Geben Sie die gewünschte Telefonnummer ein.
- Die Nummer erscheint im Display und wird gewählt.
- Drücken Sie nach dem Gespräch auf die Leitungstaste  um die Verbindung zu unterbrechen oder legen Sie das Mobilteil wieder auf die Basiseinheit.





#### 4.2.2 Vorbereitung der Nummer

- Geben Sie die gewünschte Telefonnummer ein. Sie können die Nummer durch Drücken der Löscht-/Stummschalt-Taste  korrigieren.
- Drücken Sie auf die Leitungstaste .
- Die Leitungs-/Ladeanzeige  (LED) an der Basiseinheit blinkt. Im Display erscheint 'EXT' und das Anrufsymbol .
- Die Telefonnummer wird automatisch gewählt.
- Drücken Sie nach dem Gespräch auf die Leitungstaste  um die Verbindung zu unterbrechen oder legen Sie das Mobilteil wieder auf die Basiseinheit.

#### 4.2.3 Die zuletzt gewählte Nummer erneut wählen





- Drücken Sie die Leitungstaste .
- Die Leitungs-/Ladeanzeige  (LED) an der Basiseinheit blinkt. Im Display erscheint 'EXT' und das Anrufsymbol .
- Sie hören den Wählton.
- Drücken Sie auf die Wahlwiederholungstaste . Die Nummer, die Sie zuletzt angerufen haben, wird automatisch gewählt, ohne dass Sie die Nummer erneut wählen müssen.

#### 4.2.4 Eine der 5 zuletzt gewählten Nummern erneut wählen

- Drücken Sie auf die Wahlwiederholungstaste . Im Display erscheint die Nummer, die Sie zuletzt angerufen haben. Wenn Sie eine der 5 zuletzt gewählten Nummern zurückrufen möchten, drücken Sie einige Male die Wahlwiederholungstaste , bis die gewünschte Nummer im Display erscheint.
- Drücken Sie auf die Leitungstaste .
- Die im Display angezeigte Nummer wird automatisch gewählt, ohne dass Sie die Nummer erneut eingeben müssen.
- Drücken Sie nach dem Gespräch auf die Leitungstaste  um die Verbindung zu unterbrechen oder legen Sie das Mobilteil wieder auf die Basiseinheit.





#### 4.2.5 Eine programmierte Nummer aus dem Telefonbuch anrufen

Das Telefon hat ein Telefonbuch, in welchem Sie die Telefonnummern der eingegangenen Anrufe mit dem dazugehörigen Namen programmieren können. Wenn Sie eine Nummer aus dem Telefonbuch anrufen möchten, gehen Sie wie folgt vor:

- Drücken Sie die Telefonbuchtaste . Die erste Nummer des Telefonbuchs erscheint im Display.
- Drücken Sie mehrmals die Auf- oder Ab-Taste  , um die Telefonnummer auszuwählen, die Sie anrufen möchten.
- Drücken Sie die Leitungstaste .
- Die im Display angezeigte Nummer wird automatisch gewählt, ohne dass Sie die Nummer erneut eingeben müssen.
- Drücken Sie nach dem Gespräch auf die Leitungstaste  um die Verbindung zu unterbrechen oder legen Sie das Mobilteil wieder auf die Basiseinheit.





#### 4.2.6 Interner Anruf: einen anderen Apparat anrufen

Diese Funktion funktioniert nur, wenn bei der Basiseinheit mehrere Mobilteile angemeldet sind!

- Drücken Sie die Programmierstaste .
- Drücken Sie mehrere Male die Auf- oder Ab-Taste  , bis im Display 'INTERCOM' erscheint.
- Drücken Sie die Programmierstaste .
- Im Display erscheint 'INT'.
- Geben Sie die Nummer des Mobilteils ein, das Sie anrufen möchten.
- Drücken Sie nach dem Gespräch auf die Leitungstaste  oder legen Sie das Mobilteil wieder auf die Basiseinheit.



### **4.3 Einen Anruf annehmen**

#### **4.3.1 Einen externen Anruf annehmen**

- Wenn Sie einen Anruf erhalten, klingeln alle angemeldeten Mobilteils.
- Das Anrufsymbol  blinkt im Display.
- Wenn Sie über den Dienst Rufnummernanzeige (CLIP) verfügen, erscheint die Telefonnummer des Anrufers im Display. Kontaktieren Sie hierfür Ihre Telefongesellschaft. Der Name des Anrufers erscheint ebenfalls im Display, wenn:
  - der Name im Telefonbuch programmiert wurde
  - das Netzwerk den Namen mit der Telefonnummer übermittelt (nur FSK CID-System).
- Drücken Sie auf die Leitungstaste  um den Anruf anzunehmen.
- Während des Gesprächs erscheinen im Display 'EXT' und das Symbol  im Display. Die Anzeige der Gesprächsdauer beginnt zu zählen.
- Drücken Sie nach dem Gespräch auf die Leitungstaste  um die Verbindung zu unterbrechen oder legen Sie das Mobilteil wieder auf die Basiseinheit.



#### **4.3.2 Einen internen Anruf annehmen**

Diese Funktion funktioniert nur, wenn mehrere Mobilteils bei der Basisstation angemeldet sind!

- Das Mobilteil klingelt.
- Im Display erscheinen 'INT' und die Nummer des Mobilteils, das Sie versuchen zu erreichen. Das Anrufsymbol  blinkt im Display.
- Drücken Sie die Leitungstaste  um den internen Anruf anzunehmen.
- Während des Gesprächs erscheint im Display 'INT', die Mobilteilnummer des Anrufers und das Symbol . Die Anzeige der Gesprächsdauer beginnt zu zählen.
- Drücken Sie nach dem Gespräch auf die Leitungstaste um die Verbindung zu unterbrechen oder legen Sie das Mobilteil wieder auf die Basiseinheit.

#### **4.3.3 Einen externen Anruf während eines internen Gesprächs annehmen**

Wenn man während eines internen Gesprächs einen externen Anruf erhält, hört man in beiden Mobilteils, die das interne Gespräch führen, ein Anklopfen (doppelter Piepton).

- Drücken Sie die Leitungstaste  zweimal um den externen Anruf anzunehmen.
- Drücken Sie nach dem Gespräch auf die Leitungstaste  oder legen Sie das Mobilteil wieder auf die Basiseinheit.

### **4.4 Freisprechfunktion an-/ausschalten (nur für Butler 1210)**



Diese Funktion ermöglicht Ihnen ein Gespräch zu führen, ohne dass Sie den Hörer in die Hand nehmen müssen. Wenn Sie telefonieren, drücken Sie die Auf-/ Freisprechtaste  , um die Freisprechfunktion einzuschalten.

Drücken Sie dieselbe Taste um die Freisprechfunktion auszuschalten.





**Anmerkung:** Wenn Sie im Freisprechmodus telefonieren und die Lautstärke anpassen möchten, drücken Sie dann auf die Lautstärketaste .

**Achtung!!** Wenn Sie die Freisprechfunktion lange verwenden, werden die Batterien schneller leer sein!

## 4.5 Kopfhörer werden nur beim Butler 2410 mitgeliefert



Sie können einen Kopfhörer mit einem 3-poligen Stecker von 2,5mm an der rechten Seite des Handsets anschließen. Wenn der Kopfhörer angeschlossen ist, können Sie nur über den Kopfhörer sprechen und hören. Das Mikrofon des Kopfhörers kann mit der Mute-Taste  ausgeschaltet werden. Der Freisprechlautsprecher kann noch immer mit der Freisprechtaste  aktiviert werden.

## 4.6 Einen Anruf zu einem anderen Mobilteil weiterverbinden

- Sie haben einen externen Anrufer am Telefon.
- Drücken Sie auf die Programmierstaste .
- Im Display erscheint 'INTERCOM'.
- Drücken Sie die Programmierstaste .
- Der externe Anruf ist jetzt in der Warteschleife.
- Im Display erscheint 'INT'.
- Geben Sie die Nummer des Mobilteils ein, zu dem Sie den Anruf weiterverbinden möchten.
- Wenn das angewählte Mobilteil abgenommen wird, können Sie ein internes Gespräch führen. Drücken Sie die Leitungstaste  und der externe Anruf wird weiterverbunden.
- Wenn das angerufene Mobilteil nicht abgenommen wird, drücken Sie die Ab-Taste , um den externen Anruf wieder anzunehmen.

## 4.7 Warnung: Außer Reichweite





Wenn das Mobilteil sich außerhalb der Reichweite der Basiseinheit befindet, erklingt ein Warnsignal.

- Im Display erscheint 'SUCHEN' und das Symbol  blinkt im Display.
- Bewegen Sie sich näher an die Basiseinheit heran.
- Sobald Sie wieder im Sendebereich der Basiseinheit sind, erklingt ein Signal und das Symbol  blinkt nicht mehr.

## 4.8 Einstellen der Lautsprecherlautstärke

Verwenden Sie die Lautstärke-/Klingelton-Taste  /  um die Lautstärke des Lautsprechers (Mobilteil) einzustellen. Sie können zwischen 5 Niveaus wählen. Standardmäßig ist das Gerät auf Niveau '3' eingestellt.

Während eines Telefonats können Sie die Lautstärke wie folgt anpassen:

- Drücken Sie auf die Lautstärke-/Klingelton-Taste  / .
- Das Niveau der aktuell eingestellten Lautstärke erscheint im Display.
- Verwenden Sie die Ziffertasten um das gewünschte Niveau (1-5) einzustellen.
- Drücken Sie zur Bestätigung auf die Lautstärke-/Klingelton-Taste  / .

**Anmerkung:** Sie haben 8 Sekunden Zeit um die gewünschte Lautstärke einzustellen. Wenn Sie das nicht tun, kehrt das Gerät in den Stand-by-Modus zurück und die Lautstärke bleibt unverändert.

## 4.9 Anzeige der Gesprächsdauer im Display







Sobald Sie auf die Leitungstaste  drücken, erscheint im Display die Gesprächsdauer (Minuten-Sekunden).

Z.B.: " 01-20 " für 1 Minute und 20 Sekunden.

Nach jedem Telefonat bleibt die Gesprächsdauer noch 5 Sekunden lang im Display sichtbar.

#### 4.10 Stummschaltung (Mute)

Es ist möglich, das Mikrofon während eines Gesprächs auszuschalten, indem man die Lösch/Stummschalt-Taste  betätigt. Sie können dann frei sprechen, ohne dass der Anrufer Sie hören kann.

- Sie telefonieren. Die Leitungs-/Ladeanzeige  (LED) an der Basiseinheit blinkt und das Anrufsymbol  erscheint im Display.
- Betätigen Sie die Lösch-/Stummschalt-Taste  um das Mikrofon auszuschalten.
- Im Display erscheint das Symbol 'X' ().
- Wenn Sie das Gespräch fortsetzen möchten, drücken Sie nochmals die Lösch-/Stummschalt-Taste .
- Das Symbol 'X' verschwindet (). Ihr Gesprächspartner kann Sie wieder hören.



#### 4.11 Pausentaste

Wenn Sie eine Telefonnummer eingeben und eine Pause einfügen möchten, drücken Sie dann an der gewünschten Stelle der Nummer auf die Pausentaste .

Wenn Sie diese Nummer anrufen, wird diese Pause (3 s) automatisch eingefügt.

#### 4.12 Konferenzschaltung (zwei interne DECT-Mobilteile und ein externer Anrufer)

Sie können ein Telefongespräch mit einem internen und einem externen Anrufer zugleich führen.

- Wenn Sie mit einem externen Anrufer telefonieren, drücken Sie die Programmierstaste .
- Im Display erscheint 'INTERCOM'.
- Drücken Sie auf die Programmierstaste .
- Der externe Anrufer ist nun in der Warteschleife.
- Im Display erscheint 'INT'.
- Geben Sie die Nummer des Mobilteils ein, das Sie in das Gespräch einbeziehen möchten.
- Wenn das angerufene Mobilteil abgenommen wird, halten Sie die '#'-Taste 3 Sekunden lang eingedrückt.
- Im Display erscheint 'KONFERENZ'.
- Sie sind nun mit einem externen und einem internen Anrufer verbunden (Konferenzschaltung).

#### 4.13 Ein verlegtes Mobilteil wiederfinden (Paging)

Wenn Sie ein Mobilteil nicht mehr wiederfinden, drücken Sie dann kurz die Paging-Taste  der Basiseinheit. Alle an der Basiseinheit angemeldeten Mobilteile geben einen Signalton, wodurch Sie das verlegte Mobilteil orten können.

Um das Signal zu stoppen, drücken Sie kurz die Leitungstaste  des Mobilteils.

#### 4.14 Verwendung der alphanumerischen Tastatur

Die alphanumerische Tastatur verwendet man um Text einzugeben. Um einen Buchstaben auszuwählen, drücken Sie auf die entsprechende Taste. Wenn Sie zum Beispiel auf die numerische Taste '5' drücken, erscheint das erste Zeichen (j) im Display, drücken Sie mehrere Male um die anderen Zeichen dieser Taste auszuwählen.



Drücken Sie 2x auf die Taste '2' um den Buchstaben 'B' zu selektieren. Wenn Sie ein 'A' und ein 'B' nacheinander eingeben möchten, drücken Sie dann erst die Taste '2' um das 'A' auszuwählen, warten Sie 2 Sekunden bis der Cursor auf die folgende Stelle springt und drücken Sie dann zweimal auf die Taste '2' um das 'B' zu selektieren.

Verkehrt eingegebene Zeichen können Sie mit Hilfe der Löschtaste  löschen. Das Zeichen vor dem Cursor wird dann gelöscht. Sie können den Cursor durch Drücken der Auf- und Ab-Tasten   verschieben.









## Verfügbare Zeichen

Drücken Sie die richtigen Tasten um die folgenden Zeichen zu erhalten:



Tasten	erstes Drücken	zweites Drücken	drittes Drücken	viertes Drücken	fünftes Drücken
1	+	-	/	1	
2	A	B	C	2	
3	D	E	F	3	
4	G	H	I	4	
5	J	K	L	5	
6	M	N	O	6	
7	P	Q	R	5	7
8	T	U	V	8	
9	W	X	Y	Z	9
0	Leerzeichen	0			

## 4.15 Das Telefonbuch

### 4.15.1 Dem Telefonbuch eine Nummer und einen Namen hinzufügen

- Drücken Sie die Programmierstaste .
- Drücken Sie einige Male die Auf- oder Ab-Taste  , bis 'TELEF BUCH' im Display erscheint.
- Drücken Sie die Programmierstaste .
- Im Display erscheint 'SUCHEN'.
- Drücken Sie einige Male die Auf- oder Ab-Taste  , bis 'NEUE NR' im Display erscheint.
- Drücken Sie die Programmierstaste .
- Im Display erscheint 'NAME'.
- Geben Sie den Namen ein. Verwenden Sie dazu die alphanumerischen Tasten.
- Drücken Sie die Programmierstaste .
- Geben Sie die Telefonnummer ein. Verwenden Sie dazu die alphanumerischen Tasten.
- Drücken Sie die Programmierstaste .
- Sie hören einen langen Piepton. Der Name und die Nummer sind im Telefonbuch gespeichert.

### 4.15.2 Eine Nummer im Telefonbuch aufsuchen

- Drücken Sie die Programmierstaste .
- Drücken Sie einige Male die Auf- oder Ab-Taste  , bis 'TELEF BUCH' im Display erscheint.

- Drücken Sie die Programmierertaste ↵.
- Im Display erscheint 'SUCHEN'.
- Drücken Sie die Programmierertaste ↵.
- Geben Sie die ersten Buchstaben des gewünschten Namens ein.
- Drücken Sie die Programmierertaste ↵.
- Der erste Name, der mit diesen Buchstaben beginnt, erscheint im Display.
- Drücken Sie die Auf- und Ab-Taste ▲▼ zum Durchlaufen der anderen Nummern im Telefonbuch.
- Wenn die gewünschte Nummer im Bildschirm erscheint, wird die Nummer automatisch gewählt werden, nachdem Sie die Leitungstaste gedrückt haben.

#### **4.15.3 Einen Namen oder eine Telefonnummer im Telefonbuch ändern**

- Drücken Sie die Programmierertaste ↵.
- Drücken Sie einige Male die Auf- oder Ab-Taste ▲▼, bis 'TELEF BUCH' im Display erscheint.
- Drücken Sie die Programmierertaste ↵.
- Im Display erscheint 'SUCHEN'.
- Drücken Sie einige Male die Auf- oder Ab-Taste ▲▼, bis 'AENDERN' im Display erscheint.
- Drücken Sie die Programmierertaste ↵.
- Im Display erscheint die erste Nummer des Telefonbuchs.
- Drücken Sie einige Male die Auf- oder Ab-Taste ▲▼, bis die gewünschte Telefonnummer im Display erscheint.
- Drücken Sie die Programmierertaste ↵ um die selektierte Nummer im Speicher zu ändern.
- Drücken Sie die Löschtaste ✖ um den Namen Buchstaben für Buchstaben zu löschen und verwenden Sie die alphanumerische Tastatur um den korrekten Namen einzugeben.
- Drücken Sie die Programmierertaste ↵.
- Drücken Sie die Löschtaste ✖ um die Nummer Ziffer für Ziffer zu löschen und verwenden Sie die alphanumerische Tastatur um die korrekte Nummer einzugeben.
- Drücken Sie die Programmierertaste ↵ um die vorgenommenen Änderungen zu speichern.

#### **4.15.4 Einen Namen und eine Telefonnummer im Telefonbuch löschen**

- Drücken Sie die Programmierertaste ↵.
- Drücken Sie einige Male die Auf- oder Ab-Taste ▲▼, bis 'TELEF BUCH' im Display erscheint.
- Drücken Sie die Programmierertaste ↵.
- Im Display erscheint 'SUCHEN'.
- Drücken Sie einige Male die Auf- oder Ab-Taste ▲▼, bis 'LOESCHEN' im Display erscheint
- Drücken Sie die Programmierertaste ↵.
- Im Display erscheint die erste Nummer des Telefonbuchs.
- Drücken Sie einige Male auf die Auf- oder Ab-Taste ▲▼, bis die Telefonnummer im Display erscheint, die Sie löschen möchten.
- Drücken Sie die Löschtaste ✖.
- Im Display erscheint 'LOESCHEN?'.
- Drücken Sie die Programmierertaste ↵ um zu bestätigen, dass Sie die Nummer löschen möchten.

## 4.16 Das Mobilteil an-/ausschalten

### 4.16.1 Das Mobilteil ausschalten

Das Mobilteil ist angeschaltet.

- Drücken Sie die Programmierstaste ↵.
- Drücken Sie einige Male die Auf- oder Ab-Taste ▲▼, bis 'EIN/AUS' im Display erscheint.
- Drücken Sie die Programmierstaste ↵. Das Gerät schaltet sich selbst aus. Sie können keine Nummern mehr wählen und keine Anrufe mehr entgegen nehmen.

*Ann.:* Wenn Sie das Menü verlassen möchten, ohne das Mobilteil auszuschalten, drücken Sie auf die Löschen-/Stummschalt-Taste .

### 4.16.2 Das Mobilteil anschalten

Das Mobilteil ist ausgeschaltet.

- Drücken Sie die Programmierstaste ↵. Das Gerät schaltet sich selbst an.

## 4.17 Einstellen der Klingellautstärke des Mobilteils

Wenn Sie möchten, können Sie die Klingellautstärke eines eingehenden Anrufs anpassen. Ihnen stehen 10 Niveaus zur Verfügung. Sie können die Klingellautstärke von internen und externen Anrufen separat einstellen, damit Sie den Unterschied hören.

Wenn Sie Niveau '0' wählen, erscheint das Symbol  im Display und Sie hören bei einem eingehenden externen Anruf kein Klingelzeichen (bei einem internen Anruf hören Sie noch immer ein Klingelzeichen).

Niveau '9' ist das höchste Niveau. Das Gerät ist standardmäßig auf Niveau '5' eingestellt.

### 4.17.1 Einstellen der Klingellautstärke für externe Anrufe (0-9)

- Drücken Sie die Programmierstaste ↵.
- Drücken Sie einige Male auf die Auf- oder Ab-Taste ▲▼, bis 'RUFMELODIE' im Display erscheint.
- Drücken Sie die Programmierstaste ↵.
- Im Display erscheint 'EXTERN'.
- Drücken Sie die Programmierstaste ↵.
- Drücken Sie einige Male auf die Auf- oder Ab-Taste ▲▼, bis im Display 'RUFLAUTST' erscheint.
- Drücken Sie die Programmierstaste ↵.
- Das Niveau der aktuell verwendeten Lautstärke erscheint im Display.
- Geben Sie eine Zahl zwischen 0 und 9 ein, um die gewünschte Klingellautstärke zu selektieren. Verwenden Sie die Zifferntasten.
- Drücken Sie zur Bestätigung die Programmierstaste ↵.

### 4.17.2 Einstellen der Klingellautstärke für interne Anrufe (1-9)

- Drücken Sie die Programmierstaste ↵.
- Drücken Sie einige Male die Auf- oder Ab-Taste ▲▼, bis 'RUFMELODIE' im Display erscheint.

- Drücken Sie die Programmierertaste ↵.
- Im Display erscheint 'EXTERN'.
- Drücken Sie einige Male die Auf- oder Ab-Taste ▲▼, bis 'INTERN' im Display erscheint.
- Drücken Sie die Programmierertaste ↵.
- Drücken Sie einige Male die Auf- oder Ab-Taste ▲▼, bis 'RUFLAUTST' im Display erscheint.
- Drücken Sie die Programmierertaste ↵.
- Das Niveau der aktuell verwendeten Lautstärke erscheint im Display.
- Geben Sie eine Zahl zwischen 1 und 9 ein, um die gewünschte Klingellautstärke zu selektieren. Verwenden Sie die Zifferntasten.
- Drücken Sie zur Bestätigung die Programmierertaste ↵.

#### **4.18 Einstellen der Klingelmelodie des Mobilteils**

Wenn Sie möchten, können Sie die Klingelmelodie eines eingehenden Anrufs anpassen. Ihnen stehen 9 Klingelmelodien zur Verfügung. Das Gerät ist standardmäßig auf die Klingelmelodie '5' eingestellt.

##### **4.18.1 Einstellen einer Klingelmelodie für externe Anrufe (1-9)**

- Drücken Sie die Programmierertaste ↵.
- Drücken Sie einige Male die Auf- oder Ab-Taste▲▼, bis 'RUFMELODIE' im Display erscheint.
- Drücken Sie die Programmierertaste ↵.
- Im Display erscheint 'EXTERN'.
- Drücken Sie die Programmierertaste ↵.
- Im Display erscheint 'MELODIE'.
- Drücken Sie die Programmierertaste ↵.
- Die aktuell eingestellte Klingelmelodie erscheint im Display.
- Geben Sie eine Zahl zwischen 1 und 9 ein, um die gewünschte Klingelmelodie zu selektieren. Verwenden Sie die Zifferntasten.
- Drücken Sie zur Bestätigung die Programmierertaste ↵.

##### **4.18.2 Einstellen einer Klingelmelodie für interne Anrufe (1-9)**

- Drücken Sie die Programmierertaste.
- Drücken Sie einige Male die Auf- oder Ab-Taste ▲▼, bis 'RUFMELODIE' im Display erscheint
- Drücken Sie die Programmierertaste.
- Im Display erscheint 'EXTERN'.
- Drücken Sie einige Male die Auf- oder Ab-Taste ▲▼, bis 'INTERN' im Display erscheint.
- Drücken Sie die Programmierertaste.
- Im Display erscheint 'MELODIE'.
- Drücken Sie die Programmierertaste.
- Die aktuell eingestellte Klingelmelodie erscheint im Display.
- Geben Sie eine Zahl zwischen 1 und 9 ein, um die gewünschte Klingelmelodie zu selektieren. Verwenden Sie die Zifferntasten.
- Drücken Sie zur Bestätigung die Programmierertaste.

## **4.19 Einstellen der Klingellautstärke und der Klingelmelodie der Basis (nur Butler 2410)**

Wenn Sie möchten, können Sie die Klingellautstärke und -melodie der Butler 2410 Basiseinheit ändern (Butler 2405 hat keinen Summer in der Basis)

### 4.19.1 Einstellen der Klingellautstärke

- Drücken Sie die Programmier Taste ➔.
- Drücken Sie einige Male auf die Auf- oder Ab-Taste ▲▼, bis 'RUFMELODIE' im Display erscheint.
- Drücken Sie die Programmier Taste ➔.
- Im Display erscheint 'EXTERN'.
- Drücken Sie einige Male auf die Auf- oder Ab-Taste ▲▼, bis 'BASE' im Display erscheint.
- Drücken Sie die Programmier Taste ➔.
- Drücken Sie einige Male auf die Auf- oder Ab-Taste ▲▼, bis im Display 'RUFLAUTST' erscheint.
- Drücken Sie die Programmier Taste ➔.
- Das Niveau der aktuell verwendeten Lautstärke erscheint im Display.
- Geben Sie eine Zahl zwischen 0 und 9 ein, um die gewünschte Klingellautstärke zu selektieren. Verwenden Sie die Zifferntasten.
- Drücken Sie zur Bestätigung die Programmier Taste ➔.

### 4.19.2 Einstellen einer Klingelmelodie

- Drücken Sie die Programmier Taste ➔.
- Drücken Sie einige Male die Auf- oder Ab-Taste▲▼, bis 'RUFMELODIE' im Display erscheint.
- Drücken Sie die Programmier Taste ➔.
- Im Display erscheint 'EXTERN'.
- Drücken Sie einige Male die Auf- oder Ab-Taste▲▼, bis 'base' im Display erscheint.
- Drücken Sie die Programmier Taste ➔.
- Im Display erscheint 'MELODIE'.
- Drücken Sie die Programmier Taste ➔.
- Die aktuell eingestellte Klingelmelodie erscheint im Display.
- Geben Sie eine Zahl zwischen 1 und 9 ein, um die gewünschte Klingelmelodie zu selektieren. Verwenden Sie die Zifferntasten.
- Drücken Sie zur Bestätigung die Programmier Taste ➔.

## **4.20 Tastaturverriegelung**

Wenn Sie die alphanumerische Tastatur verriegelt haben, ist es nicht mehr möglich eine Telefonnummer zu wählen. Nur die Programmier Taste ➔ kann noch verwendet werden. Im Display erscheint 'GESPERRT'.

- Drücken Sie die Programmier Taste ➔.
- Drücken Sie einige Male auf die Auf- oder Ab-Taste ▲▼, bis 'TAST EINST' im Display erscheint.
- Drücken Sie die Programmier Taste ➔.
- Im Display erscheint 'TAST SPERR'.

- Drücken Sie die Programmier Taste ↵.
- Der aktuelle Status der Tastatur erscheint im Display:
  - 'SPERREN': die Tastatur ist verriegelt
  - 'FREIGEBEN': die Tastatur ist nicht verriegelt
- Drücken Sie die Auf- oder Ab-Taste ▲▼, um Ihre Auswahl zu treffen.
- Drücken Sie zur Bestätigung die Programmier Taste ↵.

### 4.21 Tastentöne an-/ausschalten

Sie können das Gerät so einstellen, dass bei jedem Tastendruck ein Ton erklingt.

- Drücken Sie die Programmier Taste ↵.
- Drücken Sie einige Male die Auf- oder Ab-Taste ▲▼, bis 'TAST EINST' im Display erscheint.
- Drücken Sie die Programmier Taste ↵.
- Drücken Sie einige Male die Auf- oder Ab-Taste ▲▼, bis 'TASTENTON' im Display erscheint.
- Drücken Sie die Programmier Taste ↵.
- Der aktuelle Status erscheint im Display:
  - 'TON EIN': Tastentöne anschalten
  - 'TON AUS': Tastentöne ausschalten
- Drücken Sie die Auf- oder Ab-Taste ▲▼, um Ihre Auswahl zu treffen.
- Drücken Sie zur Bestätigung die Programmier Taste ↵.

### 4.22 Die R-Taste (Flash)

Drücken Sie die Flashtaste 'R' um bestimmte Dienste zu verwenden, wie "2. Anruf" (wenn diese Funktion von Ihrer Telefongesellschaft angeboten wird) oder um Anrufe weiterzuverbinden, wenn Sie eine Telefonzentrale verwenden (PABX). Die Flashtaste 'R' ist eine kurze Unterbrechung der Verbindung. Sie können die Flash-Zeit auf 100 ms oder 250 ms einstellen. Sie ist standardmäßig auf 100 ms eingestellt! Wenn Ihr System jedoch eine längere Flashzeit benötigt, gehen Sie wie folgt vor:

- Drücken Sie die Programmier Taste ↵.
- Drücken Sie einige Male die Auf- oder Ab-Taste ▲▼, bis 'EINSTELLEN' im Display erscheint.
- Drücken Sie die Programmier Taste ↵.
- Drücken Sie einige Male die Auf- oder Ab-Taste ▲▼, bis 'FLASH' im Display erscheint.
- Drücken Sie die Programmier Taste ↵.
- Drücken Sie einige Male die Auf- oder Ab-Taste ▲▼ um die Flashzeit zu selektieren:
  - 'KURZ' = 100 ms
  - 'LANG' = 250 ms
- Drücken Sie zur Bestätigung die Programmier Taste ↵.

### 4.23 Den PIN-Code ändern

Bestimmte Funktionen sind nur verfügbar, wenn Sie den PIN-Code des Telefons kennen. Dank dieses Geheimcodes werden Einstellungen geschützt, die nur von Ihnen geändert werden dürfen. Der PIN-Code besteht aus 4 Ziffern. Der standardmäßig eingestellte PIN-Code ist '0000'. Wenn Sie den Standard-PIN-Code ändern möchten und Ihren eigenen Code eingeben möchten, gehen Sie wie folgt vor:

- Drücken Sie die Programmier Taste ↵.
- Drücken Sie einige Male die Auf- oder Ab-Taste ▲▼, bis 'EINSTELLEN' im Display erscheint.
- Drücken Sie die Programmier Taste ↵.

- Drücken Sie einige Male die Auf- oder Ab-Taste ▲▼, bis 'PIN CODE' im Display erscheint.
- Drücken Sie die Programmierstaste ↵.
- Im Display erscheint 'CODE ALT'.
- Geben Sie den alten PIN-Code ein. Verwenden Sie dazu die Zifferntasten.
- Drücken Sie die Programmierstaste ↵.
- Im Display erscheint 'CODE NEU'.
- Geben Sie den neuen PIN-Code ein. Verwenden Sie dazu die Zifferntasten.
- Drücken Sie die Programmierstaste ↵.
- Im Display erscheint 'WIEDERHOLE'.
- Geben Sie nochmals den neuen PIN-Code ein. Verwenden Sie dazu die Zifferntasten.
- Drücken Sie die Programmierstaste ↵.
- Sie hören einen Bestätigungston. Der neue PIN-Code ist eingestellt.

**Achtung:** Vergessen Sie Ihren persönlichen PIN-Code nicht! Sollte das doch geschehen, müssen die Standardeinstellungen wieder eingestellt werden (Reset – siehe Kapitel 4.31).

#### 4.24 Ein Mobilteil bei einer Basiseinheit Butler 1000, 1010, 1210, 2405, 2410 anmelden

Um Telefonate zu führen und anzunehmen, muss ein Mobilteil bei der Basiseinheit angemeldet werden. Sie können bis zu 5 Mobilteils bei einer Basiseinheit anmelden. Standardmäßig ist jedes Mobilteil bei Lieferung als Mobilteil 1 an der Basiseinheit angemeldet (Base Unit 1).

!!! Sie müssen das Mobilteil nur anmelden, wenn: !!!

- die Mobilteil-Anmeldung von der Basiseinheit entfernt wurde (z.B. bei Neuinitialisierung).
- Sie ein anderes Mobilteil an dieser Basiseinheit anmelden möchten.

Das nachfolgende Verfahren ist nur bei einem Mobilteil und einer Basiseinheit der Marke Butler 1000, 1010, 1210, 2405, 2410 anwendbar!!

Halten Sie die Paging-Taste Ⓜ der Basiseinheit ungefähr 10 Sekunden eingedrückt, bis die Leitungs-/Ladeanzeige ⚡ der Basiseinheit schnell blinkt. Die Leitungs-/Ladeanzeige ⚡ wird eine Minute lang schnell blinken. Während dieser Minute befindet sich die Basiseinheit im Anmeldemodus und müssen Sie wie folgt vorgehen, um das Mobilteil anzumelden:

- Drücken Sie die Programmierstaste ↵.
- Drücken Sie einige Male die Auf- oder Ab-Taste ▲▼, bis 'SUB BASIS' im Display erscheint.
- Drücken Sie die Programmierstaste ↵.
- Im Display erscheint 'BASIS \_'.
- Geben Sie die Nummer der Basiseinheit ein, bei der Sie das Mobilteil anmelden möchten (1-4). Verwenden Sie dazu die Zifferntasten.

**Anmerkung:** Jedes Mobilteil kann bei 4 verschiedenen DECT-Basiseinheiten angemeldet werden. Jeder Basiseinheit wird im Mobilteil eine Nummer zwischen 1 und 4 zugewiesen. Wenn Sie ein neues Mobilteil anmelden, können Sie eine Basiseinheitsnummer zuweisen, am besten verwenden Sie '1'.

- Im Display erscheint 'SUCHEN' und das Symbol ¶.
- Der RFPI-Code (jede Basis hat einen einzigartigen RFPI-Code) erscheint im Display und es ertönt ein Signal, wenn das Mobilteil die Basiseinheit gefunden hat.
- Drücken Sie die Programmierstaste ↵.

- Im Display erscheint 'SUB PIN'.
- Geben Sie den aus 4 Ziffern bestehenden PIN-Code der Basiseinheit ein (Der Standard PIN-Code ist '0000'). Verwenden Sie dazu die Zifferntasten.
- Drücken Sie die Programmierstaste  $\rightarrow$ .
- Das Mobilteil ist auf der Basiseinheit angemeldet.

#### **4.25 Ein Butler 2405/2410 Handset auf einer anderen Basis (andere Marke/Modell) anmelden**

Schalten Sie die Basis in den Anmeldemodus (siehe Gebrauchsanweisung der Basis). Wenn die Basis sich im Anmeldemodus befindet, müssen Sie wie folgt vorgehen, um das Handset anzumelden:

- Drücken Sie die Programmierstaste  $\rightarrow$ .
- Drücken Sie einige Male die Auf- oder Ab-Taste  $\blacktriangle \blacktriangledown$ , bis 'SUB BASIS' im Display erscheint.
- Drücken Sie die Programmierstaste  $\rightarrow$ .
- Im Display erscheint 'BASIS \_'.
- Geben Sie die Nummer der Basiseinheit ein, bei der Sie das Mobilteil anmelden möchten (1-4). Verwenden Sie dazu die Zifferntasten.
- Im Display erscheint 'SUCHEN' und das Symbol  $\nabla$ .
- Der RFPI-Code (jede Basis hat einen einzigartigen RFPI-Code) erscheint im Display und es ertönt ein Signal, wenn das Mobilteil die Basiseinheit gefunden hat.
- Drücken Sie die Programmierstaste  $\rightarrow$ .
- Im Display erscheint 'SUB PIN'.
- Geben Sie den aus 4 Ziffern bestehenden PIN-Code der Basiseinheit ein (Der Standard PIN-Code ist '1590'). Verwenden Sie dazu die Zifferntasten.
- Drücken Sie die Programmierstaste  $\rightarrow$ .
- Das Mobilteil ist auf der Basiseinheit angemeldet.

#### **4.26 Ein Butler 1800T-Mobilteil bei einer Basiseinheit Butler 24xx anmelden**

Das nachfolgende Verfahren gilt nur für ein Butler 1800T-Mobilteil und eine Butler 1210-Basiseinheit!

Halten Sie die Paging-Taste  $\bullet$  der Basiseinheit 10 Sekunden lang gedrückt, bis die Leitungs-/Ladeanzeige  $\hookrightarrow$  an der Basiseinheit schnell beginnt zu blinken. Die Leitungs-/Ladeanzeige  $\hookrightarrow$  wird eine Minute lang schnell blinken. Während dieser Minute befindet sich die Basiseinheit im Anmeldemodus und Sie müssen wie folgt vorgehen um das Mobilteil anzumelden:

- Drücken Sie einmal auf die Auf-Taste  $\blacktriangle$ .
- Drücken Sie die OK-Taste und wählen Sie mit den Auf- und Ab-Tasten  $\blacktriangle \blacktriangledown$  eine Basiseinheit (1-4).
- Drücken Sie auf die OK-Taste.
- Geben Sie den PIN-Code Ihrer Basiseinheit ein. Meistens: 0000.
- Drücken Sie auf die OK-Taste. Der Butler 1800T sucht nun Ihre DECT-Basiseinheit. Sobald diese gefunden ist, sehen Sie im Display den Identifikationscode dieser Basis.
- Drücken Sie zur Bestätigung die OK-Taste oder drücken Sie die ESC-Taste um die Anmeldung zu annullieren.



#### 4.27 Ein Mobilteil von einer Basiseinheit abmelden

Es ist möglich ein Mobilteil von einer Basiseinheit abzumelden. Sie tun das in dem Fall, wenn ein Mobilteil beschädigt ist und durch ein neues ersetzt werden muss.

**Achtung:** Sie können nur ein anderes Mobilteil abmelden, nicht das Mobilteil, welches Sie für dieses Abmeldeverfahren verwenden.

- Drücken Sie die Programmierstaste ↵.
- Drücken Sie einige Male die Auf- oder Ab-Taste ▲▼, bis 'EINSTELLEN' im Display erscheint.
- Drücken Sie die Programmierstaste ↵.
- Drücken Sie einige Male die Auf- oder Ab-Taste ▲▼, bis 'MT ABMELD' im Display erscheint.
- Drücken Sie die Programmierstaste ↵.
- Im Display erscheint 'SUB PIN'.
- Geben Sie den aus 4 Ziffern bestehenden PIN-Code ein (der Standard-PIN-Code ist '0000'). Verwenden Sie dazu die Zifferntasten.
- Drücken Sie die Programmierstaste ↵.
- Im Display erscheint 'MT ABMELD'.
- Geben Sie die Nummer des Mobilteils ein, welches Sie abmelden möchten (1 –5). Verwenden Sie dafür die Zifferntasten.
- Drücken Sie die Programmierstaste ↵.
- Im Display erscheint 'MT ABMELD' und das Mobilteil ist abgemeldet.
- Im Mobilteil erscheint 'KEINE VERB'.

#### 4.28 Eine Basiseinheit auswählen

Wenn Ihr Mobilteil bei mehreren Basisstationen angemeldet ist (max. 4), müssen Sie eine Basis auswählen, da ein Mobilteil nur mit einer Basis gleichzeitig kommunizieren kann. Es gibt zwei Möglichkeiten:

##### 4.28.1 Automatische Auswahl

Wenn Sie 'automatische Auswahl' einstellen, wird das Mobilteil im Stand-by-Modus automatisch die dichteste Basiseinheit wählen.

- Drücken Sie die Programmierstaste ↵.
- Drücken Sie einige Male die Auf- oder Ab-Taste ▲▼, bis 'EINSTELLEN' im Display erscheint.
- Drücken Sie die Programmierstaste ↵.
- Drücken Sie einige Male die Auf- oder Ab-Taste ▲▼, bis 'BASIS WAHL' im Display erscheint.
- Drücken Sie die Programmierstaste ↵.
- Drücken Sie einige Male die Auf- oder Ab-Taste ▲▼, bis 'AUTO' im Display erscheint.
- Drücken Sie die Programmierstaste ↵.
- Im Display erscheint 'SUCHEN' und das Symbol ¶.
- Ein Signal erklingt, wenn das Mobilteil eine Basiseinheit gefunden hat

##### 4.28.2 Manuelle Auswahl

Wenn Sie 'manuelle Auswahl' einstellen, wird das Mobilteil nur die Basiseinheit wählen, die Sie eingestellt haben.

- Drücken Sie die Programmierstaste ⇨.
- Drücken Sie einige Male die Auf- oder Ab-Taste ▲▼, bis 'EINSTELLEN' im Display erscheint.
- Drücken Sie die Programmierstaste ⇨.
- Drücken Sie einige Male die Auf- oder Ab-Taste ▲▼, bis 'BASIS WAHL' im Display erscheint.
- Drücken Sie die Programmierstaste ⇨.
- Drücken Sie einige Male die Auf- oder Ab-Taste ▲▼, bis 'MANUELL' im Display erscheint.
- Drücken Sie die Programmierstaste ⇨.
- Im Display erscheint 'BASIS\_'.
- Geben Sie die Nummer der Basiseinheit ein, die Sie auswählen möchten (1-4). Verwenden Sie dazu die Zifferntasten.
- Drücken Sie die Programmierstaste ⇨.
- Im Display erscheint 'SUCHEN' (SEARCHING) und das Symbol ¶.
- Ein Signal erklingt, wenn die ausgewählte Basiseinheit gefunden wurde.

**Anmerkungen:**

- *Bevor Sie eine Basiseinheit auswählen können, müssen Sie diese erst am Mobilteil anmelden.*
- *Wenn 'KEINE VERB' im Display erscheint, bedeutet das, dass die ausgewählte Basiseinheit nicht besteht oder dass das Mobilteil nicht angemeldet ist.*

#### **4.29 Sperrung von ausgehenden Gesprächen**

Sie können die Mobilteils so einstellen, dass bestimmte Telefonnummern nicht angerufen werden können, z.B. '00': internationale Telefonnummern können nicht angerufen werden. Bis zu 5 Nummern (von max. 5 Ziffern) können gesperrt werden. Sie gehen wie folgt vor:

- Drücken Sie die Programmierstaste ⇨.
- Drücken Sie einige Male die Auf- oder Ab-Taste ▲▼, bis 'EINSTELLEN' im Display erscheint.
- Drücken Sie die Programmierstaste ⇨.
- Drücken Sie einige Male die Auf- oder Ab-Taste ▲▼, bis 'SPERREN' im Display erscheint.
- Drücken Sie die Programmierstaste ⇨.
- Im Display erscheint 'SUB PIN'.
- Geben Sie Ihren PIN-Code ein.
- Drücken Sie die Programmierstaste ⇨.
- Im Display erscheint 'SPERR NR'. Sie befinden sich im Speicher "1. \_ \_ \_ \_ \_".
- Drücken Sie die Auf- oder Ab-Tasten ▲▼ um einen der 5 Speicherplätze auszuwählen.
- Geben Sie die Nummer (max. 5 Ziffern) ein, die gesperrt werden muss, z.B. 01486.
- Drücken Sie die Programmierstaste ⇨.
- 'HS \_ \_ \_ \_ \_' (= (Nummer des Mobilteils (1-5)) und '01486' (= die gesperrten Ziffern) erscheinen im Display.
- Geben Sie die Nummern der Mobilteile ein, welche die gesperrten Telefonnummern nicht anrufen dürfen.
- z.B. Drücken Sie die Zifferntasten 2, 3 und 5. Im Display erscheint: HS\_2\_3\_5 01486. Diese Mobilteile dürfen keine Telefonnummern wählen, die mit '01486' beginnen.
- Drücken Sie zur Bestätigung die Programmierstaste ⇨.  
Wiederholen Sie dasselbe Verfahren wie oben, wenn Sie noch andere Nummern sperren möchten (max. 5)!

### 4.30 Kurzwahl

Durch Einstellen einer Kurzwahlnummer macht das Telefon automatisch die Verbindung und wählt diese Nummer. Diese Funktion ist nützlich, wenn man das Telefon als Notfalltelefon benutzt.

#### 4.30.1 Zum Programmieren der Kurzwahlnummer

- Betätigen Sie die Programmierertaste
- Drücken Sie die Nach-oben- oder Nach-unten-Taste, bis im Display 'DIRECT' erscheint
- Betätigen Sie die Programmierertaste
- Löschen Sie falls notwendig die bestehende Nummer durch mehrmaliges Drücken der Delete-Taste
- Geben Sie die Kurzwahlnummer ein
- Betätigen Sie die Programmierertaste

#### 4.30.2 Schalten Sie die Kurzwahlfunktion AN/AUS

##### Zum Anschalten:

- Betätigen Sie die Programmierertaste
- Drücken Sie die Nach-oben- oder Nach-unten-Taste, bis im Display 'DIREKT' (DIRECT) erscheint
- Drücken Sie 2 Sekunden lang die Stummschalt-Taste
- Im Display erscheint 'DIREKT EIN' (DIRECT ON)

##### Zum Ausschalten:

- Drücken Sie die Programmierertaste zweimal schnell nacheinander

### 4.31 Standardeinstellungen (Reset) der Parameter

Sie können die Standardeinstellungen (Default) des Geräts wieder einstellen, sodass es dieselben sind wie bei Erwerb des Telefons. Dazu benötigen Sie den PIN-Code.

Die Standardeinstellungen sind:

Tastatur:	nicht verriegelt
Tastentöne:	aktiv
Lautsprecherlautstärke:	Niveau 3
Klingelmelodie:	1
Klingellautstärke:	5
Auswahl Basiseinheit:	automatisch
Flashzeit:	100ms

Um die Standardeinstellungen wieder einzustellen, gehen Sie wie folgt vor:



- Drücken Sie die Programmierertaste ↵.
- Drücken Sie einige Male die Auf- oder Ab-Taste ▲▼, bis 'EINSTELLEN' im Display erscheint.
- Drücken Sie die Programmierertaste ↵.
- Drücken Sie einige Male die Auf- oder Ab-Taste ▲▼, bis 'ZURUECKST' im Display erscheint.
- Drücken Sie die Programmierertaste ↵.
- Im Display erscheint 'SUB PIN'.

- Geben Sie Ihren PIN-Code ein.
- Drücken Sie die Programmierstaste .

### **4.32 Vollständige Neuinitialisierung des Geräts**

Diese Funktion ermöglicht es Ihnen, das Gerät vollständig neu zu initialisieren, ohne dass Sie dafür den PIN-Code benötigen. Dadurch werden alle Telefonbucheinträge gelöscht, alle Mobilteils abgemeldet, alle Standardeinstellungen wieder eingestellt und der Standard-PIN-Code steht wieder auf '0000'.

Sie gehen wie folgt vor:



- Entfernen Sie die Batterie aus dem Gerät
- Halten Sie die '\*'-Taste eingedrückt und legen Sie die Batterie wieder ein, bis das Mobilteil durchgehend klingelt und das Display aufleuchtet. Lassen Sie die '\*'-Taste los und drücken Sie die Programmierstaste .
- Das Mobilteil findet die Basiseinheit und es erklingt ein Signal.
- Drücken Sie auf die '\*'-Taste.
- Im Display erscheint 'RESET ?'.
- Drücken Sie als Bestätigung die Programmierstaste  oder entfernen Sie die Batterie um den Vorgang zu unterbrechen.
- Im Display erscheint 'RESETTING' und es erklingt ein langer Piepton.
- Im Display erscheint 'KEINE VERB'. Das Mobilteil ist vollkommen neuinitialisiert.

Danach müssen Sie alle Mobilteils wieder anmelden, wie unter Punkt 4.24 beschrieben! Sie müssen jedoch die Basiseinheit nicht mehr in den Anmeldemodus schalten, da das jetzt automatisch erfolgt!



## **5 RUFNUMMERNANZEIGE (CALLER ID/CLIP)**

(Dieser Dienst funktioniert nur, wenn Sie ein Abonnement auf CLIP- oder Rufnummernanzeige haben. Kontaktieren Sie dazu Ihre Telefongesellschaft). Wenn man einen Anruf erhält, erscheint die Telefonnummer des Anrufers, das Datum und die Uhrzeit im Display des Mobilteils. Das Gerät kann Anrufe in FSK und DTMF empfangen. Wenn der Name im Telefonbuch programmiert ist, wird der Name des Telefonbuchs angezeigt!

Das Gerät kann 30 Anrufe in einer Anrufliste speichern, die später abgerufen werden können. Das Gerät speichert denselben Anruf nicht zweimal. Wenn der Speicher voll ist, ersetzen die neuen Anrufe automatisch den ältesten im Speicher.

Bei einem ungelesenen oder nicht beantworteten Anruf, blinkt das Symbol  im Display. Wenn die Anrufliste leer ist und Sie die Auf- Taste  betätigen, erklingen drei Pieptöne.

Sie können die Daten eines eingehenden Anrufs wie folgt betrachten:

- Drücken Sie die Auf-Taste . Der Name (wenn vom Netzwerk mitgeschickt oder im Telefonbuch-Speicher vorhanden) des Anrufers, die laufende Nummer des Anrufs in der Anrufliste und das Datum und die Uhrzeit des Anrufs erscheinen im Display.
- Drücken Sie die Ab-Taste . Die Telefonnummer des Anrufers erscheint im Display.

### 5.1 Datum und Zeit einstellen

Wenn bei einem eingehenden Anruf das Datum und die Uhrzeit nicht mit der Anrufnummer mitgeschickt werden, kann man das Datum und die Uhrzeit des eingehenden Anrufs im Display nicht sehen.

Wenn man das Datum und die Zeit einstellt, wird diese Information, zusammen mit der Nummer bei jedem eingehenden Anruf angezeigt!

- Drücken Sie die Programmierstaste ↵.
- Drücken Sie einige Male die Auf- oder Ab-Taste ▲▼, bis 'EINSTELLEN' im Display erscheint.
- Drücken Sie die Programmierstaste ↵.
- Im Display erscheint 'TAG/ZEIT'.
- Drücken Sie nochmals die Programmierstaste ↵.
- Wenn im Display 'JAHR' erscheint, geben Sie die letzten 2 Ziffern des Jahres ein (00=2000, 01=2001, ...) und drücken Sie zur Bestätigung die Programmierstaste ↵.
- Wenn 'MONAT' erscheint, geben Sie den Monat ein (01=Januar, 02=Februar, ...) und drücken Sie zur Bestätigung die Programmierstaste ↵.
- Wenn 'TAG' erscheint, geben Sie den Tag des Monats ein und drücken Sie zur Bestätigung die Programmierstaste ↵.
- Wenn 'STUNDE' erscheint, geben Sie dann die aktuelle Stunde ein (im 24-Stunden-Format) und drücken Sie zur Bestätigung die Programmierstaste ↵.
- Wenn 'MINUTE' erscheint, geben Sie die Minuten ein und drücken Sie zur Bestätigung die Programmierstaste ↵. Das Datum und die Uhrzeit sind nun eingestellt!

### 5.2 Die Anrufliste

Die eingegangenen Anrufe werden in der Anrufliste gespeichert (max. 30 Nummern).



- Drücken Sie kurz die Auf-Taste ▲ um den neuesten Anruf zu betrachten.
- Der Name des letzten Anrufers erscheint im Display. Wenn kein Name verfügbar ist, erscheint im Display 'KEIN NAME'.
- Wenn es eine Geheimnummer ist, erscheint im Display 'NICHT MGL'.
- Das Datum und die Uhrzeit des Empfangs sind mit jedem Anruf verbunden.
- Drücken Sie kurz die Ab-Taste ▼ um die Telefonnummer zu betrachten, die zu jedem Anruf gehört.
- Drücken Sie kurz die Ab-Taste ▼, um die anderen Nummern der Anrufliste zu überlaufen.

#### **Anmerkungen:**



- *Wenn nicht innerhalb von 15 Sekunden auf die Auf- oder Ab-Taste ▲▼ gedrückt wird, kehrt das Gerät wieder in den Stand-by-Modus zurück.*
- *Nach Empfang eines Anrufs bleibt die Nummer des Anrufers noch 15 Sekunden nach dem letzten Klingelzeichen im Display sichtbar.*
- *Rufnummernanzeige ist nicht möglich, wenn Sie telefonieren.*

### 5.3 Eine Nummer der Anrufliste anrufen

- Drücken Sie die Auf-Taste ▲ um in die Anrufliste zu gelangen.
- Drücken Sie die Auf-Taste ▲ um den gewünschten Anruf zu suchen. Drücken Sie die Ab-Taste ▼ um die Telefonnummer zu betrachten.





- Wenn die Nummer im Display erscheint, drücken Sie auf die Leitungstaste  und die Nummer wird automatisch gewählt. (Die Symbole  und 'EXT' erscheinen im Display und der Gesprächsdauerzähler läuft.)

#### **5.4 Eine Nummer der Anrufliste im Telefonbuch speichern**





- Drücken Sie die Auf-Taste  um in die Anrufliste zu gelangen.
- Drücken Sie die Auf-Taste  um die gewünschte Nummer zu suchen.
- Drücken Sie zweimal auf die Telefonbuchtafel .
- Im Display erscheint 'SPEICHERN'.
- Die Nummer ist im Telefonbuch gespeichert. Wenn es ein Anruf ohne Namen 'KEIN NAME' war, können Sie dieser Nummer im Telefonbuch später einen Namen hinzufügen.
- Das Gerät kehrt in den Stand-by-Modus zurück.

#### **5.5 Nummern aus der Anrufliste löschen**

##### 5.5.1 Eine Nummer löschen

- Drücken Sie die Auf-Taste  um in die Anrufliste zu gelangen.
- Drücken Sie die Auf-Taste  um die gewünschte Nummer zu suchen.
- Wenn dieser Anruf im Display erscheint, drücken Sie dann auf die Löschtaste .
- Im Display erscheint 'LOESCHEN?'.
- Drücken Sie zur Bestätigung die Programmierstaste  oder die Löschtaste  zum Abbrechen.
- Der Anruf ist gelöscht und der folgende Anruf erscheint im Display.

##### 5.5.2 Alle Nummern löschen

- Drücken Sie die Auf-Taste  um in die Anrufliste zu gelangen.
- Halten Sie die Löschtaste  eingedrückt, bis 'GES LOESCH' im Display erscheint.
- Drücken Sie zur Bestätigung die Programmierstaste  oder die Löschtaste  zum Abbrechen.
- Alle Anrufe sind gelöscht.

## **6 VOICE MAIL-ANZEIGE**

Diese Funktion funktioniert nur, wenn Sie über den Voice Mail- oder Phone Mail-Dienst verfügen und wenn das Netzwerk diese Anzeige mit der Rufnummernanzeige/CLIP-Information mit-schickt! Wenn Sie in Ihrem Voice Mail-System eine neue Botschaft erhalten haben, erscheint im Display das '☒'-Symbol. Das '☒'-Symbol verschwindet, wenn Sie Ihre Nachrichten abgehört haben.

## 7 PROBLEMLÖSUNG

Anzeichen	Mögliche Ursache	Lösung
Kein Display	Batterien nicht geladen	Überprüfen Sie die Position der Batterien Batterien aufladen
	Handgerät ist ausgeschaltet	Handgerät einschalten
Kein Ton	Telefonkabel schlecht angeschlossen	Überprüfen Sie die Verbindung des Telefonkabels
	Die Leitung ist von einem anderen Handgerät besetzt	Warten Sie bis das andere Handgerät auflegt
Das Symbol  blinkt	Handgerät außer Reichweite	Gehen Sie mit dem Handgerät dichter zur Basisstation
	Die Basisstation hat keine Stromzufuhr	Überprüfen Sie die Stromverbindung zur Basisstation
	Das Handgerät ist bei der Basisstation nicht angemeldet	Melden Sie das Handgerät bei der Basisstation an
Basisstation oder Handgerät klingeln nicht	Die Klingellautstärke ist null oder zu gering	Stellen Sie die Klingellautstärke ein
Ton ist gut, aber es gibt keine Kommunikation	Der Wählmodus ist falsch	Stellen Sie den Wählmodus ein IWW/MFV
Telefon reagiert nicht auf Tastendrucke	Bedienfehler	Entfernen Sie die Batterien und legen Sie sie erneut ein
	Tastenverriegelung AN	Tastenverriegelung ausschalten
Flash-Taste funktioniert nicht	Falsche Flashzeit	Flashzeit einstellen

## **8 TOPCOM GARANTIE**

### **8.1 Garantiefrist**

Die Topcom Geräte haben eine Garantiefrist von 24 Monaten. Die Garantiefrist beginnt an dem Tag, an dem das Gerät vom Kunden gekauft wurde. Die Garantie muss durch Vorlage der Originalrechnung oder -quittung, auf der das Kaufdatum und das Gerätemodell angegeben sind, nachgewiesen werden.

### **8.2 Handhabung der Garantie**

Eine fehlerhafte Gerät muss mit einem gültigen Ankaufsnachweis zur Topcom-Kundendienst zurückgeschickt werden.

Wenn bei dem Gerät während der Garantiefrist einen Fehler auftritt, repariert Topcom oder sein offiziell benannter Kundendienst kostenlos alle Defekte, die durch Material- oder Herstellungsfehler aufgetreten sind.

Topcom wird nach seinem eigenen Ermessen seine Garantiepflichtungen entweder durch Reparatur oder Austausch der fehlerhaften Geräte oder Teile der fehlerhaften Geräte nachkommen.

Das ursprüngliche Kaufdatum gibt den Beginn der Garantiefrist an.

Die Garantiefrist wird nicht verlängert, wenn das Gerät von Topcom oder seinen anerkannten Kundendiensten ausgetauscht oder repariert wurde.

### **8.3 Garantieausschlüsse**

Beschädigungen oder Defekte aufgrund falscher Behandlung oder nicht sachgemäßem Betrieb und Schäden, die durch die Verwendung von Teilen, die keine Originalteile sind, oder von nicht von Topcom empfohlenem Zubehör entstanden sind, werden nicht von der Garantie gedeckt.

Die Garantie deckt weder Schäden, die durch äußere Faktoren, wie Blitzschlag, Wasser und Feuer entstanden sind, noch irgendwelche Transportschäden.

Es besteht keinerlei Recht auf Garantieleistungen, wenn die Seriennummer der Geräte geändert, entfernt oder unleserlich gemacht wurde.

Alle Garantieansprüche werden ungültig, wenn das Gerät vom Käufer oder von unqualifizierten, nicht offiziell anerkannten Topcom-Kundendiensten repariert, geändert oder teilweise umgewandelt wurde.



## 9 TECHNISCHE EIGENSCHAFTEN

- Standard: DECT (**D**igital **E**nhanced **C**ordless **T**elecommunications)  
GAP (**G**eneric **A**ccess **P**rofile)
- Frequenzbereich: 1880 Mhz bis 1900 Mhz
- Anzahl Kanäle: 120 Duplexkanäle
- Modulation: GFSK
- Codiergeschwindigkeit: 32 kbit/s
- Emissionsleistung: 10 mW (durchschnittliche Leistung pro Kanal)
- Reichweite: 300 m im freien Gelände /50 m maximal im Gebäude
- Basisstation Stromzufuhr: 220 V / 50 Hz für die Basisstation
- Handgerät Batterien: 2 wiederaufladbare Batterien AAA, NiMh  
600mAh
- Handgerät Bereitschaft: 100 Stunden im Stand-by
- Sprechzeit: 8 Stunden
- Ladezeit: 6-8 Stunden
- Normale Gebrauchsbedingungen: +5 °C bis +45 °C
- Wählmodus: IWV/MFV





**TOPCOM<sup>®</sup>**

*it's nice t@lking to you*

**[www.topcom.be](http://www.topcom.be)**