

26993/26994

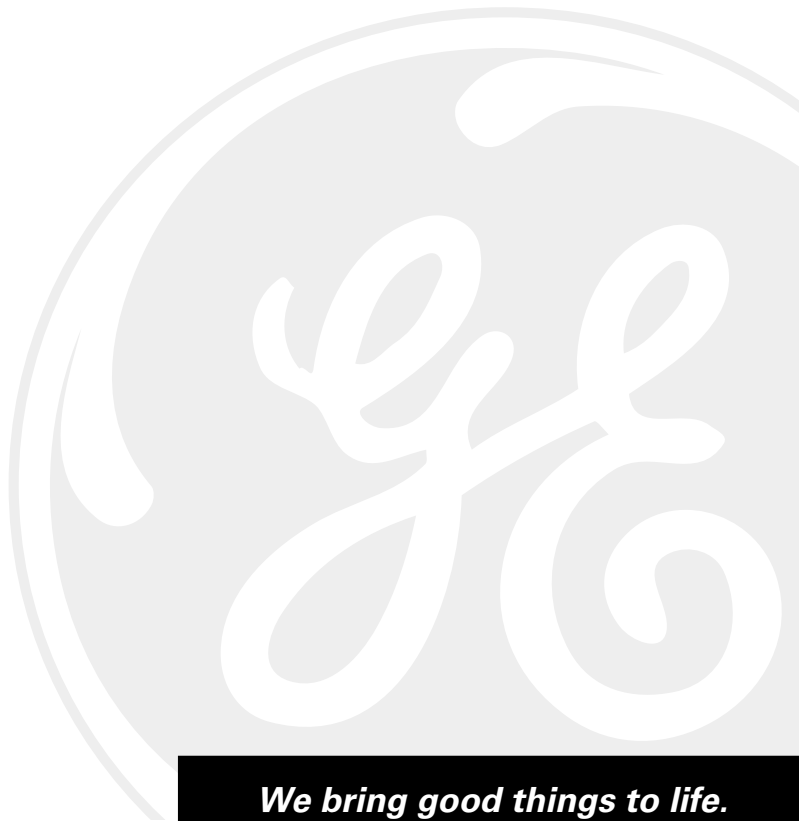

**40-Channel 900 MHz Caller ID  
Cordless Telephone/Answerer  
User's Guide**

---



*We bring good things to life.*

## **IMPORTANT INFORMATION**

---

**NOTICE:** The Industry Canada label identifies certified equipment. This certification means that the equipment meets certain telecommunications network protective, operational and safety requirements. The Industry Canada does not guarantee the equipment will operate to the user's satisfaction.

Before installing this equipment, users should ensure that it is permissible to be connected to the facilities of the local telecommunications company. The equipment must also be installed using an acceptable method of connection. The customer should be aware that compliance with the above conditions may not prevent degradation of service in some situations.

Repairs to certified equipment should be made by an authorized Canadian maintenance facility designated by the supplier. Any repairs or alterations made by the user to this equipment, or equipment malfunctions, may give the telecommunications company cause to request the user to disconnect the equipment.

Users should ensure for their own protection that the electrical ground connections of the power utility, telephone lines and internal metallic water pipe systems, if present, are connected together. This precaution may be particularly important in rural areas.

**CAUTION:** Users should not attempt to make such connections themselves, but should contact the appropriate electric inspection authority, or electrician, as appropriate.

**NOTES:** This equipment may not be used on coin service provided by the telephone company.

Party lines are subject to telephone company tariffs and, therefore, you may not be able to use your own telephone equipment if you are on a party line. Check with your local telephone company.

## **INTERFERENCE INFORMATION**

---

This equipment generates and uses radio frequency energy which may interfere with residential radio and television reception if not properly installed and used in accordance with instructions contained in this manual. Reasonable protection against such interference is ensured, although there is no guarantee this will not occur in a given installation. If interference is suspected and verified by switching this equipment on and off, the user is encouraged to try to correct the interference by one or more of the following measures: Reorient the radio/television receiver's antenna, relocate the equipment with respect to the receiver, plug the equipment and receiver into separate circuit outlets. The user may also wish to consult a qualified radio/television technician for additional suggestions. This equipment has been fully tested and complies with all limits for Class B computing devices pursuant to part 15 FCC Rules and Regulations. This device complies with RSS-210 of Industry Canada. Operation is subject to the following two conditions: (1) This device may not cause interference, and (2) This device must accept any interference, including interference that may cause undesired operation of the device.

## **HEARING AID COMPATIBILITY**

---

This telephone system meets FCC/Industry Canada standards for Hearing Aid Compatibility.

# INTRODUCTION

Your cordless telephone/answerer with Caller ID is designed to give you flexibility in use and high quality performance. To get the most from your new cordless telephone/answerer, we suggest that you take a few minutes right now to read through this instruction manual.

## TABLE OF CONTENTS

<b>IMPORTANT INFORMATION</b> .....	<b>2</b>	CALLER ID WITH CALL WAITING .....	<b>16</b>
<b>INTERFERENCE INFORMATION</b> .....	<b>2</b>	RECEIVING AND STORING CALLS .....	<b>16</b>
<b>HEARING AID COMPATIBILITY</b> .....	<b>2</b>	REVIEWING MESSAGES .....	<b>17</b>
<b>INTRODUCTION</b> .....	<b>3</b>	DELETING RECORDS .....	<b>18</b>
MODULAR JACK REQUIREMENTS .....	<b>5</b>	DELETING THE CURRENT RECORD .....	<b>18</b>
DIGITAL SECURITY SYSTEM .....	<b>5</b>	DELETING ALL RECORDS .....	<b>18</b>
<b>BEFORE YOU BEGIN</b> .....	<b>5</b>	DIALING A CALLER ID NUMBER .....	<b>18</b>
PARTS CHECKLIST .....	<b>5</b>	CHANGING THE NUMBER FORMAT .....	<b>19</b>
DESKTOP INSTALLATION .....	<b>6</b>	<b>MEMORY</b> .....	<b>20</b>
WALL MOUNT INSTALLATION .....	<b>7</b>	STORING A NUMBER IN MEMORY .....	<b>20</b>
ANSWERING MACHINE SETUP .....	<b>9</b>	CHANGING A STORED NUMBER .....	<b>21</b>
SETTING THE VOICE TIME/DAY STAMP .....	<b>9</b>	DIALING A STORED NUMBER .....	<b>22</b>
SETTING THE SPEAKER VOLUME .....	<b>10</b>	CHAIN DIALING FROM MEMORY .....	<b>23</b>
VOICE INSTRUCTIONS .....	<b>10</b>	INSERTING A PAUSE IN THE DIALING	
SETTING THE RING SELECT .....	<b>10</b>	SEQUENCE .....	<b>24</b>
USING TOLL SAVER .....	<b>10</b>	REVIEWING AND DELETING STORED	
RECORDING THE OUTGOING ANNOUNCEMENT .....	<b>11</b>	NUMBERS .....	<b>24</b>
REVIEWING ANNOUNCEMENT .....	<b>11</b>	<b>ADVANCED FEATURES</b> .....	<b>25</b>
TELEPHONE SETUP .....	<b>12</b>	CHANNEL BUTTON .....	<b>25</b>
SETTING THE DISPLAY LANGUAGE .....	<b>12</b>	TEMPORARY TONE .....	<b>25</b>
SETTING THE LOCAL AREA CODE .....	<b>12</b>	<b>ANSWERING MACHINE OPERATION</b> .....	<b>26</b>
<b>CORDLESS PHONE BASICS</b> .....	<b>13</b>	MESSAGES INDICATOR .....	<b>26</b>
MAKING A CALL .....	<b>13</b>	SCREENING CALLS FROM THE BASE .....	<b>26</b>
REDIAL .....	<b>13</b>	MESSAGE PLAYBACK .....	<b>27</b>
RECEIVING A CALL .....	<b>14</b>	MEMORY FULL .....	<b>27</b>
FLASH .....	<b>14</b>	ERASING MESSAGES .....	<b>27</b>
VOLUME .....	<b>14</b>	LEAVING A MEMO .....	<b>28</b>
MUTE .....	<b>14</b>	<b>REMOTE ACCESS</b> .....	<b>29</b>
RINGER SWITCH .....	<b>15</b>		
FINDING THE HANDSET .....	<b>15</b>		
<b>CALLER ID FEATURES</b> .....	<b>16</b>		

(Table of Contents continued on the following page.)

**WARNING:** TO PREVENT FIRE OR ELECTRICAL SHOCK HAZARD, DO NOT EXPOSE THIS PRODUCT TO RAIN OR MOISTURE.



USING THE HANDSET .....	30	<b>GENERAL PRODUCT CARE .....</b>	<b>36</b>
ANSWERER INDICATOR .....	30	<b>CAUSES OF POOR RECEPTION .....</b>	<b>36</b>
SCREENING CALLS .....		<b>HANDSET INDICATORS .....</b>	<b>37</b>
FROM THE HANDSET .....	31	<b>HANDSET SOUND SIGNALS .....</b>	<b>38</b>
MEMORY FULL .....	31		
ACCESSING THE ANSWERER FROM ANOTHER LOCATION .....	32	<b>ANSWER STATUS INDICATORS .....</b>	<b>38</b>
CHANGING THE SECURITY CODE .....	33	<b>TROUBLESHOOTING GUIDE .....</b>	<b>39</b>
<b>HEADSET AND BELT CLIP OPERATION .....</b>	<b>34</b>	<b>TELEPHONE NETWORK INFORMATION .....</b>	<b>42</b>
CONNECTING A HEADSET TO THE HANDSET ...	34	<b>REN NUMBER .....</b>	<b>42</b>
CONNECTING THE BELT CLIP .....	34	<b>INDEX .....</b>	<b>43</b>
<b>CHANGING THE BATTERY .....</b>	<b>35</b>	<b>ACCESSORY ORDER FORM .....</b>	<b>45</b>
BATTERY SAFETY PRECAUTIONS .....	35	<b>SERVICE .....</b>	<b>47</b>

# BEFORE YOU BEGIN

---

## PARTS CHECKLIST

Make sure your package includes the items shown here.

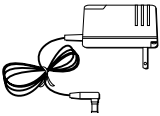

AC power supply

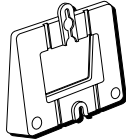

Mounting bracket



Short telephone line cord

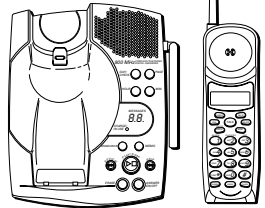

Base

Handset



Long telephone line cord



Headset (provided with 26994 only)



Belt clip (provided with 26994 only)

## MODULAR JACK REQUIREMENTS

You need an RJ11(CA11A) type modular jack, which is the most common type of phone jack and might look like the one pictured here. If you don't have a modular jack, call your local phone company to find out how to get one installed.

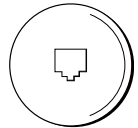

## DIGITAL SECURITY SYSTEM

Your cordless phone uses a digital security system to protect against false ringing, unauthorized access, and charges to your phone line.

When you place the handset in the base, the unit verifies its security code. After a power outage or battery replacement, you should place the handset in the base for about 20 seconds to reset the code.

**IMPORTANT:** Because cordless phones operate on electricity, you should have at least one phone in your home that isn't cordless, in case the power in your home goes out.

# DESKTOP INSTALLATION

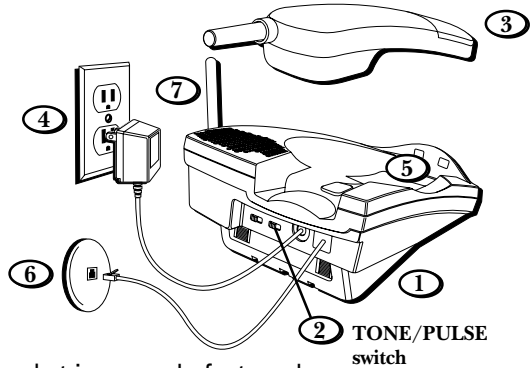

1. Make sure the mounting bracket is securely fastened.
2. Set the TONE/PULSE switch to TONE for touch-tone service, or PULSE for rotary service. If you don't know which type of service you have, check with the phone company.
3. Set RINGER switch (on the handset) to ON.
4. Plug the power supply cord into the POWER 9V DC jack on the base and into an AC outlet.
5. Place handset in the base to charge for 12 hours. The CHARGE indicator (on the base) comes on to indicate that the battery is charging. If you don't charge the handset battery properly (for 12 hours) when you first set up the phone, performance of the battery will be compromised.
6. Plug the long telephone line cord into the TEL LINE jack on the base and into a modular jack.
7. Raise the base antenna.

**CAUTION:** Use only the Thomson 5-2472 (black)/5-2471 (white) power supply that came with this unit. Using other power supplies may damage the unit.

**INSTALLATION NOTE:** Some cordless telephones operate at frequencies that may cause interference to nearby TVs and VCRs. To minimize or prevent such interference, the base of the cordless telephone should not be placed near or on top of a TV or VCR. If interference continues, moving the cordless telephone farther away from the TV or VCR will often reduce or eliminate the interference.

## WALL MOUNT INSTALLATION

Because it is necessary to charge the handset for 12 hours prior to connecting the phone for use the first time, it is better to leave the unit on a flat surface during initial charge before attempting to hang it on the wall.

1. Make sure the mounting bracket is securely fastened.
2. Set the TONE/PULSE switch to TONE for touch-tone service, or PULSE for rotary service. If you don't know which type of service you have, check with the phone company.
3. Set RINGER switch to ON.
4. Place the handset in the base.
5. Connect the power supply cord into the base and the other end into an AC outlet. The CHARGE indicator comes on, indicating the battery is charging.

Allow the phone to charge for 12 hours before using the first time. If you don't charge the phone properly when you first set up the phone, performance of the battery will be compromised.

(Installation continued on the following page.)

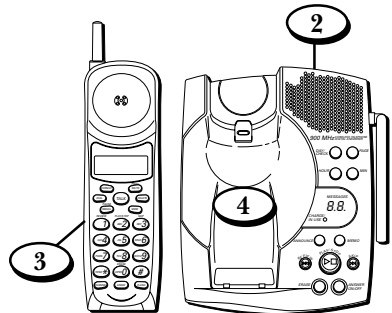
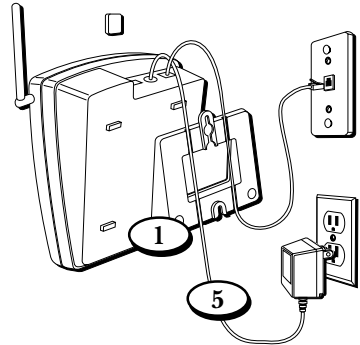

**CAUTION:** Use only the Thomson 5-2472 (black) / 5-2471 (white) power supply that came with this unit. Using other power supplies may damage the unit.

6. Remove the mounting bracket. Rotate it so that the bottom of the phone is flat. Reattach the wall mount bracket by inserting the tabs into the slots on the top of the unit first, and then snapping the bottom tabs into place.
7. Plug the short telephone line cord into the jack marked TEL LINE on the back of the unit and plug the other end into a modular wall jack.
8. Slip the mounting holes over the wall plate posts and slide the unit down firmly into place. (Wall plate not included.)
9. Remove the handset hook; turn it upside down, and put it back in the slot. You need to do this so the handset doesn't fall out of the base.
10. Raise the base antenna.

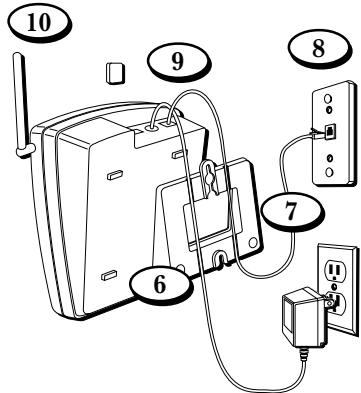



## ANSWERING MACHINE SETUP

This section shows you how to set up your answering machine to receive incoming calls. Before you begin the setup, you must turn on the answerer.

- Press the ANSWER ON/OFF button to turn the answering machine on and off. The MESSAGES indicator lights when the answering machine is on. The indicator blinks when you have messages.

**NOTE:** The answerer displays "--" when it is off.

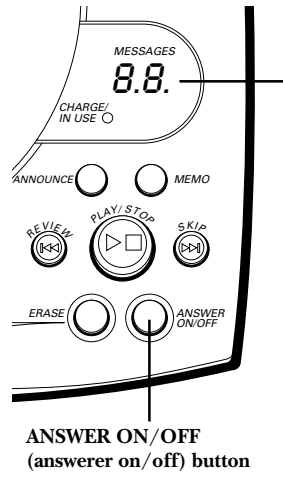

## SETTING THE VOICE TIME/DAY STAMP

1. Make sure the answerer is **ON**.
2. Press and hold the DAY/CHECK button to set the day of the week.
3. Press the HOUR button to set the hour (a.m. or p.m.).
4. Press the MIN button to set the minute. When you press and hold the MIN button, the time advances in 5-minute intervals.
5. Press and release the DAY/CHECK button to review the day and time settings.

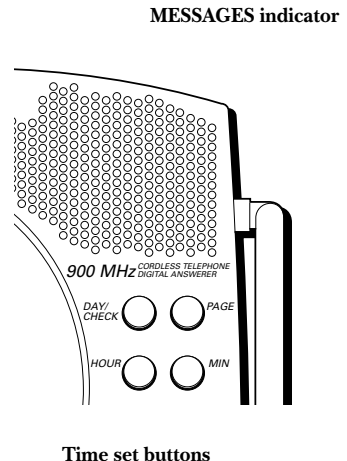

## SETTING THE SPEAKER VOLUME

Use the VOL (volume) control to adjust speaker volume to a comfortable level.

## VOICE INSTRUCTIONS

If you need additional assistance, press the REVIEW button when you plug in the answerer and follow the voice instructions.

## SETTING THE RING SELECT

Set the RING SELECT switch on the back of the unit to choose the number of times you want the phone to ring before the machine answers the call. You can choose 2 rings, 5 rings, or TOLL SAVER.

## USING TOLL SAVER

Toll Saver can save you the cost of a call when you access your messages from another phone:

- If you have new messages, the unit answers after the 2nd ring.
- If you have no new messages, the unit answers after the 5th ring.

You can hang up after the 3rd or 4th ring and save the pay telephone or long distance charge.

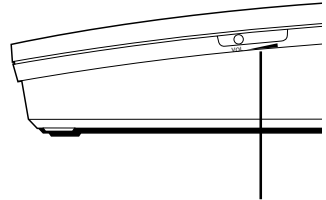

Speaker volume control

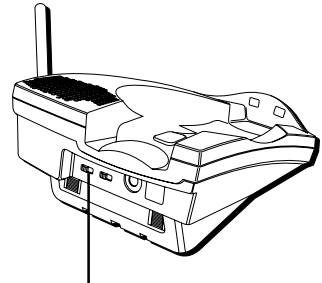

RING SELECT switch

# RECORDING THE OUTGOING ANNOUNCEMENT

For best results when recording, you should be about 9 inches from the microphone, and eliminate as much background noise as possible.

1. Make sure the answerer is **ON**.
2. Press and hold the ANNOUNCE button. You need to hold the button until you finish the announcement.
3. Begin talking after you hear the beep.
4. Release the button when you finish your announcement.

If you choose not to record an outgoing announcement, a default announcement will play. To return to the default announcement after you have recorded your own outgoing announcement, press the ANNOUNCE button and release it when you hear the beep.

## Sample Outgoing Announcement

*Hi, this is (use your name here), I can't answer the phone right now, so please leave your name, number and a brief message after the tone, and I'll get back to you. Thanks.*

## REVIEWING ANNOUNCEMENT

- Press and release ANNOUNCE button to review your outgoing announcement.

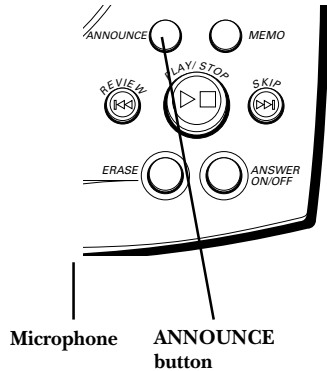

# TELEPHONE SETUP

## SETTING THE DISPLAY LANGUAGE

1. Press and release PROG until *SET LANGUAGE* shows on the display.
2. Use the CID REVIEW buttons to change the display to the desired language.
3. When finished, press and release PROG again to store the setting and enter the Area Code menu.

## SETTING THE LOCAL AREA CODE

1. Press and release PROG until *SET AREA CODE* shows on the display.
2. Use the keypad to enter the area code.
3. When finished, press and release PROG again to store the area code and exit setup.

**NOTE:** If you make a mistake, repeat steps 1-3.

**NOTE:** If you find it necessary to dial all local calls with the area codes included, press and release PROG, until *SET AREA CODE* is displayed. Then enter "000". Press PROG again to confirm.

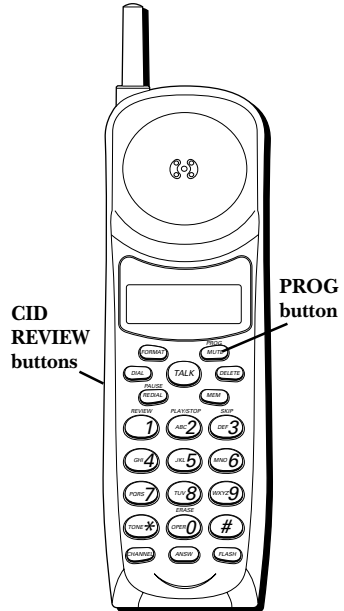

# CORDLESS PHONE BASICS

## MAKING A CALL

The only two things you need to know to make a call are:

- Press the TALK button before you dial.
- Press TALK button or place the handset in the base to hang up.

Otherwise, it works just like any other phone.

**IMPORTANT:** Because cordless phones operate on electricity, you should have at least one phone in your home that isn't cordless, in case the power in your home goes out.

## REDIAL

Press the REDIAL button to redial the last number you called (up to 32 digits).

If you get a busy signal, and want to keep dialing the number, press TALK to turn off the phone. Press TALK again to turn it back on. Then press REDIAL to dial the number.

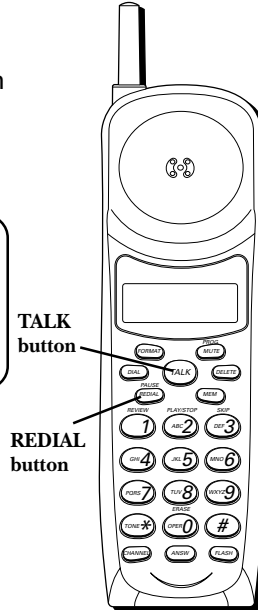

## RECEIVING A CALL

To answer a call you must press the TALK button on the handset before you can talk.

## FLASH

Use the FLASH button to activate custom calling services such as call waiting or call transfer, which are available through your local phone company.

**TIP:** Don't use the TALK button to activate custom calling services such as call waiting, or you'll hang up the phone.

## VOLUME

When the phone is **ON**, press the VOL buttons to adjust the volume of the handset's earpiece. There are four settings.

## MUTE

Use the MUTE button to interrupt a phone conversation to talk privately with someone else in the room.

1. Press MUTE to activate mute feature. The display shows *MUTE*.
2. Press MUTE again to turn it off.

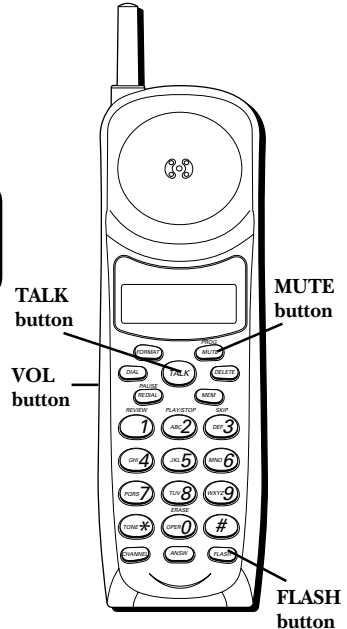

## RINGER SWITCH

The RINGER switch must be **ON** for the handset to ring during incoming calls.

## FINDING THE HANDSET

This feature helps to locate a misplaced handset.

Press the PAGE button on the base. The display shows *PAGING YOU*. The handset beeps for about 4 minutes or until you press TALK or ANSW on the handset.

**NOTE:** You can still page the handset with the ringer off.

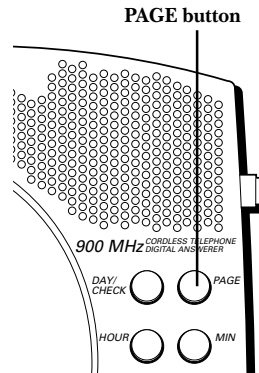
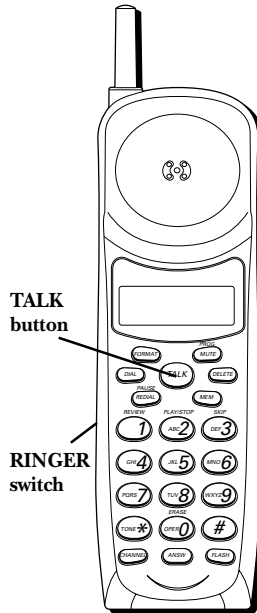

# CALLER ID FEATURES

---

This unit receives and displays information transmitted by your local phone company. This information can include the phone number, date, and time; *or* the name, phone number, date, and time. The unit can store up to 40 calls for later review.

## CALLER ID WITH CALL WAITING

Provided you subscribe to Caller ID with Call Waiting service from your phone company, you are able to see who is calling when you hear the call waiting beep. The caller identification information appears in the display after you hear the tone.

- Press the FLASH button to put the current person on hold so that you can answer the incoming call.

## RECEIVING AND STORING CALLS

When you receive a call, the information is transmitted by the phone company to your Caller ID Telephone between the first and second ring.

**VERY IMPORTANT:** The Caller ID feature of this product requires a subscription to Caller ID service from your telephone company.

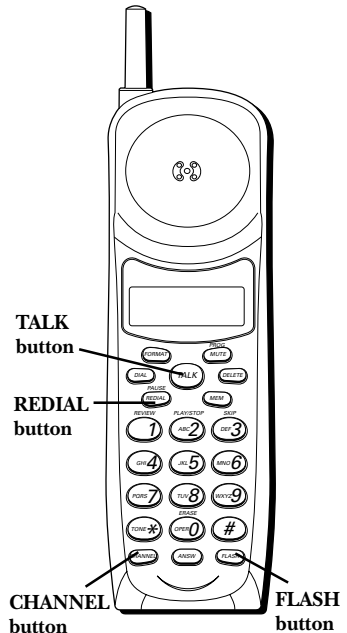



When the memory is full, a new call automatically replaces the oldest call in memory. *NEW* appears in the display for calls received that have not been reviewed.

**NOTE:** Check with your local phone company regarding name service availability.

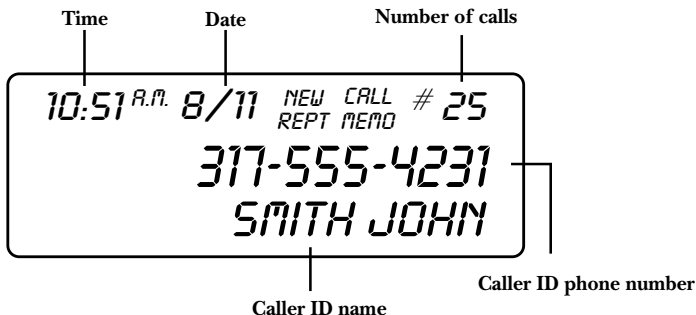

## REVIEWING MESSAGES

As calls are received and stored, the display is updated to let you know how many calls have been received.

- Press the CID REVIEW arrow down button to scroll through the call records from the most recent to the oldest.
- Press the CID REVIEW arrow up button to scroll through the call records from the oldest to the newest.

## DELETING RECORDS

Use the DELETE button to erase the record currently shown in the display or all records.

### DELETING THE CURRENT RECORD

Press DELETE. The display shows *DELETED*.

### DELETING ALL RECORDS

1. Press and hold DELETE. The display shows *DELETE ALL?*
2. Press DELETE again to erase all records.

## DIALING A CALLER ID NUMBER

1. Make sure the phone is OFF.
2. Use the CID REVIEW buttons to display the desired Caller ID record.
3. Press the DIAL button to dial the number.

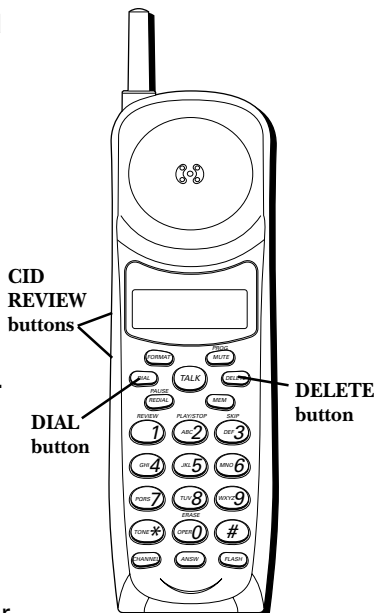

# CHANGING THE NUMBER FORMAT

The **FORMAT** button lets you change the format of the displayed number. The available formats are as follows.

7-digit 7-digit telephone number.

10-digit 3-digit area code + 7-digit telephone number.

11-digit long distance code "1" + 3-digit area code + 7-digit telephone number.

1. Use the **CID REVIEW** buttons to scroll to the number you want to call back.
2. If the number will not dial as shown, press the **FORMAT** button. Repeat if necessary, until the correct number of digits are shown.
3. Press **DIAL**.

**NOTE:** If you find it necessary to dial all local calls with the area codes included, press and release **PROG**, until **SET AREA CODE** is displayed. Then enter "000". Press **PROG** again to confirm.

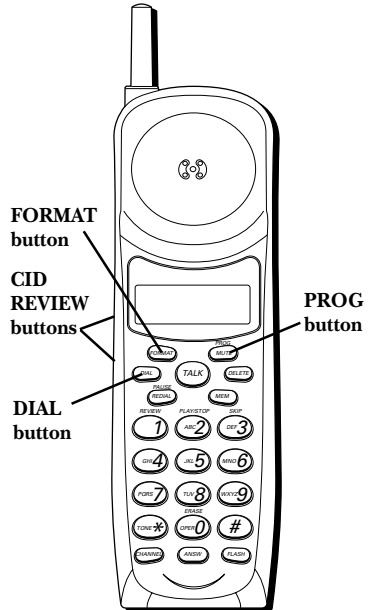

# MEMORY

---

Store up to ten 24-digit numbers in memory for quick dialing. This memory feature is in addition to the 40 Caller ID records that can be stored in memory.

## STORING A NUMBER IN MEMORY

The phone must be **OFF** when you store numbers.

1. Press the MEM button.
2. Press the memory location number (0-9).
3. Press MEM again. The display shows *ENTER NAME*.
4. Use the keypad to store a name (up to 16 characters). More than one letter is stored in each of the number keys. For example, to enter Joe Smith, press 5 for J; press 6 three times for O; press 3 two times for E; press 1 to enter a space before you start entering the last name; press 7 four times for S; press 6 for M; press 4 three times for I; press 8 for T;

**NOTE:** If you don't want to enter the name, skip step 4.

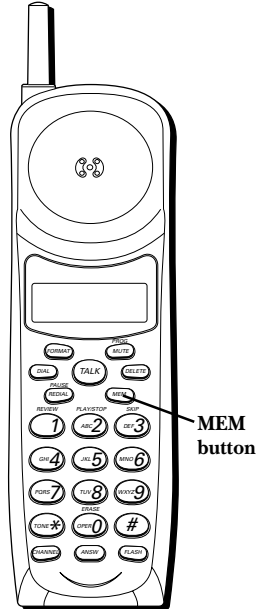

and 4 two times for H. If you're using two letters consecutively that are stored in the same number key, you must press **FORMAT** between the letters. For example, if you enter Barb, press 2 two times for B; press **FORMAT**; press 2 for A; 7 three times for R; and 2 two times for B. You need to press **FORMAT** between the B and the A since they are stored within the same number key.

5. Press **MEM**. The display shows *ENTER TEL NUMBER*.
6. Use the keypad to enter the number you want to store (up to 24 digits).
7. Press **MEM** again to store the number.
8. Record whose number is stored in the location on the memory label provided. You will also be able to view the name and number in the phone's display.

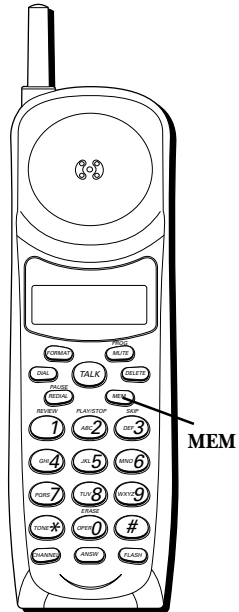

## CHANGING A STORED NUMBER

Use the same procedure to change a stored number as you do to store a number— you're just replacing the phone number with a different one.

# DIALING A STORED NUMBER

1. Make sure the phone is **ON** by pressing the TALK button.
2. Press MEM.
3. Press the number (0-9) for the desired memory location. The number dials automatically.

OR

1. Make sure the phone is OFF.
2. Press MEM.
3. Use the CID REVIEW buttons to scroll through the numbers stored in memory until the desired number is shown.
4. Press DIAL. The number dials automatically.

**IMPORTANT:** If you make test calls to emergency numbers stored in memory, remain on the line and briefly explain the reason for the call to the dispatcher. Also, it's a good idea to make these calls in off-peak hours, such as early morning or late evening.

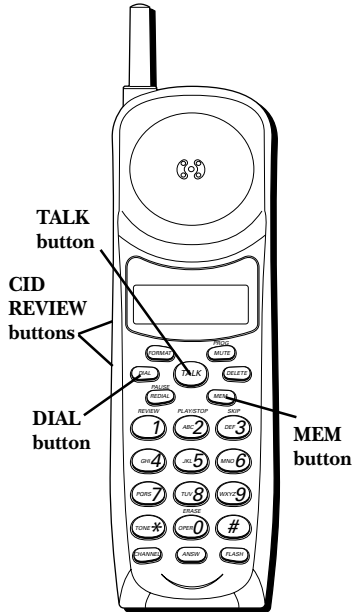

## CHAIN DIALING FROM MEMORY

Use this feature to make calls which require a sequence of numbers such as using a calling card for a frequently called long distance number. Basically, you dial each part of the sequence from memory. The following example shows how you can use chain dialing to make a call through a long distance service:

<i>The Number For</i>	<i>Memory Location</i>
Long distance access number	7
Authorization code	8
Frequently called long distance number	9

1. Make sure the phone is **ON**.
2. Press MEM and then press 7.
3. When you hear the access tone, press MEM and then press 8.
4. At the next access tone, press MEM and then 9.

**TIP:** Wait for the access tones before pressing the next memory button, or your call might not go through.

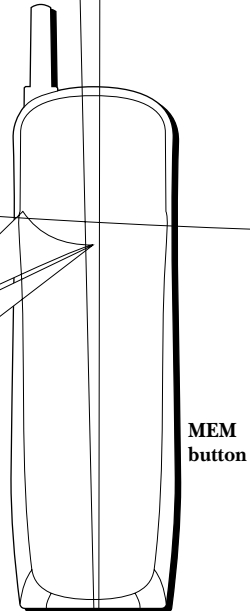

## INSERTING A PAUSE IN THE DIALING SEQUENCE

Press the REDIAL button to insert a delay in the dialing sequence of a stored telephone number when a pause is needed to wait for a dial tone (for example after you dial 9 for an outside line, or to wait for a computer access tone). Each pause counts as 1 digit in the dialing sequence.

## REVIEWING AND DELETING STORED NUMBERS

1. Press MEM.
2. Use the CID REVIEW buttons to scroll to the desired memory location or press 0-9.
3. While the entry is displayed, press DELETE to delete the entry. The display shows *DELETED*.

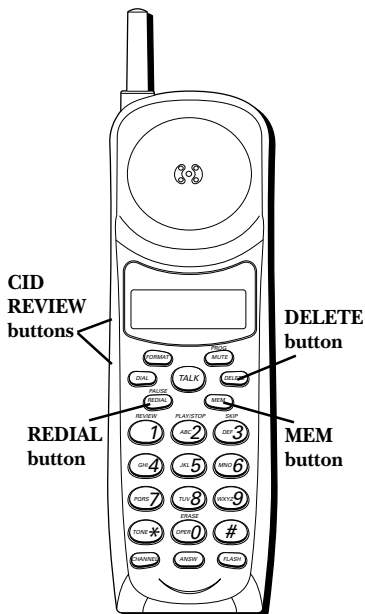



# ADVANCED FEATURES

---

## CHANNEL BUTTON

While talking, you might need to manually change the channel in order to reduce static caused by baby monitors, garage door openers, or other cordless phones. Press and release the CHANNEL button to advance to the next clear channel.

## TEMPORARY TONE

This feature enables pulse (rotary) service phone users to access touch-tone services offered by banks, credit card companies, etc. Press the TONE button to temporarily make the phone touch-tone compatible. To get information about your bank account, for example, you would:

1. Call the bank's information line.
2. Press the TONE key, denoted with (\*) on the keypad, when your call is answered.
3. Follow the voice menu instructions to get the information. When you hang up, the phone goes back to pulse (rotary) service.

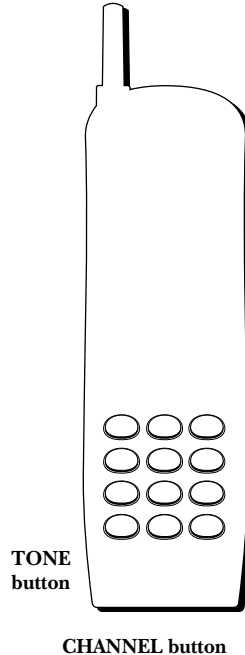

# ANSWERING MACHINE OPERATION

This section discusses the buttons and features on the answering machine.

## MESSAGES INDICATOR

The MESSAGES indicator shows you how many new messages you have. The ANSWER ON/OFF button must be on in order for the MESSAGES indicator to work.

## SCREENING CALLS FROM THE BASE

You can screen incoming calls by waiting for the caller to begin leaving a message (to hear who it is), then pick up the handset, and press TALK to talk to the caller. The answering machine automatically stops recording when you activate the handset or pick up an extension phone.

**TIP:** Make sure the volume on the base is set loud enough to hear your incoming calls.

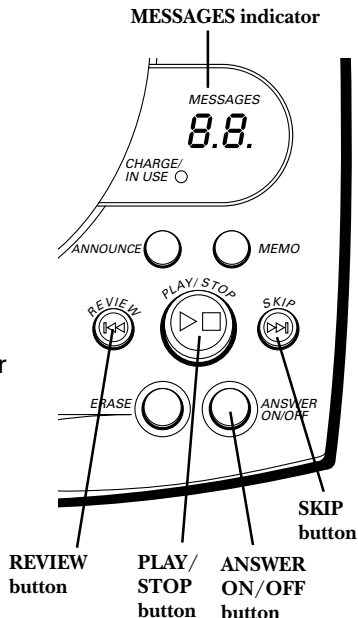

## MESSAGE PLAYBACK

The messages indicator lets you know when you have messages. To play messages, press PLAY/STOP.

While a message is playing, you can do the following:

- Press PLAY/ STOP to stop the message playback.
- Press and release REVIEW to restart the current message; continue to press and release REVIEW to go to previous messages.
- Press and release SKIP to go to the next message.
- Press PLAY/ STOP to stop message playback.

## MEMORY FULL

When the memory is full, the system answers after 10 rings. You need to erase some messages so the answerer can record new messages.

## ERASING MESSAGES

You can erase messages three ways: one message at a time using the ERASE button on the base; all messages using the ERASE button on the base; or one message at a time using the ERASE button (0) on the handset or a phone in another location.

- **To erase a message**, press PLAY/STOP on the base and press and release ERASE button on the base to erase the message that is playing.
- **To erase all messages**, press and hold the ERASE button on the base until the unit beeps when messages have stopped playing.

- **To erase a message from the handset:**
  1. Press ANSWER button on the handset.
  2. Press PLAY/STOP on the handset (the 2 button).
  3. Press ERASE on the handset (the 0 button) to erase the message that is playing.

**NOTE:** Erased messages cannot be restored. Also, be careful you don't press ERASE button as the next unheard message is playing because that message will also be erased.

## **LEAVING A MEMO**

Use the Memo feature to leave a message.

1. Press and hold the MEMO button. You need to hold the button until you finish the message.
2. Begin talking after you hear the beep.
3. Release the MEMO button when you finish.

## REMOTE ACCESS

---

This section explains two types of remote access: using the handset to access the answering machine and accessing the answering machine from another phone.

The handset contains integrated buttons that enable you access the answering machine with the handset.

You can also access your answering machine from any phone that is tone-dial compatible by entering a 3-digit security code after you hear the outgoing announcement. A voice menu system guides you through all of the procedures.

## USING THE HANDSET

Press the ANSW button to access the answering machine from the cordless handset.

After you access the answerer, use the marked handset keys just as if you were pressing the corresponding buttons on the base (see "Answering Machine Operation" for details on functions). To make it easy for you, the functions are listed on the handset above each number. For example, to play messages:

1. Press the ANSW button.
2. Press 2 (PLAY/STOP).
3. When you are finished listening to your messages, press ANSW again.

### ANSWERER INDICATOR

You know the answerer is active when you see the Answerer indicator on the handset come on.



ANSW  
button

## SCREENING CALLS FROM THE HANDSET

Use the handset to screen calls even when you can't hear the answering machine.

When the answerer picks up:

1. Press the ANSW button to gain access to the answering machine.
2. Listen to the caller leaving a message.
3. Press the TALK button to talk to the person or press ANSW to stop screening the call.

## MEMORY FULL

When the memory is full, the system answers after 10 rings, beeps and waits for the caller to enter the 3-digit security code. If you don't enter the security code within 10 seconds after the unit beeps, the phone hangs up.

You need to erase some of the messages in order for the system to record new incoming messages.

**NOTE:** The unit also answers after the 10th ring if it is turned off. To access the answerer, enter your 3-digit security code after you hear the beep.

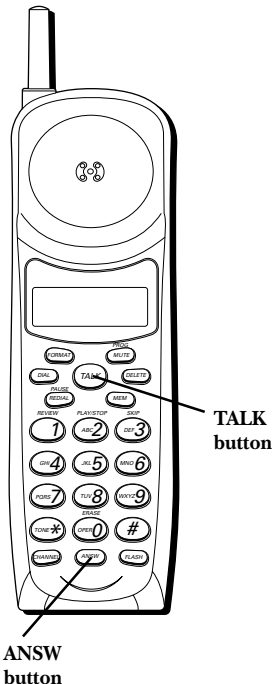

## ACCESSING THE ANSWERER FROM ANOTHER LOCATION

You can access your answering machine from a touch-tone phone by entering your 3-digit security code after you hear the outgoing announcement.

1. Dial the phone number for the answering machine.
2. Enter the security code after you hear the tone.
3. Follow the voice menu to use the answerer's remote functions.

The remote feature enables you to perform the following functions:

<i>To</i>	<i>Press this Button</i>
Review message	1
Play back messages	2
Stop message playback	2
Erase message	0 (during message playback)
Skip message	3
Turn off/on answerer	4
Review voice menu options	7

**TIP:** You can bypass the outgoing announcement by pressing any numbered key on the keypad while the announcement is playing. Then, you can enter your security code to access the answering machine.



## CHANGING THE SECURITY CODE

The default security code for accessing the answerer from another location is 1 2 3. You must use the handset to change the security code. With the phone off, follow these steps:

1. Press ANSW (the ANSWER indicator comes on).
2. Press TONE (\*).
3. Enter 3 numbers to be used as the new security code.
4. Press TONE (\*) again.



# HEADSET AND BELT CLIP OPERATION

---

## CONNECTING A HEADSET TO THE HANDSET

For hands free conversation, connect the headset (provided with 26994 only) to the HEADSET jack as shown. The handset receiver and microphone are disabled when the headset is connected.

Adjust the headset to rest comfortably on top of your head and over your ear. Move the microphone to approximately 2 to 3 inches from your mouth.

- Press the TALK button to answer or place a call before using the headset.

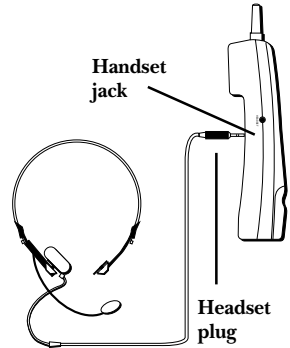

## CONNECTING THE BELT CLIP

There are two slots, one on each side of the handset.

- Attach the belt clip (provided with 26994 only) by inserting the sides of the belt clip into the slots. Snap the ends of the belt clip into place.

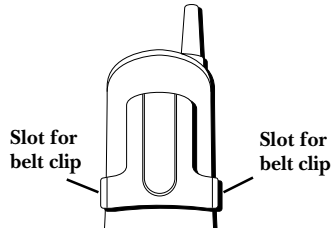

# CHANGING THE BATTERY

---

Make sure the telephone is OFF before you replace battery.

1. Remove the battery compartment door.
2. Disconnect the battery plug and remove the battery pack from the handset.
3. Insert the new battery pack and reconnect the battery plug.
4. Put the battery compartment door back on.
5. Place handset in the base to charge. **If you don't charge the handset battery properly (for 12 hours) when you first set up the phone and/or when you install a new battery pack, the battery's long-term performance will be compromised.**

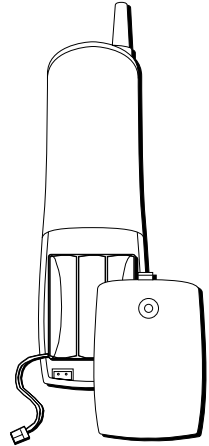

## BATTERY SAFETY PRECAUTIONS

- Do not burn, disassemble, mutilate, or puncture. Like other batteries of this type, toxic materials could be released which can cause injury.
- To reduce the risk of fire or personal injury, use only the battery listed in the User's Guide.
- Keep batteries out of the reach of children.
- Remove batteries if storing over 30 days.



**NOTE:** This product contains a nickel-cadmium rechargeable battery and must be recycled or disposed of properly. We suggest that you check with your local Environmental Agency regarding recycling or disposal.

## **GENERAL PRODUCT CARE**

---

To keep your telephone working and looking good, follow these guidelines:

- Avoid putting the phone near heating appliances and devices that generate electrical noise (for example, motors or fluorescent lamps).
- DO NOT expose to direct sunlight or moisture.
- Avoid dropping the handset, as well as other rough treatment to the phone.
- Clean the phone with a soft cloth.
- Never use a strong cleaning agent or abrasive powder because this will damage the finish.
- Retain the original packaging in case you need to ship the phone at a later date.
- Periodically clean the charge contacts on the handset and base with a soft cloth.

## **CAUSES OF POOR RECEPTION**

---

- Aluminum siding.
- Foil backing on insulation.
- Heating ducts and other metal construction that can shield radio signals.
- You're too close to appliances such as microwaves, stoves, computers, etc.
- Atmospheric conditions, such as strong storms.
- Base is installed in the basement or lower floor of the house.
- Base is plugged into AC outlet with other electronic devices.
- Baby monitor is using the same frequency.
- Handset battery is low.
- You're out of range of the base.

# HANDSET INDICATORS

---

The following indicators show the status of a message or of the unit.

<b>ERROR</b>	Caller information has been interrupted during transmission or the phone is excessively noisy.
<b>ENTER NAME</b>	Prompt telling you to enter the name for one of the 10 memory locations.
<b>DELETE ALL?</b>	Prompt asking if you want to erase all Caller ID records.
<b>START/END</b>	Indicates that there is no additional information in Caller ID memory.
<b>NEW</b>	Indicates call or calls have not been reviewed.
<b>UNKNOWN</b>	The incoming call is from an area not serviced by Caller ID or the information was not sent
<b>PAGING YOU</b>	Someone has pressed the PAGE button on the base.
<b>BLOCKED</b>	The person is calling from a number that has been blocked from transmission.
<b>REPT</b>	Repeat call message. Indicates that a new call from the same number was received more than once.
<b>NO CALLER ID</b>	No Caller ID information was received.

## HANDSET SOUND SIGNALS

---

<i>Signal</i>	<i>Meaning</i>
A long warbling tone (with ringer on)	Signals an incoming call
Three short beeps (several times)	Page signal
Three short beeps	Out of range
Four short beeps	Low battery warning

---

## ANSWERER STATUS INDICATORS

---

The following indicators show the status of the answerer.

<b>0-59</b>	Total number of messages.
<b>CL (blinking)</b>	The voice time/day stamp needs set.
<b>--</b>	Answerer off.
<b>An (blinking)</b>	Currently answering a call.
<b>F (blinking)</b>	Memory is full.
<b>Six bars (blinking)</b>	Recording a memo or announcement.

# TROUBLESHOOTING GUIDE

---

## CORDLESS PHONE SOLUTIONS

---

<i>Problem</i>	<i>Solution</i>
No dial tone	<ul style="list-style-type: none"><li>• Check installation:<ul style="list-style-type: none"><li>– Is the base power cord connected to a working outlet?</li><li>– Is the telephone line cord connected to the base unit and the wall jack?</li></ul></li><li>• Connect another phone to the same jack; the problem might be your wiring or local service.</li><li>• Is the handset out of range of the base?</li><li>• Make sure the battery is properly charged (12 hours).</li><li>• Is the battery pack installed correctly?</li><li>• Did the handset beep when you pressed the TALK button? Did the IN-USE indicator come on? The battery may need to be charged.</li><li>• Place the handset in the base for at least 20 seconds.</li></ul>
Dial tone is OK, but can't dial out	<ul style="list-style-type: none"><li>• Make sure the TONE/PULSE switch on the base is correctly set .</li></ul>
Handset does not ring	<ul style="list-style-type: none"><li>• Make sure the RINGER switch on the handset is turned to ON.</li><li>• Move closer to the base. The handset may be out of range.</li><li>• You may have too many extension phones on your line. Try unplugging some phones.</li><li>• Check for dial tone.</li></ul>
You experience static, noise, or fading in and out	<ul style="list-style-type: none"><li>• Change channels.</li><li>• Move closer to base (handset might be out of range).</li><li>• Does the base need to be relocated? Make sure base is not plugged into an outlet with another household appliance.</li><li>• Charge battery.</li></ul>

---

## CORDLESS PHONE SOLUTIONS (CONTINUED)

<i>Problem</i>	<i>Solution</i>
Unit beeps	<ul style="list-style-type: none"><li>• Place handset in base for 20 seconds; if it still beeps, charge battery for 12 hours.</li><li>• Clean charging contacts on handset and base with a soft cloth, or an eraser.</li><li>• See solutions for "No dial tone."</li><li>• Replace battery.</li></ul>
Memory Dialing doesn't work	<ul style="list-style-type: none"><li>• Did you program the memory location keys correctly?</li><li>• Did you follow proper dialing sequence?</li></ul>

## CALLER ID

<i>Problem</i>	<i>Solution</i>
No Display	<ul style="list-style-type: none"><li>• Is battery fully charged? Try replacing the battery.</li><li>• Make sure that the unit is connected to a non-switched electrical outlet. Disconnect the unit from the plug and plug it in again.</li><li>• Did you order Caller ID service from your local telephone company? The display won't work unless you order Caller ID service from your phone company.</li></ul>
Caller ID Error Message	<ul style="list-style-type: none"><li>• The unit displays this message if it detects anything other than valid Caller ID information during the silent period after the first ring. This message indicates either the presence of noises on the line, or that an invalid message has been sent from the telephone company.</li></ul>



## ANSWERING MACHINE SOLUTIONS

<i>Problem</i>	<i>Solution</i>
Can't hear messages, beep, etc.	<ul style="list-style-type: none"><li>• Adjust speaker volume.</li></ul>
Time/Day setting stuck at 12 a.m Mon.	<ul style="list-style-type: none"><li>• Set the time clock.</li></ul>
Answers on 10th ring	<ul style="list-style-type: none"><li>• Make sure answerer is turned on.</li><li>• Memory may be full.</li></ul>
Incoming messages are incomplete	<ul style="list-style-type: none"><li>• Was an extension phone picked up?</li><li>• Memory is full.</li><li>• Accidentally pressed PLAY button during playback and stopped message.</li></ul>
Won't respond to remote commands	<ul style="list-style-type: none"><li>• Must use tone-dial phone.</li><li>• Must enter correct security code.</li><li>• Did unit hang up? If you take no action for a period of time, it automatically hangs up.</li></ul>

## **TELEPHONE NETWORK INFORMATION**

---

Should your equipment cause trouble on your line which may harm the telephone network, the telephone company, where practicable, may notify you that temporary discontinuance of service may be required. Where prior notice is not practicable and the circumstances warrant such action, the telephone company may temporarily discontinue service immediately.

The telephone company may make changes in its communications facilities, equipment, operations or procedures where such action is required in the operation of its business. If these changes are expected to affect the use or performance of your telephone equipment, the telephone company will likely give you adequate notice to allow you to maintain uninterrupted service.

Notice must be given to the telephone company upon termination of your telephone from your line.

## **REN NUMBER**

---

On the bottom of this equipment is a label indicating, among other information, the FCC Registration number and Ringer Equivalence Number (REN) for the equipment. You must, upon request, provide this information to your telephone company.

The REN is useful in determining the number of devices you may connect to your telephone line and still have all of these devices ring when your telephone number is called. In most (but not all) areas, the sum of the RENs of all devices connected to one line should not exceed 5. To be certain of the number of devices you may connect to your line as determined by the REN, you should contact your local telephone company.

# INDEX

---

## A

- Accessing the Answerer from Another Phone 32
- Accessory Order Form 45
- Advanced Features 25
- Answerer Status Indicators 38
- Answerer-in-Use Indicator 30
- Answering Machine Operation 26
- Answering Machine Setup 9
- Answering Machine Solutions 41

## B

- Battery Safety Precautions 35
- Before You Begin 5
- Belt Clip 34

## C

- Caller ID Features 16
- Caller ID with Call Waiting 16
- Causes of Poor Reception 36
- Chain Dialing from Memory 23
- Changing a Stored Number 21
- Changing the Battery 35
- Changing the Number Format 19
- Changing the Security Code 33
- Channel Button 25
- Connecting a Headset to the Handset 34
- Connecting the Belt Clip 34
- Cordless Phone Basics 13

## D

- Deleting Records 18
- Desktop Installation 6

- Dialing a Caller ID number 18
- Dialing a Stored Number 22
- Digital Security System 5

## E

- Erasing Messages 27

## F

- Finding the Handset 15
- Flash 14

## G

- General Product Care 36
- Getting Started 5

## H

- Handset Indicators 37
- Handset Sound Signals 36
- Headset and Belt Clip Operation 34
- Hearing Aid Compatibility 2

## I

- Important Information 2
- Inserting a Pause in the Dialing Sequence 24
- Interference Information 2
- Introduction 3

## L

- Leaving a Memo 28

## **M**

Making a Call 13  
Memory 20  
Memory Full 27, 31  
Message Playback 27  
Messages Indicator 26  
Modular Jack Requirements 5  
Mute 14

## **P**

Parts Checklist 5

## **R**

Receiving a Call 14  
Receiving and Storing Calls 16  
Recording the Outgoing Announcement 11  
Redial 13  
Remote Access 29  
REN Number 42  
Reviewing and Deleting Stored  
Numbers 24  
Reviewing Announcement 11  
Reviewing Messages 17  
Ringer Switch 15

## **S**

Screening Calls from the Base 26

Screening Calls from the Handset 31  
Service 47  
Setting the Display Language 12  
Setting the Local Area Code 12  
Setting the Ring Select 10  
Setting the Speaker Volume 10  
Setting the Voice Time/Day Stamp 9  
Stored Numbers  
    Changing 21  
    Reviewing and Deleting 24  
Storing a Number in Memory 20

## **T**

Telephone Network Information 42  
Telephone Setup 12  
Temporary Tone 25  
Troubleshooting Guide 39

## **U**

Using the Handset 30  
Using Toll Saver 10

## **V**

Voice Instructions 10  
Volume 14

## **W**

Wall Mount Installation 7

# ACCESSORY ORDER FORM (OR CALL 1-800-338-0376 FOR ACCESSORIES ONLY)

DESCRIPTION	CATALOG NUMBER		PRICE*	QUANTITY	TOTAL
	(white)	(black)			
AC power supply	5-2471	5-2472	\$10.00		
Belt clip	5-2452	5-2451	\$10.85		
Headset	5-2444	5-2425	\$36.35		
Replacement handset battery		5-2459	\$10.00		

For credit card purchases

Your complete charge card number, its expiration date and your signature are necessary to process all charge card orders.

Copy your complete account number from your VISA card.

<input type="text"/>	<input type="text"/>	<input type="text"/>	<input type="text"/>	<input type="text"/>	<input type="text"/>	<input type="text"/>	<input type="text"/>	<input type="text"/>	<input type="text"/>	<input type="text"/>	<input type="text"/>
----------------------	----------------------	----------------------	----------------------	----------------------	----------------------	----------------------	----------------------	----------------------	----------------------	----------------------	----------------------

My card expires:

<input type="text"/>	<input type="text"/>	<input type="text"/>
----------------------	----------------------	----------------------

Copy your complete account number from your Master Card or Discover.

<input type="text"/>	<input type="text"/>	<input type="text"/>	<input type="text"/>	<input type="text"/>	<input type="text"/>	<input type="text"/>	<input type="text"/>	<input type="text"/>	<input type="text"/>	<input type="text"/>	<input type="text"/>
----------------------	----------------------	----------------------	----------------------	----------------------	----------------------	----------------------	----------------------	----------------------	----------------------	----------------------	----------------------

Copy the number above your name on the Master Card

<input type="text"/>	<input type="text"/>	<input type="text"/>
----------------------	----------------------	----------------------

My card expires:

<input type="text"/>	<input type="text"/>	<input type="text"/>
----------------------	----------------------	----------------------

\*Prices are subject to change without notice.

Total Merchandise.....\$ \_\_\_\_\_

Sales Tax.....\$ \_\_\_\_\_

We are required by law to collect the appropriate sales tax for each individual state, county, and locality to which the merchandise is being sent. Duties will apply for shipments to Canada.

Use VISA or Master Card or Discover preferably. Money order or check must be in U.S. currency only. No COD or Cash. All accessories are subject to availability. Where applicable, we will ship a superseding model.

Shipping/Handling.....\$ **\$5.00**

Total Amount Enclosed.....\$ \_\_\_\_\_

Mail order form and money order or check (in U.S. currency) made payable to Thomson Consumer Electronics, Inc. to:

TCE  
 Mail Order Department  
 P.O. Box 8419  
 Ronks, PA 17573-8419

Name \_\_\_\_\_  
 Address \_\_\_\_\_ Apt. \_\_\_\_\_  
 City \_\_\_\_\_ State \_\_\_\_\_ ZIP \_\_\_\_\_  
 Daytime Phone Number ( ) \_\_\_\_\_

Authorized Signature \_\_\_\_\_

Please make sure that this form has been filled out completely.



# SERVICE

---

Thomson Consumer Electronics Canada, Inc. warrants to the purchaser or gift recipient that if any manufacturing defect becomes apparent in this product within 1 year from the original date of purchase, it will be replaced free of charge, including return transportation.

This warranty does not include damage to the product resulting from accidents, misuse or leaking batteries.

Should your product not perform properly during the warranty period, either:

1. Return it to the selling dealer with proof of purchase for replacement,  
OR
2. Remove the batteries (where applicable), and pack product complete with accessories in the original carton (or equivalent).
  - Mail prepaid (with proof of purchase) and insured to:  
Thomson Consumer Electronics Canada, Inc.  
6200 Edwards Boulevard  
Mississauga, Ontario  
Canada L5T 2V7

The provisions of this written warranty are in addition to and not a modification of or subtraction from the statutory warranties and other rights and remedies contained in any applicable legislation, and to the extent that any such provisions purport to disclaim, exclude or limit any such statutory warranties and other rights and remedies, such provisions shall be deemed to be amended to the extent necessary to comply therewith.

If you are unable to find a qualified servicer for out of warranty service, you may write to:

Thomson Consumer Electronics Canada, Inc.  
P.O. Box 0944  
Indianapolis, Indiana, U.S.A., 46206-0944

Attach your sales receipt to this booklet for future reference. This information is required if service is needed during the warranty period.

PURCHASE DATE \_\_\_\_\_

NAME OF STORE \_\_\_\_\_

Model 26993/26994  
15433100 (Rev. 0 E/F)  
00-02  
Printed in China

 **THOMSON CONSUMER ELECTRONICS**  
© 2000 Thomson Consumer Electronics, Inc.  
Trademark(s) ® Registered  
Marque(s) ® déposée(s)



26993/26994



**Téléphone/répondeur sans cordon  
à afficheur de 900 MHz à 40 voies  
Guide de l'utilisateur**



*Les bonnes choses de la vie.*

## **RENSEIGNEMENTS IMPORTANTS**

AVIS: L'étiquette d'Industrie Canada permet d'identifier les appareils certifiés. Cette attestation signifie que l'appareil répond à certaines normes de protection, d'utilisation et de sécurité prévues pour les télécommunications. Le ministère ne garantit pas, cependant, que l'appareil fonctionnera de façon satisfaisante pour l'utilisateur.

Avant d'installer cet appareil, l'utilisateur doit vérifier s'il est permis de le raccorder aux installations de la compagnie locale de télécommunications. L'installation doit de plus respecter les méthodes de raccordement approuvées. L'abonné doit savoir que le respect des conditions mentionnées ci-dessus n'empêche pas nécessairement la détérioration du service dans certaines situations.

La réparation des appareils certifiés doit être confiée à un service de maintenance canadien dûment autorisé, désigné par le fournisseur. Toute réparation ou modification effectuée par l'utilisateur peut amener la compagnie à exiger le débranchement de l'installation.

Par mesure de sécurité, les utilisateurs doivent s'assurer du raccordement réciproque des circuits de mise à la terre du service public d'énergie, des lignes téléphoniques et — s'il y a lieu — des systèmes intérieurs de conduites d'eau métalliques. Cette précaution peut s'imposer particulièrement dans les régions rurales.

ATTENTION: Les utilisateurs ne doivent pas essayer de faire eux-mêmes ces raccordements. Ils doivent communiquer avec le service d'inspection compétent ou faire appel à un électricien, selon le cas.

NOTES: Cet appareil ne peut être utilisé pour le service payant (monnaie) fourni par la compagnie de téléphone.

Les lignes partagées sont assujetties à des tarifs imposés par les compagnies de téléphone; il se peut, par conséquent, que vous ne puissiez utiliser votre propre appareil téléphonique si vous avez une ligne partagée. Renseignez-vous auprès de la compagnie de téléphone de votre localité.

## **RENSEIGNEMENTS SUR L'INTERFÉRENCE**

Cet appareil produit et utilise l'énergie radiofréquence qui peut gêner la réception radio et télévision résidentielle s'il n'est pas installé ou utilisé conformément aux instructions contenues dans ce guide. Une protection raisonnable est assurée contre une telle interférence, mais rien ne garantit qu'un appareil donné ne produira pas d'interférence. Si on soupçonne et confirme une interférence d'une ou plus des façons suivantes: réorienter l'antenne du récepteur radio ou télévision, éloigner l'appareil du récepteur ou brancher l'appareil et le récepteur dans des prises de circuits différents. L'utilisateur peut aussi demander conseil à un technicien en radio-télévision compétent. Cet appareil a été mis à l'essai et répond à toutes les limites des appareils informatiques de Classe B, conformément à l'alinéa 15, des Règlements de la FCC. Cet appareil est conforme à la règle RSS-210 d'Industrie Canada. Son fonctionnement est soumis aux deux conditions suivantes : (1) Cet appareil ne peut causer de l'interférence, et (2) Cet appareil doit accepter toute interférence, y compris l'interférence pouvant entraîner le fonctionnement non souhaitable de l'appareil.

## **COMPATIBILITÉ AVEC LES PROTHÈSES AUDITIVES**

Ce téléphone est conforme aux normes FCC/Industrie Canada en matière de compatibilité avec les prothèses auditives.

LE NUMÉRO D'INDUSTRIE CANADA SE TROUVE À LA BASE DE L'APPAREIL
<b>2</b> REN (facteur d'équivalence de sonnerie) SE TROUVE À LA BASE DE L'APPAREIL

# INTRODUCTION

Ce téléphone/répondeur à afficheur est un appareil polyvalent au rendement de haute qualité. Pour tirer le maximum de votre nouveau téléphone/répondeur/répondeur sans cordon, nous vous suggérons de prendre quelques minutes immédiatement pour bien lire ce guide de l'utilisateur.

## TABLE DES MATIÈRES

<b>RENSEIGNEMENTS IMPORTANTS</b> .....	<b>2</b>	SÉLECTEUR DE SONNERIE .....	<b>15</b>
<b>INTERFERENCE INFORMATION</b> .....	<b>2</b>	REPÉRAGE DU COMBINÉ .....	<b>15</b>
<b>COMPATIBILITÉ AVEC LES PROTHÈSES AUDITIVES</b> ...	<b>2</b>	<b>CARACTÉRISTIQUES DE L'AFFICHEUR</b> .....	<b>16</b>
<b>INTRODUCTION</b> .....	<b>3</b>	AFFICHEUR AVEC APPEL EN ATTENTE .....	<b>16</b>
<b>MISE EN ROUTE</b> .....	<b>5</b>	RECEVOIR ET MÉMORISER LES APPELS .....	<b>16</b>
AVANT DE COMMENCER .....	<b>5</b>	ÉCOUTE DES MESSAGES .....	<b>17</b>
PRISE MODULAIRE .....	<b>5</b>	EFFACEMENT DES DOSSIERS .....	<b>18</b>
SYSTÈME DE SÉCURITÉ NUMÉRIQUE .....	<b>5</b>	EFFACEMENT DU DOSSIER EN COURS .....	<b>18</b>
INSTALLATION SUR BUREAU .....	<b>6</b>	EFFACEMENT DE TOUTS LES DOSSIERS .....	<b>18</b>
INSTALLATION AU MUR .....	<b>7</b>	COMPOSITION D'UN NUMÉRO D'APPELANT .....	<b>18</b>
PROGRAMMATION DU RÉPONDEUR .....	<b>9</b>	CHANGEMENT DE FORMAT DE NUMÉRO .....	<b>19</b>
PROGRAMMATION DE L'HORODATEUR		<b>MÉMOIRE</b> .....	<b>20</b>
VOCAL .....	<b>9</b>	MÉMORISATION D'UN NUMÉRO .....	<b>20</b>
PROGRAMMATION DU VOLUME DU HAUT-		CHANGEMENT D'UN NUMÉRO MÉMORISÉ .....	<b>21</b>
PARLEUR .....	<b>10</b>	COMPOSITION D'UN NUMÉRO MÉMORISÉ .....	<b>22</b>
INSTRUCTIONS VOCALES .....	<b>10</b>	UTILISATION DE LA FONCTION RAPPEL .....	<b>22</b>
RÉGLAGE DU SÉLECTEUR RING SELECT ...	<b>10</b>	COMPOSITION EN CHAÎNE À PARTIR DE LA	
UTILISATION DE L'ÉCONOMISEUR		MÉMOIRE .....	<b>23</b>
D'INTERURBAIN .....	<b>10</b>	INSERTION DE PAUSE DANS LA SÉQUENCE DE	
ENREGISTREMENT DU MESSAGE D'ACCUEIL ...	<b>11</b>	COMPOSITION .....	<b>24</b>
ÉCOUTE DU MESSAGE D'ACCUEIL .....	<b>11</b>	REVUE ET EFFACEMENT DES NUMÉROS	
PROGRAMMATION DU TÉLÉPHONE .....	<b>12</b>	MÉMORISÉS .....	<b>24</b>
PROGRAMMATION DE LA LANGUE		<b>FONCTIONS ÉVOLUÉES</b> .....	<b>25</b>
D'AFFICHAGE .....	<b>12</b>	TOUCHE CHANNEL .....	<b>25</b>
PROGRAMMATION DE L'INDICATIF RÉGIONAL	<b>12</b>	TONALITÉ TEMPORAIRE .....	<b>25</b>
<b>FONCTIONS DE BASE DU TÉLÉPHONE SANS</b>		<b>FONCTIONNEMENT DU RÉPONDEUR</b> .....	<b>26</b>
<b>CORDON</b> .....	<b>13</b>	INDICATEUR MESSAGES .....	<b>26</b>
FAIRE UN APPEL .....	<b>13</b>		
RECOMPOSITION .....	<b>13</b>		
RECEVOIR UN APPEL .....	<b>14</b>		
FLASH .....	<b>14</b>		
VOLUME .....	<b>14</b>		
SILENCIEUX .....	<b>14</b>		

(Suite de la table des matières à la page suivante.)

**AVERTISSEMENT : POUR ÉCARTER TOUT RISQUE D'INCENDIE OU DE DÉCHARGE ÉLECTRIQUE, NE PAS EXPOSER CE PRODUIT À LA PLUIE OU L'HUMIDITÉ.**



FILTRAGE D'APPELS DEPUIS LA BASE .....	26	<b>REPLACEMENT DE LA PILE .....</b>	<b>35</b>
ÉCOUTE DES MESSAGES .....	27	PRÉCAUTIONS À PRENDRE - PILE .....	35
MÉMOIRE PLEINE .....	27	<b>SOINS ET ENTRETIEN .....</b>	<b>36</b>
EFFACEMENT DE MESSAGES .....	27	<b>CAUSES DE MAUVAISE RÉCEPTION .....</b>	<b>36</b>
ENREGISTREMENT DE NOTE .....	28	<b>INDICATEURS DU COMBINÉ .....</b>	<b>37</b>
<b>ACCÈS À DISTANCE .....</b>	<b>29</b>	<b>SIGNAUX SONORES DU COMBINÉ .....</b>	<b>38</b>
UTILISATION DU COMBINÉ .....	30	<b>INDICATEURS D'ÉTAT DU RÉPONDEUR .....</b>	<b>38</b>
INDICATEUR DE RÉPONDEUR .....	30	<b>GUIDE DE DÉPANNAGE .....</b>	<b>39</b>
FILTRAGE DES APPELS À PARTIR DU COMBINÉ ..	31	<b>INFORMATION SUR LE RÉSEAU TÉLÉPHONIQUE ....</b>	<b>42</b>
MÉMOIRE PLEINE .....	31	<b>FACTEUR D'ÉQUIVALENCE DE SONNERIE .....</b>	<b>42</b>
ACCÈS AU RÉPONDEUR DE L'EXTÉRIEUR .....	32	<b>INDEX .....</b>	<b>43</b>
CHANGEMENT DU CODE DE SÉCURITÉ .....	33	<b>BON DE COMMANDE D'ACCESSOIRES .....</b>	<b>45</b>
<b>FONCTIONNEMENT DU CASQUE ET DE LA</b>		<b>SERVICE APRÈS-VENTE .....</b>	<b>47</b>
<b>PINCE-CEINTURE .....</b>	<b>34</b>		
RACCORDEMENT D'UN CASQUE AU COMBINÉ ..	34		
RACCORDEMENT DE LA PINCE-CEINTURE .....	34		

# AVANT DE COMMENCER

---

## LISTE DE PIÈCES

Assurez-vous que la boîte contient les articles ci-dessous.

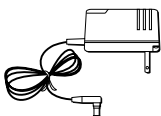

Alimentation c.a.

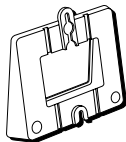

Support de montage



Court cordon  
téléphonique

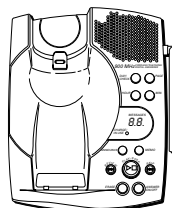

Base



Combiné



Long cordon  
téléphonique

## PRISE MODULAIRE

Une prise modulaire RJ11 (CA11A), le type le plus courant de prise téléphonique qui ressemble à celle ci-contre, est requise. Si aucune prise modulaire n'est installée, en faire installer une par la compagnie de téléphone.

## SYSTÈME DE SÉCURITÉ NUMÉRIQUE

Lorsque vous déposez le combiné sur la base, l'appareil vérifie son code de sécurité, qui empêche les fausses sonneries d'autres téléphones sans cordon.

Après une panne de courant ou un remplacement de pile, placez le combiné sur la base pendant environ 20 secondes pour rétablir le code.

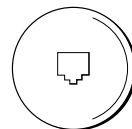

**IMPORTANT :** Étant donné que les téléphones sans cordon fonctionnent à l'électricité, vous devez disposer d'au moins un téléphone avec cordon dans la maison en cas de panne de courant.

# INSTALLATION SUR

## BUREAU

1. Assurez-vous que le support de montage est bien fixé en place.
2. Placez le sélecteur TONE/PULSE à TONE pour le service à tonalité, ou à PULSE pour le service à cadran rotatif. Si vous ne connaissez pas le type de service auquel vous êtes abonné, renseignez-vous auprès de la compagnie de téléphone.
3. Placez le sélecteur RINGER (sur le combiné) à ON.
4. Branchez le cordon d'alimentation dans la prise POWER 9V DC de la base et dans une prise c.a.
5. Placez le combiné sur la base pour le charger pendant 12 heures. L'indicateur CHARGE (sur la base) s'allume pour indiquer que la pile se charge. **Si vous ne chargez pas la pile du combiné correctement (pendant 12 heures) lors de la programmation initiale du téléphone, le rendement de la pile sera compromis.**
6. Branchez le long cordon téléphonique dans la prise TEL LINE de la base et dans une prise modulaire.
7. Étendez l'antenne de la base.

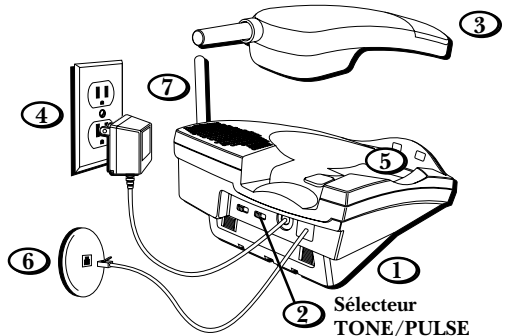

**ATTENTION :** Utilisez seulement l'alimentation 5-2472 (noire) / 5-2471 (blanche) Thomson qui accompagne cet appareil. L'utilisation d'autres alimentations peut endommager l'appareil.

**NOTE SUR L'INSTALLATION :** Certains téléphones sans cordon fonctionnent à des fréquences pouvant nuire à la réception de téléviseurs et magnétoscopes à proximité. Afin de réduire ou de prévenir une telle interférence, la base du téléphone sans cordon ne doit pas être placée près d'un téléviseur ou magnétoscope, ou sur un tel appareil. Si l'interférence continue, éloignez davantage le téléphone sans cordon du téléviseur ou magnétoscope.

## INSTALLATION AU MUR

Puisqu'il faut charger la pile du combiné pendant 12 heures avant de raccorder le téléphone pour l'utilisation initiale, il est préférable de laisser l'appareil sur une surface plate durant le chargement initial avant de tenter de l'accrocher au mur.

1. Assurez-vous que le support de montage est bien fixé en place.
2. Placez le sélecteur TONE/PULSE à TONE pour le service à tonalité, ou à PULSE pour le service à cadran rotatif. Si vous ne connaissez pas le type de service auquel vous êtes abonné, renseignez-vous auprès de la compagnie de téléphone.
3. Placez le sélecteur RINGER à ON.
4. Placez le combiné sur la base.
5. Branchez le cordon d'alimentation dans la base et l'autre extrémité dans une prise c.a. L'indicateur CHARGE s'allume pour indiquer que la pile se charge.

**Laissez la pile du téléphone se charger pendant 12 heures avant l'utilisation initiale. Si vous ne chargez pas la pile correctement lors de la programmation initiale du téléphone, le rendement de la pile sera compromis.**

(Suite de l'installation à la page suivante)

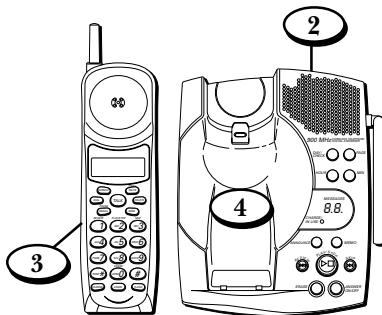
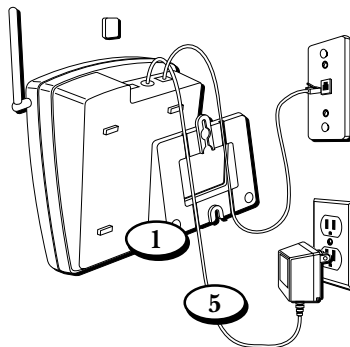

**ATTENTION :** Utilisez seulement l'alimentation 5-2472 (noire) / 5-2471 (blanche) Thomson qui accompagne cet appareil. L'utilisation d'autres alimentations peut endommager l'appareil.

6. Retirez le support de montage.  
Tournez-le de sorte que la base du téléphone repose à plat. Remettez le support mural en place en insérant les languettes dans les fentes à la partie supérieure de l'appareil, puis en enclenchant les languettes du bas en place.
7. Branchez le court cordon téléphonique dans la prise marquée TEL LINE à l'arrière de l'appareil et l'autre dans une prise murale modulaire.
8. Glissez les trous de montage sur les tiges de la plaque murale et abaissez l'appareil solidement en place. (Plaque murale non comprise.)
9. Retirez l'interrupteur-crochet et tournez-le sens dessus dessous, puis remettez-le dans la fente. Vous devez le tourner pour que le combiné ne tombe pas de la base.
10. Étendez l'antenne de la base.

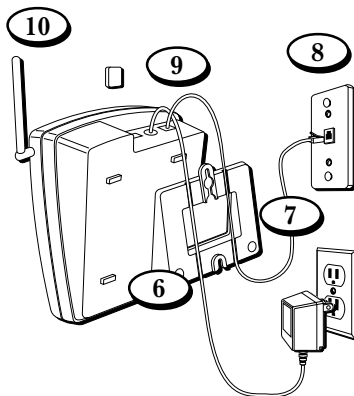



## PROGRAMMATION DU RÉPONDEUR

Cette section explique comment programmer le répondeur pour recevoir les appels. Avant d'entreprendre la programmation, vous devez allumer le répondeur.

- Appuyez sur la touche ANSWER ON/OFF pour activer et désactiver le répondeur. Les voyants MESSAGES s'allument quand le répondeur est activé. Le voyant clignote si vous avez des messages.

**REMARQUE :** Le répondeur affiche " - - " lorsqu'il est éteint.

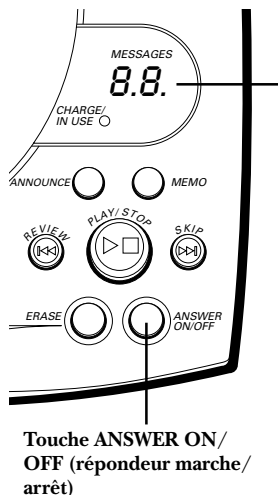

Touche ANSWER ON/OFF (répondeur marche/arrêt)

Voyant MESSAGES

## PROGRAMMATION DE L'HORODATEUR

### VOCAL

1. Assurez-vous que le répondeur est activé.
2. Maintenez la touche DAY/CHECK enfoncée pour régler le jour de la semaine.
3. Appuyez sur la touche HOUR pour régler l'heure (AM ou PM).
4. Appuyez sur la touche MIN pour régler les minutes. Si vous maintenez la touche MIN enfoncée, l'heure avance par tranches de 5 minutes.
5. Appuyez sur la touche DAY/CHECK pour revoir les réglages de jour et d'heure.

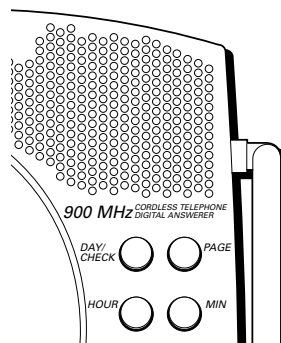

Touches de réglage d'heure

## PROGRAMMATION DU VOLUME DU HAUT-PARLEUR

Utilisez la commande VOL (volume) pour régler le volume du haut-parleur à un niveau agréable.

## INSTRUCTIONS VOCALES

Si vous avez besoin d'aide, appuyez sur la touche REVIEW quand vous branchez le répondeur et suivez les instructions vocales.

## RÉGLAGE DU SÉLECTEUR RING SELECT

Utilisez le sélecteur RING SELECT à l'arrière du répondeur pour choisir le nombre de sonneries avant que le répondeur réponde aux appels. Vous pouvez choisir 2 sonneries, 5 sonneries ou TOLL SAVER (économiseur d'interurbain).

## UTILISATION DE L'ÉCONOMISEUR D'INTERURBAIN

L'économiseur d'interurbain permet d'économiser les frais d'appel quand vous prenez vos messages depuis un autre téléphone :

- Si vous avez de nouveaux messages, l'appareil répond après 2 sonneries.
- Si vous n'avez pas de messages, l'appareil répond après le 5e sonnerie.

Vous pouvez raccrocher après la 3e ou la 4e sonnerie et économiser les frais de téléphone payant ou d'interurbain.

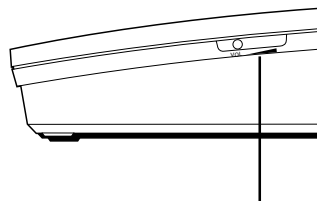

Commande de volume du haut-parleur

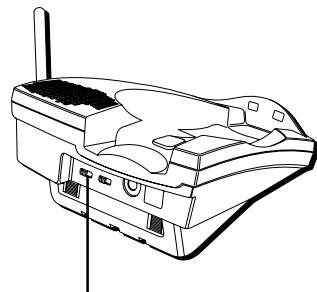

Sélecteur RING SELECT

## ENREGISTREMENT DU MESSAGE D'ACCUEIL

Pour obtenir de meilleurs résultats, placez-vous à environ 9 pouces du microphone et éliminez autant que possible le bruit de fond.

1. Assurez-vous que le répondeur est activé.
2. Maintenez la touche ANNOUNCE enfoncée. Vous devez maintenir la touche enfoncée jusqu'à la fin de l'enregistrement.
3. Commencez à parler après la tonalité.
4. Relâchez la touche quand vous avez terminé.

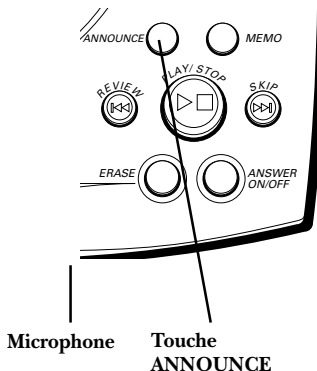

Si vous décidez de ne pas enregistrer de message d'accueil, un message par défaut joue. Pour retourner au message par défaut après avoir enregistré votre propre message d'accueil, appuyez sur la touche ANNOUNCE et relâchez-la à la tonalité.

### Exemple de message d'accueil

*Bonjour. Vous avez rejoint (votre nom). Je ne peux présentement prendre votre appel. Veuillez laisser vos nom, numéro et un court message après la tonalité. Je vous rappellerai dès que possible. Merci.*

### ÉCOUTE DU MESSAGE D'ACCUEIL

- Appuyez sur la touche ANNOUNCE pour écouter votre message d'accueil.

# PROGRAMMATION DU TÉLÉPHONE

## PROGRAMMATION DE LA LANGUE

### D’AFFICHAGE

1. Appuyez sur PROG jusqu’à ce que *SET LANGUAGE* (programmer langue) soit affiché.
2. Utilisez les touches CID REVIEW pour choisir la langue d’affichage désirée.
3. Quand vous avez terminé, appuyez de nouveau sur PROG pour mémoriser le réglage et accéder au menu de l’indicatif régional.

## PROGRAMMATION DE L’INDICATIF RÉGIONAL

1. Appuyez sur PROG jusqu’à ce que *SET AREA CODE* (indicatif régional local) soit affiché.
2. Utilisez le clavier pour entrer l’indicatif régional.
3. Quand vous avez terminé, appuyez sur PROG pour confirmer l’indicatif régional et quitter la programmation.

**REMARQUE :** En cas d’erreur, répétez les étapes 1 à 3.

**REMARQUE :** Si vous devez inclure l’indicatif régional pour composer tous les numéros locaux, appuyez sur PROG jusqu’à ce que *SET AREA CODE* soit affiché. Entrez ensuite "000". Appuyez de nouveau sur PROG pour confirmer.

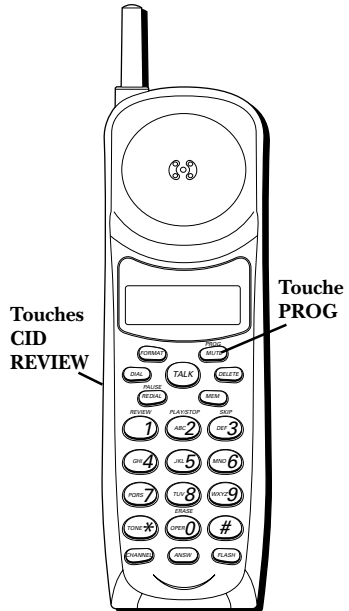



Touche  
REDIAL

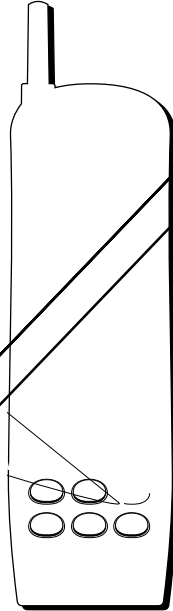

## RECEVOIR UN APPEL

Pour répondre à un appel, vous devez appuyer sur la touche TALK du combiné avant de parler.

## FLASH

Utilisez la touche FLASH pour activer les services d'appel personnalisés, comme l'appel en attente et le renvoi d'appel, offerts par la compagnie de téléphone.

**CONSEIL :** N'utilisez pas la touche TALK pour activer les services d'appel personnalisés, comme l'appel en attente, sans quoi vous raccrocherez le téléphone.

## VOLUME

Quand le téléphone est activé, appuyez sur les touches VOL pour régler le volume de l'écouteur du combiné (4 intensités d'écoute).

## SILENCIEUX

Utilisez la touche MUTE pour interrompre une conversation téléphonique et parler en privé avec une autre personne dans la pièce.

1. Appuyez sur MUTE pour activer le silencieux. L'afficheur indique *MUTE*.
2. Appuyez de nouveau sur MUTE pour désactiver.

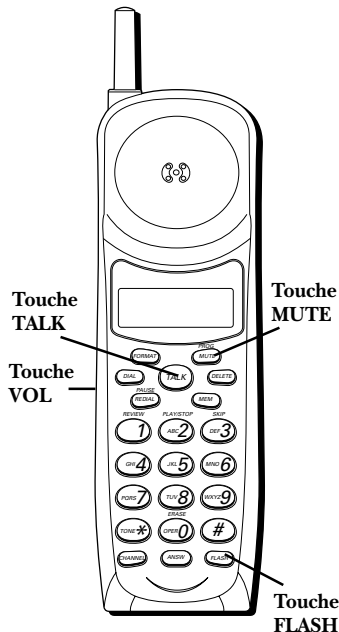

## SÉLECTEUR DE SONNERIE

Le sélecteur RINGER doit être à **ON** pour que le combiné sonne lors des appels.

## REPÉRAGE DU COMBINÉ

Cette fonction facilite le repérage du combiné.

Appuyez sur la touche PAGE de la base. L'afficheur indique *PAGING YOU*. Le combiné émet un signal pendant environ 4 minutes ou jusqu'à ce que vous appuyiez sur TALK ou ANSW sur le combiné.

**REMARQUE :** Vous pouvez rechercher le combiné même si la sonnerie est désactivée.

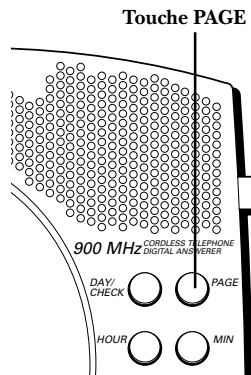
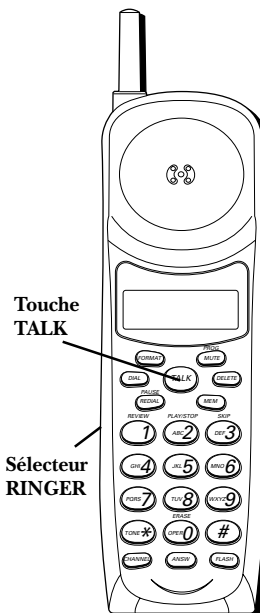

## CARACTÉRISTIQUES DE L'AFFICHEUR

Cet appareil reçoit et affiche l'information transmise par la compagnie de téléphone. Cette information comprend le numéro de téléphone, la date et l'heure ; ou le nom, le numéro de téléphone, la date et l'heure. L'appareil peut mémoriser jusqu'à 40 appels pour consultation ultérieure.

### AFFICHEUR AVEC APPEL EN ATTENTE

Dans la mesure où vous êtes abonné au service d'afficheur avec appel en attente offert par la compagnie de téléphone, vous pouvez voir qui appelle quand vous entendez le signal d'appel en attente. L'information sur l'appelant apparaît dans l'afficheur après la tonalité.

- Appuyez sur la touche FLASH pour mettre votre interlocuteur en garde et répondre à l'appel.

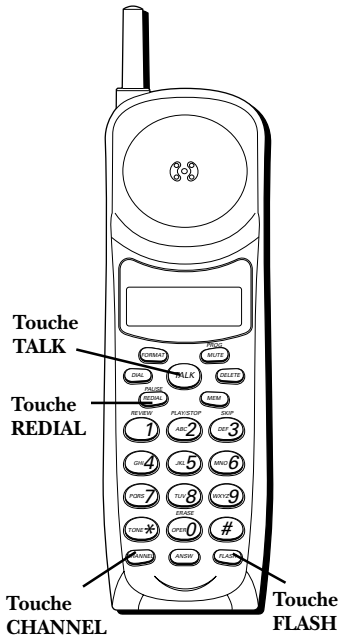

### RECEVOIR ET MÉMORISER LES APPELS

Lorsque vous recevez un appel, l'information est transmise par la compagnie de téléphone à votre téléphone à afficheur entre la première sonnerie et la seconde.

**TRÈS IMPORTANT** : La fonction d'afficheur de ce produit exige que vous soyez abonné au service d'afficheur offert par la compagnie de téléphone.



Quand la mémoire est pleine, un nouvel appel remplace le plus ancien en mémoire. NEW (nouveau) est affiché pour les appels reçus qui n'ont pas été écoutés.

**REMARQUE :** Renseignez-vous auprès de la compagnie de téléphone concernant la disponibilité du service d'affichage du nom.

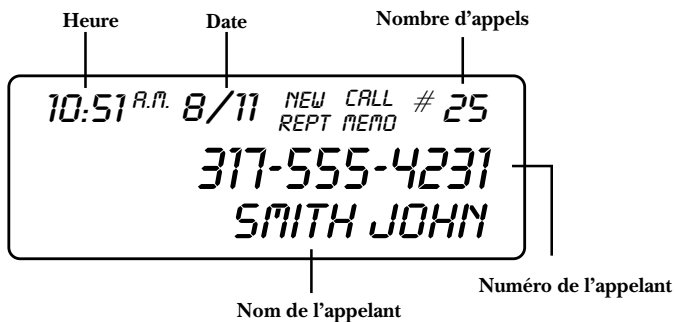

## ÉCOUTE DES MESSAGES

L'afficheur est mis à jour à mesure que des appels sont reçus et mémorisés pour indiquer le nombre d'appels reçus.

- Appuyez sur la touche fléchée CID REVIEW vers le bas pour faire défiler les dossiers d'appel du plus récent au plus ancien.
- Appuyez sur la touche fléchée CID REVIEW vers le haut pour faire défiler les dossiers d'appel du plus ancien au plus récent.

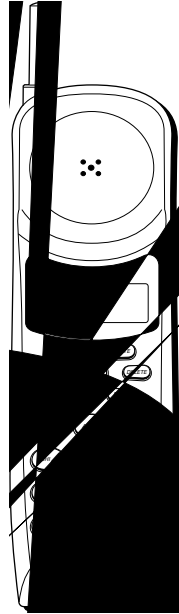

## CHANGEMENT DE FORMAT DE NUMÉRO

La touche **FORMAT** permet de changer le format du numéro affiché. Les formats offerts sont :

- 7-digit    Numéro de téléphone à 7 chiffres.
- 10-digit    Indicatif régional à 3 chiffres + numéro de téléphone à 7 chiffres.
- 11-digit    Code d'interurbain " 1 " + indicatif régional à 3 chiffres + numéro de téléphone à 7 chiffres.

1. Utilisez les touches **CID REVIEW** pour faire défiler jusqu'au numéro à rappeler.
2. S'il est impossible de composer le numéro tel qu'affiché, appuyez sur la touche **FORMAT**. Répétez au besoin, jusqu'à ce que le bon nombre de chiffres soit affiché.
3. Appuyez sur **DIAL**.

**REMARQUE :** Si vous devez inclure l'indicatif régional pour composer tous les numéros locaux, appuyez sur **PROG** jusqu'à ce que **SET AREA CODE** soit affiché. Entrez ensuite "000". Appuyez de nouveau sur **PROG** pour confirmer.

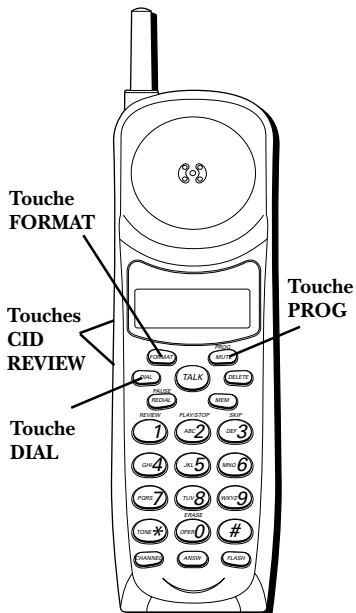

# MÉMOIRE

---

Cette fonction permet de mémoriser jusqu'à dix numéros à 24 chiffres pour composition abrégée. Cette fonction Mémoire s'ajoute aux 40 dossiers d'appelant qui peuvent être mémorisés.

## MÉMORISATION D'UN NUMÉRO

Le téléphone doit être désactivé quand vous mémorisez des numéros.

1. Appuyez sur la touche MEM.
2. Appuyez sur la touche d'emplacement-mémoire (0 à 9).
3. Appuyez de nouveau sur MEM.  
L'afficheur indique *ENTER NAME* (entrer le nom).
4. Utilisez le clavier pour mémoriser un nom (maximum de 16 caractères). Plus d'une lettre sont mémorisées à chaque touche numérotée. Par exemple, pour entrer Joe Smith, appuyez sur 5 pour J ; appuyez sur 6 trois fois pour O ; appuyez sur 3 deux fois pour E ; appuyez sur 1 pour entrer un espace avant le nom de famille ; appuyez sur 7 quatre fois pour S ; appuyez sur 6 pour S ; appuyez sur 4 trois fois pour I ; appuyez sur 8 pour T ; appuyez sur 4 deux fois pour H. Si

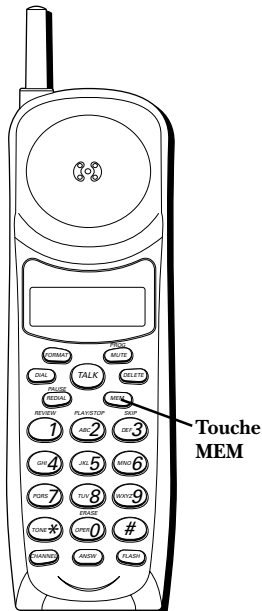

**REMARQUE :** Sautez l'étape 4 si vous ne souhaitez pas entrer le nom.

vous utilisez deux lettres consécutivement qui sont mémorisées à la même touche numérotée, vous devez appuyer sur **FORMAT** entre les lettres. Par exemple, si vous entrez Barb, appuyez sur 2 deux fois pour B ; appuyez sur **FORMAT** ; appuyez sur 2 pour A ; sur 7 trois fois pour R ; et sur 2 deux fois pour B. Vous devez appuyer sur **FORMAT** entre le B et le A car elles sont mémorisées à la même touche numérotée.

5. Appuyez sur **MEM**. L'afficheur indique *ENTER TEL NUMBER* (entrer numéro de téléphone).
6. Utilisez le clavier pour entrer le numéro à mémoriser (maximum de 24 chiffres).
7. Appuyez de nouveau sur **MEM** pour mémoriser le numéro.
8. Inscrivez le nom de la personne à qui appartient le numéro mémorisé à cet emplacement sur la carte-mémoire. Vous pourrez aussi voir le nom et le numéro dans l'afficheur du téléphone.

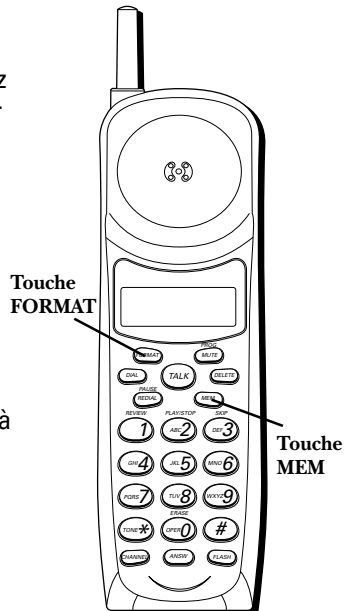

## CHANGEMENT D'UN NUMÉRO MÉMORISÉ

Procédez de la même façon pour changer un numéro mémorisé que pour le mémoriser - en fait, vous remplacez le numéro de téléphone par un autre.

## COMPOSITION D'UN NUMÉRO MÉMORISÉ

1. Assurez-vous que le téléphone est activé en appuyant sur la touche TALK.
2. Appuyez sur MEM.
3. Appuyez sur la touche numérotée (0 à 9) de l'emplacement-mémoire désiré. Le numéro est composé automatiquement.

OU

1. Assurez-vous que le téléphone est désactivé.
2. Appuyez sur MEM.
3. Utilisez les touches CID REVIEW pour faire défiler les numéros mémorisés jusqu'à ce que le numéro désiré soit affichée.
4. Appuyez sur DIAL. Le numéro est composé automatiquement.

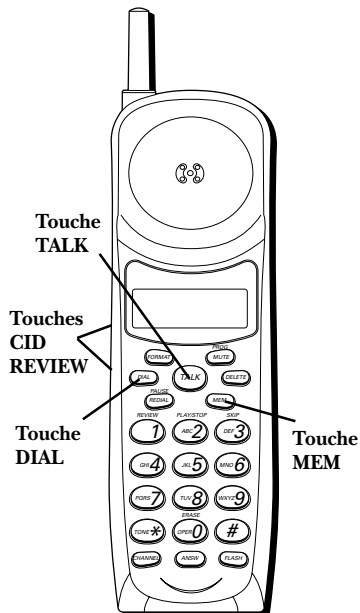

**IMPORTANT** : Si vous faites des essais des numéros d'urgence mémorisés, demeurez en ligne et expliquez la raison de votre appel au répartiteur. On recommande aussi de faire ces appels en dehors des heures de pointe, comme tôt le matin ou tard le soir.

## COMPOSITION EN CHAÎNE À PARTIR DE LA MÉMOIRE

Utilisez cette fonction pour faire des appels qui exigent une séquence de numéros, comme lorsque vous utilisez une carte d'appel pour un numéro interurbain souvent appelé. Essentiellement, vous composez chaque partie de la séquence à partir de la mémoire. L'exemple ci-dessous indique comment utiliser la composition en chaîne pour faire un appel par un service d'interurbain :

<i>Le numéro pour</i>	<i>Emplacement-mémoire</i>
Numéro d'accès à l'interurbain	7
Code d'autorisation	8
Numéro d'interurbain souvent appelé	9

1. Assurez-vous que le téléphone est activé.
2. Appuyez sur MEM, puis sur 7.
3. À la tonalité d'accès, appuyez sur MEM, puis sur 8.
4. À la tonalité d'accès suivante, appuyez sur MEM, puis sur 9.

**CONSEIL :** Attendez les tonalités d'accès avant d'appuyer sur la touche d'emplacement-mémoire suivante, sans quoi votre appel peut ne pas être acheminé.

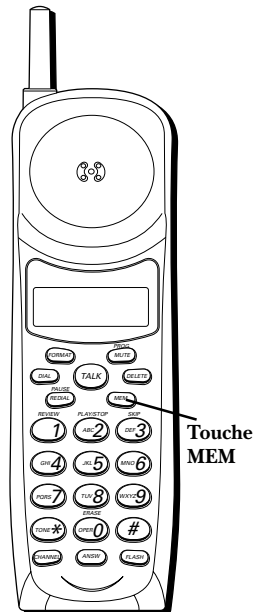

## INSERTION DE PAUSE DANS LA SÉQUENCE DE COMPOSITION

Appuyez sur la touche REDIAL pour insérer une pause dans la séquence de composition d'un numéro mémorisé quand une pause est nécessaire pour attendre une tonalité de composition (par exemple, après avoir fait le 9 pour obtenir une ligne extérieure), ou pour attendre une tonalité d'accès d'ordinateur). Chaque pause compte comme 1 chiffre dans la séquence de composition.

## REVUE ET EFFACEMENT DES NUMÉROS MÉMORISÉS

1. Appuyez sur MEM.
2. Utilisez les touches CID REVIEW pour faire défiler jusqu'à l'emplacement-mémoire désiré, ou appuyez sur 0 à 9.
3. Pendant que l'entrée est affichée, appuyez sur DELETE pour l'effacer. L'afficheur indique *DELETED* (effacé).

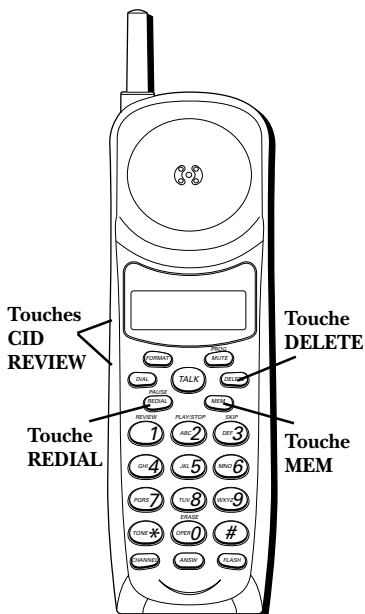



# FONCTIONS ÉVOLUÉES

---

## TOUCHE CHANNEL

Pendant que vous parlez, vous devrez peut-être changer manuellement de voie pour éliminer les parasites produits par les appareils de surveillance de bébés, les ouvre-porte de garage ou d'autres téléphones sans cordon. Appuyez sur la touche CHANNEL pour passer à la voie nette suivante.

## TONALITÉ TEMPORAIRE

Cette fonction permet aux abonnés au service à impulsions (cadran rotatif) d'accéder aux services à tonalité offerts par les banques, les compagnies de carte de crédit, etc. Il suffit d'appuyer sur la touche TONE pour rendre le téléphone temporairement compatible. Pour obtenir des renseignements sur votre compte bancaire, par exemple, vous :

1. Composez le numéro du service d'information de la banque.
2. Appuyez sur la touche TONE, l'astérisque (\*) au clavier, quand on répond.
3. Suivez les instructions vocales pour effectuer votre transaction. Quand vous raccrochez, le téléphone retourne au service à impulsions (cadran rotatif).

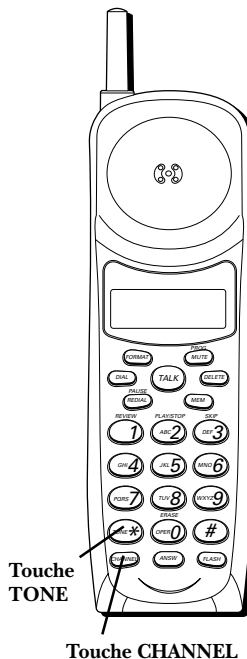

# FONCTIONNEMENT DU RÉPONDEUR

Cette section explique les touches et les fonctions du répondeur.

## INDICATEUR MESSAGES

L'indicateur MESSAGES indique le nombre de nouveaux messages reçus. La touche ANSWER ON/OFF doit être activée pour que l'indicateur MESSAGES fonctionne.

## FILTRAGE D'APPELS DEPUIS LA BASE

Vous pouvez filtrer les appels en attendant que l'appelant commence à laisser un message (pour savoir qui appelle), puis en décrochant le combiné et en appuyant sur TALK pour parler à l'appelant. Le répondeur interrompt automatiquement l'enregistrement quand vous activez le combiné ou décrochez un poste téléphonique.

**CONSEIL :** Assurez-vous que le volume de la base est suffisamment élevé pour entendre l'appelant.

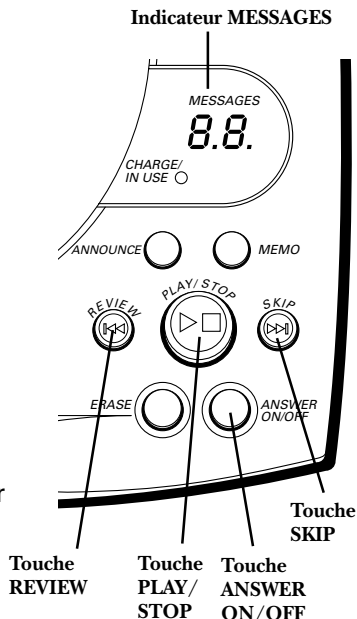

## ÉCOUTE DES MESSAGES

L'indicateur de messages indique combien vous avez de messages. Pour les écouter, appuyez sur PLAY/STOP.

Pendant qu'un message joue, vous pouvez :

- Appuyez sur PLAY/STOP pour interrompre l'écoute.
- Appuyez sur REVIEW pour recommencer le message en cours ; continuez d'appuyer sur REVIEW pour passer aux messages précédents.
- Appuyez sur SKIP pour passer au message suivant.
- Appuyez sur PLAY/STOP pour interrompre l'écoute.

## MÉMOIRE PLEINE

Quand la mémoire est pleine, le système répond après 10 coups. Vous devez effacer quelques messages pour que le répondeur puisse enregistrer les nouveaux messages.

## EFFACEMENT DE MESSAGES

Vous pouvez effacer les messages de trois façons : un message à la fois à l'aide de la touche ERASE de la base ; tous les messages à l'aide de la touche ERASE de la base ; ou un message à la fois à l'aide de la touche ERASE (0) du combiné ou un téléphone à distance.

- **Pour effacer un message**, appuyez sur PLAY/STOP à la base et appuyez sur la touche ERASE pour effacer le message qui joue.
- **Pour effacer tous les messages**, maintenez la touche ERASE enfoncée sur la base jusqu'à ce que l'appareil émette un signal quand les messages ont cessé de jouer.

- **Pour effacer un message à partir du combiné :**
  1. Appuyez sur la touche ANSWER du combiné.
  2. Appuyez sur PLAY/STOP du combiné (la touche 2).
  3. Appuyez sur ERASE au combiné (la touche 0) pour effacer le message qui joue.

**REMARQUE :** Il est impossible de rétablir les messages effacés. Évitez aussi d'appuyer sur la touche ERASE pendant que le message non écouté suivant joue, car ce message sera aussi effacé.

## **ENREGISTREMENT DE NOTE**

Utilisez la fonction Note pour laisser un message.

1. Maintenez la touche MEMO enfoncée. Vous devez maintenir la touche enfoncée jusqu'à ce qu'à la fin du message.
2. Commencez à parler après la tonalité.
3. Relâchez la touche MEMO quand vous avez terminé.

## **ACCÈS À DISTANCE**

---

Cette section explique les deux types d'accès à distance : utiliser le combiné pour accéder au répondeur et accéder au répondeur à partir d'un autre téléphone.

Le combiné comprend des touches intégrées qui permettant d'accéder au répondeur à l'aide du combiné.

Vous pouvez aussi accéder au répondeur à partir d'un téléphone compatible avec le service de tonalité en entrant un code de sécurité à 3 chiffres après le message d'accueil. Un système de menu vocal vous guide dans l'exécution des fonctions.

## UTILISATION DU COMBINÉ

Appuyez sur la touche ANSW pour accéder au répondeur depuis un combiné sans cordon.

Après avoir accédé au répondeur, utilisez les touches marquées du combiné comme si vous utilisiez les touches correspondantes de la base (voir les détails sur les fonctions sous " Fonctionnement du répondeur "). Pour simplifier les choses, les fonctions sont indiquées au dessus de chaque touche du combiné. Par exemple, pour écouter les messages :

1. Appuyez sur la touche ANSW.
2. Appuyez sur 2 (PLAY/STOP).
3. Quand vous avez terminé, appuyez de nouveau sur ANSW.

### INDICATEUR DE RÉPONDEUR

Vous savez que le répondeur est activé quand l'indicateur de répondeur est allumé sur le combiné.



Touche  
ANSW

## FILTRAGE DES APPELS À PARTIR DU COMBINÉ

Utilisez le combiné pour filtrer les appels même quand vous ne pouvez entendre le répondeur.

Quand le répondeur répond :

1. Appuyez sur la touche ANSW pour accéder au répondeur.
2. Écoutez l'appelant laisser un message.
3. Appuyez sur TALK pour parler à la personne ou appuyez sur ANSW pour cesser de filtrer l'appel.

## MÉMOIRE PLEINE

Quand la mémoire est pleine, le système répond après 10 coups, émet un signal et attend que l'appelant entre le code de sécurité à 3 chiffres. Si vous n'entrez pas le code de sécurité dans les 10 secondes suivant la signal, le téléphone raccroche.

Vous devez effacer quelques messages pour que le répondeur puisse enregistrer les nouveaux messages.

**REMARQUE :** L'appareil répond aussi après 10 coups s "il est désactivé. Pour accéder au répondeur, entrez votre code de sécurité à 3 chiffres après le signal.

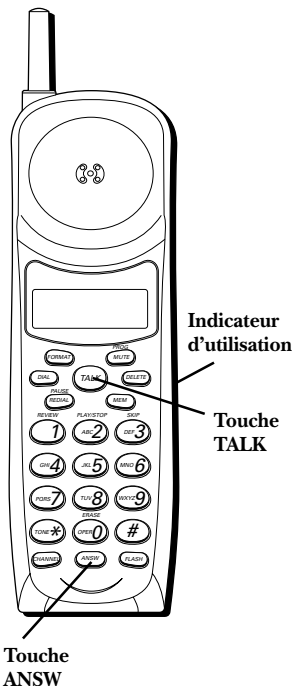

## ACCÈS AU RÉPONDEUR DE L'EXTÉRIEUR

Vous pouvez accéder au répondeur à l'aide de tout téléphone à clavier ; il suffit d'entrer votre code de sécurité à 3 chiffres après le message d'accueil.

1. Composez le numéro de téléphone du répondeur.
2. Entrez le code de sécurité après la tonalité.
3. Suivez le menu vocal pour utiliser les fonctions à distance du répondeur.

L'accès à distance permet d'exécuter les fonctions suivantes :

<i>Pour</i>	<i>Appuyez sur cette touche</i>
Réécouter un message	1
Écouter des messages	2
Interrompre l'écoute d'un message	2
Effacer le message	0 (pendant l'écoute)
Sauter le message	3
Activer/désactiver le répondeur	4
Réviser les options du menu vocal	7

**CONSEIL :** Vous pouvez contourner le message d'accueil en appuyant sur une touche numérotée du clavier pendant que le message joue. Vous pouvez alors entrer votre code de sécurité pour accéder au répondeur.



## **CHANGEMENT DU CODE DE SÉCURITÉ**

Le code de sécurité, par défaut pour accéder au répondeur de l'extérieur est 1 2 3. Vous devez utiliser le combiné pour changer le code de sécurité. Quand le téléphone est désactivé, procédez comme suit :

1. Appuyez sur ANSW (l'indicateur ANSWER s'allume).
2. Appuyez sur TONE (\*).
3. Entrez les 3 chiffres à utiliser comme nouveau code de sécurité.
4. Appuyez de nouveau sur TONE (\*).



# FONCTIONNEMENT DU CASQUE ET DE LA PINCE-CEINTURE

## RACCORDEMENT D'UN CASQUE

### AU COMBINÉ

Pour converser à mains libres, raccordez le casque (fourni avec 26994 seulement) à la prise HEADSET, tel qu'indiqué. Le récepteur et le microphone du combiné sont désactivés quand le casque est branché.

Placez le casque pour qu'il repose confortablement sur la tête et sur l'oreille. Placez le micro à environ 2 ou 3 pouces de la bouche.

- Appuyez sur TALK pour répondre ou faire un appel au moyen du casque.

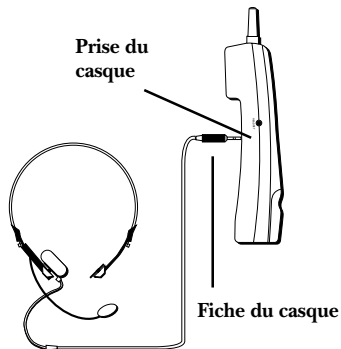

## RACCORDEMENT DE LA PINCE-CEINTURE

Il y a deux fentes, une de chaque côté du casque.

- Fixez la pince-ceinture (fourni avec 26994 seulement) en insérant les côtés de la pince-ceinture dans les fentes. Enclenchez les extrémités de la pince-ceinture en place.

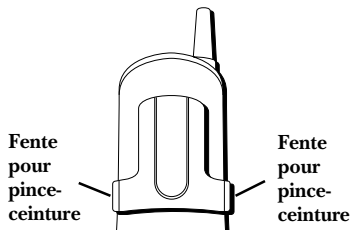

# REPLACEMENT DE LA PILE

---

Assurez-vous que le téléphone est désactivé avant de remplacer la pile.

1. Retirez la porte du logement à pile.
2. Débranchez le cordon rattaché à la pile et retirez celle-ci du combiné.
3. Insérez la nouvelle pile et branchez le cordon dans la prise à l'intérieur du combiné.
4. Remettez la porte du logement en place.
5. Remettez le combiné sur la base pour charger la pile.  
Si vous ne chargez pas adéquatement la pile du combiné (pendant 12 heures) à l'installation initiale du téléphone et/ou quand vous installez une pile neuve, le rendement à long terme de la pile sera réduit.

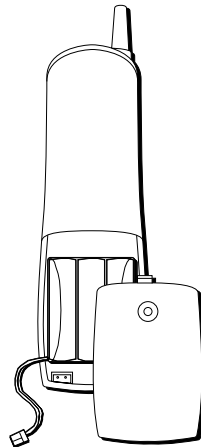

## PRÉCAUTIONS À PRENDRE - PILE

- Ne pas brûler, démonter, mutiler ou percer la pile. Comme d'autres piles de ce type, cette pile peut laisser échapper des produits toxiques pouvant causer des blessures.
- Afin de réduire les risques d'incendie ou de blessure, utiliser seulement la pile indiquée dans le Guide de l'utilisateur.
- Garder les piles hors de la portée des enfants.
- Retirez les piles si vous rangez l'appareil pour plus de 30 jours.

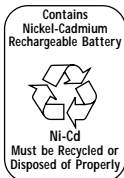

**REMARQUE:** Cet appareil contient une pile rechargeable au nickel-cadmium qui doit être recyclée ou jetée de la façon appropriée. On suggère de s'informer auprès de l'agence de protection de l'environnement de la région relativement au recyclage ou à la mise aux rebuts.

## **SOINS ET ENTRETIEN**

---

Voici quelques conseils simples pour préserver le bon fonctionnement et l'apparence de ce téléphone:

- Éviter de placer le téléphone près d'un appareil de chauffage ou d'un appareil produisant du bruit électrique (ex. : moteurs, lampes fluorescentes, etc.).
- Ne pas exposer le téléphone directement au soleil ou à l'humidité.
- Éviter d'échapper le combiné et de l'utiliser abusivement.
- Nettoyer le téléphone avec un chiffon doux. (Ne pas oublier de débrancher d'abord le téléphone de la prise murale.)
- Ne jamais utiliser un nettoyeur puissant ou une poudre abrasive afin de ne pas endommager le fini.
- Conserver l'emballage original pour utilisation ultérieure.
- Nettoyer périodiquement les contacts de chargement et du socle avec un chiffon doux.

## **CAUSES DE MAUVAISE RÉCEPTION**

---

- Parements en aluminium.
- Endos métallique d'isolation.
- Conduites de chauffage et autre construction métallique pouvant bloquer les signaux radio.
- Trop près d'appareils comme un four micro-ondes, une cuisinière, un ordinateur, etc.
- Conditions atmosphériques, comme un orage électrique.
- Base installée au sous-sol ou à l'étage inférieur de la maison.
- Base branchée dans une prise c.a. avec d'autres appareils électroniques.
- Un écouteur de surveillance de bébé utilise la même fréquence.
- Pile de combiné faible.
- Hors de la portée de la base.

# **INDICATEURS DU COMBINÉ**

---

Les indicateurs suivants montrent l'état d'un message ou de l'appareil.

<b>ERROR</b>	L'information d'appelant a été interrompue durant la transmission ou le téléphone est extrêmement bruyant.
<b>ENTER NAME</b>	Message indiquant d'entrer le nom de l'un des 10 emplacements-mémoire.
<b>DELETE ALL?</b>	Message demandant si vous souhaitez effacer tous les dossiers d'appelants.
<b>START/END</b>	Indique qu'il n'y a plus d'information dans la mémoire d'afficheur.
<b>NEW</b>	Indique qu'un ou des appels n'ont pas été revus.
<b>UNKNOWN</b>	L'appel reçu provient d'une zone non desservie par le service d'afficheur ou l'information n'a pas été envoyée.
<b>PAGING YOU</b>	Quelqu'un a appuyé sur la touche PAGE de la base.
<b>BLOCKED</b>	La personne appelle d'un numéro dont la transmission est bloquée.
<b>REPT</b>	Répéter le message. Indique qu'un nouvel appel du même numéro a été reçu plus d'une fois.
<b>NO CALLER ID</b>	Aucune information d'appelant n'a été reçue.

## **SIGNAUX SONORES DU COMBINÉ**

---

<i>Signal</i>	<i>Signification</i>
Long ronflement (sonnerie en marche)	Indique un appel
Trois courts bips (plusieurs fois)	Signal de recherche
Trois courts bips	Hors de portée
Quatre courts bips	Pile faible

---

## **INDICATEURS D'ÉTAT DU RÉPONDEUR**

---

Les indicateurs suivants indiquent l'état du répondeur.

<b>0-59</b>	Nombre total de messages.
<b>CL (clignotant)</b>	Il faut programmer l'horodateur vocal.
<b>--</b>	Répondeur désactivé.
<b>An (clignotant)</b>	Répond actuellement à un appel.
<b>F (clignotant)</b>	Mémoire pleine.
<b>Six barres (clignotant)</b>	Enregistrement de note ou de message d'accueil.

# GUIDE DE DÉPANNAGE

---

## SOLUTIONS POUR TÉLÉPHONE SANS CORDON

---

<i>Problème</i>	<i>Solution</i>
Aucun signal de manoeuvre	<ul style="list-style-type: none"><li>• Vérifiez l'installation :<ul style="list-style-type: none"><li>– Le cordon d'alimentation de la base est-il branché dans une prise sous tension ?</li><li>– Le cordon téléphonique est-il branché dans la base et la prise murale ?</li></ul></li><li>• Branchez un autre téléphone dans la même prise ; le problème se situe peut-être au niveau du câblage ou du service local.</li><li>• Le combiné est-il hors de la portée de la base ?</li><li>• Assurez-vous que la pile est correctement chargée (12 heures).</li><li>• La pile est-elle correctement installée ?</li><li>• Le combiné a-t-il émis un bip quand vous avez appuyé sur la touche TALK ? L'indicateur IN USE s'est-il allumé ? Il faut peut-être charger la pile.</li><li>• Placez le combiné sur la base pendant au moins 20 secondes.</li></ul>
Signal de manoeuvre, mais impossible de communiquer	<ul style="list-style-type: none"><li>• Assurez-vous que le sélecteur TONE/PULSE de la base est correctement réglé.</li></ul>
Le combiné ne sonne pas	<ul style="list-style-type: none"><li>• Assurez-vous que le sélecteur RINGER du combiné est activé.</li><li>• Rapprochez-vous de la base. Le combiné est peut-être hors de portée.</li><li>• Il y a peut-être trop de postes sur la même ligne. Débranchez quelques postes.</li><li>• Vérifiez le signal de manoeuvre.</li></ul>
Parasites, bruits ou fluctuations	<ul style="list-style-type: none"><li>• Changez de voies.</li><li>• Rapprochez-vous de la base (le combiné est peut-être hors de portée).</li><li>• Faut-il déplacer la base ? Assurez-vous que la base n'est pas branchée dans une prise avec un autre appareil ménager.</li><li>• Chargez la pile.</li></ul>

---

## SOLUTIONS POUR TÉLÉPHONE SANS CORDON (SUITE)

<i>Problème</i>	<i>Solution</i>
L'appareil émet un signal	<ul style="list-style-type: none"><li>• Placez le combiné sur la base pendant 20 secondes. Si le problème n'est pas réglé, chargez la pile pendant 12 heures.</li><li>• Nettoyez les contacts de chargement du combiné et de la base avec un chiffon doux ou une gomme à effacer.</li><li>• Voir les solutions sous " Aucun signal de manœuvre ".</li><li>• Remplacez la pile.</li></ul>
Composition-mémoire ne fonctionne pas	<ul style="list-style-type: none"><li>• Avez-vous correctement programmé les touches d'emplacement-mémoire ?</li><li>• Avez-vous respecté la séquence de composition appropriée ?</li></ul>

## AFFICHEUR

<i>Problème</i>	<i>Solution</i>
Aucun affichage	<ul style="list-style-type: none"><li>• La pile est-elle bien chargée ? Remplacez la pile.</li><li>• Si vous utilisez l'alimentation c.a., assurez-vous que l'appareil est branché dans une prise de courant non commutée. Débranchez l'appareil de la fiche et rebranchez-le.</li><li>• Êtes-vous abonné au service d'afficheur offert par la compagnie de téléphone ? L'afficheur ne fonctionne que si vous êtes abonné au service d'afficheur de la compagnie de téléphone.</li></ul>
Message d'erreur d'afficheur	<ul style="list-style-type: none"><li>• L'appareil affiche ce message s'il détecte autre chose que l'information d'appelant valide durant le silence qui suit la première sonnerie. Ce message indique la présence de bruits sur la ligne ou qu'un message invalide a été envoyé par la compagnie de téléphone.</li></ul>



## SOLUTIONS POUR LE RÉPONDEUR

<i>Problème</i>	<i>Solution</i>
Impossible d'entendre les messages, bips, etc.	<ul style="list-style-type: none"><li>• Réglez le volume du haut-parleur.</li></ul>
Réglage d'heure/jour bloqué à 12 a.m. Mon.	<ul style="list-style-type: none"><li>• Programmez l'horloge.</li></ul>
Répond au 10e coup	<ul style="list-style-type: none"><li>• Assurez-vous que le répondeur est activé.</li><li>• La mémoire est peut-être pleine.</li></ul>
Les messages reçus sont incomplets	<ul style="list-style-type: none"><li>• Un poste téléphonique a-t-il été décroché ?</li><li>• La mémoire est pleine.</li><li>• La touche PLAY a été accidentellement enfoncée durant l'écoute et le message a été interrompu.</li></ul>
Ne répond pas aux commandes à distance	<ul style="list-style-type: none"><li>• Vous devez utiliser un téléphone à clavier.</li><li>• Vous devez entrer le bon code de sécurité.</li><li>• L'appareil a-t-il raccroché ? Si vous ne donnez pas de commande pendant une certaine période, le téléphone raccroche automatiquement.</li></ul>

## **INFORMATION SUR LE RÉSEAU TÉLÉPHONIQUE**

---

Si cet appareil provoque des dérangements sur la ligne et, par conséquent, sur le réseau téléphonique, la compagnie de téléphone signalera, s'il y a lieu, qu'elle doit temporairement interrompre le service. Si elle est dans l'impossibilité de le faire et que les circonstances dictent une telle mesure, la compagnie de téléphone peut immédiatement interrompre le service pendant un certain temps.

La compagnie de téléphone peut apporter des changements à ses installations de télécommunications, à son équipement, à son exploitation ou à ses politiques si la poursuite des affaires nécessite de tels changements. Si l'on croit que ces changements influenceront sur l'utilisation ou le rendement du téléphone, la compagnie doit donner un préavis suffisant pour permettre de maintenir le service.

Il faut aviser la compagnie de téléphone si l'on désire déconnecter son téléphone de façon permanente.

## **FACTEUR D'ÉQUIVALENCE DE SONNERIE**

---

L'étiquette sous l'appareil indique notamment le numéro d'enregistrement FCC et le REN (facteur d'équivalence de sonnerie) de l'équipement. Vous devez, sur demande, fournir cette information à la compagnie de téléphone.

Le REN permet de déterminer le nombre d'appareils que vous pouvez raccorder à votre ligne téléphonique et qui sonneront quand votre numéro de téléphone est composé. Dans la plupart des régions (mais pas toutes), la somme des REN de tous les appareils raccordés à une ligne ne doit pas dépasser 5. Pour connaître le nombre d'appareils que vous pouvez raccorder à votre ligne, compte tenu du REN, communiquez avec votre compagnie de téléphone.

# INDEX

---

## A

- Accès à distance 29
- Accès au répondeur de l'extérieur 32
- Afficheur avec appel en attente 16
- Avant de commencer 5

## C

- Caractéristiques de l'afficheur 16
- Causes de mauvaise réception 36
- Changement de format de numéro 19
- Changement du code de sécurité 33
- Changement d'un numéro mémorisé 21
- Compatibilité avec les prothèses auditives 2
- Composition d'un numéro d'appelant 18
- Composition d'un numéro mémorisé 22
- Composition en chaîne à partir de la mémoire 23

## E

- Écoute des messages 17, 27
- Effacement de messages 27
- Effacement de tous les dossiers 18
- Effacement des dossiers 18
- Effacement du dossier en cours 18
- Enregistrement de note 28
- Enregistrement du message d'accueil 11

## F

- Facteur d'équivalence de sonnerie 42
- Faire un appel 13
- Filtrage d'appels depuis la base 26
- Filtrage des appels à partir du combiné 31
- Flash 14
- Fonctionnement du casque et de la pince-cinture 34
- Fonctionnement du répondeur 26
- Fonctions de base du téléphone sans cordon 13
- Fonctions évoluées 25

## G

- Guide de dépannage 39

## I

- Indicateur Messages 26
- Indicateurs d'état du répondeur 38
- Indicateurs du combiné 37
- Information sur le réseau téléphonique 42
- Insertion de pause dans la séquence de composition 24
- Installation au mur 7
- Installation sur bureau 6
- Instructions vocales 10
- Introduction 3

## **L**

Liste de pièces 5

## **M**

Mémoire 20

Mémoire pleine 27, 31

Mémorisation d'un numéro 20

## **P**

Prise modulaire 5

Programmation de la langue d'affichage 12

Programmation de l'horodateur vocal 9

Programmation de l'indicatif régional 12

Programmation du répondeur 9

Programmation du téléphone 12

Programmation du volume du  
haut-parleur 10

## **R**

Raccordement de la pince-ceinture 34

raccordement d'un casque au combiné 34

Recevoir et mémoriser les appels 16

Recevoir un appel 14

Recomposition 13

Réglage du sélecteur Ring Select 10

Remplacement de la Pile 35

Renseignements importants 2

Repérage du combiné 15

Revue et effacement des numéros  
mémorisés 24

## **S**

Sélecteur de sonnerie 15

Service après-vente 47

Signaux sonores du combiné 38

Silencieux 14

Soins et entretien 36

Système de sécurité numérique 5

## **T**

Tonalité temporaire 25

Touche Channel 25

## **U**

Utilisation de l'économiseur  
d'interurbain 10

Utilisation du combiné 30

## **V**

Volume 14

# BON DE COMMANDE D'ACCESSOIRES

CLIENT : DÉCOUPER SUR LE POINTILLÉ. ✂

(OU APPELEZ AU 1-800-338-0376 POUR ACCESSOIRES SEULEMENT)

DESCRIPTION	No. PIÈCE		PRIX*	QTE	TOTAL
	(blanc)	(noir)			
Adaptateur c.a.	5-2471	5-2472	\$10.00		
Pince-ceinture	5-2452	5-2451	\$10.85		
Casque d'écoute	5-2444	5-2425	\$36.35		
Pile de remplacement		5-2459	\$10.00		

### Pour les achats avec carte de crédit

Nous avons besoin de votre numéro de carte de crédit au long, de sa date d'expiration et de votre signature pour traiter toutes les commandes par carte de crédit.

Inscrivez le numéro de compte complet figurant sur votre carte VISA.

□	□	□	□	□	□	□	□	□	□	□	□	□	□	□	□	□	□	□
---	---	---	---	---	---	---	---	---	---	---	---	---	---	---	---	---	---	---

Date d'expiration :

□	□	□	□	□	□
---	---	---	---	---	---

Inscrivez le numéro de compte complet figurant sur votre carte Master Card ou Discover.

□	□	□	□	□	□	□	□	□	□	□	□	□	□	□	□	□	□	□
---	---	---	---	---	---	---	---	---	---	---	---	---	---	---	---	---	---	---

Inscrivez le numéro au-dessus de votre nom sur votre carte Master Card

□	□	□	□	□	□
---	---	---	---	---	---

Date d'expiration :

□	□	□	□	□	□
---	---	---	---	---	---

Les prix peuvent être modifiés sans avis.

Total de Marchandise.....\$

Tax de vente.....\$

Nous sommes tenus par la loi de percevoir la taxe de vente appropriée pour chaque province dans laquelle la marchandise est expédiée. Des droits de douanes s'appliqueront aux envois au Canada.

Utilisez votre carte VISA ou Master Card ou Discover de préférence. Ordre monétaire et chèque doivent être libellés en monnaie U.S. seulement. Pas de livraison contre remboursement et d'argent liquide. La livraison de tous les accessoires est soumise à leur disponibilité. Si nécessaire, nous expédierons un modèle de remplacement.

Expédition/manutention..... \$ \$5.00

Montant total joint.....\$

Envoyez le bon de commande et le mandat-poste ou le chèque à l'ordre de Thomson Consumer Electronics, Inc. à :

TCE

Électronique Grand Public, Service des commandes par la poste

B.P. 6419

Ronks, PA 1757308419

Nom: \_\_\_\_\_

Rue: \_\_\_\_\_ App. \_\_\_\_\_

Ville \_\_\_\_\_ Province \_\_\_\_\_ Code régional \_\_\_\_\_

Numéro de téléphone de jour ( ) \_\_\_\_\_

SIGNATAIRE AUTORISÉ

Assurez-vous que les deux côtés de ce formulaire sont complètement remplis.



## **SERVICE APRÈS-VENTE**

---

Thomson Électronique Grand Public du Canada, Inc. garantit à l'acheteur de cet appareil ou à la personne qui le recevrait en cadeau, que si cet appareil présente un défaut de fabrication pendant l'année suivant la date d'achat, il sera remplacé sans frais. Les frais de transport de retour sont payés.

Cette garantie ne couvre pas les dommages attribuables aux accidents, à une mauvaise utilisation ni à des piles qui fuient.

Si cet appareil ne fonctionne pas convenablement pendant qu'il est sous garantie:

1. Le retourner au marchand vendeur avec la preuve d'achat pour être remplacé.

OU

2. Retirer les piles (s'il y a lieu) et emballer l'appareil et les accessoires dans la boîte originale (ou l'équivalent).

— Le faire parvenir port payé (avec la preuve d'achat) et assuré à :

Thomson Électronique Grand Public du Canada, Inc.,  
6200 Edwards Boulevard  
Mississauga, Ontario  
Canada L5T 2V7

Les dispositions de cette garantie s'ajoutent (sans les modifier ni les restreindre) aux garanties légales et autres droits ou recours prévus par toute législation applicable; pour autant que ces dispositions tendront à rejeter, exclure ou limiter toute garantie légale ou tout autre droit et recours, elles seront considérées comme modifiées dans la mesure nécessaire pour s'y conformer.

S'il est impossible de trouver un réparateur qualifié pour effectuer une réparation non garantie, écrire à :

Thomson Électronique Grand Public du Canada, Inc.  
B.P. 0944  
Indianapolis, Indiana, É.-U., 46206-0944

Joindre le reçu de caisse à ce guide pour référence ultérieure. Cette information pourrait être demandée s'il faut faire réparer l'appareil pendant qu'il est sous garantie.

DATE D'ACHAT \_\_\_\_\_

NOM DU MAGASIN \_\_\_\_\_

Modèle 26993/26994  
15433100 (Rév. 0 E/F)  
00-02  
Imprimé en Chine

 **THOMSON CONSUMER ELECTRONICS**  
© 2000 Thomson Consumer Electronics, Inc.  
Trademark(s) ® Registered  
Marque(s) ® déposée(s)