

# ***Cordless Telephone with Answering System***

---

Operating Instructions

**US**

Manual de instrucciones

**ES**

**900**<sup>MHz</sup>

***SPP-A941***

## Owner's Record

The model and the serial numbers are located at the bottom of the unit. Record the serial number in the space provided below. Refer to these numbers whenever you call upon your Sony dealer regarding this product.

Model No. SPP-A941

Serial No. \_\_\_\_\_

# IMPORTANT SAFETY INSTRUCTIONS

When using your telephone equipment, basic safety precautions should always be followed to reduce the risk of fire, electric shock and injury to persons, including the following:

1. Read and understand all instructions.
2. Follow all warnings and instructions marked on the product.
3. Unplug this product from the wall outlet before cleaning. Do not use liquid cleaners or aerosol cleaners. Use a damp cloth for cleaning.
4. Do not use this product near water, for example, near a bath tub, wash bowl, kitchen sink, or laundry tub, in a wet basement, or near a swimming pool.
5. Do not place this product on an unstable cart, stand, or table. The product may fall, causing serious damage to the product.
6. Slots and openings in the cabinet and the back or bottom are provided for ventilation. To protect it from overheating, these openings must not be blocked or covered. The openings should never be blocked by placing the product on the bed, sofa, rug, or other similar surface. This product should never be placed near or over a radiator or heat register. This product should not be placed in a built-in installation unless proper ventilation is provided.
7. This product should be operated only from the type of power source indicated on the marking label. If you are not sure of the type of power supply to your home, consult your dealer or local power company.
8. Do not allow anything to rest on the power cord. Do not locate this product where the cord will be abused by persons walking on it.
9. Do not overload wall outlets and extension cords as this can result in the risk of fire or electric shock.
10. Never push objects of any kind into this product through cabinet slots as they may touch dangerous voltage points or short out parts that could result in a risk of fire or electric shock. Never spill liquid of any kind on the product.
11. To reduce the risk of electric shock, do not disassemble this product, but take it to a qualified service personnel when some service or repair work is required. Opening or removing covers may expose you to dangerous voltages or other risks. Incorrect reassembly can cause electric shock when the appliance is subsequently used.

12. Unplug this product from the wall outlet and refer servicing to qualified service personnel under the following conditions:

- A. When the power cord or plug is damaged or frayed.
- B. If liquid has been spilled into the product.
- C. If the product has been exposed to rain or water.
- D. If the product does not operate normally by following the operating instructions. Adjust only those controls that are covered by the operating instructions because improper adjustment of other controls may result in damage and will often require extensive work by a qualified technician to restore the product to normal operation.
- E. If the product has been dropped or the cabinet has been damaged.
- F. If the product exhibits a distinct change in performance.

13. Avoid using a telephone (other than a cordless type) during an electrical storm. There may be a remote risk of electric shock from lightning.

14. Do not use the telephone to report a gas leak in the vicinity of the leak.

## SAVE THESE INSTRUCTIONS

### CAUTION:

To reduce the risk of fire or injury to persons by battery, read and follow these instructions.

- 1. Use only the following type and size battery pack: Sony BP-T23.
- 2. Do not dispose of the battery pack in a fire. The cell may explode. Check with local codes for possible special disposal instructions.
- 3. Do not open or mutilate the battery pack. Released electrolyte is corrosive and may cause damage to the eyes or skin. It may be toxic if swallowed.

4. Exercise care in handling battery pack in order not to short the battery with conducting materials such as rings, bracelets, and keys. The battery or conductor may overheat and cause burns.

5. Charge the battery pack provided with or identified for use with this product only in accordance with the instructions and limitations specified in the instruction manual provided for this product.

6. Observe proper polarity orientation between the battery pack and battery charger.

## INFORMATION FOR GENERAL TELEPHONES

1. This equipment complies with Part 68 of the FCC rules. On the bottom of this equipment is a label that contains, among other information, the FCC registration number and ringer equivalence number (REN) for this equipment. If requested, this information must be provided to the telephone company.

2. The applicable registration jack (connector) USOC-RJ11C is used for this equipment.

3. This equipment is designed to be connected to the telephone network or premises wiring using a compatible modular jack which is Part 68 compliant.

The FCC compliant telephone cord and modular plug is provided with this equipment.

4. The REN is used to determine the quantity of devices which may be connected to the telephone line. Excessive RENs on the telephone line may result in the devices not ringing in response to an incoming call. In most, but not all areas, the sum of the RENs should not exceed five (5.0). To be certain of the number of devices that may be connected to a line, as determined by the total RENs, contact the local telephone company.

5. If your equipment (SPP-A941) causes harm to the telephone network, the telephone company will notify you in advance that temporary discontinuance of service may be required. But if advance notice isn't practical, the telephone company will notify the customer as soon as possible. Also, you will be advised of your right to file a complaint with the FCC if you believe it is necessary.

6. The telephone company may make changes in its facilities, equipment, operations or procedures that could affect the operation of the equipment. If this happens the telephone company will provide advance notice in order for you to make necessary modifications to maintain uninterrupted service.
7. If trouble is experienced with this equipment (SPP-A941), for repair or warranty information, please contact Sony Direct Response Center: Tel 1-800-222-7669. If the equipment is causing harm to the telephone network, the telephone company may request that you disconnect the equipment until the problem is resolved.
8. All repairs will be performed in an authorized Sony service station.
9. This equipment cannot be used to party lines or coin lines.
10. This equipment is hearing aid compatible.

### **If your telephone is equipped with automatic dialers**

When programming emergency numbers and (or) making test calls to emergency numbers:

1. Remain on the line and briefly explain to the dispatcher the reason for the call.
2. Perform such activities in the off-peak hours, such as early morning or late evenings.

### **Caution**

You are cautioned that any changes or modifications not expressly approved in this manual could void your authority to operate this equipment.

### **Note**

This equipment has been tested and found to comply with the limits for a Class B digital device, pursuant to Part 15 of the FCC Rules. These limits are designed to provide reasonable protection against harmful interference in a residential installation. This equipment generates, uses and can radiate radio frequency energy and, if not installed and used in accordance with the instructions, may cause harmful interference to radio communications. However, there is no guarantee that interference will not occur in a particular installation. If this equipment does cause harmful interference to radio or television reception, which can be determined by turning the equipment off and on, the user is encouraged to try to correct the interference by one or more of the following measures:

- Reorient or relocate the receiving antenna.
- Increase the separation between the equipment and receiver.
- Connect the equipment into an outlet on a circuit different from that to which the receiver is connected.
- Consult the dealer or an experienced radio/TV technician for help.

### **Note on Warranty**

Be sure to save the receipt and attach it to your warranty card when having your equipment repaired at an authorized Sony service center.

# Table of contents

## Getting Started

- 6 Read this first
  - 7 Step 1: Checking the package contents
  - 8 Step 2: Setting up the base unit
  - 11 Step 3: Preparing the battery pack
  - 12 Step 4: Choosing the dialing mode
  - 13 Identifying the parts
- 

## Basics

- 16 Making calls
  - 17 Redialing
  - 18 Receiving calls
- 

## Telephone Features

- 19 Speed dialing
- 19 Storing phone numbers
- 20 Making calls with speed dialing
- 21 Setting the ringer type
- 21 Turning off the ringer
- 21 Checking the ringer type
- 22 Setting the base ringer
- 23 Paging

## Answering Machine Features

- 24 Setting up the answering machine
- 24 Setting the time and day of the week
- 25 Recording the greeting
- 27 Setting the number of rings
- 28 Setting the audible message alert
- 29 Turning on the answering function

- 30 Playing back messages
- 31 Adjusting the speaker volume
- 31 Erasing messages
- 32 Selecting the Announcement Only Mode
- 33 Screening calls
- 34 Recording a memo message
- 35 Operating from an outside phone
- 35 Setting the remote ID code (security code)
- 36 Picking up new messages

## Additional Information

- 37 Mounting the base unit on a wall
  - 38 Notes on power sources
  - 38 Maintenance
  - 39 Troubleshooting
  - 42 Specifications
  - 43 Index
- 

Back cover LIMITED WARRANTY

**US**

# Read this first

Before you use your phone, you must first set it up. Here's a quick way to set up your phone: Steps 1, 2, 3 and 4.

## Step 1 (page 7)

First, unpack the phone and the supplied accessories.

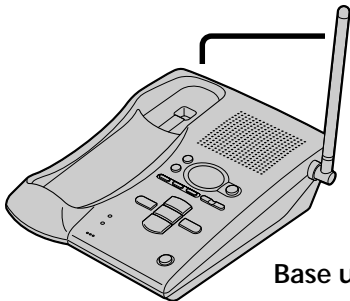

Base unit

## Step 2 (pages 8 to 10)

Next, you need to do three things to set up the base unit, including finding the best location for the base unit.

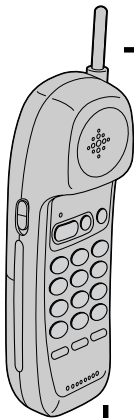

Handset

## Step 3 (pages 11 to 12)

Then, insert the battery pack into the handset and charge it for more than 10 hours.

## Step 4 (page 12)

Finally, select an appropriate dialing mode (tone or pulse) for the telephone to work properly.

***That's it!***

### About the cordless telephone

Each time you place the handset on the base unit, a random security code is automatically assigned between the base unit and the handset.

(The IN USE lamp flashes during the initialization, then turns off when the initialization is complete.) Only a handset which has this unique security code can make calls through the base unit. This system prevents the possibility of other cordless telephone handsets making calls through your base unit.

# Step 1

## Checking the package contents

Make sure you have received the following items in the package.  
If anything is missing, contact your local Sony dealer.

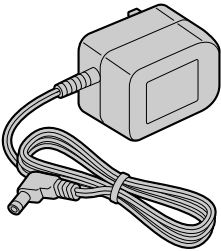

AC power adaptor (AC-T130)

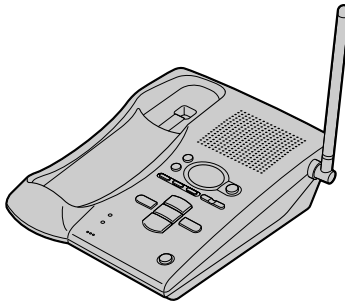

Base unit

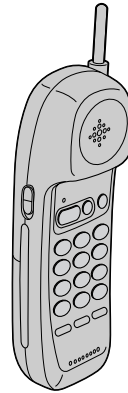

Handset

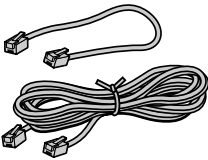

Telephone line cords (2)



Wall bracket for base unit

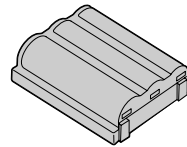

Rechargeable battery pack (BP-T23)

## Step 2

# Setting up the base unit

Do the following steps:

- Choose the best location
- Connect the base unit
- Choose the dialing mode

## Choose the best location

Where you place the base unit affects the reception quality of the handset.

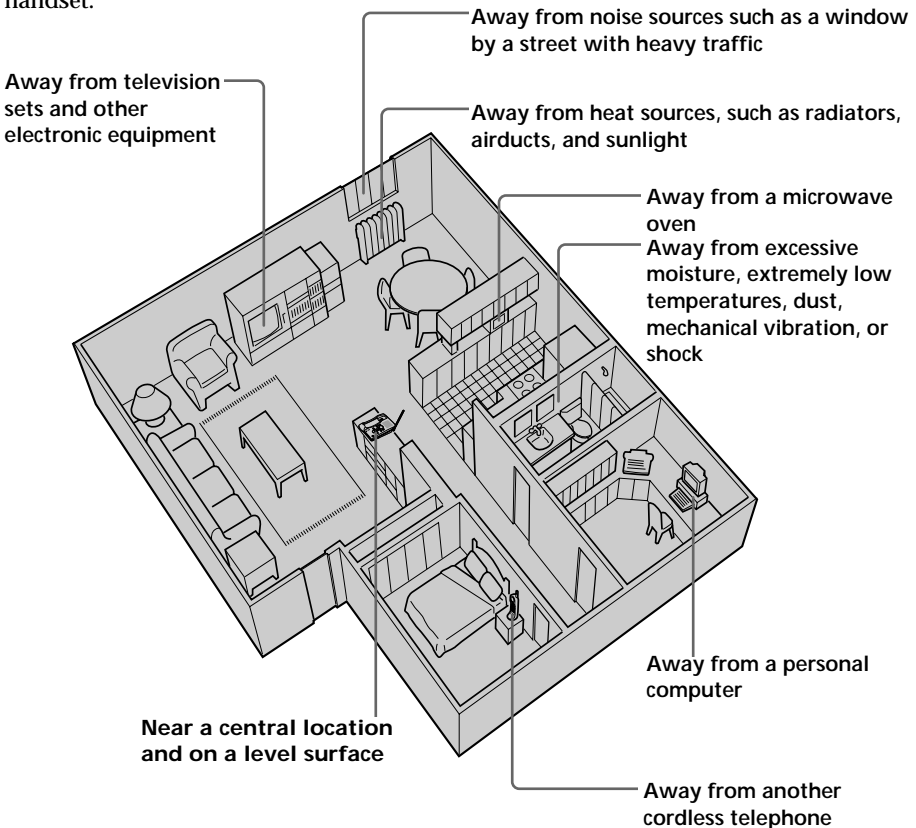

- CAUTION:**
- Should you experience intermittent loss of audio during a conversation, try moving closer to the base or move base unit away from other noise sources.
  - The cordless telephone operates at a frequency that may cause interference to nearby TVs and VCRs; the base unit should not be placed near or on the top of a TV or VCR; and, if interference is experienced, moving the cordless telephone farther away from the TV or VCR will often reduce or eliminate the interference.



## Connect the base unit

If you want to hang the base unit on the wall, see page 37.

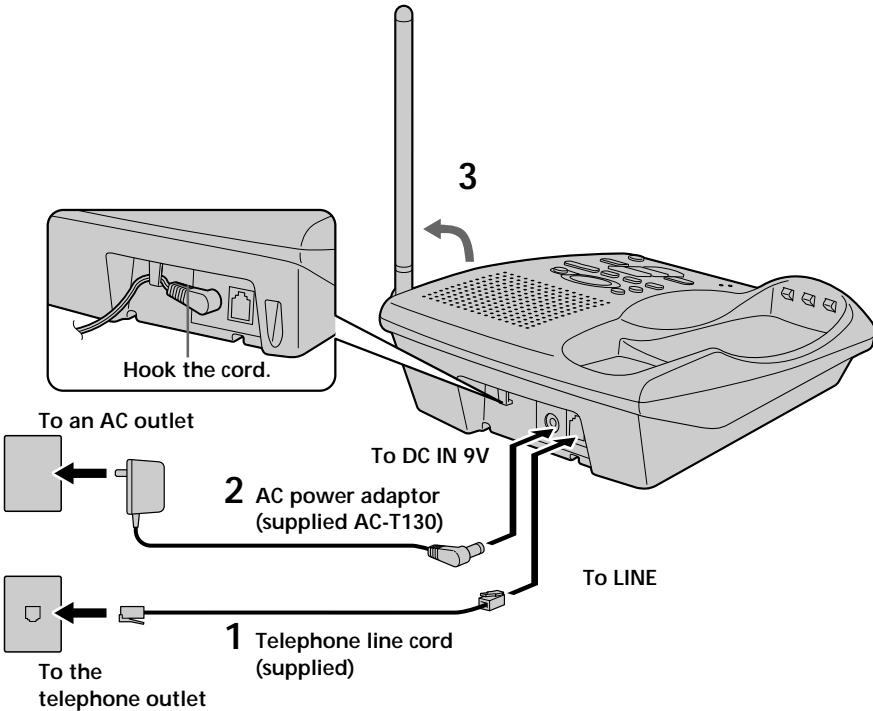

- 1** Connect the telephone line cord to the LINE jack and to a telephone outlet.
- 2** Connect the AC power adaptor to the DC IN 9V jack and to an AC outlet.
- 3** Raise the antenna. Make sure it points towards the ceiling.

continued

---

## Step 2: Setting up the base unit (continued)

### Notes

- Use only the supplied AC-T130 AC power adaptor.  
Do not use any other AC power adaptor.
- Connect the AC power adaptor to a continuous power supply.
- Place the base unit close to the AC outlet so that you can unplug the AC power adaptor easily.

### Polarity of the plug



### Tip

If your telephone outlet is not modular, contact your telephone service company for assistance.

### Modular



## Step 3

### Preparing the battery pack

Charge the battery pack for more than 10 hours before you start using your phone.

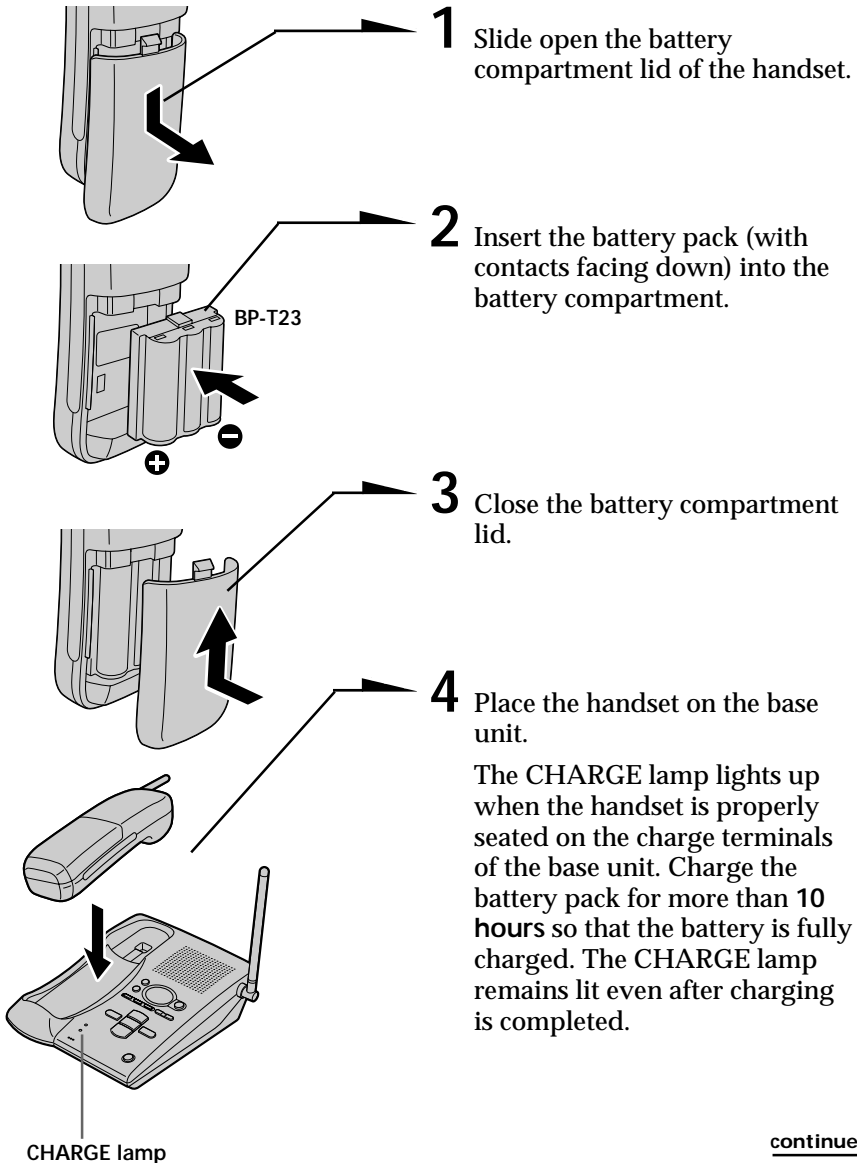

continued

---

## Step 3: Preparing the battery pack (continued)

### Battery duration

A fully charged battery pack lasts for about:

- Approx. 7 hours when you use the handset continuously
- Approx. 6 days when the handset is in standby mode.

### Notes

- The battery pack will gradually discharge over a long period of time, even if not in use.
- If you leave the battery pack in the handset without charging it, the battery pack will be completely discharged.  
It may require several times of charging to recover its full capacity.

### To obtain the best performance from the battery

Do not place the handset on the base unit after each call. The battery works best if the handset is returned to the base unit after two or three calls. However, do not leave the handset off the base unit for a long period of time as this will completely discharge the battery pack.

### When to purchase a new battery pack

If the battery lasts only a few minutes even after **10 hours** of charging, the usable life of the battery has expired and needs replacement. Contact your local Sony authorized dealer or service center, and ask for a Sony BP-T23 rechargeable battery pack.

### Note

Battery life may vary depending on usage condition and ambient temperature.

## Step 4

### Choosing the dialing mode

For the telephone to work properly, select an appropriate dialing mode (tone or pulse). The default setting is tone.

- 1** Press **(PGM)**.  
The TALK/BATT LOW lamp flashes.
- 2** Press **(\*TONE)**.
- 3** Press **(#)** for pulse dialing or **(\*TONE)** for tone dialing.
- 4** Press **(SPEED DIAL)**.

You hear a confirmation beep and the TALK/BATT LOW lamp goes off.

# Identifying the parts

Refer to the pages indicated in parentheses for details.

## Handset

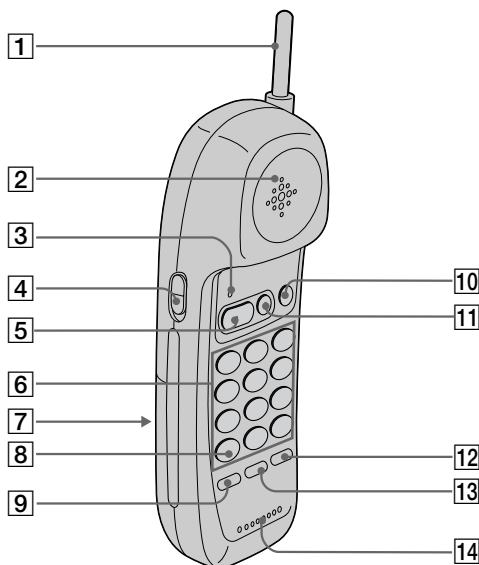

- |  |   |
|--|---|
| <p><b>1</b> Antenna</p> <p><b>2</b> Speaker</p> <p><b>3</b> TALK/BATT LOW lamp<br/>Lights up during a call, flashes when you store a phone number for speed dialing.</p> <p><b>4</b> VOL (volume) switch (p. 16)<br/>Adjusts the handset volume.</p> <p><b>5</b> TALK/FLASH button (p. 16, 18)<br/>Lets you make or receive a call.</p> <p><b>6</b> Dialing keys (p. 16)</p> <p><b>7</b> Battery compartment (p. 11)</p> <p><b>8</b> * TONE button (p. 12, 16)<br/>Allows you to switch temporarily to tone dialing.</p> | <p><b>9</b> PGM (Program) button (p. 12, 21)<br/>Used to store numbers for speed dialing.</p> <p><b>10</b> CHANNEL button (p. 16)<br/>Used to select a better channel.</p> <p><b>11</b> OFF button (p. 16)<br/>Allows you to disconnect the call.</p> <p><b>12</b> REDIAL/PAUSE button (p. 17, 20)<br/>Redials the last number called / inserts a pause in the dialing sequence.</p> <p><b>13</b> SPEED DIAL button (p. 12, 19)<br/>Used to make a call with speed dialing.</p> <p><b>14</b> Microphone</p> |
|--|---|

continued

## Identifying the parts (continued)

### Base Unit

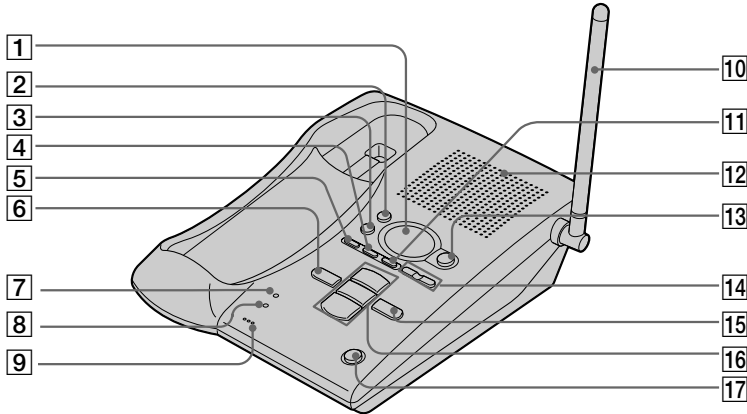

**1** **Messagecounter** (p. 29)  
Indicates the number of new messages recorded. "A" appears in the announcement only mode. "F" appears when there is no space to record messages.

**2** **REC/MEMO button** (p. 25, 34)  
Records a greeting or memo message.

**3** **ERASE button** (p. 26, 31)  
Erases the recorded greeting or messages.

**4** **SELECT button** (p. 24)

**5** **TIME/SET button** (p. 24, 35)  
Press when setting the day and time, or to check the current time. Also used when setting the remote ID code (security code).

**6** **REPEAT/SLOW button** (p. 30)  
Press to repeat the current message or go back to the previous message. Keep the button pressed for slow playback of messages.

**7** **CHARGE lamp** (p. 11)  
Lights while the battery is being charged.

**8** **IN USE lamp** (p. 18)  
Lights when the cordless handset is in use.

**9** **MIC (microphone)** (p. 25, 34)

**10** **Antenna** (p. 9, 37)

**11** **MENU button** (p. 24)

**12** **Speaker**

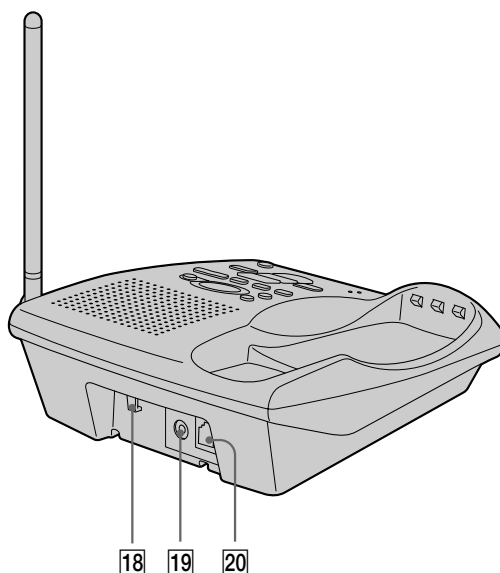

- |  |   |
|--|---|
| <p><b>13 ANSWER ON/OFF button</b><br/>(p. 29)<br/>Turns the answering function on or off.</p> <p><b>14 VOLUME +/- buttons</b> (p. 31)<br/>Adjusts the speaker volume.</p> <p><b>15 SKIP/QUICK button</b> (p. 30)<br/>Press to skip to the next message. Keep the button pressed for quick playback of messages.</p> <p><b>16 PLAY/STOP (MAILBOX 1, 2, 3) buttons</b> (p. 30)<br/>Plays back the messages in each mailbox.</p> <p><b>17 HANDSET LOCATOR button</b><br/>(p. 23)<br/>Allows you to page the cordless handset.</p> | <p><b>18 Hook for AC power adaptor cord</b> (p. 9)</p> <p><b>19 DC IN 9V jack</b> (p. 9, 37)</p> <p><b>20 LINE (telephone line) jack</b><br/>(p. 9, 37)</p> |
|--|---|

# Making calls

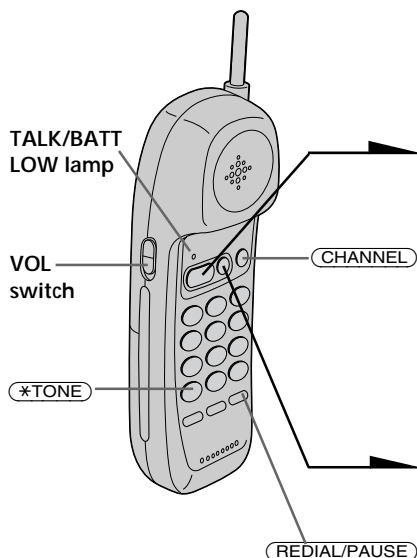

- 1** Pick up the handset from the base unit.
- 2** Press **(TALK/FLASH)**.  
TALK/BATT LOW lamp lights up, then you'll hear a dial tone. If you hear beeps, move closer to the base unit.
- 3** Dial the phone number.
- 4** When you're done talking, press **(OFF)** or replace the handset on the base unit.  
The TALK/BATT LOW lamp goes off.

## Additional tasks

To	Do this
Select a better channel	Press <b>(CHANNEL)</b> .
Adjust the handset volume	Set the VOL switch to H (high), M (middle) or L (low).
Switch to tone dialing temporarily	Press <b>(*TONE)</b> while using the telephone after you're connected. The line remains in tone dialing until disconnected.
Switch to another call ("call waiting" service*)	Press <b>(TALK/FLASH)</b> to access the flash function. Press <b>(TALK/FLASH)</b> again to return to the first caller.

\*Contact your telephone company to subscribe to this service.

## Notes

- Before dialing, make sure you can hear the dial tone, otherwise you cannot dial correctly.
- When the TALK/BATT LOW lamp lights up by pressing **(TALK/FLASH)**, the IN USE lamp on the base unit lights up simultaneously.



### If the handset battery becomes weak during a call

You hear a beep every three seconds and the TALK/BATT LOW lamp on the handset flashes.

The call will disconnect soon. Replace the handset on the base unit to charge.

For optimum performance, charge the battery for a full 10 hours.

Note that during the first 10 - 15 minutes of charging, the phone will be inactive, i.e., unable to make or receive a call.

After this initial 10 - 15 minutes, you **may** be able to use the phone, but the battery duration will be **very short**; thus it is recommended that you **fully charge** the battery before the next usage.

## Redialing

1 Press **TALK/FLASH**.

The TALK/BATT LOW lamp lights up.

2 Press **REDIAL/PAUSE** to redial the number last dialed.

### Note

If the number last dialed exceeds 16 digits, only the first 16 digits are dialed.

# Receiving calls

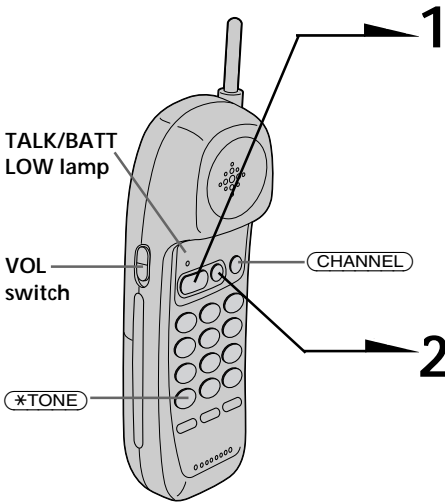

**1** When you hear the phone ring;

- Press **TALK/FLASH** (or any key except **OFF**).
- or
- Pick up the handset from the base unit when the handset is placed on the base unit.

The TALK/BATT LOW lamp lights up at the same time the IN USE lamp on the base unit lights up.

**2** When you're done talking, press

- OFF** or replace the handset on the base unit.
- The TALK/BATT LOW and IN USE lamps go off.

## Additional tasks

To	Do this
Select a better channel	Press <b>CHANNEL</b> .
Adjust the handset volume	Set the VOL switch to H (high), M (middle) or L (low).
Switch to tone dialing temporarily	Press <b>*TONE</b> while using the telephone after you're connected. The line remains in tone dialing until disconnected.
Switch to another call ("call waiting" service*)	Press <b>TALK/FLASH</b> to access the flash function. Press <b>TALK/FLASH</b> again to return to the first caller.

\*Contact your telephone company to subscribe to this service.

# Speed dialing

You can dial with a touch of a few buttons by storing a phone number on a dialing button. You can store up to 10 different phone numbers.

## Storing phone numbers

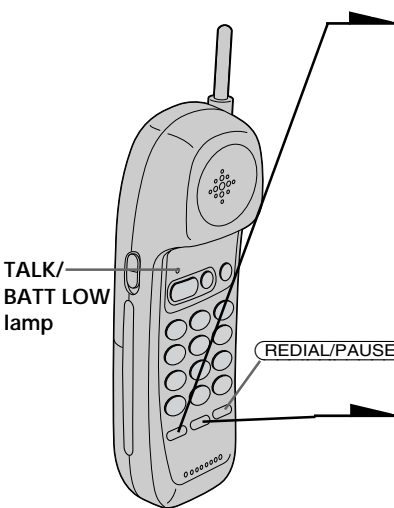

- 1** Press **(PGM)**.  
The TALK/BATT LOW lamp flashes.
- 2** Press one of the dialing buttons (**(0)** to **(9)**) for the phone number to be stored.
- 3** Enter the phone number you want to store.  
You can enter up to 16 digits, including a tone and a pause, each of which is counted as one digit.
- 4** Press **(SPEED DIAL)**.  
You'll hear a confirmation beep, and the number is stored. The TALK/BATT LOW lamp goes off.

### Notes

- In step 3, if you don't enter the phone number, the previously stored number will be erased.
- Do not allow more than 30 seconds to elapse between each step of the procedure.
- Before storing phone numbers, make sure the handset is not in use.

### Tips

- If you enter a wrong number, start from the beginning.
- Use the supplied directory to write down what you stored on the speed dialing numbers.

**continued**

---

## Speed dialing (continued)

### To store the previous number dialed

Press **REDIAL/PAUSE** directly after step 2, then go to step 4.

### To store a number to be dialed via Private Branch Exchange (PBX)

Before entering a phone number in step 3 on page 19, do as follows:

- 1 Enter the outside line access digit (e.g. 9).
- 2 Press **REDIAL/PAUSE**.

### To change a stored number

To store a new number, follow the instructions described previously.

## Making calls with speed dialing

- 1 Press **TALK/FLASH**.  
The TALK/BATT LOW lamp lights up.
- 2 Press **SPEED DIAL**.
- 3 Enter the desired speed dialing number (**0** to **9**).  
The phone number stored in the speed dialing number will be dialed.

---

# Setting the ringer type

You can select a ringer type from four types.

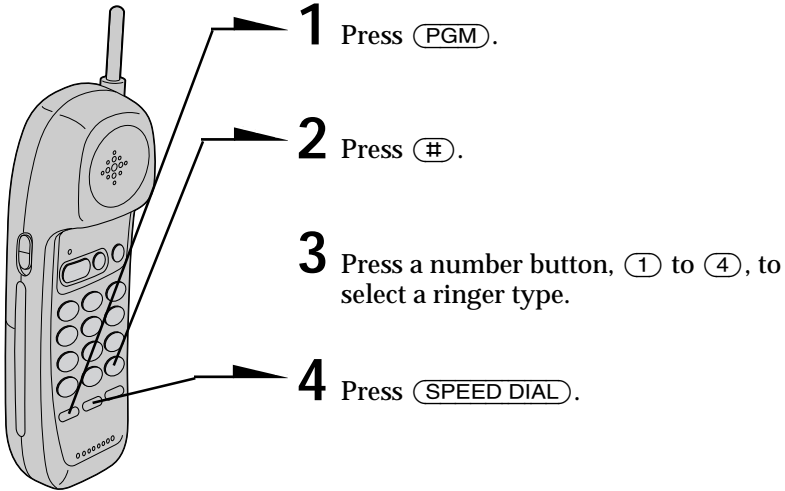

## Turning off the ringer

- 1 Press (PGM).
- 2 Press (#).
- 3 Press (5).
- 4 Press (SPEED DIAL).

The ringer on the handset is turned off.

### To turn the ringer on again

Follow the instructions described in “Setting the ringer type.”

## Checking the ringer type

- 1 Press (PGM).
- 2 Press (#).
- 3 Press (0).

The currently selected ringer sounds.

- 4 Press (SPEED DIAL).

### Note

If you hear no sound (only key beep), the ringer on the handset has been turned off.

continued

---

## Setting the ringer type (continued)

### Setting the base ringer

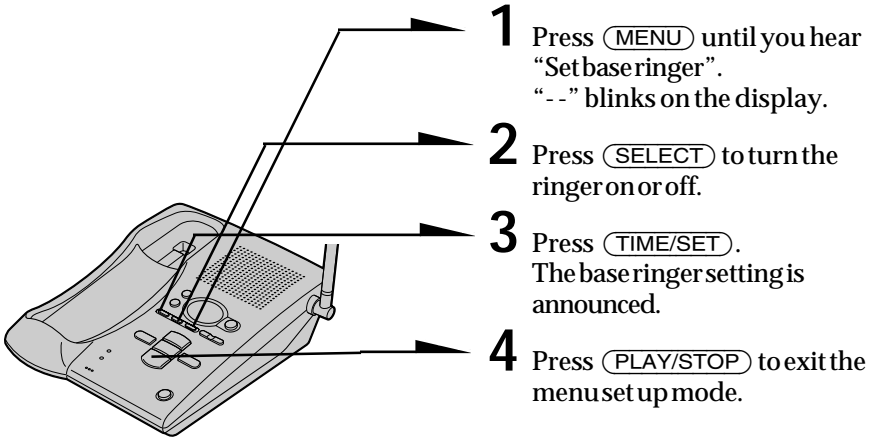

- 1** Press **MENU** until you hear “Set baseringer”. “--” blinks on the display.
- 2** Press **SELECT** to turn the ringer on or off.
- 3** Press **TIME/SET**. The baseringer setting is announced.
- 4** Press **PLAY/STOP** to exit the menu set up mode.

#### Note

The baseringer is preset to on.

# Paging

You can page the handset from the base unit.

Note that you cannot page if the handset is in use.

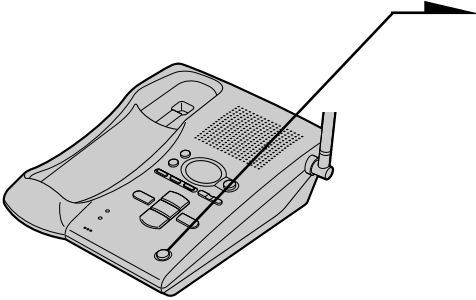

## To Page

Press **HANDSET LOCATOR**.

The handset rings for about one minute.

To stop ringing, press **OFF** on the handset.

### Tips

- You can page the handset even when "RINGER" is set to "RINGER OFF".
- To stop ringing at the base unit, press **HANDSET LOCATOR**.

### Note

If a call comes in paging, paging is cancelled.

# Setting up the answering machine

## Setting the time and day of the week

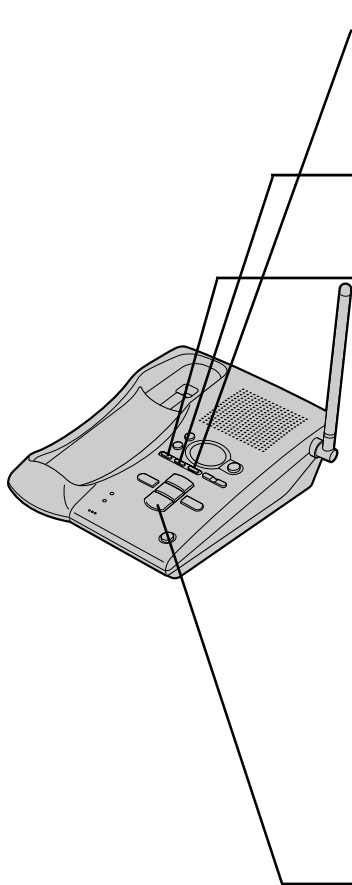

- 1** Press **(MENU)** repeatedly until you hear “Set day and time”. “--” blinks on the display.
- 2** Press **(SELECT)** repeatedly to select the day of the week.
- 3** Press **(TIME/SET)**. The day is set and the hour is announced.
- 4** Press **(SELECT)** repeatedly to select the hour.
- 5** Press **(TIME/SET)**. The hour is set and the minute is announced.
- 6** Press **(SELECT)** repeatedly to select the minute.
- 7** Press **(TIME/SET)**. The day and time you just entered is announced and the clock restarts.
- 8** Press **(PLAY/STOP)** to exit the menu setup mode. You will hear a long confirmation beep.

### Notes

- Press and hold **(SELECT)** to increase the minute setting by 10.
- The time and day are preset to Monday, 12:00 AM.
- “CL” flashes when the day and time is cleared or delayed due to a power interruption, or when you connect the base unit to the AC outlet for the first time.



**Tip**

All the mailbox buttons ( **MAILBOX 1** , **MAILBOX 2** and **MAILBOX 3** ) work as the **PLAY/STOP** button; press any of the three in this case.

**To hear the current time**

Press **TIME/SET** . The current time setting is announced.

**Recording the greeting**

You can record your own greeting for the “normal” and “announcement only” modes (see page 32).

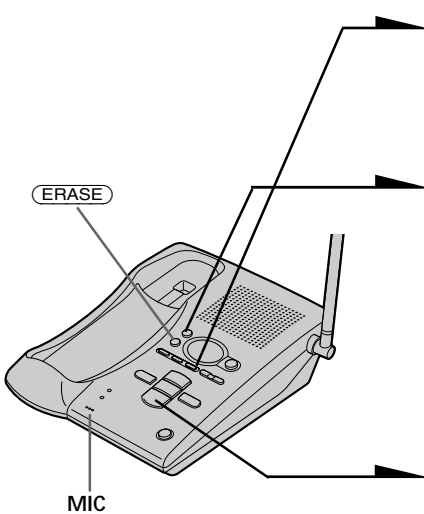

**1** Press **MENU** repeatedly until “Set out-going message” is announced.  
“- -” blinks on the display.

**2** Press **REC/MEMO** .  
“Now recording” is announced and a long beep sounds.

**3** Speak into the base unit microphone (MIC). The display starts counting. You can record up to 90 seconds.

**4** To stop recording, press **PLAY/STOP** .  
Your greeting replays automatically.

**Notes**

- If you do not record your own greeting, the prerecorded greeting will be assigned automatically (see page 26).
- If your greeting is less than two seconds, the greeting is not recorded. The prerecorded greeting will be assigned automatically.
- If a call comes in during recording, recording stops automatically.
- If 90 seconds have passed or memory becomes full in step 3, recording stops automatically.
- “Memory full” is announced if no recording space is available when you press **REC/MEMO** . Erase unnecessary messages (see page 31).

**Tip**

To record a greeting for the “announcement only” mode, select the announcement only mode first (see page 32), then follow the instructions above. Otherwise, the normal greeting will be recorded.

**continued**

---

## Setting up the answering machine (continued)

### To check the greeting

Press **(MENU)** repeatedly until “Set out-going message” is announced. Then press **(PLAY/STOP)** to play back the greeting.

### To change the greeting

Record a new greeting by following the instructions on the previous page. The new greeting replaces the old one.

### To erase the greeting

- 1 Press **(MENU)** repeatedly until “Set out-going message” is announced.
- 2 Press **(ERASE)**.

#### Notes

- You can also erase the greeting during playback.
- If you have erased your own greeting, the prerecorded greeting will be assigned automatically.

### Prerecorded greetings

Normal mode:	“Hello, I’m unable to answer your call right now. Please leave your name, number and message after the tone.”
Announcement only mode:	“Hello, I’m unable to answer your call right now. Please call again. Thank you.”

## Setting the number of rings

You can select the number of times the phone rings before it answers to take a message.

There are four modes: 2, 4, 6, and Toll Saver.

- 1 Press **(MENU)** repeatedly until you hear “Set number of rings”.  
“--” blinks on the display.
- 2 Press **(SELECT)** repeatedly to select a ring duration (2, 4, 6, or Toll Saver).  
To answer after 2 rings, select “2”.  
To answer after 4 rings, select “4”.  
To answer after 6 rings, select “6”.  
Select “Toll Saver” to answer after 2 rings when there are new messages, and 4 rings where there are no new messages.
- 3 Press **(TIME/SET)**.  
The ring duration setting is announced.
- 4 Press **(PLAY/STOP)** to exit the menu setup mode.

### Notes

- When the number of rings is set to “Toll Saver”, the phone answers after 2 rings if new messages are recorded. If no new message are recorded, it answers after 4 rings. When you hear 3 rings, you will know that there are no new messages. You can save the toll for the call when you pick up messages from an outside phone.
- The number of rings is preset to 4 rings.

continued

## Setting up the answering machine (continued)

### Setting the audible message alert

You have the option of having a beep tell you if you have received any new incoming messages.

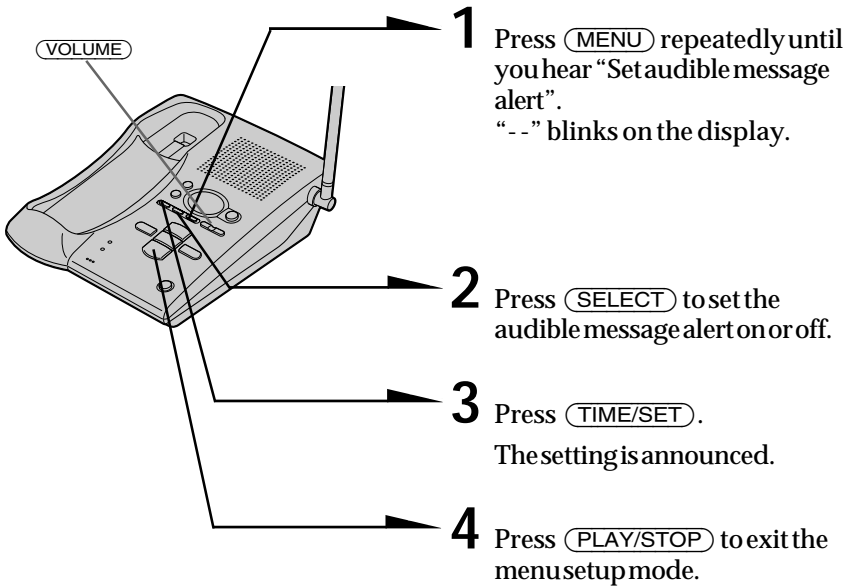

#### Notes

- When the audible message alert is turned on, you will hear a beep every 10 seconds if there are any new messages.
- To stop the beep, press any button related to the answering machine function or **(VOLUME) (+) / (-)**.
- The audible message alert is preset to off.

## Turning on the answering function

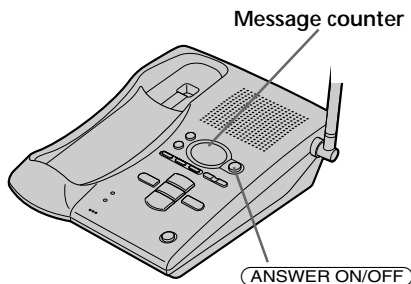

Press **ANSWER ON/OFF** on the base unit.  
The ANSWER ON/OFF button lights up.

## Mailbox usage

This phone offers you three voice mailboxes, providing a convenient way to share the mailbox feature with other members of your household or business.

### When a caller calls

The caller can choose one of the two ways to leave a message:

- If calling from a touch-tone phone, the caller select a mailbox by pressing **\* 1** (MAILBOX 1), **\* 2** (MAILBOX 2) or **\* 3** (MAILBOX 3) while the caller hears the greeting. The greeting stops and a beep will sound, then the caller can start recording a message
- Wait until the greeting finishes, then start recording a message. When the caller does not select a mailbox, the message is automatically recorded to MAILBOX 1.

### Notes

- If four minutes have passed while recording the incoming message, the line will be disconnected automatically.
- If the message is shorter than two seconds, it will not be recorded.

### To turn off the answering function

Press **ANSWER ON/OFF** on the base unit.  
The ANSWER ON/OFF button goes off.

### Note

The answering function is preset to on.

### Tip

The answering machine will automatically answer a call after 10 rings, even if the answering function is off and announces "Please enter your security code" to prompt the caller to turn on the answering function.

### When the memory is full

The total recording time of this answering machine is approximately 15 minutes (including the greeting, messages, and memo).

When the remaining recording time becomes less than 30 seconds, "F" flashes on the display and the answering machine goes into the memory full status.

In this status, the answering machine will not answer a call until after 10 rings even if the answering function is on.

To avoid this erase unnecessary messages (see page 31). You can also erase the messages from an outside phone (see page 36).

# Playing back messages

If there are new messages, the display flashes the number of new messages.

You will hear beeps if the audible message alert setting is on (see page 28).

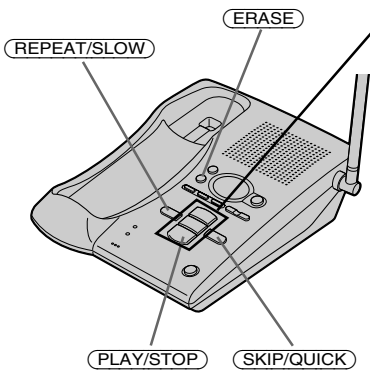

Press a mailbox button ((MAILBOX 1), (MAILBOX 2) or (MAILBOX 3)) to play back new messages in the selected mailbox.

## Additional tasks when playing back messages

To	Do this
Stop playback	Press a mailbox button ((MAILBOX 1), (MAILBOX 2) or (MAILBOX 3)).
Repeat the current message	Press (REPEAT/SLOW) during play back.
Skip the current message	Press (SKIP/QUICK).
Go back to the previous message	Press (REPEAT/SLOW) within the first two seconds of the current message playback.
Play back slowly	Press and hold (REPEAT/SLOW) during play back. Release (REPEAT/SLOW) to return to normal.
Play back quickly	Press and hold (SKIP/QUICK) during play back. Release (SKIP/QUICK) to return to normal.

### Notes

- If a call comes in, the play back will stop.
- A time and day stamp is announced after each message.

### Tips

- If there are no new messages, all the previously reviewed messages are played back.
- The messages are saved even after a power failure.

## Adjusting the speaker volume

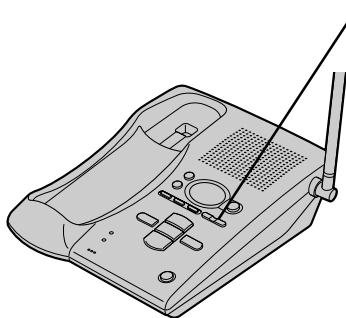

To adjust the speaker volume, press (VOLUME) (+) or (-).

### Notes

- When you have reached the minimum or maximum volume level, you will hear three short beeps.
- You cannot adjust the speaker volume while the phone is ringing.

### Tip

There are 8 steps for the volume level (1 to 8). The volume level is preset to 5.

## Erasing messages

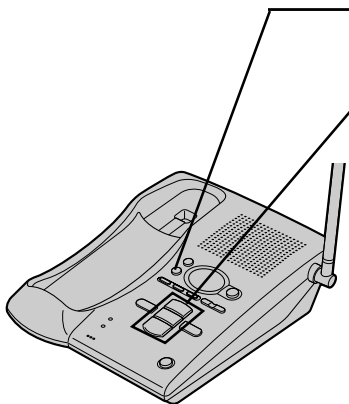

- 1 Press and hold (ERASE) for more than two seconds.
- 2 Press a button for the mailbox you want to erase (MAILBOX 1), (MAILBOX 2) or (MAILBOX 3). You will hear a long confirmation beep and all “old” messages in the selected mailbox are erased.

### To erase individual messages

Press (ERASE) while playing back the message that you want to erase.

### Note

The display shows the total number of “new” (i.e. unreviewed) messages. Therefore, the display is reset to “0” when you have played back all new messages, whether they have been erased or not. Be sure to erase unnecessary messages before the memory becomes full.

---

# Selecting the Announcement Only Mode

You can set the answering machine to play the greeting without recording incoming messages (announcement only mode). You might want to select this mode when, for example, you expect to be away for a while and you cannot pick up messages.

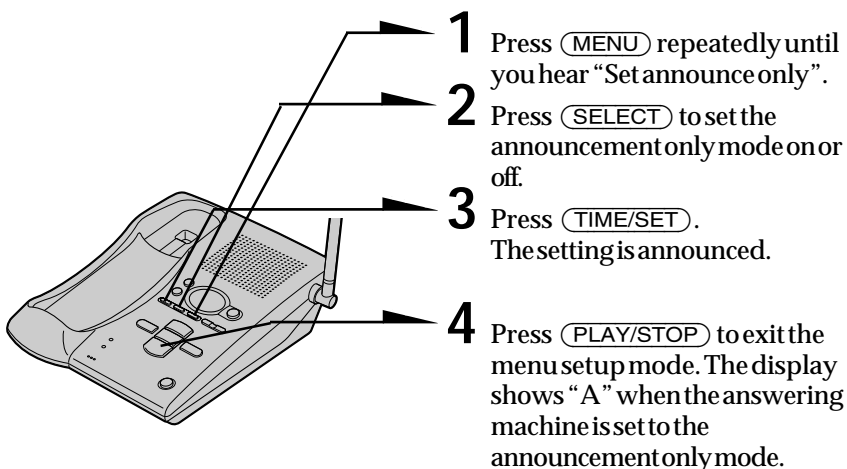

## Notes

- To activate announcement only mode, you have to turn on the answering machine.
- The announcement only mode is preset to off.



---

# Screening calls

You can screen calls by leaving the answering machine on while you are at home. When a call is answered, you can hear the message being recorded through the base unit. You can decide either to continue recording or to answer the call.

The message will be recorded, but to hear it you will need to play back the message (see page 30).

## To answer the call

Press **TALK** on the handset.

## Notes

- Press **VOLUME** **+** or **-** to adjust the speaker volume. If the speaker volume is set at its minimum level, you will not be able to hear incoming calls.
- The answering machine will stop automatically when the handset or a parallel phone is picked up. If the answering machine does not stop, press either **PLAY/STOP** on the base unit, or **\* 0** on the handset or parallel phone.

The recording will remain as a new message.

---

# Recording a memo message

You can leave messages for other users of the unit.

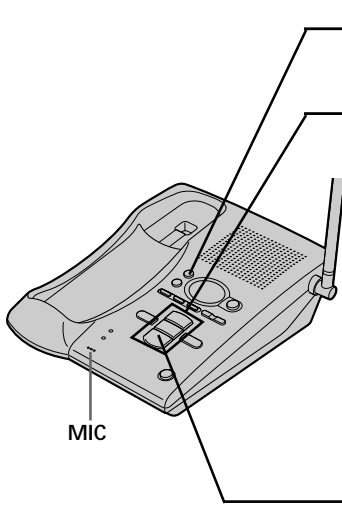

- 1** Press **(REC/MEMO)**.
- 2** Press a mailbox button (**(MAILBOX 1)**, **(MAILBOX 2)** or **(MAILBOX 3)**) to which you want to leave the message. “Now recording” is announced and counting starts.
- 3** Speak into the base unit microphone (MIC) to record your message.  
A memo can be up to four minutes in length.
- 4** Press **(PLAY/STOP)** to stop recording.  
The message number on the display increases by one.

## Notes

- If the memory becomes full, the answering machine will stop recording.
- “Memory full” is announced if no recording space is available when you press **(REC/MEMO)**.
- If your message is shorter than two seconds, the recording will be canceled.
- The display flashes “99” if you record a memo for more than 99 seconds.
- If a call comes in during recording, the recording will be stopped.

---

# Operating from an outside phone

## Setting the remote ID code (security code)

To operate the answering machine from a touch-tone phone while you are away from home, you need to set the remote ID code (security code).

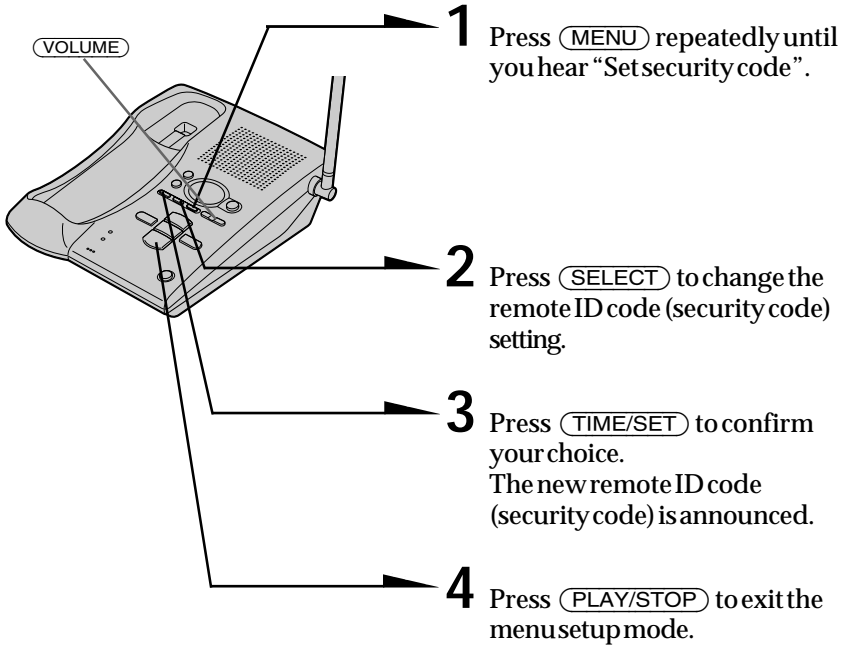

**1** Press **MENU** repeatedly until you hear “Set security code”.

**2** Press **SELECT** to change the remote ID code (security code) setting.

**3** Press **TIME/SET** to confirm your choice. The new remote ID code (security code) is announced.

**4** Press **PLAY/STOP** to exit the menu setup mode.

### Note

Press and hold **SELECT** to increase the remote ID code (security code) by 10.

continued

## Operating from an outside phone (continued)

### Picking up new messages

- 1 Call your telephone number from a touch-tone phone.
- 2 When you hear the greeting, press **(#)** and enter your remote ID code (security code).  
You will hear a confirmation beep.  
The number of new messages will be announced.
- 3 Press the keys in the “Table of control codes” below for the desired operation command.
- 4 When you are finished, disconnect the line.

#### Notes

- Do not let two seconds elapse between each digit of the remote ID code (security code) and the control code.
- If you did not turn on the answering machine, your phone answers automatically after 10 rings.
- If the message recording memory runs out, the answering machine turns off automatically. “Memory full. Please enter your security code” is announced.
- If you enter wrong remote ID code (security code) three times, the line will disconnect.
- If no keys are pressed within 20 seconds, the line will disconnect.

#### Tips

- Press **(\*) (0)** on the touch-tone keypad or **(PLAY/STOP)** on the base unit to disconnect the line.
- Cut off the Remote Control Card and carry it with you to see how to operate from an outside phone.

### Table of control codes

To	Key	Notes
Play back messages in MAILBOX 1	<b>(#) (1)</b>	Plays back from the first new message.
Play back messages in MAILBOX 2	<b>(#) (2)</b>	Plays back from the first new message.
Play back messages in MAILBOX 3	<b>(#) (3)</b>	Plays back from the first new message.
Repeat/skip backward	<b>(#) (4)</b>	Press during play back to repeat a message. To skip backward, press within two seconds after the current message starts.
Get help	<b>(*) (5)</b>	Press to access simple voice menu. Press again to access advanced voice menu.
Stop operation	<b>(#) (5)</b>	Stops every function
Skip forward	<b>(#) (6)</b>	Press during play back to skip forward.
Record greeting	<b>(*) (7)</b>	“Now recording” is announced.
Check greeting	<b>(#) (7)</b>	Review your greeting
Record a memo	<b>(*) (8)</b>	Select the mailbox by entering “1”, “2” or “3”.
Erase individual messages	<b>(#) (9)</b>	Press during play back
Turn answering machine on/off	<b>(#) (0)</b>	Turns the system on/off. “Answer machine on” or “Answer machine off” is announced.

# Mounting the base unit on a wall

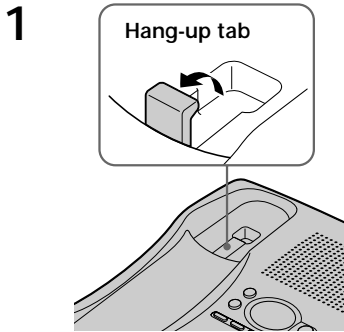

- 1** Raise the hang-up tab.
- 2** Plug the telephone line cord to the LINE jack and the AC power adaptor to the DC IN 9V jack, and hook the cords. Use the shorter cord for mounting.

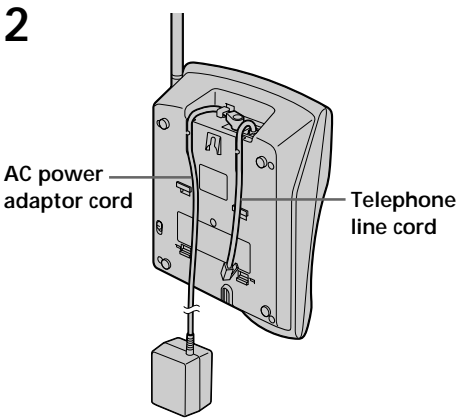

- 3** Attach the wall bracket to the center of the base unit.

Align the  $\Delta$ marks of the wall bracket with those of the base unit.

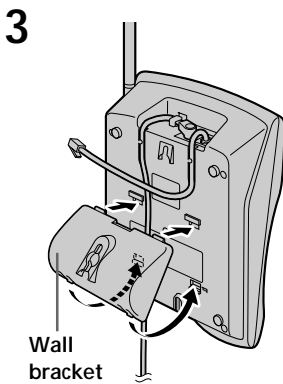

- 4** Plug the telephone line cord to the telephone outlet, and hook the base unit to the wall plate.

- 5** Plug the AC power adaptor to an AC outlet. Then raise the antenna so that it points towards the ceiling.

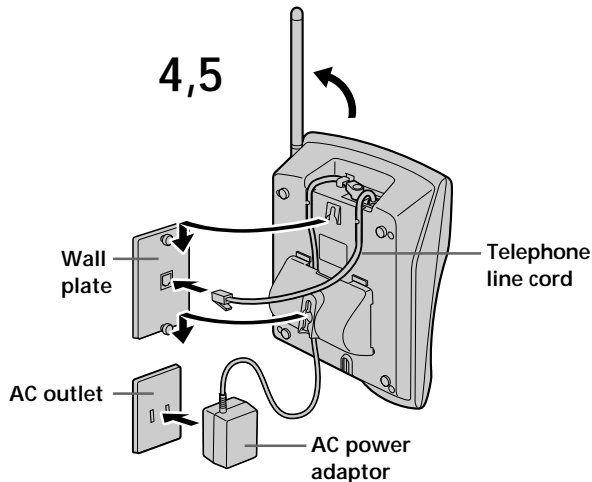

**Tip**  
To remove the wall bracket, press the lower tabs.

---

# Notes on power sources

## On battery pack

- Store the battery pack at a temperature between 41°F (5°C) and 95°F (35°C) for best performance.
- If you do not use the handset for a long period of time, remove the battery pack after charging for more than 10 hours. This maintains battery life.

### On power failure

During a power interruption, you cannot make or receive calls, and you cannot use the answering machine.

## For the customers in the USA

### RECYCLING NICKEL-CADMIUM BATTERIES

Nickel-Cadmium batteries are recyclable. You can help preserve our environment by returning your unwanted batteries to your nearest point for collection, recycling or proper disposal.



Note: In some areas the disposal of nickel-cadmium batteries in household or business trash may be prohibited.

RBRC (Rechargeable Battery Recycling Corporation) advises you about spent battery collection by the following phone number.

Call toll free number: 1-800-822-8837  
(United States and Canada only)

Caution: Do not handle damaged or leaking nickel-cadmium batteries.

---

# Maintenance

- Clean the cabinets with a soft cloth slightly moistened with water or a mild detergent solution. Do not use any type of abrasive pad, scouring powder or solvent such as alcohol or benzine as they may damage the finish of the cabinet.
- If the charge terminals of the base unit and handset are soiled, wipe them with a soft cloth.

If you have any questions or problems concerning your phone, please consult your nearest Sony dealer.

# Troubleshooting

If you've experienced any of the following difficulties while using your phone, use this troubleshooting guide to help you remedy the problem. Should any problem persist, consult your nearest Sony dealer.

	Symptom	Remedy
Making calls	You hear four short error beeps when you press <b>(TALK/FLASH)</b> .	<ul style="list-style-type: none"> <li>• Make sure you have set up the base unit correctly (page 8).</li> <li>• Move the handset closer to the base unit.</li> <li>• Replace the handset to the base unit for a while to reset the random security code.</li> </ul>
	You hear no dial tone.	<ul style="list-style-type: none"> <li>• Make sure the telephone line cord is securely connected to the telephone outlet.</li> <li>• Make sure the battery is fully charged (page 11).</li> </ul>
	The phone does not connect at all, even though the number you dial is correct.	<ul style="list-style-type: none"> <li>• Make sure the dialing mode is set correctly (page 12).</li> </ul>
	The phone does not redial correctly.	<ul style="list-style-type: none"> <li>• Make sure the last dialed number is really the one you want to dial.</li> </ul>
Receiving calls	The handset does not ring.	<ul style="list-style-type: none"> <li>• Make sure the ringer is turned on (page 21).</li> <li>• The battery may be weak. Charge the battery for more than 10 hours (page 11).</li> <li>• Make sure you have set up the base unit correctly (page 8).</li> <li>• Move the handset closer to the base unit.</li> <li>• Replace the handset to the base unit for a while to reset the random security code.</li> </ul>
	The base unit does not ring.	<ul style="list-style-type: none"> <li>• Make sure the telephone line cord is securely connected to the telephone outlet.</li> <li>• Make sure the ringer is turned on (page 22).</li> </ul>
During conversation	You hear interference during conversation.	<ul style="list-style-type: none"> <li>• Move the handset closer to the base unit.</li> <li>• Place the base unit away from noise sources (page 8).</li> <li>• Press <b>(CHANNEL)</b> for a channel that gives better reception.</li> </ul>
	You hear a beep every three seconds during the conversation.	<ul style="list-style-type: none"> <li>• The battery is weak. Charge the battery for more than 10 hours.</li> </ul>
Speed dialing	You cannot store a speed dialing number.	<ul style="list-style-type: none"> <li>• Make sure you follow the procedure in storing the number correctly.</li> <li>• Replace the handset to the base unit for a while.</li> </ul>
	You cannot make a speed dialing call.	<ul style="list-style-type: none"> <li>• You pressed the number button to which no phone number has been stored.</li> </ul>
	Speed dialing is incorrect.	<ul style="list-style-type: none"> <li>• Store a correct number.</li> </ul>

continued

## Troubleshooting (continued)

	Symptom	Remedy
Paging	The handset does not ring when calling from the base unit.	<ul style="list-style-type: none"> <li>• The handset may be engaged in conversation.</li> <li>• The battery may have little or no power. Charge the battery for more than 10 hours.</li> <li>• Replace the handset to the base unit for a while.</li> <li>• Raise the antenna of the base unit vertically.</li> <li>• Place the base unit away from noise sources.</li> </ul>
	Message is not recorded.	<ul style="list-style-type: none"> <li>• The remaining recording time is less than 30 seconds or 99 messages were recorded. The answering machine becomes "Memory full" status and does not record messages. Erase messages (page 31).</li> <li>• The message is less than two seconds. The answering machine does not record messages less than two seconds in length.</li> </ul>
Answering machine	No sound from the speaker of the base unit.	<ul style="list-style-type: none"> <li>• Adjust the speaker volume (page 31).</li> </ul>
	The caller's message is interrupted.	<ul style="list-style-type: none"> <li>• The caller's message is too long.</li> <li>• The caller's voice is too low. The unit disconnects the line when it detects seven seconds of silence.</li> </ul>
	The clock is incorrect.	<ul style="list-style-type: none"> <li>• There was a power interruption. Reset the time (page 24).</li> </ul>
Operating from an outside phone	The phone does not accept your remote ID code (security code).	<ul style="list-style-type: none"> <li>• Make sure you call from a touch-tone phone.</li> <li>• Make sure the remote ID code (security code) is correct.</li> <li>• Make sure you entered the remote ID code (security code) within two seconds after you've entered (#).</li> </ul>
	The line is disconnected when you call your phone from a touch-tone phone.	<ul style="list-style-type: none"> <li>• You entered wrong remote ID codes (security codes) three times.</li> </ul>
Power source/battery	The CHARGE lamp does not light up when you place the handset to charge.	<ul style="list-style-type: none"> <li>• Wipe the charge terminals of the base unit and the handset with a soft cloth for better contact of the charge terminals.</li> <li>• Make sure the handset is placed on the base unit properly.</li> </ul>
	The battery duration is short.	<ul style="list-style-type: none"> <li>• The battery pack was charged less than 10 hours (due to power failure, etc.).</li> <li>• The usage life of the battery has expired and needs replacement.</li> </ul>



# Message counter

The message counter on the base unit shows the following information.

When the counter shows	It means
Flashing number	Number of messages not yet played back.
CL	Flashes when the day and time is cleared or delayed due to a power interruption, or when you connect the base unit to the AC outlet for the first time. Reset the time correctly (page 24).
A	The announcement only mode is selected (page 32).
F	The recording area is full. Erase unnecessary messages (page 31).

---

# Specifications

## General

Frequency band

902 - 928 MHz

Operating channel

30 channels

Dial signal

Tone, 10 PPS (pulse) selectable

Supplied accessories

See page 7.

## Handset

Power source

Rechargeable battery pack BP-T23

Battery charging time

Approx. 10 hours

Battery life

Standby: Approx. 6 days

Talk: Approx. 7 hours

Dimensions

Approx. 56 x 183 x 43 mm (w/h/d),

antenna excluded

(approx. 2 1/4 x 7 1/4 x 1 3/4 inches)

Antenna: Approx. 32 mm

(approx. 1 1/4 inches)

Mass

Approx. 230 g

(approx. 8 oz), battery included

## Base unit

Power source

DC 9V from AC power adaptor

AC-T130

Battery charging time

Approx. 24 hours

Dimensions

Approx. 155 x 60 x 220 mm (w/h/d),

antenna excluded

(approx. 6 1/8 x 2 3/8 x 8 3/4 inches)

Antenna: Approx. 120 mm

(approx. 4 3/4 inches)

Mass

Approx. 520 g

(approx. 1 lb 2 oz), wall bracket excluded

## Answering machine

Maximum recording time

About 15 minutes, using incorporated IC

Greeting message

Up to 90 seconds per each

Incoming and Memo message

Up to 4 minutes per message

Design and specifications are subject to change without notice.

# Index

## A

- Adjusting volume
  - handset volume 16, 18
  - speaker volume 31
- Announcement only mode 32
- Answering machine
  - playing back messages 30
  - setting up 24
  - turning on 29
- Audible message alert 28

## B

- Battery pack
  - charging 11
  - duration 12

## C

- Connection 9
- Control codes for remote operations 36

## D

- Day and time stamp 24, 30
- Dialing mode
  - choosing 12
  - switching to the tone temporarily 18

## E, F

- Erasing
  - messages 31

## G, H

- Greeting 25

## I, J, K

- Identifying the parts 13

## L

- Location, base unit 8

## M

- Mailbox 29
- Making calls 16
- Memo 34
- Messages
  - pick up from an outside phone 35
  - playing 30
- Mounting the base unit on a wall 37

## N

- Number of rings 27

## O

- Operating from an outside phone 35

## P, Q

- Package contents 7
- Paging 23
- Playing back 30
- Pulse dialing 12

## R

- Receiving calls 18
- Recording
  - greeting 25
  - memo 34
- Redialing 17
- Remote ID code (security code) 35
- Ringer
  - setting the base ringer 22
  - setting the ringer type 21
  - turning on/off 21

## S

- Screening calls 33
- Setting up
  - answering machine 24
  - base unit 8
  - handset 11
- Speaker 31
- Speed dialing 19
- Stamping messages with day and time 24, 30

## T, U

- Toll saver 27
- Tone dialing
  - dialing mode 12
  - switching to 18
- Troubleshooting 39

## V, W, X, Y, Z

- Volume
  - handset 16, 18
  - speaker 31

## Registro del propietario

Los números de modelo y de serie se encuentran en la parte inferior del teléfono. Anote el número de serie en el espacio que se proporciona a continuación. Refiérase a estos números cada vez que se comunique con su distribuidor Sony con respecto al producto.

Modelo N° SPP-A941

Serie N° \_\_\_\_\_

# IMPORTANTES INSTRUCCIONES DE SEGURIDAD

A fin de reducir el riesgo de incendio, descarga eléctrica y lesiones a las personas cuando usted use su equipo telefónico, siempre debe observar precauciones básicas de seguridad, entre ellas:

1. Lea y entienda todas las instrucciones.
2. Siga todas las advertencias e instrucciones indicadas en el producto.
3. Desconecte este producto de la línea telefónica antes de limpiarlo. No use limpiadores líquidos ni en aerosol. Use un paño húmedo para limpiarlo.
4. No use este producto cerca del agua, por ejemplo, cerca de una bañera, lavabo, fregadero de cocina o lavadora, en un sótano mojado o cerca de una piscina.
5. No ponga este producto sobre un carrito, estante o mesa inestables. El aparato se puede caer y ocasionar daños graves al teléfono.
6. Las ranuras y aberturas situadas en la parte posterior o inferior son parte del sistema de ventilación. Para evitar el calentamiento del aparato, no obstruya o cubra las ranuras de ventilación y evite dejarlo sobre la cama, sofá, sillón o superficie similar. Este producto nunca debe colocarse cerca de un radiador o calefacción, o encima de éste. Este producto no debe colocarse en una instalación empotrada salvo que se provea ventilación apropiada.
7. Este producto sólo debe operarse desde el tipo de fuente de alimentación indicada en la etiqueta de especificaciones. Si no está seguro del tipo de fuente de alimentación en su hogar, consulte con su distribuidor o compañía de electricidad local.
8. No deje que nada descansa sobre el cable eléctrico. No sitúe este producto en un lugar donde el cable esté expuesto a abuso debido al tránsito de la gente.
9. No sobrecargue los tomacorrientes de pared y cables de extensión, ya que esto puede ocasionar el riesgo de incendio o shock eléctrico.
10. Nunca introduzca a presión objetos de ningún tipo en este producto a través de las ranuras del gabinete, ya que pueden hacer contacto con un punto de voltaje peligroso u ocasionar un cortocircuito entre piezas que podría conducir a incendios o shock eléctrico. Nunca derrame líquidos de ningún tipo sobre el producto.
11. Para reducir el riesgo de shock eléctrico, no desarme este producto; en caso de necesitarse servicio o reparación, llévelo a personal de servicio calificado. El abrir o quitar las tapas puede exponerle a voltaje peligroso u otros riesgos. El reensamblaje incorrecto puede ocasionar shock eléctrico cuando el aparato se use posteriormente.

12. Desconecte este producto de la línea telefónica y refiera el servicio a personal de servicio calificado bajo las siguientes condiciones:

- A. Cuando el cable eléctrico o el enchufe se encuentra dañado o deshilachado.
- B. Si se ha derramado líquido dentro del producto.
- C. Si el producto ha estado expuesto a lluvia o agua.
- D. Si el producto no opera normalmente al seguir las instrucciones de operación. Sólo debe ajustar los controles incluidos en las instrucciones de operación, ya que el ajuste incorrecto de otros controles puede producir daños y a menudo exigirá trabajo extenso por un técnico calificado para restaurar el producto a las operaciones normales.
- E. Si el producto se ha dejado caer o el gabinete está dañado.
- F. Si el producto exhibe un cambio perceptible de operación.

13. Evite usar un teléfono (que no sea del tipo inalámbricos) durante una tormenta eléctrica. Existe la remota posibilidad de shock eléctrico debido a rayos.

14. Para notificar una fuga de gas, no utilice el teléfono en la vecindad de dicha fuga.

- 3. No abra ni mutile el paquete de pilas. El electrolito liberado es corrosivo y puede ocasionar daños a los ojos o la piel. Puede ser tóxico si se ingiere.
- 4. Tenga cuidado al manejar la pila a fin de evitar cortocircuitos de la pila con materiales conductores tales como anillos, pulseras y llaves. La pila o el conductor puede sobrecalentarse y ocasionar quemaduras.
- 5. Sólo debe cargar el paquete de pilas suministrado o identificado para uso con este producto de acuerdo con las instrucciones y limitaciones especificadas en el manual de instrucciones correspondiente al producto.
- 6. Observe la orientación de polaridad correcta entre el paquete de pilas y el cargador de pilas.

## INFORMACIÓN GENERAL SOBRE LOS TELÉFONOS

1. Este equipo cumple con la Parte 68 de las reglas de la FCC. En la base de este equipo hay una etiqueta que contiene, entre otra información, el número de registro de la FCC y el número de equivalencia de timbre de llamada (REN) para este equipo. Cuando se solicite, esta información deberá ofrecerse a la compañía telefónica.

- 2. La toma (conector) de registro aplicable USOC-RJ11C se utiliza para este equipo.
- 3. Este equipo ha sido diseñado para conectarse a la red telefónica o la de un usuario utilizando una toma modular compatible que esté de acuerdo con la Parte 68 de la FCC.

Con este equipo se suministran un cable y una clavija modular que cumplen con las normas de la FCC.

- 4. El REN se utiliza para determinar la cantidad de dispositivos que podrán conectarse a la línea telefónica. El exceso de REN conectados a la línea telefónica puede resultar en que los dispositivos no contesten a llamadas entrantes. En la mayoría de las zonas, no en todas, la suma de REN no deberá ser superior a cinco (5). Para enterarse del número total de REN que puede conectarse a una línea, póngase en contacto con la compañía telefónica.
- 5. Si su equipo (SPP-A941) produce daños en la red telefónica, la compañía telefónica le notificará con antelación que es posible que se requiera la interrupción temporal del servicio. Pero si la notificación con antelación no es práctica, la compañía telefónica lo notificará al cliente lo antes posible. Además, se le notificará el derecho a realizar una reclamación a la FCC si usted lo considera necesario.

## GUARDE ESTAS INSTRUCCIONES

### PRECAUCIÓN:

Para reducir el riesgo de incendio o lesión a personas debido a la pila, lea y siga estas instrucciones:

- 1. Sólo debe utilizar un paquete de pilas del siguiente tipo y tamaño: Sony BP-T23.
- 2. No deseche el paquete de pilas en una hoguera ya que la pila puede explotar. Compruebe los reglamentos locales sobre posibles instrucciones especiales de desecho.

6. La compañía telefónica puede realizar cambios en sus instalaciones, equipos, operaciones, o procedimientos que pueden afectar la operación del equipo. Cuando suceda esto, la compañía telefónica le avisará con antelación para que usted realice las modificaciones necesarias para mantener ininterrumpido el servicio.
7. Si experimenta algún problema con este equipo (SPP-A941), con respecto a la reparación o a la información sobre la garantía, póngase en contacto con Sony Direct Response Center: Tel 1-800-222-7669 (Inglés solamente). Si el equipo causa problemas en la línea, la compañía telefónica puede solicitarle que desconecte el equipo hasta que se resuelva el problema.
8. Todas las reparaciones deberá realizarlas un centro de reparaciones Sony.
9. Este equipo no deberá utilizarse en líneas compartidas ni en líneas de pago previo.
10. Este equipo es compatible con dispositivos para ayuda a la audición.

## Si su teléfono dispone de marcadores automáticos

Cuando programe números de emergencia y (o) realice llamadas de prueba a los mismos:

1. Permanezca poco tiempo en la línea y explique a la otra parte la razón de la llamada.
2. Realice tales actividades en horas no punta, como por la mañana temprano o a últimas horas de la tarde.

## Precaución

Se le advierte que cualquier cambio o modificación no aprobado expresamente en el presente manual podría anular su autorización para operar este equipo.

## Nota

Este equipo se ha sometido a pruebas y se ha determinado que cumple los límites para un aparato digital Clase B de conformidad con la Parte 15 de las Reglas FCC. Dichos límites están diseñados para brindar protección razonable contra interferencia dañina en una instalación residencial. Este equipo genera, utiliza y puede radiar energía de radiofrecuencia y, si no se instala y se usa de acuerdo con las instrucciones, puede ocasionar interferencia dañina en las radiocomunicaciones. Sin embargo, no hay garantía de que no ocurra interferencia en una instalación específica. En caso de que este equipo ocasione interferencia dañina en la recepción de radio o televisión, que se puede determinar apagando y encendiendo el equipo, se le insta al usuario a que trate de corregir la interferencia mediante una o más de las siguientes medidas:

- Reorientar o reubicar la antena de recepción.
- Aumentar la separación entre el equipo y el receptor.
- Conectar el equipo en un enchufe de un circuito distinto al circuito al cual está conectado el receptor.
- Consultar con el distribuidor o con un técnico experimentado de radio/televisión para ayuda.

## Nota sobre la garantía

Guarde la factura de compra junto con la tarjeta de garantía y presente los dos documentos cuando lleve el equipo para su reparación a un centro de servicio técnico autorizado Sony.

# Índice

## Preparativos

- 6 Lea esto en primer lugar
- 7 Paso 1: Comprobación del contenido del paquete
- 8 Paso 2: Instalación de la unidad base
- 11 Paso 3: Preparación de la batería
- 12 Paso 4: Elección del modo de marcación
- 13 Identificación de las partes

## Operaciones básicas

- 16 Realización de llamadas
- 17 Repetición de la marcación
- 18 Recepción de llamadas

## Funciones del teléfono

- 19 Marcación rápida
- 19 Almacenamiento de números de teléfono
- 20 Realización de llamadas con la función de marcación rápida
- 21 Ajuste el tipo de la campanilla
- 21 Apagar el tipo de la campanilla
- 21 Comprobación del tipo de la campanilla
- 22 Ajuste de la campanilla de la unidad base
- 23 Buscapersonas

## Función del contestador automático

- 24 Preparación del contestador automático
- 24 Ajuste de la hora y del día de la semana
- 25 Para grabar el saludo
- 27 Selección del número de señales de llamada
- 28 Selección del mensaje de aviso
- 29 Activación de la función de contestación

- 30 Reproducción de mensajes
- 31 Ajuste del volumen del altavoz
- 31 Borrado de mensajes
- 32 Selección del modo de anuncio solamente
- 33 Selección de llamadas
- 34 Grabación de mensajes de memorándum
- 35 Utilización desde un teléfono exterior
- 35 Establecimiento del código de identificación remoto (código de seguridad)
- 36 Escucha de nuevos mensajes

## Información adicional

- 37 Montaje de la unidad base en una pared
  - 38 Notas sobre las fuentes de alimentación
  - 38 Mantenimiento
  - 39 Solución de problemas
  - 42 Especificaciones
  - 43 Índice alfabético
- 
- 45 GARANTIA LIMITADA

ES

# Lea esto en primer lugar

Antes de utilizar su teléfono, tendrá que instalarlo. A continuación se indica la forma rápida de hacerlo: Pasos 1, 2, 3 y 4.

## Paso 1 (página 7)

En primer lugar, desembale el teléfono y los accesorios suministrados.

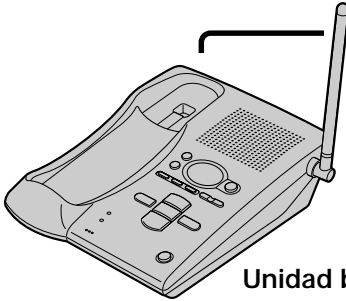

Unidad base

## Paso 2 (páginas 8 a 10)

A continuación, tendrá que hacer tres cosas para instalar la unidad base, incluyendo la búsqueda del mejor lugar para el mismo.



Microteléfono

## Paso 3 (páginas 11 a 12)

Por último, inserte la batería en el microteléfono y cárguela durante más de 10 horas.

## Paso 4 (página 12)

Finalmente, Seleccione el modo de marcación apropiado (por tonos o por pulsos), para que el teléfono funcione correctamente.

***¡Esto es todo!***

### Nota sobre el teléfono inalámbrico

Cada vez que ponga el microteléfono en la unidad base, se asigna un código de seguridad aleatorio automáticamente entre la unidad base y el microteléfono.

(La lámpara IN USE parpadeará durante la inicialización, y luego se apagará cuando se complete la inicialización.) Sólo podrá efectuar llamadas desde la unidad base el microteléfono que tenga este código de seguridad único. Este sistema evita que otros microteléfonos inalámbricos puedan hacer llamadas empleando su unidad base.



# Paso 1

## Comprobación del contenido del paquete

Compruebe si con el paquete ha recibido los elementos siguientes.  
Si falta algo, póngase en contacto con su proveedor Sony.

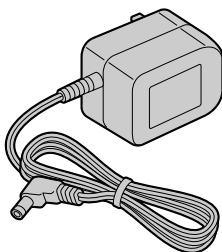

Adaptador de alimentación de CA (AC-T130)

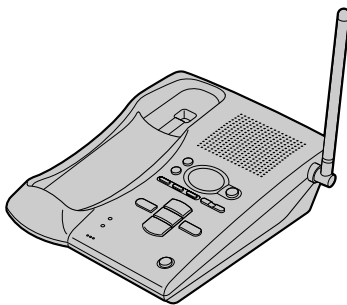

Unidad base

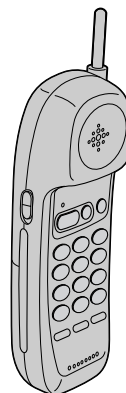

Microteléfono

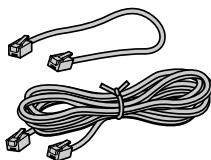

Cables de línea telefónica (2)

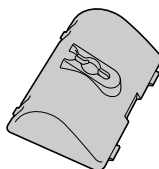

Soporte mural para la unidad base

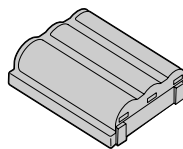

Batería (BP-T23)

## Paso 2

### Instalación de la unidad base

Realice los pasos siguientes:

- Elección del mejor lugar
- Conexión de la unidad base
- Elección del modo de marcación

#### Elección del mejor lugar

La situación de la unidad base afectará la calidad de la recepción del microteléfono.

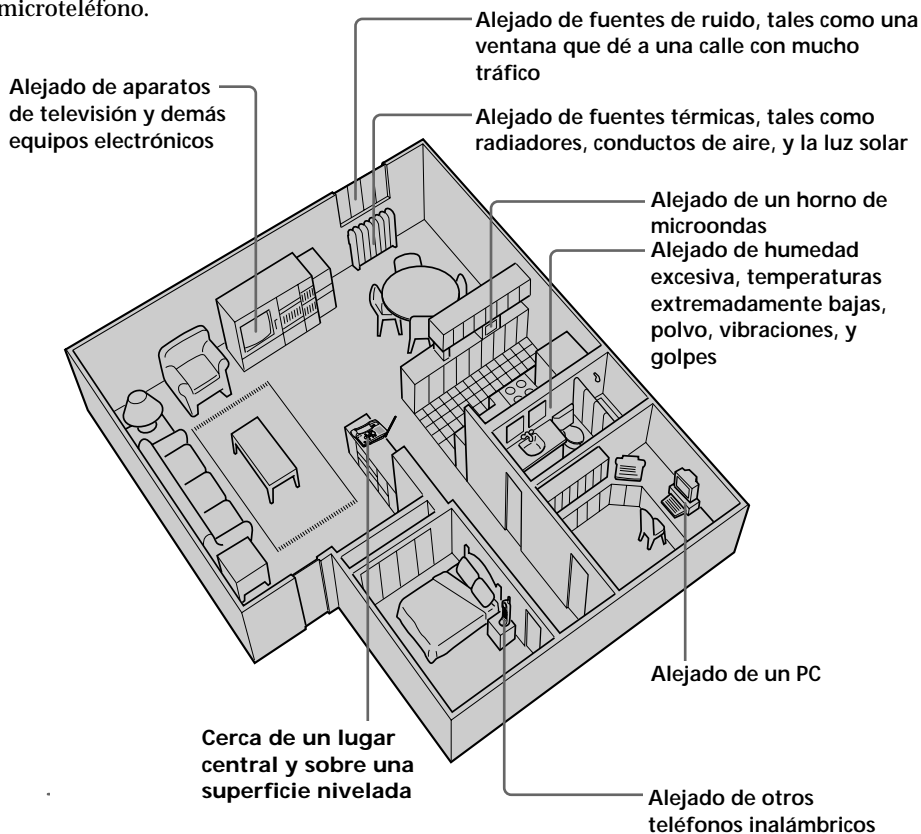

- PRECAUCIONES:**
- Si se producen pérdidas intermitentes de sonido durante la conversación, acérquese a la unidad base o aleje ésta de otras fuentes de ruido.
  - El teléfono inalámbrico opera con frecuencias que pueden causar interferencias en los televisores y videograbadoras que se encuentren en las proximidades. La unidad base no deberá colocarse sobre un televisor o videograbadora. Si se producen interferencias, bastará con alejar el teléfono inalámbrico del televisor o videograbadora para reducir o eliminar sus efectos.

## Conexión de la unidad base

Si desea colgar la unidad base de una pared, consulte la página 37.

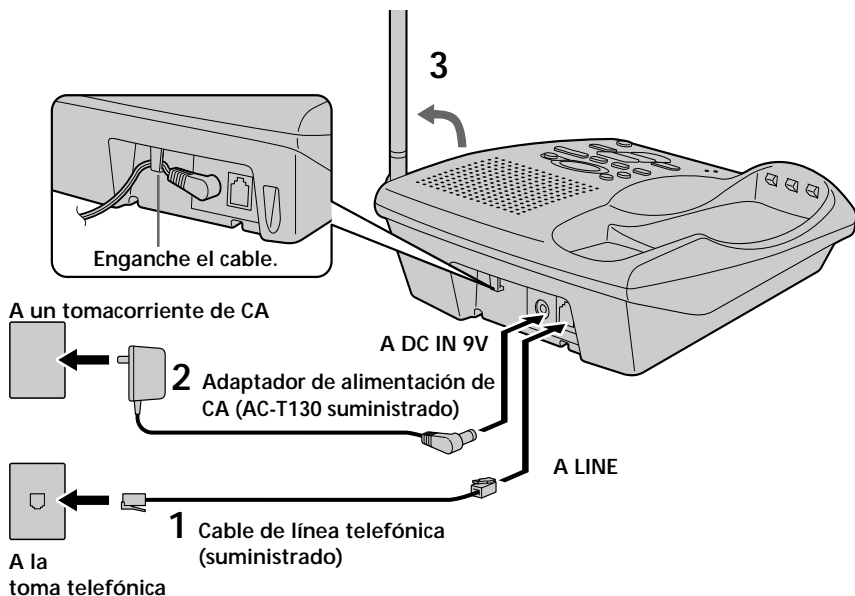

- 1 Conecte el cable de la línea telefónica a la toma LINE y a una toma telefónica.
- 2 Conecte el adaptador de alimentación de CA a la toma DC IN 9V y a un tomacorriente de CA.
- 3 Extienda completamente la antena. Cerciórese de que quede apuntando hacia el techo.

continúa

## Paso 2: Instalación de la unidad base (continuación)

### Notas

- Utilice solamente el adaptador de alimentación de CA AC-T130 suministrado. No utilice ningún otro adaptador de alimentación de CA.
- Conecte el adaptador de alimentación de CA a un tomacorriente que suministre continuamente alimentación.
- Coloque la unidad base cerca del tomacorriente de CA a fin de poder desenchufar fácilmente el adaptador de alimentación de CA.

### Polaridad de la clavija



### Sugerencia

Si su toma telefónica no es modular, póngase en contacto con la compañía telefónica para solicitar ayuda.

### Toma modular



## Paso 3

### Preparación de la batería

Antes de utilizar su teléfono, cargue la batería durante más de 10 horas.

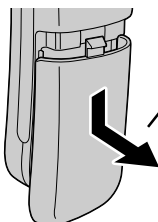
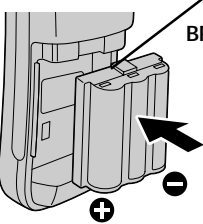
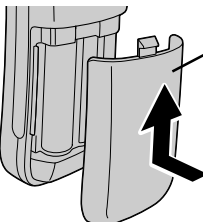
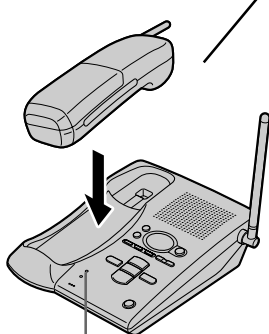
-  1 Deslice y abra la tapa del compartimiento de la batería del microteléfono.
-  2 Inserte la batería (con los contactos hacia abajo) en el compartimiento para la misma.  
BP-T23
-  3 Cierre la tapa del compartimiento de la batería.
-  4 Coloque el microteléfono en la unidad base. La lámpara CHARGE se encenderá cuando el microteléfono esté adecuadamente asentado en los terminales de carga de la unidad base. Cargue la batería durante más de 10 horas para que quede completamente cargada. La lámpara CHARGE permanecerá encendida incluso aunque haya terminado la carga.  
Lámpara CHARGE

continúa

## Paso 3: Preparación de la batería (continuación)

### Duración de la batería

Una batería completamente cargada durará:

- Aproximadamente 7 horas cuando utilice continuamente el microteléfono.
- Aproximadamente 6 días con el microteléfono en el modo de espera.

### Notas

- La batería se descargará gradualmente con el tiempo, incluso aunque no se utilice.
- Si deja la batería en el microteléfono sin cargarla, se descargará completamente.  
Para que la batería recupere su plena capacidad, pueden requerirse varias cargas.

### Para obtener el máximo rendimiento de la batería

No coloque el microteléfono en la unidad base después de cada llamada.

La batería trabajará mejor si devuelve el microteléfono a la unidad base después de dos o tres llamadas. Sin embargo, no deje el microteléfono fuera de la unidad base durante mucho tiempo porque la batería se descargará completamente.

### Cuándo adquirir una nueva batería

Si la batería dura solamente algunos minutos incluso después de 10 horas de carga, la duración útil de la misma habrá expirado, y habrá que reemplazarla. Póngase en contacto con su proveedor o con un centro de reparaciones autorizado por Sony, y solicite una nueva batería BP-T23 Sony.

### Nota

La duración de la batería puede variar dependiendo de las condiciones de utilización y de la temperatura ambiental.

## Paso 4

### Elección del modo de marcación

Para que el teléfono funcione correctamente, seleccione el modo de marcación apropiado (por tonos o por pulsos). El ajuste predeterminado es marcación por tonos.

**1**

Presione **(PGM)**.

La lámpara TALK/BATT LOW parpadeará.

**2**

Presione **(\*TONE)**.

**3**

Presione **(#)** para la marcación por pulsos o **(\*TONE)** para la marcación por tonos.

**4**

Presione **(SPEED DIAL)**.

Usted oír un pitido largo de confirmación y la lámpara TALK/BATT LOW se apagará.

# Identificación de las partes

Con respecto a los detalles, consulte las páginas indicadas entre paréntesis.

Microteléfono **1**

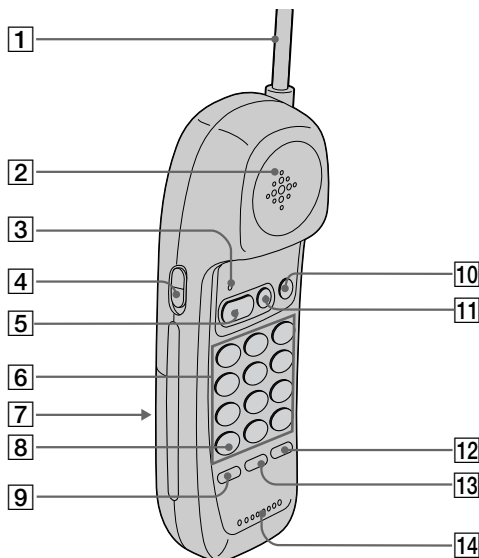

**1** Antena

**2** Altavoz

**3** Indicador TALK/BATT LOW

Permanecerá encendido mientras esté realizando llamadas, parpadeará cuando se almacenen números de marcación rápida.

**4** Selector de volumen (VOL)  
(p. 16)

Presiónelo para ajustar el volumen del microteléfono.

**5** Botón de conversación (TALK/FLASH) (p. 16, 18)

Presiónelo para realizar o recibir una llamada.

**6** Teclas de marcación (p. 16)

**7** Compartimiento de la batería  
(p. 11)

**8** Botón de tono (TONE)  
(p. 12, 16)

Le permitirá cambiar temporalmente a la marcación por tonos.

**9** Botón de programa (PGM)  
(p. 12, 21)

Utilícelo para almacenar números de marcación rápida.

**10** Botón de canal (CHANNEL)  
(p. 16)

Utilícelo para seleccionar un canal mejor.

**11** Botón de desconexión (OFF)  
(p. 16)

Presiónelo para desconectar una llamada.

**12** Botón de repetición de marcación/pausa (REDIAL/PAUSE) (p. 17, 20)

Presiónelo para volver a marcar el último número llamado/insertar una pausa en la secuencia de marcación.

**13** Botón de marcación rápida (SPEED DIAL) (p. 12, 19)

Utilícelo para llamar con la función de marcación rápida.

**14** Micrófono

continúa

## Identificación de las partes (continuación)

### Unidad base

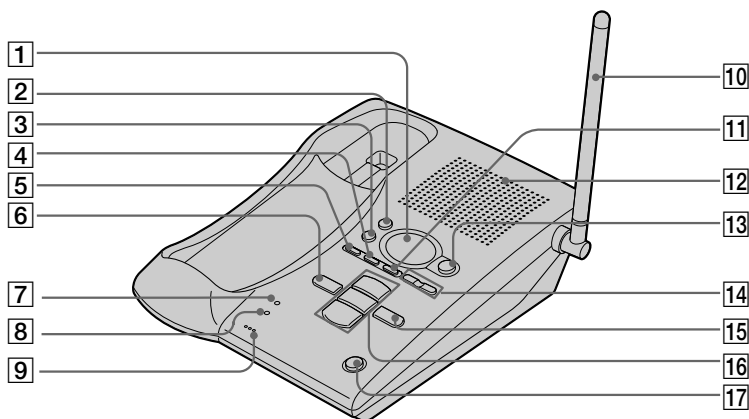

- 1** **Contador de mensajes** (p. 29)  
Indicará el número de nuevos mensajes grabados. "A" aparecerá en el modo de anuncio solamente. "F" aparecerá cuando no quede espacio para grabar mensajes.
- 2** **Botón de grabación/memorándum (REC/MEMO)** (p. 25, 34)  
Presiónelo para grabar un mensaje de saludo o de memorándum.
- 3** **Botón de borrado (ERASE)** (p. 26, 31)  
Presiónelo para borrar el saludo o los mensajes grabados.
- 4** **Botón de selección (SELECT)** (p. 24)
- 5** **Botón de reloj/ajuste (TIME/SET)** (p. 24, 35)  
Presiónelo para ajustar el día y la hora, o para comprobar la hora actual. Además podrá utilizarlo para ajustar el código de identificación remoto (código de seguridad).
- 6** **Botón de repetición/reproducción lenta (REPEAT/SLOW)** (p. 30)  
Presiónelo para repetir el mensaje actual o para volver al mensaje anterior. Manténgalo presionado para reproducir lentamente los mensajes.
- 7** **Lámpara de carga (CHARGE)** (p. 11)  
Permanecerá encendida mientras esté cargándose la batería.
- 8** **Lámpara indicadora de utilización (IN USE)** (p. 18)  
Permanecerá encendida mientras esté utilizando el microteléfono inalámbrico.
- 9** **Micrófono (MIC)** (p. 25, 34)
- 10** **Antena** (p. 9, 37)
- 11** **Botón del menú (MENU)** (p. 24)
- 12** **Altavoz**



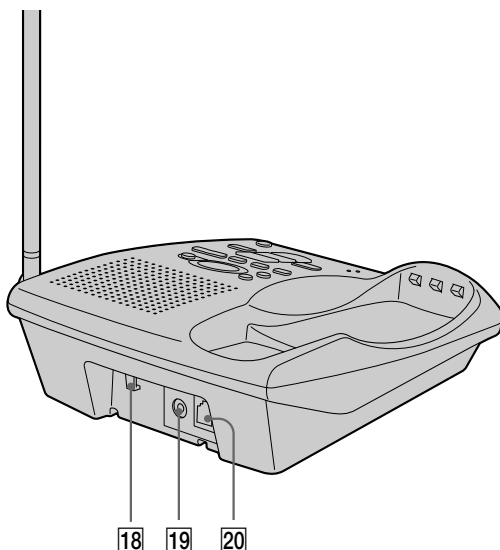

- 13 Botón de activación/desactivación de respuesta (ANSWER ON/OFF)** (p. 29)  
Presiónelo para activar o desactivar la función de respuesta.
- 14 Botones de volumen (VOLUME +/-)** (p. 31)  
Presiónelos para ajustar el volumen del altavoz.
- 15 Botón de salto/reproducción rápida (SKIP/QUICK)** (p. 30)  
Presiónelo para saltar al mensaje siguiente. Manténgalo presionado para reproducir rápidamente los mensajes.
- 16 Botones de reproducción/parada (buzones 1, 2, 3) [PLAY/STOP (MAILBOX 1, 2, 3)]** (p. 30)  
Presiónelos para reproducir los mensajes de cada buzón.
- 17 Botón de localización del microteléfono (HANDSET LOCATOR)** (p. 23)  
Presiónelo para llamar al microteléfono inalámbrico.
- 18 Gancho para el cable del adaptador de alimentación de CA** (p. 9)
- 19 Toma de entrada de CC (DC IN 9V)** (p. 9, 37)
- 20 Toma de línea telefónica (LINE)** (p. 9, 37)

# Realización de llamadas

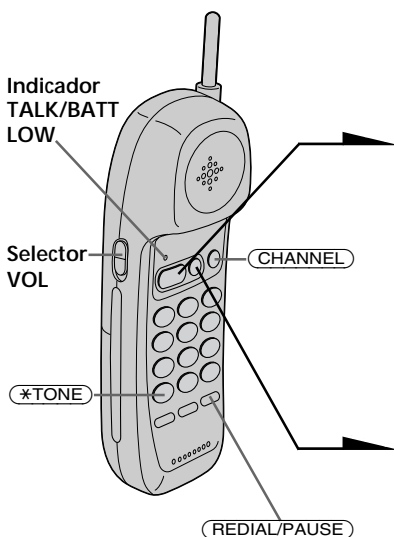

- 1 Tome el microteléfono de la unidad base.
- 2 Presione **TALK/FLASH**.  
El indicador TALK/BATT LOW se enciende, a continuación oírás un tono de marcación. Si oyes pitidos, acérquese a la unidad base.
- 3 Marque el número de teléfono.
- 4 Cuando termine de hablar, presione **OFF** o coloque el microteléfono sobre la unidad base.

El indicador TALK/BATT LOW se apagará.

## Tareas adicionales

Para	Realice lo siguiente
Seleccionar un canal mejor	Presione <b>CHANNEL</b> .
Ajustar el volumen de microteléfono	Ponga el selector VOL en H (alto), M (medio), o L (bajo).
Cambiar temporalmente a la marcación por tonos	Presione <b>*TONE</b> cuando usando el teléfono después de conectarse. La línea permanecerá en el modo de marcación por tonos hasta que se desconecte.
Cambiar a una llamada otra (servicio de "llamada en espera"*)	Presione el <b>TALK/FLASH</b> para acceder a la función encienda. Presione otra vez la tecla <b>TALK/FLASH</b> para reanudar la conversación.

\* Para abonarse a este servicio, póngase en contacto con la compañía telefónica.

## Notas

- Antes de la marcación, asegúrese de oír un tono de marcación, o no podrá marcar correctamente.
- Cuando el indicador TALK/BATT LOW se encienda al pulsar **TALK/FLASH**, el indicador IN USE de la unidad base se encenderá al mismo tiempo.

## Si la batería del teléfono se debilita durante una llamada

Se oye un pitido cada tres segundos y el indicador TALK/BATT LOW del microteléfono se enciende.

La llamada se desconectará pronto. Coloque el microteléfono sobre la unidad base para cargar.

Para obtener el óptimo rendimiento, cargue la batería durante 10 horas.

Tenga en cuenta que durante los primeros 10 - 15 minutos de la carga, el teléfono estará inactivo, es decir no podrá realizar ni recibir llamadas.

Después de los primeros 10 - 15 minutos usted **podrá** utilizar el teléfono, pero la duración de la batería será **muy corta**, motivo por el que se recomienda que **cargue completamente** la batería antes de volver a utilizar el teléfono.

## Repetición de la marcación

1 Presione **TALK/FLASH**.

El indicador TALK/BATT LOW se encenderá.

2 Presione **REDIAL/PAUSE** para volver a marcar el último número marcado.

### Nota

Si el último número marcado pasa de 16 dígitos, sólo se marcarán los primeros 16 dígitos.

# Recepción de Llamadas

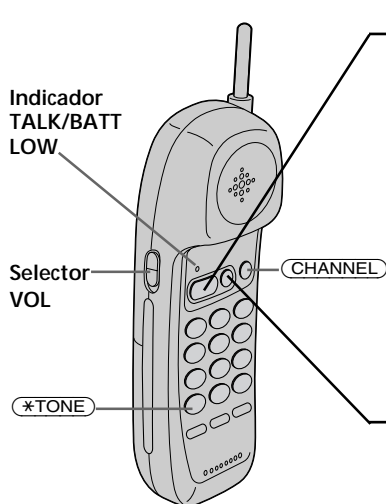

**1** Cuando oiga sonar el teléfono:

- Presione **(TALK/FLASH)** (o cualquiera tecla excepto **(OFF)**).

o

- Tome el microteléfono cuando esté sobre la unidad base.

El indicador TALK/BATT LOW se encenderá al mismo tiempo que el indicador LINE de la unidad base se enciende.

**2** Cuando se termine de hablar, presione **(OFF)** o coloque el microteléfono en la unidad base.

Los indicadores TALK/BATT LOW y IN USE se apagarán.

## Tareas adicionales

Para	Realice lo siguiente
Seleccionar un canal mejor	Presione <b>(CHANNEL)</b> .
Ajustar el volumen de microteléfono	Ponga el selector VOL en H (alto), M (medio), o L (bajo).
Cambiar temporalmente a la marcación por tonos	Presione <b>(*TONE)</b> cuando usando el teléfono después de conectarse. La línea permanecerá en el modo de marcación por tonos hasta que se desconecte.
Cambiar a una llamada otra (servicio de "llamada en espera"*)	Presione el <b>(TALK/FLASH)</b> para acceder a la función encienda. Presione otra vez la tecla <b>(TALK/FLASH)</b> para reanudar la conversación.

\* Para abonarse a este servicio, póngase en contacto con la compañía telefónica.

# Marcación rápida

Puede marcar un número pulsando sólo unas teclas almacenando un número de teléfono en las teclas de marcación. Puede almacenar un máximo de 10 números diferentes de teléfono.

## Almacenamiento de números de teléfono

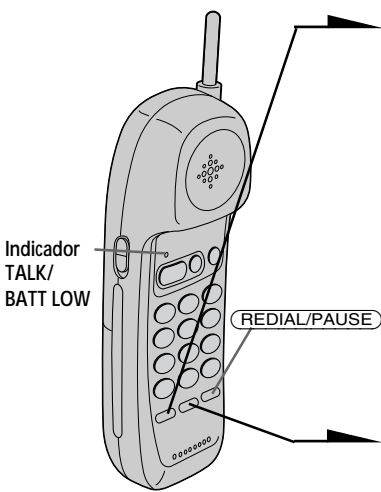

- 1 Presione **PGM**.  
El indicador TALK/BATT LOW parpadeará.
- 2 Presione una de las teclas de marcación (**0** a **9**) para almacenar un número de teléfono.
- 3 Introduzca el número de teléfono que desee almacenar.  
Es posible introducir un máximo de 16 dígitos, incluidos un tono y una pausa, cada uno de los cuales se cuentan como un dígito.
- 4 Presione **SPEED DIAL**.  
Oirá un pitido de confirmación y el número habrá quedado almacenado. El indicador TALK/BATT LOW se apagará.

### Notas

- En paso 3, si no introduce el número del teléfono, el número previamente almacenado se borrará.
- No deje que transcurran más de 30 segundos entre cada paso del procedimiento.
- Antes de almacenar números de teléfono, cerciórese de que no está utilizándose el microteléfono.

### Consejos

- Si introduce un número erróneo, comience desde el principio.
- Utilice el directorio suministrado para anotar lo almacenado en los números de marcación rápida.

---

## Marcación rápida (continuación)

### Para almacenar el número previamente marcado

Presione **(REDIAL/PAUSE)** directamente después del paso 2, a continuación vaya al paso 4.

### Para almacenar un número para marcarlo mediante la función de tablero conmutador de abonado (PBX)

Antes de introducir un número de teléfono en el paso 3 de la página 19, realice lo siguiente:

- 1 Introduzca el dígito de acceso a la línea exterior (ejemplo 9).
- 2 Presione **(REDIAL/PAUSE)**.

### Para cambiar el número almacenado

Para almacenar un número nuevo, siga las instrucciones como se describió anteriormente.

## Realización de llamadas con la función de marcación rápida

- 1 Presione **(TALK/FLASH)**.  
El indicador TALK/BATT LOW se enciende.
- 2 Presione **(SPEED DIAL)**.
- 3 Introduzca el número de marcación rápida que desee (**(0)** a **(9)**).  
El número de teléfono almacenado en el número de marcación rápida se marcará.

# Ajuste el tipo de la campanilla

Puede seleccionar un tipo de la campanilla de cuatro tipos.

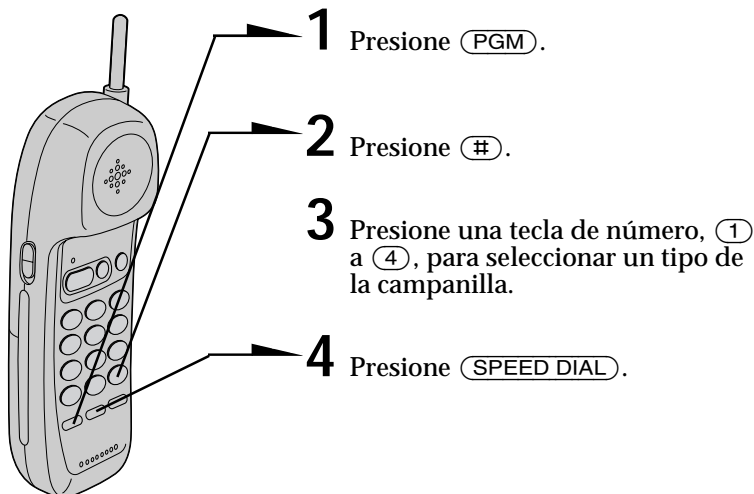

## Apagar el tipo de la campanilla

- 1 Presione (PGM).
- 2 Presione (#).
- 3 Presione (5).
- 4 Presione (SPEED DIAL).

La campanilla del microteléfono se apaga.

## Para reajustar el tipo de la campanilla

Sigue las instrucciones como se describe en "Ajuste el tipo de la campanilla".

## Comprobación del tipo de la campanilla

- 1 Presione (PGM).
- 2 Presione (#).
- 3 Presione (0).

El tipo de la campanilla seleccionado sonará.

- 4 Presione (SPEED DIAL).

### Nota

Si no oye sonido (sólo un pitido de tecla), la campanilla del microteléfono se habrá desactivado.

## Ajuste el tipo de la campanilla (continuación)

### Ajuste de la campanilla de la unidad base

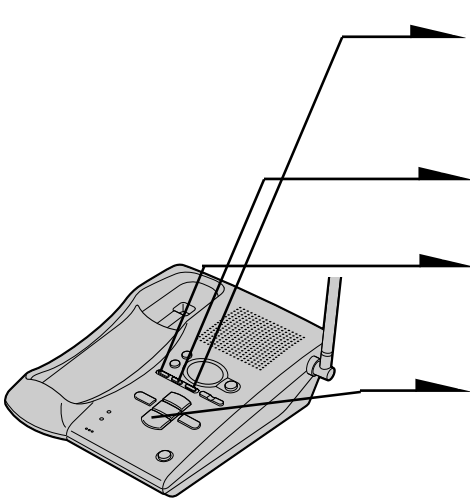

- 1** Presione **(MENU)** hasta oír “Set base ringer”.  
En el visualizador parpadeará “\_ \_”.
- 2** Presione **(SELECT)** para encender o apagar la campanilla.
- 3** Presione **(TIME/SET)** .  
Se anunciará el ajuste de la campanilla de la unidad base.
- 4** Presione **(PLAY/STOP)** para salir del modo de ajuste.

#### Nota

La campanilla de la unidad base está preajustada al modo encendido.



# Buscapersonas

Usted podrá llamar al microteléfono desde la unidad base.

Tenga en cuenta que no podrá llamar si alguien está utilizando el microteléfono.

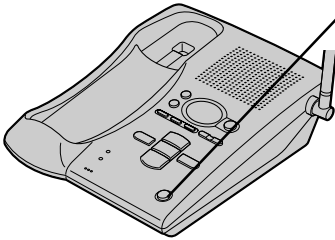

## Para utilizar el servicio de buscapersonas

Presione **HANDSET LOCATOR**.

El microteléfono sonará durante aproximadamente un minuto.

Para parar el sonido, presione **OFF** del microteléfono.

### Sugerencias

- Usted podrá llamar al microteléfono incluso aunque “RINGER” esté ajustado a “RINGER OFF”.
- Para detener la campanilla de la unidad base, presione **HANSET LOCATOR**.

### Nota

Si llega una llamada en buscapersonas, el servicio de buscapersonas se cancela.

# Preparación del contestador automático

## Ajuste de la hora y del día de la semana

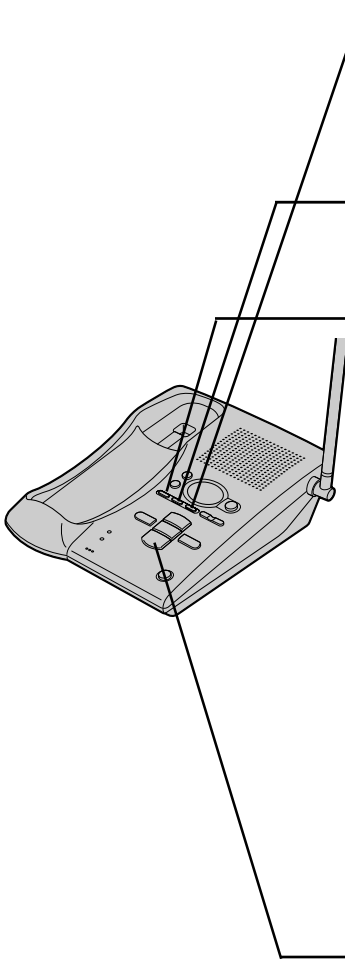

- 1** Presione repetidamente **(MENU)** hasta que oiga “Set day and time”.  
En el visualizador parpadeará “- -”.
- 2** Presione repetidamente **(SELECT)** para seleccionar el día de la semana.
- 3** Presione **(TIME/SET)**.  
El día se ajustará y se anunciará la hora.
- 4** Presione repetidamente **(SELECT)** para seleccionar la hora.
- 5** Presione **(TIME/SET)**.  
La hora se ajustará y se anunciarán los minutos.
- 6** Presione repetidamente **(SELECT)** para seleccionar los minutos.
- 7** Presione **(TIME/SET)**.  
Se anunciarán el día y la hora que ha introducido y se reiniciará el reloj.
- 8** Para salir del modo del menú de configuración, presione **(PLAY/STOP)**.  
Usted oirá un pitido largo de confirmación.

### Notas

- Mantenga presionada **(SELECT)** para aumentar los minutos de 10 en 10.
- El ajuste predeterminado es lunes, 12:00 AM.
- Si borra el día y la hora, si produce una interrupción del suministro eléctrico, o cuando conecte la unidad base a un tomacorriente de CA por primera vez, parpadeará “CL”.

## Sugerencia

Todas las teclas del buzón (MAILBOX 1), (MAILBOX 2) y (MAILBOX 3) trabajarán como la tecla (PLAY/STOP). En este caso presione cualquiera de las tres.

## Para oír hora actual

Presione (TIME/SET). Se anunciará la hora actualmente ajustada.

## Para grabar el saludo

Usted podrá grabar su saludo para los modos “normal” y “anuncio solamente” (consulte la página 32).

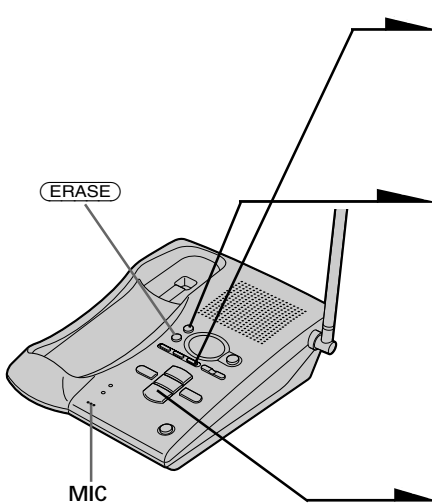

**1** Presione repetidamente (MENU) hasta que se anuncie “Set outgoing message”.

En el visualizador parpadeará “- -”.

**2** Presione (REC/MEMO).

Se anunciará “Now recording” y sonará un pitido largo.

**3** Hable a través del micrófono de la unidad base (MIC). En el visualizador se iniciará la cuenta. Usted podrá grabar hasta 90 segundos.

**4** Para parar la grabación, presione (PLAY/STOP). Su mensaje se reproducirá automáticamente.

## Notas

- Si no ha grabado su saludo, el pregrabado se asignará automáticamente (consulte la página 26).
- Si su saludo dura menos de dos segundos, no se grabará. El mensaje pregrabado se asignará automáticamente.
- Si entra una llamada durante la grabación, ésta se parará automáticamente.
- Si transcurren 90 minutos o si la memoria se llena en el paso 3, la grabación se parará automáticamente.
- Si no hay espacio para grabación disponible cuando presione (REC/MEMO), se anunciará “Memory full”. Borre los mensajes innecesarios (consulte la página 31).

## Sugerencia

Para grabar un saludo para el modo de “anuncio solamente”, seleccione en primer lugar el modo de anuncio solamente (consulte la página 32), y después siga las instrucciones indicadas arriba. De lo contrario, se grabará el anuncio normal.

---

## Preparación del contestador automático (continuación)

### Para comprobar el saludo

Presione repetidamente **(MENU)** hasta que se anuncie “Set out-going message”. Después presione **(PLAY/STOP)** para hacer que se reproduzca el saludo.

### Para cambiar el saludo

Grabe un nuevo saludo siguiendo las instrucciones de la página anterior. El nuevo saludo reemplazará al anterior.

### Para borrar el saludo

- 1 Presione repetidamente **(MENU)** hasta que se anuncie “Set out-going message”.
- 2 Presione **(ERASE)**.

#### Notas

- Usted también podrá borrar el saludo durante la reproducción.
- Cuando borre su propio saludo, el pregrabado se asignará automáticamente.

### Mensajes pregrabados

Modo normal: “Hello, I’m unable to answer your call right now. Please leave your name, number and message after the tone.”

Modo de mensaje solamente: “Hello, I’m unable to answer your call right now. Please call again. Thank you.”

## Selección del número de señales de llamada

Usted podrá seleccionar el número de veces que suene el teléfono antes de que conteste para tomar un mensaje.

Existen cuatro modos: 2, 4, 6, y Toll Saver.

- 1 Presione repetidamente **(MENU)** hasta que oiga “Set number of rings”.  
En el visualizador parpadeará “- -”.
- 2 Presione repetidamente **(SELECT)** para seleccionar la duración de la llamada (2, 4, 6, o Toll Saver).  
Para contestar después de que el teléfono suene 2 veces, seleccione “2”.  
Para contestar después de que el teléfono suene 4 veces, seleccione “4”.  
Para contestar después de que el teléfono suene 6 veces, seleccione “6”.  
Para contestar después de que el teléfono haya sonado 2 veces, seleccione “Toll Saver” cuando haya nuevos mensajes, y 4 veces cuando no haya nuevos mensajes.
- 3 Presione **(TIME/SET)**.  
Se anunciará el ajuste de la duración del sonido de llamada.
- 4 Para salir del modo del menú de configuración, presione **(PLAY/STOP)**.

### Notas

- Cuando el número de veces de sonido del teléfono esté ajustado a “Toll Saver”, el teléfono responderá después de haber sonado 2 veces si hay nuevos mensajes grabados. Si no hay nuevos mensajes grabados, responderá después de haber sonado 4 veces. Cuando suene 3 veces, sabrá que no hay nuevos mensajes. Usted podrá ahorrar el importe de las llamadas cuando escuche los mensajes desde un teléfono exterior.
- El número de veces que sonará el teléfono está preajustado a 4.

continúa

## Preparación del contestador automático (continuación)

### Selección del mensaje de aviso

Usted podrá hacer que suene un pitido cuando reciba cualquier nuevo mensaje.

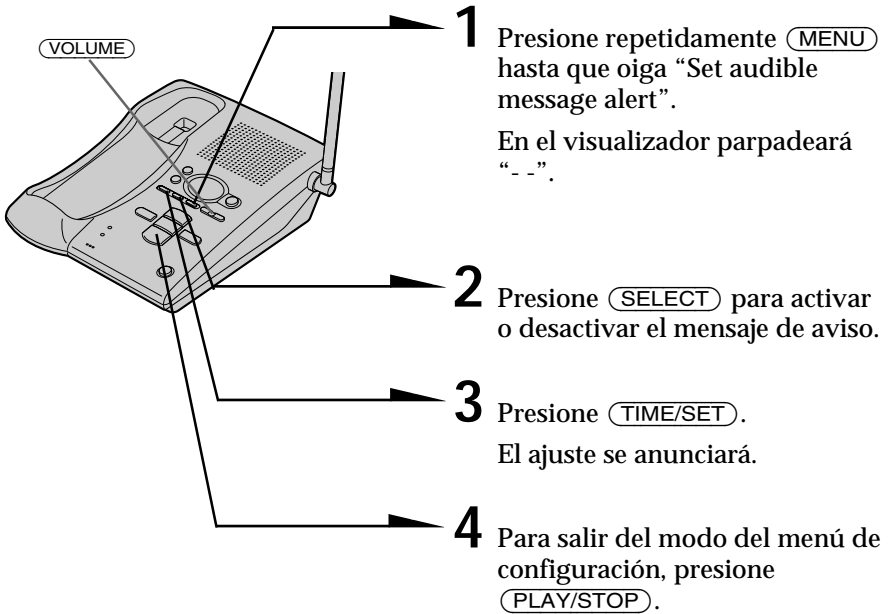

#### Notas

- Cuando active el mensaje audible de aviso, oirá un pitido cada 10 segundos si hay nuevos mensajes.
- Para silenciar los pitidos, presione cualquier tecla relacionada con la función del contestador de llamadas o **VOLUME** **+**/**-**.
- El mensaje de aviso audible está desactivado como ajuste predeterminado.

## Activación de la función de contestación

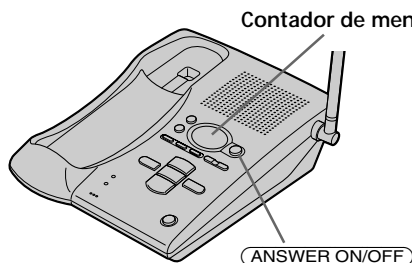

Presione **ANSWER ON/OFF** de la unidad base.

La tecla ANSWER ON/OFF se encenderá.

### Utilización de los buzones

Este teléfono ofrece tres buzones de voz, que proporcionan una forma muy conveniente de compartir la función de buzón con otros miembros de su casa o su compañía.

#### Cuando alguien llama

El que llama podrá elegir entre dos formas de dejar un mensaje:

- Si llama desde un teléfono de tonos, podrá elegir un buzón presionando **\* 1** (MAILBOX 1), **\* 2** (MAILBOX 2) o **\* 3** (MAILBOX 3) mientras esté oyendo el saludo. Cuando el saludo, sonará un pitido, la persona que llamó podrá iniciar la grabación de su mensaje.
- Esperar hasta que finalice el saludo, y a continuación iniciar la grabación del mensaje. Si la persona que llama no selecciona ningún buzón, el mensaje se grabará automáticamente en MAILBOX 1.

#### Notas

- Si transcurren cuatro minutos durante la grabación de un mensaje de entrada, la línea de entrada se desconectará automáticamente.
- Si el mensaje es más corto de dos segundos, no se grabará.

### Desactivación de la función de contestación automática

Presione **ANSWER ON/OFF** de la unidad base.

La tecla ANSWER ON/OFF se apagará.

#### Nota

La función de contestación automática está activada como ajuste predeterminado.

#### Sugerencia

El contestador automático de llamadas responderá automáticamente a una llamada después de que el teléfono haya sonado 10 veces, incluso aunque la función de contestación esté desactivada y anunciará "Please enter your security code" para indicar al quien llamó que active la función de contestación.

### Cuando se llene la memoria

El tiempo de grabación total de este contestador automático de llamadas es de aproximadamente 15 minutos (incluyendo el saludo, los mensajes, y el memorándum). Cuando el tiempo de grabación restante sea inferior a 30 segundos, en el visualizador parpadeará "F" y el contestador automático de llamadas entrará en el estado de memoria llena.

En este estado, el contestador automático de llamadas no responderá a una llamada hasta después de que el teléfono haya sonado 10 veces si la función de contestación está activada. Para evitar esto, borre los mensajes innecesarios (consulte la página 31). Usted también podrá borrar los mensajes desde un teléfono exterior (consulte la página 36).

# Reproducción de mensajes

Si hay nuevos mensajes, en el visualizador parpadeará el número de los mismos.

Si el aviso de mensajes audibles está activado, oírás pitidos (consulte la página 28).

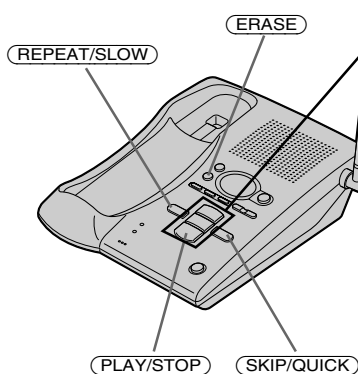

Presione ( **MAILBOX 1** ), ( **MAILBOX 2** ), o ( **MAILBOX 3** ) para reproducir los mensajes del buzón seleccionado.

## Tareas adicionales cuando reproduzca mensajes

Para	Haga lo siguiente
Iniciar la reproducción	Presione una tecla ( <b>MAILBOX 1</b> ), ( <b>MAILBOX 2</b> ), o ( <b>MAILBOX 3</b> ).
Repetir el mensaje actual	Presione ( <b>REPEAT/SLOW</b> ) durante la reproducción.
Saltar el mensaje actual	Presione ( <b>SKIP/QUICK</b> ).
Volver al mensaje anterior	Presione ( <b>REPEAT/SLOW</b> ) antes de dos segundos de haberse iniciado la reproducción del mensaje actual.
Reproducir lentamente	Mantenga presionada ( <b>REPEAT/SLOW</b> ) durante la reproducción. Para volver al modo normal, suelte ( <b>REPEAT/SLOW</b> ).
Reproducir rápidamente	Mantenga presionada ( <b>SKIP/QUICK</b> ) durante la reproducción. Para volver al modo normal, suelte ( <b>SKIP/QUICK</b> ).

### Notas

- Cuando entre una llamada, la reproducción se parará.
- Después de cada mensaje se anunciará la hora y el día.

### Sugerencias

- Si no hay nuevos mensajes, se reproducirán los mensajes previamente escuchados.
- Los mensajes se almacenarán incluso aunque se corte el suministro eléctrico.



## Ajuste del volumen del altavoz

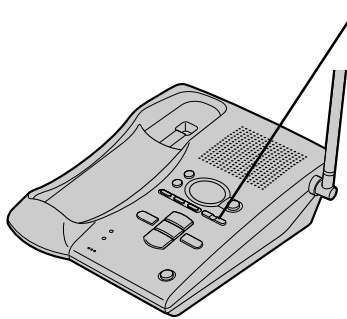

Para ajustar el volumen del altavoz, presione **(VOLUME) (+)** o **(-)**.

### Notas

- Cuando haya alcanzado el volumen mínimo o máximo, oírás tres pitidos cortos.
- Usted no podrá ajustar el volumen del altavoz mientras el teléfono esté sonando.

### Sugerencia

Para el nivel de volumen existen 8 pasos (1 a 8). El nivel del volumen está ajustado a 5.

## Borrado de mensajes

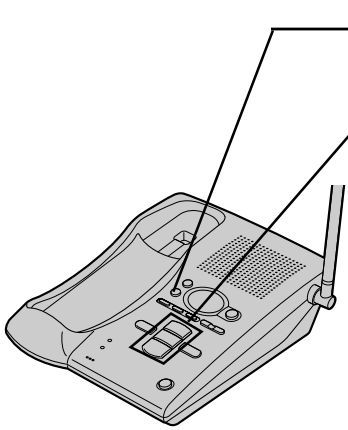

**1** Mantenga presionada **(ERASE)** durante más de dos segundos.

**2** Presione la tecla **(MAILBOX 1)**, **(MAILBOX 2)**, o **(MAILBOX 3)** correspondiente al buzón que desee borrar.

Usted oírás un pitido largo de confirmación y todos los mensajes "antiguos" del buzón seleccionado se borrarán.

### Para borrar mensajes individuales

Presione **(ERASE)** durante la reproducción del mensaje que desee borrar.

### Nota

El visualizador mostrará el número total de "nuevos" mensajes (es decir, no leídos). Por lo tanto, se repondrá a "0" cuando haya reproducido todos los mensajes nuevos, los haya borrado o no. Cerciérese de borrar los mensajes innecesarios antes de que se llene la memoria.

# Selección del modo de anuncio solamente

Usted podrá ajustar el contestador automático de llamadas para que reproduzca el saludo sin grabar mensajes de entrada (modo de anuncio solamente). Usted puede seleccionar este modo cuando, por ejemplo, desee ausentarse y no pueda escuchar los mensajes.

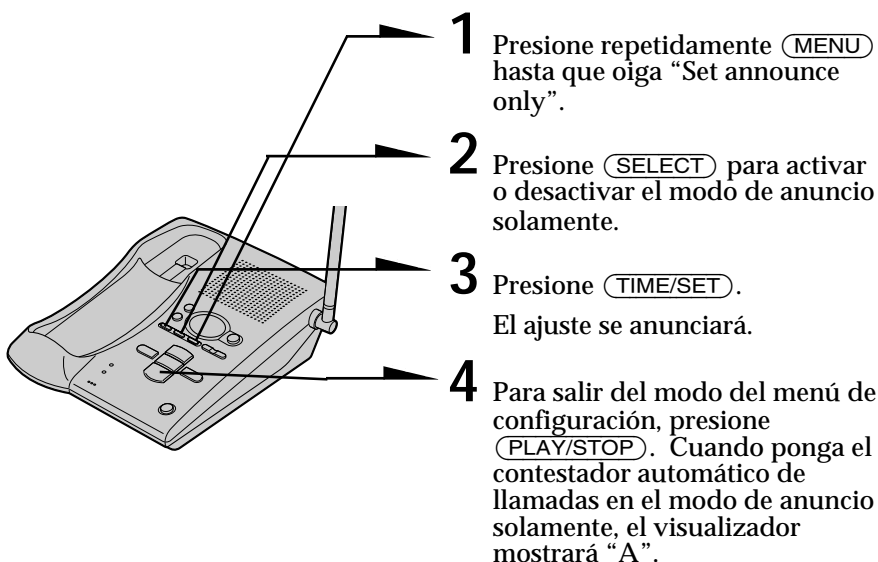

## Notas

- Para activar el modo de anuncio solamente, tendrá que conectar la alimentación del contestador automático de llamadas.
- El modo de anuncio está desactivado como ajuste predeterminado.

---

# Selección de llamadas

Usted podrá comprobar las llamadas dejando que el contestador automático trabaje mientras se encuentre en su hogar. Cuando el teléfono conteste a una llamada, podrá oír el mensaje que esté grabándose a través de la unidad base. Usted podrá elegir entre continuar la grabación o contestar a la llamada. El mensaje se grabará, pero para escucharlo tendrá que reproducirlo (consulte la página 30).

## Para contestar a una llamada

Presione **(TALK)** del microteléfono.

### Notas

- Para ajustar el volumen del altavoz, presione **(VOLUME)** **(+)** o **(-)**. Si ajusta el volumen del altavoz al mínimo, no podrá escuchar las llamadas entrantes.
- El contestador automático de llamadas se parará automáticamente cuando descuelgue el microteléfono o un teléfono paralelo. Si el contestador automático de llamadas no se para, presione **(PLAY/STOP)** de la unidad base o **(\*)** **(0)** del microteléfono o del teléfono en paralelo. La grabación continuará como un nuevo mensaje.

# Grabación de mensajes de memorándum

Usted podrá dejar mensajes para los usuarios de la unidad.

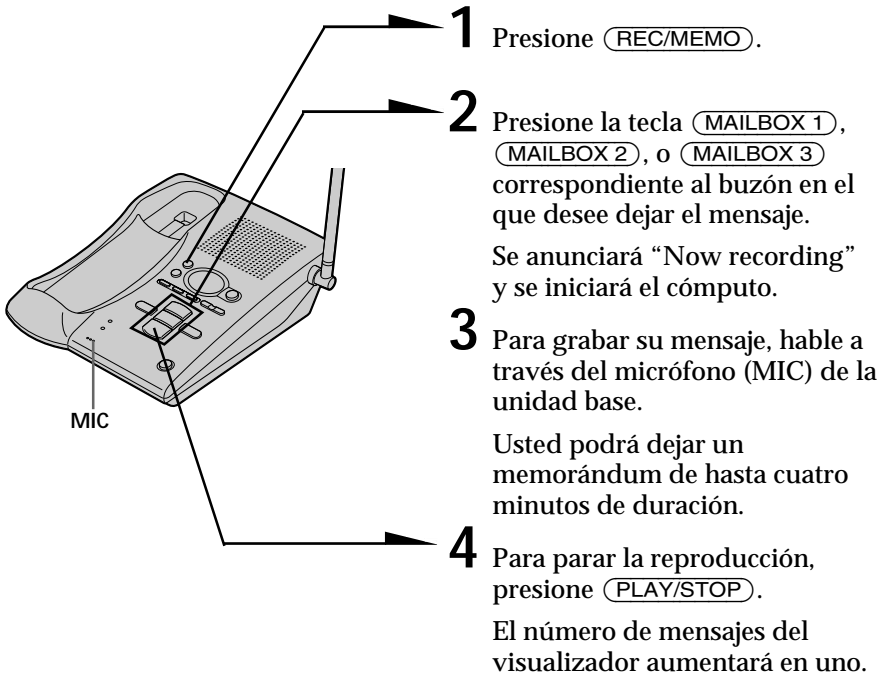

## Notas

- Si la memoria se llena, el contestador automático de llamadas parará la grabación.
- Si no queda espacio para grabación disponible cuando presione **REC/MEMO**, se anunciará "Memory full".
- Si sus mensajes son más cortos de dos segundos, la grabación se cancelará.
- Si graba un memorándum de más de 99 segundos, en el visualizador parpadeará "99".
- Si entra una llamada durante la grabación, ésta se parará.

# Utilización desde un teléfono exterior

## Establecimiento del código de identificación remoto (código de seguridad)

Para utilizar el contestador automático de llamadas desde un teléfono de tonos mientras se encuentre fuera de su hogar, tendrá que establecer el código de identificación remoto (código de seguridad).

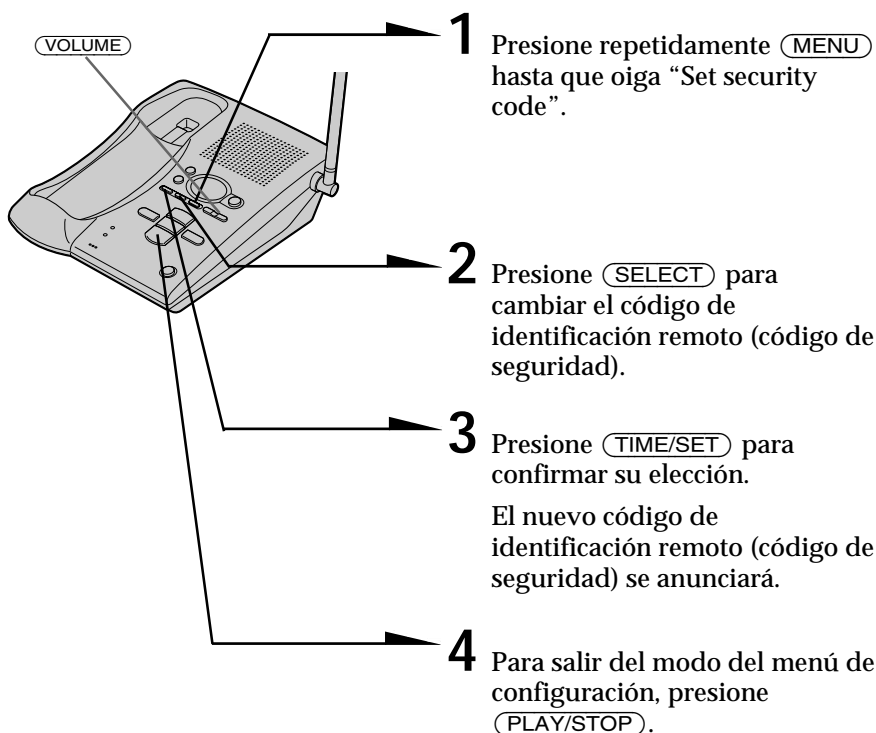

### Nota

Para aumentar el código de identificación remoto (código de seguridad) de 10 en 10, mantenga presionada **(SELECT)**.

## Utilización desde un teléfono exterior (continuación)

### Escucha de nuevos mensajes

- 1 Llame a su número de teléfono desde un teléfono de marcación por tonos.
- 2 Cuando oiga el saludo, presione (#) e introduzca su código de identificación remoto (código de seguridad).  
Usted oirá un pitido de confirmación.  
Se anunciará el número de nuevos mensajes.
- 3 Presione las teclas de “Tabla de códigos de control” par emitir el comando de operación deseado.
- 4 Cuando finalice, desconecte la línea.

#### Notas

- No deje que transcurran dos segundos entre cada dígito del código de identificación remoto (código de seguridad) y el código de control.
- Si no conectó la alimentación del contestador de llamadas, su teléfono contestará automáticamente después de haber sonado diez veces.
- Si la memoria de grabación de mensajes se agota, el contestador automático de llamadas se desactivará automáticamente. Se anunciará “Memory full. Please enter your security code”.
- Si introduce tres veces un código de identificación (código de seguridad) incorrecto, la línea se desconectará.
- Si no presiona ninguna tecla durante 20 segundos la línea se desconectará.

#### Sugerencias

- Para desconectar la línea presione (\*) (0) del teclado de marcación instantánea o (PLAY/STOP) de la unidad base.
- Corte la tarjeta de control remoto y llévela con usted para enterarse de cómo utilizar las funciones de su teléfono desde otro exterior.

### Tabla de códigos de control

Para	Tecla	Notas
Reproducir mensajes de MAILBOX 1	(#) (1)	Reproducen desde el primer mensaje.
Reproducir mensajes de MAILBOX 2	(#) (2)	Reproducen desde el primer mensaje.
Reproducir mensajes de MAILBOX 3	(#) (3)	Reproducen desde el primer mensaje.
Repetir/saltar hacia atrás	(#) (4)	Presiónelas durante la reproducción para repetir un mensaje. Para saltar hacia atrás, presiónelas antes de dos segundos después de haberse iniciado el menaje actual.
Obtener ayuda	(*) (5)	Presiónelas para acceder al menú de voz sencillo. Vuelva a presionarlas para acceder al menú de voz avanzado.
Parar la operación	(#) (5)	Paran cualquier función.
Saltar hacia adelante	(#) (6)	Presiónelas durante la reproducción para saltar hacia adelante.
Grabar el saludo	(*) (7)	Se anunciará “Now recording”.
Comprobar el saludo	(#) (7)	Revisan su saludo.
Grabar un memorándum	(*) (8)	Seleccionan el buzón introduciendo “1”, “2”, o “3”.
Borrar mensajes individuales	(#) (9)	Presiónelas durante la reproducción.
Activar/desactivar el contestador automático de llamadas	(#) (0)	Activan/desactivan el sistema. Se anunciará “Answer machine on” o “Answer machine off”.

# Montaje de la unidad base en una pared

1



2

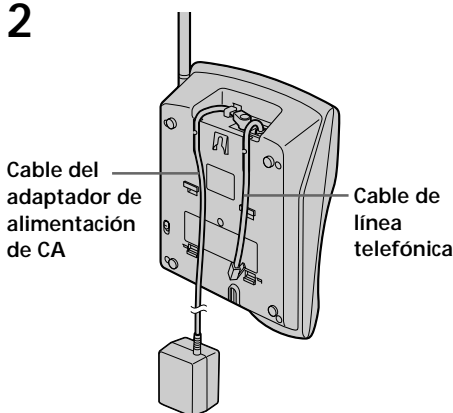

3

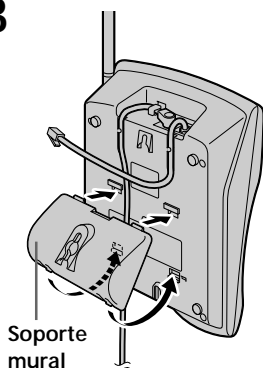

1

Levante la lengüeta de colgado.

2

Enchufe el cable de la línea telefónica en la toma LINE y el adaptador de alimentación en la toma DC IN 9V, y enganche los cables. Utilice el cable más corto para el montaje.

3

Fije el soporte mural en el centro de la unidad base.

Alinee las marcas del soporte mural con las de la unidad base.

4

Enchufe el cable de línea telefónica en la toma telefónica y enganche la unidad base en la placa mural.

5

Enchufe el adaptador de alimentación de CA en un tomacorriente de CA. Después levante la antena de forma que quede apuntando hacia el techo.

4,5

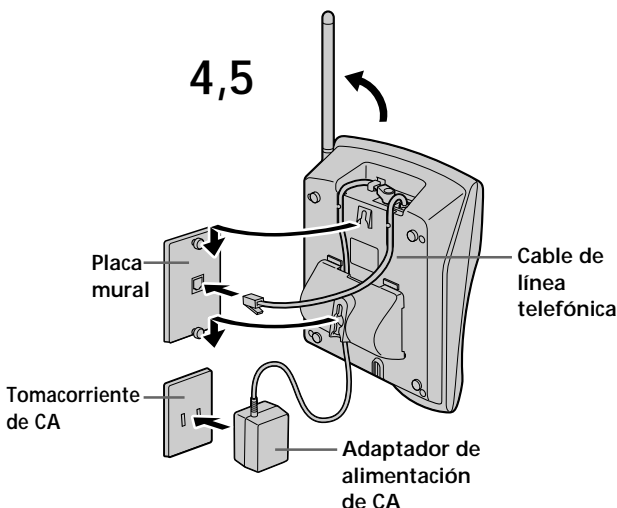

## Sugerencia

Para retirar el soporte mural, presione las lengüetas inferiores.

# Notas sobre las fuentes de alimentación

## Batería

- Para un óptimo rendimiento, almacene la batería a una temperatura de entre 5°C y 35°C.
- Cuando no vaya a utilizar el teléfono durante mucho tiempo, extraiga la batería después de haberla cargado durante más de 10 horas. Esto prolongará la duración útil de las baterías.

### Interrupción del suministro eléctrico

Durante la interrupción del suministro eléctrico **no es posible** realizar ni recibir llamadas, **ni es posible** utilizar el contestador de llamadas.

Para clientes en EE.UU.

## RECICLAJE DE PILAS DE NÍQUEL-CADMIO

Las pilas de níquel-cadmio son reciclables. Puede ayudar a conservar el medio ambiente devolviendo las pilas que no desee al punto de recogida o de reciclaje más próximo.



Nota: En ciertas zonas, el desecho de pilas de níquel-cadmio en contenedores domésticos o industriales puede estar prohibido.

La RBRC (Rechargeable Battery Recycling Corporation) le aconsejará sobre la recogida de pilas usadas en el siguiente número de teléfono:

Llamada gratuita: 1-800-822-8837 (sólo Estados Unidos y Canadá)

Aviso: No maneje pilas de níquel-cadmio dañadas o con fugas.

# Mantenimiento

- Limpie el exterior con un paño suave ligeramente humedecido en agua o en una solución de detergente neutro. No utilice limpiadores abrasivos, desengrasantes ni disolventes, como el alcohol o la bencina, ya que podrían dañar el acabado.
- Si los terminales de carga de la unidad base y el auricular están sucios, límpielos con un paño suave.

En caso de duda o problemas con el teléfono, consulte a su proveedor Sony más próximo.



# Solución de problemas

Si experimenta cualquiera de las dificultades siguientes cuando utilice el teléfono, use esta guía para poder solucionar el problema. Si el problema persiste, póngase en contacto con su proveedor Sony.

	Síntoma	Solución
Realización de llamadas	Se oyen cuatro pitidos cortos de error al presionar <b>(TALK/FLASH)</b> .	<ul style="list-style-type: none"> <li>• Compruebe si ha instalado correctamente la unidad base (página 8).</li> <li>• Acerque el microteléfono a la unidad base.</li> <li>• Coloque el microteléfono en la unidad base durante cierto tiempo para que se reponga el código de seguridad aleatorio.</li> </ul>
	No se oye el tono de invitación a marcar.	<ul style="list-style-type: none"> <li>• Compruebe si el cable de línea telefónica está conectado con seguridad a la toma telefónica.</li> <li>• Compruebe si la batería está completamente cargada (página 11).</li> </ul>
	El teléfono no se conecta en absoluto, incluso aunque el número marcado es correcto.	<ul style="list-style-type: none"> <li>• Compruebe si ha elegido correctamente el modo de marcación (página 12).</li> </ul>
	El teléfono no repite correctamente la marcación.	<ul style="list-style-type: none"> <li>• Compruebe si el último número marcado es realmente el deseado.</li> </ul>
Recepción de llamadas	El microteléfono no suena.	<ul style="list-style-type: none"> <li>• Compruebe si el generador de llamada está activado (página 21).</li> <li>• La batería está débil. Cárguela durante más de 10 horas (página 11).</li> <li>• Compruebe si ha instalado correctamente la unidad base (página 8).</li> <li>• Acerque el microteléfono a la unidad base.</li> <li>• Coloque el microteléfono en la unidad base durante cierto tiempo para que se reponga el código de seguridad aleatorio.</li> </ul>
	El unidad base no suena.	<ul style="list-style-type: none"> <li>• Compruebe si el cable de línea telefónica está conectado con seguridad a la toma telefónica.</li> <li>• Asegúrese el tipo de la campanilla está bien (página 22).</li> </ul>
Durante la conversación	Se oyen interferencias durante la conversación.	<ul style="list-style-type: none"> <li>• Acerque el microteléfono a la unidad base.</li> <li>• Aleje la unidad base de fuentes de ruido (página 8).</li> <li>• Presione <b>(CHANNEL)</b> para seleccionar un canal que proporcione buena calidad de recepción.</li> </ul>
	Se oye un pitido cada tres segundos durante la conversación.	<ul style="list-style-type: none"> <li>• La batería está débil. Cárguela durante más de 10 horas.</li> </ul>
Marcación rápida	No es posible almacenar un número de marcación rápida.	<ul style="list-style-type: none"> <li>• Asegúrese que ha realizado correctamente el procedimiento de almacenamiento del número.</li> <li>• Coloque el microteléfono sobre la unidad base durante un momento.</li> </ul>
	No es posible realizar una llamada de marcación rápida.	<ul style="list-style-type: none"> <li>• Ha introducido una tecla de marcación que no contiene un número de teléfono almacenado.</li> </ul>
	La marcación rápida es incorrecta.	<ul style="list-style-type: none"> <li>• Almacene un número correcto.</li> </ul>

continúa

## Solución de problemas (continuación)

	Síntoma	Solución
Busqueda del microteléfono	El microteléfono no suena al llamar desde la unidad base.	<ul style="list-style-type: none"> <li>• Es posible que el microteléfono esté ocupado.</li> <li>• Es posible que la batería esté débil o agotada. Cárguela durante más de 10 horas.</li> <li>• Vuelva a poner el microteléfono sobre la unidad base durante un momento.</li> <li>• Levante verticalmente la antena de la unidad base.</li> <li>• Coloque la unidad base lejos de fuentes de ruido.</li> </ul>
	El mensaje no se graba.	<ul style="list-style-type: none"> <li>• El tiempo de grabación restante es inferior a 30 segundos o se han grabado 99 mensajes. El contestador automático de llamadas ha pasado al estado de "Memoria llena" y no graba mensajes. Borre mensajes (página 31).</li> <li>• El mensaje tiene una duración de menos de dos segundos. El contestador automático de llamadas no graba mensajes de menos de dos segundos de duración.</li> </ul>
Contestador automático de llamadas	No hay sonido a través del altavoz de la unidad base.	<ul style="list-style-type: none"> <li>• Ajuste el volumen del altavoz (página 31).</li> </ul>
	El mensaje de quien llamó se interrumpió.	<ul style="list-style-type: none"> <li>• El mensaje de quien llamó fue demasiado largo.</li> <li>• La voz de quien llamó fue demasiado baja. La unidad desconectará la línea cuando detecte siete segundos de silencio.</li> </ul>
	La indicación del reloj es incorrecta.	<ul style="list-style-type: none"> <li>• Se produjo un corte del suministro eléctrico. Reajuste la hora (página 24).</li> </ul>
Operación desde un teléfono exterior	El teléfono no acepta su código de identificación remoto (código de seguridad).	<ul style="list-style-type: none"> <li>• Realice la llamada desde un teléfono de marcación por tonos.</li> <li>• Compruebe si su código de identificación remoto (código de seguridad) es correcto.</li> <li>• Cerciérese de introducir su código de identificación remoto (código de seguridad) antes de dos segundos de haber introducido (#).</li> </ul>
	La línea se desconecta al llamar a su teléfono desde un teléfono de marcación por tonos.	<ul style="list-style-type: none"> <li>• Ha introducido tres veces un código de identificación remoto (código de seguridad) erróneo.</li> </ul>
Fuente de alimentación/batería	La lámpara CHARGE no se enciende al colocar el microteléfono para cargar la batería.	<ul style="list-style-type: none"> <li>• Limpie los terminales de carga de la unidad base y del microteléfono con un paño suave para mejorar el contacto de los mismos.</li> <li>• Compruebe si el microteléfono está adecuadamente colocado en la unidad base.</li> </ul>
	La duración de la batería es corta.	<ul style="list-style-type: none"> <li>• La batería se cargó durante menos de 10 horas (debido a un fallo de alimentación, etc.).</li> <li>• La duración útil de la batería ha expirado y necesita reemplazarse.</li> </ul>

## Contador de mensajes

El contador de mensajes de la unidad base mostrará la información siguiente.

Si el contador muestra	Significado
Número parpadeando	Número de mensajes no escuchados.
CL	Parpadeará cuando se hayan borrado el día y la fecha, o se hayan atrasado debido a un corte del suministro eléctrico, o cuando haya conectado la unidad base a un tomacorriente de CA por primera vez. Reajuste correctamente el día y la hora (página 24).
A	Ha seleccionado el modo de anuncio solamente (página 32).
F	El área de grabación está llena. Borre mensajes innecesarios (página 31).

---

# Especificaciones

## Generales

Banda de frecuencias

902 - 928 MHz

Canales de operación

30 canales

Señal de marcación

Tonos y pulsos (10 pps), seleccionable

Accesorios suministrados

Consulte la página 7.

## Microteléfono

Fuente de alimentación

Batería BP-T23

Tiempo de carga de la batería

Aprox. 10 horas

Duración de la batería

Espera: Aprox. 6 días

Conversación: Aprox. 7 horas

Dimensiones

Aprox. 56 x 183 x 43 mm (an/al/prf),  
excluyendo la antena

Antena: Aprox. 32 mm

Masa

Aprox. 230 g, incluyendo la batería

## Unidad base

Fuente de alimentación

9 V CC del adaptador de alimentación de  
CA AC-T130

Tiempo de carga de la batería

Aprox. 24 horas

Dimensiones

Aprox. 155 x 60 x 220 mm (an/al/prf),  
excluyendo la antena

Antena: Aprox. 120 mm

Masa

Aprox. 520 g, excluyendo el soporte mural

## Contestador automático de llamadas

Tiempo máximo de grabación

Aprox. 15 minutos utilizando el circuito  
integrado incorporado

Mensajes de saludo

Aprox. 90 segundos cada uno

Mensajes de entrada y memorándum

Hata 4 minutos por mensaje

El diseño y las especificaciones están sujetos a  
cambio sin previo aviso.

# Índice alfabético

## A

- Ahorrador de llamadas 27
- Ajuste del volumen
  - volumen del altavoz 31
  - volumen del microteléfono 16, 18
- Altavoz 31
- Asignación del día y la hora a mensajes 24, 30
- Aviso de mensaje audible 28

## B

- Batería
  - carga 11
  - duración 12
- Borrado
  - mensajes 31
- Buscapersonas 23
- Buzón 29

## C, D, E, F

- Código de identificación remoto (código de seguridad) 35
- Códigos de control para operaciones por control remoto 36
- Conexión 9
- Contenido del paquete 7
- Contestador automático de llamadas
  - activación de la función de contestación 29
  - instalación 24
  - reproducción de mensajes 30

## G, H

- Generador de llamada
  - activación/desactivación 21
  - ajuste de la campanilla de la unidad base 22
  - ajuste del tipo de generador de llamada 21
- Grabación
  - memorándum 34
  - saludo 25

## I, J, K, L

- Identificación de las partes 13
- Indicación del día y la fecha 24, 30
- Instalación
  - contestador automático de llamadas 24
  - microteléfono 11
  - unidad base 8

## M

- Marcación por pulsos 12
- Marcación por tonos
  - cambio a 18
  - modo de marcación 12
- Marcación rápida 19
- Memorándum 34
- Mensajes
  - escucha desde un teléfono exterior 55
  - reproducción 30
- Modo de anuncio solamente 32
- Modo de marcación
  - cambio temporal a marcación por tonos 18
  - elección 12
- Montaje de la unidad base en una pared 37

## N

- Número de veces que suena el teléfono 27

## O, P, Q

- Operación desde un teléfono exterior 35

## R

- Realización de llamadas 16
- Recepción de llamadas 18
- Repetición de la marcación 17
- Reproducción 30

## S, T

- Saludo 25
- Selección de llamadas 33
- Solución de problemas 39

## U

- Ubicación, unidad base 8

## V, W, X, Y, Z

- Volumen
  - altavoz 31
  - microteléfono 16, 18



Para clientes en EE. UU.

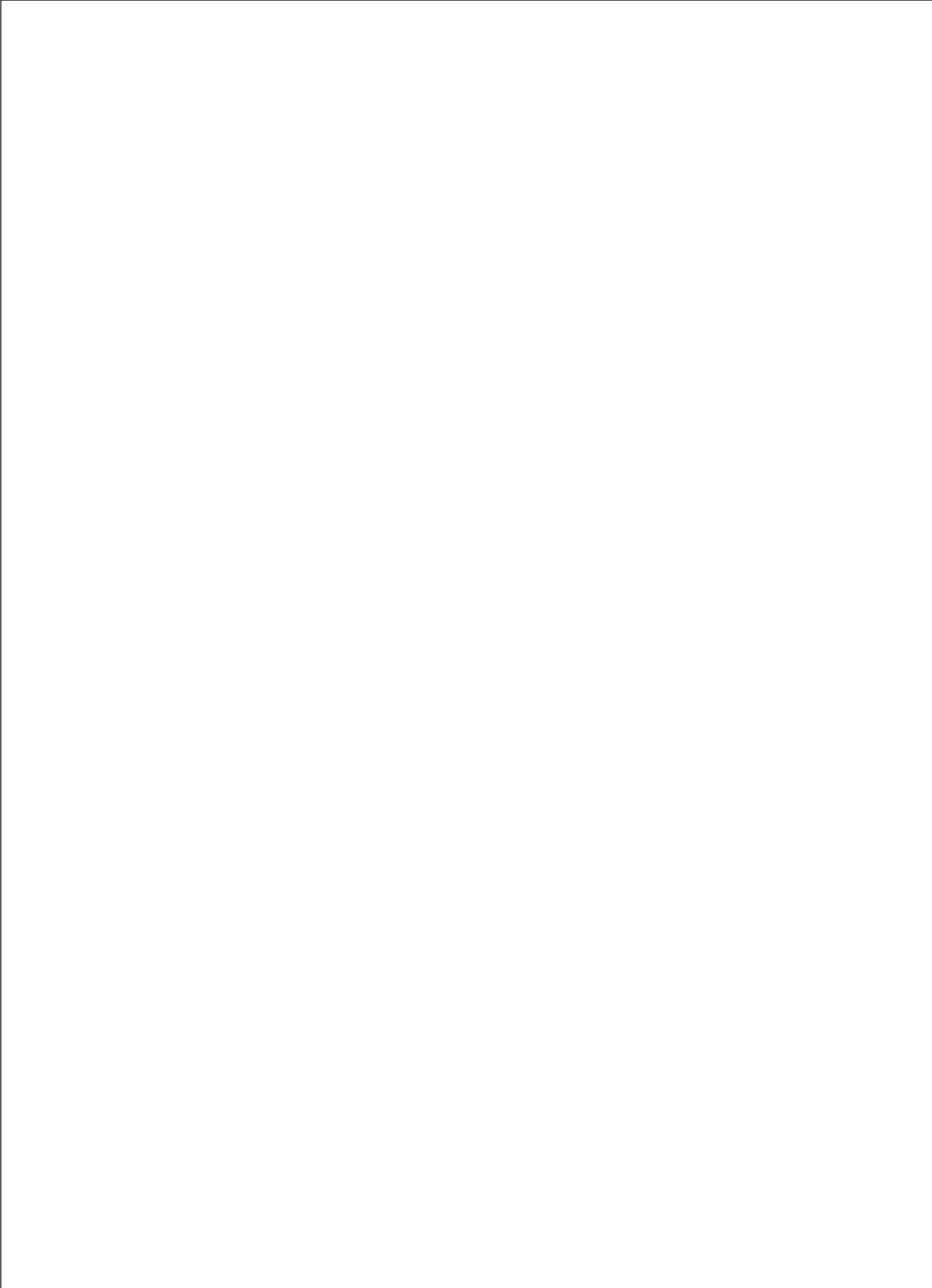

Para el registro en línea del producto, póngase en contacto con  
**[www.sony.com/productregistration](http://www.sony.com/productregistration)**

For the customers in the USA

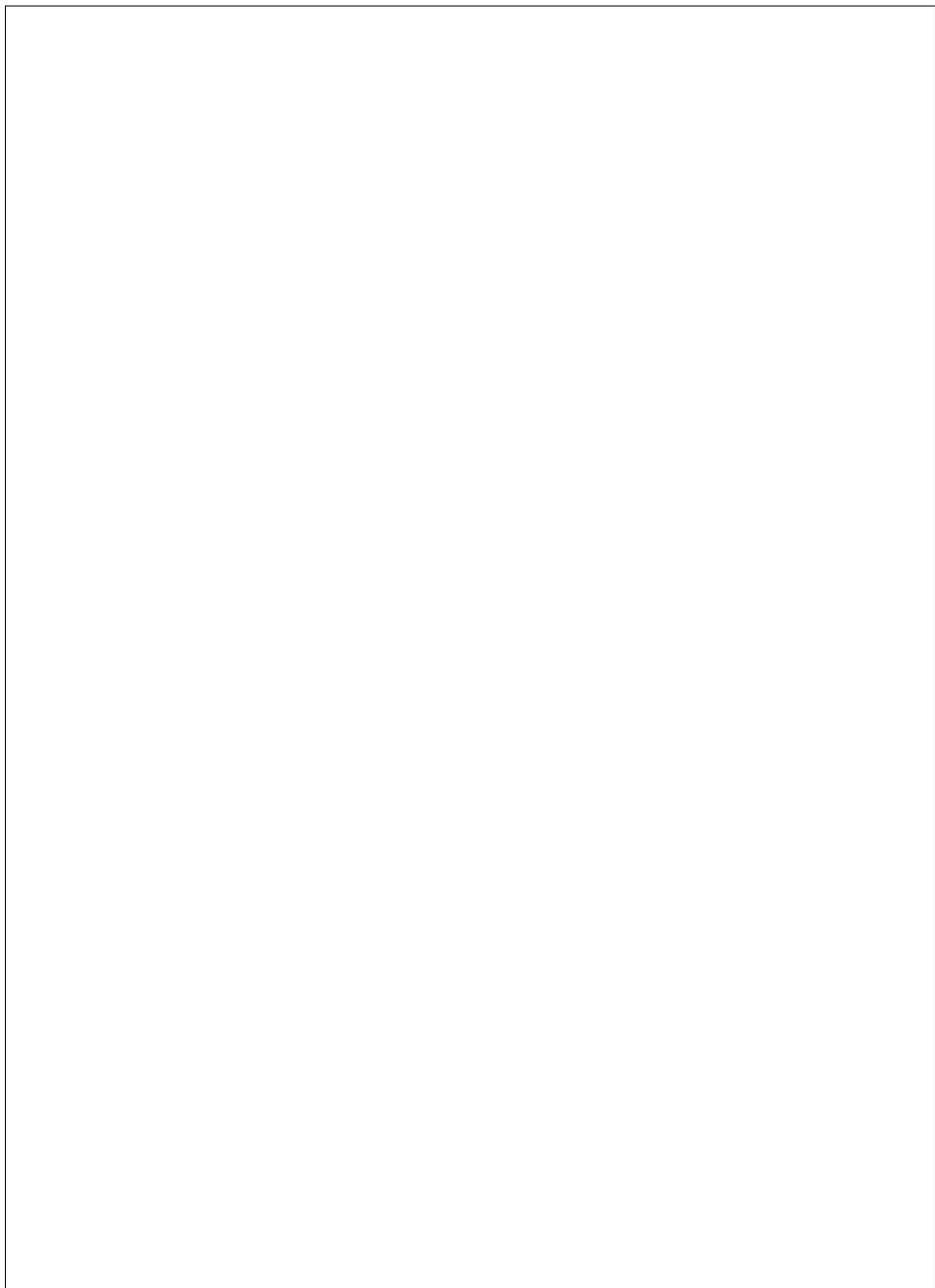

For online product registration, please contact  
**[www.sony.com/productregistration](http://www.sony.com/productregistration)**