

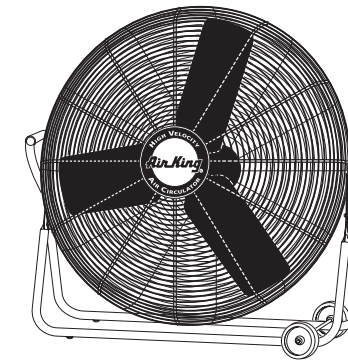

24" FLOOR FAN
24" (60.96cm) MODEL 9224

READ AND SAVE THESE INSTRUCTIONS

READ CAREFULLY BEFORE ATTEMPTING TO ASSEMBLE, INSTALL, OPERATE OR MAINTAIN THE PRODUCT DESCRIBED. PROTECT YOURSELF AND OTHERS BY OBSERVING ALL SAFETY INFORMATION. FAILURE TO COMPLY WITH INSTRUCTIONS COULD RESULT IN PERSONAL INJURY AND/OR PROPERTY DAMAGE! RETAIN INSTRUCTIONS FOR FUTURE REFERENCE.



DESCRIPTION

The AirKing 24" (60.96 cm) pivot/floor fan features 3-speed operation with a 3-paddle fan blade. The fan has an enclosed motor with permanently lubricated ball bearings with a 10 ft (3.05 m) 18/3 cord set, and is constructed of sturdy powder coated steel.

SPECIFICATIONS

Motor 120V , 50/60 Hz
Blade diameter 24" (60.96cm) Model9224
Speeds 3
Control Rotary Switch
Air flow distribution 190°
Approvals UL Listed. Close mesh fan guard meets OSHA requirements.

MODEL	9224		
SPEED	HIGH	MED	LOW
CFM	5130	4490	3670
M³/s	2.42	2.12	1.73
RPM	1500	1250	1000
Amps	2.03	1.81	1.63
Watts	229	200	176
dB A	72	69	64

UNPACKING

When unpacking the unit, inspect carefully for any damage that may have occurred during transit. Check for loose, missing, or damaged parts.

GENERAL SAFETY INFORMATION

1. Read all instructions before using Fan.
2. Make certain that the power source conforms to the electrical requirements of the Fan.
3. Use this Fan only as described in this manual. Any other use not recommended by the manufacturer may cause fire, electrical shock, or injury to persons.
4. To reduce the risk of personal injury and electric shock, the Fan should not be played with or placed where small children can reach it.

5. Unplug power cord before installing, servicing, or moving the Fan.
WARNING: DO NOT DEPEND UPON THE ON-OFF SWITCH AS THE SOLE MEANS OF DISCONNECTING POWER WHEN INSTALLING OR SERVICING THE FAN. ALWAYS UNPLUG THE POWER CORD.

6. This Fan must NOT be used in potentially dangerous locations such as flammable, explosive, chemical-laden or wet atmospheres.
7. DO NOT use Fan in or near a window. Rain may create an electrical hazard.
8. Completely assemble Fan, according to instructions, before connecting to power supply.
9. The power cord is equipped with a three-prong grounded plug that must be inserted into a matching receptacle. Under no circumstances should the ground prong be cut off the plug. Where a two-prong wall receptacle is encountered, it must be replaced with a properly grounded three-prong receptacle installed in accordance with the National Electrical Code (NEC) and all applicable local codes and ordinances. This work must be done by a qualified electrician, using copper wires only.

WARNING: DO NOT USE A THREE-PRONG ADAPTER. IMPROPER CONNECTION MAY CAUSE THIS RISK OF ELECTROCUTION. USE OF SUCH ADAPTERS IS NOT PERMITTED IN CANADA.

10. Where possible, avoid the use of extension cords. If they must be used, minimize the risk of overheating by ensuring that they are UL listed. Never use a single extension cord to operate more than one Fan.

11. Do not operate any Fan with a damaged cord or plug or after the Fan malfunctions, has been dropped or damaged in any manner. Return Fan to authorized service facility for examination, electrical or mechanical adjustment or repair.

12. Do not insert or allow fingers or foreign objects to enter any ventilation or exhaust opening as it may cause an electric shock or fire, or damage the Fan. Do not block or tamper with the Fan in any manner while it is in operation.

13. Always place the Fan on a stable, flat, level surface when operating, to avoid the chance of the Fan overturning. Locate the Power Cord so the Fan or other objects are not resting on it. Do not run Power Cord under carpeting. Do not cover Power Cord with throw rugs, runners, or the like. Arrange Power Cord away from room traffic and where it will not be tripped over.

14. This Fan is not intended for use in wet or damp locations. Never locate a Fan where it may fall into a bathtub or other water container.

15. Do not use Fan outdoors.

WARNING: REDUCE THE RISK OF FIRE OR ELECTRIC SHOCK – DO NOT USE THIS FAN WITH ANY SOLID STATE SPEED CONTROL DEVICES.

SAVE THESE INSTRUCTIONS

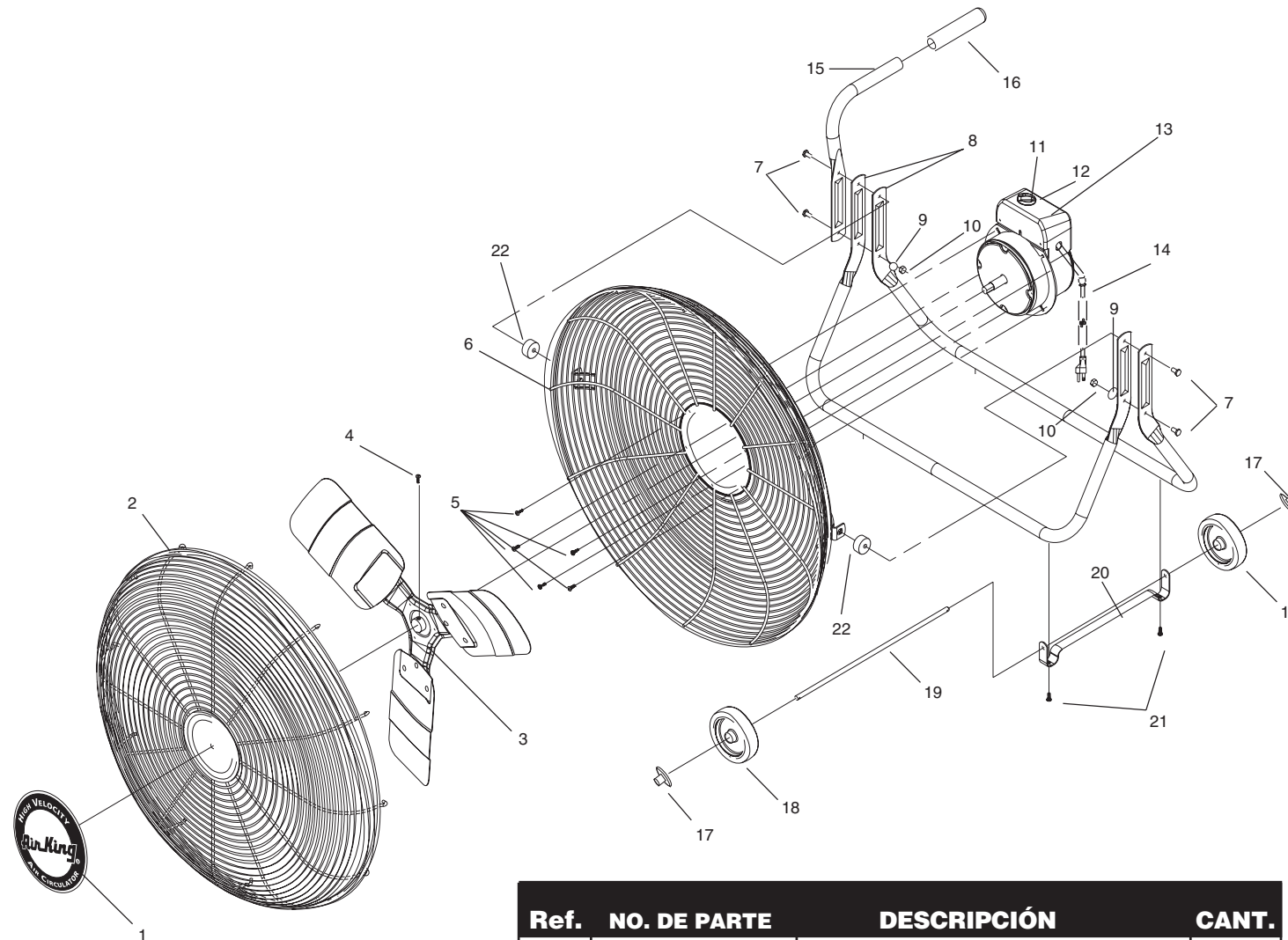

Ref.	NO. DE PARTE	DESCRIPCIÓN	CANT.
1	02084613	Adorno Tipo Ojo de Buey	1
2	5097021BK	Rejilla Delantera	1
3	5081015BKB	Paleta	1
4	5090012	Tornillos 5/16-24	1
5	2091212Z	Tornillos del motor 10-32 x 5/16	5
6	5097020BK	Rejilla Trasera con Placa de Pivote Con Hexagonal	1
7	*	Perno de 1/4-20 x 1	4
8	5062086BK	Patas	2
9	*	Arandela de Seguridad	2
10	*	Tuerca de 1/4-20	2
11	02030024SK	Perilla del Interruptor	1
12	02030024SW	Interruptor	1
13	02030224	Conjunto del Motor	1
14	02030024CS	Juego de Alambre Flexible	1
15	5062211BK	Manija	1
16	05010051	Empuñadura de la manija	1
17	5090050	Eje tapa Perno	2
18	05010050	Ruedas	2
19	5062215BK	La Barra del Eje	1
20	5062215BK	Escuadra de montaje	1
21	2090058B	Tornillo #8 X 7/16	2
22	02011601	Espaciador de caucho	2

* Artículo Incluyendo el numero de Empaques 5098012

** Patas de caucho con remache no incluidas

STAND ASSEMBLY (Figure 1)

1. Remove all contents from the carton.
2. Place Fan flat on the floor with the Motor facing towards the ceiling. Make certain the Control Panel on the top of the motor is facing forward. Orient stand halves as illustrated and install (1) 1/4-20 X 1" Bolt through upper stand hole on both stand halves. Place a Rubber Spacer between the stand halves and the rear grill pivot bracket to left of motor. **(Inset A)** Secure the bolt tightly.
3. **MAKE CERTAIN HANDLE IS FACING OUTWARD AND IS ON THE RIGHT SIDE OF THE MOTOR.** While holding Handle in position as shown, install (1) 1/4-20 X 1" Bolt thru Handle and upper stand halves. Place a rubber spacer between the stand halves and the rear grill pivot bracket to right of motor. **(Inset B)** Secure the bolt tightly.
4. Install (1) 1/4-20 X 1" Bolt, (1) 1/4-20 Hex Nut and (1) 1/4" Lockwasher to the remaining lower holes on each side of the Fan.

Figure 1

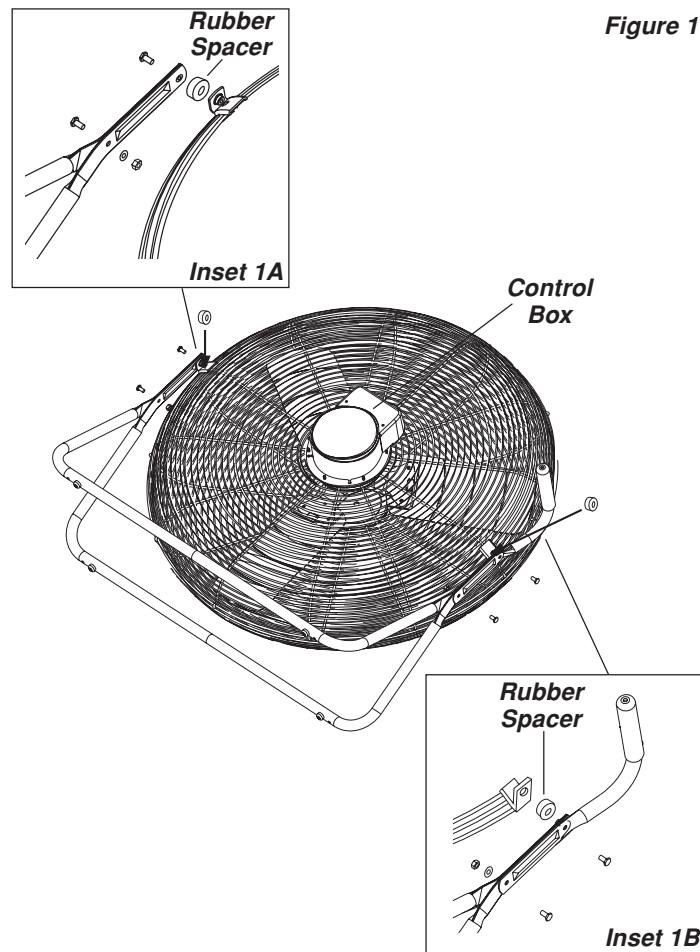

WHEEL ASSEMBLY (Figure 2)

ASSEMBLE STAND COMPLETELY BEFORE INSTALLING WHEEL ASSEMBLY

1. Place Mounting Bracket on the underside of the stand halves to left of the motor as shown.
2. Install two #8 X 7/16 screws through the bottom of the stand using a #2 Phillips Head Screwdriver.
3. Slide Axle Rod through Mounting Bracket.
4. Install the two wheels onto the Axle Rod and secure with two Axle Cap Nuts. Press Axle Cap Nut onto Axle Rod.

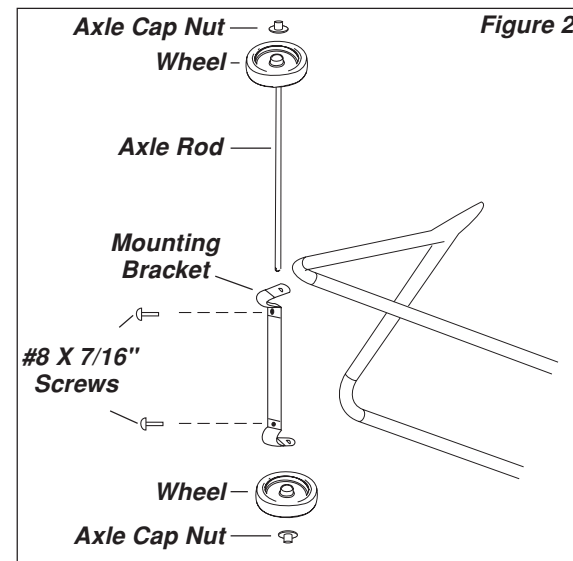

OPERATION

1. Plug the fan into a properly grounded three-prong 120V AC receptacle.
2. Using the rotary switch, set the desired fan speed: (0) Off, (3) High, (2) Medium, (1) Low.
3. **To Adjust Head Angle:** Head will remain stationary when rotated to desired position. Occasional tightening of pivot hardware may be required after head is repositioned multiple times.

MAINTENANCE

WARNING: ALWAYS UNPLUG THE CORD BEFORE MOVING OR SERVICING.

WARNING: DO NOT IMMERSE FAN IN WATER!

CLEANING: Use a soft cloth moistened with a mild soap solution, such as liquid dish washing detergent. Dry ALL PARTS COMPLETELY before reassembling. After any maintenance or servicing, completely reassemble unit as described in this instruction manual before reconnecting to the power supply.

CAUTION: Do not use gasoline, benzine, thinner, harsh cleaners, etc. as they will damage the Fan. NEVER use ALCOHOL OR SOLVENTS.

SERVICING: All other servicing, with the exception of general user maintenance, should be performed by an authorized service representative.

LUBRICATION: Precision bearings are sealed at the factory for life and do not require further lubrication.

STORAGE: Store the Fan, with these instructions, in a clean and dry place.

GARANTÍA LIMITADA

GARANTÍA LIMITADA DE TRES AÑOS DE AIRKING. AirKing garantiza el producto al usuario original, contra defectos de mano de obra o materiales en condiciones de uso normales. El motor está garantizado por tres años y todas las demás partes por un año, a partir de la fecha de compra. Toda pieza que AirKing determine que está defectuosa en material o mano de obra y sea enviada a un centro de servicio autorizado, designado por AirKing, con los costos de envío prepagados, será, como remedio exclusivo, reparada o reemplazada a opción de AirKing. Para procedimientos de reclamación de garantía, véase el párrafo de RÁPIDA DISPOSICIÓN a continuación. Esta garantía limitada otorga a los compradores derechos legales específicos que varían de estado a estado.

LIMITACIÓN DE RESPONSABILIDAD. En la medida que lo permitan las leyes aplicables, AirKing renuncia expresamente a toda responsabilidad por daños y perjuicios indirectos. La responsabilidad de AirKing en todo caso estará limitada al precio de compra y no habrá de exceder de éste.

DENEGACIÓN DE GARANTÍA. AirKing ha realizado un esmerado esfuerzo por ilustrar y describir de manera precisa los productos que aparecen en el presente material impreso; sin embargo, dichas ilustraciones y descripciones son para el solo propósito de identificación y no expresan o implican una garantía de que los productos son comerciables, o que son aptos para cierto propósito en particular, o que los productos necesariamente se conformarán a las ilustraciones o descripciones.

Con excepción de lo dispuesto a continuación, AirKing no hace ni autoriza ninguna garantía o declaración de un hecho, ni expresa ni implícitamente, aparte de lo declarado en el párrafo "GARANTÍA LIMITADA" anterior.

IDONEIDAD DEL PRODUCTO. Muchos estados y localidades tienen códigos y reglamentos que rigen la venta, construcción, instalación y/o el uso de productos para ciertos propósitos, los cuales pueden variar de los de áreas vecinas. Si bien AirKing trata de asegurarse de que sus productos cumplan con dichos códigos, AirKing no puede garantizar el cumplimiento de los mismos ni puede ser responsable de la manera en que se instale o se use el producto. Antes de comprar y utilizar un producto, sírvase examinar la aplicación del mismo y los códigos y reglamentos nacionales y locales, y cerciorarse de que el producto, la instalación y el uso cumplan con ellos.

Ciertos aspectos de las denegaciones de responsabilidad no son aplicables a productos de consumo; por ejemplo, (a) algunos estados no permiten la exclusión o limitación de daños y perjuicios indirectos, por lo que la limitación o exclusión anterior podría no ser aplicable a usted; (b) además, ciertos estados no permiten limitaciones a la duración de una garantía implícita y por consiguiente la limitación anterior podría no ser aplicable a usted; y (c) por ley, durante el periodo de la Garantía Limitada, y garantías implícitas de comerciabilidad o idoneidad para cierto propósito en particular aplicable a los productos de consumo adquiridos por el público consumidor, no podrán ser excluidas o denegadas de ninguna otra forma.

RÁPIDA DISPOSICIÓN. AirKing realizará un esfuerzo de buena fe por rápidamente corregir o hacer algún otro ajuste a cualquier producto que se demuestre que está defectuoso dentro de la garantía limitada. Para todo producto que se crea que está defectuoso dentro de la garantía limitada, escriba o llame primero al comerciante al que haya comprado el producto. Él le dará instrucciones adicionales.

ARMADO DEL PEDESTAL (Figura 1)

1. Retire todos los contenidos de la caja.
2. Coloque el ventilador horizontalmente sobre el piso, con el Motor orientado hacia el techo. Procure que el Panel de Control en la parte superior del motor dé hacia delante. Oriente las mitades del pedestal como se indica e instale (1) 1/4-20 X 1" Perno a través del orificio superior del pedestal en ambas mitades del mismo. Coloque un Espaciador de Hule entre las mitades del pedestal y la ménsula oscilante de la parrilla posterior hacia la izquierda del motor. **(Inserte A)** Apriete el perno hasta dejarlo firme.
3. **PROCURE QUE LA AGARRADERA DÉ HACIA FUERA Y SE ENCUENTRE SOBRE EL COSTADO DERECHO DEL MOTOR.** Mientras sostiene la Agarradera en la posición que se indica, instale (1) Perno de 1/4-20 X 1" a través de la Agarradera y las mitades del pedestal superior. Coloque un espaciador de hule entre las mitades del pedestal y la ménsula oscilante de la parrilla posterior hacia la derecha del motor. **(Inserte B)** Apriete el perno hasta dejarlo firme.
4. Instale (1) Perno de 1/4-20 X 1", (1) Tuerca Hexagonal de 1/4-20 y (1) arandela fijadora de 1/4" en los orificios inferiores restantes en cada costado del Ventilador.



Figura 1

ARMADO DE RUEDAS (Figura 2)

ARME COMPLETAMENTE EL PEDESTAL ANTES DE INSTALAR EL CONJUNTO DE RUEDAS

1. Coloque la Ménsula de Montaje en la parte inferior de las mitades del pedestal, a la izquierda del motor, como se indica.
2. Instale dos tornillos #8 X 7/16 a través de la parte inferior del pedestal, usando un Destornillador de Cabeza Phillips #2.
3. Deslice el Barra de Eje a través de la Ménsula de Montaje.
4. Instale las dos ruedas en el Barra de Eje y fíjelas con dos Tuercas Ciegas de Eje. Apriete Tuerca Ciega de Eje en la Barra de Eje.

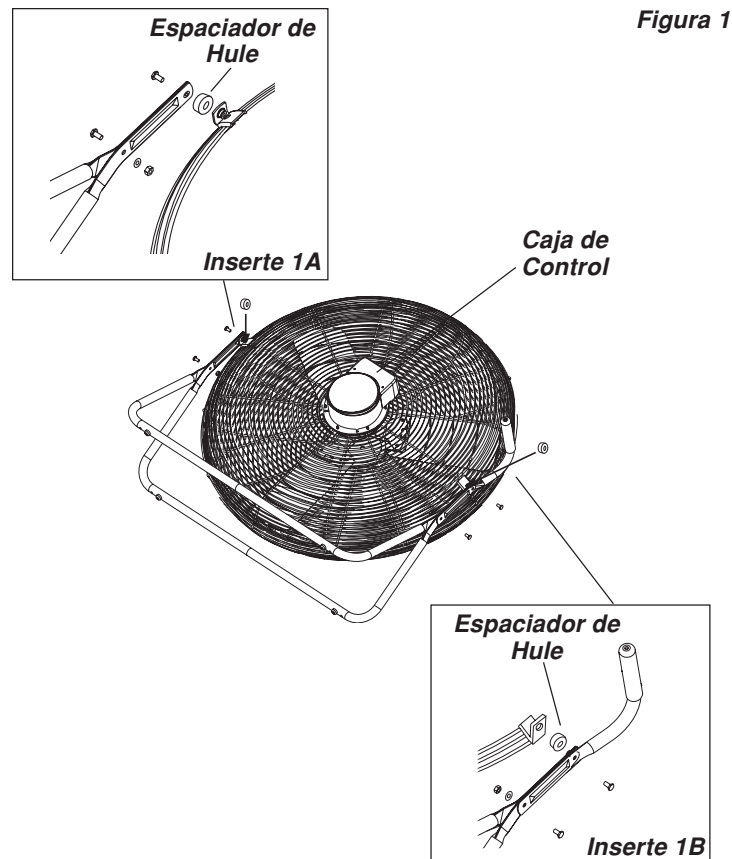

Figura 2

FUNCIONAMIENTO

1. Enchufe el ventilador a un tomacorriente para tres púas, con tierra, de 120V CA.
2. Usando el interruptor rotatorio, fije la velocidad deseada del ventilador (0) Apagado, (3) Alta, (2) Media, (1) Baja.
3. **Para Ajustar el Ángulo del Cabezal:** El cabezal permanecerá estacionario cuando se le hace girar a la posición deseada. Podría requerirse en ocasiones apretar los herrajes del pivote después de reposicionar el cabezal varias veces.

MANTENIMIENTO

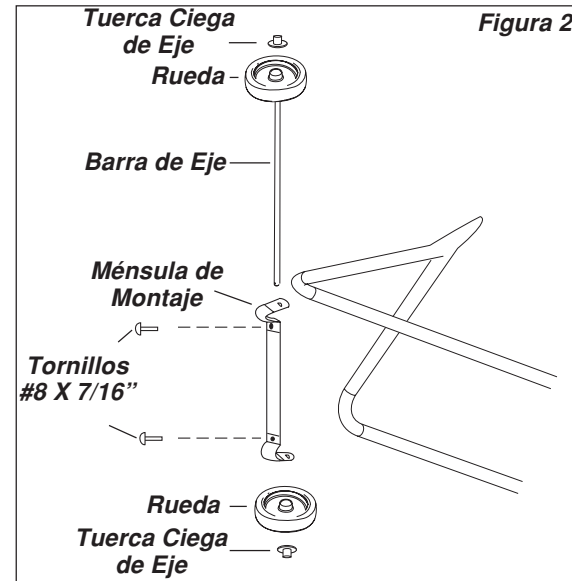
ADVERTENCIA: SIEMPRE DESENCHUFE EL CABLE ANTES DE MOVER O PROPORCIONAR SERVICIO AL VENTILADOR.

ADVERTENCIA: ¡NO SUMERJA EL VENTILADOR EN EL AGUA!

LIMPIEZA: Utilice un paño suave humedecido con una solución jabonosa liviana, tal como un detergente líquido para lavar platos. Seque **TODAS LAS PARTES POR COMPLETO** antes de rearmar. Después de dar mantenimiento o servicio, **REARME POR COMPLETO** la unidad en la forma descrita en este manual de instrucciones, antes de volver a conectarla a la fuente de poder.

ADVERTENCIA: No use gasolina, bencina, acetona, limpiadores abrasivos, etc., puesto que dañarán el Ventilador. NUNCA use ALCOHOL O SOLVENTES.

SERVICIO: Todos los demás servicios, con la excepción de mantenimiento general por parte del usuario, deberán ser realizados por un representante de servicio autorizado.

LUBRICACIÓN: Los cojinetes de precisión vienen sellados de por vida en la fábrica y no precisarán ninguna lubricación adicional.

ALMACENAMIENTO: Guarde el Ventilador con estas instrucciones en un lugar fresco y seco.

LIMITED WARRANTY

AIRKING THREE-YEAR LIMITED WARRANTY. Products are warranted by AirKing to the original user against defects in workmanship or materials under normal use for three years on the motor and one year on all other parts, after date of purchase. Any part which is determined by AirKing to be defective in material or workmanship and returned to an authorized service location, as AirKing designates, shipping costs prepaid, will be, as the exclusive remedy, repaired or replaced at AirKing's option. For limited warranty claim procedures, see PROMPT DISPOSITION below. This limited warranty gives purchasers specific legal rights which vary from state to state.

LIMITATION OF LIABILITY. To the extent allowable under applicable law, AirKing's liability for consequential and incidental damages is expressly disclaimed. AirKing's liability in all events is limited to, and shall not exceed, the purchase price.

WARRANTY DISCLAIMER. AirKing has made a diligent effort to illustrate and describe the products in this literature accurately; however, such illustrations and descriptions are for the sole purpose of identification, and do not express or imply a warranty the products are merchantable, or fit a particular purpose, or that the products will necessarily conform to the illustrations or descriptions. Except as provided below, no warranty or affirmation of fact, expressed or implied, other than as stated in "**LIMITED WARRANTY**" above is made or authorized by AirKing.

PRODUCT SUITABILITY. Many states and locations have codes and regulations governing sales, construction, installation, and/or use of products for certain purposes, which may vary from those in neighboring areas. While AirKing attempts to assure that its products comply with such codes, it cannot guarantee compliance, and cannot be responsible for how the product is installed or used. Before purchase and use of a product, please review the product application, and national and local codes and regulations, and be sure that the product, installation, and use will comply with them.

Certain aspects of disclaimers are not applicable to consumer products; e.g., (a) some states do not allow the exclusion or limitation of incidental or consequential damages, so the above limitation or exclusion may not apply to you; (b) also, some states do not allow limitations on how long an implied warranty lasts, consequently the above limitation may not apply to you; and (c) by law, during the period of the Limited Warranty, and implied warranties of merchantability or fitness for a particular purpose applicable to consumer products purchased by consumers, may not be excluded or otherwise disclaimed.

PROMPT DISPOSITION. AirKing will make a good faith effort for prompt correction or other adjustment with respect to any product which proves to be defective within limited warranty. For any product believed to be defective within limited warranty, first write or call dealer from whom product was purchased. Dealer will give additional directions.



VENTILADOR DE PISO DE 24 PULG

24" (60.96cm) MODELO 9224

LEA Y GUARDE ESTAS INSTRUCCIONES

LEA CUIDADOSAMENTE LAS INSTRUCCIONES ANTES DE INTENTAR ARMAR, INSTALAR, USAR O DAR MANTENIMIENTO AL PRODUCTO DESCRITO.

PROTÉJASE A SÍ MISMO Y A LOS DEMÁS CUMPLIENDO CON TODA LA INFORMACIÓN DE SEGURIDAD. EL NO SEGUIR LAS INSTRUCCIONES PODRÍA RESULTAR EN LESIONES PERSONALES Y/O DAÑOS A LA PROPIEDAD. CONSERVE LAS INSTRUCCIONES COMO FUTURA REFERENCIA.

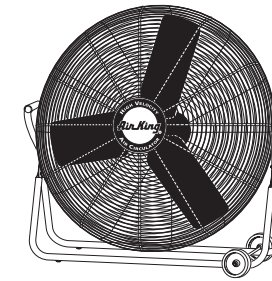

ADVERTENCIA: NO DEPENDA DEL INTERRUPTOR DE ENCENDIDO-APAGADO COMO EL ÚNICO MEDIO PARA DESCONECTAR LA POTENCIA AL INSTALAR O PROPORCIONARLE SERVICIO AL VENTILADOR. DESENCHUFE SIEMPRE EL CABLE ELÉCTRICO.

6. Este Ventilador NO debe usarse en ubicaciones potencialmente peligrosas, tales como en ambientes inflamables, explosivos, cargados de sustancias químicas o húmedos.

7. NO use el ventilador ante una ventana, pues la lluvia podría presentar riesgos eléctricos.

8. Vuelva a armar el ventilador por completo, siguiendo las instrucciones, antes de reconectarse a la fuente de poder.

9. El cable eléctrico está equipado con un enchufe para tierra con tres espigas que debe insertarse en un tomacorriente adecuado. Bajo ninguna circunstancia debe cortarse la espiga de tierra del enchufe. En caso de haber tomacorrientes de pared para dos espigas, deben reemplazarse con tomacorrientes para tierra con tres espigas, de acuerdo con el Código Nacional de Electricidad de los EUA (NEC) y con todos los códigos y ordenanzas locales. Este trabajo debe ser realizado por un electricista calificado, usando exclusivamente alambres de cobre.

ADVERTENCIA: NO USE UN ADAPTADOR DE TRES ESPIGAS. UNA CONEXIÓN INCORRECTA PUEDE CREAR PELIGRO DE ELECTROCUCIÓN. EL USO DE ESTOS ADAPTADORES ESTÁ PROHIBIDO EN CANADÁ.

10. De ser posible, evite el uso de cables de extensión. Si debieran usarse, minimice el riesgo de sobrecalentamiento procurando que estén aprobados por UL. Nunca use un solo cable de extensión para hacer funcionar más de un Ventilador.

11. No haga funcionar ningún Ventilador con un cable o enchufe dañado o después de que el ventilador presente algún desperfecto o haya sido dejado caer o sufriendo cualquier tipo de daño. Regrese el Ventilador a un servicio de reparación autorizado para examinar el Ventilador, efectuarle ajustes eléctricos o mecánicos o repararlo.

12. No introduzca ni permita que se introduzcan dedos u objetos extraños en ninguna abertura de ventilación o escape, puesto que podría provocar un golpe de electricidad, incendio, o daños al ventilador. No bloquee ni manipule el Ventilador de ninguna manera mientras esté en funcionamiento.

13. Ubique el cable eléctrico de tal modo que el ventilador u otros objetos no descansen sobre él. No disponga el cable eléctrico debajo de alfombras. No cubra el cable eléctrico con tapetes, alfombras continuas u objetos similares. Coloque el cable eléctrico fuera del paso de las personas y donde nadie se tropiece con el mismo.

14. Este Ventilador no ha sido diseñado para usarse en lugares mojados o húmedos. Nunca coloque un Ventilador donde quepa la posibilidad de que caiga en una bañera u otro recipiente con agua.

15. No use el Ventilador en exteriores.

ADVERTENCIA: DISMINUYA EL RIESGO DE INCENDIO O GOLPES DE ELECTRICIDAD – NO USE ESTE VENTILADOR CON ARTEFACTOS DE CONTROL DE VELOCIDAD EN ESTADO SÓLIDO.

CONSERVE ESTAS INSTRUCCIONES

DESCRIPCIÓN

El ventilador pivotante/de piso AirKing de 24 pulg (60,96 cm) ofrece 3 velocidades de funcionamiento y una hélice de 3 aspas. El ventilador tiene un motor cerrado con cojinetes de bolas permanentemente lubricados y un cordón eléctrico calibre 18 con puesta a tierra de 10 pies (3,05 m) de largo, y está fabricado de acero duradero con acabado pulverizado.

ESPECIFICACIONES

Motor 120 V, 50/60 Hz
 Tamaño de paletas 24" (60.96 cm) Modelo 9224
 Velocidades 3
 Control Conjuntor rotatorio
 Distribución del flujo de aire 190°
 Aprobaciones Catalogación UL. El protector de malla cerrada del ventilador satisface las normas OSHA.

MODELO	9224		
VELOC.	ALTA	MEDIA	BAJA
CFM	5130	4490	3670
M ³ /s	2.42	2.12	1.73
RPM	1500	1250	1000
Amps	2.03	1.81	1.63
Watts	229	200	176
dB A	72	69	64

DESEMPACADO

Al desempacar la unidad, inspecciónela cuidadosamente para ver si no sufrió algún daño durante el transporte. Verifique que no haya partes flojas, faltantes o dañadas.

INFORMACIÓN GENERAL SOBRE SEGURIDAD

1. Lea todas las instrucciones antes de utilizar el Ventilador.
2. Cerciórese de que la fuente de poder sea compatible con las demandas eléctricas del Ventilador.
3. Use este Ventilador sólo en la forma que se describe en el manual. Cualquier otro uso no recomendado por el fabricante podría ocasionar un incendio, golpes de electricidad o lesiones a personas.
4. Para disminuir el riesgo de lesiones físicas y golpes de electricidad, no debe jugarse con el ventilador no deberá éste ser ubicado al alcance de los niños pequeños.
5. Desenchufe el cable eléctrico antes de instalar, proporcionar servicio o mover el Ventilador.

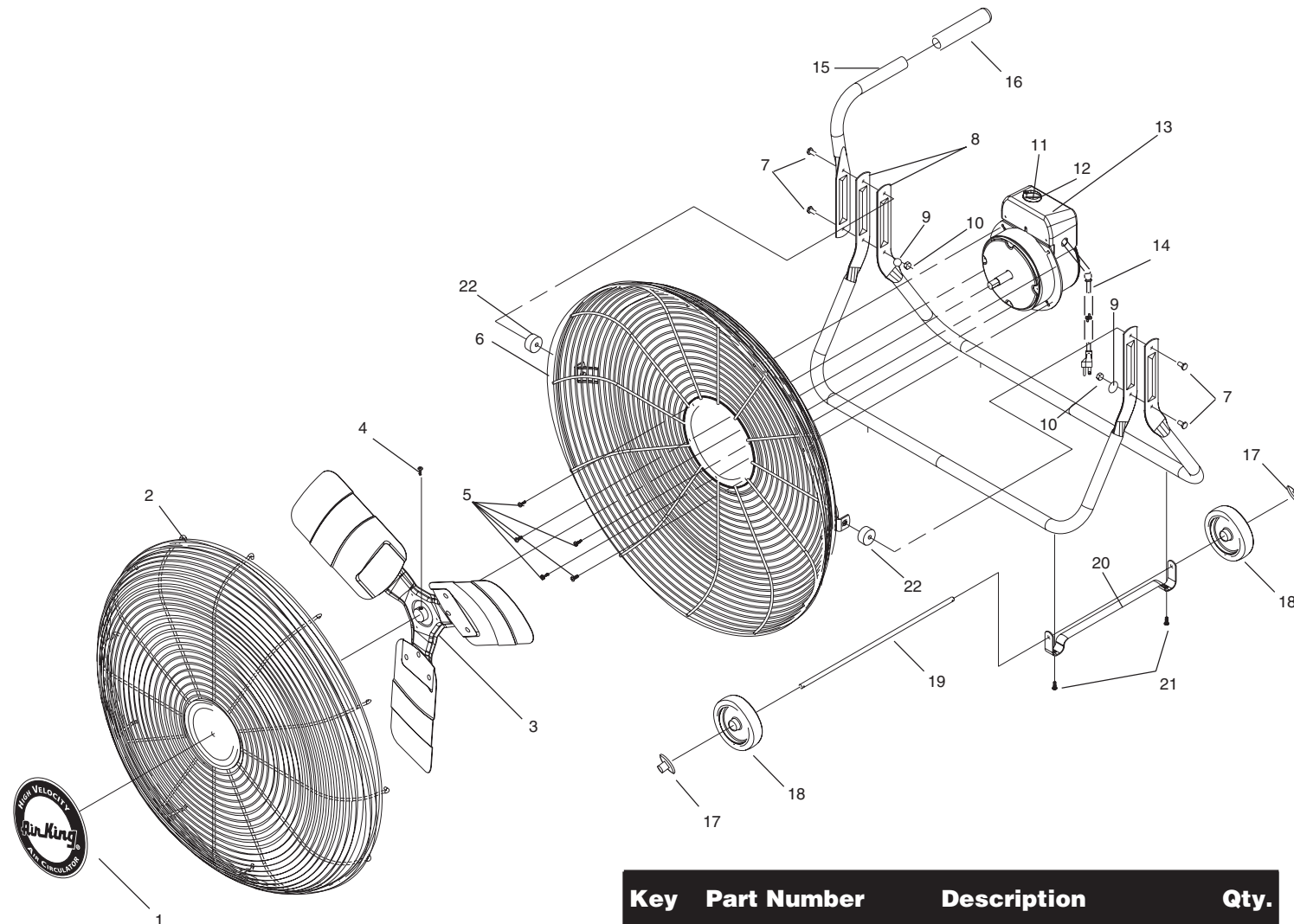

Key	Part Number	Description	Qty.
1	02084613	Bullseye	1
2	5097021BK	Front Grill	1
3	5081015BKB	Blade	1
4	5090012	Set Screw 5/16-24	1
5	2091212Z	Motor Screws 10-32 x 5/16	5
6	5097020BK	Rear Grill With Insert	1
7	*	Bolt 1/4-20 x 1	4
8	5062086BK	Stand	2
9	*	Lockwasher	2
10	*	Nut 1/4-20	2
11	02030024SK	Switch Knob	1
12	02030024SW	Switch	1
13	02030224	Motor Assembly	1
14	02030024CS	Cordset	1
15	5062211BK	Handle	1
16	05010051	Handle Grip	1
17	5090050	Axle Cap Nut	2
18	05010050	Wheels	2
19	5062212BK	Axle Rod	1
20	5062215BK	Wheel Bracket	1
21	2090058B	Screw #8 X 7/16	2
22	02011601	Rubber Spacer	2

* Items included in Parts Bag 5098012

** Rubber feet with rivets not available