

Installing the Battery

Ensure laser on/off switch is in the full off position. Remove the battery compartment cover (5) by pressing down in the center of the cover as shown in Fig. 2 and pulling back. Insert a fresh 9 volt battery making sure to match (+) and (-) terminals correctly. Replace the battery compartment cover.

Operating Instructions

STUD FINDER

Stud Scan Mode: (Finds metal or wood studs through up to 3/4" drywall.) Place unit flat against wall as shown in Figure 3. Press in on the stud finder ON/OFF button (3) and hold for normal Stud Scan mode. The bottom red LED (4) will light and the unit will beep once while it is calibrating. Slide unit slowly, Figure 4, horizontally across surface of wall without lifting or tilting. When the first red LED lights, slow down and keep sliding until the top green LED is lit and beep sounds as shown in Figure 5. This is the stud edge. Mark this spot (through the central hole of the marking insert). Keep moving past mark until lights go out. Continue holding button and reverse direction. Mark other stud edge. Center of stud is between two marks.

LASER

Place unit flat against wall as shown in Figure 3. Push up on the laser on/off button (2) to activate the self-leveling laser lines. To hang the unit on the wall, push pin (1c) through marking insert into drywall as shown in Figure 6. When pressing pin into drywall, make sure it is straight and seated firmly in the marking insert and that the unit is secure on the wall.

CAUTION: Pin is sharp and should be handled with care. **NOTE:** The drywall pin can only be used with the marking insert (1), and is only for drywall, NOT other surfaces including plaster. For surfaces other than drywall, the (key hole) hanging insert (1a) can be used with a standard screw or nail in a predrilled hole. Make sure it is straight and seated firmly in the insert and that the unit is secure on the wall. The drywall pin should always be pushed in by hand and never driven by a hammer. To remove the insert, push it out from the front side of the unit.

Figure 7 illustrates a typical application for the Bullseye Laser Level when it is wall mounted. When visibility is poor or when using laser outdoors, use the marking cone to enhance the laser line as shown in Figure 8. To extend the line, use the spacer insert (1b) which is shown in Figure 9. **NOTE:** Because the spacer insert keeps the unit farther from the wall, the stud sensor can not be used when using the spacer insert.

DANGER: Laser Radiation, avoid direct eye exposure.

Helpful Hints

- If the laser light becomes dim or is no longer visible when the switch is in the on position check or change the battery.
- The laser lines are only level on the wall against which the unit is held or hung. The short line visible on any adjacent wall is not level.
- The laser unit is a wall use tool only and only generates level lines when held against a vertical surface.
- The laser unit is equipped with a self leveling pendulum lock that stops pendulum motion when the laser on/off switch is moved to the off position.
- If the laser on/off switch is pushed part way to the on position, the laser lines may be on while the pendulum lock is still engaged.

TROUBLESHOOTING

Problem	Possible Cause	Solution
• LEDs do not light.	• Weak battery. • Nothing to detect in that area. • The laser on/off switch must be pushed to the full on position. • Check mode. May have been calibrated over a stud.	• Replace with fresh battery. • Start again moving farther to either side. • Be sure laser on/off switch is in the full on position.
• LED lights and sound stay on.	• Wall thickness is over 3/4 inch thick.	• Thickness must be less than 3/4 inch to calibrate and work properly.
• LEDs light in too many places.	• Detects other objects besides studs. • Electrical wiring and metal or plastic pipes may be near or touching back surface of wall.	• Because studs are normally spaced 16 inches or 24 inches apart and are 1-1/2 inches wide, beware of anything closer together or of a different width.
• Laser does not project on wall.	• The self leveling range of the unit is +/-5 degrees, if the unit is not held within 5 degrees of vertical, the laser lines will not project on wall.	• Be sure that the unit is as straight up and down as possible.
• Laser projects on wall but lines are not level.	• Wall on which the unit is mounted or held must be within +/- 5 degrees of vertical for the self leveling mechanism to function correctly. If this is exceeded, the lines will still project but may not be level.	• Use the unit against vertical walls only, lines will not be level on sloped walls or other non-vertical surfaces.

Storage

Always store the Bullseye Laser Level and Stud Finder indoors and in its protective case.

Maintenance

Use only mild soap and damp cloth to clean the tool. Never let any liquid get inside the tool; never immerse any part of the tool into a liquid.

IMPORTANT: To assure product SAFETY and RELIABILITY, repairs, maintenance and adjustment (other than those listed in this manual) should be performed by authorized service centers or other qualified service organizations, always using identical replacement parts.

Accessories

Recommended accessories for use with your tool are available from your local dealer or authorized service center. If you need assistance regarding accessories, please call:

1-800-54-HOW-TO (544-6986).

WARNING: The use of any accessory not recommended for use with this tool could be hazardous.

Service Information

All Black & Decker Service Centers are staffed with trained personnel to provide customers with efficient and reliable power tool service. Whether you need technical advice, repair, or genuine factory replacement parts, contact the Black & Decker location nearest you. To find your local service location, refer to the yellow page directory under "Tools—Electric" or call:

1-800-54-HOW TO. (544-6986)

Full Two-Year Home Use Warranty

Black & Decker (U.S.) Inc. warrants this product for two years against any defects in material or workmanship. The defective product will be replaced or repaired at no charge in either of two ways.

The first, which will result in exchanges only, is to return the product to the retailer from whom it was purchased (provided that the store is a participating retailer). Returns should be made within the time period of the retailer's policy for exchanges (usually 30 to 90 days after the sale). Proof of purchase may be required. Please check with the retailer for their specific return policy regarding returns that are beyond the time set for exchanges.

The second option is to take or send the product (prepaid) to a Black & Decker owned or authorized Service Center for repair or replacement at our option. Proof of purchase may be required. Black & Decker owned and authorized Service Centers are listed under "Tools—Electric" in the yellow pages of the phone directory.

This warranty does not apply to accessories. This warranty gives you specific legal rights and you may have other rights which vary from state to state. Should you have any questions, contact the manager of your nearest Black & Decker Service Center.

This product is not intended for commercial use.

Niveau laser et localisateur de montants Bullseye^{MC}

GUIDE D'UTILISATION

No de catalogue BDL100S

SI VOUS ÉPROUVEZ UN PROBLÈME AVEC L'OUTIL, COMPOSEZ LE 1 800 544-6986.

AVANT D'APPELER, VEUILLEZ VOUS ASSURER D'AVOIR L'INFORMATION SUIVANTE À PORTÉE DE LA MAIN : LE NUMÉRO DE CATALOGUE, LE NUMÉRO DE PRODUIT ET LE CODE DE DATATION (p. ex., 20000130M). DANS LA MAJORITÉ DES CAS, LE REPRÉSENTANT DE BLACK & DECKER SERA EN MESURE DE RÉSOUDRE LE PROBLÈME PAR TÉLÉPHONE. VEUILLEZ NOUS FAIRE PART DE VOS QUESTIONS OU DE VOS COMMENTAIRES EN COMPOSANT LE MÊME NUMÉRO; CEUX-CI AIDENT À ASSURER LA QUALITÉ DE NOTRE SERVICE.

AVERTISSEMENT : lire, comprendre et suivre toutes les directives précisées ci-dessous, y compris les consignes de sécurité, afin d'éviter les risques de choc électrique, d'incendie ou de blessure grave.

CONSERVER CES DIRECTIVES

Consignes de sécurité concernant

- Ne pas utiliser le laser dans une atmosphère explosive, comme en présence de liquide, de gaz ou de poussière inflammable.
 - N'utiliser que des piles spécialement conçues pour les lasers; l'usage de tout autre type de pile pourrait entraîner des risques d'incendie.
 - Lorsqu'on n'utilise pas le laser, le ranger hors de la portée des enfants ou des personnes non qualifiées; les lasers sont dangereux entre les mains de personnes inexpérimentées.
 - N'utiliser que les accessoires recommandés par le fabricant pour le modèle concerné; un accessoire destiné à un outil particulier peut devenir dangereux lorsqu'il est utilisé avec un autre.
 - Ne pas utiliser un dispositif optique, tel qu'un télescope ou une lunette de passage, pour examiner le faisceau laser afin d'éviter de causer des blessures graves aux yeux.
 - Ne pas mettre le laser dans une position qui pourrait encourager une personne à regarder directement le faisceau laser, volontairement ou involontairement, car cela pourrait causer des blessures graves aux yeux.
 - Mettre le laser hors tension après chaque utilisation, car un laser laissé sous tension encourage une personne à regarder directement le faisceau laser.
 - La réparation et l'entretien DOIVENT être effectués dans un centre de service autorisé ou par du personnel qualifié; toute opération d'entretien ou de réparation effectuée par une personne non qualifiée pourrait entraîner des blessures graves.
 - **AVERTISSEMENT! NE PAS DÉMONTER LE LASER.** L'outil ne comprend aucune pièce interne destinée à être entretenue par l'utilisateur. Le fait de démonter le laser annulera toute garantie couvrant ce produit; on ne doit jamais modifier ce dernier de quelque manière que ce soit afin d'éviter d'entraîner des risques d'exposition aux rayonnements.
 - Ne pas utiliser le laser en présence d'un enfant, ni autoriser les enfants à utiliser le laser afin d'éviter de causer des blessures graves aux yeux.
- MISE EN GARDE :** on doit faire particulièrement attention lorsqu'on perce un trou, qu'on enfonce un clou ou qu'on effectue une coupe dans un mur, un plancher ou un plafond pouvant camoufler des fils électriques ou des tuyaux. L'outil peut détecter ces éléments tout comme il détecte les montants. Il faut tenir compte du fait que l'espace entre les montants varie généralement entre 40 et 60 cm (16 et 24 po), et que ceux-ci mesurent près de 4 cm (1 1/2 po) de largeur; si l'outil détecte des éléments dont les mesures sont différentes, il ne s'agit peut-être pas de montants. **On doit toujours couper le courant lorsqu'on travaille à proximité de fils électriques.**
- Ne pas retirer ni abîmer les étiquettes d'avertissement; le fait de retirer les étiquettes augmentera les risques d'exposition aux rayonnements laser.
 - S'assurer de bien déposer le laser sur une surface de niveau afin de l'empêcher de tomber et de s'endommager ou de blesser l'utilisateur.
- MISE EN GARDE :** le fait d'utiliser des commandes, d'effectuer des réglages ou de suivre des procédures autres que celles décrites aux présentes pourrait entraîner des risques d'exposition aux rayonnements.

L'étiquette apposée sur l'outil peut afficher les symboles suivants :

Vvolts mWmilliwatts
nmlongueur d'onde exprimée en nanomètres
IIalaser de classe IIa

Pour votre commodité et votre sécurité, les étiquettes suivantes sont apposées sur le laser.

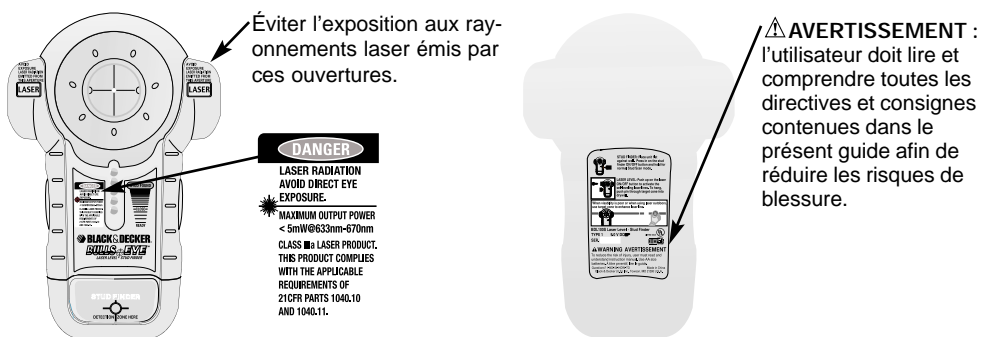

COMPOSANTS

- 1) Pièce de marquage/suspension
 - 1a.) Pièce de suspension (trou de repère)
 - 1b.) Pièce d'espacement
 - 1c.) Tige de fixation murale
- 2.) Bouton marche-arrêt du laser
- 3.) Bouton marche-arrêt du localisateur de montants
- 4.) Témoins à DEL rouges
 - 4a.) Témoin à DEL (diode électroluminescente) vert
- 5.) Couvercle du compartiment de la pile
- 6.) Traits laser autoniveleurs

INSTALLATION DE LA PILE

Retirer le couvercle du compartiment de la pile (5) en appuyant sur le centre, tel qu'illustré à la figure 2, et en le tirant vers l'arrière. Insérer une pile complètement chargée de 9 volts, en s'assurant d'aligner les symboles des bornes positives (« + ») et négatives (« - »). Remettre le couvercle sur le compartiment de la pile.

Imported by
Black & Decker (U.S.) Inc.,
701 E. Joppa Rd.
Towson, MD 21286 U.S.A.



See "Tools-Electric"
- Yellow Pages -
for Service & Sales



Mode d'emploi

LOCALISATEUR DE MONTANTS

Balayage des montants : placer l'outil à plat contre le mur, tel qu'illustré à la figure 3; appuyer sur le bouton marche-arrêt du localisateur de montants (3) et le maintenir enfoncé pour actionner le mode de balayage normal. Le témoin à DEL rouge inférieur (4) s'allumera et l'outil émettra un signal sonore pour indiquer qu'il s'écarte. Faire glisser lentement l'outil horizontalement le long du mur (figure 4) sans le soulever ni l'incliner. Dès que le premier témoin à DEL rouge s'allume, ralentir le mouvement de balayage. Le témoin à DEL vert supérieur s'allumera et l'outil émettra un signal sonore (figure 5) dès que l'outil atteindra le bord d'un montant. Tracer une marque à cet endroit (dans le trou central de la pièce de marquage) et poursuivre le balayage jusqu'à ce que tous les témoins s'éteignent. Maintenir le bouton enfoncé et reprendre le mouvement en sens inverse. Tracer une deuxième marque pour indiquer l'autre bord du montant. Le centre de ce dernier est situé entre ces deux repères.

LASER

Placer l'outil à plat contre un mur, tel qu'illustré à la figure 3, et enfoncer le bouton marche-arrêt du laser vers le haut (2) pour actionner les traits laser autoniveleurs. Pour suspendre l'outil au mur, insérer la tige dans le cône de repère, puis dans la cloison sèche (figure 6). La tige doit être droite et bien ancrée dans la pièce de marquage, et doit tenir solidement l'unité au mur.

MISE EN GARDE : la tige est pointue et doit être manipulée prudemment. **REMARQUE** : la tige de fixation murale ne peut être utilisée qu'avec la pièce de marquage (1), et que sur une cloison sèche (et non sur d'autres surfaces comme le plâtre). En présence d'un autre type de surface, on peut utiliser le trou de repère de la pièce de suspension (1a) avec une vis ou un clou ordinaire ayant été inséré dans un trou percé à l'avance. S'assurer que le clou (ou la vis) est droit et bien ancré dans la pièce de suspension, et qu'il tient solidement l'unité au mur. Si on utilise la tige fournie, celle-ci doit être insérée à la main et non au moyen d'un marteau. Pour la retirer, la pousser hors du trou, par l'avant de l'unité.

La figure 7 illustre l'utilisation type du niveau laser BullseyeMC fixé au mur.

Lorsque la visibilité est mauvaise ou lorsqu'on utilise le laser à l'extérieur, on doit se servir du cône de repère pour concentrer davantage le trait laser, tel qu'illustré à la figure 8.

On peut prolonger le trait au moyen de la pièce d'espacement (1b) illustrée à la figure 9. **REMARQUE** : puisque la pièce d'espacement éloigne l'unité du mur, on ne peut pas l'utiliser avec le localisateur de montants.

CONSEILS

- Si le faisceau laser s'affaiblit ou devient presque invisible lorsque le bouton est en position de marche, vérifier ou remplacer la pile.
- Les traits laser indiquent le niveau seulement pour le mur sur lequel est fixée ou suspendue l'unité; si les traits rejoignent aussi d'autres murs adjacents, ils ne seront pas nécessairement de niveau.
- Cette unité laser est un outil niveleur pour les murs seulement, et les traits laser qu'il émet ne peuvent être utilisés que pour des surfaces verticales.
- L'unité laser est munie d'un bloqueur de pendule autoniveleur qui freine le mouvement oscillatoire lorsque le bouton de l'unité est mis en position d'arrêt.
- On peut allumer les traits laser et actionner le bloqueur de pendule en déplaçant partiellement le bouton vers la position de marche (sans le pousser jusqu'au fond).

DIAGNOSTIC D'ANOMALIES

Problème	Cause probable	Solution
• Les témoins à DEL ne s'allument pas	• La pile s'est affaiblie. • L'outil ne détecte aucun montant. • Le bouton marche-arrêt doit être complètement poussé à la position de marche pour libérer le bloqueur de pendule autoniveleur. • L'outil s'est étalonné alors qu'il était devant un montant; vérifier le mode de balayage.	• Remplacer la pile par une pile complètement chargée. • Recommencer le balayage en se déplaçant plus loin pour couvrir une plus grande surface. • S'assurer que le bouton marche-arrêt est complètement poussé à la position de marche.
• Les témoins à DEL s'allument trop souvent	• L'outil détecte d'autres éléments autres que des montants. • L'outil balaye trop près de fils électriques ou de tuyaux en métal ou en plastique, ou ces derniers touchent la face arrière du mur.	• Il faut tenir compte du fait que l'espace entre les montants varie généralement entre 40 et 60 cm (16 et 24 po), et que ceux-ci mesurent près de 4 cm (1 1/2 po) de largeur; si l'outil détecte des éléments dont les mesures sont différentes, il ne s'agit peut-être pas de montants.
• Les traits laser n'apparaissent pas sur le mur	• La portée de l'unité est de +/- 5 degrés; s'il est maintenu à plus de 5 degrés de la verticale, ses traits ne se projettent pas sur le mur.	• S'assurer que l'unité est placée le plus possible à la verticale.
• Les traits laser apparaissent sur le mur, mais ne sont pas droits	• Le mur sur lequel est fixée ou maintenue l'unité doit présenter une verticale de +/- 5 degrés, sans quoi le mécanisme autoniveleur ne fonctionnera pas correctement; si l'inclinaison est supérieure à cette mesure, les traits ne seront pas de niveau.	• S'assurer que l'unité est placée le plus possible à la verticale.

RANGEMENT

Le niveau laser et localisateur de montants Bullseye^{MC} doit être rangé à l'intérieur, dans son étui de protection.

ENTRETIEN

Nettoyer l'outil à l'aide d'un savon doux et d'un chiffon humide. Ne laisser aucun liquide s'infiltrer dans l'outil et ne jamais l'immerger.

IMPORTANT : Pour assurer la SÉCURITÉ D'EMPLOI et la FIABILITÉ de l'outil, n'en confier la réparation, l'entretien et les rajustements qu'au personnel d'un centre de service ou à un atelier d'entretien autorisé n'utilisant que des pièces de rechange identiques.

ACCESSOIRES

Les détaillants ou le centre de service autorisé de la région vendent des accessoires recommandés pour l'outil. Pour trouver un accessoire, il suffit de composer le

1 (800) 544-6986.

AVERTISSEMENT : L'utilisation de tout accessoire non recommandé pour l'outil peut être dangereuse.

RENSEIGNEMENTS RELATIFS AU SERVICE

Black & Decker exploite un réseau complet de centres de service et d'ateliers d'entretien autorisés par toute l'Amérique du Nord. Le personnel de tous les centres de service Black & Decker a reçu la formation voulue pour assurer l'entretien efficace et fiable des outils électriques.

Pour obtenir des renseignements d'ordre technique, des conseils relatifs aux réparations ou des pièces de rechange d'origine, communiquer avec le centre de service Black & Decker de la région. On peut trouver l'adresse du centre de service de la région dans l'annuaire des Pages Jaunes à la rubrique «Outils électriques» ou en composant le numéro suivant :

1 (800) 544-6986.

GARANTIE COMPLÈTE DE DEUX ANS POUR UTILISATION DOMESTIQUE

Black & Decker garantit le produit pour une période de deux ans contre les vices de matière ou de fabrication. Le produit défectueux sera réparé ou remplacé sans frais conformément à l'une des conditions suivantes.

Pour échanger l'outil, il suffit de le retourner au détaillant (si le détaillant participe au programme d'échange rapide Black & Decker). Le retour doit être effectué dans les délais impartis par la politique de retour du détaillant (habituellement entre 30 et 90 jours suivant la date d'achat). Le détaillant peut exiger une preuve d'achat. Prière de vérifier la politique de retour du détaillant au-delà des délais impartis.

On peut également retourner l'outil (port payé) à un centre de service Black & Decker ou à tout autre atelier d'entretien accrédité pour y être remplacé ou réparé, à notre gré. On peut exiger une preuve d'achat. Les adresses des centres de service Black & Decker se trouvent à la rubrique «Outils électriques» des Pages Jaunes.

La présente garantie ne vaut pas pour les accessoires. Les modalités de la présente garantie donnent des droits légaux spécifiques. L'utilisateur peut également se prévaloir d'autres droits selon l'état ou la province qu'il habite. Pour obtenir de plus amples renseignements, communiquer avec le directeur du centre de service Black & Decker de la région. Le produit n'est pas conçu pour un usage commercial.

Imported by / Importé par
Black & Decker Canada Inc.
100 Central Ave.
Brockville (Ontario) K6V 5W6

Voir la rubrique "Outils électriques"
des Pages Jaunes
pour le service et les ventes.



Bullseye™ - Nivel y Detector de entramado láserico

MANUAL DE INSTRUCCIONES

Catálogo No. BDL100S

ANTES DE DEVOLVER ESTE PRODUCTO POR CUALQUIER MOTIVO, FAVOR LLAMAR AL 1-800-544-6986

DE TENER ALGÚN PROBLEMA CON SU PRODUCTO BLACK & DECKER, FAVOR LLAMAR AL 1-800-54-HOW-TO (544-6986) ANTES DE LLAMAR, TENGA LA SIGUIENTE INFORMACIÓN DISPONIBLE. No. de CATALOGO, TIPO No., Y CÓDIGO DE FECHA (p.ej. 20000130M). EN LA MAYORÍA DE LOS CASOS, UN REPRESENTANTE DE BLACK & DECKER LE PUEDE RESOLVER SU PROBLEMA TELEFÓNICAMENTE. SI TIENE UNA SUGERENCIA O COMENTARIO, LLÁMENOS. SU APORTE ES VITAL PARA BLACK & DECKER.

ADVERTENCIA: Lea y asegúrese que ha comprendido todas las instrucciones. El no hacerlo puede originar riesgos de electrochoque, incendio, y lesiones personales de gravedad.

GUARDE ESTAS INSTRUCCIONES

INSTRUCCIONES DE SEGURIDAD

- No utilice herramientas eléctricas en atmósferas explosivas, tales como en presencia de líquidos, gases o polvos inflamables.
- Use el láser única y específicamente con las baterías designadas. El uso de cualquier otra batería puede crear un riesgo de incendio.
- Guarde el láser fuera del alcance de los niños y de cualquier otra persona no entrenada cuando no lo utiliza. Los láseres son peligrosos en manos de personas sin entrenamiento.
- Utilice solamente aquellos accesorios recomendados por el fabricante para el modelo que usted posee. Los accesorios adecuados para un láser pueden resultar peligrosos cuando se usan en otro.
- No use herramientas ópticas como el telescopio o teodolito para observar el haz de rayo láser. Podría resultar en lesión ocular.
- No coloque el láser en una posición que pueda hacer que alguien mire adrede o involuntariamente dentro del haz de rayos láser. Esto podría ocasionar lesión ocular grave.
- Apague el láser cuando no lo utiliza. Mantenerlo encendido aumenta el riesgo de mirar dentro del haz de rayos láser.
- Las reparaciones y servicios SE DEBEN efectuar en un centro de reparación calificado. Reparaciones efectuadas por un personal no calificado pueden resultar en lesiones graves.
- ADVERTENCIA: NO DESMONTE EL LÁSER.** No contiene ninguna parte interna que necesite servicio. Desmontaje del láser invalidará todas las garantías del producto. No modifique el producto en modo alguno. Modificar la herramienta podría resultar en Exposición Peligrosa a Radiaciones Láser.
- No use el láser cerca de los niños ni deje que los niños operen el láser. Puede resultar en lesión ocular grave.
- No quite ni deteriore las etiquetas de advertencia. Quitar las etiquetas aumenta el riesgo de explosión a las radiaciones láser.
- Coloque el láser firmemente sobre una superficie nivelada. De caerse el láser, esto podría resultar en daños al aparato o graves lesiones personales.
- ATENCIÓN:** Sea precavido al taladrar, clavar o cortar en paredes, pisos y cielorrasos que puedan contener cableado eléctrico o tuberías. Estos objetos podrían percibirse por el detector de entramado Bullseye de la misma forma como se detectan los postes de entramado. Debido a que estos vienen normalmente espaciados cada 16 ó 24 pulgadas, y tienen un ancho de 1_ pulgada, desconfíe de señales de menor distancia o de una anchura diferente. Apague siempre la electricidad cuando realiza trabajos cerca del cableado eléctrico.
- ATENCIÓN:** El uso de controles o ajustes o procedimientos distintos a los especificados en este manual pueden resultar en exposición peligrosa a la radiación.

La etiqueta de su herramienta puede incluir los siguientes símbolos.

V voltios mW milivatios
nm longitud de onda en nanometros IIIa Láser Clase IIIa
Para su conveniencia y seguridad su láser porta las siguientes etiquetas.



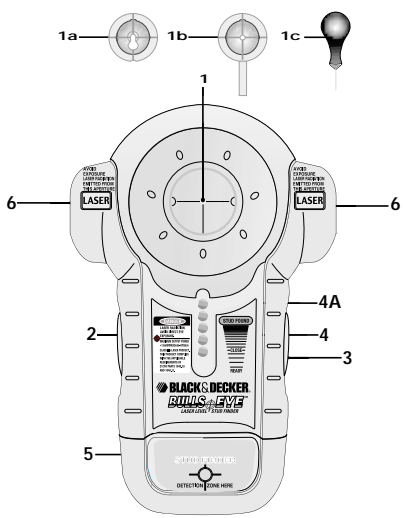

CARACTERÍSTICAS

- 1.) Pieza insertable para marcar/colgar
 - 1a.) Pieza de colgar (ojo de cerradura)
 - 1b.) Pieza espaciadora
 - 1c.) Pasador para el “drywall” (tabiques/mampostería en seco)
- 2.) Botón Láser Prende/Apaga (On/Off)
- 3.) Botón Prende/Apaga (On/Off) del Detector de entramado
- 4.) Luces “LED” rojos (diodos electro-luminiscentes)
- 4A.) Luz “LED” verde
- 5.) Tapa del compartimento de baterías
- 6.) Líneas láser autonivelantes

INSTALACIÓN DE LA BATERÍA

Quite la tapa del compartimento de batería (5) presionando hacia abajo en el centro de la tapa según se ilustra en la Figura 2, empujando luego la tapa hacia atrás. Inserte una nueva batería de 9 voltios asegurándose de equiparar los terminales (+) y (-) correctamente. Vuelva a colocar la tapa del compartimento de batería.

Instrucciones de operación

DETECTOR DE ENTRAMADO

Modo Escaneo del Entramado: Coloque la unidad en forma plana contra la pared según lo ilustra la Figura 3. Oprima el botón PRENDE/APAGA del detector de entramado (3) y manténgalo oprimido hasta llegar al modo Escaneo del Entramado. La luz de diodo roja “LED” inferior (4) se iluminará y la unidad emitirá un pitido una sola vez mientras está calibrando. Deslice lentamente la unidad horizontalmente, (Figura 4), sobre la superficie de la pared sin levantar o ladear. Cuando la primera luz de diodo rojo “LED” se ilumina, deslice la unidad aun más lentamente hasta que la luz de diodo verde superior se ilumina y se escuchan pitidos según lo ilustra la Figura 5. Este es el borde de un poste de entramado. Marque este punto (a través del hueco central de la pieza insertable para marcar). Siga moviendo el láser más allá del punto marcado hasta que la luz se apaga. Siga manteniendo el botón oprimido e invierta la dirección. Marque otro borde de poste. El centro del poste de entramado se encuentra entre las dos marcas.

LÁSER

Coloque la unidad en forma plana contra la pared según lo ilustra la Figura 3. Pulse el botón láser prende/apaga (2) para activar las líneas láser autonivelantes. Para colgar la unidad en la pared, empuje el pasador a través del cono de mira y de la pared de “drywall” según lo ilustra la Figura 6. Al empujar el pasador dentro del “drywall” asegúrese de que está recto y firmemente asentado en la pieza para marcar (1), y que la unidad está bien fijada en la pared.

⚠ ATENCIÓN: El pasador es afilado y debe manipularse con cuidado. **NOTA:** El pasador para “drywall” sólo puede usarse con la pieza insertable para marcar (1), y solo se utiliza para paredes “drywall”, y para NINGUNA otra superficie, incluyendo yeso/revoques. Para superficies que no sean de “drywall”, se puede usar la pieza insertable para colgar (1a) (ojo de cerradura) con un tornillo estándar o un clavo, en un hueco pretaladrado. Asegúrese de que esté recto y firmemente asentado en la pieza insertable y que la unidad esté bien fijada a la pared. El pasador para “drywall” deberá siempre empujarse hacia dentro manualmente y nunca clavarse con martillo. Para quitar la pieza insertable, empújela hacia afuera desde el lado frontal de la unidad. La Figura 7 ilustra una aplicación típica del nivel lasérico Bullseye cuando está montado en la pared.

Cuando hay poca visibilidad o al usar el láser afuera, use el cono de mira para resaltar la línea láser según lo ilustra la Figura 8. Para prolongar la línea, usar la pieza espaciadora (1b) según lo ilustra la Figura 9. **NOTA:** Debido a que la pieza espaciadora mantiene la unidad más alejada de la pared, no se puede usar el sensor de entramado cuando se utiliza la pieza espaciadora.

SUGERENCIAS ÚTILES

- Si la luz lasérica se vuelve tenue o ya no es visible cuando el conmutador está en posición de prendido, inspeccione o cambie la batería.
- Las líneas laséricas sólo están a nivel en la pared contra la cual está fijada o colgada la unidad. La corta línea visible en alguna pared adyacente no está a nivel.
- La unidad láser es una herramienta para usar en pared solamente, y solo genera líneas de nivel cuando se coloca contra una superficie vertical.
- La unidad láser está equipada con un seguro de péndulo autonivelante que inmoviliza el movimiento del péndulo cuando el conmutador prende/apaga del láser se coloca en la posición de apagado.
- Si el conmutador prende/apaga del láser se empuja sólo parcialmente hacia a la posición de prendido, las líneas laséricas podrían estar activadas aunque el seguro del péndulo se halla todavía enganchado.

SOLUCIÓN DE PROBLEMAS

Problema	Causa posible	Solución
• La luces “LED” no se iluminan.	<ul style="list-style-type: none"> • Batería débil. • No se detecta nada en esa área. • Verifique el modo. Puede haberse calibrado encima de un poste de entramado. El conmutador prende/apaga del láser debe quedar por completo en la posición prendido para liberar el péndulo autonivelante. • Verifique el modo. Puede haberse calibrado sobre un poste de entramado. 	<ul style="list-style-type: none"> • Reemplace con una batería nueva. • Comience de nuevo desplazando la unidad a mayor distancia de cada lado. • Asegúrese de que el conmutador prende/apaga del láser ha quedado completamente en posición de prendido.
• Las luces “LED” se iluminan en demasiados sitios.	<ul style="list-style-type: none"> • Detecta otros objetos además de los postes. • Puede que el cableado eléctrico y/o la tubería de metal o plástico cercanas estén tocando la superficie posterior de la pared. 	<ul style="list-style-type: none"> • Debido a que los postes de entramado están normalmente espaciados cada 16 ó 24 pulgadas, y tienen un ancho de 1- pulgada, desconfíe de señales de menor distancia o de una anchura diferente.
•El rayo láser no se proyecta en la pared	<ul style="list-style-type: none"> • La amplitud autonivelante de la unidad es +/-5 grados. Si la unidad no se mantiene dentro de 5 grados verticales, las líneas de láser no se proyectarán en la pared. 	<ul style="list-style-type: none"> • Asegúrese de que la unidad esté lo más verticalmente recta posible.
•El rayo láser se proyecta en la pared pero las líneas no son rectas.	<ul style="list-style-type: none"> • La pared donde la unidad está montada o fijada debe estar dentro de los +/-5 grados de la vertical para que el mecanismo autonivelante funcione correctamente. Si esto se sobrepasa, las líneas seguirán proyectándose pero quizás no estén a nivel. 	<ul style="list-style-type: none"> • Asegúrese de que la unidad esté lo más verticalmente recta posible.

ALMACENAMIENTO

Guarde siempre el nivel y detector de entramado lasérico Bullseye bajo techo y en su estuche protector.

MANTENIMIENTO

Solamente utilice jabón suave y un trapo húmedo para limpiar la herramienta. Nunca permita que ningún líquido se introduzca en la herramienta; nunca sumerja ninguna parte de la herramienta en ningún líquido.

IMPORTANTE: Para garantizar la SEGURIDAD y la CONFIABILIDAD del producto, las reparaciones, el mantenimiento y los ajustes deben ser realizados por centros de servicio autorizados u otras organizaciones de servicio calificadas, que siempre utilicen partes de repuesto idénticas.

ACCESORIOS

Los accesorios recomendados para emplearse con su herramienta se encuentran a su disposición con su distribuidor local o en los centros de servicio autorizado. Si necesita ayuda en relación con los accesorios, por favor llame **326-7100**.

⚠ ADVERTENCIA: El uso de cualquier accesorio no recomendado para emplearse con esta herramienta puede ser peligroso.

ARA REPARACION Y SERVICIO DE SUS HERRAMIENTAS ELECTRICAS FAVOR DE DIRIGIRSE AL CENTRO DE SERVICIO MAS CERCANO

CULIACAN	Av. Nicolas Bravo #1063 Sur	(56 77) 12 42 10
GAUDALAJARA	Av. La Paz #1770	(33 38) 26 69 78
LEON	Polara #32	(47 77) 13 14 56
MEXICO	Sonora #134 Hipodromo Condesa	(55 55) 53 99 79
MERIDA	Calle 63 #459	(99 99) 23 54 90
MONTERREY	Av. Francisco I. Madero Pte. 1820-A	(81 83) 72 11 25
PUEBLA	17 Norte #2057	(22 22) 46 90 20
QUERETARO	Av. Madero 139 Pte.	(44 22) 14 60 60
SAN LOUIS POTOSI	Pedro Moreno #408 Fracc. la Victoria	(44 48) 14 25 67
TORREON	Blvd. Independencia, 96 pte.	(87 17) 16 52 65
VERACRUZ	Prolongación Diaz Miron #4280	(29 99) 21 70 18
VILLAHERMOSA	Zaragoza #105	(99 33) 12 53 17

PARA OTRAS LOCALIDADES LLAME AL: (55) 5326-7100 INFORMACIÓN DE SERVICIO

INFORMACIÓN DE SERVICIO

Black & Decker ofrece una red completa de centros de servicio propiedad de la compañía y franquiciados a través de toda Norteamérica. Todos los centros de servicio Black & Decker cuentan con personal capacitado para proporcionar el servicio a herramientas más eficiente y confiable.

Siempre que necesite consejo técnico, reparaciones o partes de repuesto genuinas, comuníquese con el centro Black & Decker más cercano a usted.

Para encontrar su centro de servicio local, consulte la sección amarilla bajo “Herramientas eléctricas”, o llame al: **326-7100**.

GARANTÍA PARA USO DOMÉSTICO POR DOS AÑOS COMPLETOS

Black & Decker (U.S.) garantiza este producto por dos años completos contra cualquier falla originada por materiales o mano de obra defectuosos. El producto defectuoso será reemplazado o reparado sin cargo alguno en cualquiera de las siguientes dos maneras:

La primera, que resulta únicamente en cambios, es regresar el producto al vendedor al que se compró (en la suposición que es un distribuidor participante). Las devoluciones deberán hacerse dentro del tiempo estipulado por la política de cambios del distribuidor (usualmente de 30 a 90 días después de la venta). Se puede requerir prueba de compra. Por favor verifique con el vendedor las políticas específicas de devolución relacionadas a las devoluciones en tiempo posterior al estipulado para cambios.

La segunda opción es llevar o enviar el producto (con porte pagado) a los centros de servicio Black & Decker propios o autorizados, para que la reparemos o reemplacemos a nuestra opción. Se puede requerir prueba de compra. Los centros de servicio Black & Decker propios y autorizados están enlistados bajo “Herramientas eléctricas” en la sección amarilla del directorio telefónico.

Esta garantía no se aplica a los accesorios. Esta garantía le otorga derechos legales específicos, y usted puede tener otros que varíen de estado a estado. Si tiene usted cualquier pregunta, comuníquese con el gerente del centro de servicio Black & Decker más cercano. Estos productos no están destinados a uso comercial.

IMPORTADO: BLACK & DECKER S.A. DE C.V.
BOSQUES DE CIDROS ACCESO RADIATAS NO. 42
COL. BOSQUES DE LAS LOMAS.
05120 MÉXICO, D.F.
TEL. 3-26-71-00

Epecificaciones

BDL100S
Tensión de alimentación 9V

